

# WKL 503, WKL 753, WKL 1003, WKL 1503, WKL 2003, WKL 2503, WKL 3003

## Wand-Konvektor

Deutsch

Gebrauchs- und Montageanweisung

## Wall mounted convector heater

English

Operating and Installation instructions

## Convecteur mural

Français

Notice d'utilisation et de montage

## Wand-convector

Nederlands

Gebruiks- en Montagehandleiding

## Convector mural

Español

Instrucciones de utilización y montaje

## Nástěnný konvektor

Česky

Návod k použití a montáži

## Konwektory

Polski

Instrukcja użytkowania i montażu

## Конвектор

Русский

Инструкция по монтажу и эксплуатации



## Inhaltsverzeichnis

Deutsch	Seite 4 - 9
1. Gebrauchsanweisung	4 - 6
1.1 Gerätebeschreibung	
1.2 Bedienung	
1.3 Sicherheitshinweise	
1.4 Pflege und Wartung	
Was tun wenn . . . ?	6
2. Montageanweisung	7 - 8
2.1 Geräteaufbau	
Technische Daten	7
2.2 Vorschriften und Bestimmungen	
2.3 Montage	
2.4 Elektrischer Anschluss	
2.5 Übergabe	
3. Kundendienst und Garantie	9
3.1 Umwelt und Recycling	10

## Table of contents

English	page 11 - 15
1. Operating instructions	10 - 12
1.1 Description	
1.2 Operation	
1.3 Safety notes	
1.4 Care and maintenance	
What to do if . . . ?	12
2. Installation instructions	13 - 14
2.1 Structure of unit	
Technical data	13
2.2 Provisions and specifications	
2.3 Installation	
2.4 Electrical connection	
2.5 Handover	
Guarantee	15
Environment and recycling	15

## Table des matières

Français	page 16 - 21
1. Notice d'utilisation	16 - 18
1.1 Description de l'appareil	
1.2 Fonctionnement	
1.3 Consignes de sécurité	
1.4 Entretien et maintenance	
Que faire quand . . . ?	18
2. Instructions de montage	19 - 20
2.1 Composition de l'appareil	
Caractéristique techniques	19
2.2 Normes et spécifications	
2.3 Montage	
2.4 Raccordement électrique	
2.5 Remise de l'appareil	
Garantie	21
Environment et recyclage	21

## Inhoudsoverzicht

Nederlands	bladzijde 22 - 27
1. Gebruiksaanwijzing	22 - 24
1.1 Toestelbeschrijving	
1.2 Bediening	
1.3 Veiligheidsaanwijzingen	
1.4 Verzorging en onderhoud	
Wat te doen als . . . ?	24
2. Montageaanwijzing	25 - 26
2.1 Opbouw van het toestel	
Technische gegevens	25
2.2 Voorschriften en bepalingen	
2.3 Montage	
2.4 Elektrische aansluiting	
2.5 Overdracht	
Garantie	27
Milieu en recycling	27

## Índice

Español	Páginas 28 - 33
1. Instrucciones de uso	28 - 30
1.1 Descripción del aparato	
1.2 Manejo	
1.3 Indicaciones de seguridad	
1.4 Cuidados y mantenimiento	
¿Qué hacer cuando . . . ?	30
2. Instrucciones de montaje	31 - 32
2.1 Componentes del aparato	
Datos técnicos	31
2.2 Reglamentos e instrucciones	
2.3 Montaje	
2.4 Conexión eléctrico	
2.5 Entrega	
Garantía	32
Medio ambiente y reciclaje	32

## Obsah

Česky	strana 34 - 39
1. Návod k použití	34 - 36
1.1 Popis přístroje	
1.2 Obsluha	
1.3 Bezpečnostní pokyny	
1.4 Ošetřování a údržba	
Co dělat, když ... ?	36
2. Instrukce k montáži	37 - 38
2.1 Konstrukce přístroje	
Technická data	37
2.2 Předpisy a ustanovení	
2.3 Montáž	
2.4 Elektrická přípojka	
2.5 Předání přístroje	
Ekologie a recyklace	39
Záruční podmínky	39

## Spis treści

Polski	strona 40 - 45
1. Instrukcja obsługi	40 - 42
1.1 Opis urządzenia	
1.2 Obsługa	
1.3 Wskazówki dotyczące bezpieczeństwa	
1.4 Czyszczenie i konserwacja	
Co robić, gdy?	42
2. Instrukcja montażu	43 - 44
2.1 Budowa urządzenia	
Dane techniczne	43
2.2 Przepisy i zalecenia	
2.3 Montaż urządzenia	
2.4 Podłączenie elektryczne	
2.5 Przekazanie Użytkownikowi	
Gwarancja	45
Środowisko naturalne i recykling	45

## Содержание

Русский	46 - 50
1. Инструкция по эксплуатации	46 - 48
1.1 Описание прибора	46
1.2 Обслуживание	46
1.3 Указания по безопасности	47
1.4 Уход и техническое обслуживание	
Что делать, если ... ?	47
2. Инструкция по монтажу	49 - 50
2.1 Составляющие прибора	49
Технические характеристики	49
2.2 Указания по безопасности	49
2.3 Монтаж	50
2.4 Электрическое подключение	50
2.5 Сдача в эксплуатацию	50
Гарантия	50

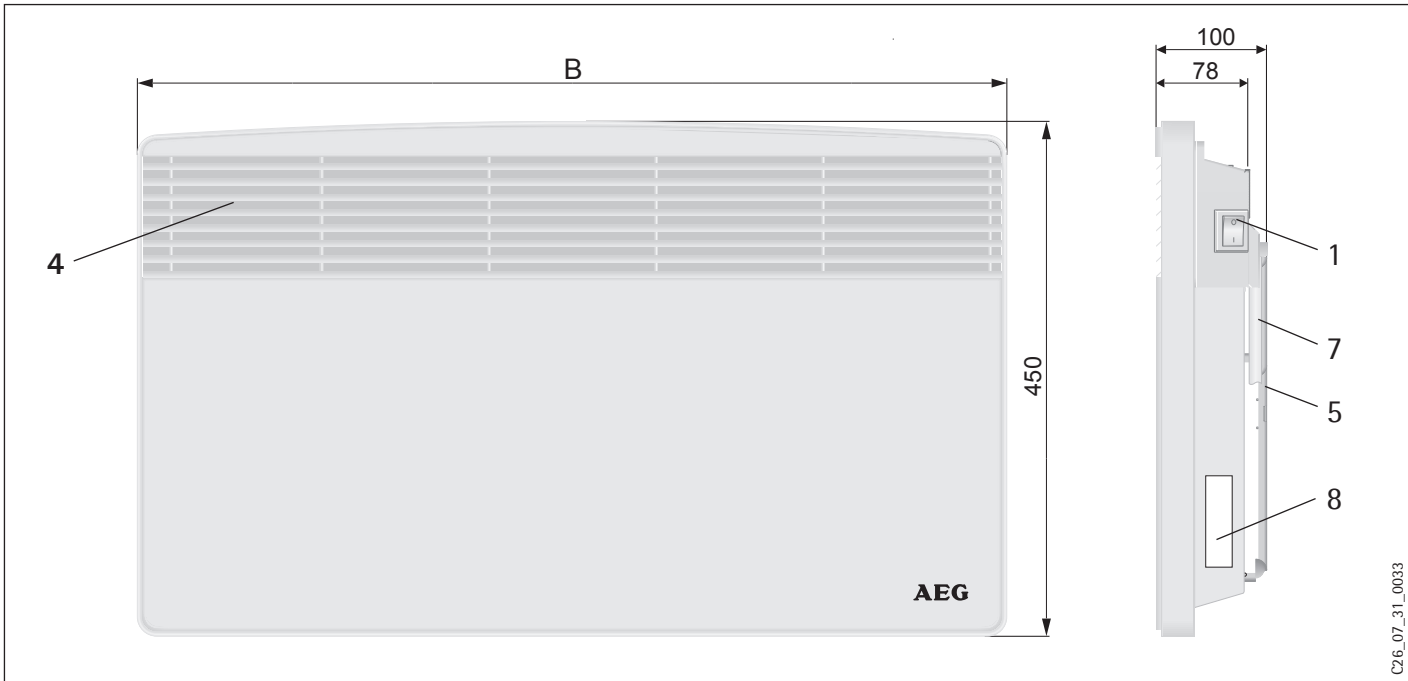

C26\_07\_31\_0033

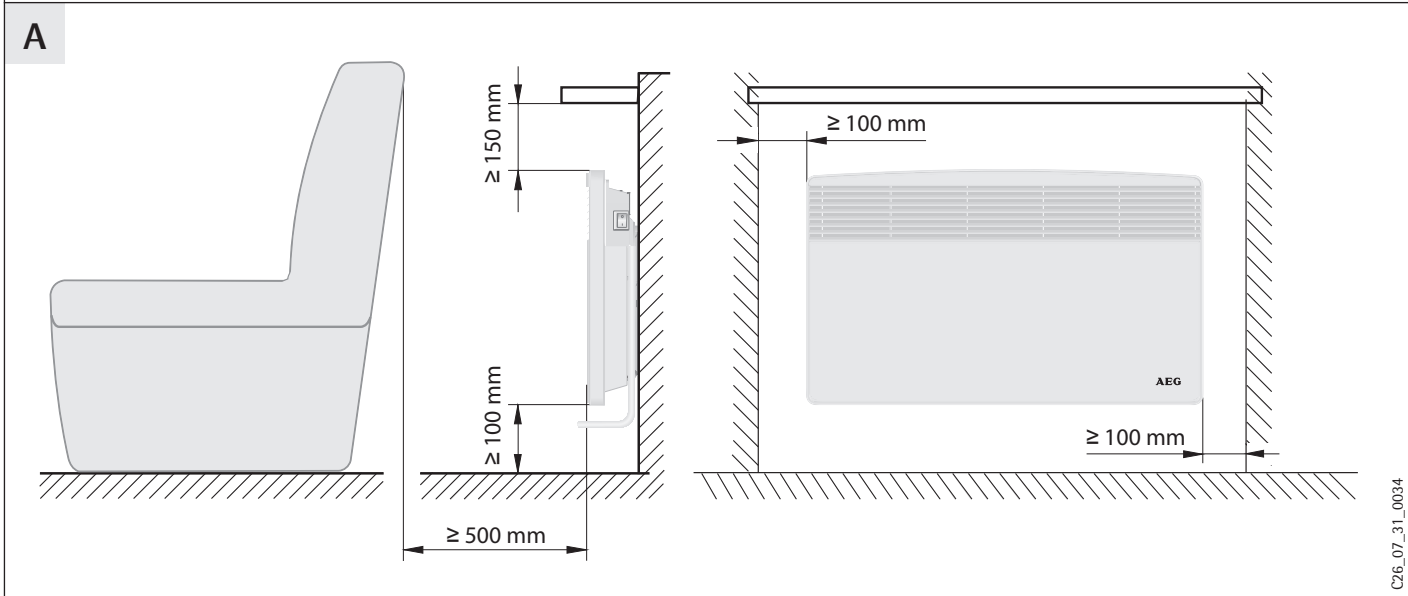

C26\_07\_31\_0034

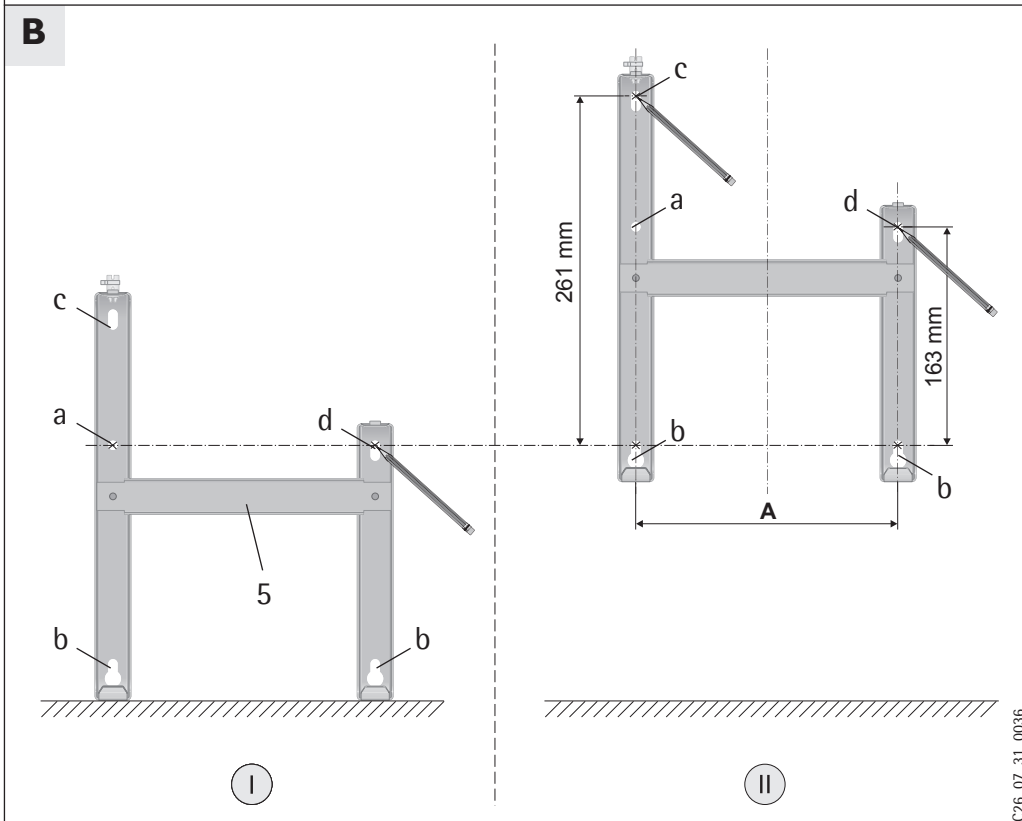

C26\_07\_31\_0036

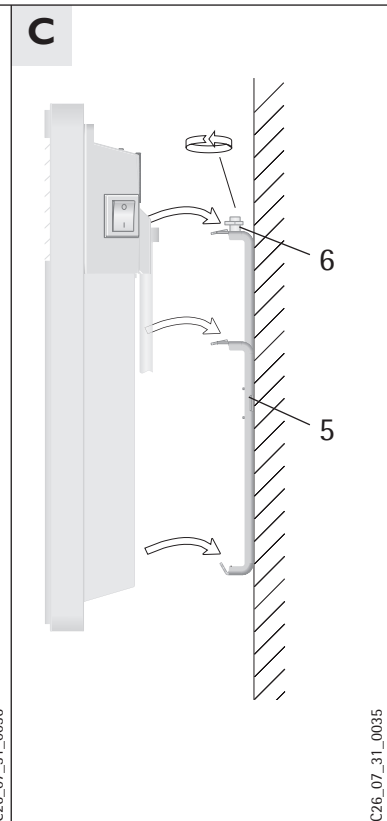

C26\_07\_31\_0035

## 1. Gebrauchsanweisung

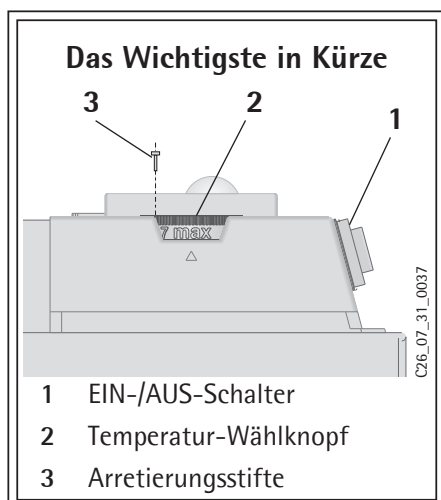

Die Nutzung elektrischer Geräte muss grundsätzlich mit der gebotenen Vorsicht erfolgen, um ein potentielles Risiko durch Feuer, elektrischen Stromschlag oder Verletzung auszuschließen. Daher ist das Gerät nur wie in dieser Anweisung beschrieben zu nutzen. Jeder Gebrauch außerhalb der Herstellerempfehlung kann zu Schäden oder Verletzungen führen.

Die richtige Abstimmung zwischen dem Wärmebedarf des Raumes und der Heizleistung des Gerätes ist zu beachten.

Vor Gebrauch des Gerätes ist die gesamte Anweisung zu lesen und die enthaltenen Hinweise zum sachgemäßen Umgang mit dem Gerät sind zu befolgen.

Diese Anweisung sorgfältig aufbewahren, bei Besitzerwechsel des Gerätes dem Nachfolger aushändigen.

Bei etwaigen Instandsetzungsarbeiten dem Fachmann zur Einsicht überlassen.

### 1.1 Gerätebeschreibung

Der WKL ist ein Elektro-Direktheizgerät ausschließlich zur Wandmontage. Es eignet sich z. B. als Vollheizung im Badezimmer oder als Übergangs- und Ergänzungsheizung für kleinere Räume wie z. B. Hobbyraum und Gästezimmer.

#### Typenreihe WKL-S

Nach der Wandbefestigung und elektrischem Anschluss mittels Netzstecker ist das Gerät betriebsbereit.

#### Typenreihe WKL-U

Nach der Wandbefestigung und elektrischem Anschluss mittels Festanschluss über eine Geräte-Anschlussdose (nationale Vorschriften beachten!) ist das Gerät betriebsbereit.

#### Gerätfunktion

Die Luft im Konvektor wird durch einen Heizkörper erwärmt und tritt über die natürliche Konvektion oben durch das Luftaustrittsgitter (4) aus. Durch die in der Geräteunterseite vorhandenen Öffnungen strömt kühle Raumluft nach.

#### Sicherheitseinrichtung

Der Konvektor besitzt einen Schutztemperaturregler (STR), der bei Überhitzung das Gerät abschaltet. Nach Beseitigung der Ursache (z. B. verdeckte Luftaus- oder -eintrittsöffnung) geht das Gerät nach einer Abkühlzeit von wenigen Minuten wieder in Betrieb.

### 1.2 Bedienung

Über den Schalter (1) an der rechten Geräteseite wird der Konvektor ein- bzw. ausgeschaltet.

Die gewünschte Raumtemperatur ist mit dem Temperatur-Wählknopf (2) zwischen ca. +6 °C und ca. +30 °C stufenlos einstellbar.

Sobald die eingestellte Raumtemperatur erreicht ist, wird diese durch intermittierendes Heizen konstant auf der eingestellten Temperatur gehalten (die Heizleistung des Gerätes muss hierbei mindestens dem benötigten Wärmebedarf des Raumes entsprechen).

Sind mehrere Heizgeräte in einem Raum vorhanden, kann die Einstellung am Temperatur-Wählknopf an jedem Gerät unterschiedlich sein. Um bei geöffneten Fenstern einen zu hohen Stromverbrauch zu vermeiden, sollte das Gerät während des Lüftens über den Schalter (1) ausgeschaltet werden.

#### Frostschutz \*

Soll das Gerät als Frostschutzwächter benutzt werden, ist der Temperatur-Wählknopf (2) auf Rechtsanschlag (\*) zu stellen. In dieser Stellung schaltet der Temperaturregler die Heizung automatisch ein, falls die Raumtemperatur auf ca. +6 °C absinkt.

### Begrenzung des Temperaturreglers

Mit den beiden an der Rückseite des Schaltgehäuses angebrachten Stiften (3) kann der Temperaturregler auf eine bestimmte Einstellung fixiert oder der Temperatur-Einstellbereich begrenzt werden.

Zur **Fixierung** auf eine gewünschte Temperatur ist ein Stift **a** in das genau gegenüberliegende Loch zu stecken.

Bei einer **Begrenzung** des Temperatur-Einstellbereiches sind der Minimal- und Maximalwert am Wählknopf einzustellen und jeweils durch einstecken des Stiftes **b** in ein etwas versetzt sitzendes gegenüberliegendes Loch zu markieren.

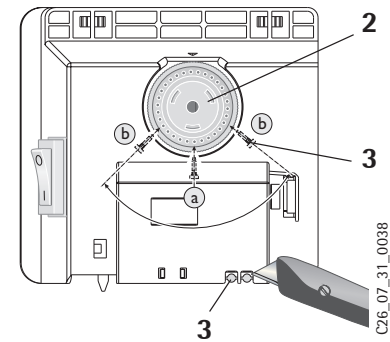

#### 1.2.1 Externer Raumtemperaturregler

Das Gerät kann bei Bedarf mit einem handelsüblichen externen Raumtemperaturregler betrieben werden. Dabei muss der Temperatur-Wählknopf (2) auf Rechtsanschlag (MAX) gedreht werden. Der Raumtemperaturregler sollte in möglichst großer Entfernung vom Gerät und mindestens in 1,5 m Höhe angebracht werden.

#### 1.2.2 Außerbetriebnahme

Zur **Außerbetriebnahme** des Gerätes ist der **Schalter** in **AUS-Stellung** zu bringen und der Netzstecker aus der Wandsteckdose zu ziehen (Stecker nicht mittels der Anschlussleitung aus der Steckdose ziehen).

### 1.3 Sicherheitshinweise



Das Gerät darf nicht betrieben werden

- in Räumen, die durch Chemikalien, Staub, Gase oder Dämpfe feuer- oder explosionsgefährdet sind;
- in unmittelbarer Nähe von Leitungen oder Behältnissen, die brennbare oder explosionsgefährdete Stoffe führen oder enthalten;
- wenn die Mindestabstände zu angrenzenden Objektflächen unterschritten werden.

- Die Montage (Elektroinstallation) sowie die Erstinbetriebnahme und die Wartung dieses Gerätes dürfen nur von einem zugelassenen Fachmann entsprechend dieser Anweisung ausgeführt werden.
- Auf keinen Fall darf das Gerät betrieben werden, wenn im Aufstellraum Arbeiten wie Verlegen, Schleifen, Versiegeln, Reinigen mit Benzin und Pflegen (Spray, Bohnerwachs) von Fußböden und dergleichen durchgeführt werden.
- Die Gehäuseoberflächen des Gerätes und die austretende Luft werden bei Betrieb heiß (über 80 °C). **Es besteht Verbrennungsgefahr!**  
**Kleinkinder unbedingt vom Gerät fernhalten!**
- Auf das Gerät dürfen keine Gegenstände gelegt, daran angelehnt oder zwischen Heizgerät und Wand gesteckt werden (z. B. zum Wäschetrocknen). Auch dürfen in unmittelbare Nähe des Gerätes keine brennbaren, entzündbaren oder wärmedämmenden Gegenstände oder Stoffe, wie Wäsche, Decken, Zeitschriften, Behälter mit Bohnerwachs oder Benzin, Spraydosen und dergleichen gelegt werden. **Entzündungsgefahr!**



Um eine Überhitzung des Heizgerätes zu vermeiden, darf das Gerät nicht abgedeckt werden.

- **A** Für Gegenstände aller Art, wie z. B. Möbel, Gardinen, Vorhänge und Textilien oder sonstige brennbaren oder nicht brennbaren Materialien, müssen zum Gerät folgende Mindestabstände eingehalten werden:

zum Luftaustritt-Gitter	⇒	500 mm
zu den Geräteseiten	⇒	100 mm
zur Geräteoberseite	⇒	150 mm
zur Geräteunterseite	⇒	100 mm
zur Geräterückwand	⇒	26 mm

### **Die Warmluft muss ungehindert austreten können!**

- Das Gerät darf nicht als Standgerät benutzt werden.
- Nicht auf das Gerät treten!
- Es dürfen keinerlei Änderungen am Gerät vorgenommen werden.
- Das Gerät niemals unbeaufsichtigt in Betrieb lassen.
- Besondere Vorsicht ist geboten, wenn das Gerät in Anwesenheit von Kindern, gebrechlichen Personen oder Tieren benutzt wird. **Verletzungsgefahr!**
- Ist ein Gerätebauteil beschädigt, das Gerät heruntergefallen oder es lag bereits eine Fehlfunktion vor, ist das Gerät nicht in Betrieb zu nehmen.
- Wenn die Netzanschlussleitung dieses Gerätes beschädigt wird, muss sie durch den Hersteller oder seinen Kundendienst oder eine ähnlich qualifizierte Person ersetzt werden, um Gefährdungen zu vermeiden.

## 1.4 Pflege und Wartung

Sollten am Gerätegehäuse leichte bräunliche Verfärbungen auftreten, so sind diese möglichst sofort mit einem feuchten Tuch und heißem Prilwasser abzureiben. Das Gerät ist im kalten Zustand mit gebräuchlichen Pflegemitteln zu reinigen. Scheuernde und ätzende Pflegemittel sind zu vermeiden. Feuchtigkeit darf nicht in das Gerät eindringen. Kein Reinigungsspray in die Luftschlitze sprühen. Bei den regelmäßigen Wartungen empfehlen wir, auch die Kontroll- und Regelorgane überprüfen zu lassen. Spätestens 10 Jahre nach Erstinbetriebnahme sollten Sicherheits-, Kontroll- und Regelorgane durch den Fachmann überprüft werden.

### Was tun wenn . . . ?

- **das Gerät nicht warm wird?** Prüfen Sie, ob . . .  
... der EIN/AUS-Taster eingeschaltet ist.  
... in Ihrem Sicherungskasten die zugehörige Sicherung eingeschaltet ist oder der Fi-Schalter abgeschaltet hat.  
**Ursache beheben!**  
Sollte sich danach das Heizgerät noch immer nicht erwärmen, rufen Sie den Fachmann!
- **das Gerät selbsttätig abschaltet?** Prüfen Sie, ob das Gerät abgedeckt ist, so dass es zu einer Überhitzung kommen konnte (z. B. verdeckte Luftaus- oder -eintrittsöffnung).  
**Ursache beheben!**  
Sollte sich nach einer Abkühlzeit von einigen Minuten das Gerät noch immer nicht erwärmen, rufen Sie den Fachmann!
- **der Kundendienst gerufen wird?** Typ und Nummer vom Typenschild (8) am Gerät ablesen und dem Kundendienst mitteilen!

**AEG**

Typ: WKL . . . .

E-Nr.: . . . . . F-Nr.: . . . . .

## 2. Montageanweisung

Aufstellung und elektrischer Anschluss müssen von einem Fachmann unter Beachtung dieser Montageanweisung durchgeführt werden. Geräte- und Zubehörverpackung erst am Aufstellort entfernen, dabei auf Beipack achten! Beim Auspacken darauf achten, dass keine Zubehörteile im Verpackungsmaterial zurückbleiben.

### 2.1 Geräteaufbau

- 4 Warmluftaustrittsgitter
- 5 Wandhalterung
- 6 Verschlussbolzen
- 7 Netzanschlussleitung
- 8 Typenschild

#### Technische Daten

Typ		WKL 503 S	WKL 753 S	WKL 1003 S	WKL 1503 S	WKL 2003 S	WKL 2503 S	WKL 3003 S
		WKL 503 U	WKL 753 U	WKL 1003 U	WKL 1503 U	WKL 2003 U	WKL 2503 U	WKL 3003 U
Höhe	mm	450						
Breite	mm	370	445	445	590	740	890	1040
Tiefe mit Wandhalterung	mm	78 100						
Maß A	mm	121	195	195	343	491	639	787
Gewicht	kg	4,0	4,6	4,6	6,0	7,2	8,4	9,9
Anschluss		1/N ~ 230 V						
Leistung	kW	0,5	0,75	1,0	1,5	2,0	2,5	3,0
Temperatur- Einstellbereich	°C	ca. 6 bis 30						
Frostschutz	°C	ca. 6						
Schutzklasse		II						
Schutzart		IP 24, spritzwassergeschützt						
Approbationen		siehe Gerätetypenschild						

### 2.2 Vorschriften und Bestimmungen



Das Gerät darf nicht betrieben werden

- in Räumen, die durch Chemikalien, Staub, Gase oder Dämpfe feuer- oder explosionsgefährdet sind;
- in unmittelbarer Nähe von Leitungen oder Behältnissen, die brennbare oder explosionsgefährdete Stoffe führen oder enthalten;
- wenn die Mindestabstände zu angrenzenden Objektflächen unterschritten werden.

In Werkstätten oder sonstigen Räumen, in denen Abgase, Öl- und Benzingeruch usw. auftreten oder mit Lösungsmitteln und Chemikalien gearbeitet wird, kann es zu länger anhaltenden Geruchsbelästigungen und gegebenenfalls zu Verunreinigungen kommen.

- Das Gerät darf nur an einer senkrechten, bis mindestens 80 °C temperaturbeständigen Wand angebracht werden.
- Mindestabstände zu angrenzenden Objektflächen sind einzuhalten.
- Alle elektrischen Anschluss- und Installationsarbeiten sind nach den VDE-Bestimmungen (0100), den Vorschriften des zuständigen EVU's sowie den entsprechenden nationalen und regionalen Vorschriften auszuführen.
- Das Gerät darf nicht unmittelbar unterhalb einer Wandsteckdose angebracht werden.

- Soll das Gerät fest an das Wechselstromnetz angeschlossen werden (Geräteanschlussdose), muss es über eine Trennstrecke von mindestens 3 mm allpolig vom Netz getrennt werden können. Hierzu können Schütze, LS-Schalter, Sicherungen usw. eingesetzt werden.  
Die Installation mit festverlegter Anschlussleitung ist nicht zulässig.
- Das Geräte-Typenschild ist zu beachten!  
Die angegebene Spannung muss mit der Netzspannung übereinstimmen.
- Bei der Installation des Heizgerätes in Räumen mit Badewanne und/oder Dusche ist der Schutzbereich nach VDE 0100 Teil 701 in Abstimmung mit den Angaben auf dem Geräte-Typenschild zu berücksichtigen.
- Das Gerät ist so anzubringen, dass Schalt- und Regeleinrichtungen nicht von einer in der Badewanne oder unter der Dusche befindlichen Person berührt werden können.
- Die Netzanschlussleitung darf bei Austausch nur von einem Fachmann mit Original Ersatzteilen ersetzt werden.

## 2.3 Montage

### 2.3.1 Montage der Wandhalterung **B**

Die Wandhalterung ist auch als Schablone für die Befestigung zu verwenden und gewährleistet dabei den notwendigen Bodenabstand.

Zur Befestigung des Gerätes ist wie folgt vorzugehen:

- **I** die mittelpunktorientierte Wandhalterung (5) waagrecht auf den Boden stellen und die mit **a** und **d** gekennzeichneten Bohrungen an der Montagewand kennzeichnen;
- **II** Wandhalterung hochheben, so dass die Bohrungen **b** in der Wandhalterung deckungsgleich mit den gerade angebrachten Kennzeichnungen an der Montagewand sind;
- Bohrungen **c** und **d** der Wandhalterung an der Montagewand kennzeichnen;
- an allen 4 Kennzeichnungen Löcher bohren und die Wandhalterung mit geeigneten Befestigungsmaterialien (Schrauben, Dübel) je nach Wandart befestigen. Mit den vertikalen Langlöchern ist ein Ausgleich beim Verlaufen der Befestigungsbohrung möglich.

### 2.3.2 Gerätemontage **C**

Der Konvektor wird mit seinen Aufnahmeschlitzten in der Geräterückseite gleichzeitig auf die 4 Laschen der Wandhalterung gehängt und zur Arretierung angedrückt. Danach wird der Verschlussbolzen (6) der Wandhalterung im Uhrzeigersinn bis zum Anschlag gedreht und somit die Befestigung verriegelt.

Zur Demontage des Konvektors muss nach lösen des Verschlussbolzens das Gerät leicht angehoben und dann nach vorne von der Halterung abgenommen werden.

## 2.4 Elektrischer Anschluss

Der elektrische Anschluss kann nur an Wechselstrom 230 V ~ erfolgen.

Für den Anschluss ist im Abstand von mindestens 10 cm seitlich vom Heizgerät eine Schutzkontakt-Steckdose oder Geräte-Anschlussdose für Festanschluss zu installieren.

## 2.5 Übergabe

Erklären Sie dem Benutzer die Funktionen des Gerätes. Machen Sie ihn besonders auf die Sicherheitshinweise aufmerksam.

Überreichen Sie dem Benutzer die Gebrauchs- und Montageanweisung.



### 3. Kundendienst und Garantie

Stand: 11/06

Sollte einmal eine Störung an einem der Produkte auftreten, stehen wir Ihnen natürlich mit Rat und Tat zur Seite.

Rufen Sie uns einfach unter nachfolgender Service-Nummer an:

01803 70 20 20 (0,09 €/min; Stand 11/06)

oder schreiben uns:

AEG Haustechnik - Kundendienst - Fürstenberger Straße 77, 37603 Holzminden

E-Mail: [info@eht-haustechnik.de](mailto:info@eht-haustechnik.de)

Telefax-Nr. 01803 70 20 25 (0,09 €/min; Stand 11/06)

Weitere Anschriften sind auf der letzten Seite aufgeführt.

Selbstverständlich hilft unser Kundendienst auch nach Feierabend! Den AEG Haustechnik-Kundendienst können Sie an sieben Tagen in der Woche täglich bis 22.00 Uhr telefonisch erreichen – auch an Sonn- und Samstagen sowie an Feiertagen.

Im Notfall steht also immer ein Kundendiensttechniker für Sie bereit. Das ein solcher Sonderservice auch zusätzlich entlohnt werden muss, wenn kein Garantiefall vorliegt, werden Sie sicherlich verstehen.

Die Garantiebedingungen regeln zusätzliche Garantieleistungen von dem AEG Haustechnik-Kundendienst gegenüber dem Endkunden, die neben die gesetzlichen Gewährleistungsansprüche des Kunden treten.

Daher werden auch gesetzliche Gewährleistungsansprüche des Kunden gegenüber seinen sonstigen Vertragspartnern, insbesondere dem Verkäufer des mit der Garantie versehenen AEG Haustechnik-Gerätes, von dieser Garantie nicht berührt.

Diese Garantiebedingungen gelten nur für solche Geräte, die vom Endkunden in der Bundesrepublik Deutschland als Neugeräte erworben werden. Ein Garantievertrag kommt nicht zustande, soweit der Endkunde ein gebrauchtes Gerät oder ein neues Gerät seinerseits von einem anderen Endkunden erwirbt.

#### Inhalt und Umfang der Garantie

Der AEG Haustechnik-Kundendienst erbringt die Garantieleistungen, wenn an den AEG Haustechnik-Geräten ein Herstellungs- und/oder Materialfehler innerhalb der Garantiezeit auftritt. Die Garantie umfasst jedoch keine Leistungen von AEG Haustechnik-Kundendienst für solche Geräte, an denen Fehler, Schäden oder Mängel aufgrund von Verkalkung, chemischer oder elektrochemischer Einwirkung, fehlerhafter Aufstellung bzw. Installation sowie unsachgemäßer Einregulierung, Bedienung oder unsachgemäßer Inanspruchnahme bzw. Verwendung auftreten. Ebenso ausgeschlossen sind Leistungen aufgrund mangelhafter oder unterlassener Wartung, Witterungseinflüssen oder sonstigen Naturerscheinungen.

Die Garantie erlischt, wenn an dem Gerät Reparaturen, Eingriffe oder Abänderungen, durch nicht von dem AEG Haustechnik-Kundendienst autorisierte Personen, vorgenommen wurden.

Die Garantieleistung umfasst die sorgfältige Prüfung des Gerätes, wobei zunächst ermittelt wird, ob ein Garantieanspruch besteht. Im Garantiefall entscheidet allein der AEG Haustechnik-Kundendienst, auf welche Art der Fehler behoben werden soll. Es steht dem AEG Haustechnik-Kundendienst frei, eine Reparatur des Gerätes ausführen zu lassen oder selbst auszuführen. Etwaige ausgewechselte Teile werden Eigentum des AEG Haustechnik-Kundendienstes.

Für die Dauer und Reichweite der Garantie übernimmt der AEG Haustechnik-Kundendienst sämtliche Material- und Montagekosten.

Soweit der Kunde wegen des Garantiefalles aufgrund gesetzlicher Gewährleistungsansprüche gegen andere Vertragspartner Leistungen erhalten hat, entfällt eine Leistungspflicht des AEG Haustechnik-Kundendienstes.

Soweit der AEG Haustechnik-Kundendienst Garantieleistungen erbringt, übernimmt der AEG Haustechnik-Kundendienst keine Haftung für die Beschädigung eines Gerätes durch Diebstahl, Feuer, Aufruhr o. ä. Ursachen.

Über die vorstehend zugesagten Garantieleistungen hinausgehend kann der Endkunde nach dieser Garantie keine Ansprüche wegen mittelbarer Schäden oder Folgeschäden, die durch ein AEG Haustechnik-Gerät verursacht werden, insbesondere auf Ersatz außerhalb des Gerätes entstandener Schäden, geltend machen. Gesetzliche Ansprüche des Kunden gegen den AEG Haustechnik-Kundendienst oder Dritte bleiben jedoch unberührt.

#### Garantiedauer

Die Garantiezeit beträgt 24 Monate für jedes AEG Haustechnik-Gerät, das im privaten Haushalt eingesetzt wird und 12 Monate für jedes AEG Haustechnik-Gerät, welches in Gewerbebetrieben, Handwerksbetrieben, Industriebetrieben oder gleichzusetzenden Tätigkeiten eingesetzt wird. Die Garantiezeit beginnt für jedes Gerät mit der Übergabe des Gerätes an den Erst-Endabnehmer. Zwei Jahre nach Übergabe des jeweiligen Gerätes an den Erst-Endabnehmer erlischt die Garantie, soweit die Garantiezeit nicht nach vorstehendem Absatz 12 Monate beträgt.

Soweit der AEG Haustechnik-Kundendienst Garantieleistungen erbringt, führt dies weder zu einer Verlängerung der Garantiefrist noch wird durch die erbrachte Garantieleistung eine neue Garantiefrist in Gang gesetzt. Dies gilt für alle vom AEG Haustechnik-Kundendienst erbrachten Garantieleistungen, insbesondere für etwaige eingebaute Ersatzteile oder für die Ersatzlieferung eines neuen Gerätes.

### **Inanspruchnahme der Garantie**

Garantieansprüche sind vor Ablauf der Garantiezeit, innerhalb von zwei Wochen nachdem der Mangel erkannt wurde, unter Angabe des vom Kunden festgestellten Fehlers des Gerätes und des Zeitpunktes seiner Feststellung beim AEG Haustechnik-Kundendienst anzumelden. Als Garantienachweis ist die vom Verkäufer des Gerätes ausgefüllte Garantiekarte, die Rechnung oder ein sonstiger datierter Kaufnachweis beizufügen. Fehlt die vorgenannte Angabe oder Unterlage, besteht kein Garantieanspruch.

### **Garantie für in Deutschland erworbenen, jedoch außerhalb Deutschlands eingesetzten Geräte**

Der AEG Haustechnik-Kundendienst ist nicht verpflichtet, Garantieleistungen außerhalb der Bundesrepublik Deutschland zu erbringen. Bei Störungen eines im Ausland eingesetzten Gerätes, ist dieses gegebenenfalls auf Gefahr und Kosten des Kunden an den Kundendienst in Deutschland zu senden. Die Rücksendung durch den AEG Haustechnik-Kundendienst erfolgt ebenfalls auf Gefahr und Kosten des Kunden. Etwaige gesetzliche Ansprüche des Kunden gegen den AEG Haustechnik-Kundendienst oder Dritte bleiben auch in diesem Fall unberührt.

### **Außerhalb Deutschlands erworbene Geräte**

Für außerhalb Deutschlands erworbene Geräte gilt diese Garantie nicht. Es gelten die jeweiligen gesetzlichen Vorschriften und gegebenenfalls die Lieferbedingungen der Ländergesellschaft bzw. des Importeurs.

## **3.1 Umwelt und Recycling**

Damit Ihr Gerät unbeschädigt bei Ihnen ankommt, haben wir es sorgfältig verpackt. Bitte helfen Sie, die Umwelt zu schützen, und entsorgen Sie das Verpackungsmaterial des Gerätes sachgerecht.

### **3.1.1 Entsorgung von Transport- und Verkaufsverpackungsmaterial**

AEG Haustechnik beteiligt sich gemeinsam mit dem Großhandel und dem Fachhandwerk/Fachhandel in Deutschland an einem wirksamen Rücknahme- und Entsorgungskonzept für die umweltschonende Aufarbeitung der Verpackungen. Überlassen Sie die Transportverpackung dem Fachhandwerk bzw. Fachhandel. Verkaufsverpackungen (Grüner Punkt) entsorgen Sie über DSD (Duales System Deutschland). Alle verwendeten Verpackungsmaterialien sind umweltverträglich und wiederverwertbar.

- Kunststoffteile sind, soweit vorhanden, folgendermaßen gekennzeichnet:
  - PE für Polyethylen, z. B. Verpackungsfolien
  - EPS für expandiertes Polystyrol, z. B. Styropor-Polsterteile (grundsätzlich FCKW-frei)
  - POM für Polyoxymethylen, z. B. Kunststoffklammern
  - PP für Polypropylen, z. B. Spannbänder
- **Kartonteile sind aus Altpapier hergestellt.**

### **3.1.2 Entsorgung von Altgeräten in Deutschland**



Geräte mit dieser Kennzeichnung gehören **nicht** in die Restmülltonne und sind getrennt zu sammeln und zu entsorgen.

Die Hersteller sorgen im Rahmen der Produktverantwortung für eine umweltgerechte Behandlung und Verwertung der Altgeräte.

Im Rahmen des Elektro- und Elektronikgerätegesetzes (ElektroG) und zum Schutz unserer Umwelt ist eine **kostenlose Rückgabe bei Ihrer kommunalen Sammelstelle** möglich.

Weitere Informationen erhalten Sie über Ihre Kommune oder Ihren Fachhandwerker/Fachhändler.

Die Geräte oder Geräteteile dürfen **nicht** als unsortierter Siedlungsabfall über den Hausmüll bzw. die Restmülltonne beseitigt werden. Über das Rücknahmesystem werden hohe Recyclingquoten der Materialien erreicht, um Deponien und die Umwelt zu entlasten. Damit leisten wir gemeinsam einen wichtigen Beitrag zum Umweltschutz.

Bereits bei der Entwicklung neuer Geräte achten wir auf eine hohe Recyclingfähigkeit der Materialien.

Die Voraussetzung für eine Material-Wiederverwertung sind die Recycling-Symbole und die von uns vorgenommene Kennzeichnung nach DIN EN ISO 11469 und DIN EN ISO 1043, damit die verschiedenen Kunststoffe getrennt gesammelt werden können.

### **3.1.3 Entsorgung außerhalb Deutschlands**

Die Entsorgung von Altgeräten hat fach- und sachgerecht nach den örtlich geltenden Vorschriften und Gesetzen zu erfolgen.

## 1. Operation instructions

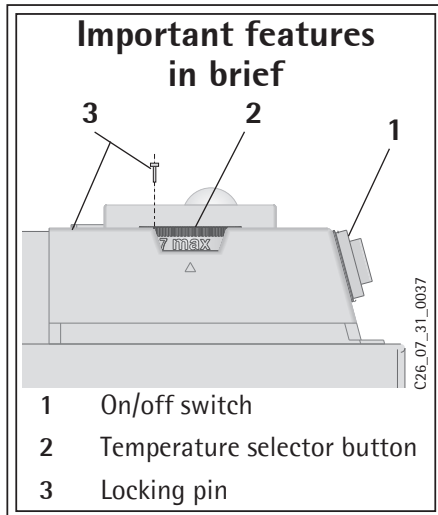

Use of electrical equipment in principle requires care to exclude any potential risks from fire, electrical shock or injury. Therefore the unit should only be used as described in these instructions, where any use outside the manufacturer's recommendations can lead to damage or injury.

The correct match between the heat requirement of the room and the heating power of the unit must be observed.

Before use of the unit, read the entire instructions and follow the information given on proper handling of the unit.

These instructions should be kept carefully and handed to any subsequent user of the unit. Please show them to the engineer performing any repair work.

### 1.1 Description

The WKL is an electric direct heater exclusively for wall installation. It is suitable e.g. for heating a bathroom or as transitional or additional heating for small rooms such as hobby rooms or guest rooms.

#### Series WKL-S

After wall mounting and electrical connection via a plug and socket, the unit is ready for use.

#### Series WKL-U

After wall mounting and electrical connection via a fixed connection through a junction box (note national regulations), the unit is ready for use.

#### Function

The air in the convector is heated by a heating element and emerges by natural convection at the top through the air outlet grille (4). The openings in the underside of the unit provide it with cool room air

#### Safety device

The convector has a protective thermostat (STR) which switches the appliance off on overheating. After eliminating the cause (e.g. covered air outlet or inlet opening), after a cooling down period of a few minutes the unit resumes operation.

### 1.2 Operation

The convector is switched on and off via the switch (1) on the right-hand side. The desired room temperature is set via the temperature selector (2) anywhere between around +6°C and +30 °C. As soon as the set room temperature has been reached, it is maintained constantly by intermittent heating (the heating power of the unit must correspond at least to the heat requirements of the room).

If several heaters are fitted in a room, the temperature setting on each unit may vary.

To avoid excessive energy consumption with the windows open, the unit should be switched off during ventilation at the switch (1).

#### Frost protection

If the unit is used as a frost guard, set the temperature selector (2) to the far right stop (\*). In this position the thermostat switches the heating on automatically if the room temperature falls to around +6°C.

### Limiting the thermostat

Using the two pins on the back of the switch housing (3), the thermostat can be fixed in a particular setting. To fix a desired temperature, push pin **a** into the hole opposite.

To limit the temperature adjustment range, set the minimum and maximum values on the selector knob and mark these by inserting pin **b** into the opposite, slightly offset hole each time.

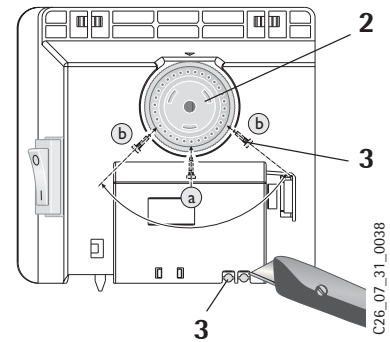

#### 1.2.1 External room thermostat

If necessary the unit can be operated with a commercial external room thermostat. The temperature selector (2) must be turned to the right stop (**MAX**). The room thermostat should be located as far as possible from the unit and at least 1.5 m high.

#### 1.2.2 Shutting Down

To shut down the unit, move the switch to the OFF position and remove the mains plug from the wall socket (do not pull out the plug using the lead).

### 1.3 Safety notes



The unit should not be operated

- in rooms at risk of explosion or fire from chemicals, dust, gas or vapour,
- in the immediate vicinity of pipes or containers which transport or contain flammable or explosive substances,
- if the minimum distances from adjacent object surfaces are not observed.

- Installation (electrical installation), first operation and maintenance of this unit may only be performed by an accredited expert according to these instructions.
- The unit must not be operated if in the same room work is performed such as floor laying, grinding, sealing, cleaning with petrol and care (spray, beeswax) and similar.
- The housing surfaces of the unit and the emerging air are hot during operation (over 80 °C).

**Risk of burns!**

**Keep small children away from the unit.**

- Do not place objects on the unit, lean objects against it or store anything between the heater and the wall (e.g. drying washing).

Also do not place in the immediate vicinity of the unit any flammable, combustible or heat-insulating objects or substances such as laundry, blankets, newspapers, containers of beeswax or petrol, spray cans or similar. **Risk of explosion!**



To prevent overheating of the unit, it must not be covered.

- **A** For objects of all types e.g. furniture, curtains, hangings or textiles or other flammable or non-flammable materials, the following minimum distances from the unit must be observed:
  - To the air outlet grille ⇒ 500 mm
  - To the sides ⇒ 100 mm
  - To the top ⇒ 150 mm
  - To the underside ⇒ 100 mm
  - To the back wall ⇒ 26 mm

**Hot air must be able to escape unobstructed.**
- The unit may not be used as a freestanding unit.
- Do not stand on the unit.
- No changes may be made to the unit.
- The unit should never be left in operation accidentally.
- Special care is required if the unit is used in the presence of children, the infirm or animals.
- **Risk of injury!**
- If part of the unit is damaged, if the unit has fallen off or is malfunctioning, do not operate.
- In case the power mains supply is damaged, it must be replaced by the manufacturer, the customer service of the manufacturer or an authorized and qualified person. Mandatory for hazard prevention.

## 1.4 Care and maintenance

If the unit housing shows a slight brown discolouration it should be cleaned as soon as possible with a damp warm cloth:

When the appliance is cold it can be cleaned with normal cleaning agents.

Avoid scouring or aggressive cleaning agents.

Moisture must not penetrate the unit.

Do not spray cleaning spray into the air slots.

For regular maintenance we recommend checking the control and adjustment elements. At the latest 10 years after first use, the safety, control and adjustment elements should be checked by an expert.

### What to do if ... ?

- **the unit does not get hot?** Check that ...
  - ... the ON/OFF switch is turned on.
  - ... in your fuse box, the corresponding fuse is intact or whether the breaker has tripped.

**Eliminate cause!**  
If the heater still does not warm up, call customer service!
- **the unit switches itself off?** Check whether it is covered, so it could have overheated (e.g. covered air outlet or inlet opening).  
**Eliminate cause!**  
If it does not warm up again after a few minutes' cooling down period, call customer service!
- **customer service is called?** Read the type (Typ) and number (Nr.) from the rating plate (8) on the unit and tell customer service!

**AEG**

Typ: WKL ... .

E-Nr.: ..... F-Nr.: .....

## 2. Installation instructions

This unit may only be erected and electrically connected by a specialist following the installation instructions.

First remove the packaging and check accessories and any enclosures, ensure that no accessories remain in the packaging material.

### 2.1 Structure of unit

- 4 Air outlet grid
- 5 Wall bracket
- 6 Closing bolt
- 7 Mains connection cable
- 8 Rating plate

#### Technical data

Type		WKL 503 S WKL 503 U	WKL 753 S WKL 753 U	WKL 1003 S WKL 1003 U	WKL 1503 S WKL 1503 U	WKL 2003 S WKL 2003 U	WKL 2503 S WKL 2503 U	WKL 3003 S WKL 3003 U
Height	mm	450						
Width	mm	370	445	445	590	740	890	1040
Depth with wall bracket	mm	78 100						
Dimension A	mm	121	195	195	343	491	639	787
Weight	kg	4,0	4,6	4,6	6,0	7,2	8,4	9,9
Connection		1/N ~ 230 V						
Power	kW	0,5	0,75	1,0	1,5	2,0	2,5	3,0
Temperature adjustment range	°C	approx. 6 to 30						
Frost protection	°C	approx. 6						
Protection class		II						
Protection mode		IP 24, splash water protected						
Approval		see unit rating plate						

### 2.2 Provisions and specification

The unit should not be operated



- in rooms at risk of explosion or fire from chemicals, dust, gas or vapour,
- in the immediate vicinity of pipes or containers which transport or contain flammable or explosive substances,
- if the minimum distances from adjacent object surfaces are not observed.

In workshops or other rooms in which exhaust gases, oil or petrol vapours etc. occur or where solvents and chemicals are used, persistent odour problems and where applicable contamination can occur.

- The unit may only be fitted to a vertical wall, temperature-resistant up to at least 80 °C.
- Minimum distances from adjacent object surfaces must be observed.
- All electrical connection and installation work must be performed to VDE regulations (0100), the regulations of a competent utility company and the corresponding national and regional regulations.
- The unit must not be mounted directly below a wall socket.
- If the unit is permanently connected to an AC network (junction box) an isolation distance of at least 3mm is required on all poles for isolation from the network. For this, circuit breakers, LS switches, fuses etc. can be used.  
Installation with permanent connection cables is not permitted.
- The rating plate must be observed. The rated voltage must correspond to the nominal voltage.

- On installation of the heater in rooms with a bath and/or shower, the protection area to VDE 0100 part 701 as specified on the unit rating plate must be observed.
- The unit must be mounted such that the switch and control units are out of reach of a person in the bath or shower.
- The mains connection cable may only be replaced with original spare parts by experts.

## 2.3 Installation

### 2.3.1 Installation of wall bracket **B**

The wall bracket should be used as a template for fixing the appliance to the wall. It also helps to keep the necessary ground clearance. To attach the unit proceed as follows:

- **I** Place the wall bracket (5) holding the centre point horizontally on the ground and mark the holes **a** and **d** on the assembly wall;
- **II** Raise the wall bracket so that the holes **b** in the wall bracket coincide with the marks just made on the assembly wall;
- Mark holes **c** and **d** on the wall bracket on the assembly wall;
- At all four markings drill holes and attach the wall bracket to the wall using suitable fixing materials (wall plugs and screws) dependig on the type of wall. The vertical slots allow adjustment for an offset in the fixing holes.

### 2.3.2 Unit installation **C**

The convector is mounted by attaching the slots on the rear simultaneously to the four tabs of the wall bracket pressing down to lock. The closing bolt (6) of the wall bracket is then turned clockwise to the stop, locking the fixing. To remove the convector, unscrew the locking bolt and lift the unit slightly, pulling it forwards and out of the bracket.

## 2.4 Electrical connection

The required electrical connection is AC 230V.

For fixed connection, an earth socket or junction box should be installed at a distance of at least 100 mm to the side of the heater.

## 2.5 Handover

Explain to the user how the unit functions. Draw his attention in particular to the safety instructions. Give the user these operating and usage instructions.

## 3. Guarantee

For guarantees please refer to the respective terms and conditions of supply for your country.



The installation, electrical connection and first operation of this appliance should be carried out by a qualified installer.

The company does not accept liability for failure of any goods supplied which accordance with the manufacturer's instructions.

### 3.1 Environment and recycling

Recycling of obsolete appliances



Appliances with this label must not be disposed off with the general waste. They must be collected separately and disposed off according to local regulations.

## 1. Notice d'utilisation

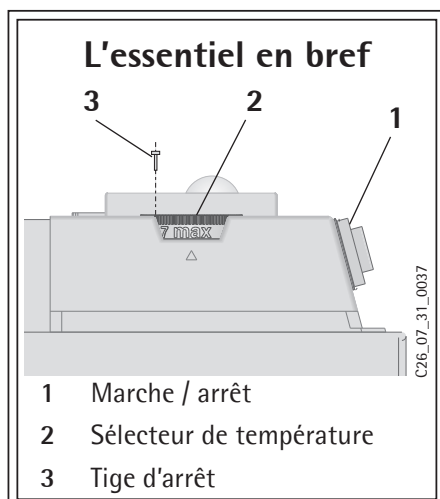

L'utilisation d'appareils électriques doit, bien entendu, faire l'objet de la prudence qui s'impose afin d'exclure tout risque potentiel d'incendie, d'électrocution ou de blessure. C'est pourquoi l'appareil peut uniquement s'utiliser conformément à la présente notice. Toute utilisation non conforme aux recommandations du fabricant risque d'entraîner des dommages ou blessures.

L'utilisateur doit veiller à coordonner les besoins en chaleur dans la pièce et la capacité de chauffe de l'appareil. Avant utilisation, il convient de lire toutes les instructions et de suivre les consignes qu'elles contiennent en vue d'une utilisation appropriée de l'appareil.

**Conserver soigneusement la notice d'utilisation et la remettre au propriétaire suivant en cas de changement de propriétaire. En cas de travaux d'entretien éventuels, la remettre également au technicien.**

### 1.1 Description de l'appareil

Le WKL est un appareil à chauffage électrique direct destiné uniquement à un montage mural. Il convient, par exemple, au chauffage principal dans une salle de bain ou de chauffage d'appoint pour des petites pièces, par exemple des salles de loisirs ou chambres d'amis.

#### Série WKL-S

Après fixation murale et raccordement électrique au moyen d'une fiche secteur à insérer dans une prise de courant, l'appareil est prêt à l'usage.

#### Série WKL-U

Après fixation murale et raccordement électrique au moyen d'un raccordement mural (respecter les consignes nationales en vigueur!), l'appareil est prêt à l'usage).

#### Fonctionnement de l'appareil

L'air présent dans le convecteur est chauffé par un corps de chauffe et ressort par convection naturelle par la grille de sortie d'air (4) située dans la partie supérieure de l'appareil. L'air ambiant frais pénètre dans l'appareil par les ouvertures situées dans la partie inférieure de l'appareil.

#### Dispositif de sécurité

Le convecteur est doté d'un régulateur de température de protection (STR) qui éteint l'appareil en cas de surchauffe. Après avoir endigué la cause du problème (p.ex. les ouvertures de sortie ou d'entrée d'air sont obstruées), après un délai de refroidissement de quelques minutes, l'appareil se remet en marche.

### 1.2 Fonctionnement

L'interrupteur (1) situé à droite de l'appareil permet d'allumer le convecteur ou de l'éteindre. La température ambiante souhaitée peut être réglée en continu entre +6°C et +30°C au moyen du sélecteur de température (2). Dès que la température ambiante réglée est atteinte, elle est maintenue en permanence grâce à des périodes de chauffage intermittentes (la capacité de chauffe de l'appareil doit correspondre au moins aux besoins en chaleur de la pièce).

Si plusieurs appareils de chauffage sont installés dans une même pièce, les réglages du sélecteur de température peuvent différer pour chaque appareil.

Afin d'éviter une consommation trop importante en électricité lorsque les fenêtres sont ouvertes afin d'aérer une pièce, l'appareil doit être éteint au moyen de l'interrupteur (1).

#### Protection hors-gel \*

Si l'appareil doit faire office de protection hors-gel, le sélecteur (2) de température doit être placé sur la butée droite (\*). Dans cette position le régulateur de température enclenche automatiquement le chauffage lorsque la température ambiante tombe et la maintiens à environ +6° C.



### Limitation du régulateur de température

Les deux butées (3) situées à l'arrière du capot de l'appareil permettent de bloquer le régulateur de température sur une température déterminée ou de limiter la plage de réglage des températures.

Pour bloquer le régulateur sur la température souhaitée, il suffit d'insérer une butée **a** dans le trou correspondant.

Pour limiter la plage de réglage des températures, il faut régler la valeur minimale et la valeur maximale sur le sélecteur en insérant une butée **b** dans un trou correspondant.

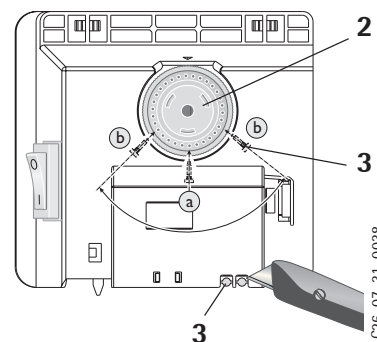

#### 1.2.1 Régulateur externe de température

En cas de besoin, l'appareil peut être utilisé avec un régulateur externe de température que l'on trouve généralement dans le commerce.

Pour ce faire, le sélecteur de température doit être tourné jusqu'à la butée de droite (MAX). Il convient de placer le régulateur de température le plus loin possible de l'appareil et à une hauteur de minimum 1,5 mètre.

#### 1.2.2 Mise hors service

Pour la mise hors service de l'appareil, l'interrupteur doit être placé sur AUS (éteint) et la fiche doit être retirée de la prise de courant (ne pas retirer la fiche de la prise en tirant sur le cordon d'alimentation).

### 1.3 Consignes de sécurité



L'appareil ne peut pas être utilisé

- Dans des pièces où des produits chimiques, poussières, gaz ou vapeurs risquent de provoquer des incendies ou explosions
- A proximité directe de conduites ou de récipients contenant ou transportant des matières risquant de provoquer des incendies ou explosions
- Lorsque les distances minimales par rapport aux surfaces environnantes ne sont pas respectées.

- Le montage (installation électrique) ainsi que la première mise en service et les travaux d'entretien peuvent uniquement être effectués par un installateur agréé conformément à la présente notice.
- L'appareil ne peut en aucun cas être utilisé lorsque, dans la pièce où il est installé, des travaux de pose, de polissage, de scellement, de nettoyage à l'essence ou des travaux d'entretien (avec des aérosols, cires encaustiques) de revêtements de sols etc., sont en cours.
- Lorsque l'appareil fonctionne, la surface du capot devient très chaude (plus de 80°C).

**Attention au risque de brûlures!**

**Les enfants doivent absolument être tenus éloignés de l'appareil!**

- Il est interdit de poser des objets sur l'appareil, d'en suspendre ou d'en placer entre le convecteur et le mur (par exemple, pour faire sécher le linge). A proximité directe de l'appareil, il est également interdit de poser des objets inflammables, combustibles ou isolants ou des tissus, tels que linge, couvertures, des magazines, récipients contenant des cires encaustiques ou de l'essence, des aérosols etc.



**Attention au risque d'inflammation!**

Pour éviter toute surchauffe de l'appareil, il est interdit de le recouvrir.

- **A** Il convient de respecter les distances suivantes vis-à-vis d'objets de toutes sortes tels que meubles, rideaux, tentures et textiles ainsi que par rapport aux autres matières inflammables:

**Par rapport**

à la grille de sortie d'air	⇒	500 mm
aux côtés de l'appareil	⇒	100 mm
à la partie supérieure de l'appareil	⇒	150 mm
à la partie inférieure de l'appareil	⇒	100 mm
à la partie arrière de l'appareil	⇒	26 mm

**La sortie d'air chaud ne doit pas être entravée.**

- L'appareil ne peut jamais être placé sur le sol.
- Il est interdit de grimper sur l'appareil !
- Il est interdit d'apporter des modifications quelles qu'elles soient à l'appareil.
- Ne jamais laisser l'appareil sans surveillance.
- Une prudence toute particulière s'impose lorsque l'appareil est utilisé en présence d'enfants, de personnes handicapées ou d'animaux. **Risque de blessure!**
- Si un composant est endommagé, si l'appareil est tombé ou si un problème de fonctionnement s'est présenté, il est interdit de l'utiliser.
- Si le câble d'alimentation de cet appareil était détérioré, il devra être remplacé par le fabricant, ou son service après vente, ou tout autre personne qualifiée, afin d'éviter tous risques.

## 1.4 Entretien et maintenance

Si le capot de l'appareil présente des légères décolorations brunâtres, il faut les éliminer le plus rapidement possible au moyen d'un chiffon humide et d'eau claire. L'appareil doit être nettoyé quand il est froid et au moyen de nettoyeurs usuels. L'utilisation de produits abrasifs ou mordants est à éviter. L'humidité ne peut pas pénétrer dans l'appareil. Ne pas pulvériser d'aérosols dans les fentes d'aération. Pour les entretiens réguliers, nous recommandons d'également faire vérifier les organes de contrôle et de réglage. Les organes de sécurité, de contrôle et de réglage doivent être vérifiés par l'installateur au plus tard 10 ans après la mise en service.

### Que faire quand . . . ?

- |   |   |
|---|---|
| ● <b>Le radiateur ne chauffe pas?</b>         | Contrôlez . . .<br>.. si l'interrupteur d'allumage /d'extinction de l'appareil est activé.<br>.. si dans votre armoire à fusibles, le fusible correspondant a sauté ou si le disjoncteur s'est déclenché.<br><b>Supprimez la cause !</b><br>Si, après avoir contrôlé ces points, le radiateur ne chauffe toujours pas, appelez l'installateur ! |
| ● <b>L'appareil s'arrête automatiquement?</b> | Contrôlez si l'appareil est recouvert de sorte qu'une surchauffe a pu se produire (par exemple, les ouvertures d'arrivée ou de sortie d'air sont obturées).<br><b>Supprimez la cause !</b><br>Si, après avoir laissé l'appareil refroidir pendant quelques minutes, il ne chauffe toujours pas, appelez l'installateur !                        |
| ● <b>Vous appelez le service clientèle?</b>   | Lisez le type (Typ) et le numéro (Nr.) de l'appareil sur la plaquette signalétique (8) et communiquez-les au service clientèle.   |

**AEG**

Typ: WKL . . . .

E-Nr.: . . . . . F-Nr.: . . . . .

## 2. Instructions de montage

Le montage et le raccordement électrique peuvent uniquement être effectués par un installateur agréé, conformément aux présentes instructions. Déballez l'appareil et retirez l'emballage contenant les accessoires à l'endroit où l'appareil sera installé et bien faire attention à l'emballage secondaire ! Lors du déballage, veiller à ce que des composants des accessoires ne soient pas restés dans le matériel d'emballage.

### 2.1 Composition de l'appareil

- 4 Grille de sortie d'air chaud
- 5 Support mural
- 6 Boulons de serrage
- 7 Câble d'alimentation
- 8 Plaquette signalétique

#### Caractéristiques techniques

Type		WKL 503 S WKL 503 U	WKL 753 S WKL 753 U	WKL 1003 S WKL 1003 U	WKL 1503 S WKL 1503 U	WKL 2003 S WKL 2003 U	WKL 2503 S WKL 2503 U	WKL 3003 S WKL 3003 U
Hauteur	mm	450						
Largeur	mm	370	445	445	590	740	890	1040
Profondeur avec support mural	mm	78 100						
Dimensions A	mm	121	195	195	343	491	639	787
Poids	kg	4,0	4,6	4,6	6,0	7,2	8,4	9,9
Raccordement		1/N ~ 230 V						
Puissance	kW	0,5	0,75	1,0	1,5	2,0	2,5	3,0
Plage de réglage des températures	°C	environ 6 à 30						
Protection hors-gel	°C	environ 6						
Classe de protection		II						
Indice de protection		IP 24, protection contre les projections d'eau						
Agréments		voir plaquette signalétique de l'appareil						

### 2.2 Normes et spécifications



L'appareil ne peut pas être utilisé

- Dans des pièces où des produits chimiques, poussières, gaz ou vapeurs risquent de provoquer des incendies ou explosions
- A proximité directe de conduites ou récipients contenant ou transportant des matières risquant de provoquer des incendies ou explosions
- Quand les distances minimales par rapport aux surfaces avoisinantes ne sont pas respectées.

Dans les ateliers ou autres locaux, soumis à des gaz d'échappement, à des odeurs d'huile ou d'essence, etc. et où l'on utilise des solvants et produits chimiques, le risque de surcharges olfactives durables et, le cas échéant, de pollution est présent.

- L'appareil peut uniquement être placé à la verticale sur un mur résistant au moins à des températures de 80°C.
- Les distances minimales par rapport aux surfaces avoisinantes doivent être respectées.
- Tous les travaux de raccordement électrique et d'installation doivent être effectués conformément aux dispositions de la norme VDE (0100), aux normes des fournisseurs d'électricité concernés et aux spécifications nationales et régionales en vigueur.

- L'appareil ne peut pas être placé directement en dessous d'une prise de courant murale.
- En cas de raccordement fixe de l'appareil à du courant alternatif (boîte de raccordement de l'appareil), il doit pouvoir être séparé du réseau, sur tous les pôles, au moyen d'une section de séparation de minimum 3 mm. A cet effet, l'installateur peut utiliser des protections, interrupteurs LS, fusibles, etc. L'installation au moyen d'une conduite de raccordement fixe est interdite.

## 2.3 Montage

### 2.3.1 Montage du support mural **B**

Le support mural s'utilise également en guise de gabarit pour la fixation et garantit la distance nécessaire par rapport au sol.

Pour fixer l'appareil, procédez comme suit :

- **I** Placer le support mural (5) orienté sur le point central à l'horizontale sur le sol et marquer les trous indiqués par les lettres a et d sur le mur où l'appareil sera installé ;
- **II** Soulever le support mural de façon telle à que les trous b dans le support mural coïncident parfaitement avec les marquages indiqués sur le mur ;
- Marquer les trous c et d dans le support mural sur le mur ;
- Forer des trous au niveau des 4 marquages et suspendre le support mural au moyen de matériels de fixation appropriés (vis, chevilles) en fonction du type de mur. Les trous verticaux longitudinaux permettent de mettre le support d'aplomb.

### 2.3.2 Montage de l'appareil **C**

Le convecteur est suspendu par les fentes situées dans la partie arrière simultanément sur les 4 pattes du support mural et est ensuite calé. Ensuite, les boulons de serrage (6) du support mural doivent être vissés à fond dans le sens des aiguilles d'une montre afin que la fixation soit verrouillée.

Pour démonter le convecteur, après avoir desserré les boulons de serrage, l'appareil doit être soulevé légèrement et retiré du support en tirant vers soi.

## 2.4 Raccordement électrique

L'appareil peut uniquement être raccordé sur du courant alternatif de 230 V ~.

Pour le raccordement, il faut prévoir une prise de courant avec contact de protection ou installer une boîte de raccordement pour raccordement fixe sur le côté de l'appareil, à une distance de minimum 10 cm.

## 2.5 Remise de l'appareil

Expliquez les fonctions de l'appareil à l'utilisateur. Attirez tout particulièrement son attention sur les consignes de sécurité. Remettez la notice d'utilisation et de montage à l'utilisateur.

### 3. Garantie

La garantie est à faire valoir dans le pays où l'appareil a été acheté. A cette fin, il faut prendre contact avec la filiale AEG concernée, à défaut l'importateur agréé.



Le montage, les raccordements, la maintenance ainsi que la première mise en service sont à réaliser par un installateur qualifié.

Le fabricant ne saurait être rendu responsable des dommages causés par un appareil qui n'aurait pas été installé ou utilisé conformément à la notice de montage et d'utilisation jointe à l'appareil..

#### 3.1 Environnement et recyclage

Collecte et recyclage des produits en fin de vie



Les appareils munis de ce symbole ne doivent pas être mis avec les ordures ménagères, mais doivent être collectés séparément et recyclés. La collecte et le recyclage des produits en fin de vie doivent être effectués selon les dispositions et les décrets locaux.

## 1. Gebruiksaanwijzing

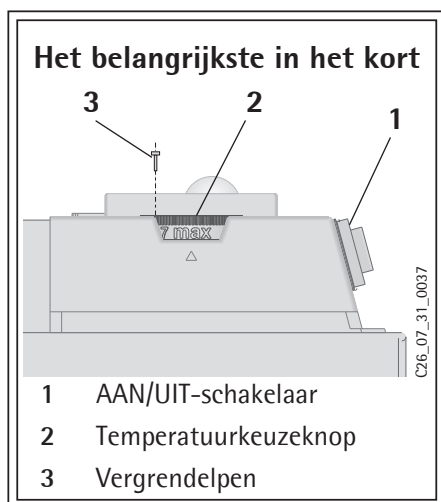

Het gebruik van elektrische apparaten dient altijd gepaard te gaan met de nodige voorzichtigheid, om een mogelijk risico van brand, elektrische schokken of letsel uit te sluiten. Daarom mag het toestel uitsluitend worden gebruikt zoals beschreven in deze gebruiksaanwijzing. Ieder gebruik dat afwijkt van de aanbevelingen van de fabrikant kan schade of letsel veroorzaken.

De juiste afstemming tussen de warmtebehoefte in de ruimte en de verwarmingscapaciteit van het toestel dient in acht te worden genomen.

Vóór het gebruik van het toestel dient de volledige gebruiksaanwijzing te worden gelezen en de hierin opgenomen aanwijzingen betreffende de juiste omgang met het toestel in acht te worden genomen.

Deze gebruiksaanwijzing dient zorgvuldig te worden bewaard en aan een eventuele nieuwe eigenaar te worden overhandigd. Bij eventuele reparatiewerkzaamheden dient een installateur te worden geraadpleegd.

### 1.1 Toestelbeschrijving

De WKL is een elektrisch-direct verwarmingstoestel dat uitsluitend is bestemd voor wandmontage. Het is bijvoorbeeld geschikt als complete verwarming in badkamers of als overgangsverwarming voor kleinere ruimten zoals hobbykamers en logeerkamers.

#### Serie WKL-S

Na bevestiging aan de wand en elektrische aansluiting door middel van een netsaansluitleiding is het toestel klaar voor gebruik.

#### Serie WKL-U

Na bevestiging aan de wand en elektrische aansluiting door middel van een vaste aansluiting via een wisselstroomnet (landelijke voorschriften in acht nemen) is het toestel klaar voor gebruik.

#### Werking van het toestel

De lucht in de convector wordt door een verwarmingselement verwarmd en stroomt door de natuurlijke convectie via het luchtuitlaatrooster (4) naar buiten. Door de openingen aan de onderzijde van het toestel stroomt koude lucht naar binnen.

#### Veiligheidsvoorziening

De convector is voorzien van een veiligheidstemperatuurregelaar (STR), die het toestel bij oververhitting uitschakelt. Nadat de oorzaak (bijv. afgedekt luchtuitlaat- of luchtinlaatrooster) is verholpen, wordt het toestel na een afkoelingsijd van enkele minuten weer in bedrijf gesteld.

### 1.2 Bediening

Via schakelaar (1) aan de rechterzijde van het toestel kan de convector worden in- of uitgeschakeld. De gewenste ruimtetemperatuur kan met de temperatuurkeuzeknop (2) traploos worden ingesteld tussen ca. +6 °C en ca. +30 °C. Zodra de ingestelde ruimtetemperatuur is bereikt, wordt deze door herhaaldelijk verwarmen constant op de ingestelde waarde gehouden (de verwarmingscapaciteit van het toestel moet hierbij ten minste overeenkomen met de warmtebehoefte in de ruimte).

Wanneer meerdere verwarmingstoestellen in één ruimte aanwezig zijn, kan de instelling via de temperatuurkeuzeknop voor elk toestel verschillend zijn. Om bij een geopend venster een te hoog stroomverbruik te voorkomen, moet het toestel gedurende het ventileren via schakelaar (1) worden uitgeschakeld.

#### Vorstbeveiliging \*

Wanneer het toestel in de vorstvrij-stand moet worden gebruikt, dient de temperatuurkeuzeknop (2) volledig naar rechts (\*) te worden gedraaid. In deze stand schakelt de temperatuurregelaar de verwarming automatisch in wanneer de ruimtetemperatuur zakt tot ca. 6 °C.

### Begrenzing van de temperatuurregelaar

Met de beide pennen (3) aan de achterzijde van het schakelhuis kan de temperatuurregelaar in een bepaalde instelling worden vastgezet of kan het temperatuurinstelbereik worden begrensd.

Voor het vastzetten op een gewenste temperatuur dient stift **a** in het tegenoverliggende gat te worden gestoken.

Bij een begrenzing van het temperatuurinstelbereik moeten de minimum- en maximumwaarde via de keuzeknop (2) worden ingesteld en telkens door het plaatsen van stift **b** in een enigszins excentrische geplaatst tegenoverliggend gat worden gemarkeerd.

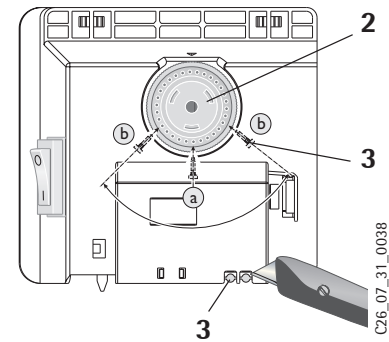

#### 1.2.1 Externe ruimtetemperatuurregelaar

Het toestel kan desgewenst met een in de handel verkrijgbare externe ruimtetemperatuurregelaar worden bediend. Hierbij moet de temperatuurkeuzeknop (2) volledig naar rechts (MAX) worden gedraaid. De ruimtetemperatuurregelaar moet zo ver mogelijk van het toestel en op een hoogte van ten minste 1,5 m worden aangebracht.

#### 1.2.2 Buiten bedrijf stellen

Voor het buiten bedrijf stellen van het toestel moet de schakelaar in de stand UIT worden gezet en moet het netsnoer uit de wandcontactdoos worden verwijderd (stekker niet aan de kabel uit de contactdoos trekken).

### 1.3 Veiligheidsaanwijzingen



Het toestel mag niet worden gebruikt:

- in ruimten die als gevolg van de aanwezigheid van chemicaliën, stof, gasen of dampen brand- of explosiegevaarlijk zijn;
- in de onmiddellijke nabijheid van leidingen of opslagvoorzieningen die brandbare of explosieve stoffen voeren of bevatten;
- wanneer de minimumafstanden tot aangrenzende objectoppervlakken niet in acht worden genomen.

- De montage (elektrische installatie) alsmede de eerste inbedrijfname en het onderhoud van dit toestel mogen uitsluitend door een erkend installateur overeenkomstig deze gebruiksaanwijzing worden uitgevoerd.
- Het toestel mag in geen geval worden gebruikt wanneer in de opstelruimte werkzaamheden zoals het aanbrengen, slijpen, verzegelen, reinigen met benzine en onderhoud (spray, boenwas) van vloeren en dergelijke worden uitgevoerd.
- Het oppervlak van de toestelbehuizing en de uitstromende lucht worden tijdens het gebruik heet (meer dan 80 °C).

**Er is verbrandingsgevaar!**

**Houd kleine kinderen uit de buurt van het toestel!**

- Er mogen geen voorwerpen op het toestel worden gelegd, er tegenaan worden geplaatst of tussen het verwarmingstoestel en de wand worden aangebracht (bijv. voor het drogen van was). Ook mogen in de onmiddellijke omgeving van het toestel geen brandbare, ontvlambare of warmte-isulerende voorwerpen of stoffen, zoals was, dekens, tijdschriften, blikken met boenwas of benzine, spuitbussen etc. worden gelegd. **Ontbrandingsgevaar!**



Om oververhitting van het verwarmingstoestel te voorkomen, mag het toestel niet worden afgedekt.

- **A** Voor diverse soorten voorwerpen, bijv. meubels, gordijnen en textiel of andere brandbare of niet-brandbare materialen moeten de volgende minimumafstanden tot het toestel in acht worden genomen: tot het ...
    - luchtuitlaatrooster ⇒ 500 mm
    - zijkanen van het toestel ⇒ 100 mm
    - bovenzijde van het toestel ⇒ 150 mm
    - onderzijde van het toestel ⇒ 100 mm
    - achterwand van het toestel ⇒ 26 mm
- De warme lucht moet ongehinderd kunnen uitstromen!**
- Het toestel mag niet als standverwarming worden gebruikt.
  - Niet op het toestel gaan staan!
  - Er mogen geen wijzigingen aan het toestel worden aangebracht.
  - Het toestel mag nooit zonder toezicht in bedrijf worden gelaten.
  - Bij gebruik van het toestel in aanwezigheid van kinderen, gehandicapte personen of dieren moet extra voorzichtig worden gehandeld. Kans op letsel!
  - Wanneer een onderdeel van het toestel beschadigd is, het toestel gevallen is of als er sprake is van een storing, mag het toestel niet in bedrijf worden genomen.
  - Wanneer de aansluitkabel van dit toestel beschadigd wordt, dient deze door de fabrikant, zijn technische dienst of een gekwalificeerde persoon vervangen worden. Dit om gevaarlijke situaties te voorkomen.

### 1.4 Verzorging en onderhoud

Wanneer enigszins bruine verkleuringen op de behuizing van het toestel zichtbaar worden, dienen deze zo snel mogelijk met een vochtige doek en heet water met zeepsop te worden verwijderd. Het toestel dient in koude toestand met de gebruikelijke middelen te worden gereinigd. Schuurmiddelen en bijtende reinigingsmiddelen dienen te worden vermeden. Er mag geen vocht het toestel binnendringen. Er mag geen reinigungspray in de luchtspleten worden gespoten. Bij regelmatig onderhoud adviseren wij ook de controle- en regelvoorzieningen te laten controleren. Uiterlijk 10 jaar na de eerste inbedrijfname moeten veiligheids-, controle- en regelvoorzieningen door de installateur worden gecontroleerd.

#### Wat te doen als . . . ?

- **het toestel niet warm wordt?** Controleer of . . .
  - . . . de AAN/UIT-schakelaar is ingeschakeld.
  - . . . in uw zekeringskast de desbetreffende zekering is ingeschakeld en of de installatie automatisch is gedeactiveerd.

**Hef de oorzaak op!**  
Mocht het verwarmingstoestel daarna nog niet warm worden, dient u een installateur te raadplegen!
- **het toestel vanzelf uitschakelt?** Controleer of het toestel is afgedekt, zodat oververhitting kan worden veroorzaakt (bijv. afgedekt luchtuitlaat- of luchtinlaatrooster).

**Hef de oorzaak op!**  
Mocht het toestel na een afkoelingsstijd van enkele minuten nog niet warm worden, dient u een installateur te raadplegen!
- **contact moet worden opgenomen met de storingsdienst?** Lees het type (Typ) en het nummer (Nr.) af van het typeplaatje (8) op het toestel en geef deze door aan de servicedienst!

**AEG**

Typ: WKL . . . .

E-Nr.: . . . . . F-Nr.: . . . . .



## 2. Montageaanwijzing

Opstelling en elektrische aansluiting dienen door een installateur met inachtneming van deze montageaanwijzing te worden uitgevoerd. Haal het toestel en eventuele toebehoren pas in de opstellingsruimte uit de verpakking. Let hierbij op de verpakkingsbijlage!

Let er bij het uitpakken op dat er geen toebehoren in het verpakkingsmateriaal achterblijven.

### 2.1 Opbouw van het toestel

- 4 Warmeluchtuitlaatrooster
- 5 Wandhouder
- 6 Aanslagbout
- 7 Netsnoer
- 8 Typeplaatje

#### Technische gegevens

Type		WKL 503 S	WKL 753 S	WKL 1003 S	WKL 1503 S	WKL 2003 S	WKL 2503 S	WKL 3003 S
		WKL 503 U	WKL 753 U	WKL 1003 U	WKL 1503 U	WKL 2003 U	WKL 2503 U	WKL 3003 U
Hoogte	mm	450						
Breedte	mm	370	445	445	590	740	890	1040
Diepte met wandhouder	mm	78 100						
Maat A	mm	121	195	195	343	491	639	787
Gewicht	kg	4,0	4,6	4,6	6,0	7,2	8,4	9,9
Aansluiting		1/N ~ 230 V						
Vermogen	kW	0,5	0,75	1,0	1,5	2,0	2,5	3,0
Temperatuurinstelbereik	°C	ca. 6 tot 30						
Vorstbeveiliging	°C	ca. 6						
Beschermingsklasse		II						
Veiligheidsnorm		IP 24, spatwaterdicht						
Goedkeuringen		zie typeplaatje op toestel						

### 2.2 Voorschriften en bepalingen



Het toestel mag niet worden gebruikt:

- in ruimten die als gevolg van de aanwezigheid van chemicaliën, stof, gasen of dampen brand- of explosiegevaarlijk zijn;
- in de onmiddellijke nabijheid van leidingen of opslagvoorzieningen die brandbare of explosieve stoffen voeren of bevatten;
- wanneer de minimumafstanden tot aangrenzende objectoppervlakken niet in acht worden genomen.

In werkplaatsen of andere ruimten waar verbrandingsgasen, olie- of benzinegeur etc. optreden of waar met oplosmiddelen of chemicaliën wordt gewerkt, kunnen langdurige stankoverlast en eventuele verontreiniging optreden.

- Het toestel mag uitsluitend worden aangebracht op een verticale wand die tot ten minste 80 °C temperatuurbestendig is.
- Minimumafstanden tot aangrenzende objectoppervlakken dienen in acht te worden gehouden.
- Alle elektrische aansluit- en installatiewerkzaamheden dienen te worden uitgevoerd conform de VDE-bepalingen (0100), de voorschriften van het verantwoordelijke energiebedrijf, alsmede de desbetreffende landelijke en regionale voorschriften.
- Het toestel mag niet onmiddellijk onder een wandcontactdoos worden aangebracht.

- Wanneer het toestel vast aan het wisselstroomnet moet worden aangesloten, moet het met een contact afstand van ten minste 3 mm doppelpolig van het net kunnen worden losgekoppeld. Hiertoe kunnen relais, installatie automaat, zekeringen etc. worden gebruikt.  
Installatie via een vast aangebrachte aansluitkabel is niet toegestaan.
- Het typeplaatje van het toestel moet in acht genomen worden! De aangegeven spanning moet met de netspanning overeenkomen.
- Bij de installatie van het verwarmingstoestel in ruimten met badkuip en/of douche moet de beveiliging worden uitgevoerd conform VDE 0100 deel 701, in overeenstemming met de gegevens op het typeplaatje van het toestel.
- Het toestel moet zodanig worden aangebracht, dat schakel- en regelvoorzieningen niet kunnen worden aangeraakt door een persoon die zich in de badkuip of onder de douche bevindt.
- De netaansluitleiding mag uitsluitend door een installateur worden vervangen door originele reserveonderdelen.

## 2.3 Montage

### 2.3.1 Montage van de wandhouder **B**

De wandhouder kan ook als montagemal worden gebruikt en zorgt hierbij voor de nodige afstand tot de vloer. Om het toestel te bevestigen, gaat u als volgt te werk:

- **I** Plaats de op het middelpunt gerichte wandhouder (5) horizontaal op de vloer, en markeer de met a en b aangeduide boringen op de montagewand;
- **II** Til de wandhouder omhoog, zodat de boringen b in de wandhouder zich ter hoogte van de zojuist aangebrachte markeringen op de montagewand bevinden;
- Markeer boringen c en d van de wandhouder op de montagewand;
- Boor gaten bij alle vier de markeringen en bevestig de wandhouder met geschikte bevestigingsmaterialen afhankelijk van het type wand (schroeven, pluggen). Met behulp van de verticale langgaten kan de wandhouder worden teruggeplaatst wanneer het geheel tijdens het boren verschuift.

### 2.3.2 Toestelmontage **C**

De convector dient met de bevestigingsgleuven aan de achterzijde van het toestel tegelijkertijd op de vier strips van de wandhouder te worden gehangen en ter vergrendeling te worden aangedrukt. Daarna dient de aanslagbout (6) van de wandhouder rechtsom tot aan de aanslag te worden gedraaid, zodat de bevestiging wordt geborgd.

Om de convector te demonteren moet het toestel na het losdraaien van de aanslagbout enigszins worden opgetild en vervolgens naar voren toe van de houder worden afgenomen.

## 2.4 Elektrische aansluiting

Het toestel mag uitsluitend worden aangesloten op wisselstroom 230 V.

Voor de aansluiting moet op een afstand van ten minste 10 cm van de zijkant van het verwarmingstoestel een wandcontactdoos worden aangebracht.

## 2.5 Overdracht

Leg de gebruiker de functies van het toestel uit. Wijs met name op de veiligheidsaanwijzingen.

Overhandig de gebruiks- en montageaanwijzing aan de gebruiker.

### 3. Garantie

Aanspraak op garantie bestaat uitsluitend in het land waar het toestel gekocht is.  
U dient zich te wenden tot de vestiging van AEG of de importeur hiervan in het betreffende land.



De montage, de elektrische installatie, het onderhoud en de eerste inbedrijfname mag uitsluitend worden uitgevoerd door gekwalificeerd personeel.

De fabrikant is niet aansprakelijk voor defecte toestellen, welke niet volgens de bijgeleverde gebruiks- en montageaanzwijzing zijn aangesloten of worden gebruikt.

#### 3.1 Milieu en recycling

##### Recycling van oude toestellen



Toestellen met dit kenmerk horen niet thuis in de vuilnisbak en zijn apart in te zamelen en te recyclen.

De recycling van oude toestellen moet steeds vakkundig en volgens de ter plaatse geldende voorschriften en wetgeving plaats vinden.

## 1. Instrucciones de uso

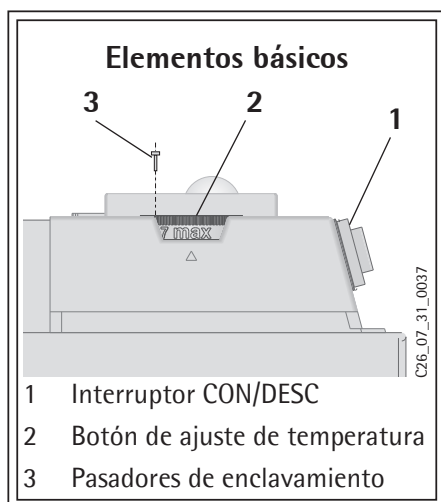

Por principio, todo aparato eléctrico debe manejarse con la debida precaución, para así descartar un riesgo potencial por incendio, descarga eléctrica o lesión. Por esta razón se deberá utilizar el aparato siempre de la forma descrita en estas instrucciones. Todo uso que pase por alto las recomendaciones del fabricante puede conllevar daños o lesiones.

Respetar una correcta correspondencia entre la demanda calorífica de la estancia a caldear y la potencia de caldeo del aparato.

Antes de utilizar el aparato leer las presentes instrucciones en su totalidad y seguir las indicaciones que se dan con relación al uso correcto del aparato. Conservar cuidadosamente las presentes instrucciones. Entregárselas a un eventual nuevo propietario. En caso de realizarse trabajos de reparación, facilitárselas al instalador para su consulta.

### 1.1 Descripción del aparato

El modelo WKL es un aparato eléctrico de calefacción directa, previsto exclusivamente para su montaje mural. Es adecuado, por ejemplo, como calefacción única en el baño o como calefacción para las estaciones de transición y de refuerzo en habitaciones de pequeña superficie, tales como cuartos para actividades recreativas y de invitados.

#### Serie de modelos WKL-S

El aparato es operativo una vez fijado a la pared y efectuado su conexionado eléctrico mediante la clavija de red.

#### Gama de modelos WKL-U

El aparato es operativo una vez fijado a la pared y efectuado su conexionado eléctrico mediante una conexión fija utilizando una caja de conexiones (¡observar la reglamentación aplicable!).

#### Funcionamiento del aparato

El aire que recorre el convector es calentado por una resistencia y emitido a través de la rejilla de salida de aire (4) por efecto de la convección. La reposición con aire frío se produce a través de las aberturas situadas en la parte inferior del aparato.

#### Dispositivo de seguridad

Este convector incorpora un regulador térmico de seguridad, que desconecta el aparato en caso de sobrecalentamiento. Una vez eliminada la causa (p.ej. cobertura de las rejillas de salida o de admisión de aire), el aparato entra nuevamente en funcionamiento transcurrido un periodo de enfriamiento de unos pocos minutos.

### 1.2 Manejo

El convector se conecta y desconecta mediante el interruptor (1) situado en el lateral derecho del aparato. La temperatura ambiente deseada se puede ajustar sin solución de continuidad entre aprox. +6 °C y aprox. +30 °C por medio del botón de ajuste de temperatura (2). Tan pronto se alcanza la temperatura ambiente ajustada, se mantiene ésta constante mediante un caldeo intermitente (para ello, la potencia de caldeo ajustada en el aparato debe cubrir, como mínimo, la demanda calorífica de la estancia).

Cuando se coloquen varios convectores en una misma habitación, el ajuste de temperatura podrá ser distinto en cada uno de ellos. Con el fin de prevenir un consumo eléctrico excesivo cuando se tengan abiertas ventanas, desconectar el aparato con el interruptor (1) mientras se ventila la habitación.

#### Protección antihielo \*

Si se va a destinar el aparato a prevenir la formación de hielo en una estancia, llevar el botón de ajuste de temperatura (2) a la posición derecha (\*). En dicha posición, el regulador de temperatura conecta automáticamente la resistencia cuando la temperatura ambiente desciende por debajo de aprox. +6° C.

### Limitación del regulador de temperatura

Con los dos pasadores (3) ubicados en la cara trasera de la carcasa que aloja el interruptor y el botón de ajuste de temperatura se puede bloquear la temperatura ajustada en un valor determinado o limitarse el rango de temperaturas graduables.

Para fijar una temperatura determinada insertar un pasador **a** en el orificio exactamente enfrente al valor de temperatura.

Para limitar el rango de temperaturas, ajustar los valores mínimo y máximo en el botón de ajuste, marcando estas posiciones mediante la inserción de sendos pasadores **b** en un orificio algo desplazado con respecto al orificio exactamente enfrente a la temperatura límite respectiva.

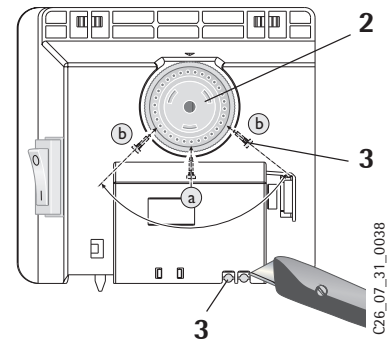

#### 1.2.1 Termostato externo

En caso necesario se puede controlar el aparato con un termostato externo de tipo comercial.

Para ello hay que girar el botón de ajuste de temperatura (2) hasta su tope derecho (MAX).

El termostato deberá estar montado a la mayor distancia posible del aparato y a una altura mínima de 1,5 m con respecto al suelo.

#### 1.2.2 Apagado

Para apagar el aparato llevar el **interruptor** a la posición de **Desconectado** y desenchufar la clavija de red (no desenchufar tirando del cable de red).

### 1.3 Indicaciones de seguridad



No utilizar el aparato

- en estancias en las que exista riesgo de incendio o explosión por la presencia de productos químicos, polvo, gases o vapores;
- junto a conducciones o contenedores por las que fluyan o que contengan sustancias inflamables o deflagrantes;
- cuando se incumplan las distancias mínimas con respecto a las superficies de objetos contiguos.

- Confiar siempre el montaje (instalación eléctrica) y la primera puesta en marcha, así como el mantenimiento, de este aparato a un instalador autorizado, que deberá seguir para ello las presentes instrucciones.
- No utilizar bajo ningún concepto el aparato mientras se realizan en la misma estancia trabajos como el solado, lijado o sellado, la limpieza con gasolina y protección (con spray o cera para suelos) de suelos y trabajos similares.
- Durante el funcionamiento, las superficies del aparato y el aire expulsado alcanzan una temperatura elevada (superior a 80 °C).

**¡Existe riesgo de quemaduras!**

**¡Mantener sin falta alejados a los niños pequeños del aparato!**

- No depositar objetos sobre el aparato, ni apoyarlos contra el mismo o introducirlos entre el mismo y la pared (p.ej. para secar ropa).  
No situar objetos combustibles, inflamables o termoaislantes, así como tampoco elementos como ropa, mantas, revistas, envases de cera para suelos o bidones de gasolina, sprays y similares cerca del aparato.  
**Peligro de incendio!**



No cubrir el convector, para prevenir un sobrecalentamiento del aparato.

- **A** Respetar las siguientes distancias mínimas del aparato con respecto a objetos de todo tipo, p.ej. muebles, cortinas, visillos y materiales textiles, así como otros materiales inflamables y no inflamables:
  - a rejilla de salida de aire ⇒ 500 mm
  - a los laterales del aparato ⇒ 100 mm
  - a la cara superior del aparato ⇒ 150 mm
  - a la cara inferior del aparato ⇒ 100 mm
  - a la pared trasera del aparato ⇒ 26 mm
- **¡El aire caliente debe poder escapar sin obstáculos del aparato!**
- ¡No utilizar el aparato como soporte!
- ¡No pisar sobre el aparato!
- No realizar modificaciones de ningún tipo en el aparato.
- No dejar nunca funcionando el aparato en ausencia de personas.
- Proceder con particular cuidado cuando se utilice el aparato en presencia de niños, personas delicadas o animales. **¡Riesgo de lesión!**
- No poner en funcionamiento el aparato si ha resultado dañado un componente del mismo, se ha caído el mismo o se había producido ya anteriormente una incidencia durante su funcionamiento.
- Si el cable de red del aparato sufre desperfectos, deberá ser sustituido por el fabricante, su servicio técnico o un instalador cualificado, con el fin de prevenir riesgos

## 1.4 Cuidados y mantenimiento

Si aparecen decoloraciones ligeramente marrones en la carcasa del aparato, limpiarlas - a ser posible - inmediatamente con un paño húmedo y agua jabonosa muy caliente. Limpiar el aparato, siempre frío, con los productos de limpieza corrientes para estos usos. No emplear productos de limpieza abrasivos o cáusticos. Prevenir la entrada de humedad en el aparato. No rociar spray limpiador en el interior de las ranuras de admisión o salida de aire. Durante los mantenimientos de rutina recomendamos hacer revisar también los elementos de mando y regulación. Transcurrido un periodo máximo de 10 años encargar al Servicio Técnico la revisión de los elementos de seguridad, mando y regulación.

### ¿Qué hacer cuando . . . ?

- |   |  |
|---|--|
| ● el aparato no se calienta?                | Compruebe si . . .<br>... el interruptor CON/DESC está encendido.<br>... está conectado el interruptor automático correspondiente o ha saltado el diferencial en el cuadro eléctrico de su vivienda.<br><b>¡Corregir la causa del problema!</b><br>Si tras comprobar y corregir estos puntos siguiera sin calentarse el aparato, ¡llame a su instalador! |
| ● el aparato se desconecta automáticamente? | Compruebe si el aparato está cubierto, lo cual podría provocar su sobrecalentamiento (p.ej. rejillas de admisión o de salida de aire cubiertas).<br><b>¡Corregir la causa del problema!</b><br>Si transcurrido un tiempo de enfriamiento de unos minutos siguiera sin calentarse el aparato, ¡llame a su instalador!                                     |
| ● vaya a llamar al Servicio Técnico?        | Lea el modelo (Typ) y el número (Nr.) de serie de la plaquita de características (8) del aparato y comuníquelos al Servicio Técnico.   |

**AEG**

Typ: WKL . . . .

E-Nr.: . . . . . F-Nr.: . . . . .

## 2. Instrucciones de montaje

El montaje y el conexionado eléctrico deben ser realizados por un instalador conforme a las presentes instrucciones de montaje. No extraer el aparato y los accesorios de sus embalajes hasta que se encuentren en el lugar de montaje. ¡Prestar atención al paquete de componentes suplementarios! Durante el desembalaje procurar no dejarse accesorios olvidados entre los materiales de embalaje.

### 2.1 Componentes del aparato

- 4 Rejilla de salida del aire caliente
- 5 Soporte mural
- 6 Perno de cierre
- 7 Cable de red
- 8 Plaquita de características

#### Datos técnicos

Modelo		WKL 503 S	WKL 753 S	WKL 1003 S	WKL 1503 S	WKL 2003 S	WKL 2503 S	WKL 3003 S
		WKL 503 U	WKL 753 U	WKL 1003 U	WKL 1503 U	WKL 2003 U	WKL 2503 U	WKL 3003 U
Altura	mm	450						
Anchura	mm	370	445	445	590	740	890	1040
Profundidad con soporte mural	mm	78						
		100						
Medida A	mm	121	195	195	343	491	639	787
Peso	kg	4,0	4,6	4,6	6,0	7,2	8,4	9,9
Tensión de red		1/N ~ 230 V						
Potencia	kW	0,5	0,75	1,0	1,5	2,0	2,5	3,0
Rango de ajuste de temperaturas	°C	aprox. 6 hasta 30						
Protección antihielo	°C	aprox. 6						
Clase de protección		II						
Grado de protección		IP 24, protegido contra agua proyectada						
Homologaciones		véase plaquita de características del aparato						

### 2.2 Reglamentos e instrucciones



#### No utilizar el aparato

- en estancias en las que exista riesgo de incendio o explosión por la presencia de productos químicos, polvo, gases o vapores;
- junto a conducciones o contenedores por las que fluyan o que contengan sustancias inflamables o deflagrantes;
- cuando se incumplan las distancias mínimas con respecto a las superficies de objetos contiguos.

En talleres u otros locales en los que se emiten gases de escape, se producen olores a aceite y gasolina, etc. o se trabaja con disolventes y productos químicos, pueden producirse olores molestos persistentes y, dado el caso, manchas sobre las superficies.

- Montar siempre el aparato en una pared vertical, con un paramento que soporte temperaturas de mín. 80 °C.
- Respetar las distancias mínimas con respecto a las superficies de objetos contiguos.
- Todos los trabajos de conexionado e instalación deben realizarse en conformidad con el RBT, las normas de la compañía eléctrica suministradora, así como de la normativa nacional y local aplicable.
- No montar el aparato directamente debajo de una base de enchufe de pared.

- Para conectar el aparato de forma fija a la instalación de corriente alterna (mediante una caja de conexiones), deberá intercalarse un mecanismo seccionador omnipolar con un tramo de seccionado mín. de 3 mm. Pueden emplearse con este fin contactores, interruptores automáticos, fusibles, etc. No está permitido realizar una instalación del aparato con un cable de red fijo.
- ¡Tener en cuenta los datos de la plaquita de características!  
La tensión de red allí especificada debe coincidir con la tensión de red de la instalación.
- Cuando se vaya a montar el aparato en locales con bañera o ducha, deberán respetarse los volúmenes de protección especificados en la instrucción técnica correspondiente, tomando como referencia los datos de la plaquita de características del aparato.
- Ubicar el aparato de forma que los elementos de mando y regulación no puedan ser tocados por una persona que se encuentre en la bañera o bajo la ducha.
- La sustitución del cable de red deberá confiarse a un profesional, que utilizará siempre repuestos originales.

## 2.3 Montaje

### 2.3.1 Montaje del soporte mural **B**

Utilizar también el soporte mural como plantilla para la fijación, puesto que así se garantiza la obtención de la separación requerida con respecto al suelo.

Para fijar el aparato proceder como sigue:

- **I** Apoyar el soporte mural orientado hacia el centro (5) en posición horizontal sobre el suelo y marcar los taladros identificados como a y d en la pared de montaje;
- **II** subir el soporte mural de forma que los taladros b del soporte coincidan con las marcas recién realizadas en la pared;
- marcar los taladros c y d del soporte mural en la pared de montaje;
- taladrar en las 4 marcas y fijar el soporte mural con los elementos (tornillos, tacos) adecuados para el tipo de pared en cuestión. Los orificios oblongos verticales permiten compensar las eventuales desviaciones de los taladros de fijación.

### 2.3.2 Montaje del aparato **C**

Suspender el convector encajando simultáneamente las 4 pestañas del soporte mural en las ranuras receptoras del panel trasero y presionarlo a continuación hasta su enclavamiento. A continuación girar el perno de bloqueo (6) del soporte mural hasta el tope derecho, con lo cual se enclavará el bloqueo. Para desmontar el convector retirar el perno de bloqueo, levantar ligeramente el aparato y, a continuación, separarlo del soporte mural tirando del mismo hacia delante.

## 2.4 Conexión eléctrico

El conexionado eléctrico se debe realizar exclusivamente a instalaciones de 230 V ~.

Para la conexión a red montar una base de enchufe Schuko a un lado del aparato, a una distancia de mín. 10 cm. Para realizar una instalación fija utilizar una caja de conexiones.

## 2.5 Entrega

Explíquese al usuario las funciones del aparato. Llámese la atención en particular sobre las indicaciones de seguridad.

Entréguese al usuario estas instrucciones de uso y montaje.



### 3. Garantía

La garantía es la ofrecida de acuerdo con las Condiciones de suministro y pago válidas en cada país. Diríjase a la filial o representación de AEG para más detalles.



El montaje, la instalación eléctrica, el mantenimiento y la primera puesta en marcha deben ser realizados siempre por un instalador autorizado.

El fabricante no asume ninguna responsabilidad sobre los aparatos/piezas suministradas que no hayan sido instaladas con arreglo a las presentes Instrucciones de uso y montaje.

#### 3.1 Medio ambiente y reciclaje

##### Eliminación de aparatos viejos



No tirar los aparatos que lleven esta identificación junto con la basura no clasificada. Se deben recoger y eliminar de forma especial.

La eliminación de aparatos viejos se debe realizar de forma adecuada y competente, de acuerdo con las normas y leyes locales vigentes.

## 1. Návod k použití

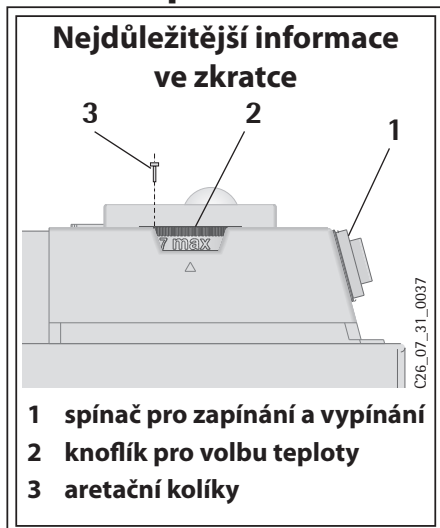

Elektrické přístroje je nutno zásadně používat s požadovanou opatrností, aby se vyloučilo potenciální riziko vlivem požáru, nebezpečí zasažení elektrickým proudem nebo zranění. Proto se smí přístroj používat pouze tím způsobem, který je popsán v tomto návodu. Jakékoliv užití, které neodpovídá doporučení výrobce, může mít za následek poškození přístroje nebo poranění obsluhujícího. Je nutno zajistit správné přizpůsobení mezi potřebou tepla místnosti a topným výkonem přístroje. Před použitím přístroje je třeba si pečlivě pročíst celý návod a je nutno dodržet pokyny, které jsou uvedeny pro správnou manipulaci s přístrojem.

**Tyto pokyny pečlivě uschovejte, předejte je v případě změny majitele dalšímu uživateli.**

**Budou-li zapotřebí případné opravy, přenechte pokyny k nahlédnutí odborníkovi.**

### 1.1 Popis přístroje

WKL je elektrickým přímotopným přístrojem, určeným výhradně k montáži na stěnu. Přístroj je vhodný např. jako hlavní nebo jako přechodné popř. doplňkové vytápění.

#### Typová řada WKL-S

Po upevnění na stěnu a elektrickém připojení prostřednictvím síťové zástrčky je přístroj připraven k provozu.

#### Typová řada WKL-U

Po upevnění na stěnu a elektrickém připojení pomocí pevné přípojky s použitím přístrojové přípojné krabice (je třeba respektovat příslušné místní předpisy a normy!) je přístroj připraven k provozu.

#### Funkce přístroje

Vzduch v konvektoru se ohřívá topným tělesem a vystupuje přirozenou konvekčí nahoru výstupní vzduchovou mřížkou (4). Otvory, které jsou umístěny v dolní straně přístroje, proudí do konvektoru chladný vzduch z místnosti.

#### Zabezpečovací zařízení

Konvektor je vybaven ochrannou tepelnou pojistkou (STR), která při přehřátí přístroj vypne. Po odstranění příčiny (např. zakryté otvory pro výstup nebo vstup vzduchu) se uvede přístroj po ochlazovací době, která trvá několik minut, opět do provozu.

### 1.2 Obsluha

Pomocí spínače (1) na pravé straně přístroje se konvektor zapíná, resp. vypíná.

Požadovaná teplota místnosti je plynule nastavitelná knoflíkem pro volbu teploty (2) v rozmezí mezi cca + 6 °C a + 30 °C. Jakmile je dosaženo nastavené teploty místnosti, udržuje se tato teplota přerušovaným ohřevem konstantně na nastavené hodnotě (topný výkon přístroje musí přitom odpovídat nejméně nutné potřebě tepla místnosti).

Pokud existuje v místnosti více topných přístrojů, může být nastavení volícího knoflíku pro teplotu na každém přístroji různé.

Aby se zamezilo při otevřených oknech v místnosti příliš velké spotřebě elektrické energie, měl by se přístroj během větrání spínačem (1) vypnout.

#### Protizámrazová ochrana \*

Jestliže se má použít přístroj jako protizámrazová ochrana, nastaví se knoflík pro volbu teploty (2) k pravému dorazu (\*). V této poloze zapne regulátor vytápění přístroj automaticky, jakmile klesne teplota místnosti na hodnotu cca + 6 °C.

### Omezení regulátoru teploty

S oběma kolíky (3), které jsou umístěny na zadní straně spínací skříňky, je možno regulátor teploty fixovat na určité nastavení nebo omezit rozsah nastavení teploty.

Pro **fixování** na požadovanou teplotu se musí zasunout kolík **a** do přesně protilehlého otvoru.

Při **omezení** rozsahu nastavení teploty se nastaví na knoflíku pro volbu minimální a maximální hodnota a označí se vždy zasunutím kolíku **b** do trochu přesazeně usazeného protilehlého otvoru.

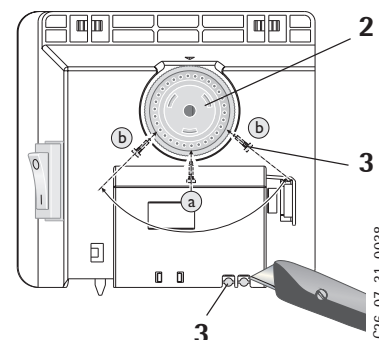

#### 1.2.1 Externí regulátor teploty místnosti

Přístroj je možno používat v případě potřeby s externím regulátorem teploty místnosti, který lze běžně zakoupit v odborných obchodech.

Přitom se musí natočit volící knoflík teploty (2) k pravému dorazu (**MAX**).

Regulátor teploty místnosti by se měl umístit v co největší vzdálenosti od přístroje a ve výšce nejméně 1,5 m.

#### 1.2.2 Odstavení konvektoru k provozu

Pro odstavení přístroje z provozu se musí nastavit spínač do poloze VYP a vytáhnout síťová zástrčka z nástěnné zásuvky (nevytahujte zástrčku ze zásuvky uchopením připojovacího vodiče).

### 1.3 Bezpečnostní pokyny



**Přístroj se nesmí používat**

- v místnostech, které jsou ohroženy chemikáliemi, prachem, plyny nebo parami s nebezpečím požáru nebo výbuchu;
- v bezprostřední blízkosti potrubí nebo zásobníků, které vedou nebo obsahují hořlavé nebo výbuchem ohrožující látky;
- tehdy, když není možno dodržet minimální vzdálenosti k plochám okolních předmětů.

- Montáž (elektrickou instalaci), a rovněž první uvedení do provozu a údržbu tohoto přístroje smí provádět pouze oprávněný odborník na podkladě tohoto návodu.
- V žádném případě se přístroj nesmí používat tehdy, když se provádějí v místnosti jeho instalace práce jako pokládání, broušení, ošetřování voskem, čištění benzinem a další ošetřování (spreje, pasty na parkety) podlah nebo podobné činnosti.
- Povrch skříňky přístroje a vystupující vzduch se během provozu velmi zahřívají (teplota přes 80 °C). Hrozí nebezpečí popálením! Zásadně nedovolujte malým dětem, aby se k přístroji přibližovali.
- Na přístroj se nesmějí pokládat žádné předměty, o přístroj se nesmí nikdo opírat nebo zasahovat mezi topný přístroj a stěnu (např. pro sušení prádla). Rovněž se nesmějí pokládat v bezprostřední blízkosti přístroje žádné hořlavé, zápalné nebo tepelně izolační předměty nebo materiály, jako prádlo, přikrývky, časopisy, nádoby s voskem na parkety nebo benzinem, sprejové nádoby a podobně.



**Hrozí nebezpečí vzplanutí!**

**Aby se zabránilo přehřátí topného přístroje, nesmí se zařízení zakrývat.**

- **A** Pro předměty jakéhokoliv druhu, jako nábytek, záclony, závěsy a textilie nebo ostatní hořlavé nebo nehořlavé materiálu musejí být dodrženy k přístroji následující minimálně

odstupy:

k výstupní mřížce vzduchu	⇒	500 mm
k bočním částem přístroje	⇒	100 mm
k horní straně přístroje	⇒	150 mm
k dolní straně přístroje	⇒	100 mm
k zadní stěně přístroje	⇒	26 mm

### **Teplý vzduch musí mít možnost bez omezení z přístroje vystupovat!**

- Přístroj se nesmí použít jako volně stojící zařízení.
- Na přístroj nevstupujte!
- Na přístroji se nesmí provádět žádné změny.
- Přístroj nenechávejte nikdy v provozu bez dozoru.
- Zvláštní pozornost je vyžadována tehdy, když se přístroj používá v přítomnosti dětí, nemocných osob nebo zvířat. Hrozí nebezpečí poranění!
- Jestliže je některá část přístroje poškozená, přístroj spadl nebo již na něm existovala závada, nesmí se uvést do provozu.
- Při poškození přírodního kabelu tohoto spotřebiče musí být tento kabel vyměněn buď přímo výrobcem nebo jeho autorizovaným servisem nebo jinou osobou s elektrotechnickou kvalifikací, aby nevznikl nebezpečný stav.

## 1.4 Ošetřování a údržba

Pokud by se projevilo na výstupní mřížce vzduchu a na skříni přístroje lehké zbarvení, pak je nutno tyto části co možno ihned otřít vlhkým hadrem a horkou vodou. Ve studeném stavu se přístroj čistí obvyklými čistícími prostředky. Při těchto pracích je třeba se vyvarovat používání abrazivních a žíravých čistících prostředků. Do přístroje nesmí vniknout vlhkost. Do vzduchových drážek nestříkejte čistící sprej. Doporučujeme, abyste nechávali při pravidelné údržbě přezkoušet také kontrolní a regulační prvky přístroje. Nejpozději 10 roků po prvním uvedení přístroje do provozu by měl příslušný odborník zkontrolovat bezpečnostní, kontrolní a regulační prvky.

### Co dělat, když . . . ?

- **se přístroj neohřívá?** Zkontrolujte, zda . . .  
... není zapnuto tlačítko ZAP / VYP.  
... se neporušila ve vaší pojistkové skřínce příslušná pojistka nebo se nevypnul jistič.  
Odstraňte příčinu!  
Pokud by se potom stále ještě topný přístroj neohříval, zavolejte servisní službu!
- **se přístroj samočinně vypne?** Zkontrolujte, zda není přístroj zakryt, takže mohlo dojít k jeho přehřátí (např. zakrytý otvor pro vstup a výstup vzduchu).  
Odstraňte příčinu!  
Pokud by se po několika minutách vychladnutí přístroj stále ještě neohříval, zavolejte servisní službu!
- **zavoláte servisní službu?** Zjistěte z typového štítku (**8**) na přístroji **typ** a **číslo** (Nr.) přístroje a sdělte tyto údaje servisní službě!

**AEG**

Typ: WKL . . . .

E-Nr.: . . . . . F-Nr.: . . . . .

## 2. Instrukce k montáži

Instalaci a elektrickou přípojku přístroje musí provést odborník s přihlédnutím k těmto instrukcím k montáži. Obal přístroj a příslušenství odstraňte teprve na místě jeho instalace, přitom dejte pozor na přibalený sáček! Při vybalování dbejte na to, aby nezůstaly v obalovém materiálu žádné části příslušenství přístroje.

### 2.1 Konstrukce přístroje

- 4 mřížka pro výstup teplého vzduchu
- 5 držák na stěnu
- 6 uzavírací kolík
- 7 vedení k připojení na elektrickou síť
- 8 typový štítek

#### Technická data

typ		WKL 503 S	WKL 753 S	WKL 1003 S	WKL 1503 S	WKL 2003 S	WKL 2503 S	WKL 3003 S
		WKL 503 U	WKL 753 U	WKL 1003 U	WKL 1503 U	WKL 2003 U	WKL 2503 U	WKL 3003 U
výška	mm	450						
šířka	mm	370	445	445	590	740	890	1040
hloubka s nástěnným držákem	mm	78						
		100						
rozměr A	mm	121	195	195	343	491	639	787
hmotnost	kg	4,0	4,6	4,6	6,0	7,2	8,4	9,9
el. připojení		1/N ~ 230 V						
příkon	kW	0,5	0,75	1,0	1,5	2,0	2,5	3,0
rozsah nastavitelné teploty	°C	cca 6 až 30						
protizámrazová ochrana	°C	cca 6						
třída ochrany		II						
stupeň elektrického krytí		IP 24, chráněn proti stříkající vodě						
schválení		viz typový štítek přístroje						

### 2.2 Předpisy a ustanovení



#### Přístroj se nesmí

- používat v místnostech, které jsou ohroženy chemikáliemi, prachem, plyny nebo parami s nebezpečím požáru nebo výbuchu;
- používat v bezprostřední blízkosti potrubí nebo zásobníků, které vedou nebo obsahují hořlavé nebo výbuchem ohrožující látky;
- používat tehdy, když není možno dodržet minimální vzdálenosti k plochám okolních předmětů.

V dílnách nebo jiných místnostech, v nichž vznikají odpadní plyny, pach z oleje a benzínu atd. nebo se pracuje s rozpouštědly a chemikáliemi, může dojít k déle trvajícimu obtěžování pachem a případně ke znečištění.

- Přístroj se smí instalovat pouze na svislých stěnách, jež jsou odolné proti teplotě nejméně 80 °C.
- Při montáži je nutno dodržet minimální odstup k plochám vedlejších objektů.
- Všechny elektrické práce při připojování a instalaci je nutno provést podle příslušných platných národních a regionálních norem a předpisů a v souladu s ustanoveními příslušného elektrorozvodného závodu.

- Příklad se nesmí instalovat bezprostředně pod nástěnnou zásuvku.
- Pokud se má přístroj pevně připojit na rozvodnou síť střídavého proudu (přípojnou krabici), musí jej být možno oddělit od sítě všemi póly zařízení s mezerou mezi kontakty velikosti nejméně 3 mm. K tomu lze použít stykačů, vypínačů LS, pojistek atd. Instalace s pevně uloženým připojovacím vedením není přípustná.
- Je třeba respektovat údaje na typovém štítku přístroje!  
Uvedené napětí musí souhlasit se síťovým napětím na místě instalace přístroje.
- Při instalaci vytápěcího přístroje v místnostech s koupací vanou a / nebo sprchou je nutno mít na zřeteli ochrannou oblast podle příslušné platné normy v souladu s údaji, uvedenými na typovém štítku přístroje.
- Příklad se musí umístit tak, aby se nemohli spínacích a regulačních zařízení dotknout osoby, jež se nacházejí v koupací vaně nebo pod sprchou.
- Vedení pro připojení k elektrické síti smí při případné výměně nahradit pouze odborník s použitím originálních.

## 2.3 Montáž

### 2.3.1 Montáž nástěnného držáku **B**

Nástěnný držák se použije rovněž jako šablona pro upevnění, a zajišťuje přitom potřebnou vzdálenost od podlahy.

Pro upevnění přístroj se postupuje následujícím způsobem:

- **I** ve středu orientovaný nástěnný držák (5) postavte vodorovně na podlahu, a vyznačte na montážní stěně otvory, označené písmeny a a d;
- **II** zvedněte nástěnný držák tak, aby se kryly otvory b v nástěnném držáku s právě umístěnými značkami na montážní stěně;
- označte otvory c a d nástěnného držáku na montážní stěně;
- vyvrtejte na všech 4 značkách otvory a upevněte nástěnný držák s použitím vhodných upevňovacích materiálů (šrouby, hmoždinky) vždy podle druhu stěny. Vyrovnání při případném posunutí upevňovacích otvorů je možné pomocí vertikálních podélných otvorů.

### 2.3.2 Montáž přístroje **C**

Zavěste konvektor jeho úchytnými výřezy v zadní straně přístroje současně na 4 lišty nástěnného držáku a přitlačte jej, abyste přístroj aretovali. Potom otočte uzavírací kolík (6) nástěnného držáku ve směru hodinových ručiček až k dorazu a tím upevnění zajistíte.

Při demontáži konvektoru se musí po uvolnění uzavíracího kolíku přístroj lehce nadzvednout a potom sejmut směrem dopředu z držáku.

## 2.4 Elektrická přípojka

Konvektor se smí připojit výhradně na přípojku střídavého proudu s napětím 230 V.

Pro připojení se musí instalovat ve vzdálenosti nejméně 10 cm stranou od topného přístroje zásuvka s ochranným kontaktem nebo přípojná krabice pro pevné připojení.

## 2.5 Předání přístroje

Vysvětlete uživateli funkce přístroje. Upozorněte jej zvláště na bezpečnostní pokyny.

Předějte uživateli instrukce k používání a montáži přístroje.

### 3. Záruční podmínky

Uplatňování nároku na poskytnutí záruky je možné pouze v zemi, kde byl přístroj zakoupen. Obrat'te se prosím na příslušné zastoupení firmy AEG nebo na dovozce.



Montáž, elektroinstalaci, údržbu a první uvedení do provozu smí provádět pouze kvalifikovaný odborník.

Výrobce neručí za přístroje poškozené vlivem nedodržení pokynů pro montáž a provoz uvedených v příslušném montážním a provozním návodu.

#### 3.1 Ekologie a recyklace

##### Zpracování odpadů ze starých přístrojů



Přístroje s tímto označením nepatří do popelnice a je nutno je odděleně sbírat a likvidovat.

Zpracování odpadů ze starých přístrojů má odborný a věcný základ v místně platných předpisech a zákonech.

## 1. Instrukcja obsługi

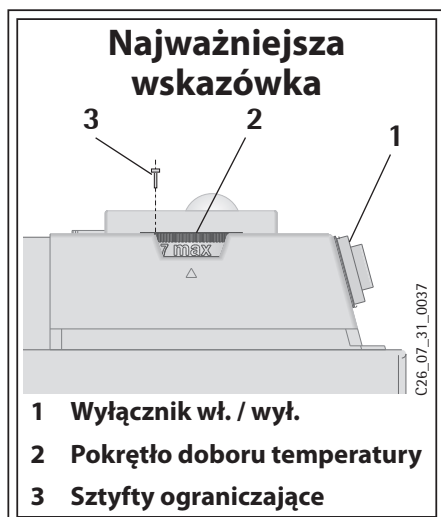

W celu uniknięcia potencjalnego ryzyka pożaru lub porażenia prądem elektrycznym użytkowanie urządzeń elektrycznych musi być zgodne z obowiązującymi w tym zakresie przepisami. W związku z powyższym urządzenie należy użytkować zgodnie z wskazówkami i zaleceniami zawartymi w niniejszej instrukcji. Każde użycie konwektora niezgodne z zaleceniami producenta może spowodować uszkodzenie urządzenia lub niebezpieczeństwo dla zdrowia Użytkownika. Należy zwrócić uwagę na prawidłowy dobór mocy grzewczej konwektora do zapotrzebowania ciepła pomieszczenia. Przed rozpoczęciem eksploatacji urządzenia należy przeczytać starannie niniejszą instrukcję i przestrzegać jej zaleceń.

**Niniejszą instrukcję obsługi należy starannie przechować i w przypadku sprzedaży urządzenia przekazać ją nowemu właścicielowi.**

**W przypadku napraw lub konserwacji konwektora instrukcję należy udostępnić Serwisantowi do wglądu.**

### 1.1 Opis urządzenia

Konwektory typu WKL są przystosowane wyłącznie do montażu na ścianie. Służą jako wyłączne źródło ogrzewania np. w łazienkach lub toaletach, oraz jako ogrzewanie wspomagające lub okresowe w pokojach gościnnych i pomieszczeniach do uprawiania hobby.

#### Typoszereg WKL – S

Po zamocowaniu na ścianie i podłączeniu do gniazdka elektrycznego urządzenie jest gotowe do użytku.

#### Typoszereg WKL – U

Po zamocowaniu na ścianie i podłączeniu stałym poprzez puszkę przyłączeniową do obwodu elektrycznego urządzenie jest gotowe do użytku.

#### Działanie urządzenia

Powietrze dopływające do konwektora jest ogrzewane przez element grzewczy (grzałkę) i wypływa górną kratką wypływu powietrza (4) na zasadzie naturalnej konwekcji. Zimne powietrze dopływa do urządzenia poprzez otwory znajdujące się w jego dolnej części.

#### Elementy zabezpieczające

Konwektory posiadają ogranicznik temperatury bezpieczeństwa (STR), który wyłącza urządzenie w przypadku jego przegrzania. Po usunięciu przyczyny np. zatkane otwory dopływu lub odpływu powietrza, konwektor podejmuje automatycznie dalszą pracę.

### 1.2 Obsługa

Konwektor jest włączany lub wyłączany przy pomocy wyłącznika (1) znajdującego się z prawej strony urządzenia. Żądana temperatura pomieszczenia nastawiana jest za pomocą pokrętła doboru temperatury (2) bezstopniowo w zakresie od ok. +6 °C do +30 °C. Temperatura w pomieszczeniu utrzymywana jest na stałym nastawionym poziomie, dzięki wbudowanemu w urządzenie regulatorowi temperatury, poprzez krótkie powtarzające się nagrzewanie. W tym celu moc grzewcza urządzenia musi odpowiadać co najmniej zapotrzebowaniu cieplnemu pomieszczenia. Jeżeli w danym pomieszczeniu znajduje się kilka urządzeń grzewczych ustawienie pokrętła doboru temperatury w poszczególnych urządzeniach może nie być jednakowe. W celu uniknięcia nadmiernego zużycia energii elektrycznej przy otwartych oknach, podczas wietrzenia pomieszczenia konwektor należy wyłączyć wyłącznikiem (1).

#### Zabezpieczenie przeciwmrozowe \*

W przypadku użycia konwektora jako zabezpieczenia pomieszczeń przed zamarzaniem, pokrętło doboru temperatury (2) należy przekręcić do oporu w kierunku odwrotnym do ruchu wskazówek zegara (\*). W takim położeniu regulator temperatury włącza ogrzewanie w chwili spadku temperatury w pomieszczeniu do wartości ok. +6 °C.



### Ograniczenie regulatora temperatury

Przy pomocy dwóch sztyftów (3) znajdujących się na tylnej ścianie obudowy regulatora możliwe jest ograniczenie regulatora temperatury do określonej nastawy lub ograniczenie zakresu nastaw temperatury.

W celu ograniczenia do żądanej temperatury należy sztyft a wetknąć w otwór znajdujący się po stronie przeciwnej.

Przy ograniczaniu zakresu nastaw temperatury należy nastawić wartość minimalną i maksymalną pokrętłem doboru temperatury i zaznaczyć poprzez wetknięcie sztyftu b w otwór znajdujący się po przeciwnej stronie.

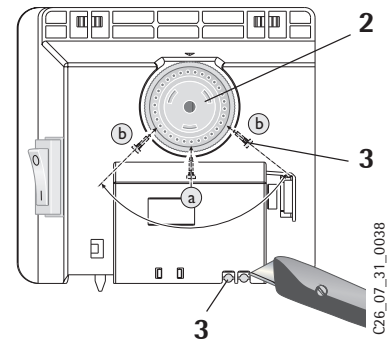

#### 1.2.1 Dodatkowy regulator temperatury

Ogrzewacz może współpracować z dostępnymi w handlu regulatorami temperatury. W tym celu należy przekręcić pokrętło doboru temperatury (2) do oporu w kierunku ruchu wskazówek zegara (MAX). Dodatkowy regulator temperatury powinien być umieszczony na wysokości co najmniej 1,5 m od podłogi, w możliwie dużej odległości od ogrzewacza.

#### 1.2.2 Wyłączenie z eksploatacji

W celu całkowitego wyłączenia urządzenia należy ustawić wyłącznik w pozycji wył. (AUS) i wyciągnąć wtyczkę z gniazdka. Wtyczki nie wolno wyciągać z gniazdka za przewód.

### 1.3 Wskazówki dotyczące bezpieczeństwa



Urządzenie nie może być używane:

- w pomieszczeniach zagrożonych niebezpieczeństwem pożaru lub eksplozji przez działanie chemikaliów, jurzu, gazów i łatwopalnych oparów.
- w bezpośredniej bliskości przewodów lub zbiorników zawierających materiały łatwopalne lub zagrożone eksplozją.
- Z tego powodu niedopuszczalne jest niezachowanie minimalnych odległości.

- Montaż instalacji elektrycznej, pierwsze uruchomienie oraz konserwacja urządzenia mogą być wykonywane jedynie przez uprawnionego Fachowca, na podstawie niniejszej instrukcji
- Urządzenie nie może być w żadnym wypadku użytkowane w chwili gdy w pomieszczeniach, w których się znajduje prowadzone są prace malarskie, układanie podłóg lub wykładzin, czyszczenie przy użyciu benzyny lub podobnych płynów łatwopalnych oraz pastowanie podłóg.
- Powierzchnie obudowy i kratki wylotu powietrza mogą podczas pracy urządzenia nagrzewać się do temperatury ok. 80°C. W pobliżu konwektora w żadnym przypadku nie powinny przebywać dzieci!
- Z uwagi na niebezpieczeństwo zapalenia się nie należy układać na ogrzewaczu, opierać ani wsuwać pomiędzy ogrzewacz i ścianę żadnych przedmiotów np. ręczników, bielizny itp. Ponadto w najbliższym otoczeniu urządzenia nie mogą znajdować się żadne serwety, zasłony lub pojemniki z substancjami łatwopalnymi.



W celu zabezpieczenia konwektora przed przegrzaniem nie wolno go zakrywać.

- **A** Należy zachować niżej wymienione minimalne odległości mebli, zasłon, firanek i materiałów łatwopalnych od elementów konstrukcyjnych ogrzewacza:

od otworów wylotowych ⇒ 500 mm

od boków ⇒ 100 mm

od górnej części obudowy ⇒ 150 mm

od dolnej części obudowy ⇒ 100 mm

od tylnej ścianki urządzenia ⇒ 26 mm

### **Gorące powietrze musi bez przeszkód wypływać z urządzenia**

- Konwektor nie może być używany jako stojący
- Nie stawać na urządzeniu
- Nie wolno dokonywać żadnych zmian lub przeróbek konwektora
- Urządzenia nie pozostawiać bez nadzoru podczas pracy
- Ostrożność zalecana jest szczególnie w przypadku obecności dzieci, zwierząt lub osób niepełnosprawnych
- W przypadku uszkodzenia elementów konwektora, jego upadku lub wystąpienia usterki nie należy go uruchamiać
- W przypadku uszkodzenia przewodu zasilającego należy go wymienić na oryginalny oferowany przez Producenta. Wymiany może dokonać wyłącznie Zakład Serwisowy.

## 1.4 Czyszczenie i konserwacja

W przypadku ewentualnego wystąpienia na obudowie urządzenia lekkich brązowych przebarwień, należy je niezwłocznie usunąć wilgotną ściereczką. Urządzenie należy myć po ostygnięciu używając zwykłych środków pielęgnacyjnych. Unikać środków szorujących i żrących. Nie wolno przyskać środków czyszczących do otworów wlotu i wylotu powietrza. Przy regularnych przeglądach należy dokonywać również kontroli elementów regulująco – kontrolnych. Najpóźniej po 10 latach od pierwszego uruchomienia należy bezwzględnie dokonać dokładnej kontroli wszystkich elementów regulacyjno – zabezpieczających.

### Co robić, gdy ?

- **Urządzenie nie ogrzewa się?** Sprawdzić, czy ...  
... Włączony jest wyłącznik.  
... Włączone są bezpieczniki lub nie zadziałało zabezpieczenie różnicowo-prądowe.  
**Usunąć przyczynę !**  
Jeżeli konwektor nadal nie ogrzewa się zawiadomić Serwis!
- **Urządzenie wyłącza się samoczynnie?** Sprawdzić, czy urządzenie nie jest zakryte i czy nie doszło do jego przegrzania (np. zatkane otwory powietrzne)  
**Usunąć przyczynę !**  
Jeżeli po kilku minutach ochłodzenia urządzenie nadal nie grzeje, zawiadomić serwis!
- **Zostanie powiadomiony serwis?** podać typ (Typ) i numer (Nr.:) urządzenia z tabliczki znamionowej (8)

**AEG**

Typ: WKL . . . .

E-Nr.: . . . . . F-Nr.: . . . . .

## 2. Instrukcja montażu

Zamocowanie ogrzewacza i wykonanie podłączenia elektrycznego powinny być wykonane przez Instalatora na podstawie niniejszej instrukcji.

Opakowanie urządzenia należy usunąć na miejscu montażu. Przy rozpakowaniu urządzenia należy sprawdzić, czy w opakowaniu nie zostały żadne elementy.

### 2.1 Budowa urządzenia

4 Kratka wypływu ciepłego powietrza

5 Listwa mocująca

6 Bolec zabezpieczający

7 Przewód zasilania elektrycznego

8 Tabliczka znamionowa

#### Dane techniczne

Typ		WKL 503 S	WKL 753 S	WKL 1003 S	WKL 1503 S	WKL 2003 S	WKL 2503 S	WKL 3003 S
		WKL 503 U	WKL 753 U	WKL 1003 U	WKL 1503 U	WKL 2003 U	WKL 2503 U	WKL 3003 U
Wys.	mm	450						
Szer.	mm	370	445	445	590	740	890	1040
Głęb. z listwą mocującą	mm	78 100						
Wymiar A	mm	121	195	195	343	491	639	787
Ciężar	kg	4,0	4,6	4,6	6,0	7,2	8,4	9,9
Zasilanie		1/N ~ 230 V						
Moc grzewcza	kW	0,5	0,75	1,0	1,5	2,0	2,5	3,0
Zakres nastaw temp.	°C	ok. 6 do 30						
Zabezpieczenie przeciw- mrozowe	°C	ok. 6						
Klasa zabezpieczenia		II						
Rodzaj ochrony		IP 24, (bryzgoszczelna)						
Dopuszczenia		Patrz tabliczka znamionowa						

### 2.2 Przepisy i zalecenia

Urządzenie nie może być używane:



- w pomieszczeniach zagrożonych niebezpieczeństwem pożaru lub eksplozji przez działanie chemikaliów, jurzu, gazów i łatwopalnych oparów.
- w bezpośredniej bliskości przewodów lub zbiorników zawierających materiały łatwopalne lub zagrożone eksplozją.
- Z tego powodu niedopuszczalne jest niezachowanie minimalnych odległości.

W warsztatach lub innych pomieszczeniach, w których występują spaliny, oleje i opary benzyny lub też chemikalia czy rozpuszczalniki może dochodzić do utrzymujących się przez dłuższy czas nieprzyjemnych zapachów lub zanieczyszczeń.

- urządzenie może być zamontowane tylko na pionowej ścianie odpornej na temperaturę minimum 80°C
- należy bezwzględnie zachować minimalne odległości od otaczających przedmiotów
- instalacja elektryczna i podłączenie muszą być wykonane zgodnie z Polską Normą i zaleceniami Zakładów Energetycznych

- urządzenie nie może być zamontowane bezpośrednio pod gniazdkiem elektrycznym
- o ile urządzenie zostanie podłączone do elektrycznej puszki przyłączeniowej należy przewidzieć możliwość odłączenia od sieci na wszystkich biegunach na odległość minimum 3 mm, za pomocą bezpieczników lub przekaźników.  
Instalacja za pomocą kabla przewodu ułożonego na stałe nie jest dozwolona.
- napięcie w miejscu montażu ogrzewacza musi być zgodne z podanym na tabliczce znamionowej
- przy instalacji urządzenia w pomieszczeniach wyposażonych w wannę lub kabinę prysznicową należy przestrzegać stref bezpieczeństwa
- urządzenie należy zamontować w taki sposób, aby pokrętło regulacji było niedostępne dla osób znajdujących się w wannie lub pod prysznicem
- przewód zasilania sieciowego może być wymieniony tylko przez uprawnionego Fachowca, na oryginalny przewód producenta

## 2.3 Montaż urządzenia

### 2.3.1 Montaż uchwyty ściennego **B**

Listwę mocującą należy wykorzystać jako szablon do montażu. Zapewnia ona prawidłowe umieszczenie konwektora.

Mocowanie urządzenia należy wykonać w następujący sposób:

- **I** załączoną do urządzenia listwę mocującą (5) ustawić poziomo na podłodze i zaznaczyć na ścianie otwory montażowe a i d.
- **II** podnieść listwę mocującą tak, aby otwory b w listwie mocującej pokrywały się z wykonanymi uprzednio zaznaczeniami na ścianie
- zaznaczyć na ścianie otwory c i d listwy mocującej
- w miejscach wszystkich czterech zaznaczeń wywiercić otwory i przymocować listwę mocującą przy pomocy odpowiednich kołków rozporowych i wkrętów, przystosowanych do danego rodzaju ściany. Przy wykorzystaniu poziomych i pionowych otworów wzdłużnych możliwa jest korekta położenia listwy w przypadku niedokładnego wykonania otworów w ścianie.

### 2.3.2 Montaż urządzenia **C**

Przy wykorzystaniu przecięć w tylnej ściance zawiesić konwektor równocześnie na 4 występach listwy mocującej i wcisnąć zatrzask. Obrócić bolec zabezpieczający (6) listwy mocującej do oporu, w kierunku ruchu wskazówek zegara. W celu demontażu konwektora, po odblokowaniu bolca zabezpieczającego urządzenie podnieść lekko i wysunąć do przodu z zaczepów.

## 2.4 Podłączenie elektryczne

Podłączenie elektryczne może być wykonane tylko do sieci prądu zmiennego o napięciu 230V

Do podłączenia należy zainstalować gniazdko sieciowe z uziemieniem lub elektryczną puszkę przyłączeniową w odległości minimum 10 cm od boku urządzenia. Przy podłączeniu do puszki przyłączeniowej należy obciąć wtyczkę, a przewód elektryczny skrócić w razie potrzeby w taki sposób, aby nie leżał na urządzeniu. Końcówki przewodów zalutować lub wyposażyć w tuleje zaciskowe.

## 2.5 Przekazanie Użytkownikowi

Należy wyjaśnić zasadę działania i funkcje urządzenia. Zwrócić uwagę na bezpieczeństwo użytkownika.

### 3. Záruční podmínky

Uplatňování nároku na poskytnutí záruky je možné pouze v zemi, kde byl přístroj zakoupen. Obrat'te se prosím na příslušné zastoupení firmy AEG nebo na dovozce.



Montáž, elektroinstalaci, údržbu a první uvedení do provozu smí provádět pouze kvalifikovaný odborník.

Výrobce neručí za přístroje poškozené vlivem nedodržení pokynů pro montáž a provoz uvedených v příslušném montážním a provozním návodu.

#### 3.1 Ekologie a recyklace

##### Zpracování odpadů ze starých přístrojů



Přístroje s tímto označením nepatří do popelnice a je nutno je odděleně sbírat a likvidovat.

Zpracování odpadů ze starých přístrojů má odborný a věcný základ v místně platných předpisech a zákonech.

## 1.0 Инструкция по эксплуатации



Во избежание риска, связанного с воспламенением, ударом тока или других возможных травм, пользоваться электрическими приборами следует с предельной осторожностью. Поэтому использовать прибор необходимо только согласно инструкции. Любое другое применение прибора может привести к повреждениям и травмам.

Мощность конвектора должна соответствовать теплопотерям помещения.

Перед эксплуатацией прибора для его правильного применения необходимо полностью прочитать инструкцию и все указания к ней.

**Инструкцию следует сохранить и передать в случае смены владельца её новому собственнику или специалисту, проводящему техническое обслуживание.**

### 1.1 Описание прибора

WKL – электрический прибор прямого нагрева, для настенного монтажа. Используется для полного отопления ванной комнаты или дополнительного отопления гостиной и других небольших помещений.

#### Типовой ряд WKL-S

После настенного монтажа и подключения подсоединительного провода прибора к электророзетке, прибор готов к эксплуатации.

#### Типовой ряд WKL-U

После настенного монтажа и подключения подсоединительного провода прибора к распределительной коробке, прибор готов к эксплуатации.

#### Функция прибора

Воздух поступает к нагревательному элементу снизу, нагревается там и благодаря естественной конвекции поднимается вверх через воздушную решетку (4).

#### Предохранительное устройство

Конвектор имеет защитное температурное реле (STR), которое отключает отопление при возникновении опасности перегрева. После устранения причины перегрева (например, закрыто отверстие выхода воздуха) прибор через несколько минут охлаждения снова начинает функционировать.

### 1.2 Обслуживание

Конвектор включается/выключается с помощью кнопки (1), расположенной на правой стороне прибора. Желаемая температура помещения может быть выставлена бесступенчато в диапазоне от 6 °C примерно до 30 °C с помощью ручки выбора температуры (2). Регулятор температуры отключает нагрев при достижении заданной температуры, которая затем поддерживается константно за счёт периодического включения прибора. (Следует учитывать правильное соотношение теплопотребления в помещении и отопительной мощностью прибора!).

Если в помещении имеется несколько нагревательных приборов, то установка ручки регулятора температуры каждого прибора может быть различной.

Во избежание повышенного потребления электроэнергии при открытых окнах следует отключить прибор с помощью кнопки ВКЛ/ВЫКЛ (1).

#### Режим защиты от замерзания \*

Если в приборе используется датчик защиты от замерзания, ручка выбора температуры (2) устанавливается на \*. Термостат автоматически включает нагрев в случае, если температура в помещении опускается до +6 °C и ниже.

### Ограничение регулятора температуры

Для того, чтобы зафиксировать ручку выбора температуры на определенной настройке, на задней стенке прибора откручиваются два штифта (3) и устанавливаются по обе стороны желаемого значения.

Для фиксации желаемой температуры штифт а следует вставить точно в напротив расположенное отверстие.

При ограничении устанавливаемого диапазона температуры следует установить минимальное и максимальное значение на ручке выбора и соответственно также зафиксировать штифт б в другом несколько смещённом, расположенном напротив отверстию.

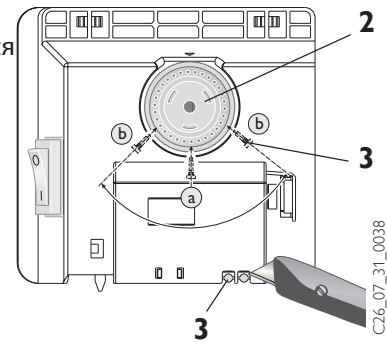

#### 1.2.1 Внешний регулятор температуры

В случае надобности прибор может приводиться в действие обычным внешним регулятором температуры. При этом ручка выбора температуры (2) поворачивается вправо до упора (MAX). Регулятор температуры следует устанавливать по возможности на большом расстоянии от прибора и на высоте минимум 1,5 м.

#### 1.2.2 Отключение конвектора

Чтобы отключить прибор, нужно поставить его в позицию AUS (Выкл.) и выдернуть вилку из розетки, но не тянуть за электрический кабель.

### 1.3 Указания по безопасности



#### Запрещается использовать прибор:

- в помещениях, которые могут быть взрыво- и пожароопасными вследствие наличия химикатов, пыли, газов или паров;
- в непосредственной близости от трубопроводов или резервуаров, содержащих или проводящих горючие и взрывоопасные вещества.
- нельзя превышать минимальные безопасные расстояния от объектов при установке прибора.

- Установка, также как и ввод в эксплуатацию, и техническое обслуживание проводятся только специалистом согласно инструкции.
- Ни в коем случае нельзя пользоваться прибором, если в помещении проводятся такие работы, как укладка или заделка швов паркета, чистка с использованием воска-спрея для полировки паркета, бензина или подобных веществ.
- Огнеопасно! При работе прибора поверхность корпуса и выходящий воздух могут нагреваться до 80 C и выше.  
Устанавливать в недоступном для маленьких детей месте!
- Запрещается прислонять к прибору предметы, либо ставить их между прибором и стеной.
- Вблизи отопительного прибора не должны находиться легковоспламеняющиеся предметы из дерева, бумаги, текстиля и т.д., а также пожароопасные материалы, например, ветошь, бензин, распылительные баллоны и т.д.

#### Опасность возгорания!



Во избежание перегрева конвектора ни в коем случае ничем не накрывать прибор.

- Рис. А Для предметов любого типа, таких как мебель, гардины, занавески и текстиль или другие воспламеняющиеся и невоспламеняющиеся материалы, должны соблюдаться следующие минимальные расстояния:

до воздушной решетки ⇒ 500 мм

до боковых стенок прибора ⇒ 100 мм

до верхней стенки прибора ⇒ 150 мм

до нижней стенки прибора ⇒ 100 мм

до задней стенки прибора ⇒ 26 мм

**Тёплый воздух должен выходить беспрепятственно!**

- Прибор для настенного монтажа, не предназначен для напольного монтажа
- Не допускается внесение каких-либо изменений
- Не наступать на прибор!
- Не оставлять работающий прибор без присмотра
- Особенно осторожно использовать в присутствии детей, пожилых людей и животных. Опасность травмирования!
- В случае повреждения или обнаружения сбоев в работе ни в коем случае не эксплуатировать прибор

## 1.4 Уход и техническое обслуживание

Загрязнения на корпусе прибора необходимо по возможности сразу обработать влажной салфеткой и горячей мыльной водой. В неработающем состоянии прибор можно протирать обычным средством для ухода. Избегать абразивных или растворяющих чистящих средств. Избегайте попадания влаги в прибор, а также моющих средств в вентиляционную решетку. При регулярном техническом обслуживании мы рекомендуем проверять механизмы контроля и регулирования. По истечении 10 лет эксплуатационного срока специалист должен проверить устройство безопасности, контроля и регулирования.

В случае, если подсоединение электропитания повреждено, оно должно быть заменено производителем, сервисным центром производителя или авторизованным и квалифицированным лицом. Обязательно для предотвращения опасности.

### Что делать, если . . . ?

• **Прибор не нагревается**

Проверьте, включена ли . . .  
. . . кнопка EIN=Вкл./AUS=Выкл.  
. . . проверьте электрические выключатели и предохранители в щитке.

**Устраните причину!**

Если после этого прибор не нагревается, позвоните специалисту!

• **Прибор отключается автоматически**

Проверьте, не накрыт ли прибор чем-либо, что может привести к его перегреву (например, закрытое отверстие доступа воздуха).

**Устраните причину!**

Если после нескольких минут охлаждения прибор не нагревается, позвоните специалисту!

• **Звонок в сервисную службу**

Сообщить в сервисную службу тип и номер конвектора (8), посмотрев на этикетку производителя!

**AEG**

Тип: WKL . . . .

E-Nr.: . . . . . F-Nr.: . . . . .



## 2. Инструкция по монтажу

Монтаж и подключение должны производиться специалистом, согласно требованиям данной инструкции по монтажу и эксплуатации.

Распаковывать прибор и его комплектующие следует на месте установки! При этом не оставляйте ничего в упаковочном материале.

### 2.1 Составляющие прибора

- 4 вентиляционная решётка
- 5 настенный кронштейн
- 6 замок фиксации
- 7 электрический кабель
- 8 шильда прибора

#### Технические характеристики

Тип		WKL 503 S	WKL 753 S	WKL 1003 S	WKL 1503 S	WKL 2003 S	WKL 2503 S	WKL 3003 S
		WKL 503 U	WKL 753 U	WKL 1003 U	WKL 1503 U	WKL 2003 U	WKL 2503 U	WKL 3003 U
Ширина		450						
Высота		370	445	445	590	740	890	1040
Глубина с настенным кронштейном		78						
		100						
Размер А		121	195	195	343	491	639	787
Вес	кг	4,0	4,6	4,6	6,0	7,2	8,4	9,9
Подключение		1/мощность 230 V ~						
Мощность	кВт	0,5	0,75	1,0	1,5	2,0	2,5	3,0
Интервал установки температуры	°C	от 6 до 30						
Защита от замерзания	°C	около 6						
Класс защиты		II						
Тип защиты		IP 24 защита от брызг воды						
Проверено допущено		смотри на шильду прибора						

### 2.2 Указания по безопасности

**Запрещается использовать прибор:**



- в помещениях, которые могут быть пожаро- и взрывоопасными вследствие наличия химикатов, пыли, газов или паров;
- в непосредственной близости от трубопроводов или резервуаров, содержащих или проводящих горючие и взрывоопасные вещества.
- нельзя превышать минимальные безопасные расстояния от объектов при установке прибора.

В мастерских или прочих помещениях, в которых присутствуют выхлопные газы, запах масла или бензина и т.д., или проводятся работы с огнегасящими средствами и химикатами, возможно возникновение устойчивого неприятного запаха и при определенных условиях – загрязнения.

- Прибор устанавливается только на вертикальной стене, выдерживающей температуру до 80°C.
- Следует соблюдать минимальные расстояния до ограничивающей площади объекта
- Соблюдайте предписания Союза немецких электротехников 0100, указания Вашего электроснабжающего предприятия и сведения на табличке с номинальными данными прибора

- Прибор нельзя устанавливать непосредственно под электророзеткой.
- При подключении прибора к сети переменного тока разделяющий участок к сети должен быть минимум 3 мм на всех участках цепи. Здесь могут применяться контакторы, силовые выключатели, предохранители и т.д. Установка с фиксировано проложенным кабельным соединением не допустима.
- Обратить внимание на шильду прибора. Указанное напряжение должно совпадать с напряжением в сети.
- При установке нагревательного прибора в помещениях с ванной и/или душем, следует соблюдать соответствие типу защиты, указанному на шильде.
- Прибор устанавливать так, чтобы избежать соприкосновения выключателя и регулирующего устройства с человеком, находящимся в ванной или под душем.
- В случае замены каких-либо частей прибора, подключение должно осуществляться только специалистом.

## 2.3 Монтаж

### 2.3.1 Монтаж настенного кронштейна Рис. В

Настенный кронштейн использовать в качестве шаблона для фиксации, который обеспечивает при этом необходимое расстояние от пола. Для фиксации прибора сделать следующее:

- **I** ориентированный на центр стены кронштейн (5) поставить на пол в горизонтальном положении и обозначить отверстия а и d на стене монтажа;
- **II** кронштейн приподнять так, чтобы отверстие b в кронштейне совпадало с обозначениями на стене монтажа;
- Отверстия с и d кронштейна обозначить на стене монтажа;
- Во всех четырёх обозначениях просверлить отверстия и закрепить кронштейн инструментом в соответствии с видом стены. С помощью удлинённых отверстий можно выравнить прибор для фиксации.

### 2.3.2 Монтаж прибора Рис. С

Конвектор навешивается пазами одновременно на 4 петли, расположенные на настенном кронштейне, и прижимается вниз для фиксации. Затем фиксирующий замок (6) настенного кронштейна поворачивается по часовой стрелке до упора и, таким образом, фиксирует крепление.

Для демонтажа конвектора фиксирующий замок следует повернуть, прибор слегка приподнять и снять с кронштейна.

## 2.4 Электрическое подключение

Для подключения необходимо напряжение 230 V ~.

Распределительную коробку следует монтировать на расстоянии не менее 10 см сбоку от прибора.

## 2.5 Сдача в эксплуатацию

Объясните пользователю функции прибора. Следует обратить особое внимание покупателя на указания по безопасности. Не забыть передать пользователю инструкцию по эксплуатации и монтажу.

### **3. Гарантия**



Условия и порядок гарантийного обслуживания определяются отдельно для каждой страны. За информацией о гарантии и гарантийном обслуживании обратитесь пожалуйста в представительство Stiebel Eltron в Вашей стране.

#### **3.1 Утилизация**



По истечении срока службы водонагреватель должен подвергаться утилизации в соответствии с нормами, правилами и способами, действующими в месте утилизации.





# Контактная информация

## Центральный офис в Германии

### EHT Haustechnik GmbH

Markenvertrieb AEG  
Gutenstetter Straße 10  
90449 Nürnberg  
info@eht-haustechnik.de  
www.aeg-haustechnik.de  
Tel. 018 03/91 13 23  
Fax 09 11/96 56-444

## Россия

ООО EXT Хаустехник,  
125190, Москва  
ул Балтийская, 15  
info@eht-haustechnik.ru  
www.aeg-haustechnik.ru  
Тел. (495) 788 91 68  
Факс (495) 788 91 68

## International

### Austria

Stiebel Eltron Ges. m.b.H.  
Eferdinger Str. 73  
4600 Wels  
Tel. 072 42-4 73 67-0  
Fax 072 42-4 73 67-42

### Belgium

EHT Belgium BVBA  
Avenue du Port 104  
1000 Brussel-Bruxelles  
Tel. 02-4 22 25 34  
Fax 02-4 22 25 21

### Czech Republic

AEG Home Comfort  
K Hájům 946  
15500 Praha 5-Stodulky  
Tel. 2-51 11 61 11  
Fax 2-51 11 61 53

### Switzerland

EHT Haustechnik AG  
Industriestrasse 10  
5506 Mägenwill  
Tel. 062-8 89 92 14  
Fax 062-8 89 91 26

### Hungary

Stiebel Eltron KFT  
Pacsirtamező u. 41  
1036 Budapest  
Tel. 01-250 60 55  
Fax 01-368 80 97

### Nederland

Stiebel Eltron Nederland b.v.  
Divisie AEG Home Comfort  
Daviottenweg 36, Postbus 2020  
5222 BH's Hertogenbosch  
Tel. 073-6 23 00 00  
Fax 073-6 23 11 41

### Polska

AEG Oddzial Stiebel Eltron Pol-ska Sp. z.o.o.  
Ul. Instalarów 9  
02-237 Warszawa  
Tel. 022-8 46 48 20  
Fax 022-8 46 67 03

[info@eht-haustechnik.ru](mailto:info@eht-haustechnik.ru)

[www.aeg-haustechnik.ru](http://www.aeg-haustechnik.ru)

© EHT Haustechnik

Irrtum und technische Änderungen vorbehalten · Subject to errors and technical changes! · Sous réserve d'erreurs et de modifications techniques! · Onder voorbehoud van vergissingen en technische wijzigingen! · Correzioni riservati · Salvo error o modificación técnica! · Rätt till misstag och tekniska ändringar förbehålls! · Excepto erro ou alteração técnica · Zastrzeżone zmiany techniczne i ewentualne błędy! · Omyly a technické změny jsou vyhrazeny! · A muszaki változtatások és tévedések jogát fenntartjuk! · Возможность неточностей и технических изменений не исключается!

265845/34442/2/0705