

EWH 10 mini, EWH 10 mini N
EWH 10 mini U, EWH 10 mini U N
EWH 15 mini, EWH 15 mini N
EWH 15 mini U, EWH 15 mini U N

Geschlossene Kleinspeicher

10 Liter bis 15 Liter für Über- und Untertischmontage

Gebrauchs- und Montageanweisung

Deutsch

Unvented small storage water heaters

10 litres to 15 litres for above-basin and below-basin installation

Operating and installation instructions

English

Водонагреватель электрический аккумуляторный

от 10 до 15 литров

Инструкция по эксплуатации и монтажу

Русский



Zárt fali melegvíz-tároló

10 - 15 literig a mosogató, illetve mosdó fölé, és a mosogató, illetve a mosdó alá történő beszereléshez.

Használati és szerelési utasítás

Magyar

Malé tlakové zásobníkové ohřivače

10 až 15 litrů k montáži nad nebo pod odběrné místo

Návod k montáži a použití

Česky

Ciśnieniowe wiszące zasobniki c.w.u.

o pojemności 10 - 15 litrów, do montażu nad i pod umywalką

Instrukcja obsługi i montażu

Polski

Inhalt	Deutsch	Contents	English	Содержание	Русский
1. Gebrauchs- und Montageanweisung _____	5	1. Operating and installation instructions _____	8	1. Инструкция по эксплуатации и монтажу _____	11
1.1 Temperatureinstellung _____	5	1.1 Temperature setting _____	8	1.1 Настройка температуры _____	11
2. Montage _____	5	2. Installation _____	8	2. Монтаж _____	11
2.1 Wandmontage _____	5	2.1 Wall mounting _____	8	2.1 Настенный монтаж _____	11
2.2 Wasseranschluss _____	5	2.2 Water connection _____	8	2.2 Подключение воды _____	11
2.3 Elektrischer Anschluss _____	6	2.3 Electrical connection _____	9	2.3 Электрическое подключение _____	12
2.4 Inbetriebnahme _____	6	2.4 Putting into operation _____	9	2.4 Ввод в эксплуатацию _____	12
2.5 Wartung _____	6	2.5 Maintenance _____	9	2.5 Техническое обслуживание _____	12
2.6 Technische Daten _____	7	2.6 Technical specifications _____	10	2.6 Технические параметры _____	13
2.7 Installationsschema _____	7	2.7 Installation type _____	10	2.7 Схема установки _____	13

Tartalom	Magyar	Obsah	Česky	Treść	Polski
1. Használati és szerelési utasítás _____	14	1. Návod k montáži a použití _____	17	1. Instrukcja obsługi i montażu _____	20
1.1 Hőmérséklet-beállítás _____	14	1.1 Nastavení teploty _____	17	1.1 Nastawy temperatury _____	20
2. Szerelés _____	14	2. Montáž _____	17	2. Montaż _____	20
2.1 Falra szerelés _____	14	2.1 Montáž na stěnu _____	17	2.1 Montaż ścienny _____	20
2.2 Vízcsatlakozás _____	14	2.2 Přípojka vody _____	17	2.2 Przyłącze wody _____	20
2.3 Elektromos csatlakozás _____	15	2.3 Elektrické připojení _____	18	2.3 Przyłącze elektryczne _____	21
2.4 Üzembe helyezés _____	15	2.4 Uvedení do provozu _____	18	2.4 Uruchomienie _____	21
2.5 Karbantartás _____	15	2.5 Údržba _____	18	2.5 Konserwacja _____	21
2.6 Műszaki adatok _____	16	2.6 Technické údaje _____	19	2.6 Dane techniczne _____	22
2.7 Szerelési vázlat _____	16	2.7 Schéma instalace _____	19	2.7 Schemat instalacji _____	22

Гарантийное обслуживание водонагревателя производится в соответствии с гарантийными обязательствами, перечисленными в гарантийном талоне. Адреса сервисных центров Вы можете найти на сайте: www.aeg-haustechnik.ru

Сертификация продукции

Сертификат соответствия: № РОСС DE.АЯ80.В04385, Срок действия сертификата: с 03.10.2006 по 02.10.2008

Орган сертификации:

Информационно-сертификационного центра Госстандарта России в г. Прага
Petrzilkoва 29/2514 158 00 Прага 5 Чешская Республика

Аттестат аккредитации – РОСС CZ.0001.11 АЯ80

Тел.: +420/251613597, факс: +420/251612654, e-mail: gost@gost.cz, <http://www.gost.cz/>

Продукция соответствует требованиям нормативных документов:

ГОСТ Р МЭК 60335-2-21-99, ГОСТ Р 51318.14.1-99, ГОСТ Р 51318.14.2-99, ГОСТ Р 51317.3.2-99, ГОСТ Р 51317.3.3-99

Сертификат выдан:

ЕНТ Haustechnik GmbH, Gutenstetter Str. 10 90449 Nurnberg, Германия

Тел.: +49/91196560; факс: +49/9119656222

Изготовитель: ЕНТ Haustechnik GmbH, Gutenstetter Str. 10 90449 Nurnberg, Германия

1

**EWH 10 mini
EWH 10 mini N**

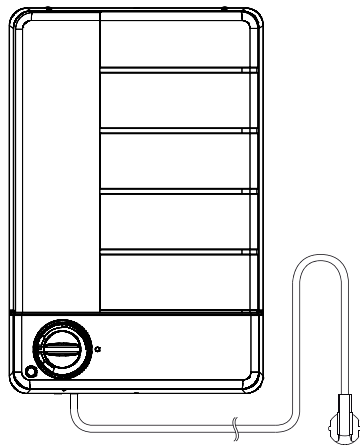
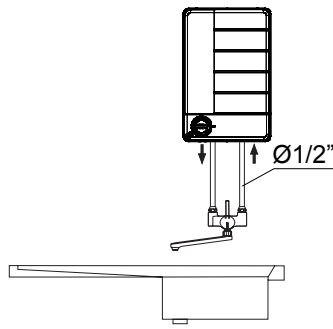

**EWH 10 mini U
EWH 10 mini U N**

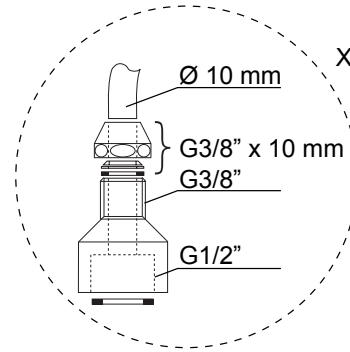
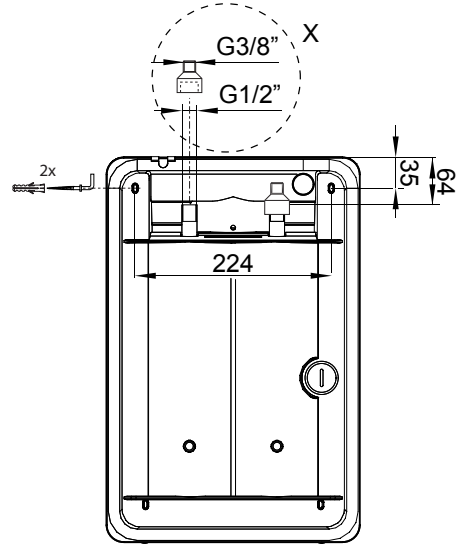
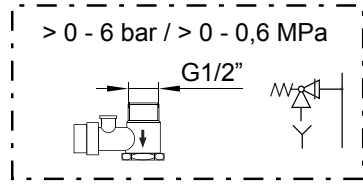
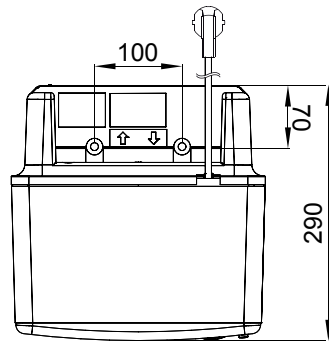
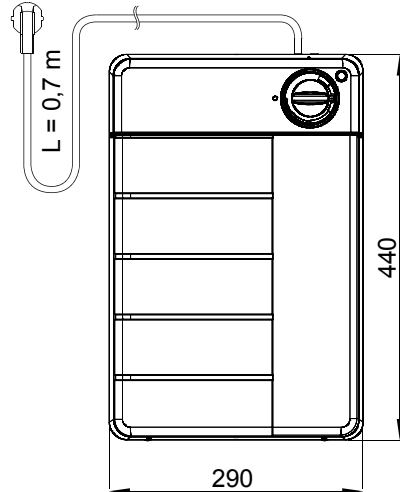
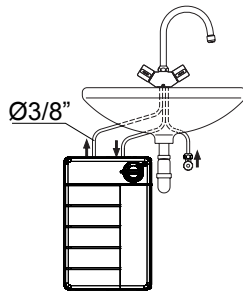

26_02_06_0098

2

0 bar / 0 MPa

> 0 - 6 bar / > 0 - 0,6 MPa

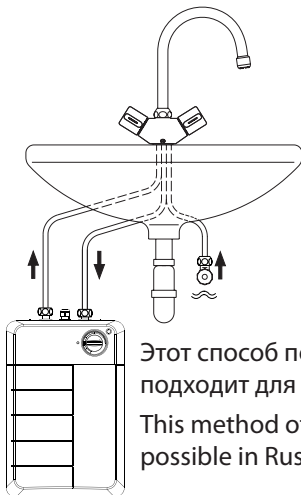

Этот способ подключения не подходит для России и СНГ.
This method of installation is not possible in Russia and in the CIS.

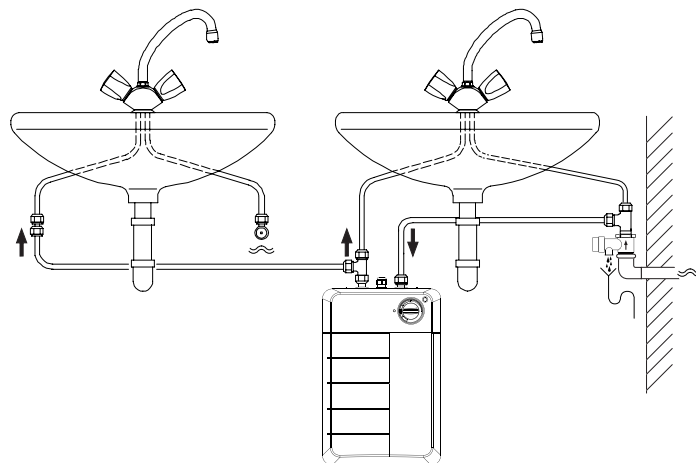

26_02_06_0089

1 EWH 15 mini EWH 15 mini N

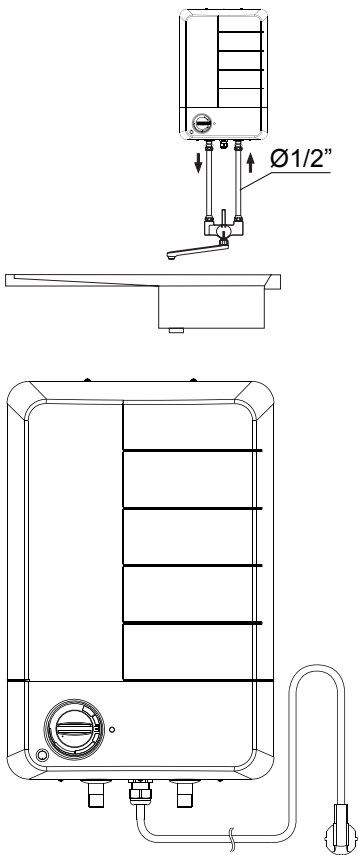

EWH 15 mini U EWH 15 mini U N

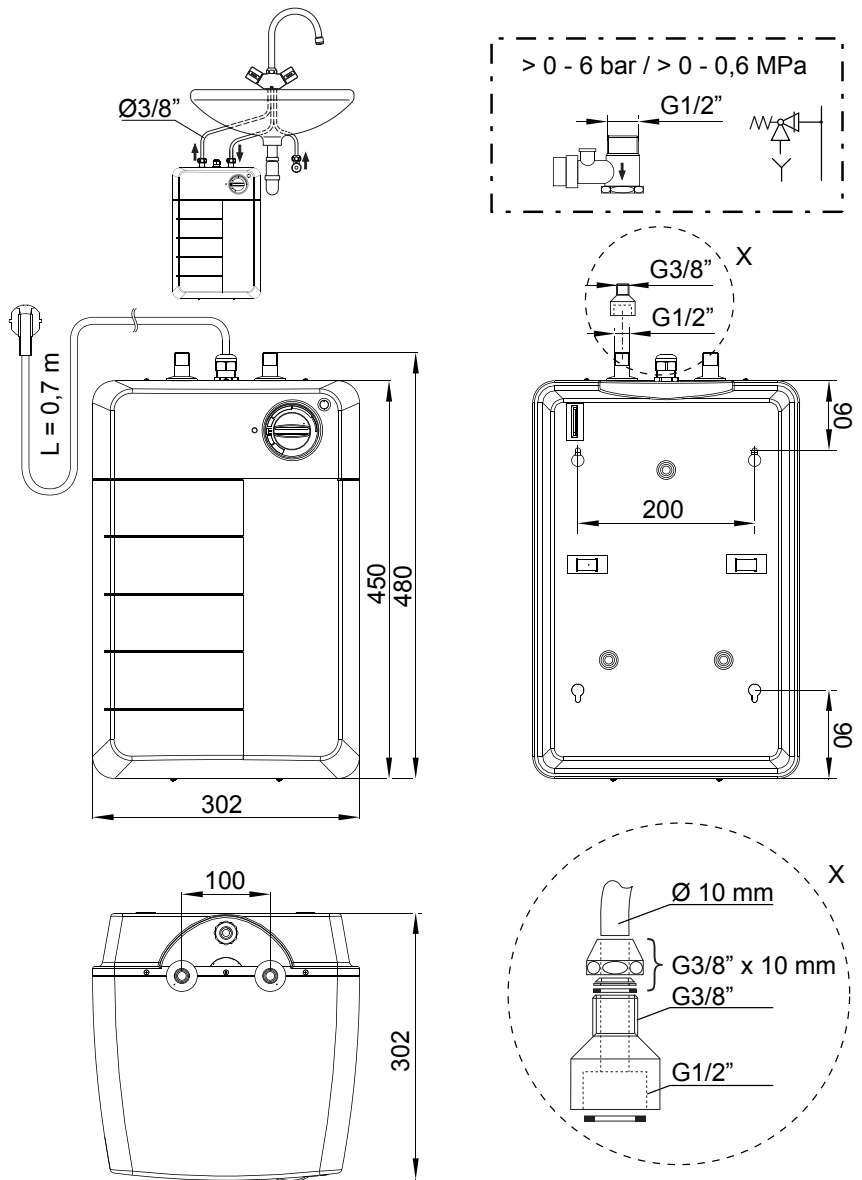

2 0 bar / 0 MPa

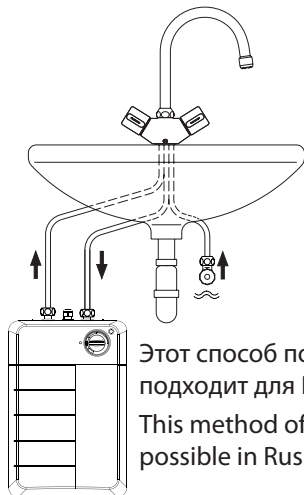

Этот способ подключения не подходит для России и СНГ.
This method of installation is not possible in Russia and in the CIS.

> 0 - 6 bar / > 0 - 0,6 MPa

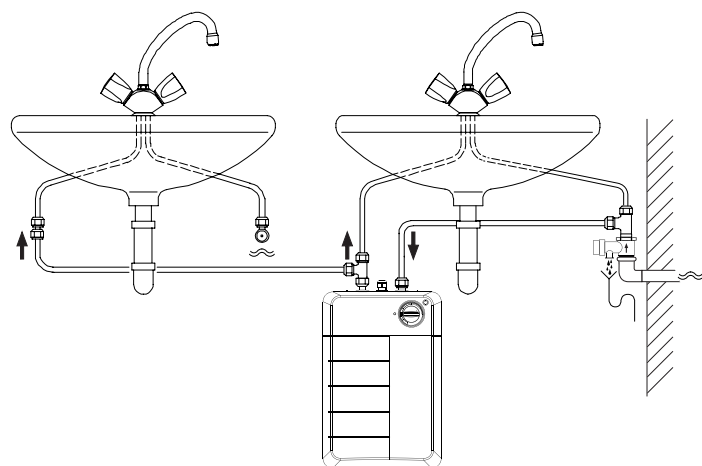

1. Gebrauchs- und Montageanweisung

Diese Anweisung sorgfältig aufbewahren, bei Besitzerwechsel dem Nachfolger aushändigen.
Bei Wartungs- und etwaigen Instandsetzungsarbeiten dem Installateur zur Einsichtnahme überlassen.

1.1 Temperatureinstellung

- min. Frostschutzstellung
- E Energiesparstellung (ca. 60 °C)
- max. Temperaturbereich (ca. 80 °C)

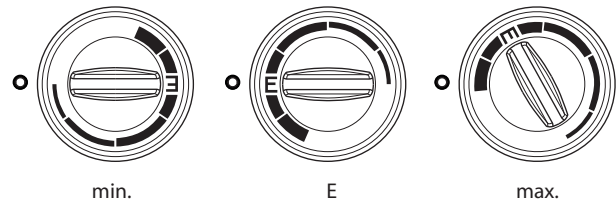

2. Montage

2.1 Wandmontage

Die Kleinspeicher in einem frostfreien Raum in der Nähe der Zapfstelle montieren.



Der EWH mini/mini N ist ausschließlich für Übertischmontage der EWH mini U/mini U N ausschließlich für Untertischmontage vorgesehen.

Zur Gerätemontage muss das Befestigungsmaterial nach Festigkeit der Wand ausgewählt werden.
Das Gewicht der Speicher mit Wasserfüllung (s. Tabelle 1) ist zu berücksichtigen.

Die Lage der für die Montage erforderlichen Schrauben ist Bild 1 zu entnehmen.

2.2 Wasseranschluss **2**

Die Wasserinstallation muss von einem autorisierten Fachmann unter Beachtung der jeweils gültigen Montageanleitung sowie den gültigen Normen und Vorschriften durchgeführt werden.

Der Wasseranschluss erfolgt geschlossen (druckfest) zur Versorgung mehrerer Entnahmestellen oder offen (drucklos) zur Versorgung einer Entnahmestelle.

Die Speicher sind für den Anschluss an Kunststoffrohrsysteme geeignet.

Hinweis für den Anschluss an Kunststoff-Rohrsysteme: Im Störfall können Temperaturen von bis zu 95 °C (max. 0,6 MPa) auftreten. Eingesetzte Kunststoffrohre müssen für diese Bedingungen ausgelegt sein.



Ist der Wasserdruck höher als 5 bar, muss ein Membransicherheitsventil mit Druckminderer angebracht werden.

Vor Anschluss des Speichers an die Wasserleitung ist diese gründlich durchzuspülen, damit keine Fremdkörper in den Speicher oder die Sicherheitsbaugruppe gelangen.

Empfohlen wird den Speicher nach Bild 2 zu installieren.



Bei druckfestem Anschluss muss der Speicher unbedingt mit einem bauartgeprüften Membransicherheitsventil installiert werden.

Die Sicherheitshinweise der Montageanleitung des Sicherheitsventils sind zu berücksichtigen.

Das Sicherheitsventil ist auf Funktionsfähigkeit zu überprüfen.

Das Sicherheitsventil schützt bei druckfester Installation den Speicher vor unzulässig hohem Druckanstieg. Die Speicher der Baureihe EWH mini und mini U sind als Zubehör mit einem Sicherheitsventil ohne Rückflussverhinderer ausgestattet. Die Speicher der Baureihe EWH mini N und EWH mini U N sind als Zubehör mit einem Sicherheitsventil mit Rückflussverhinderer ausgestattet. Das Sicherheitsventil muss regelmäßig in gewissen Abständen betätigt werden, um einem Festsitzen durch Kalkablagerungen vorzubeugen.

Der Tropfwasserablauf des Sicherheitsventils muss immer zur Atmosphäre hin geöffnet bleiben.

Der Tropfwasserablauf ist an ein Abflussrohr mit einer steten Abwärtsneigung einzuleiten, die einen unbehinderten Ablauf des Wassers garantiert.

Füllen: Nach Anschluss des Speichers das Absperrventil öffnen.

Anschließend Warmwasserhahn öffnen. Wenn aus diesem Wasser austritt, ist der Speicher gefüllt.
Dann den Auslaufhahn schließen und Anlage auf Dichtheit überprüfen.



Den Speicher auf keinen Fall an das elektrische Netz anschließen, ohne zu überprüfen, ob er tatsächlich vollständig mit Wasser gefüllt ist!

2.3 Elektrischer Anschluss

- 1 Anschlussfeld
- 2 Temperaturbegrenzer
- 3 Thermostat
- 4 Signallampe
- 5 Heizkörper
- 6 Behälter
- R El. Widerstand 560 Ohm
- A Anode

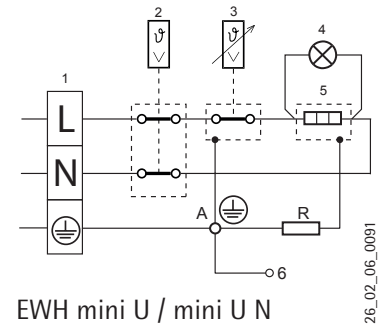
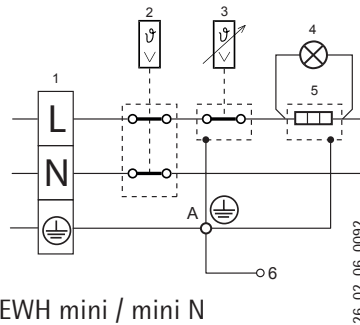

Der elektrische Anschluss muss unter Beachtung der jeweils gültigen Montageanleitung sowie den jeweils gültigen Normen und Vorschriften durchgeführt werden. „Bestimmungen für das Errichten von Starkstromanlagen mit Nennspannungen bis 1000 V“ und Vorschriften des örtlichen Energieversorgungsunternehmens (EVU) sind dabei besonders zu beachten.

Das Gerät ist über eine Schutzkontaktsteckdose anzuschließen – diese muss nach der Installation des Gerätes frei zugänglich sein. Soll das Gerät fest an das Wechselstromnetz angeschlossen werden (Geräteanschlussdose), muss es über eine Trennstrecke von mindestens 3 mm allpolig vom Netz getrennt werden können.

Die Installation mit festverlegter Anschlussleitung (Installationskabel, z.B. NYM) ist nicht zulässig.

2.4 Inbetriebnahme

Die erste Inbetriebnahme und Aufheizung muss der Fachmann überwachen.

Die Wassertemperatur kann zwischen ca. 7 °C (Minimum) und 80 °C (Maximum) eingestellt werden.

Bei geringerem Warmwasserverbrauch oder bei stark kalkhaltigem Wasser empfiehlt sich die Energiesparstellung „E“ bei ca. 60 °C. In bestimmten Zeitabständen oder nach Entnahme von Warmwasser heizt das Gerät automatisch nach.

Es ist ratsam, den Speicher nur bei längerer Abwesenheit vom Netz zu trennen. Durch die hochwertige Wärmedämmung ist der Wärmeverlust gering. Bei Frostgefahr ist der Speicher zu entleeren.

2.5 Wartung

Das Äußere des Speichers erfordert keiner besonderen Wartung. Zur Reinigung nur mit einem weichen Tuch oder feuchten Schwamm abreiben. Keine scheuernden Mittel oder aggressive Spülmittel verwenden.



Achtung! Bei allen Arbeiten Gerät bitte allpolig vom Netz trennen!

Zur Sicherung einer langen Lebensdauer empfiehlt es sich, die im Gerät installierte Korrosionsschutz-Anode (Magnesium-Anode) einer jährlichen Inspektion durch einen Fachmann unterziehen zu lassen. In Gebieten mit besonders aggressivem Wasser kann diese Prüfung häufiger notwendig sein – dazu entsprechende Informationen vom Installateur oder direkt beim Wasserversorgungsunternehmen einholen!

Das Gerät ist vor übermäßiger Erhitzung durch einen Sicherheitstemperaturbegrenzer geschützt, der alle Phasen unterbricht. Wenn der Sicherheitstemperaturbegrenzer ausgelöst wurde, ist ein autorisierter Fachmann zur Durchführung der Reparatur hinzuzuziehen. Der Sicherheitstemperaturbegrenzer kann nach Auslösung durch Drücken des Reset-Tasters zurückgesetzt werden.

Öffnen des Gehäuses:

Temperaturwählknopf abziehen, Schraube herausdrehen, Schaltraumkappe nach vorne ziehen und abnehmen.

2.6 Technische Daten

Typ		EWH 10 mini / mini N EWH 10 mini U / mini U N	EWH 15 mini / mini N EWH 15 mini U / mini U N
Nennspannung Leistungsaufnahme	W	1/N/PE ~ 230V 2000	
Nenninhalt	Liter	10	15
Bereitschafts- stromverbrauch	kWh/d	Untertisch EWH mini U/N 0,88	Übertisch EWH mini /N 0,41
Entnehmbare Mischwassermenge bei 40 °C *	Liter	17,8	18,6
Gewicht (leer)	kg	8	9
Schutzart		Spritzwasserschutz (IP 24)	
Prüfzeichen		siehe Typenschild	

* ca. 10 °C Wassertrittstemperatur, ca. 80 °C Speichertemperatur

Tabelle 1

2.7 Installationschema

- 1 Sicherheitsventil
- 2 Rückflussverhinderer
- 3 Druckprüfstutzen
- 4 Absperrventil
- 5 Druckminderer
- 6 Entnahmestellen

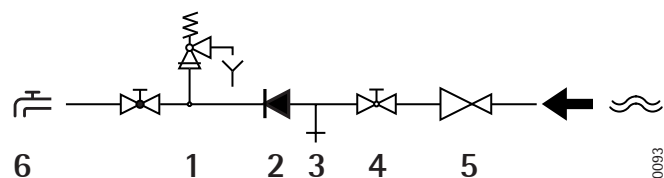

26_02_06_0093

3. Umwelt und Recycling

Damit Ihr Gerät unbeschädigt bei Ihnen ankommt, haben wir es sorgfältig verpackt. Bitte helfen Sie, die Umwelt zu schützen, und entsorgen Sie das Verpackungsmaterial des Gerätes sachgerecht.

Entsorgung von Transport- und Verkaufsverpackungsmaterial

AEG Haustechnik beteiligt sich gemeinsam mit dem Großhandel und dem Fachhandwerk/Fachhandel in Deutschland an einem wirksamen Rücknahme- und Entsorgungskonzept für die umweltschonende Aufarbeitung der Verpackungen. Überlassen Sie die Transportverpackung dem Fachhandwerk bzw. Fachhandel. Verkaufsverpackungen (Grüner Punkt) entsorgen Sie über DSD (Duales System Deutschland). Alle verwendeten Verpackungsmaterialien sind umweltverträglich und wiederverwertbar.

- Kunststoffteile sind, soweit vorhanden, folgendermaßen gekennzeichnet:
 - PE für Polyethylen, z.B. Verpackungsfolien
 - EPS für expandiertes Polystyrol, z.B. Styropor-Polsterteile (grundsätzlich FCKW-frei)
 - POM für Polyoxymethylen, z.B. Kunststoffklammern
 - PP für Polypropylen, z.B. Spannbänder
- Kartonteile sind aus Altpapier hergestellt.

Entsorgung von Altgeräten in Deutschland



Geräte mit dieser Kennzeichnung gehören **nicht** in die Restmülltonne und sind getrennt zu sammeln und zu entsorgen.

Im Rahmen des Elektro- und Elektronikgerätegesetzes (ElektroG) ist die **kostenlose Rückgabe dieses Altgerätes bei Ihrer kommunalen Sammelstelle** gewährleistet.

Die Hersteller sorgen im Rahmen der Produktverantwortung für eine umweltgerechte Behandlung und Verwertung der Altgeräte.

Weitere Informationen erhalten Sie über Ihre Kommune oder Ihren Fachhandwerker/Fachhändler.

Die Geräte oder Geräteteile dürfen nicht als unsortierter Siedlungsabfall über den Hausmüll bzw. die Restmülltonne beseitigt werden. Über das Rücknahmesystem werden hohe Recyclingquoten der Materialien erreicht, um Deponien und die Umwelt zu entlasten. Damit leisten wir **gemeinsam** einen wichtigen Beitrag zum Umweltschutz.

Bereits bei der Entwicklung neuer Geräte achten wir auf eine hohe Recyclingfähigkeit der Materialien.

Die Voraussetzung für eine Material-Wiederverwertung sind die Recycling-Symbole und die von uns vorgenommene Kennzeichnung nach DIN EN ISO 11469 und DIN EN ISO 1043, damit die verschiedenen Kunststoffe getrennt gesammelt werden können.

Entsorgung außerhalb Deutschlands

Die Entsorgung von Altgeräten hat fach- und sachgerecht nach den örtlich geltenden Vorschriften und Gesetzen zu erfolgen

1. Operating and installation instructions

Keep these instructions in a safe place. Hand them over to the new owner if the appliance changes hands. Make them available to the fitter when any maintenance work or repairs are carried out.

1.1 Temperature setting

- min.** Frost-protection setting
- E** Energy-saving setting (approx. 60 °C)
- max.** Temperature range (approx. 80 °C)

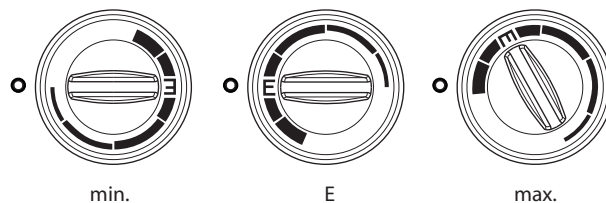

2. Installation

2.1 Wall mounting

Fit the small storage water heaters in a frost-proof room next to the connection point.



The EWH mini/mini N is intended for above-basin installation only.

The EWH mini U/mini U N is intended for below-basin installation only.

The materials used to mount the appliance must be selected according to the strength of the wall. The combined weight of the storage water heaters and their water filling (see Table 1) must be taken into consideration. The position of the screws required for installation is shown in Figure 1.

2.2 Water connection **2**

The appliance must be connected to the water system by an authorised specialist technician, taking the applicable installation instructions and the relevant standards and regulations into consideration.

The water connection is unvented (pressure-proof) to supply several drawing points or vented (unpressurised) to supply one drawing point.

The wall-mounted storage water heater is suitable for connection to plastic pipe systems.

Information on connecting to plastic pipe systems: In the event of malfunctions, temperatures of up to 95 °C (max. 0.6 MPa) can occur. Any plastic pipes used must be designed for these conditions.



If the water pressure is higher than 5 bar, a diaphragm safety valve with pressure reducer must be fitted.

Before connecting the storage water heater to the water pipe, rinse out the pipe thoroughly to prevent any foreign objects from entering the storage water heater or the safety components.

It is recommended to install the storage water heater in the way shown in Figure 2.



In the case of pressure-proof connection, the storage water heater must always be installed together with an approved diaphragm safety valve.

The safety information given in the installation instructions for the safety valve must be observed.

The safety valve must be checked to ensure that it is functioning correctly.

The safety valve used for pressure-proof installation protects the storage water heater from excessive increases in pressure. The EWH mini and mini U wall-mounted storage water heaters are fitted with a safety valve without non-return valve as an accessory. The EWH mini N and mini U N wall-mounted storage water heaters are fitted with a safety valve with non-return valve as an accessory. The safety valve must be actuated at regular intervals to prevent it from jamming as a result of furring (lime deposits).

The dripping-water outlet of the safety valve must always remain open to the atmosphere.

The dripping-water outlet must be connected to a downward-pointing drain pipe which ensures unobstructed drainage of the water.

Filling: After connecting the storage water heater, open the stop valve.

Then open the hot-water tap. The storage water heater is full when water is discharged from the hot-water tap.

Then close the outlet tap and check the system for leaks.



Never connect the storage water heater to the electrical power supply without first checking whether the storage water heater is actually filled with water.

2.3 Electrical connection 2

- 1 Connection panel
- 2 Temperature limiter
- 3 Thermostat
- 4 Signal lamp
- 5 Heater element
- 6 Reservoir
- R Resistor (560 Ohm)
- A Anode

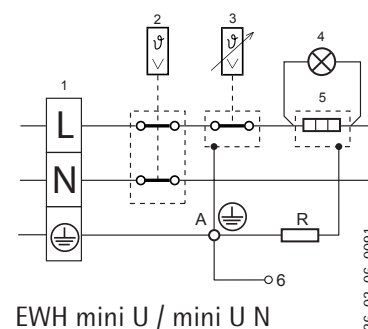
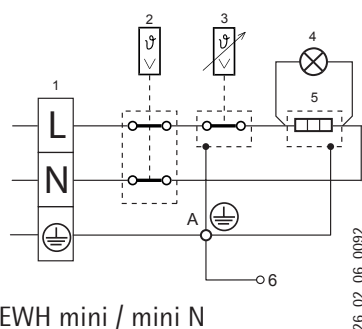

The appliance must be connected to the power supply taking the applicable installation instructions and the relevant standards and regulations into consideration. It is particularly important to observe the "Regulations for installing high-voltage systems with rated voltages up to 1000 V" and regulations from the local power supply company.

The appliance must be connected to a socket outlet with earthing contact – this socket outlet must be freely accessible after installation of the appliance. If the appliance is to be connected to the AC network (appliance outlet socket), an air gap of at least 3 mm must be provided to allow the appliance to be disconnected from the power supply.

Installation using a permanently installed connecting cable is not permitted.

2.4 Putting into operation

The specialist technician must monitor the appliance when it is put into operation and heats water for the first time.

The water temperature can be adjusted between approx. 7 °C (minimum) and 80 °C (maximum) (see Figure 1). With low hot-water consumption or with very hard water, it is recommended to select the energy-saving setting "E" (approx. 55 to 60 °C). The appliance reheats automatically at certain intervals or when hot water is drawn.

It is only advisable to disconnect the storage water heater from the power supply if it is to remain unused for a relatively long period of time. Heat loss is minimised by the high-quality heat-insulation material. The storage water heater must be drained if there is a risk of exposure to subzero temperatures.

2.5 Maintenance

The outside of the storage water heater does not require any special maintenance. To clean, wipe using a soft cloth or damp sponge only. Do not use any abrasive agents or aggressive detergents.



Caution! Always fully disconnect the appliance from the power supply before carrying out any maintenance work.

To ensure a long service life, it is recommended to have a specialist technician inspect the anti-corrosion anode (magnesium anode) in the appliance once per year. This check may need to be carried out more frequently in areas with particularly aggressive water – ask the fitter or your local water supply company for information.

The appliance is protected against overheating by a safety temperature limiter which interrupts all phases. If the safety temperature limiter has been triggered, an authorised specialist technician is required to carry out the repair work. After triggering, the safety temperature limiter can be pressed to reset it.

Open the casing:

Draw-off the temperature-knob, loose the screw, pull the lower casing part to the front and demount.

2.6 Technical specifications

Type		EWH 10 mini / mini N EWH 10 mini U / mini U N		EWH 15 mini / mini N EWH 15 mini U / mini U N	
Rated voltage, power consumption	W	1/N/PE ~ 230V 2000			
Nominal capacity	Litres	10		15	
Power consumption in stand-by mode	kWh/d	Below-basin EWH mini U/N 0.88	Above-basin EWH mini /N 0.41	Below-basin EWH mini U/N 1.04	Above-basin EWH mini /N 0.67
Drawable quantity of mixed water at 40 °C *	Litres	17.8	18.6	25.6	26.1
Weight (empty)	kg	8		9	
Degree of protection		Splash-proof (IP 24)			
Mark of conformity		See rating plate			

* approx. 10 °C Water inlet temperature, approx. 80°C Cylinder temperature

Tab. 1

2.7 Installation type **2**

- 1 Safety valve
- 2 Non-return valve
- 3 Pressure test connection
- 4 Stop valve
- 5 Pressure reducer
- 6 Drawing points

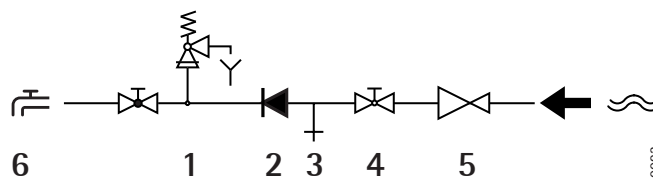

26_02_06_0093

3. Guarantee

For guarantees please refer to the respective terms and conditions of supply for your country.



The installation, electrical connection and first operation of this appliance should be carried out by a qualified installer.

The company does not accept liability for failure of any goods supplied which accordance with the manufacturer's instructions.

3.1 Environment and recycling

Recycling of obsolete appliances



Appliances with this label must not be disposed off with the general waste. They must be collected separately and disposed off according to local regulations.

1. Инструкция по эксплуатации и монтажу

Аккуратно храните данную инструкцию, при смене владельца передавайте ее новому владельцу. Перед работами по техническому обслуживанию и каким-либо ремонтом ознакомить с ней сервисного специалиста. В тексте данной инструкции электрические аккумуляционные водонагреватели могут иметь такие технические названия, как: прибор, устройство, аппарат, водонагреватель и т. п.

1.1 Настройка температуры

- min.** Позиция незамерзания
E Позиция энергосбережения (ок. 60 °C)
max. Температурный диапазон (ок. 80 °C)

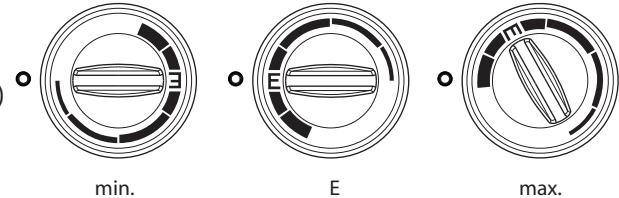

2. Монтаж

2.1 Настенный монтаж

Установите водонагреватель в отапливаемом помещении вблизи от точек разбора воды.



EWH mini/mini N предназначен исключительно для верхнего монтажа, EWH mini U/mini U N – исключительно для нижнего монтажа.

Крепежный материал, используемый для монтажа устройства, должен подбираться в соответствии с прочностью стены. Необходимо учитывать вес водонагревателя вместе с залитой в него водой (см. таблицу технических параметров).

Расположение необходимых для монтажа винтов указано на рис. 1.

Кронштейны являются составной частью водонагревателя.

2.2 Подключение воды **2**

Подключение водонагревателя к водопроводу должно осуществляться специалистом с соблюдением требований данной инструкции по монтажу, а также действующих норм и предписаний. Подключение воды выполняется закрытым (стойким к давлению) способом для снабжения одной или нескольких точек разбора воды. Настенный водонагреватель подходит для подключения к системе металлических трубопроводов.



Если давление воды в водопроводе превышает 5 бар, то в линии подачи холодной воды необходимо установить мембранный предохранительный клапан с редуктором.

Во избежание попадания в водонагреватель взвеси и мелких частиц, необходимо тщательно промыть систему подачи воды перед подключением к ней водонагревателя.

водонагреватель рекомендуется устанавливать в соответствии с рис. 2.



При монтаже водонагревателя необходимо также укомплектовать систему надежным предохранительным клапаном мембранного типа.

Защитный клапан защищает водонагреватель от недопустимо высокого возрастания давления. Водонагреватели модельного ряда EWH mini и mini U в качестве принадлежности оснащены защитным клапаном без блокиратора обратного клапана. Водонагреватели модельного ряда EWH mini N и mini U N в качестве принадлежности оснащены защитным клапаном с блокиратором обратного потока. В целях предотвращения блокировки предохранительного клапана необходимо регулярное приведение его в действие, проверять слив воды не реже 1 раза в 6 месяцев.

Каплеотвод из защитного клапана (для модельных рядов EWH mini N и EWH mini U N) должен всегда оставаться открытым в атмосферу. Каплеотвод необходимо подключить к сточной трубе с постоянным обратным уклоном, гарантирующим беспрепятственный отвод воды.



Заполнение: После подключения водонагревателя открыть запорный клапан. После этого открыть кран горячей воды. Если из него течет вода, то водонагреватель заполнен.

В этом случае - закрыть сливной кран и проверить герметичность подключений. Ни в коем случае не включайте накопитель в электросеть, не проверив, действительно ли он полностью заполнен водой!

2.3 Электрическое подключение

1 Терминал электроподключений (клеммы)

2 Защитный термостат

3 Термостат

4 Сигнальная лампочка

5 Нагревательный элемент (ТЭН)

6 Бак (корпус)

R Эл. сопротивление 560 Ом

A Магниевого анода

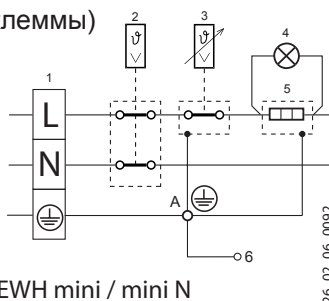

EWH mini / mini N

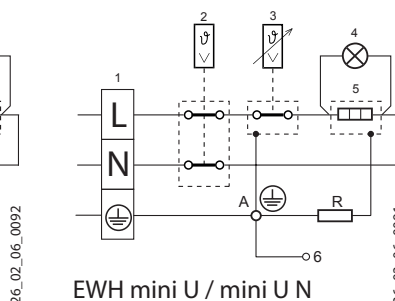

EWH mini U / mini U N

Электрическое подключение должно производиться с соблюдением действующей инструкции по монтажу, а также действующих норм и предписаний. При этом необходимо соблюдать Правила устройства электроустановок (ПУЭ) „Определения по сооружению силовых установок с номинальным напряжением до 1000 V“.

Водонагреватель подключать через розетку - к ней должен быть свободный доступ после монтажа аппарата. Если водонагреватель подключается непосредственно к сети переменного тока, то он должен быть отделен от сети изоляционным промежутком не менее 3 мм по всем полюсам.

Запрещена установка с неподвижно проложенными соединительными линиями.

2.4 Ввод в эксплуатацию

Первый ввод в эксплуатацию и нагрев воды должен контролировать специалист.

Температура воды может устанавливаться между примерно 7 °C (минимум) и 80 °C (максимум).

При незначительном расходе горячей воды или большом содержании извести в воде рекомендуется с помощью терморегулятора на лицевой панели водонагревателя устанавливать режим энергосбережения „e“ примерно при 55-60 °C.

Водонагреватель рекомендуется отключать от сети только на время длительного отсутствия.

Благодаря высококачественной теплоизоляции потери тепла незначительны. При угрозе замораживания из водонагревателя следует полностью слить воду.

2.5 Техническое обслуживание

Снаружи водонагреватель не требует никакого особого обслуживания. Чистку производить только мягкой салфеткой или влажной губкой. Не допускается применять никаких абразивных веществ или агрессивных моющих средств.



Внимание! При всех работах с водонагревателем полностью отключить его от сети!

Для обеспечения длительного ресурса рекомендуется установленный в аппарате анод для защиты от коррозии (магниевого анода) подвергать ежегодной инспекции специалистом.

В регионах с особо агрессивной водой может потребоваться более часто производить эту проверку – получите необходимую информацию у сервисного специалиста или непосредственно в предприятии водоснабжения!

Водонагреватель защищен от избыточного нагрева защитным термостатом, который отключает питание полностью. Если защитный термостат сработал, то необходимо вызвать сервисного специалиста для проведения ремонта. После срабатывания защитный термостат может быть включен снова нажатием на него.

Демонтаж корпуса EWH ... mini:

вынуть ручку выбора температуры, выкрутить винт, выдвинуть пластиковую оболочку вперед и снять ее.

2.6 Технические параметры

Тип		EWH 10 mini / mini N EWH 10 mini U / mini U N		EWH 15 mini / mini N EWH 15 mini U / mini U N	
Номинальное напряжение		перем. 230 В 1/Н/РЕ ~			
Потребление мощности	Вт	2000			
Номинальный объем	л	10		15	
Примерное потребление тока в режиме нагрева	кВтч/сут	Под мойкой EWH mini U/N 0,88	Над мойкой EWH mini /N 0,41	Под мойкой EWH mini U/N 1,04	Над мойкой EWH mini /N 0,67
Количество смешанной воды при 40 °С *	л	17,8	18,6	25,6	26,1
Вес (пустой)	кг	8		9	
Класс защиты		Защита от струй воды (IP 24)			

таблицу 1

2.8 Схема установки 2

- 1 Предохранительный клапан
- 2 Обратный клапан (опционально)
- 3 Точка замера давления (опционально)
- 4 Запорный вентиль (опционально)
- 5 Редукционный клапан (опционально)
- 6 Точки разбора воды (опционально)
7. Сливная труба под предохранительным клапаном см. «Y» на рис. (опционально)

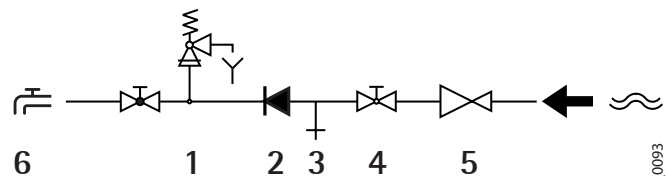

26_02_06_0093

Утилизация

По истечении срока службы водонагреватель должен подвергаться утилизации в соответствии с нормами, правилами и способами, действующими в месте утилизации.

1. Használati és szerelési utasítás

Gondosan őrizze meg a jelen utasítást, és tulajdonosváltás esetén adja át az utódnak. Karbantartási és esetleges javítási munkák esetén az utasítást adja át a szerelőnek betekintés céljából.

1.1 Hőmérséklet-beállítás

min. Fagyvédő üzemmód

E Energiatakarékos üzemmód (kb. 60 °C)

max. Hőmérséklettartomány (kb. 80 °C)

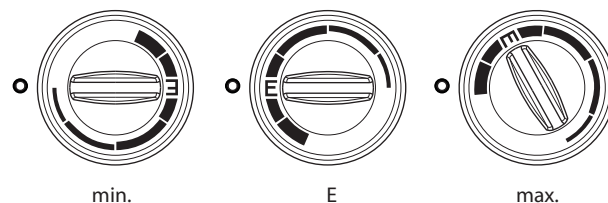

2. Szerelés

2.1 Falra szerelés

A kisméretű melegvíz-tárolókat fagymentes helyiségben, a vízcsapok közelében kell beszerelni.



Az EWH mini/mini N melegvíz-tárolót kizárólag a mosdó, illetve mosogató fölé történő beszerelésre, míg az EWH mini U/mini U N típusú melegvíz-tárolót kizárólag a mosogató, illetve mosdó alá történő beszerelésre tervezték.

A készülék szereléséhez a rögzítő anyagot a fal szilárdsága szerint kell megválasztani. Figyelembe kell venni a melegvíz-tároló súlyát a víztöltéssel együtt (lásd az 1. táblázatot).

A szereléshez szükséges csavarok helyzete a 1. képen látható.

A felfüggesztő kengyel a melegvíz-tárolóhoz tartozó alkatrész.

2.2 Vízcsatlakozás

A vízszelést a megfelelő engedéllyel rendelkező szakembernek kell elvégeznie, a mindenkori érvényes szerelési utasítás, valamint a mindenkori érvényes szabványok és előírások figyelembevételével.

A vízcsatlakozás zártan (nyomásálló módon) történik több kivételi hely ellátására, vagy nyitottan (nyomástól mentesen) történik egy kivételi hely ellátására.

A fali melegvíz-tárolók műanyag csőrendszerekhez történő csatlakoztatásra alkalmasak.

Megjegyzés a műanyag csőrendszerekhez történő csatlakoztatáshoz: Üzemzavar esetén 95 °C hőmérséklet (legfeljebb 0,6 MPa) is felléphet. A felhasznált műanyag csöveket ezen feltételekre kell méretezni.



Amennyiben a víznyomás nagyobb 5 bar értéknél, akkor nyomáscsökkentővel rendelkező biztonsági membránszelepet kell beszerelni.

Mielőtt csatlakoztatnák a melegvíz-tárolót a vízvezetékhez, a vízvezetékét alaposan át kell öblíteni annak érdekében, nehogy idegen test kerüljön a melegvíz-tárolóba vagy a biztonsági részegységbe. Javasoljuk hogy a melegvíz-tárolót a 2. kép szerint szereljék be.



Nyomásálló csatlakoztatás esetén a melegvíz-tárolót feltétlenül típusvizsgálati eljárás során bevizsgált biztonsági membránszeleppel kell beszerelni.

Figyelembe kell venni a biztonsági szelep szerelési utasításában található biztonsági előírásokat. Ellenőrizni kell a biztonsági szelep működőképességét.

Nyomásálló beszerelés esetén a biztonsági szelep védi a melegvíz-tárolót a nyomás megengedhetetlenül magas emelkedésétől. Az EWH mini és mini U gyártási sorozatba tartozó fali melegvíz-tárolók tartozékként visszaáramlás-gátló eszközzel nem rendelkező biztonsági szeleppel vannak felszerelve. Az EWH mini N és mini U N gyártási sorozatba tartozó fali melegvíz-tárolók tartozékként visszaáramlás-gátló eszközzel rendelkező biztonsági szeleppel vannak felszerelve. A biztonsági szelepet rendszeres időközönként működtetni kell, hogy megelőzzék a szelep beszorulását a vízkőlerakódás miatt.

A biztonsági szelep csepegővíz-leeresztőjének mindig nyitva kell lennie az atmoszféra felé.

A csepegővíz-leeresztőt a lefolyócsőbe úgy kell bevezetni, hogy folyamatosan lefelé tartson, így kell garantálni a víz akadálytalan lefolyását.

Feltöltés: A melegvíz-tároló csatlakoztatását követően ki kell nyitni az elzáró szelepet.

Utána ki kell nyitni a melegvíz-csapot. A melegvíz-tároló megtelt, amikor a melegvíz-csapból víz kezd folyni. Ekkor le kell zárni a kifolyócsapot, majd ellenőrizni kell, hogy a berendezés vízzáró-e.



A melegvíz-tárolót soha ne csatlakoztassa az elektromos hálózathoz annak ellenőrzése nélkül, hogy a tároló tényleg teljesen megtelt-e vízzel!

2.3 Elektromos csatlakozás

- 1 Csatlakozó mező
- 2 Hőmérsékletátaroló
- 3 Termosztát
- 4 Jelzőlámpa
- 5 Fűtőtest
- 6 Tartály
- R 560 ohmos elektromos ellenállás
- A Anód

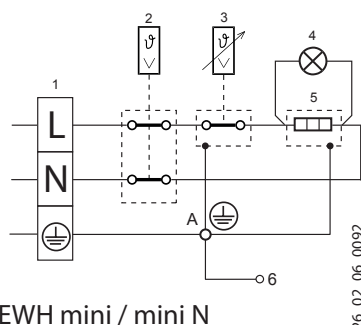

EWH mini / mini N

26_02_06_0092

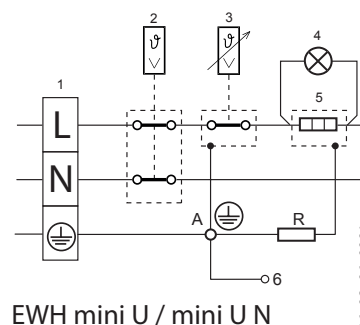

EWH mini U / mini U N

26_02_06_0091

Az elektromos csatlakozást a mindenkor érvényes szerelési utasítás, valamint a mindenkor érvényes szabványok és előírások figyelembevételével kell létrehozni. Különös figyelmet kell szentelni az „1000 V névleges feszültségű erősáramú villamos berendezések létesítése” című szabvány rendelkezéseinek, valamint a helyi közüzemi energiaszolgáltató vállalat előírásainak.

A készüléket földelt csatlakozó aljzaton keresztül kell csatlakoztatni – a csatlakozó aljzatnak a készülék beszerelését követően szabadon hozzáférhetőnek kell lennie. Amennyiben a készüléket állandó jelleggel csatlakoztatják a váltakozóáramú hálózatra (készülék-csatlakozódoboz), akkor a készüléknek minden póluson legalább 3 milliméteres semleges szakasszal kell leválaszthatónak lenni a hálózatról.

Nem megengedett a készüléket rögzített csatlakozó vezetékkel csatlakoztatni.

2.4 Üzembe helyezés

Az első üzembe helyezést és felfűtést a szakembernek kell figyelemmel kísérnie.

A víz hőmérsékletét kb. 7 °C (minimum) és 80 °C (maximum) lehet beállítani.

Alacsony melegvíz-fogyasztás vagy nagyon kemény víz esetén javasolt az „E” energiatakarékos üzemmód beállítása kb. 60 °C hőmérsékleten. Meghatározott időközönként vagy melegvíz használata esetén a készülék automatikusan a beállított értékre melegíti a vizet.

Csak hosszabb távollét esetén ajánlatos a készüléket lekapcsolni az elektromos hálózatról. A kiváló minőségű hőszigetelés miatt csekély a hőveszteség. Fagyveszély esetén a melegvíz-tárolót ki kell üríteni.

2.5 Karbantartás

A melegvíz-tároló külső burkolata nem igényel különösebb karbantartást. Tisztítás céljából egy puha törlőkendővel vagy nedves szivaccsal kell letörölni. Ne használjon súrolószert vagy agresszív mosogatószert.



Figyelem! Minden munkálat előtt a készüléket válassza le a hálózatról!

A készülék hosszú élettartamának biztosításához ajánlatos a készülékbe beszerelt korrózióvédő anódot (magnézium anódot) évente egyszer szakemberrel ellenőriztetni. Olyan területeken, ahol a víz különösen agresszív, az ellenőrzés lefolytatása gyakrabban is szükségessé válhat – ezzel kapcsolatban a szükséges információkat a szerelőtől vagy közvetlenül a vízművektől kell beszerezni!

A készüléket a túlmelegedéstől biztonsági hőmérsékletátaroló védi, amely minden fázist megszakít. Amennyiben a biztonsági hőmérsékletátaroló kioldott, a javítással engedéllyel rendelkező szakembert kell megbízni. Kioldást követően a biztonsági hőmérsékletátarólót meg kell nyomni a visszaállításához.

A készülékház nyitása.

A hőmérsékletválasztó gombot lehúzzuk, az alatta lévő csavart kicsavarjuk, a kapcsolórész fedelét előre húzzuk, majd levesszük.

2.6 Műszaki adatok

Típus		EWH 10 mini / mini N EWH 10 mini U / mini U N		EWH 15 mini / mini N EWH 15 mini U / mini U N	
Névleges feszültség Teljesítményfelvétel	W	1/N/PE ~ 230V 2000			
Névleges térfogat	Liter	10		15	
Áramfogyasztás készenléti üzemmódban	kWh/d	Mosogató, illetve mosdó alá EWH mini U/N 0,88	Mosogató, illetve mosdó fölé EWH mini /N 0,41	Mosogató, illetve mosdó alá EWH mini U/N 1,04	Mosogató, illetve mosdó fölé EWH mini /N 0,67
Kevért víz felhasználható mennyisége 40 °C * hőmérsékleten.	Liter	17,8	18,6	25,6	26,1
Súly (üresen)	kg	8		9	
Védettség		Freccsenő víz ellen védett (IP 24)			
Minőségjelzés		Lásd a típustáblát!			

* ~ 10 °C Víz belépési homerséklet, ~ 80 °C Tároló homerséklet

Táblázatot 1

2.7 Szerelési vázlat **2**

- 1 Biztonsági szelep
- 2 Visszaáramlás-gátló
- 3 Nyomásellenőrző csomk
- 4 Elzáró szelep
- 5 Nyomáscsökkentő
- 6 Vízkivétel helye

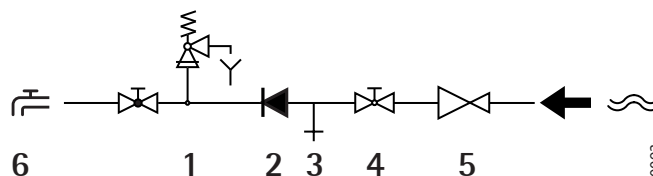

26_02_06_0093

3. Környezet és újrahasznosítás



Legyen segítségünkre a környezet védelmében. A csomagolást ezért a hulladékfeldolgozásra vonatkozó előírásoknak megfelelően távolítsa el.

3.1 Régi készülékek ártalmatlanítása



Ezzel a jelzéssel ellátott készülékeket ne tegye a háztartási hulladékok közé, külön kell gyűjteni és ártalmatlanítani! A régi készülékek ártalmatlanításánál a helyileg érvényes előírásokat és törvényeket kell szakszerűen alkalmazni.

1. Návod k montáži a použití

Tento návod dobře uschovejte a při změně majitele jej předejte nástupci. Při údržbě a dalších činnostech spojených s opravami jej předejte k nahlédnutí instalatérovi.

1.1 Nastavení teploty

- min.** Poloha Ochrana proti mrazu
- E** Poloha Úspora energie (cca 60 °C)
- max.** Rozsah teplot (cca 80 °C)

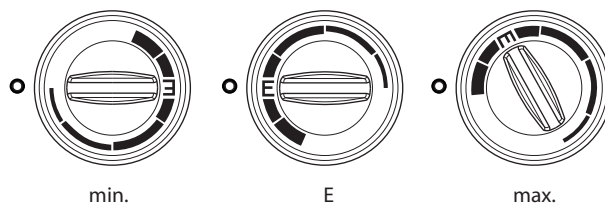

2. Montáž

2.1 Montáž na stěnu

Malorozměrový zásobník montujte v prostředí chráněném před mrazem v blízkosti místa odběru.



Zásobník EWH mini/mini N je výhradně určen k montáži nad odběrné místo, zásobník EWH mini U/mini U N výhradně k montáži pod odběrné místo.

K montáži přístroje musí být zvolen takový upevňovací materiál, který odpovídá pevnosti stěny. Je třeba brát v úvahu hmotnost zásobníku včetně vodní náplně (viz tabulka 1).

Montážní poloha potřebných šroubů je znázorněna na obr. 1.

2.2 Přípojka vody

Vodovodní instalaci musí provést kvalifikovaný odborník při dodržení pokynů uvedených v platném návodu k montáži a rovněž platných norem a předpisů.

Přípojka vody je součástí uzavřeného (tlakového) okruhu k zásobování několika odběrných míst nebo otevřeného (tlakového) okruhu k zásobování jednoho odběrného místa.

Nástěnné zásobníky jsou vhodné pro připojení pomocí plastových potrubních systémů.

Pokyny pro připojení k plastovým potrubním systémům: V případě poruchy se mohou vyskytovat teploty až 95 °C (max. 0,6 MPa). Použité plastové trubky musí být na tyto podmínky dimenzovány.



Jestliže je tlak vody vyšší než 5 barů, musí být zařazen pojistný membránový ventil s redukčním ventilem.

Před připojením zásobníku k vodovodnímu vedení je toto nutno důkladně propláchnout, aby se do zásobníku nebo do bezpečnostní konstrukční skupiny nedostala žádná cizí tělesa.

Doporučuje se instalovat zásobník podle obr. 2.



Při tlakovém připojení musí být zásobník bezpodmínečně instalován s použitím pojistného membránového ventilu ověřené konstrukce.

Je nutno dodržovat bezpečnostní pokyny v návodu k montáži pojistného ventilu.

Funkční způsobilost pojistného ventilu je nutno zkontrolovat.

Pojistný ventil chrání v případě tlakové instalace zásobník před nepřípustným zvýšením tlaku. Nástěnné zásobníky řady EWH mini a mini U jsou v rámci příslušenství vybaveny pojistným ventilem bez ochrany proti zpětnému toku. Nástěnné zásobníky řady EWH mini U a mini U N jsou v rámci příslušenství vybaveny pojistným ventilem s ochranou proti zpětnému toku. Pojistný ventil musí být pravidelně v určených intervalech aktivován, aby se předešlo uváznutí vlivem vápenatých usazenin.

Odpad odkapávající vody z pojistného ventilu (pro řady EWH mini N a EWH mini U N) musí stále zůstat otevřený do atmosféry.

Odpad odkapávající vody je třeba odvést odpadním potrubím se stálým sklonem dolů zaručujícím volný odtok vody.

Plnění: Po připojení zásobníku otevřete uzavírací ventil.

Potom otevřete kohout pro teplou vodu. Když z něj vytéká voda, je zásobník naplněn.

Poté výtokový kohout uzavřete a zkontrolujte zařízení z hlediska těsnosti.



Zásobník v žádném případě nepřipojujte k elektrické síti aniž byste se přesvědčili, že je skutečně zcela naplněn vodou!

2.3 Elektrické připojení

- 1 připojovací pole
- 2 omezovač teploty
- 3 termostat
- 4 kontrolka
- 5 topný článek
- 6 nádoba
- R el. odpor 560 Ohm
- A anoda

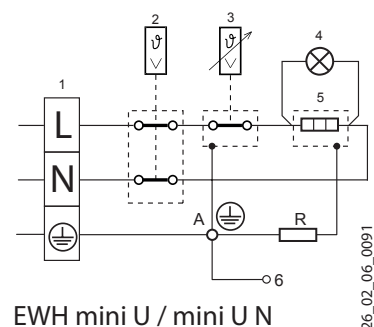
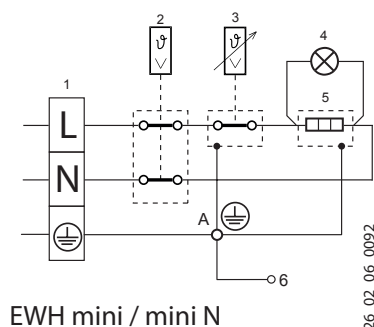

Elektrické připojení musí být provedeno při dodržení pokynů uvedených v platném návodu k montáži a rovněž platných norem a předpisů. Přitom je nutno dodržovat zejména „Ustanovení pro provoz silnoproudých zařízení se jmenovitým napětím do 1000 V“ a předpisy místního rozvodného závodu.

Přístroj je třeba připojit přes chráněnou zásuvku. Tato zásuvka musí být po instalaci přístroje volně přístupná. Má-li být přístroj připojen na síť se střídavým napětím (připojovací zásuvka přístroje), musí být možné přístroj odpojit od sítě na straně stavby přes dělicí trasu se vzdáleností kontaktů nejméně 3 mm.

Instalace s pevným připojovacím vedením není přípustná.

2.4 Uvedení do provozu

První uvedení do provozu a ohřátí musí být provedeno za dozoru odborníka.

Teplotu vody lze nastavit od cca 7 °C (minimum) do 80 °C (maximum) (viz obr. 1).

Při malé spotřebě teplé vody nebo při silně vápenaté vodě se doporučuje nastavení do polohy Úspora energie „E“ při cca 60 °C. V určitých časových intervalech nebo po odběru teplé vody přístroj automaticky zapíná ohřev.

Zásobník je vhodné odpojovat od sítě jen při delší nepřítomnosti. Díky vysoce kvalitní tepelné izolaci je tepelná ztráta malá. Při nebezpečí mrazu je nutno zásobník vyprázdnit.

2.5 Údržba

Vnější povrch zásobníku nevyžaduje žádnou zvláštní údržbu. Při čištění stačí jen otření měkkým hadříkem nebo vlhkou houbou. Nepoužívejte žádné abrazivní nebo agresivní mycí prostředky.



Pozor! Při všech pracích na přístroji odpojte všechny póly od sítě!

K zajištění dlouhodobé životnosti se doporučuje jednou do roka nechat odborníkem zkontrolovat anodu pro ochranu proti korozi (magneziová anoda) instalovanou v přístroji. V oblastech se zvláště agresivní vodou může být tato kontrola nutná častěji – příslušné informace získáte u instalatéra nebo přímo u vodárenského podniku!

Přístroj je chráněn proti nadměrnému ohřátí pomocí bezpečnostního omezovače teploty, který přerušuje všechny fáze. Pokud by došlo k aktivaci bezpečnostního omezovače teploty, je třeba povolat kvalifikovaného odborníka k provedení opravy. Bezpečnostní omezovač teploty se může po aktivaci vynulovat stisknutím.

Otevření přístroje:

Vytáhněte ovládací knoflík, povolte šrouby, kryt spínací skříňky vytáhněte dopředu a odejměte ho.

2.6 Technické údaje

Typ		EWH 10 mini / mini N EWH 10 mini U / mini U N		EWH 15 mini / mini N EWH 15 mini U / mini U N	
Jmenovité napětí Příkon	W	1/N/PE ~ 230V2000			
jmenovitý obsah	litrů	10		15	
Pohotovostní spotřeba proudu	kWh/d	Pod stůl EWH mini U/N 0,88	Nad stůl EWH mini /N 0,41	Pod stůl EWH mini U/N 1,04	Nad stůl EWH mini /N 0,67
Odebíratelné množství smíšené vody při 40 °C *	litrů	17,8	18,6	25,6	26,1
Hmotnost (prázdná)	kg	8		9	
Druh ochrany		Ochrana proti stříkající vodě (IP 24)			
kontrolní znak		viz typový štítek			

* ≈ 10 °C Teplota vody na vstupu, ≈ 80 °C Teplota vody v zásobníku

Tabulka 1

2.7 Schéma instalace 2

- 1 pojistný ventil
- 2 ochrana proti zpětnému toku
- 3 hrdlo pro tlakovou zkoušku
- 4 uzavírací ventil
- 5 redukční ventil
- 6 odběrní místa

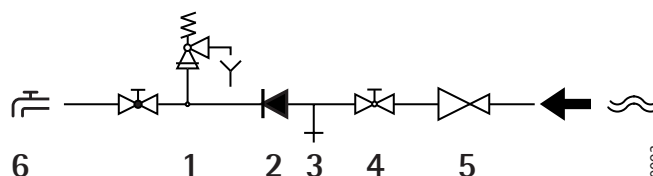

26_02_06_0093

Česky

3. Záruční podmínky

Uplatňování nároku na poskytnutí záruky je možné pouze v zemi, kde byl přístroj zakoupen. Obrat'te se prosím na příslušné zastoupení firmy AEG nebo na dovozce.



Montáž, elektroinstalaci, údržbu a první uvedení do provozu smí provádět pouze kvalifikovaný odborník.

Výrobce neručí za přístroje poškozené vlivem nedodržení pokynů pro montáž a provoz uvedených v příslušném montážním a provozním návodu.

3.1 Ekologie a recyklace

Zpracování odpadů ze starých přístrojů



Přístroje s tímto označením nepatří do popelnice a je nutno je odděleně sbírat a likvidovat.

Zpracování odpadů ze starých přístrojů má odborný a věcný základ v místně platných předpisech a zákonech.

1. Instrukcja obsługi i montażu

Niniejszą instrukcję należy starannie przechowywać i przekazać następcy przy zmianie właściciela. Przy pracach konserwacyjnych i ewentualnych naprawach przekazać instalatorowi wglądu.

1.1 Nastawy temperatury

min. Zabezpieczenie przeciwmrozowe
E Nastawa energooszczędna (ok. 60 °C)
max. Zakres temperatury (ok. 80 °C)

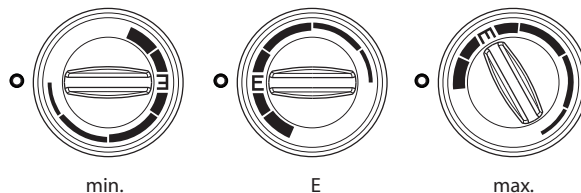

2. Montaż

2.1 Montaż ścienny

Zasobniki należy montować w pomieszczeniu chronionym od mrozu w pobliżu miejsca poboru.



EWH mini/mini N jest przewidziany wyłącznie do montażu nad umywalką, EWH mini U/mini U N wyłącznie do montażu pod umywalką.

Materiał mocujący do montażu urządzenia należy dobrać stosownie do wytrzymałości ściany. Należy uwzględnić ciężar zbiorników łącznie z wodą (patrz tabela 1).

Położenie śrub koniecznych do montażu jest widoczne na ilustracji 1.

2.2 Przyłącze wody **2**

Instalacja wodna powinna zostać wykonana przez autoryzowanego Instalatora / Serwisanta przy uwzględnieniu instrukcji montażu oraz obowiązujących norm i przepisów.

Przyłączenie wody następuje w sposób ciśnieniowy, dla zasilania kilku punktów poboru lub w sposób bezciśnieniowy, dla zasilania jednego punktu poboru.

Zasobniki wiszące nadają się do przyłączenia do instalacji rur z tworzywa sztucznego.

Wskazówka do przyłączenia do instalacji z tworzywa sztucznego: W przypadku awarii mogą wystąpić temperatury do 95 °C (maks. 0,6 MPa). Stosowane rury z tworzywa sztucznego muszą być przystosowane do tych warunków.



Jeżeli ciśnienie wody jest większe niż 5 bar, wtedy musi być zamontowany membranowy zawór bezpieczeństwa z reduktorem ciśnienia.

Przed przyłączeniem zbiornika do wodociągu należy starannie przepłukać instalację wodną, aby ciała obce nie dostały się do zbiornika lub do zespołu zabezpieczającego.

Zalecane jest, aby instalować zbiornik według ilustracji 2.



Przy przyłączeniu w sposób ciśnieniowy przed zbiornikiem zainstalować membranowy zawór bezpieczeństwa, posiadający znak CE.

Należy uwzględnić wskazówki bezpieczeństwa instrukcji montażu zaworu bezpieczeństwa.

Zawór bezpieczeństwa należy sprawdzić pod względem prawidłowości działania.

Zawór bezpieczeństwa chroni zbiornik przy instalacji ciśnieniowej przed niedopuszczalnie dużym wzrostem ciśnienia. Zasobniki wiszące typoszeregu EWH mini i mini U wyposażone są w zawór bezpieczeństwa bez zaworu zwrotnego. Zasobniki wiszące typoszeregu EWH mini N i mini U N wyposażone są w zawór bezpieczeństwa z zaworem zwrotnym. Zawór bezpieczeństwa należy uruchamiać w regularnych odstępach czasowych, aby zapobiegać zakleszczeniu przez osady kamienia wapiennego.

Odływ wody z zaworu bezpieczeństwa (dla typoszeregów EWH mini N i EWH mini U N) zawsze musi pozostać otwarty do atmosfery.

Odływ wody należy doprowadzić do rury odpływowej ze stałym spadkiem zapewniającym nieograniczony odpływ wody.

Napełnianie: Po przyłączeniu zasobnika otworzyć zawór odcinający.

Następnie otworzyć armaturę ciepłej wody. Jeżeli wypływająca z niego woda nie zawiera pęcherzyków powietrza, zbiornik jest prawidłowo napełniony. Sprawdzić instalację pod kątem szczelności.



W żadnym wypadku nie wolno przyłączyć zasobnika do sieci elektrycznej bez sprawdzenia, czy jest całkowicie napełniony wodą i odpowietrzony.!

2.3 Przyłącze elektryczne

- 1 Listwa zaciskowa
- 2 Ogranicznik temperatury
- 3 Termostat
- 4 Kontrolka sygnalizacyjna
- 5 Grzałka
- 6 Zbiornik
- R Opornik elektryczny 560 Ohm
- A Anoda ochronna

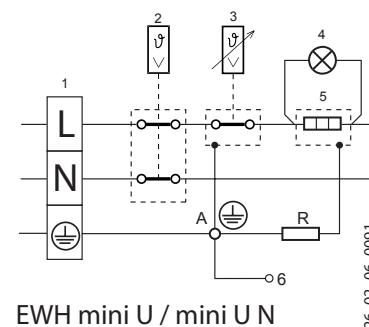
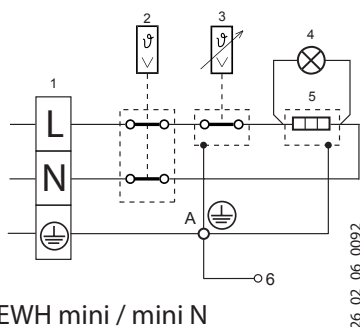

Przyłącze elektryczne należy wykonać przy uwzględnieniu instrukcji montażu oraz obowiązujących norm i przepisów. Należy uwzględnić przepisy dotyczące eksploatacji urządzeń elektrycznych o napięciu znamionowym do 1000 V, oraz zalecenia lokalnego Zakładu Energetycznego.

Urządzenie należy przyłączyć za pomocą gniazda wtykowego z zestykiem ochronnym – musi ono być łatwo dostępne po instalacji urządzenia. Jeżeli urządzenie ma być przyłączone na stałe do sieci prądu przemiennego (gniazdo przyłączeniowe urządzenia), należy zapewnić możliwość odłączenia od sieci na wszystkich biegunach, na odległość co najmniej 3 mm.

Instalacja z ułożonym na stałe przewodem przyłączeniowym nie jest dopuszczalna.

2.4 Uruchomienie

Pierwsze uruchomienie i nagrzewanie musi być nadzorowane przez Instalatora / Serwisanta.

Temperaturę wody można nastawić między ok. 7 °C (minimum) i 80 °C (maksimum).

Przy mniejszym zużyciu wody ciepłej przy wodzie zawierającej dużo wapnia zalecane jest nastawienie energooszczędne „E” przy ok. 60 °C. Urządzenie dogrzewa wodę automatycznie w określonych odstępach czasowych lub po poborze wody ciepłej.

Odłączenie zasobnika zaleca się tylko przy dłuższej nieobecności. Straty ciepła są małe z powodu wysokogatunkowej izolacji cieplnej. Przy niebezpieczeństwie mrozu zbiornik należy opróżnić.

2.5 Konserwacja

Strona zewnętrzna zbiornika nie wymaga szczególnej konserwacji. W celu oczyszczenia wycierać miękką ścierką lub wilgotną gąbką. Nie stosować środków szorujących lub agresywnych środków do płukania.



Uwaga! Przy wszelkich pracach urządzenie należy odłączyć od sieci na wszystkich biegunach!

W celu zapewnienia długiej żywotności urządzenia zalecane jest coroczne kontrolowanie przez Serwisanta zainstalowanej w zbiorniku magnezowej anody ochronnej. W regionach ze szczególnie agresywną wodą kontrola ta może być częściej konieczna – odpowiednie informacje można uzyskać u instalatora lub bezpośrednio w Zakładach Wodociągowych!

Urządzenie jest zabezpieczone przed nadmiernym ogrzewaniem za pomocą ogranicznika temperatury bezpieczeństwa, który odłącza wszystkie fazy. Jeżeli ogranicznik temperatury bezpieczeństwa zadziałał, należy wezwać autoryzowanego Serwisanta do wykonania naprawy. Ogranicznik temperatury bezpieczeństwa może zostać ponownie uruchomiony poprzez naciśnięcie przycisku odblokowania.

Otwieranie obudowy:

Zdjąć pokrętko doboru temperatury, wykręcić wkręt, obudowę pochylić do przodu i zdjąć.

2.6 Dane techniczne

Typ		EWH 10 mini / mini N EWH 10 mini / mini N		EWH 15 mini / mini N EWH 15 mini / mini N	
Napięcie znamionowe Pobór mocy	W	1/N/PE ~ 230V 2000			
Pojemność znamionowa	Litry	10		15	
Zużycie prądu dla utrzymania w gotowości	kWh/ dzień	Pod umywalką EWH mini U/N 0,88	Nad umywalką EWH mini /N 0,41	Pod umywalką EWH mini U/N 1,04	Nad umywalką EWH mini /N 0,67
Ilość wody podmieszanej do 40 °C *	Litry	17,8	18,6	25,6	26,1
Ciężar (pusty)	kg	8		9	
Rodzaj ochrony		Ochrona przeciwbryzgowa (IP 24)			
znak kontrolny		patrz tabliczka znamionowa			

≈ 10 °C Temperatura wody na zasilaniu, ≈ 80 °C Temperatura wody w zasobniku

Tabela 1

2.8 Schemat instalacji

- 1 Zawór bezpieczeństwa
- 2 Zawór zwrotny
- 3 Króciec kontroli ciśnienia
- 4 Zawór odcinający
- 5 Reduktor ciśnienia
- 6 Punkt poboru

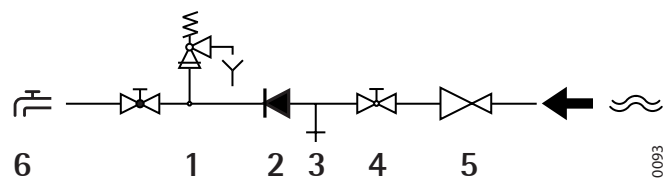

26_02_06_0093

3. Gwarancja

Gwarancja obejmuje tylko obszar kraju w którym urządzenie zostało zakupione. Naprawy gwarancyjne należy zgłaszać do zakładu serwisowego wymienionego w karcie gwarancyjnej.



Montaż, podłączenie elektryczne oraz konserwacja urządzenia mogą być wykonane wyłącznie przez uprawnionego fachowca Instalatora.

Producent nie bierze odpowiedzialności za uszkodzenia urządzeń wynikłe z montażu i/lub użytkowania niezgodnego z niniejszą instrukcją montażu i obsługi.

3.1 Środowisko naturalne i recykling

Utylizacja zużytych urządzeń



Urządzenia oznakowane tym znakiem nie mogą być wyrzucane do pojemników na śmieci, należy je zbierać i utylizować osobno.

Utylizacja zużytych urządzeń musi być dokonana zgodnie z obowiązującymi przepisami lokalnymi.

Kundendienst und Garantie

Sollte einmal eine Störung an einem der Produkte auftreten, stehen wir Ihnen natürlich mit Rat und Tat zur Seite.

Rufen Sie uns einfach unter nachfolgender Service-Nummer an:
01803 70 20 (0,09 €/min; Stand 11/06)

oder schreiben uns:

oEG Haustechnik – Kundendienst – Fürstenberger Straße 77, 37603 Holzminden

E-Mail: info@eht-haustechnik.de

Telefax-Nr. 01803 70 20 25 (0,09 €/min; Stand 11/06)

Weitere Anschriften sind auf der letzten Seite aufgeführt.

Selbstverständlich hilft unser Kundendienst auch nach Feierabend! Den AEG Haustechnik-Kundendienst können Sie an sieben Tagen in der Woche täglich bis 22.00 Uhr telefonisch erreichen – auch an Sonn- und Samstagen sowie an Feiertagen.

Im Notfall steht also immer ein Kundendiensttechniker für Sie bereit. Das ein solcher Sonderservice auch zusätzlich entlohnt werden muss, wenn kein Garantiefall vorliegt, werden Sie sicherlich verstehen.

Die Garantiebedingungen regeln zusätzliche Garantieleistungen von dem AEG Haustechnik-Kundendienst gegenüber dem Endkunden, die neben die gesetzlichen Gewährleistungsansprüche des Kunden treten. Daher werden auch gesetzliche Gewährleistungsansprüche des Kunden gegenüber seinen sonstigen Vertragspartnern, insbesondere dem Verkäufer des mit der Garantie versehenen AEG Haustechnik-Gerätes, von dieser Garantie nicht berührt.

Diese Garantiebedingungen gelten nur für solche Geräte, die vom Endkunden in der Bundesrepublik Deutschland als Neugeräte erworben werden. Ein Garantievertrag kommt nicht zustande, soweit der Endkunde ein gebrauchtes Gerät oder ein neues Gerät seinerseits von einem anderen Endkunden erwirbt.

Inhalt und Umfang der Garantie

Der AEG Haustechnik-Kundendienst erbringt die Garantieleistungen, wenn an den AEG Haustechnik-Geräten ein Herstellungs- und/oder Materialfehler innerhalb der Garantiezeit auftritt. Die Garantie umfasst jedoch keine Leistungen von AEG Haustechnik-Kundendienst für solche Geräte, an denen Fehler, Schäden oder Mängel aufgrund von Verkalkung, chemischer oder elektrochemischer Einwirkung, fehlerhafter Aufstellung bzw. Installation sowie unsachgemäßer Einregulierung, Bedienung oder unsachgemäßer Inanspruchnahme bzw. Verwendung auftreten. Ebenso ausgeschlossen sind Leistungen aufgrund mangelhafter oder unterlassener Wartung, Witterungseinflüssen oder sonstigen Naturerscheinungen.

Die Garantie erlischt, wenn an dem Gerät Reparaturen, Eingriffe oder Abänderungen, durch nicht von dem AEG Haustechnik-Kundendienst autorisierte Personen, vorgenommen wurden.

Die Garantieleistung umfasst die sorgfältige Prüfung des Gerätes, wobei zunächst ermittelt wird, ob ein Garantieanspruch besteht. Im Garantiefall entscheidet allein der AEG Haustechnik-Kundendienst, auf welche Art der Fehler behoben werden soll. Es steht dem AEG Haustechnik-Kundendienst frei, eine Reparatur des Gerätes ausführen zu lassen oder selbst auszuführen. Etwaige ausgewechselte Teile werden Eigentum des AEG Haustechnik-Kundendienstes.

Für die Dauer und Reichweite der Garantie übernimmt der AEG Haustechnik-Kundendienst sämtliche Material- und Montagekosten.

Soweit der Kunde wegen des Garantiefalles aufgrund gesetzlicher Gewährleistungsansprüche gegen andere Vertragspartner Leistungen erhalten hat, entfällt eine Leistungspflicht des AEG Haustechnik-Kundendienstes.

Soweit der AEG Haustechnik-Kundendienst Garantieleistungen erbringt, übernimmt der AEG Haustechnik-Kundendienst keine Haftung für die Beschädigung eines Gerätes durch Diebstahl, Feuer, Aufruhr o. ä. Ursachen.

Über die vorstehend zugesagten Garantieleistungen hinausgehend kann der Endkunde nach dieser Garantie keine Ansprüche wegen mittelbarer Schäden oder Folgeschäden, die durch ein AEG Haustechnik-Gerät verursacht werden, insbesondere auf Ersatz außerhalb des Gerätes entstandener Schäden, geltend machen. Gesetzliche Ansprüche des Kunden gegen den AEG Haustechnik-Kundendienst oder Dritte bleiben jedoch unberührt.

Garantiedauer

Die Garantiezeit beträgt 24 Monate für jedes AEG Haustechnik-Gerät, das im privaten Haushalt eingesetzt wird und 12 Monate für jedes AEG Haustechnik-Gerät, welches in Gewerbebetrieben, Handwerksbetrieben, Industriebetrieben oder gleichzusetzenden Tätigkeiten eingesetzt wird. Die Garantiezeit beginnt für jedes Gerät mit der Übergabe des Gerätes an den Erst-Endabnehmer. Zwei Jahre nach Übergabe des jeweiligen Gerätes an den Erst-Endabnehmer erlischt die Garantie, soweit die Garantiezeit nicht nach vorstehendem Absatz 12 Monate beträgt.

Soweit der AEG Haustechnik-Kundendienst Garantieleistungen erbringt, führt dies weder zu einer Verlängerung der Garantiefrist noch wird durch die erbrachte Garantieleistung eine neue Garantiefrist in Gang gesetzt. Dies gilt für alle vom AEG Haustechnik-Kundendienst erbrachten Garantieleistungen, insbesondere für etwaige eingebaute Ersatzteile oder für die Ersatzlieferung eines neuen Gerätes.

Inanspruchnahme der Garantie

Garantieansprüche sind vor Ablauf der Garantiezeit, innerhalb von zwei Wochen nachdem der Mangel erkannt wurde, unter Angabe des vom Kunden festgestellten Fehlers des Gerätes und des Zeitpunktes seiner Feststellung beim AEG Haustechnik-Kundendienst anzumelden. Als Garantienachweis ist die vom Verkäufer des Gerätes ausgefüllte Garantieurkunde, die Rechnung oder ein sonstiger datierter Kaufnachweis beizufügen. Fehlt die vorgenannte Angabe oder Unterlage, besteht kein Garantieanspruch.

Garantie für in Deutschland erworbene, jedoch außerhalb Deutschlands eingesetzte Geräte

Der AEG Haustechnik-Kundendienst ist nicht verpflichtet, Garantieleistungen außerhalb der Bundesrepublik Deutschland zu erbringen. Bei Störungen eines im Ausland eingesetzten Gerätes, ist dieses gegebenenfalls auf Gefahr und Kosten des Kunden an den Kundendienst in Deutschland zu senden. Die Rücksendung durch den AEG Haustechnik-Kundendienst erfolgt ebenfalls auf Gefahr und Kosten des Kunden. Etwaige gesetzliche Ansprüche des Kunden gegen den AEG Haustechnik-Kundendienst oder Dritte bleiben auch in diesem Fall unberührt.

Außerhalb Deutschlands erworbene Geräte

Für außerhalb Deutschlands erworbene Geräte gilt diese Garantie nicht. Es gelten die jeweiligen gesetzlichen Vorschriften und gegebenenfalls die Lieferbedingungen der Ländergesellschaft bzw. des Importeurs.

Контактная информация

Центральный офис в Германии

EHT Haustechnik GmbH

Markenvertrieb AEG
Gutenstetter Straße 10
90449 Nürnberg
info@eht-haustechnik.de
www.aeg-haustechnik.de
Tel. 018 03/91 13 23
Fax 09 11/96 56-444

Россия

ООО EXT Хаустехник,
125190, Москва
ул Балтийская, 15
info@eht-haustechnik.ru
www.aeg-haustechnik.ru
Тел. (495) 788 91 68
Факс (495) 788 91 68

International

Austria

Stiebel Eltron Ges. m.b.H.
Eferdinger Str. 73
4600 Wels
Tel. 072 42-4 73 67-0
Fax 072 42-4 73 67-42

Belgium

EHT Belgium BVBA
Avenue du Port 104
1000 Brussel-Bruxelles
Tel. 02-4 22 25 34
Fax 02-4 22 25 21

Czech Republic

AEG Home Comfort
K Hájům 946
15500 Praha 5-Stodulky
Tel. 2-51 11 61 11
Fax 2-51 11 61 53

Switzerland

EHT Haustechnik AG
Industriestrasse 10
5506 Mägenwill
Tel. 062-8 89 92 14
Fax 062-8 89 91 26

Hungary

Stiebel Eltron KFT
Pacsirtamező u. 41
1036 Budapest
Tel. 01-250 60 55
Fax 01-368 80 97

Nederland

Stiebel Eltron Nederland b.v.
Divisie AEG Home Comfort
Daviottenweg 36, Postbus 2020
5222 BH's Hertogenbosch
Tel. 073-6 23 00 00
Fax 073-6 23 11 41

Polska

AEG Oddzial Stiebel Eltron Pol-ska Sp. z.o.o.
Ul. Instalarów 9
02-237 Warszawa
Tel. 022-8 46 48 20
Fax 022-8 46 67 03

info@eht-haustechnik.ru

www.aeg-haustechnik.ru

© EHT Haustechnik

Irrtum und technische Änderungen vorbehalten · Subject to errors and technical changes! · Sous réserve d'erreurs et de modifications techniques! · Onder voorbehoud van vergissingen en technische wijzigingen! · Correzioni riservati · Salvo error o modificación técnica! · Rätt till misstag och tekniska ändringar förbehålls! · Excepto erro ou alteração técnica · Zastrzeżone zmiany techniczne i ewentualne błędy! · Omyly a technické změny jsou vyhrazeny! · A muszaki változtatások és tévedések jogát fenntartjuk! · Возможность неточностей и технических изменений не исключается!