

**AEG**

HAUSTECHNIK

EWH 30, 50, 80, 100, 120, 150, 200 Basis

EWH 30, 50, 80, 100, 120, 150, 200 Basis N

Geschlossene Wandspeicher

30 Liter bis 200 Liter
Gebrauchs- und Montageanweisung

Deutsch

Closed wallmounted storage heaters

30 litres to 200 litres
Operating and installation instructions

English

Водонагреватель электрический аккумуляторный

от 30 до 200 литров
Инструкция по монтажу и эксплуатации

Русский

**Zárt falı melegvíz-tároló**

30 litertől 200 literig
Használati és szerelési utasítás

Magyar

Nástěnné tlakové zásobníky

30 až 200 litrů
Návod k montáži a použití

Česky

Zamknięte zbiorniki ścienne

30 litrów do 200 litrów
Instrukcja obsługi i montażu

Polski

Boilere electrice cu acumulare pe perete

Capacitate cuprinsă între 30 de litri și 200 de litri
Instrucțiuni de instalare și utilizare

România

Закриті накопичувальні водонагрівачі

від 30 до 200 літрів
Інструкція з монтажу та користування

Українська

Seinale paigaldatav surveboiler

30–200 l
Kasutus- ja paigaldusjuhend

Eesti

Slēgta sienas ūdens tvertne

30 l līdz 200l
Lietošanas un montāžas instrukcija

Latviski

Uždari tūriniai vandens šildytuvai

nuo 30 iki 200 litrų talpos
Naudojimo ir montavimo instrukcija

Lietuviškai

Zatvoreni zidni spremnik

30 do 200 litara
Uputa za uporabu i montažu

Hrvatska

Zaprți stenski bojlerji

30 litrov do 200 litrov
Navodilo za uporabo in montažo

Slovenščina

Затворен степен бойлер

30 до 200 литра
Упътване за употреба и монтаж

Български

Inhalt	Deutsch	Obsah	Česky	Sisukord	Eesti	Kazalo	Slovenščina
1. Gebrauchs- und Montageanweisung _____	4	1. Návod k montáži a použití _____	20	1. Kasutus- ja paigaldusjuhend _____	36	1. Navodilo za uporabo in montažo _____	52
2. Montage _____	4	2. Montáž _____	20	2. Paigaldamine _____	36	2. Montaža _____	52
2.1 Wandmontage _____	4	2.1 Montáž na stěnu _____	20	2.1 Paigaldamine seinale _____	36	2.1 Montaža na steno _____	52
2.2 Wasseranschluss _____	4	2.2 Připojka vody _____	20	2.2 Ühendamine _____	36	2.2 Vodni priključek _____	52
2.3 Elektrischer Anschluss _____	5	2.3 Elektrické připojení _____	21	2.3 veetorustikuga _____	36	2.3 Električni priključek _____	53
2.4 Inbetriebnahme _____	5	2.4 Uvedení do provozu _____	21	2.3 Elektriühendus _____	37	2.4 Zagon _____	53
2.5 Bedienblende _____	5	2.5 Ovládací pole _____	21	2.4 Kasutuselevõtt _____	37	2.5 Upravljalna letev _____	53
2.6 Wartung _____	6	2.6 Údržba _____	22	2.5 Juhtpaneel _____	37	2.6 Vzdrževanje _____	54
2.7 Technische Daten _____	6	2.7 Technické údaje _____	22	2.6 Hooldus _____	38	2.7 Tehnični podatki _____	54
2.8 Abmessungen _____	7	2.8 Rozměry _____	23	2.7 Tehnilised andmed _____	38	2.7 Dimenzije _____	55
2.9 Installationschema _____	7	2.9 Schéma instalace _____	23	2.8 Mõõtmed _____	39	2.8 Dimenzije _____	55
				2.9 Paigaldusskeem _____	39	2.9 Inštalacijska shema _____	55

Contents	English	Treść	Polski	Saturs	Latviski	Съдържание	Български
1. Operating and installation instructions _____	8	1. Instrukcja obsługi i montażu _____	24	1. Lietošanas un montāžas instrukcija _____	40	1. Упътване за употреба и монтаж _____	56
2. Installation _____	8	2. Montaż _____	24	2. Montāža _____	40	2. Монтаж _____	56
2.1 Wall mounting _____	8	2.1 Montaż ścienny _____	24	2.1 Montāža pie sienas _____	40	2.1 Монтаж на стената _____	56
2.2 Water connection _____	8	2.2 Przyłącze wody _____	24	2.2 Ūdens pieslēgums _____	40	2.2 Свързване към водата _____	56
2.3 Electrical connection _____	9	2.3 Przyłącze elektryczne _____	25	2.3 Elektropieslēgums _____	41	2.3 Свързване към електричеството _____	57
2.4 Putting into operation _____	9	2.4 Uruchomienie _____	25	2.4 Eksploatācijas uzsākšana _____	41	2.4 Въвеждане в експлоатация _____	57
2.5 Operating panel _____	9	2.5 Pole obsługi _____	25	2.5 Vadības josla _____	41	2.5 Дигитален дисплей _____	57
2.6 Maintenance _____	10	2.6 Konserwacja _____	26	2.5 Tehniskā apkope _____	42	2.5 Техническа поддръжка _____	58
2.7 Technical specifications _____	10	2.7 Dane techniczne _____	26	2.6 Tehniskie dati _____	42	2.6 Технически данни _____	58
2.8 Dimensions _____	11	2.8 Rozmiary _____	27	2.7 Tehniskie dati _____	43	2.7 Технически данни _____	58
2.9 Installation type _____	11	2.9 Schemat instalacji _____	27	2.8 Izmēri _____	43	2.8 Размери _____	59
				2.9 Instalācijas shēma _____	43	2.9 Схема за инсталация _____	59

Содержание	Русский	Cuprins	România	Turinys	Lietuviškai
1. Инструкция по монтажу и эксплуатации _____	12	1. Instrucțiuni de instalare și utilizare _____	28	1. Naudojimo ir montavimo instrukcija _____	44
2. Монтаж _____	12	2. Instalare _____	28	2. Montavimas _____	44
2.1 Настенный монтаж _____	12	2.1 Montare pe perete _____	28	2.1 Montavimas ant sienos _____	44
2.2 Подключение воды _____	12	2.2 Conectare la sursa de alimentare cu apă _____	28	2.2 Vandentiekio prijungimas _____	44
2.3 Электрическое подключение _____	13	2.3 Conectare la sursa de alimentare cu energie _____	29	2.3 Elektrinis prijungimas _____	45
2.4 Ввод в эксплуатацию _____	13	2.4 Punerea în funcțiune _____	29	2.4 Atidavimas eksploatuoti _____	45
2.5 Управление термостатом _____	13	2.5 Panoul de control _____	29	2.5 Valdymo skydelis _____	45
2.6 Техническое обслуживание _____	14	2.6 Întreținere _____	30	2.6 Techninė priežiūra _____	46
2.7 Технические параметры _____	14	2.7 Specificații tehnice _____	30	2.7 Techniniai duomenys _____	46
2.8 Габариты _____	15	2.8 Dimensiuni _____	31	2.8 Matmenys _____	47
2.9 Схема установки _____	15	2.9 Tip instalație _____	31	2.9 Įrengimo schema _____	47

Tartalom	Magyar	Содержание	Українська	Sadržaj	Hrvatska
1. Használati és szerelési utasítás _____	16	1. Інструкція з монтажу та користування _____	32	1. Uputa za uporabu i montažu _____	48
2. Szerelés _____	16	2. Монтаж _____	32	2. Montaža _____	48
2.1 Falra szerelés _____	16	2.1 Настінний монтаж _____	32	2.1 Zidna montaža _____	48
2.2 Vízcsatlakozás _____	16	2.2 Підведення води _____	32	2.2 Priključak vode _____	48
2.3 Elektromos csatlakozás _____	17	2.3 Електропід'єднання _____	33	2.3 Strujni priključak _____	49
2.4 Üzembe helyezés _____	17	2.4 Введення в експлуатацію _____	33	2.4 Stavljanje u pogon _____	49
2.5 Kezelőgomb _____	17	2.5 Панель керування _____	33	2.5 Zaslon poslužitelja _____	49
2.6 Karbantartás _____	18	2.6 Технічне обслуговування _____	33	2.6 Održavanje _____	50
2.7 Műszaki adatok _____	18	2.7 Технічні дані _____	34	2.7 Tehnički podaci _____	50
2.8 Méretek _____	19	2.8 Розміри _____	35	2.8 Dimenzije _____	51
2.9 Szerelési vázlat _____	19	2.9 Схема встановлення _____	35	2.9 Shema za instaliranje _____	51

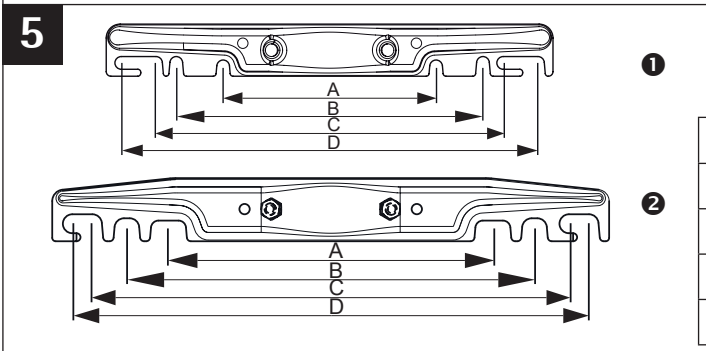
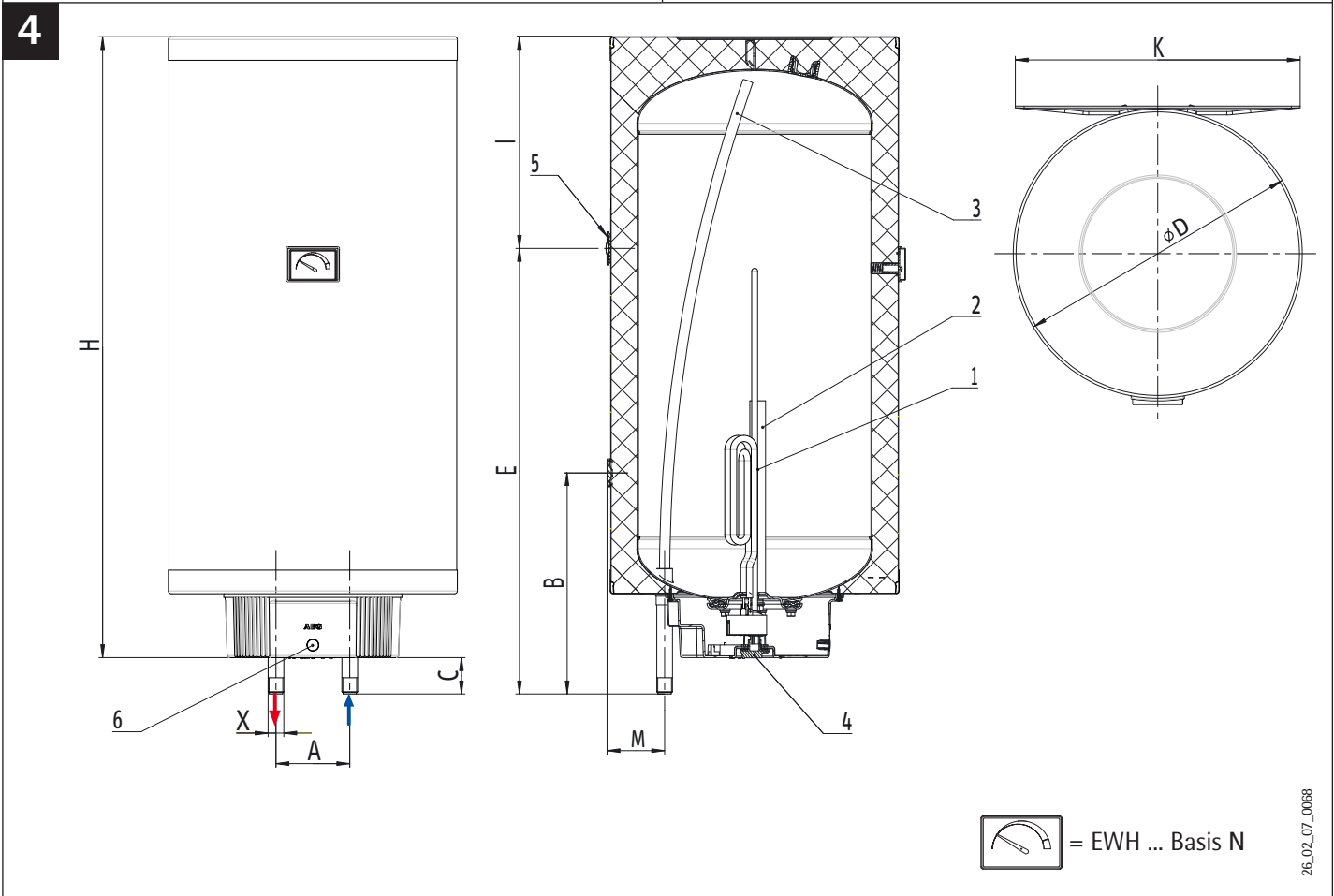
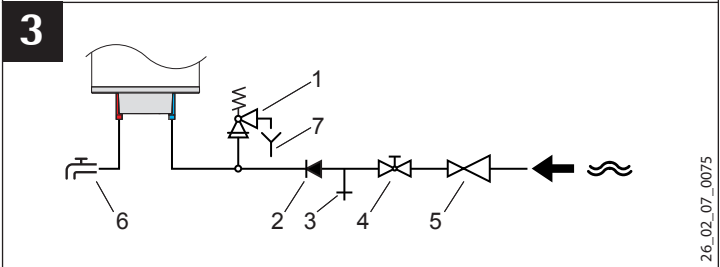
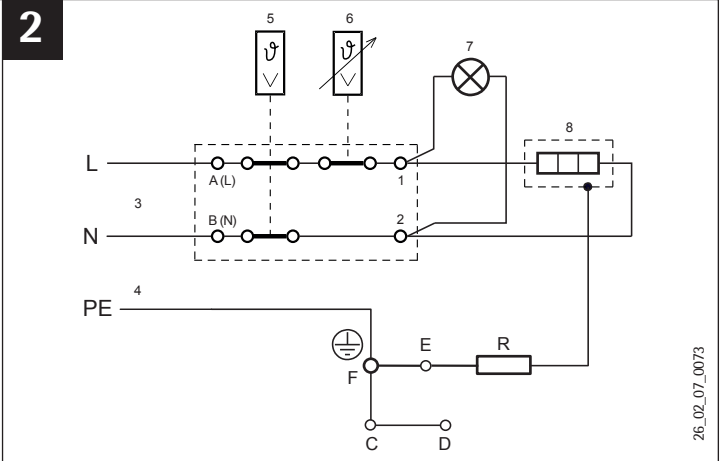
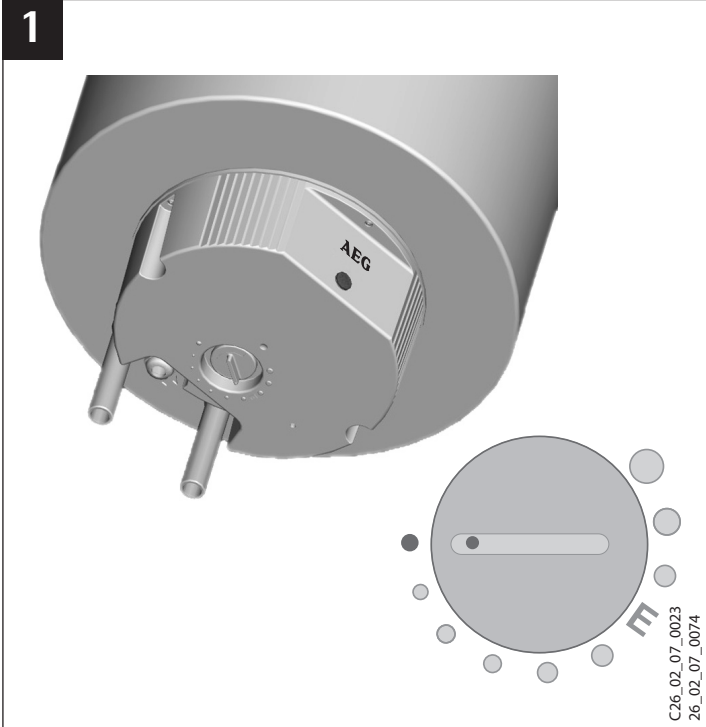

1

2

Typ		① = 30 - 50 l	② = 80 - 200 l
A	mm	184	282,5
B	mm	265	355
C	mm	300	415
D	mm	360	450

26.02.07.0008
26.02.07.0010

1. Gebrauchs- und Montageanweisung

Diese Anweisung sorgfältig aufbewahren, bei Besitzerwechsel dem Nachfolger aushändigen.
Bei Wartungs- und etwaigen Instandsetzungsarbeiten dem Installateur zur Einsichtnahme überlassen.

2. Montage

2.1 Wandmontage

Die Wandspeicher EWH 30 ... 200 Basis / Basis N in einem frostfreien Raum in der Nähe der Zapfstelle mit den Wasseranschlüssen nach unten montieren.

Zur Gerätemontage muss das Befestigungsmaterial nach Festigkeit der Wand ausgewählt werden.
Das Gewicht der Speicher mit Wasserfüllung (s. Tabelle „Technische Daten“) ist zu berücksichtigen.

Die Lage der für die Montage erforderlichen Schrauben ist Bild 4 und 5 zu entnehmen.

Die Aufhängebügel für die vertikale Montage sind Bestandteil des Speichers.

2.2 Wasseranschluss

Die Wasserinstallation muss von einem autorisierten Fachmann unter Beachtung der jeweils gültigen Montageanleitung sowie den jeweils gültigen Normen und Vorschriften durchgeführt werden.

Der Wasseranschluss erfolgt geschlossen (druckfest) zur Versorgung mehrerer Entnahmestellen.

Die Wandspeicher sind für den Anschluss an Kunststoffrohrsysteme geeignet.

Hinweis für den Anschluss an Kunststoff-Rohrsysteme: Im Störfall können Temperaturen von bis zu 95 °C (max. 0,6 MPa) auftreten. Eingesetzte Kunststoffrohre müssen für diese Bedingungen ausgelegt sein.



Beschädigungsgefahr!

Ist der Wasserdruck höher als 5 bar, muss in den Kaltwasserzulauf ein Druckminderer angebracht werden.



Achtung: Das Gerät steht unter Druck. Während der Aufheizung tropft das Ausdehnungswasser aus dem Sicherheitsventil. Tropft auch nach Beendigung der Aufheizung Wasser, dann informieren Sie bitte den Fachmann.

Vor Anschluss des Speichers an die Wasserleitung ist diese gründlich durchzuspülen, damit keine Fremdkörper in den Speicher oder die Sicherheitseinrichtung gelangen.

Empfohlen wird, den Speicher nach Bild 3 zu installieren.



Beschädigungsgefahr!

Der Speicher muss unbedingt mit einem bauartgeprüften Membransicherheitsventil installiert werden.

Die Sicherheitshinweise der Montageanleitung des Membransicherheitsventils sind zu berücksichtigen.

Das Sicherheitsventil ist regelmäßig auf Funktionsfähigkeit zu überprüfen.

Das Sicherheitsventil schützt den Speicher vor unzulässig hohem Druckanstieg. Die Speicher der Baureihe EWH Basis sind als Zubehör mit einem Sicherheitsventil ohne Rückflussverhinderer ausgestattet. Die Wandspeicher der Baureihe EWH Basis N sind als Zubehör mit einem Sicherheitsventil mit Rückflussverhinderer ausgestattet. Das Sicherheitsventil muss regelmäßig in gewissen Abständen betätigt werden, um einem Festsitzen durch Kalkablagerungen vorzubeugen.

Der Tropfwasserablauf des Sicherheitsventils muss immer zur Atmosphäre hin geöffnet bleiben.

Der Tropfwasserablauf ist an ein Abflussrohr mit einer steten Abwärtsneigung einzuleiten, die einen unbehinderten Ablauf des Wassers garantiert.

Füllen: Nach Anschluss des Speichers das Absperrventil öffnen. Anschließend Warmwasserhahn öffnen.

Wenn aus diesem Wasser austritt, ist der Speicher gefüllt.

Dann den Auslaufhahn schließen und Anlage auf Dichtheit überprüfen.



Beschädigungsgefahr!

Den Speicher auf keinen Fall an das elektrische Netz anschließen, ohne zu überprüfen, ob er tatsächlich vollständig mit Wasser gefüllt ist!

2.3 Elektrischer Anschluss **2**

- 1 Anschlussklemme für Betriebslampe
- 2 Anschlussklemme für Betriebslampe
- 3 Eingangsseite des Reglers
- 4 Schutzleiter (direkt an die am Behälter punktgeschweißte M6 Schraube anschließen)
- 5 Sicherheitstemperaturbegrenzer
- 6 Temperaturregler
- 7 Glimmlampe
- 8 Heizkörper
- A(L) L-Klemme des Reglers
- B(N) N-Klemme des Reglers
- C Mantel-Unterkappe
- D Gehäuseaußenmantel
- E Anode
- F Behälter
- R Widerstand, 560 Ohm

Der elektrische Anschluss muss unter Beachtung der jeweils gültigen Montageanleitung sowie den jeweils gültigen Normen und Vorschriften durchgeführt werden. „Bestimmungen für das Errichten von Starkstromanlagen mit Nennspannungen bis 1000 V“ und Vorschriften des örtlichen Energieversorgungsunternehmens (EVU) sind dabei besonders zu beachten. Die Geräte sind nur für festen Anschluss an ein 230 V ~ Wechselstromnetz vorgesehen. Dabei muss in der Zuleitung allpolig eine Trennstrecke von mindestens 3 mm Kontaktabstand (z.B. Sicherung) bauseitig vorhanden sein.



Der elektrische Anschluss darf nur durch einen zugelassenen Installateur erfolgen.

Die Wandspeicher EWH 30 ... 200 Basis sind werkseitig nach Schaltschema 2 verdrahtet.

2.4 Inbetriebnahme

Die erste Inbetriebnahme und Aufheizung muss der Fachmann überwachen.

Die Wassertemperatur kann am Temperaturwählknopf je nach Bedarf eingestellt werden, der Temperaturwählknopf befindet sich auf der unteren Abdeckhaube (siehe Bild 1).

Bei geringerem Warmwasserverbrauch oder bei stark kalkhaltigem Wasser empfiehlt sich die Energiesparstellung „E“ bei ca. 55–60 °C. In bestimmten Zeitabständen oder nach Entnahme von Warmwasser heizt das Gerät automatisch nach.

Es ist ratsam, den Speicher nur bei längerer Abwesenheit vom Netz zu trennen. Durch die hochwertige Wärmedämmung aus FCKW-freiem Polyurethanschaum ist der Wärmeverlust gering.



Frostgefahr: Das Gerät ist nur gegen Frost geschützt, wenn es mit Spannung versorgt ist. Ist das Gerät vom Netz getrennt, sollten Sie bei Frostgefahr den Speicher entleeren. Nicht geschützt sind die Sicherheitsgruppe und die Wasserleitung.

2.5 Bedienblende **1**

- Frostschutzstellung
- E Energiesparstellung (ca. 60 °C)
- Temperaturbereich (ca. 70 °C)

2.6 Wartung

Das Äußere des Speichers erfordert keiner besonderen Wartung. Zur Reinigung nur mit einem weichen Tuch oder feuchten Schwamm abreiben. Keine scheuernden Mittel oder aggressive Spülmittel verwenden.



Achtung! Bei allen Arbeiten Gerät bitte allpolig vom Netz trennen!

Zur Sicherung einer langen Lebensdauer empfiehlt es sich, die im Gerät installierte Korrosionsschutz-Anode (Magnesium-Anode) einer jährlichen Inspektion durch einen Fachmann unterziehen zu lassen. In Gebieten mit besonderes aggressivem Wasser kann diese Prüfung häufiger notwendig sein – dazu entsprechende Informationen vom Installateur oder direkt beim Wasserversorgungsunternehmen einholen!

Das Gerät ist vor übermäßiger Erhitzung durch einen Sicherheitstemperaturbegrenzer geschützt, der alle Phasen unterbricht. Wenn der Sicherheitstemperaturbegrenzer ausgelöst wurde, ist ein autorisierter Fachmann zur Durchführung der Reparatur hinzuzuziehen. Der Sicherheitstemperaturbegrenzer kann nach Auslösung durch Drücken des unter der Schaltraumabdeckung am Regler befindlichen Tasters (Kennzeichnung mit Safety) zurückgesetzt werden.

2.7 Technische Daten

Typ		EWH Basis 30 / 30 N	EWH Basis 50 / 50 N	EWH Basis 80 / 80 N	EWH Basis 100 / 100 N	EWH Basis 120 / 120 N	EWH Basis 150 / 150 N	EWH Basis 200 / 200 N
Nennspannung		1/N/PE ~ 230V						
Leistungsaufnahme	W	2000	2000	2000	2000	2000	2000	2200
Nenninhalt	Liter	30	50	80	100	120	150	200
Bereitschaftsstromverbrauch	kWh/d	0,73	0,93	1,16	1,48	1,71	2,01	2,90
Entnehmbare Mischwassermenge bei 40 °C ⁽¹⁾	Liter	56,2	101,5	144,3	186	227,9	291	385,3
Gewicht (leer)	kg	16	21	26	30	34	41	50
Gewicht (mit Wasser)	kg	46	71	106	130	154	191	250
Abmessungen	A	mm	100	100	100	100	100	100
	B	mm	296	296	274	274	274	274
	C	mm	47	47	28	28	28	28
	D	mm	390	390	470	470	470	470
	E	mm	530	591	583	735	889	1125
	H	mm	585	840	810	962	1116	1352
	I	mm	102	296	255	255	255	255
	K	mm	386	386	485	485	485	485
M	mm	78	78	75	75	75	75	
X	mm	G 1/2"	G 1/2"	G 3/4"	G 3/4"	G 3/4"	G 3/4"	G 3/4"
Zulässiger Betriebsüberdruck	MPa	0,6						
Schutzart		Strahlwasserschutz (IP 25)						
Prüfzeichen		siehe Typenschild						

⁽¹⁾ Kaltwasserzulauf 15 °C und Speichertemperatur 65 °C

2.8 Abmessungen **4**

Abmessungen der Speicher (s. Tabelle „Technische Daten“)

- 1 Heizflansch
- 2 Magnesiumanode
- 3 Ausströhmrohr
- 4 Temperaturwählknopf
- 5 Aufhängebügel
- 6 Signallampe

2.9 Installationsschema **3**

- 1 Sicherheitsventil
- 2 Rückflussverhinderer
- 3 Druckprüfstutzen
- 4 Absperrventil
- 5 Druckminderer
- 6 Entnahmestellen
- 7 Ablauftrichter / Sifon

1. Operating and installation instructions

Keep these instructions in a safe place. Hand them over to the new owner if the appliance changes hands. Make them available to the fitter when any maintenance work or repairs are carried out.

2. Installation

2.1 Wall mounting

Fit the wall-mounted storage heaters EWH 30 ... 200 Basis / Basis N with the water connections at the bottom in a frost-proof room next to the connection point.

The materials used to mount the appliance must be selected according to the strength of the wall. The combined weight of the storage heaters and their water filling (see the table "Technical specifications") must be taken into consideration.

The position of the screws required for installation is shown in Figure 4 and 5.

The mounting brackets for vertical installation are an integral part of the storage heater.

2.2 Water connection

The appliance must be connected to the water system by an authorised specialist technician, taking the applicable installation instructions and the relevant standards and regulations into consideration.

The water connection is closed (pressure-proof) and supplies several drawing points.

The wall-mounted storage water heater is suitable for connection to plastic pipe systems.

Information on connecting to plastic pipe systems: In the event of malfunctions, temperatures of up to 95 °C (max. 0.6 MPa) can occur. Any plastic pipes used must be designed for these conditions.



Risk of damage! If the water pressure is higher than 5 bar, a pressure reducer must be fitted in the cold-water supply line.



Caution: The appliance is under pressure. During the heating process, expansion water will drip from the safety valve. If water continues to drip when heating is completed, please inform your contractor.

Before connecting the storage heater to the water pipe, rinse out the pipe thoroughly to prevent any foreign objects from entering the storage heater or the safety equipment.

It is recommended to install the storage heater in the way shown in Figure 3.



Risk of damage! The storage heater must always be installed together with an approved diaphragm safety valve.

The safety information given in the installation instructions for the diaphragm safety valve must be observed.

Regularly check the function of the safety valve.

The safety valve protects the storage heater from excessive increases in pressure. The EWH Basis storage heaters are fitted with a safety valve without non-return valve as an accessory. The EWH Basis N wall-mounted storage heaters are fitted with a safety valve with non-return valve as an accessory. The safety valve must be actuated at regular intervals to prevent it from jamming as a result of furring (lime deposits).

The dripping-water outlet of the safety valve must always remain open to the atmosphere.

The dripping-water outlet must be connected to a downward-pointing drain pipe which ensures unobstructed drainage of the water.

Filling: After connecting the storage heater, open the stop valve. Then open the hot-water tap. The storage heater is full when water is discharged from the hot-water tap.

Then close the outlet tap and check the system for leaks.



Risk of damage! Never connect the storage heater to the electrical power supply without first checking whether the storage heater is actually filled with water.

2.3 Electrical connection **2**

- 1 Terminal for ON indicator
- 2 Terminal for ON indicator
- 3 Controller - input side
- 4 Earth conductor (connect directly to the spot-welded M6 screw on the cylinder)
- 5 High limit safety cut-out
- 6 Thermostat
- 7 Glow lamp
- 8 Heater element
- A(L) Controller L terminal
- B(N) Controller N terminal
- C Casing lower cover
- D Casing outer jacket
- E Anode
- F Reservoir
- R Resistor (560 Ohm)

The appliance must be connected to the power supply taking the applicable installation instructions and the relevant standards and regulations into consideration. It is particularly important to observe the "Regulations for installing high-voltage systems with rated voltages up to 1000 V" and regulations from the local power supply company. The appliances are only designed for permanent connection to a 230 V ~ AC network. For this, install an isolator that disconnects all poles of the power cable with at least 3 mm contact separation (e.g. fuse).



Electrical connection should be carried out by an authorised fitter only.

When delivered, the EWH 30 ... 200 Basis wall-mounted storage heaters are wired in the way shown in circuit diagram 2.

2.4 Putting into operation

The specialist technician must monitor the appliance when it is put into operation and heats water for the first time.

The water temperature can be adjusted as required using the temperature selection knob. The temperature selection knob is located on the lower cover (see Figure 1).

With low hot-water consumption or with very hard water, it is recommended to select the energy-saving setting "E" (approx. 55 to 60 °C). The appliance reheats automatically at certain intervals or when hot water is drawn.

It is only advisable to disconnect the storage heater from the power supply if it is to remain unused for a relatively long period of time. Heat loss is minimised by the high-quality heat-insulation material made of CFC-free polyurethane foam.



Risk of frost: The appliance is only protected from frost when it has a power supply. If the appliance is disconnected from the power supply, the cylinder should be drained where there is a risk of frost. The safety assembly and water pipe are not protected.

2.5 Operating panel **1**

- Frost-protection setting
- E Energy-saving setting (approx. 60 °C)
- Temperature range (approx. 70 °C)

2.6 Maintenance

The outside of the storage heater does not require any special maintenance. To clean, wipe using a soft cloth or damp sponge only. Do not use any abrasive agents or aggressive detergents.



Caution! Always fully disconnect the appliance from the power supply before carrying out any maintenance work.

To ensure a long service life, it is recommended to have a specialist technician inspect the anti-corrosion anode (magnesium anode) in the appliance once per year. This check may need to be carried out more frequently in areas with particularly aggressive water – ask the fitter or your local water supply company for information.

The appliance is protected against overheating by a safety temperature limiter which interrupts all phases. If the safety temperature limiter has been triggered, an authorised specialist technician is required to carry out the repair work. The high limit safety cut-out can be reset by pressing the pushbutton (marked Safety) on the controller below the control panel cover.

2.7 Technical specifications

Type		EWB Basis 30 / 30 N	EWB Basis 50 / 50 N	EWB Basis 80 / 80 N	EWB Basis 100 / 100 N	EWB Basis 120 / 120 N	EWB Basis 150 / 150 N	EWB Basis 200 / 200 N
Rated voltage	W	1/N/PE ~ 230V						
Power consumption	W	2000	2000	2000	2000	2000	2000	2200
Nominal capacity	Litres	30	50	80	100	120	150	200
Power consumption in stand-by mode	kWh/d	0.73	0.93	1.16	1.48	1.71	2.01	2.90
Drawable quantity of mixed water at 40 °C ⁽¹⁾	Litres	56,2	101,5	144,3	186	227,9	291	385,3
Weight (empty)	kg	16	21	26	30	34	41	50
Weight (wet)	kg	46	71	106	130	154	191	250
Dimensions	A	mm	100	100	100	100	100	100
	B	mm	296	296	274	274	274	274
	C	mm	47	47	28	28	28	28
	D	mm	390	390	470	470	470	470
	E	mm	530	591	583	735	889	1125
	H	mm	585	840	810	962	1116	1352
	I	mm	102	296	255	255	255	255
	K	mm	386	386	485	485	485	485
M	mm	78	78	75	75	75	75	75
X	mm	G 1/2"	G 1/2"	G 3/4"	G 3/4"	G 3/4"	G 3/4"	G 3/4"
Permissible operating pressure	MPa	0,6						
Degree of protection		Protection against water jets (IP 25)						
Mark of conformity		See rating plate						

⁽¹⁾ Cold water inlet 15 °C and cylinder temperature 65 °C

2.8 Dimensions **4**

Dimensions of storage heater (see table "Technical specifications")

- 1 Heating flange
- 2 Magnesium anode
- 3 Delivery pipe
- 4 Temperature selection knob
- 5 Mounting bracket
- 6 Signal lamp

2.9 Installation type **3**

- 1 Safety valve
- 2 Non-return valve
- 3 Pressure test connection
- 4 Stop valve
- 5 Pressure reducer
- 6 Drawing points
- 7 Drain outlet / siphon

Guarantee

For guarantees please refer to the respective terms and conditions of supply for your country.



The installation, electrical connection and first operation of this appliance should be carried out by a qualified installer.



The company does not accept liability for failure of any goods supplied which have not been installed and operated in accordance with the manufacturer's instructions.

Environment and recycling



Recycling of obsolete appliances

Appliances with this label must not be disposed off with the general waste. They must be collected separately and disposed off according to local regulations.

1. Инструкция по эксплуатации и монтажу

Аккуратно храните данную инструкцию, при смене владельца передавайте ее новому владельцу. Перед работами по техническому обслуживанию и каким-либо ремонтом ознакомить с ней специалиста. В тексте данной инструкции электрические аккумуляционные водонагреватели могут иметь такие технические названия, как: прибор, устройство, аппарат, водонагреватель и т. п.

2. Монтаж

2.1 Настенный монтаж

Водонагреватели EWH 30 ... 200 basis / basis N смонтировать в помещении с положительной температурой вблизи точки разбора воды, штуцерами для подключения воды вниз.

Крепежный материал, используемый для монтажа водонагревателя, должен подбираться в соответствии с прочностью стены. Необходимо учитывать вес водонагревателя вместе с залитой в него водой (см. таблицу технических параметров).

Расположение необходимых для монтажа винтов указано на рис. 5 и 6. Кронштейн для вертикального монтажа и кронштейн для горизонтального монтажа в зависимости от исполнения водонагревателя входят в комплект поставки.

2.2 Подключение воды

Водонагреватель должен устанавливаться авторизованным специалистом с соблюдением данной инструкции по монтажу, а также действующих норм и предписаний.

Подключение воды выполняется закрытым (стойким к давлению) для снабжения нескольких точек разбора.

Водонагреватель приспособлен для подключения к системам, выполненным из пластиковых труб.

Указания по подключению к системам пластиковых трубопроводов: В случае неполадки могут возникать температуры до 95 °С (макс. 0,6 МПа). Используемые пластмассовые трубы должны быть рассчитаны на такие условия.



Опасность повреждения

Если давление воды в водопроводе выше 5 бар, то в линии подачи холодной воды должен быть установлен редуктор.



Внимание: Прибор находится под давлением. Во время нагревания излишки воды, образующиеся при тепловом расширении, капают из предохранительного клапана. Если вода продолжает капать и после нагрева, то нужно сообщить об этом специалисту.

Перед подключением водонагревателя к водопроводу его необходимо тщательно промыть, чтобы в водонагреватель или в предохранительное устройство не попали чужеродные частицы.



Водонагреватель необходимо устанавливать в соответствии с рис. 10. Водонагреватель обязательно должен устанавливаться с мембранным защитным клапаном.

Защитный клапан защищает водонагреватель от недопустимо высокого возрастания давления.

Нужно регулярно проверять работоспособность предохранительного клапана.

Водонагреватели модельного ряда EWH Basis в качестве принадлежности оснащены защитным клапаном без блокиратора обратного потока. Водонагреватели модельного ряда EWH Basis N в качестве принадлежности оснащены защитным клапаном с блокиратором обратного потока.

На защитный клапан необходимо регулярно воздействовать, чтобы предотвратить заедание из-за известковых отложений, т. е. проверять слив воды не реже 1 раза в 6 месяцев.

Отвод капающей воды из защитного клапана должен всегда оставаться открытым в атмосферу.

Отвод капающей воды необходимо подключить к сточной трубе с постоянным обратным уклоном, гарантирующим беспрепятственный отвод воды.

Заполнение: После подключения водонагревателя открыть запорный клапан. После этого открыть кран горячей воды. Если из него течет вода, то водонагреватель заполнен.

Тогда закрыть сливной кран и проверить герметичность установки.



Ни в коем случае не включайте водонагреватель в электросеть, не проверив, действительно ли он полностью заполнен водой!

2.3 Электрическое подключение **2**

- 1 Клемма подключения рабочей лампы
- 2 Клемма подключения рабочей лампы
- 3 Входная сторона регулятора
- 4 Защитный проводник (подключить непосредственно к приваренному к емкости винту M6)
- 5 Тепловое предохранительное реле
- 6 Регулятор температуры
- 7 Неоновая лампа
- 8 Нагревательный элемент
- A(L) L-клемма регулятора
- B(N) N-клемма регулятора
- C Нижняя часть обшивки
- D Внешний корпус прибора
- E Анод
- F Бак
- R Эл. сопротивление 560 Ом

Электрическое подключение водонагревателя должно производиться с соблюдением данной инструкции по монтажу, а также действующих норм и предписаний. „При этом необходимо в особенности соблюдать определения по сооружению силовых установок с номинальным напряжением до 1000 VN“, Правила устройства электроустановок и предписания местного предприятия энергоснабжения. Устройства предназначены только для жесткого подключения к сети переменного тока 220 В ~. При этом в питающем кабеле должно быть установленное заводом-изготовителем расцепляющее устройство с расстоянием между контактами минимум 3 мм на всех полюсах (например, предохранитель).



Электрическое подключение разрешается выполнять только силами квалифицированного специалиста.

У настенных водонагревателей EWH 30 ... 200 Basis разводка выполнена на заводе по схеме соединений 2.

2.4 Ввод в эксплуатацию

Первый ввод в эксплуатацию водонагревателя и нагрев воды должен контролировать специалист.

При необходимости температура воды может устанавливаться на регуляторе температуры, который находится на нижнем кожухе (см. Рис. 1).

При незначительном расходе горячей воды или большом содержании извести в воде рекомендуется устанавливать режим энергосбережения „E“ примерно при 55-60 °C.

В определенные промежутки времени или после отбора горячей воды вода в водонагревателе подогревается автоматически.

Водонагреватель рекомендуется отключать от сети только на время длительного отсутствия.

Благодаря высококачественной теплоизоляции из полиуретановой пены, не содержащей фреонов, потери тепла воды, находящейся в водонагревателе, незначительны.

При угрозе замерзания воды, находящейся в нефункционирующем водонагревателе, установленном в помещении с минусовой температурой, водонагреватель следует опорожнить.



Опасность замерзания. Прибор защищен от замерзания только в том случае, если на него подается напряжение питания. Если прибор отсоединен от сети, то при опасности замерзания его следует опорожнить. Незащищенными остаются группа безопасности и водопровод.

2.5 Управление термостатом **1**

- Позиция незамерзания
- E Позиция энергосбережения (ок. 60 °C)
- Температурный диапазон (ок. 70 °C)

2.6 Техническое обслуживание

Снаружи водонагреватель не требует никакого особого обслуживания. Чистку наружных частей водонагревателя производить только мягкой салфеткой или влажной губкой. Не допускается применять никаких абразивных веществ или агрессивных моющих средств.



Внимание! При всех работах с водонагревателем полностью отключить его от сети!

Для обеспечения длительного ресурса рекомендуется установленный в водонагревателе анод для защиты от коррозии (магниевый анод) подвергать ежегодной инспекции специалистом. В регионах с жесткой водой может потребоваться более часто производить эту проверку - получите необходимую информацию у монтера или непосредственно в предприятии водоснабжения!

Водонагреватель защищен от избыточного нагрева защитным термоограничителем, который обрывает ноль и фазу. Если защитный термоограничитель сработал, то необходимо вызвать авторизованного специалиста для проведения ремонта. После срабатывания предохранительного температурного ограничителя его можно сбросить нажатием на кнопку, расположенную на регуляторе под кожухом распределительного устройства (с обозначением Safety).

2.7 Технические параметры.

Тип		EWH Basis 30 / 30 N	EWH Basis 50 / 50 N	EWH Basis 80 / 80 N	EWH Basis 100 / 100 N	EWH Basis 120 / 120 N	EWH Basis 150 / 150 N	EWH Basis 200 / 200 N	
Номинальное напряжение		перем. 230 В 1/Н/РЕ ~							
Потребление мощности	Вт	2000	2000	2000	2000	2000	2000	2200	
Номинальный объем	л	30	50	80	100	120	150	200	
Потребление мощности в режиме готовности	кВтч/сут	0,73	0,93	1,16	1,48	1,71	2,01	2,90	
Потребляемое количество смешанной воды при 40 °C ⁽¹⁾	л	56,2	101,5	144,3	186	227,9	291	385,3	
Вес (собственный)	кг	16	21	26	30	34	41	50	
Вес (заполненного)	кг	46	71	106	130	154	191	250	
Размеры	A	мм	100	100	100	100	100	100	100
	B	мм	296	296	274	274	274	274	274
	C	мм	47	47	28	28	28	28	28
	D	мм	390	390	470	470	470	470	470
	E	мм	530	591	583	735	889	1125	1425
	H	мм	585	840	810	962	1116	1352	1652
	I	мм	102	296	255	255	255	255	255
	K	мм	386	386	485	485	485	485	485
	M	мм	78	78	75	75	75	75	75
X	мм	G 1/2"	G 1/2"	G 3/4"	G 3/4"	G 3/4"	G 3/4"	G 3/4"	
Допустимое рабочее давление	МПа	0,6							
Класс защиты		Защита от струй воды (IP 25)							
Приемка по качеству		см. идентификационную пластину							

⁽¹⁾ Температура холодной воды на подаче 15 °C и температура бойлера 65 °C

2.8 Габариты **4**

Габариты водонагревателя (см. таблицу „Технические параметры“)

Основные элементы водонагревателя

- 1 Нагревательный фланец
- 2 Магнийевый анод
- 3 Выпускная труба
- 4 Регулятор температуры
- 5 Монтажная консоль
- 6 Сигнальная лампочка

2.9 Схема установки **3**

- 1 Защитный клапан
- 2 Блокиратор обратного потока, Опционально
- 3 Штуцер для проверки давления, Опционально
- 4 Запорный клапан, Опционально
- 5 Редуктор, Опционально
- 6 Точки забора, Опционально
- 7 Сливная воронка / сифон

Гарантия

Условия и порядок гарантийного обслуживания определяются отдельно для каждой страны. За информацией о гарантии и гарантийном обслуживании обратитесь пожалуйста в представительство AEG в Вашей стране.



Монтаж прибора, первый ввод в эксплуатацию и обслуживание могут проводиться только компетентным специалистом в соответствии с данной инструкцией.



Не принимаются претензии по неисправностям, возникшим вследствие неправильной установки и эксплуатации прибора.

Окружающая среда и вторсырьё

Мы просим вашего содействия в защите окружающей среды. Выбрасывая упаковку, соблюдайте правила переработки отходов, установленные в вашей стране.

1. Használati és szerelési utasítás

Gondosan őrizze meg a jelen utasítást, és tulajdonosváltás esetén adja át az utódnak. Karbantartási és esetleges javítási munkák esetén az utasítást adja át a szerelőnek betekintés céljából.

2. Szerelés

2.1 Falra szerelés

Az EWH 30 ... 200 Basis / Basis N típusú fali melegvíz-tárolót fagymentes helyiségben, a vízcsapok közelében, a vízcsatlakozókkal lefelé kell beszerelni.

A készülék szereléséhez a rögzítő anyagot a fal szilárdsága szerint kell megválasztani. Figyelembe kell venni a melegvíz-tároló súlyát a víztöltéssel együtt (lásd a „Műszaki adatok” táblázatot).

A szereléshez szükséges csavarok helyzete az 4. és 5. képen látható.

A felfüggesztő kengyel a függőleges szereléshez, illetve a felfüggesztő kengyel a vízszintes szereléshez a készülék kivitelezése szerint a melegvíz-tárolóhoz tartozó alkatrész.

2.2 Vízcsatlakozás

A vízszelést a megfelelő engedéllyel rendelkező szakembernek kell elvégeznie, a mindenkori érvényes szerelési utasítás, valamint a mindenkori érvényes szabványok és előírások figyelembevételével.

A vízcsatlakozás zártan (nyomásálló módon) történik több kivételi hely ellátására.

A fali melegvíz-tárolók műanyag csőrendszerekhez történő csatlakoztatásra alkalmasak.

Megjegyzés a műanyag csőrendszerekhez történő csatlakoztatáshoz: Üzemzavar esetén 95 °C hőmérséklet (legfeljebb 0,6 MPa) is felléphet. A felhasznált műanyag csöveket ezen feltételekre kell méretezni.



Rongálódás veszélye! Amennyiben a víznyomás nagyobb 5 bar értéknél, akkor a hidegvíz-vezetékbe nyomáscsökkentőt kell beszerelni.



Figyelem: A készülék nyomás alatt áll. Felfűtés alatt a táguló víz csepeg a biztonsági szelepből. Ha a felfűtés végeztével a biztonsági szelepből továbbra is csepeg a víz, tájékoztassa a szakszerelőjét.

Mielőtt csatlakoztatnák a melegvíz-tárolót a vízvezetékhez, a vízvezetéket alaposan át kell öblíteni annak érdekében, nehogy idegen test kerüljön a melegvíz-tárolóba vagy a biztonsági berendezésbe. Javasoljuk, hogy a melegvíz-tárolót a 3. kép szerint szereljék be.



Rongálódás veszélye! A melegvíz-tárolót feltétlenül típusvizsgálati eljárás során bevizsgált biztonsági membránszeleppel kell beszerelni.

Figyelembe kell venni a biztonsági membránszelep szerelési utasításában található biztonsági előírásokat.

A biztonsági szelep működőképességét rendszeresen ellenőrizni kell.

A biztonsági szelep védi a melegvíz-tárolót a nyomás megengedhetetlenül magas emelkedésétől. Az EWH Basis gyártási sorozatba tartozó melegvíz-tárolók tartozékként visszaáramlás-gátló eszközzel nem rendelkező biztonsági szeleppel vannak felszerelve. Az EWH Basis N gyártási sorozatba tartozó fali melegvíz-tárolók tartozékként visszaáramlás-gátló eszközzel rendelkező biztonsági szeleppel vannak felszerelve. A biztonsági szelepet rendszeres időközönként működtetni kell, hogy megelőzzék a szelep beszorulását a vízkőlerakódás miatt.

A biztonsági szelep csepegővíz-leeresztőjének mindig nyitva kell lennie az atmoszféra felé.

A csepegővíz-leeresztőt a lefolyócsőbe úgy kell bevezetni, hogy folyamatosan lefelé tartson, így kell garantálni a víz akadálytalan lefolyását.

Feltöltés: A melegvíz-tároló csatlakoztatását követően ki kell nyitni az elzáró szelepet. Utána ki kell nyitni a melegvíz-csapot. A melegvíz-tároló megtelt, amikor a melegvíz-csapból víz kezd folyni. Ekkor le kell zárni a kifolyócsapot, majd ellenőrizni kell, hogy a berendezés vízzáró-e.



Rongálódás veszélye! A melegvíz-tárolót soha ne csatlakoztassa az elektromos hálózathoz annak ellenőrzése nélkül, hogy a tároló tényleg teljesen megtelt-e vízzel!

2.3 Elektromos csatlakozás **2**

- 1 Üzemjelző lámpa csatlakozókapcsai
- 2 Üzemjelző lámpa csatlakozókapcsai
- 3 A szabályozó bemeneti oldala
- 4 Védőföld (közvetlenül a tartályra ponthegeesztett M6 csavarra kell csatlakoztatni)
- 5 Biztonsági hőmérsékletátároló
- 6 Hőfokszabályozó
- 7 Glimmlámpa
- 8 Fűtőtest
- A(L) A szabályozó „L” kapcsa
- B(N) A szabályozó „N” kapcsa
- C A burkolat alsó tükre
- D A ház külső köpenye
- E Anód
- F Tartály
- R 560 ohmos elektromos ellenállás

Az elektromos csatlakozást a mindenkor érvényes szerelési utasítás, valamint a mindenkor érvényes szabványok és előírások figyelembevételével kell létrehozni. Különös figyelmet kell szentelni az „1000 V névleges feszültségű erősáramú villamos berendezések létesítése” című szabvány rendelkezéseinek, valamint a helyi közüzemi energiaszolgáltató vállalat előírásainak. A készülékeket 230 V ~ váltakozó áramú hálózatra történő állandó hálózati csatlakoztatásra tervezték. Ennek során a készüléket legalább 3 mm leválasztási szakasz mentén le kell tudni választani a hálózatról (pl. biztosítókkal).



Az elektromos csatlakoztatást csak a megfelelő engedéllyel rendelkező szerelő végezheti.

Az EWH 30 ... 200 Basis falı melegvíz-tárolók gyári huzalozását a 2. kapcsolási vázlat mutatja.

2.4 Üzembe helyezés

Az első üzembe helyezést és felfűtést a szakembernek kell figyelemmel kísérenie.

A víz hőmérsékletét a hőmérsékletszabályozó gombbal igény szerint lehet beállítani.

A hőmérsékletszabályozó gomb az alsó fedőburkolaton található (lásd az 1. képet).

Alacsony melegvíz-fogyasztás vagy nagyon kemény víz esetén javasolt az „E” energiatakarékos üzemmód beállítása kb. 55-60 °C hőmérsékleten. Meghatározott időközönként vagy melegvíz használata esetén a készülék automatikusan a beállított értékre melegíti a vizet.

Csak hosszabb távollét esetén ajánlatos a készüléket lekapcsolni az elektromos hálózatról. A kiváló minőségű, FCKW - mentes poliuretánhabból készült hőszigetelés miatt a hőveszteség csekély.



Fagyveszély: A készülék fagyvédelemi funkciója csak feszültség alatt működik. Ha a készülék leválasztásra kerül a hálózatról, fagyveszély esetén a tartályt ki kell üríteni. A biztonsági berendezések és a vízvezeték nem áll védelem alatt.

2.5 Kezelőgomb **1**

- Fagyvédő üzemmód
- E Energiatakarékos üzemmód (kb. 60 °C)
- Hőmérséklettartomány (kb. 70 °C)

2.6 Karbantartás

A melegvíz-tároló külső burkolata nem igényel különösebb karbantartást. Tisztítás céljából egy puha törlőkendővel vagy nedves szivaccsal kell letörölni. Ne használjon súrolószert vagy agresszív mosogtószeret.



Figyelem! Minden munkálat előtt a készüléket válassza le a hálózatról!

A készülék hosszú élettartamának biztosításához ajánlatos a készülékbe beszerelt korrózióvédő anódot (magnézium anódot) évente egyszer szakemberrel ellenőriztetni. Olyan területeken, ahol a víz különösen agresszív, az ellenőrzés lefolytatása gyakrabban is szükségessé válhat - ezzel kapcsolatban a szükséges információkat a szerelőtől vagy közvetlenül a vízművektől kell beszerezni!

A készüléket a túlmelegedéstől biztonsági hőmérsékletetároló védi, amely minden fázist megszakít. Amennyiben a biztonsági hőmérsékletetároló kioldott, a javítással engedéllyel rendelkező szakembert kell megbízni. Kioldás után a biztonsági hőmérsékletetárolót a kapcsolótér burkolatának alján, a szabályzón lévő „Safety” (biztonság) feliratú – gomb segítségével visszakapcsolhatjuk.

2.7 Műszaki adatok

Típus		EWH Basis 30 / 30 N	EWH Basis 50 / 50 N	EWH Basis 80 / 80 N	EWH Basis 100 / 100 N	EWH Basis 120 / 120 N	EWH Basis 150 / 150 N	EWH Basis 200 / 200 N
Névleges feszültség		1/N/PE ~ 230V						
Teljesítményfelvétel	W	2000	2000	2000	2000	2000	2000	2200
Névleges térfogat	Liter	30	50	80	100	120	150	200
Áramfogyasztás készenléti üzemmódban	kWh/d	0,73	0,93	1,16	1,48	1,71	2,01	2,90
Kevert víz felhasználható mennyisége 40 °C hőmérsékleten ⁽¹⁾	Liter	56,2	101,5	144,3	186	227,9	291	385,3
Súly (üresen)	kg	16	21	26	30	34	41	50
Súly (feltöltve)	kg	46	71	106	130	154	191	250
Méretetek	A	mm	100	100	100	100	100	100
	B	mm	296	296	274	274	274	274
	C	mm	47	47	28	28	28	28
	D	mm	390	390	470	470	470	470
	E	mm	530	591	583	735	889	1125
	H	mm	585	840	810	962	1116	1352
	I	mm	102	296	255	255	255	255
	K	mm	386	386	485	485	485	485
	M	mm	78	78	75	75	75	75
X	mm	G 1/2"	G 1/2"	G 3/4"	G 3/4"	G 3/4"	G 3/4"	G 3/4"
Megengedett üzemi túlnyomás	MPa	0,6						
Védettség		Vízugár elleni védelem (IP 25)						
Minőségjelzés		Lásd a típustáblát!						

⁽¹⁾ Hidegvíz betáplálás 15 °C és tárolási hőmérséklet 65 °C

2.8 Méretek **4**

A melegvíz-tároló méretei (lásd a „Műszaki adatok” című táblázatot).

- 1 Fűtőkarima
- 2 Magnéziumanód
- 3 Kifolyócső
- 4 Hőmérsékletszabályozó gomb
- 5 Felfüggesztő kengyel
- 6 Jelzőlámpa

2.9 Szerelési vázlat **3**

- 1 Biztonsági szelep
- 2 Visszaáramlás-gátló
- 3 Nyomásellenőrző csonk
- 4 Elzáró szelep
- 5 Nyomáscsökkentő
- 6 Vízkivétel helye
- 7 Elvezető tölcser / szifon

3. Környezet és újrahasznosítás



Legyen segítségünkre a környezet védelmében. A csomagolást ezért a hulladékfeldolgozásra vonatkozó előírásoknak megfelelően távolítsa el.

3.1 Régi készülékek ártalmatlanítása



Ezzel a jelzéssel ellátott készülékeket ne tegye a háztartási hulladékok közé, külön kell gyűjteni és ártalmatlanítani! A régi készülékek ártalmatlanításánál a helyileg érvényes előírásokat és törvényeket kell szakszerűen alkalmazni.

1. Návod k montáži a použití

Tento návod dobře uschovejte a při změně majitele jej předejte nástupci. Při údržbě a dalších činnostech spojených s opravami jej předejte k nahlédnutí instalatérovi.

2. Montáž

2.1 Montáž na stěnu

Nástěnné zásobníky EWH 30 ... 200 Basis/Basis N montujte v prostředí chráněném před mrazem v blízkosti místa odběru s přípojkami vody zespodu. Příklad je určen pouze pro svislou montáž!

K montáži přístroje musí být zvolen takový upevňovací materiál, který odpovídá pevnosti stěny. Je třeba brát v úvahu hmotnost zásobníku včetně vodní náplně (viz tabulka „Technické údaje“).

Montážní poloha potřebných šroubů je znázorněna na obr. 4 a 5.

Univerzální montážní závěsná konzole je součástí dodávky zásobníku.

2.2 Přípojka vody

Vodovodní instalaci musí provést kvalifikovaný odborník při dodržení pokynů uvedených v platném návodu k montáži a rovněž platných norem a předpisů.

Přípojka vody je součástí uzavřeného (tlakového) okruhu k zásobování několika odběrních míst.

Nástěnné zásobníky jsou vhodné pro připojení pomocí plastových potrubních systémů.

Pokyny pro připojení k plastovým potrubním systémům: V případě poruchy se mohou vyskytovat teploty až 95 °C (max. 0,6 MPa). Použité plastové trubky musí být na tyto podmínky dimenzovány.



Nebezpečí poškození!

Jestliže je tlak vody vyšší než 5 barů, musí být do přívodu studené vody zařazen redukční ventil.



Pozor: Příklad je pod tlakem. Během ohřevu odkapává expanzní voda z pojistného ventilu. Pokud voda odkapává i po ukončení ohřevu vody, kontaktujte instalatéra.

Před připojením zásobníku k vodovodnímu vedení je toto nutno důkladně propláchnout, aby se do zásobníku nebo do bezpečnostních zařízení nedostala žádná cizí tělesa.

Doporučuje se instalovat zásobník podle obr. 3.



Nebezpečí poškození!

Zásobník musí být bezpodmínečně instalován s použitím pojistného ventilu ověřené konstrukce.

Je nutno dodržovat bezpečnostní pokyny v návodu k montáži pojistného ventilu.

Pravidelně kontrolujte funkčnost pojistného ventilu.

Pojistný ventil chrání zásobník před nepřipustným zvýšením tlaku. Zásobníky řady EWH Basis jsou v rámci příslušenství vybaveny pojistným ventilem bez ochrany proti zpětnému toku. Nástěnné zásobníky řady EWH Basis N jsou jako v rámci příslušenství vybaveny pojistným ventilem s ochranou proti zpětnému toku. Pojistný ventil musí být pravidelně v určených intervalech aktivován, aby se předešlo uvážnutí vlivem vápenatých usazenin.

Odpad odkapávající vody z pojistného ventilu musí stále zůstat otevřený do atmosféry.

Odpad odkapávající vody je třeba odvést odpadním potrubím se stálým sklonem dolů zaručujícím volný odtok vody.

Plnění: Po připojení zásobníku otevřete uzavírací ventil. Potom otevřete kohout pro teplou vodu.

Když z něj vytéká voda, je zásobník naplněn.

Poté výtokový kohout uzavřete a zkontrolujte zařízení z hlediska těsnosti.



Nebezpečí poškození!

Zásobník v žádném případě nepřipojujte k elektrické síti aniž byste se přesvědčili, že je skutečně zcela naplněn vodou!

2.3 Elektrické připojení **2**

- 1 Připojovací svorka provozní kontrolky
- 2 Připojovací svorka provozní kontrolky
- 3 Vstupní strana regulátoru
- 4 Ochranný vodič (připojte přímo na šroub M6, přivařený bodovým svarem k zásobníku)
- 5 Bezpečnostní omezovač teploty
- 6 Regulátor teploty
- 7 Doutnavka
- 8 Topný článek
- C Spodní část pláště
- D Vnější plášť tělesa
- E Anoda
- F Nádobá
- R El. odpor 560 Ohm

Elektrické připojení musí být provedeno při dodržení pokynů uvedených v platném návodu k montáži a rovněž platných norem a předpisů. Přitom je nutno dodržovat zejména „Ustanovení pro provoz silnoproudých zařízení se jmenovitým napětím do 1000 V“ a předpisy místního rozvodného závodu. Přístroje jsou určeny jen pro pevné připojení k síti se střídavým napětím 230 V ~. Přitom musí být v místě instalace v přívodním vedení na všech pólech možnost odpojení minimálně na vzdálenost kontaktů 3 mm (např. pojistky).



Elektrické připojení smí provádět jen kvalifikovaný elektromechanik s příslušným oprávněním.

Nástěnné zásobníky EWH 30 ... 200 Basis je z výroby zapojen podle schématu zapojení 2.

2.4 Uvedení do provozu

První uvedení do provozu a ohřátí musí být provedeno za dozoru odborníka.

Teplotu vody lze podle potřeby nastavit pomocí ovladače nastavení teploty. Ovladač nastavení teploty se nachází na spodním krytu (viz obr. 1).

Při malé spotřebě teplé vody nebo při silně vápenaté vodě se doporučuje nastavení do polohy Úspora energie „E“ při cca 55-60 °C. V určitých časových intervalech nebo po odběru teplé vody přístroj automaticky zapíná ohřev.

Zásobník je vhodné odpojovat od sítě jen při delší nepřítomnosti. Díky vysoce kvalitní tepelné izolaci z polyuretanové pěny, neobsahující příměsi poškozující ozónovou vrstvu, je tepelná ztráta malá.



Nebezpečí mrazu: Přístroj je chráněn proti mrazu pouze za předpokladu, že je pod napětím. Pokud přístroj odpojíte od sítě, musíte v případě nebezpečí mrazu vylít obsah zásobníku. Nechráněná je bezpečnostní skupina a vodovodní vedení

2.5 Ovládací pole **1**

- Poloha Ochrana proti mrazu
- E Poloha Úspora energie (cca 60 °C)
- Rozsah teplot (cca 70 °C)

2.6 Údržba

Vnější povrch zásobníku nevyžaduje žádnou zvláštní údržbu. Při čištění stačí jen otření měkkým hadříkem nebo vlhkou houbou. Nepoužívejte žádné abrazivní nebo agresivní mycí prostředky.



Pozor! Při všech pracích odpojte všechny póly od elektrické sítě!

K zajištění dlouhodobé životnosti se doporučuje jednou do roka nechat odborníkem zkontrolovat anodu pro ochranu proti korozi (magneziová anoda) instalovanou v přístroji. V oblastech se zvláště agresivní vodou může být tato kontrola nutná častěji - příslušné informace získáte u instalatéra nebo přímo u vodárenského podniku!

Přístroj je chráněn proti nadměrnému ohřátí pomocí bezpečnostního omezovače teploty, který přerušuje všechny fáze. Pokud by došlo k aktivaci bezpečnostního omezovače teploty, je třeba povolání kvalifikovaného odborníka k provedení opravy. Bezpečnostní omezovač teploty můžete resetovat po jeho vybavení stisknutím tlačítka, umístěného na regulátoru v krytu v prostoru spínačů (označení Safety).

2.7 Technické údaje

Typ		EWB Basis 30/30 N	EWB Basis 50/50 N	EWB Basis 80/80 N	EWB Basis 100/100 N	EWB Basis 120/120 N	EWB Basis 150/150 N	EWB Basis 200/200 N	
Jmenovité napětí		1/N/PE ~ 230V							
Příkon	W	2000	2000	2000	2000	2000	2000	2200	
Jmenovitý obsah	litrů	30	50	80	100	120	150	200	
Spotřeba proudu v pohotovostním stavu	kWh/d	0,73	0,93	1,16	1,48	1,71	2,01	2,90	
Odebíratelné množství smíšené vody při 40 °C ⁽¹⁾	litrů	56,2	101,5	144,3	186	227,9	291	385,3	
Hmotnost (prázdná)	kg	16	21	26	30	34	41	50	
Hmotnost (po naplnění)	kg	46	71	106	130	154	191	250	
Rozměry	A	mm	100	100	100	100	100	100	100
	B	mm	296	296	274	274	274	274	274
	C	mm	47	47	28	28	28	28	28
	D	mm	390	390	470	470	470	470	470
	E	mm	530	591	583	735	889	1125	1425
	H	mm	585	840	810	962	1116	1352	1652
	I	mm	102	296	255	255	255	255	255
	K	mm	386	386	485	485	485	485	485
	M	mm	78	78	75	75	75	75	75
	X	mm	G 1/2"	G 1/2"	G 3/4"	G 3/4"	G 3/4"	G 3/4"	G 3/4"
Dovolený provozní přetlak	MPa	0,6							
Druh ochrany		Ochrana proti tryskající vodě (IP 25)							
Kontrolní znak		viz typový štítek							

⁽¹⁾ Přítok studené vody 15 °C a teplota zásobníku 65 °C

2.8 Rozměry **4**

Rozměry zásobníku (viz tabulka „Technické údaje“).

- 1 Příruba ohřívání
- 2 Magneziová anoda
- 3 Výtoková trubka
- 4 Ovladač nastavení teploty
- 5 Závěsná konzole
- 6 Kontrolka

2.9 Schéma instalace **3**

- 1 Pojistný ventil
- 2 Ochrana proti zpětnému toku
- 3 Hrdlo pro tlakovou zkoušku
- 4 Uzavírací ventil
- 5 Redukční ventil
- 6 Odběrní místa
- 7 Výlevka / sifon

Záruční podmínky

Uplatňování nároku na poskytnutí záruky je možné pouze v zemi, kde byl přístroj zakoupen. Obrat' se pros příslušné zastoupení firmy Stiebel Eltron nebo na dovozce.



Montáž, elektroinstalaci, údržbu a první uvedení do provozu smí provádět pouze kvalifikovaný odb



Výrobce neručí za přístroje poškozené vlivem nedodržení pokynů pro montáž a provoz uvedených montážním a provozním návodem.

Ekologie a recyklace

Žádáme vás, abyste nám byli nápomocni při ochraně životního prostředí. Proto odstraňte obal v souladu s platnými státními předpisy pro zpracování odpadu.

1. Instrukcja obsługi i montażu

Tę instrukcję należy starannie przechowywać i przekazać następcy przy zmianie właściciela. Przy pracach konserwacyjnych i ewentualnych pracach remontowych przekazać instalatorowi do zapoznania się.

2. Montaż

2.1 Montaż ścienny

Zbiorniki ścienne EWH 30 ... 200 Basis / Basis N montować w pomieszczeniu chronionym od mrozu w pobliżu miejsca poboru z przyłączeniami wody w dół.

Materiał mocujący do montażu urządzenia należy dobrać stosownie do wytrzymałości ściany. Należy uwzględnić ciężar zbiorników łącznie z napełnieniem wodnym (patrz tabela „Dane techniczne”).

Położenie śrub koniecznych do montażu jest widoczne na ilustracjach 4 i 5.

Wieszaki do montażu pionowego i wieszaki do montażu poziomego są częściami składowymi zbiornika zależnie od wersji urządzenia.

2.2 Przyłącze wody

Instalacja wodna powinna zostać wykonana przez autoryzowanego fachowca przy uwzględnieniu obowiązującej instrukcji montażu oraz obowiązujących norm i przepisów.

Przyłączenie wody następuje w sposób zamknięty (stałość ciśnienia) dla zasilania kilku miejsc poboru.

Zbiorniki ścienne nadają się do przyłączenia do układów rur z tworzywa sztucznego.

Wskazówka do przyłączenia do układów z tworzywa sztucznego: W przypadku awarii mogą wystąpić temperatury do 95 °C (maks. 0,6 MPa). Stosowane rury z tworzywa sztucznego muszą być dopasowane do tych warunków.



Ryzyko uszkodzenia! Jeżeli ciśnienie wody jest większe niż 5 bar, wtedy w dopływie zimnej wody musi znajdować się zawór redukcyjny.



Uwaga: Urządzenie pod ciśnieniem. Podczas rozgrzewania z zaworu bezpieczeństwa wycieka woda nadmiarowa. Jeżeli woda będzie wyciekać również po zakończeniu rozgrzewania, należy poinformować specjalistę.

Przed przyłączeniem zbiornika do wodociągu należy starannie przepłukać instalację wodną, aby ciała obce nie dostały się do zbiornika lub do urządzenia zabezpieczającego.

Zalecane jest, aby instalować zbiornik według ilustracji 3.



Ryzyko uszkodzenia! Zbiornik należy instalować koniecznie ze sprawdzonym pod względem konstrukcji membranowym zaworem bezpieczeństwa.

Należy uwzględnić wskazówki bezpieczeństwa instrukcji montażu membranowego zaworu bezpieczeństwa. Regularnie sprawdzać zawór bezpieczeństwa pod kątem działania.

Zawór bezpieczeństwa chroni zbiornik przed niedopuszczalnie dużym wzrostem ciśnienia. Zbiorniki typoszeregu EWH Basis mają zawór bezpieczeństwa bez uniemożliwienia przepływu zwrotnego.

Zbiorniki ścienne typoszeregu EWH Basis N mają zawór bezpieczeństwa z uniemożliwieniem przepływu zwrotnego. Zawór bezpieczeństwa należy uruchamiać w regularnych odstępach czasowych, aby zapobiegać zakleszczeniu przez osady kamienia wapiennego.

Ściek wody kropłowej zaworu bezpieczeństwa zawsze musi pozostać otwarty do atmosfery.

Wodę ze ścieku wody kropłowej należy doprowadzić do rury odpływowej ze stałą pochyłością w dół, która zapewnia odpływ wody bez przeszkód.

Napełnienie: Po przyłączeniu zbiornika otworzyć zawór zamykający. Następnie otworzyć kran wody ciepłej. Jeżeli woda z niego wypływie, zbiornik jest napełniony.

Potem zamknąć kran wypływowy i sprawdzić instalację pod względem szczelności.



Ryzyko uszkodzenia! W żadnym wypadku nie wolno przyłączyć zbiornika do sieci elektrycznej bez sprawdzenia, czy rzeczywiście jest całkowicie napełniony wodą!

2.3 Przyłącze elektryczne 2

- 1 Zacisk przyłączeniowy do lampki roboczej
- 2 Zacisk przyłączeniowy do lampki roboczej
- 3 Strona wejściowa regulatora
- 4 Przewód ochronny (podłączyć bezpośrednio do śruby M6 przyspawanej punktowo na zbiorniku)
- 5 Ogranicznik temperatury bezpieczeństwa
- 6 Regulator temperatury
- 7 Lampa jarzeniowa
- 8 Grzejnik
- A (L) Zacisk L regulatora
- B(N) Zacisk N regulatora
- C Kołpak dolny osłony
- D Osłona zewnętrzna obudowy
- E Anoda
- F Pojemnik
- R Opór el. 560 Om

Przyłącze elektryczne należy wykonać przy uwzględnieniu obowiązującej instrukcji montażu oraz obowiązujących norm i przepisów. Na „Przepisy dla wznoszenia urządzeń elektroenergetycznych z napięciami znamionowymi do 1000 V” oraz przepisy miejscowego zakładu energetycznego należy zwrócić szczególną uwagę. Urządzenia są przeznaczone tylko do stałego przyłączenia do sieci prądu przemiennego 230 V ~. W przewodzie zasilającym musi być przy tym dostępny wielobiegunowy odcięcie rozdzielający z odstępem między stykami wielkości co najmniej 3 mm (np. bezpiecznik).

Inwestor musi na miejscu budowy dla wszystkich biegunów w doprowadzeniu zapewnić odstęp między kontaktami wielkości co najmniej 3 mm między kontaktami (np. bezpiecznik).



Przyłączenie elektryczne może wykonać tylko uprawniony instalator.

Zbiorniki ścienna EWH 30 ... 200 Basis są fabrycznie połączone przewodami według schematu połączeń 2.

2.4 Uruchomienie

Pierwsze uruchomienie i nagrzewanie musi być nadzorowane przez fachowca.

Temperatura wody może być nastawiona według potrzeb przy gałce wyboru temperatury. Gałka wyboru temperatury znajduje się na dolnej pokrywie (patrz ilustracja 1).

Przy mniejszym zużyciu wody ciepłej przy wodzie zawierającej dużo wapnia zalecane jest nastawienie energooszczędne „E” przy ok. 55-60 °C. Urządzenie dogrzewa automatycznie w określonych odstępach czasowych lub po poborze wody ciepłej.

Odłączenie zbiornika zaleca się tylko przy dłuższej nieobecności. Straty ciepła są małe z powodu wysokogatunkowej izolacji cieplnej z piany poliuretanowej bez węglowodorów fluorochloropochodnych.



Ryzyko zamarznięcia: Urządzenie jest zabezpieczone przed zamarznięciem wyłącznie jeśli znajduje się pod napięciem. Po odłączeniu zasilania, gdy istnieje ryzyko zamarznięcia, należy opróżnić zasobnik. Zabezpieczenie przed zamarznięciem nie obejmuje zespołu ochronnego i przewodu wody.

2.5 Pole obsługi 1

- Nastawienie mrozoochronne
- E Nastawienie energooszczędne (ok. 60 °C)
- Zakres temperatury (ok. 70 °C)

2.6 Konserwacja

Strona zewnętrzna zbiornika nie wymaga szczególnej konserwacji. W celu oczyszczenia wycierać miękką ścierką lub wilgotną gąbką. Nie stosować środków szorujących lub agresywnych środków do płukania.



Uwaga! Przy wszelkich pracach urządzenie należy wszystkimi biegunami odłączyć od sieci!

W celu zapewnienia długiego czasu życia zaleca się roczną inspekcję anody przeciwkorozyjnej (anody magnezowej) zainstalowanej w urządzeniu przez fachowca. W regionach ze szczególnie agresywną wodą inspekcja ta może być częściej konieczna - odpowiednie informacje można uzyskać u instalatora lub bezpośrednio w przedsiębiorstwie zaopatrzenia w wodę!

Urządzenie jest zabezpieczone przed nadmiernym ogrzewaniem za pomocą ogranicznika bezpieczeństwa temperatury, który odłącza wszystkie fazy. Jeżeli ogranicznik bezpieczeństwa temperatury zadziałał, należy wezwać autoryzowanego fachowca do wykonania naprawy. Po zadziałaniu ogranicznika temperatury bezpieczeństwa można go zresetować, naciskając przycisk znajdujący się pod osłoną rozdzielnika (oznaczenie Safety).

2.7 Dane techniczne

Typ		EWH Basis 30 / 30 N	EWH Basis 50 / 50 N	EWH Basis 80 / 80 N	EWH Basis 100 / 100 N	EWH Basis 120 / 120 N	EWH Basis 150 / 150 N	EWH Basis 200 / 200 N
Napięcie znamionowe		1/N/PE ~ 230V						
Pobór mocy	W	2000	2000	2000	2000	2000	2000	2200
Pojemność znamionowa	Litry	30	50	80	100	120	150	200
Zużycie prądu rezerwowego	kWh/ dzień	0,73	0,93	1,16	1,48	1,71	2,01	2,90
Ilość wody zmieszanej do pobierania przy 40 °C ⁽¹⁾	Litry	56,2	101,5	144,3	186	227,9	291	385,3
Ciężar (pusty)	kg	16	21	26	30	34	41	50
Masa (w stanie napełnionym)	kg	46	71	106	130	154	191	250
Rozmiary	A	mm	100	100	100	100	100	100
	B	mm	296	296	274	274	274	274
	C	mm	47	47	28	28	28	28
	D	mm	390	390	470	470	470	470
	E	mm	530	591	583	735	889	1125
	H	mm	585	840	810	962	1116	1352
	I	mm	102	296	255	255	255	255
	K	mm	386	386	485	485	485	485
	M	mm	78	78	75	75	75	75
X	mm	G 1/2"	G 1/2"	G 3/4"	G 3/4"	G 3/4"	G 3/4"	G 3/4"
Dopuszczalne nadciśnienie robocze	MPa	0,6						
Rodzaj ochrony		Ochrona wody strumieniowej (IP 25)						
Znak kontrolny		patrz tabliczka znamionowa						

⁽¹⁾ Dopływ zimnej wody 15°C, temperatura zasobnika 65°C

2.8 Rozmiary **4**

Rozmiary zbiorników (patrz tabela „Dane techniczne”).

- 1 Kołnierz grzejny
- 2 Anoda magnezowa
- 3 Rura wypływowa
- 4 Gałka wyboru temperatury
- 5 Wieszak
- 6 Lampa sygnalizacyjna

2.9 Schemat instalacji **3**

- 1 Zawór bezpieczeństwa
- 2 Uniemożliwienie przepływu zwrotnego
- 3 Króciec kontroli ciśnienia
- 4 Zawór zamykający
- 5 Zawór redukcyjny
- 6 Miejsca poboru
- 7 Lej odpływowy / syfon

3. Gwarancja



Gwarancja obejmuje tylko obszar kraju w którym urządzenie zostało zakupione. Naprawy gwarancyjne należy zgłaszać do zakładu serwisowego wymienionego w karcie gwarancyjnej.

Montaż, podłączenie elektryczne oraz konserwacja urządzenia mogą być wykonane wyłączenie przez uprawnionego fachowca Instalatora.

Producent nie bierze odpowiedzialności za uszkodzenia urządzeń wynikłe z montażu i/lub użytkowania niezgodnego z niniejszą instrukcją montażu i obsługi.

3.1 Środowisko naturalne i recykling

Utylizacja zużytych urządzeń



Urządzenia oznakowane tym znakiem nie mogą być wyrzucane do pojemników na śmieci, należy je zbierać i utylizować osobno.

Utylizacja zużytych urządzeń musi być dokonana zgodnie z obowiązującymi przepisami lokalnymi.

1 Instrucțiuni de instalare și utilizare

Păstrați acest manual cu instrucțiuni într-un loc sigur. Predați-le noului proprietar în cazul în care aparatul va aparține altei persoane. Le puteți pune la dispoziția persoanei care realizează operațiunile de întreținere sau de reparare.

2 Instalare

2.1 Montarea pe perete

Fixați boilerul EWH 30 ... 200 Basis / Basis N cu conductele pentru conexiunea la sursa de apă în partea de jos într-o încăpere fără pericol de îngheț lângă punctul de conectare.

Materialele utilizate pentru montarea aparatului trebuie să fie selectate în funcție de duritatea peretelui. Trebuie să fie luată în considerație greutatea combinată a dispozitivelor de încălzire și umplerea cu apă (vezi tabelul „Specificații tehnice”).

Poziția șuruburilor necesare pentru instalare este prezentată în figurile 4 și 5.

În funcție de tipul aparatului, suporturile de montare pentru instalarea verticală și cea orizontală sunt fixate pe boiler.

2.2 Conectarea la sursa de alimentare cu apă

Aparatul trebuie să fie conectat la sistemul de alimentare cu apă de către un tehnician autorizat, ținând cont de instrucțiunile de instalare în vigoare și de standardele și regulile relevante.

Conexiunea la sursa de alimentare cu apă este închisă (rezistentă la presiune).

Boilerele cu montare pe perete pot fi conectate la sistemele de conducte din plastic.

Informații privind conectarea la sistemele de conducte din plastic: În cazul unei defecțiuni, se pot atinge temperaturi de până la 95°C (maxim 0,6 MPa). Conductele din plastic trebuie să fie speciale pentru a putea fi utilizate împreună cu aceste aparate.



Pericol deteriorare! Dacă presiunea apei este mai mare de 5 bar, pe conducta de alimentare cu apă rece trebuie să fie conectat un dispozitiv de reducere a presiunii.



Atenție: Aparatul se află sub presiune. Pe parcursul încălzirii se scurge condensul prin ventilul de siguranță. Dacă se scurge și după ce s-a încheiat încălzirea apei, atunci informați tehnicianul de specialitate.

Înainte de a conecta boilerul la conducta de apă, curățați bine conducta pentru a preveni pătrunderea obiectelor străine în boiler sau în echipamentul de siguranță. Este recomandabil să instalați boilerul așa cum este indicat în figura 3.



Pericol deteriorare! Boilerul trebuie să fie instalat împreună cu supapa de siguranță.

Citiți cu atenție informațiile de siguranță oferite în instrucțiunile de instalare pentru supapa de siguranță. Supapa de siguranță protejează boilerul împotriva creșterii excesive a presiunii.

Ventilul siguranță trebuie verificat regulat, privind capacitatea de funcționare.

Boilerele EWH Basis sunt prevăzute cu supapă de siguranță fără supapă anti retur ca accesoriu.

Boilerele EWH Basis N sunt prevăzute cu supapă de siguranță cu supapă anti retur. Această supapă de siguranță trebuie să fie acționată la intervale periodice de timp pentru a preveni blocarea (formarea unor depozite de calcar).

Orificiul de evacuare a picăturilor de apă a supapei de siguranță trebuie să fie menținut deschis spre atmosferă. Orificiul de evacuare a picăturilor de apă trebuie să fie conectat la o conductă de scurgere ce asigură evacuarea în siguranță a apei. Umplerea: După conectarea boilerului, deschideți supapa de oprire. Deschideți robinetul pentru apă caldă. Rezervorul este plin atunci când curge apă la robinetul de apă caldă.



Pericol deteriorare! Închideți robinetul și verificați eventuale scurgeri. Nu conectați niciodată boilerul la sursa de alimentare cu energie electrică fără a verifica dacă rezervorul este umplut cu apă.

2.3 Conectare la sursa de alimentare cu energie **2**

- 1 Bornă conectare lampa de serviciu
 - 2 Bornă conectare lampa de serviciu
 - 3 Partea intrare regulator
 - 4 Conductor protecție (a se conecta direct la șurubul M6, sudat punctual pe recipient)
 - 5 Limitator temperatură siguranță
 - 6 Regulator temperatură
 - 7 Lampă cu incandescență
 - 8 Element de încălzire
- A(L) Borna L regulator
 B(N) Borna N regulator
 C Capac carcasă
 D Înveliș exterior carcasă
 E Anod
 F Rezervor
 R Rezistor (560 Ohmi)

Aparatul trebuie să fie conectat la sursa de alimentare cu energie electrică ținând cont de instrucțiunile de instalare și de standardele și regulile relevante. Este important să luați în considerare informațiile din secțiunea „Reguli pentru instalarea sistemului de înalt voltaj de până la 1000 V” și regulile companiei de furnizare a energiei electrice. Aparatele sunt create pentru conectare permanentă la rețeaua de 230 V – AC. Astfel, trebuie asigurată de către fabrică o separare față de rețeaua de alimentare, la o distanță de cel puțin 3 mm față de contact (de ex. siguranță).



Conexiunile electrice trebuie să fie realizate doar de către personalul autorizat.

La livrare, circuitele pentru boilerelor EWH 30 ... 200 Basis arată așa cum este indicat și în diagrama 2.

2.4 Punerea în funcțiune

Tehnicianul trebuie să monitorizeze aparatul atunci când este pus în funcțiune pentru prima dată și încălzește apă.

Temperatura apei poate fi reglată în funcție de preferințe cu ajutorul butonului pentru selectarea temperaturii. Butonul pentru selectarea temperaturii este situat în partea de jos a carcasei (vezi figura 1).

Dacă apa consumată este foarte dură sau dacă nu trebuie să fie foarte fierbinte, vă recomandăm să selectați setarea pentru economisirea energiei „E” (aproximativ 55 - 60°C). Aparatul reîncălzește apa automat la anumite intervale de timp sau atunci când este utilizată apa fierbinte.

Este recomandabil să deconectați boilerul de la sursa de alimentare cu energie electrică dacă nu va fi utilizat o perioadă îndelungată de timp. Pierderea de căldură este minimizată datorită materialului de înaltă calitate realizat din spumă poliuretanică fără CFC.



Pericol îngheț: Aparatul este protejat de îngheț doar dacă este alimentat cu tensiune. Dacă aparatul este deconectat de la rețea, atunci ar trebui să goliți rezervorul. Grupele siguranță și conductele apă nu sunt protejate.

2.5 Panoul de control **1**

- Setare pentru protecția împotriva înghețului
- E Setare pentru economisirea energiei (aproximativ 60°C)
- Limită temperatură (aproximativ 70°C)

2.6 Întreținere

Carcasa aparatului nu necesită o întreținere specială. Pentru a o curăța, ștergeți cu ajutorul unui material textil moale sau un burete umezit. Nu utilizați substanțe abrazive sau agenți agresivi.



Atenție! Deconectați întotdeauna aparatul de la sursa de alimentare cu energie electrică înainte de a realiza operațiuni de întreținere.

Pentru a asigura o lungă durată de funcționare, este recomandabil să apelați la un tehnician calificat de la un centru de service autorizat pentru a verifica anodul împotriva coroziunii (anodul de magneziu) o dată pe an. Acest lucru trebuie să fie realizat mai frecvent în regiuni cu apă dură – întrebați furnizorul de apă pentru mai multe informații.

Aparatul este protejat împotriva supraîncălzirii cu ajutorul unui dispozitiv pentru limitarea temperaturii, care întrerupe toate fazele. Dacă acest dispozitiv a fost activat, trebuie să apelați la un tehnician calificat pentru a realiza reparațiile. Limitatorul siguranță temperatură poate fi resetat prin apăsarea tastei aflată pe regulator, sub capacul tabloului de comandă (marcat prin Safety).

2.7 Specificații tehnice

Tip		EWB Basis 30 / 30 N	EWB Basis 50 / 50 N	EWB Basis 80 / 80 N	EWB Basis 100 / 100 N	EWB Basis 120 / 120 N	EWB Basis 150 / 150 N	EWB Basis 200 / 200 N	
Voltaaj		1/N/PE ~ 230V							
Consum	W	2000	2000	2000	2000	2000	2200	2600	
Capacitate nominală	Litry	30	50	80	100	120	150	200	
Consum în mod standby	kWh/dzień	0,73	0,93	1,16	1,48	1,71	2,01	2,90	
Cantitate de apă mixtă furnizată la 40°C ⁽¹⁾	Litry	56,2	101,5	144,3	186	227,9	291	385,3	
Greutate (gol)	kg	16	21	26	30	34	41	50	
Greutate (plin)	kg	46	71	106	130	154	191	250	
Dimensiuni	A	mm	100	100	100	100	100	100	100
	B	mm	296	296	274	274	274	274	274
	C	mm	47	47	28	28	28	28	28
	D	mm	390	390	470	470	470	470	470
	E	mm	530	591	583	735	889	1125	1425
	H	mm	585	840	810	962	1116	1352	1652
	I	mm	102	296	255	255	255	255	255
	K	mm	386	386	485	485	485	485	485
	M	mm	78	78	75	75	75	75	75
X	mm	G 1/2"	G 1/2"	G 3/4"	G 3/4"	G 3/4"	G 3/4"	G 3/4"	
Suprapresiune admisă funcționare	MPa	0,6							
Grad de protecție		Protecție împotriva jeturilor de apă (IP 25)							
Conformitate		Vezi plăcuța cu date tehnice							

⁽¹⁾ Intrare apă rece 15 °C și temperatură acumulator 65 °C

2.8 Dimensiuni **4**

Dimensiunile aparatului (vezi tabelul „Specificații tehnice”)

- 1 Element de încălzire
- 2 Anod magneziu
- 3 Conductă de alimentare
- 4 Buton pentru selectarea temperaturii
- 5 Suport de montare
- 6 Indicator luminos

2.9 Tip instalare **3**

- 1 Supapă de siguranță
- 2 Supapă anti retur
- 3 Conexiune test presiune
- 4 Supapă de oprire
- 5 Reducerea presiunii
- 6 Puncte de furnizare
- 7 Pâlnie curgere / sifon

3. Mediul înconjurător și reciclarea



Ajutați-ne să protejăm mediul înconjurător și eliminați ambalajele în mod corespunzător, respectând prevederile naționale.

3.1



Scoaterea din uz a aparatelor vechi

Aparatele cu acest marcaj nu trebuie aruncate la gunoiul menajer; ele trebuie colectate separat și scoase din uz conform reglementărilor naționale în vigoare.

1. Інструкція з монтажу та користування

Збережіть цю інструкцію, при зміні власника передайте її наступнику. При виконанні технічного обслуговування та ремонтних робіт надайте цю інструкцію для ознайомлення монтеру.

2. Монтаж

2.1 Настінний монтаж

Настінний накопичувальний водонагрівач EWH Basis / Basis N встановлюйте в приміщеннях, захищених від морозу, поблизу водорозбірної колонки.

Для встановлення пристрою кріпильний матеріал слід вибирати в залежності від міцності стіни. Слід враховувати вагу заповненого водою накопичувального водонагрівача (див. таблицю "Технічні дані").

Положення гвинтів, необхідних для монтажу, див. на рис. 4/5.

Навісні монтажні дуги входять в комплект накопичувального водонагрівача.

2.2 Підведення води

Роботи з водопідведення повинен виконувати фахівець, який має на це відповідний дозвіл, з дотриманням діючої інструкції з монтажу, а також діючих норм та приписів.

Підведення води виконується в замкнутому контурі (стійкому до тиску) до кількох точок споживання.

Настінні накопичувальні водонагрівачі придатні для під'єднання до пластикових трубопроводів.

Вказівка щодо під'єднання до пластикових трубопроводів: випадку неполадки температура може підніматися до 95°C (до 0,6 МПа). Застосовані пластикові труби повинні бути розраховані на такі умови.



Ризик пошкодження: Якщо тиск води перевищує 5 бар, на вході холодної води слід установити редуктор.



Увага: Прилад знаходиться під тиском. Під час нагрівання із запобіжного клапана капає вода, що розширюється. Якщо вода капає після закінчення нагрівання, будь ласка, повідомте про це фахівця.

Перш ніж під'єднати накопичувальний водонагрівач до водогону, його слід ретельно промити, щоб до накопичувального водонагрівача чи запобіжного блоку не потрапили сторонні домішки.

Встановлювати накопичувальний водонагрівач рекомендується згідно рис. 3.



Накопичувальний водонагрівач рекомендується встановлювати неодмінно з мембранним запобіжним клапаном перевіреної конструкції.

Необхідно враховувати вказівки щодо безпечного монтажу мембранного запобіжного клапана. Запобіжний клапан необхідно регулярно перевіряти на придатність до експлуатації.

Запобіжний клапан захищає накопичувальний водонагрівач від надмірного підвищення тиску. Настінні накопичувальні водонагрівачі серії EWH Basis додатково оснащуються запобіжним клапаном без блокування відтоку. Настінні накопичувальні водонагрівачі серії EWH Basis N додатково оснащуються запобіжним клапаном з блокуванням відтоку. Запобіжний клапан слід періодично вмикати через певні проміжки часу для запобігання заклинюванню в результаті відкладення вапна.

Відведення крапель від запобіжного клапана повинне завжди залишатися відкритим до атмосфери. Краплі води слід відводити у стічну трубу з постійним нахилом вниз, яка би забезпечувала безперешкодний відтік води.

Наповнення: після під'єднання накопичувального водонагрівача відкрийте запірний клапан. Після цього відкрийте кран теплої води. Накопичувальний водонагрівач заповнений, якщо з нього тече вода. Тоді закрийте випускний кран і перевірте пристрій на щільність.



Ніколи не під'єднуйте накопичувальний водонагрівач до електромережі, не переконавшись, що він дійсно повністю заповнений водою!

2.3 Електропід'єднання **2**

- 1 З'єднувальна клема для робочої лампи
 - 2 З'єднувальна клема для робочої лампи
 - 3 Сторона входу регулятора
 - 4 Захисний провід (під'єднати безпосередньо до гвинта М6, приєданого точковим зварюванням до баку)
 - 5 Запобіжний обмежувач температури
 - 6 Терморегулятор
 - 7 Лампа тліючого розряду
 - 8 Нагрівальний елемент
- A(L) L-клема регулятора
 B(L) N-клема регулятора
 C Нижня частина обшивки
 D Зовнішня поверхня кожуху (корпусу)
 E Анод
 F Бак
 R Опір 560 Ом

Електропід'єднання слід виконувати з дотриманням відповідної діючої інструкції з монтажу, а також відповідних діючих норм та приписів. Особливу увагу слід звернути на "Положення про створення сильноточкових установок з номінальною напругою до 1000 В" і директиви місцевих енергопостачальних підприємств. Такі прилади слід під'єднувати лише до стаціонарної мережі змінного струму з напругою 230 В. При цьому під час монтажних робіт слід забезпечити, щоб у проводах живлення ізоляція між контактами (напр. у запобіжнику) була не меншою ніж 3 мм.



Електропід'єднання дозволяється виконувати лише монтеру, який має на це допуск.

Накопичувальний водонагрівач укомплектований мережевим кабелем (довжина 1 м).

На настінному накопичувальному водонагрівачеві EWH Basis / Basis N з'єднання встановлені згідно схеми 2.

2.4 Введення в експлуатацію

Перший запуск та прогрівання повинен виконувати фахівець.

Температуру води можна регулювати відповідно до потреб (див. рис. 1).

При незначному споживанні теплої води або у разі високого вмісту вапна у воді рекомендується використовувати режим енергозбереження „E“ при температурі 60°C. Через певні проміжки часу або після відбору теплої води автоматично вмикається підігрівання води в пристрої.

Від'єднувати накопичувальний водонагрівач від електромережі рекомендується лише у випадку тривалої відсутності. Високоєфективна теплоізоляція, що складається з вільного від фреонів пінополіуретану, забезпечує низький коефіцієнт втрати тепла.



Небезпека замерзання: Прилад захищений від замерзання, тільки якщо він знаходиться під напругою. Якщо прилад від'єднаний від мережі, при небезпеці замерзання необхідно спорожнити накопичувач. Незахищеними залишаються запобіжна група (корпус із труб зі зворотним клапаном, тощо) та водопровід..

2.5 Панель керування **1**

- Положення захисту від замерзання
- E Положення енергозбереження (60°C)
- Діапазон температур (70°C)

2.6 Технічне обслуговування

Зовнішні деталі накопичувального водонагрівача не потребують особливого технічного обслуговування. Чистити слід лише м'якою ганчіркою або вогкою губкою. Не застосовуйте полірувальних чи агресивних миючих засобів.



Увага! У разі виконання будь-яких робіт від'єднайте від мережі всі полюси пристрою!

Для забезпечення довгого терміну служби рекомендується, щоб фахівець щороку перевіряв встановлений у пристрої протекторний анод (магнієвий анод). У регіонах з особливо агресивною водою може знадобитися частіше проводити таку перевірку – відповідну інформацію можна отримати у монтера або безпосередньо у водопостачального підприємства.

Пристрій захищений від надмірного нагрівання запобіжним обмежувачем температури, який перериває всі фази. Якщо спрацював запобіжний обмежувач температури, слід викликати уповноваженого фахівця для проведення ремонтних робіт. Після того, як спрацює запобіжний обмежувач температури, його можна повернути у вихідне положення за допомогою натискування на кнопку, що знаходиться під кришкою панелі керування на регуляторі (маркування безпеки).

2.7 Технічні дані

Тип		EWB Basis 30 / 30 N	EWB Basis 50 / 50 N	EWB Basis 80 / 80 N	EWB Basis 100 / 100 N	EWB Basis 120 / 120 N	EWB Basis 150 / 150 N	EWB Basis 200 / 200 N
Номинальна напруга	W	1/N/PE ~ 230В						
Споживання потужності	Вт	2000	2000	2000	2000	2000	2000	2200
Номинальний вміст	літри	30	50	80	100	120	150	200
Споживання струму в режимі очікування	кВтг/ доба	0.73	0.93	1.16	1.48	1.71	2.01	2.90
Обсяг відбору змішаної води при 40 °C ⁽¹⁾	літри	56,2	101,5	144,3	186	227,9	291	385,3
Вага (порожній)	кг	16	21	26	30	34	41	50
Вага (заповнений)	кг	46	71	106	130	154	191	250
Розміри	A	мм	100	100	100	100	100	100
	B	мм	296	296	274	274	274	274
	C	мм	47	47	28	28	28	28
	D	мм	390	390	470	470	470	470
	E	мм	530	591	583	735	889	1125
	H	мм	585	840	810	962	1116	1352
	I	мм	102	296	255	255	255	255
	K	мм	386	386	485	485	485	485
	M	мм	78	78	75	75	75	75
X	мм	G 1/2"	G 1/2"	G 3/4"	G 3/4"	G 3/4"	G 3/4"	G 3/4"
Максимально допустимий робочий надмірний тиск	МПа	0,6						
Тип захисту		Protection against water jets (IP 25)						
Контрольні знаки		See rating plate						

⁽¹⁾ Подача холодної води 15 °C та температура накопичувача 65 °C

2.8 Розміри **4**

Розміри накопичувального водонагрівача (див. таблицю “Технічні дані”)

- 1 Нагрівальний елемент
- 2 Магнієвий анод
- 3 Випускна труба
- 4 Регулятор температури
- 5 Навісні дуги
- 6 Водовпускний патрубок
- 7 Патрубок випуску теплої води

2.9 Схема встановлення **3**

- 1 Запобіжний клапан
- 2 Запобіжник відтоку
- 3 Патрубок для перевірки тиску
- 4 Запірний клапан
- 5 Редуктор
- 6 Точки споживання

3. Гарантія



Гарантія надається згідно умов постачання у відповідну країну. Встановлення, під'єднання до електромережі та перший запуск цього приладу повинен виконувати кваліфікований монтер. Компанія не несе відповідальності за несправність поставлених товарів, встановлених не відповідно до вказівок виробника.

3.1 Довкілля та переробка відходів

Утилізація старих приладів



Прилади з таким маркуванням не слід утилізувати разом із побутовим сміттям. Їх слід збирати окремо та утилізувати відповідно до національних чинних норм.

1. Kasutus- ja paigaldusjuhend

Käesolev juhend tuleb hoolikalt alles hoida ja kui boiler peaks omanikku vahetama, siis uuele omanikule edasi anda.

Hooldustööde ja võimaliku remondi korral esitada juhend spetsialistile.

2. Paigaldamine

2.1 Paigaldamine seinale

Boiler EWH Basis / Basis N (maht 30–200 l) tuleb paigaldada ruumi, kus külmumine on välistatud, tarbimiskoha lähedusse, boileri veeühendusotsakud allapoole.

Paigaldamisel tuleb kinnitusvahendid valida vastavalt seinale tugevusele.

Arvestada tuleb veega täidetud boileri massi (vt tabel „Tehnilised andmed”).

Paigalduskruvide asendit vt joonistelt 4 ja 5.

Vertikaalset paigaldamist võimaldav tugi on paagi küljes.

2.2 Ühendamine veetorustikuga

Ühendamise veetorustikuga peab teostama volitatud spetsialist, järgides paigaldusjuhendit ning kehtivaid norme ja eeskirju.

Veeühendus on survekindel ja võimaldab veega varustada mitut väljundit.

Boilerid sobivad ühendamiseks plasttorustikuga.

Märkus plasttorustikuga ühendamise kohta: tõrgete korral võib temperatuur tõusta kuni 95 °C (max 0,6 MPa). Kasutatavad plasttorud peavad olema selliste tingimuste jaoks ette nähtud.



Kahjustuste oht!

Kui veesurve on suurem kui 5 bar, tuleb külmaveesisendile paigaldada rõhualandusventiil.



NB! Seade on surve all. Soojenemise ajal tilgub kaitseklapist paisumisvett. Kui vett tilgub ka pärast soojenemisfaasi lõppu, teatage sellest palun spetsialistile.

Enne boileri ühendamist veetorustikuga tuleb torustik korralikult läbi loputada, et võõrkehade ei satuks boileri paaki ega ohutusseadistesse.

Soovitatakse paigaldada boiler vastavalt joonisele 3.



Kahjustuste oht! Boiler tuleb tingimata paigaldada koos membraan-kaitseklapiga. Kaitseklapil peab olema tüübikinnitus.

Järgida tuleb membraan-kaitseklapi paigaldusjuhendis antud ohutusjuhiseid.

Kaitseklapi töökorras olekut tuleb regulaarselt kontrollida.

Kaitseklapp kaitseb boilerit liigse surve tõusust. EWH Basis seeria boilerite lisavarustusse kuulub ilma tagasilöögiklapita kaitseklapp. Seinale paigaldatavate EWH Basis N seeria boilerite lisavarustusse kuulub tagasilöögiklapiga kaitseklapp. Kaitseklappi tuleb regulaarselt rakendada, et vältida selle kinnikiilumist.

Kaitseklapi äravool peab alati olema avatud.

See tuleb juhtida allapoole kaldu paigaldatud äravoolutorusse, mis tagab vee vaba äravoolu.

Boileri täitmine: pärast boileri ühendamist avada sulgeventiil. Seejärel avada kuumaveekraan.

Kui kraanist vett hakkab tulema, on boileri paak täis.

Siis sulgeda väljavoolukraan ja kontrollida seadme lekkekindlust.



Kahjustuste oht! Boilerit ei tohi mingil juhul ühendada elektritoitega enne, kui on kontrollitud, et see on tõesti veega täidetud!

2.3 Elektriühendus **2**

- 1 Töötamise märgulambi ühendusklemm
 - 2 Töötamise märgulambi ühendusklemm
 - 3 Regulaatori sisendipool
 - 4 Kaitsejuht (ühendada vahetult paagile punktkeevitatud M6 poldi külge)
 - 5 Ohutus-temperatuuripiirik
 - 6 Temperatuuriregulaator
 - 7 Huumlamp
 - 8 küttekeha
- A(L) Regulaatori L-klemm (toitepinge)
 B(N) Regulaatori N-klemm (neutraal)
 C väliskorpuse alumine paneel
 D Korpuse väliskiht
 E anood
 F paak
 R takistus, 560 oomi

Elektriühenduse teostamisel tuleb järgida paigaldusjuhendit ning kehtivaid norme ja eeskirju. Eelkõige tuleb järgida kuni 1000 V nimipingega tugevooluseadmete rajamise nõudeid ja kohaliku elektrivarustusettevõtte eeskirju. Seadmed on ette nähtud üksnes püsivaks ühendamiseks 230 V vahelduvvooluvõrguga. Sealjuures peab klient tagama, et toiteahelas on vähemalt 3 mm kontaktivahega lüliti seadme vooluvõrgust lahtiühendamiseks (nt lahküliti).



Elektriühenduse tohib teostada üksnes volitatud spetsialist.

Seinale paigaldatavad boilerid EWH (30–200 l) on tehases varustatud elektriskeemi 2 kohase juhtmestikuga.

2.4 Kasutuselevõtt

Esmakordne kasutuselevõtt ja soojendamise peab toimuma spetsialisti järelevalve all.

Vee temperatuuri saab vastavalt vajadusele reguleerida temperatuuri pöördlülitist, mis asub alumisel kaanel (vt joonis 1).

Kui veetarve on väike või on vesi väga kare, on soovitatav kasutada energiasäästuasendit „E”, mille korral temperatuur on umbes 55–60 °C. Teatud aja tagant või kui soe vesi on ära kasutatud, lülitub boileri soojendus automaatselt sisse.

Boiler tuleks vooluvõrgust lahti ühendada ainult pikema kodust eemalviibimise korral. Kvaliteetse soojusisolatsioonimaterjali (freoonivaba polüuretaanvaht) tõttu on soojuskadu väike.



Külmumisoht! Seade on külmumise eest kaitstud ainult siis, kui see on toitepingega ühendatud. Kui seade on toitevõrgust lahti ühendatud, siis tuleks külmumisohtu korral paak tühjendada. Ohutusseadiste rühm ja veejuhe ei ole kaitstud.

2.5 Juhtpaneel **1**

- külmumiskaitseasend
- E energiasäästuasend (umbes 60 °C)
- temperatuur (umbes 70 °C)

2.6 Hooldus

Boileri välispind ei vaja spetsiaalset hooldust. Vajadusel puhastada pehme lapi või niiske käsna. Abrasiivset ega söövitavat puhastusvahendit ei tohi kasutada.



NB! Kõigi hooldustööde korral tuleb seade vooluvõrgust lahti ühendada!

Et tagada boileri pikk kasutusiga, on soovitatav lasta seadmesse paigaldatud korrosioonitõrjeaod (magneesiumaod) korda aastas spetsialistil üle kontrollida. Eriti kareda veega piirkondades võib olla vajalik kontrollida sagedamini – küsige vee kareduse kohta andmeid spetsialistilt või otse veevarustusettevõttest.

Seade on liigse kuumenemise eest kaitstud ülekuumenemiskaitse abil, mis lülitab välja kõik faasid. Kui ülekuumenemiskaitse on rakendunud, tuleb seadet remontima kutsuda volitatud spetsialist. Pärast ülekuumenemiskaitse rakendumist saab selle taaslähendada, vajutades lülitisilbi kaane all olevat punast nuppu (tähistatud kirjaga „Safety”).

2.7 Tehnilised andmed

Mudel		EWH Basis 30 / 30 N	EWH Basis 50 / 50 N	EWH Basis 80 / 80 N	EWH Basis 100 / 100 N	EWH Basis 120 / 120 N	EWH Basis 150 / 150 N	EWH Basis 200 / 200 N
Nimipinge		1/N/PE ~ 230V						
Võimsustarve	W	2000	2000	2000	2000	2000	2000	2200
Nimimaht	liitrit	30	50	80	100	120	150	200
Võimsustarve temperatuuri hoidmiseks	kWh/ ööpäevas	0,73	0,93	1,16	1,48	1,71	2,01	2,90
Kasutatav 40 °C vee kogus (kuuma ja külma segu) ⁽¹⁾	liitrit	56,2	101,5	144,3	186	227,9	291	385,3
Mass (tühjalt)	kg	16	21	26	30	34	41	50
Mass (täidetult)	kg	46	71	106	130	154	191	250
Mõõtmed								
A	mm	100	100	100	100	100	100	100
B	mm	296	296	274	274	274	274	274
C	mm	47	47	28	28	28	28	28
D	mm	390	390	470	470	470	470	470
E	mm	530	591	583	735	889	1125	1425
H	mm	585	840	810	962	1116	1352	1652
I	mm	102	296	255	255	255	255	255
K	mm	386	386	485	485	485	485	485
M	mm	78	78	75	75	75	75	75
X	mm	G 1/2"	G 1/2"	G 3/4"	G 3/4"	G 3/4"	G 3/4"	G 3/4"
Lubatud ülerõhk töötamisel	MPa	0,6						
Kaitseklass		IP 25 (veejoakindel)						
Vastavustähis		vt andmesildiit						

⁽¹⁾ Sisenev külm vesi 15 °C ja veetemperatuur paagis 65 °C

2.8 Mõõtmed **4**

Boileri mõõtmed (vt tabel „Tehnilised andmed”)

- 1 küttekeha paigaldusäärik
- 2 magneesiumanood
- 3 väljavoolutoru
- 4 temperatuurivaliku nupp
- 5 paigaldustugi
- 6 märgulamp

2.9 Paigalduskeem **3**

- 1 kaitseklapp
- 2 tagasilöögiklapp
- 3 survekontrolli toru
- 4 sulgeventiil
- 5 rõhualandusventiil
- 6 väljundid
- 7 haisulukuga sifoon

3. Garantii



Garantiitingimused leiate oma riigi jaoks sätestatud tarnetingimustest ja sätetest. Toote paigaldust, vooluvõrku ühendamist ja esmakordset käivitamist peab teostama kvalifitseeritud spetsialist. Ettevõtte ei vastuta toote mistahes rikete eest, mis on tekkinud tootja juhiseid eirates.

3.1 Keskkond ja jäätmekäitlus

Kasutusest kõrvaldatud seadmete ümbertöötlus



Selle märgistusega seadmeid ei tohi kõrvaldada sarnaselt tavaliste jäätmetega. Need tuleb eraldi kokku koguda ja likvideerida vastavalt kohalikele eeskirjadele.

1. Lietošanas un montāžas instrukcija

Rūpīgi uzglabāt šo instrukciju, īpašnieka nomaīņas gadījumā nodot nākošajam lietotājam. Veicot tehnisko apkopi un iespējamās labošanas darbus, nodot to instalētājam pārbaudei.

2. Montāža

2.1 Montāža pie sienas

Ūdens tvertni EWH 30 ... 200 bāze / bāze N piemontēt ar ūdens pieslēgumiem uz leju neaizsalstošā telpā tapu vietu tuvumā.

Stiprinājuma materiāls ierīces montāžai ir jāizvēlas, ņemot vērā sienas izturību.

Jāņem vērā tvertnes un iepildītā ūdens kopējais svars (skat. tabulu „Tehniskie dati“).

Montāžai nepieciešamo skrūvju izvietojumu var apskatīt 4. un 5. attēlā.

Iekarinašanas balsti vertikālajai montāžai ir tvertnes sastāvdaļa.

2.2 Ūdens pieslēgums

Ūdens instalāciju jāveic pilnvarotam speciālistam, ievērojot atbilstošo montāžas instrukciju, kā arī spēkā esošās likuma normas un noteikumus.

Vairāku ieguves vietu apgādei ūdens pieslēgumu veic slēgti (spiedienizturīgi).

Ūdens tvertnes ir piemērotas pievienošanai pie plastmasas cauruļu sistēmām.

Norāde pievienošanai pie plastmasas cauruļu sistēmām: Traucējumu gadījumā temperatūra var paaugstināties līdz 95 °C (maks. 0,6 MPa). Izmantotajām plastmasas caurulēm jābūt piemērotām šādiem apstākļiem.



Bojājuma risks! Ja ūdens spiediens ir augstāks par 5 bar, tad aukstā ūdens ieplūdes vietā jāpiestiprina spiediena samazinātājs.



Uzmanību: aparātā ir spiediens. Uzkaršanās laikā no drošības vārsta pil izplešanās procesā izspiestais ūdens. Ja tas turpina pilēt arī pēc uzkaršanās beigām, ziņojiet speciālistam.

Pirms tvertnes pieslēgšanas ūdensvadam, tas ir rūpīgi jāizskalo, lai tvertnē vai drošības ierīcē neiekļūtu svešķermeņi.

Ieteicams tvertni uzstādīt saskaņā ar 3. attēlu.



Bojājuma risks! Tvertni noteikti nepieciešams uzstādīt kopā ar drošības membrānvārstu, kura konstrukcija ir pārbaudīta.

Jāņem vērā drošības membrānvārsta montāžas instrukcijas drošības norādes.

Regulāri jāpārbauda drošības vārsta funkcionālā darbība.

Drošības vārsts sargā tvertni no nepieļaujami augstas spiediena palielināšanās. EWH bāzes sērijas tvertnes ir aprīkotas ar drošības vārstu bez atpakaļplūdes novērēja kā ierīces piederumu. EWH bāzes N sērijas ūdens tvertnes ir aprīkotas ar drošības ventili ar atpakaļplūdes novērēju kā ierīces piederumu. Drošības vārstu regulāri jāiedarbina, ievērojot noteiktus intervālus, lai novērstu kaļķu nosēdumu sablīvēšanos.

Drošības vārsta pilošā ūdens notekai vienmēr jābūt atvērtai virzienā uz atmosfēru.

Pilošā ūdens noteka ir jāpievieno pie notekcaurules ar nemainīgu uz leju vārstu slīpumu, kā rezultātā tiek garantēta netraucēta ūdens noplūšana.

Piepildīšana: pēc tvertnes pieslēgšanas atvērt slēgvārstu. Pēc tam atvērt siltā ūdens krānu. Kad no tā sāk izplūst ūdens, tvertne ir pilna.

Tādā gadījumā aizvērt izplūdes krānu un pārbaudīt iekārtas blīvumu.



Bojājuma risks! Nekādā gadījumā nepievienot tvertni elektrotīklam, nepārbaudot, vai tas patiešām ir pilnībā piepildīts ar ūdeni!

2.3 Elektropieslēgums **2**

- 1 Darba lampas pieslēgspailes
 - 2 Darba lampas pieslēgspailes
 - 3 Regulatora ieejas puse
 - 4 Aizsargzemējums (tieši pie tvertnes pievienot skrūvi M6 ar punktmetinājumu)
 - 5 Temperatūras ierobežotājs
 - 6 Temperatūras regulators
 - 7 Signāllampīņa
 - 8 Sildelements
- A(L) Regulatora darba spaile
 B(N) Regulatora neitrālā spaile
 C Apšuvums – apakšējā kape
 D Korpusa ārējais apvalks
 E Anods
 F Tvertnes
 R Pretestība, 560 omi

Elektropieslēgums jāveic, ievērojot atbilstošo montāžas instrukciju, kā arī spēkā esošās likuma normas un noteikumus. Bez tam īpaši jāievēro „Noteikumi stiprstrāvas iekārtu ar nominālajiem spriegumiem līdz 1000 V uzstādīšanai” un vietējā energoapgādes uzņēmuma noteikumi.

Ierīces ir paredzētas tikai pastāvīgam pieslēgumam pie 230 V maiņstrāvas tīkla. Turklāt pievadā vismaz 3 mm attālumā no kontakta ir jāiebūvē visus polus izolējošais posms (piem., drošinātājs).



Elektropieslēgumu drīkst veikt tikai sertificēts instalētājs.

Ūdens tvertnes EWH 30 ... 200 bāze, jau rūpnīcā ir sastiprinātas ar stieplēm saskaņā ar 2 montāžas shēmu.

2.4 Eksploatācijas uzsākšana

Pirmreizējā eksploatācija un uzkaršēšana jāveic speciālista klātbūtnē.

Ūdens temperatūru pēc vajadzības var uzstādīt ar temperatūras izvēles pogu, kura atrodas uz apakšējā pārsega (skat. 1. attēlu).

Neliela ūdens patēriņa gadījumā vai izmantojot ūdeni ar augstu kalķu saturu, ieteicams enerģijas taupīšanas režīms „E” pie apm. 55-60 °C. Noteiktos laika intervālos vai pēc siltā ūdens izvades ierīce automātiski uzkaršējas.

Ieteicams atvienot tvertni no elektrotīkla tikai ilgākas prombūtnes gadījumā. Pateicoties augstvērtīgai siltuma izolācijai no FCKW nesaturoša poliuretāna putām siltuma zudums ir ļoti mazs.



Sasalšanas risks: aparāts tikai tad ir pasargāts no sasalšanas, kad tas ir apgādāts ar spriegumu. Ja aparāts ir jāatvieno no tīkla un pastāv sasalšanas iespēja, tvertne ir jāiztukšo. Nav pasargāta drošības grupa un ūdensvads.

2.5 Vadības josla **1**

- Sala aizsardzības režīms
- E Enerģijas taupīšanas režīms (apm. 60 °C)
- Temperatūras zona (apm. 70 °C)

2.6 Tehniskā apkope

Tvertnes ārpusei nav nepieciešama īpaša apkope. Tīrīšanai izmantot tikai mīkstu lupatiņu vai mitru sūkli, ar kuru veikt noberzēšanu. Neizmantot abrazīvus līdzekļus vai stipras iedarbības mazgāšanas līdzekļus.



Uzmanību! Veicot jebkādus darbus, atvienot ierīces visus polus no tīkla!

Ilgā darbmūža nodrošināšanai ieteicams katru gadu speciālistam uzticēt ierīcē uzstādīto pretkorozijas anodu (magnija anodu) pārbaudi. Apgabalos, kuros ūdens ir īpaši kaļķains, šo pārbaudi vajadzētu veikt biežāk - par to uzzināt informāciju pie instalētāja vai ūdensapgādes uzņēmumā!

No pārāk lielas uzkaršanas ierīci aizsargā drošības temperatūras ierobežotājs, kurš pārtrauc visas fāzes. Ja drošības temperatūras ierobežotājs ir aktivizējies, jāpieaicina pilnvarots speciālists labošanas darbu veikšanai. Pēc temperatūras ierobežotāja nostrādāšanas to var atiestatīt, nospiežot pogu (marķējums ar Safety), kas atrodas pie regulatora zem sadales kārbas pārsega.

2.7 Tehniskie dati

Tips			EWB Basis 30 / 30 N	EWB Basis 50 / 50 N	EWB Basis 80 / 80 N	EWB Basis 100 / 100 N	EWB Basis 120 / 120 N	EWB Basis 150 / 150 N	EWB Basis 200 / 200 N
Nominālais spriegums			1/N/PE ~ 230V						
Jaudas patēriņš		W	2000	2000	2000	2000	2000	2000	2200
Nominālā ietilpība		Litri	30	50	80	100	120	150	200
Sagatavošanas strāvas patēriņš		kWh/d	0,73	0,93	1,16	1,48	1,71	2,01	2,90
Izlaižamā jauktā ūdens daudzums pie 40°C ⁽¹⁾		Litri	56,2	101,5	144,3	186	227,9	291	385,3
Svars		kg	16	21	26	30	34	41	50
Svars (piepildīts aparāts)		kg	46	71	106	130	154	191	250
Izmēri	A	mm	100	100	100	100	100	100	100
	B	mm	296	296	274	274	274	274	274
	C	mm	47	47	28	28	28	28	28
	D	mm	390	390	470	470	470	470	470
	E	mm	530	591	583	735	889	1125	1425
	H	mm	585	840	810	962	1116	1352	1652
	I	mm	102	296	255	255	255	255	255
	K	mm	386	386	485	485	485	485	485
	M	mm	78	78	75	75	75	75	75
X	mm	G 1/2"	G 1/2"	G 3/4"	G 3/4"	G 3/4"	G 3/4"	G 3/4"	
Pieļaujamais darba pārspiediens		MPa	0,6						
Aizsardzības veids			Ūdens strūklas aizsardzība (IP 25)						
Pārbaužu simboli			Skat. datu plāksnīti						

⁽¹⁾ Aukstā pieplūdes ūdens temperatūra 15 °C, temperatūra tvertnē 65 °C

2.8 Izmēri **4**

Tvertnes izmēri (skat. tabulu „Tehniskie dati“)

- 1 Sildītāja atloks
- 2 Magnija anods
- 3 Izejas strāvas caurule
- 4 Temperatūras izvēles poga
- 5 Iekarināšanas balsts
- 6 Signāllampa

2.9 Installations schema **3**

- 1 Drošības vārsts
- 2 Atpakaļplūdes novērsējs
- 3 Spiediena pārbaudes atveres
- 4 Slēgvārsts
- 5 Spiediena samazinātājs
- 6 Piekļuves vietas
- 7 Notekas novadītājs ar smakas aizslēgu

3. Garantija



Attiecībā uz garantijām, lūdzu, meklējiet piegādes nosacījumus un noteikumus savā valstī. Šīs ierīces uzstādīšana, elektrības savienojums un pirmā darbība ir jāveic kvalificētam uzstādītājam.

Uzņēmums nav atbildīgs par defektiem, kas radušies precēm, kas piegādātas saskaņā ar ražotāja instrukciju.

3.1 Vide un otrreizēja pārstrāde

Novecojušu ierīču otrreizēja pārstrāde

 No ierīcēm ar šo uzlīmi nedrīkst atbrīvoties kā no parastiem atkritumiem. Tās ir jāsavāc atsevišķi, un no tām ir jāatbrīvojas saskaņā ar vietējiem noteikumiem.

1. Naudojimo ir montavimo instrukcija

Laikykite šią instrukciją saugioje vietoje ir, jei perduosite prietaisą kitam savininkui, perduokite instrukciją kartu su prietaisu. Kai bus atliekami techninės priežiūros ir remonto darbai, pateikite instrukciją darbus atliekančiam specialistui.

2. Montavimas

2.1 Montavimas ant sienos

Tūrinį EWH 30 ... 200 Basis / Basis N vandens šildytuvą montuokite šildomoje patalpoje, arti vandentiekio čiaupo, vandentiekio prijungimo jungtimis nukreiptą žemyn.

Prietaiso tvirtinimo priemonės reikia pasirinkti priklausomai nuo sienos tvirtumo. Būtina atsižvelgti į vandens pripildyto šildytuvo masę (žr. lentelę „Techniniai duomenys“).

Tvirtinimo varžtų vieta nurodyta 4 ir 5 pav.

Pakabas vertikaliai montavimui yra šildytuvo komplekto sudėtinė dalis.

2.2 Vandentiekio prijungimas

Prie vandentiekio sistemos prietaisą turi prijungti įgaliotas specialistas pagal atitinkamą montavimo instrukciją ir galiojančius nuostatus bei taisykles.

Vandentiekio prijungimas yra uždaro tipo (sistema su slėgiu), užtikrinantis vandens tiekimą keliems vartotojams.

Vandens šildytuvus galima jungti prie plastikinių vamzdžių sistemų.

Pastaba dėl prijungimo prie plastikinių vamzdžių sistemų: įvykus gedimui, temperatūra gali pakilti iki 95°C (maks. 0,6 MPa). Panaudoti plastikiniai vamzdžiai turi būti pritaikyti šioms sąlygoms.



Pažeidimo pavojus! Jei vandens slėgis viršija 5 barus, šalto vandens tiekimo linijoje būtina įrengti slėgio reduktorių.



Dėmesio: Prietaisas veikiamas slėgio. Šildymo metu iš apsauginio vožtuvo laša vanduo. Jei vanduo laša ir pasibaigus pašildymui, prašome apie tai informuoti specialistą.

Prieš prijungiant šildytuvą prie vandentiekio sistemos, ją reikia kruopščiai išplauti, kad į šildytuvą arba apsauginius prietaisus nepatektų svetimkūnių.

Šildytuvą rekomenduojama įrengti pagal 3 pav. pavaizduotą schemą.



Pažeidimo pavojus! Prie šildytuvo būtina įrengti aprobuotos konstrukcijos membraninį apsauginį vožtuvą.

Būtina atsižvelgti į membraninio apsauginio vožtuvo montavimo instrukcijoje pateiktus saugos nurodymus.

Reguliariai tikrinamos apsauginio vožtuvo funkcijos.

Apsauginis vožtuvas apsaugo šildytuvą nuo neleistinai didelio slėgio poveikio. EWH Basis serijos šildytuvų įrangos komplekte pateikiamas apsauginis vožtuvas be atbulinio vožtuvo.

EWH Basis N serijos šildytuvų įrangos komplekte pateikiamas apsauginis vožtuvas su atbuliniu vožtuvu. Apsauginį vožtuvą būtina periodiškai atidaryti rankiniu būdu, vožtuvas neužstrigtų dėl kalkių nuosėdų.

Apsauginio vožtuvo vandens ištekėjimo prievadas visuomet turi būti atviras į atmosferą. Vandens ištekėjimo prievadas turi būti sujungtas su nutekamuoju vamzdžiu, užtikrinančiu laisvą vandens nutekėjimą.

Pripildymas: prijungę šildytuvą, atidarykite uždaramąjį čiaupą. Galiausiai atidarykite karšto vandens čiaupą. Kai iš karšto vandens čiaupo pradės tekėti vanduo, šildytuvą bus pripildytas. Tuomet uždarykite ištekėjimo čiaupą ir patikrinkite, ar sandari sistema.



Pažeidimo pavojus! Jokiu būdu nejunkite šildytuvo prie elektros tinklo, prieš tai nepatikrinę, ar šildytuvą tinkamai ir visiškai pripildytas vandens!

2.3 Elektrinis prijungimas **2**

- 1 Sujungiamasis eksploatacinės lempos gnybtas
- 2 Sujungiamasis eksploatacinės lempos gnybtas
- 3 Regulatoriaus maitinimo pusė
- 4 Apsauginė jungtis (prijungti tiesiogiai prie talpykloje taškiniu būdu privirinto M6 varžto)
- 5 Apsauginis temperatūros regulatorius
- 6 Temperatūros regulatorius
- 7 Neoninė lempa
- 8 Šildymo elementas
- A(L) Regulatoriaus L gnybtas
- B(N) Regulatoriaus N gnybtas
- C Apatinis apvalkalo dangtelis
- D Korpuso gaubtas
- E Anodas
- F Bakas
- R 560 omų varžas

Elektrinį prietaiso prijungimą būtina atlikti pagal atitinkamą montavimo instrukciją ir galiojančius nuostatus bei taisykles. Tai atliekant, itin svarbu laikytis „Elektrinių galios prietaisų, kurių vardinė įtampa neviršija 1000 V, įrengimo nuostatų“ ir vietos elektros energijos tiekimo bendrovės nustatytų taisyklių. Prietaisai numatyti tik pastoviam prijungimui prie 230 V kintamosios srovės elektros tinklo. Be to, maitinimo linijoje visuose poliuose užsakovo jėgomis turi būti įrengtas mažiausiai 3 mm kontaktinis izoliacinis atstumas (pvz., fiksuoklis).

Elektrinį prijungimą gali atlikti tik įgaliotas elektrikas.

Tūriniai šildytuvai EWH 30 ... 200 Basis gamykloje sujungti pagal 2 pav. pavaizduotą schemą.

2.4 Atidavimas eksploatuoti

Pirmą prietaiso įjungimą ir sušildymą atiduodant eksploatuoti turi prižiūrėti specialistas.

Vandens temperatūrą galima nustatyti temperatūros regulatoriaus rankenėle, kuri yra ant prietaiso apatinio dangtelio (žr. 1 pav.).

Kai karšto vandens sunaudojama mažai arba vanduo kietas, rekomenduojama rankenėlę pastatyti į energijos taupymo padėtį „E“, nustatant apytiksliai 55-60°C temperatūrą.

Periodiškai, arba pradėjus vartoti karštą vandenį, prietaisas automatiškai pakaitina vandenį. Patartina šildytuvą nuo elektros tinklo atjungti tik tuomet, kai numatoma ilgesnį laiką jo nenaudoti. Dėl geros šilumos izoliacijos iš poliuretano, kurio sudėtyje nėra freonų, šilumos nuostoliai labai maži.



Užšalimo pavojus: prietaisas apsaugotas nuo užšalimo tik tokiu atveju, jei jis yra maitinamas. Jei prietaisas išjungiamas iš tinklo, kilus pavojui užšalti, talpyklą reikėtų ištuštinti. Apsauginė grupė ir vandentiekis nėra apsaugoti.

2.5 Valdymo skydelis **1**

- Apsaugos nuo užšalimo režimas
- E Energijos taupymo režimas (apytiksliai 60°C)
- Temperatūros reguliavimo diapazonas (apytiksliai 70°C)

2.6 Techninė priežiūra

Prietaiso išorė nereikalauja ypatingos priežiūros. Pakanka prietaisą nuvalyti drėgna šluoste arba kempine. Nenaudokite šveitimo ir agresyvių plovimo priemonių!



Dėmesio! Atliekant bet kokius priežiūros darbus, visus prietaiso polių būtina atjungti nuo elektros tinklo!

Kad prietaisu galėtumėte ilgai naudotis, rekomenduojame kasmet pavesti specialistui patikrinti šildytuve įrengtą apsaugos nuo korozijos anodą (magnio anodas). Vietovėse, kuriose vanduo itin agresyvus, šį patikrinimą gali reikėti atlikti dažniau – atitinkamos informacijos kreipkitės į prietaisą įrengiantį specialistą arba tiesiogiai į vandens tiekimo bendrovę.

Nuo perkaitimo prietaisas apsaugotas temperatūros ribotuviu, kuris atjungia visas tinklo fazių linijas. Jei suveikė apsauginis temperatūros ribotuvas, kreipkitės į įgaliotą specialistą, kad atliktų prietaiso remontą. Apsauginis temperatūros reguliatorius, paleistas paspaudus po skydinės gaubtu prie reguliatoriaus esantį mygtuką (jis apibūdinamas kaip saugos mygtukas), gali būti atstatytas į pradinę padėtį.

2.7 Techniniai duomenys

Tipas		EWH Basis 30 / 30 N	EWH Basis 50 / 50 N	EWH Basis 80 / 80 N	EWH Basis 100 / 100 N	EWH Basis 120 / 120 N	EWH Basis 150 / 150 N	EWH Basis 200 / 200 N
Nominalinė įtampa		1/N/PE ~ 230V						
Vartojama galia	W	2000	2000	2000	2000	2000	2000	2200
Talpa	litrais	30	50	80	100	120	150	200
Energijos sąnaudos parengties režime	kWh/d	0,73	0,93	1,16	1,48	1,71	2,01	2,90
Paruošiamas 40°C temperatūros vandens kiekis ⁽¹⁾	litrais	56,2	101,5	144,3	186	227,9	291	385,3
Tuščio šildytuvo masė	kg	16	21	26	30	34	41	50
Svoris (kai užpildyta)	kg	46	71	106	130	154	191	250
Matmenys	A	mm	100	100	100	100	100	100
	B	mm	296	296	274	274	274	274
	C	mm	47	47	28	28	28	28
	D	mm	390	390	470	470	470	470
	E	mm	530	591	583	735	889	1125
	H	mm	585	840	810	962	1116	1352
	I	mm	102	296	255	255	255	255
	K	mm	386	386	485	485	485	485
	M	mm	78	78	75	75	75	75
	X	mm	G 1/2"	G 1/2"	G 3/4"	G 3/4"	G 3/4"	G 3/4"
Leidžiamasis eksploatacinis antslėgis	MPa	0,6						
Saugos klasė		apsauga nuo vandens čiurkšlės (IP 25)						
Bandymų ženklas		žr. gaminio lentelę						

⁽¹⁾ Šalto vandens prijungimas – 15 °C ir rezervuaro temperatūra – 65 °C

2.8 Matmenys **4**

Šildytuvo matmenys (žr. lentelę „Techniniai duomenys“)

- 1 Kaitinimo elementas
- 2 Magnio anodas
- 3 Ištekėjimo vamzdis
- 4 Temperatūros reguliavimo rankenėlė
- 5 Pakabinimo laikiklis
- 6 Kontrolinė lemputė

2.9 Įrengimo schema **3**

- 1 Apsauginis vožtuvas
- 2 Atbulinis vožtuvas
- 3 Slėgio patikrinimo atvamzdis
- 4 Uždaromasis čiaupas
- 5 Slėgio reduktorius
- 6 Vandens vartojimo čiaupai
- 7 Nutekėjimo piltuvėlis su sifonu

3. Garantija



Garantija remkitės pagal atitinkamus terminus ir sąlygas galiojančias jūsų šalyje. Kvalifikuotas meistras turi instaliuoti, pajungti ir patikrinti šio prietaiso veikimą. Kompanija neatsako už prekių gedimą, jei jos buvo pristatytos su gamintojo instrukcijomis.

3.1 Aplinka ir atliekos

Nebevartojamų prietaisų atliekos



Prietaisų, pažymėtų šiuo ženklu, negalima būti išmesti kartu su bendromis atliekomis. Jie turi būti surenkami, ir išmetami pagal vietinius reikalavimus.

1. Uputa za uporabu i montažu

Ovu uputu pažljivo pospremite i kod promjene vlasnika uručite novom vlasniku. Kod radova održavanja i eventualnih popravaka prepustite uputu instalateru na uvid.

2. Montaža

2.1 Zidna montaža

Zidni spremnik EWH 30 ... 200 Basis / Basis N montirajte u prostoriji koja se ne smrzava, u blizini vode i s priključcima za vodu prema dolje.

Za zidnu montažu materijal za pričvršćivanje treba odabrati prema čvrstoći zida. Težina koju valja uzeti u obzir uključuje i punjenje vodom (vidi tabelu „Tehnički podaci“).

Položaj vijaka potrebnih za montažu nalazi se na slici 4 i 5.

Spone za vješanje kod okomite montaže sastavni su dio spremnika.

2.2 Priključak vode

Instalaciju vode mora provesti ovlaštenu stručnjak uz poštovanje pojedinih važećih uputa za montažu kao i važećih normi i propisa.

Priključak vode izvodi se zatvoreno (otporno na tlak) za snabdijevanje nekoliko crpnih mjesta.

Zidni spremnici podesni su za priključak na sustave cijevi od plastične mase.

Naputak za priključak na sustave cijevi od plastične mase: U slučaju smetnji uređaja temperature mogu porasti i do 95 °C (maks. 0,6 MPa). Cijevi od plastične mase koje se koriste moraju biti predviđene za te uvjete.



Opasnost od oštećenja! Ako je tlak vode veći od 5 bara, u dovod hladne vode potrebno je ugraditi reduktor tlaka.



Upozorenje: Uređaj se nalazi pod pritiskom. Tijekom zagrijavanja ekspandirana voda kapa iz sigurnosnog ventila. Ako i nakon završetka zagrijavanja voda kapa i dalje, molimo obavijestite stručno lice.

Prije nego se spremnik priključi na vodovodnu cijev ona se mora temeljito isprati da strane tvari ne bi došle u spremnik ili u sigurnosne uređaje.

Preporučujemo instalirati spremnik prema slici 3.



Opasnost od oštećenja! Spremnik je potrebno obavezno instalirati s membranskim sigurnosnim ventilom odgovarajuće provjerene izvedbe.

Treba obratiti pažnju na sigurnosne naputke iz upute za montažu.

Sigurnosni ventil treba ispitati redovito na ispravno funkcioniranje.

Sigurnosni ventil štiti spremnik od nedopušteno visokog porasta pritiska. Spremnici serije EWH Basis opremljeni su kao dodatna oprema sigurnosnim ventilom za sprječavanje povratnog strujanja. Zidni spremnici serije EWH Basis N opremljeni su kao dodatna oprema sigurnosnim ventilom za sprječavanje povratnog strujanja. Sigurnosni ventil potrebno je redovito u određenim razmacima aktivirati kako bi se spriječilo blokiranje uslijed taloženja kamenca.

Izljev za kapanje vode sigurnosnog ventila mora uvijek biti otvoren prema atmosferi.

Izljev za kapanje vode treba spojiti na ravnomjerno nakošenu ispusnu cijev, kako bi se osiguralo nesmetano otjecanje vode.

Punjenje: Nakon priključivanja spremnika otvorite zaporni ventil. Nakon toga otvorite slavinu tople vode. Ako iz nje izlazi voda, onda je spremnik pun.

Nakon toga zatvorite izljevnu slavinu i ispitajte postrojenje na propuštanje.



Opasnost od oštećenja! Spremnik nemojte ni u kom slučaju priključiti na strujnu mrežu, bez da ste provjerili da li je stvarno do kraja napunjen vodom.

2.3 Strujni priključak **2**

- 1 priključna stezaljka za pogonsku svjetiljku
 - 2 priključna stezaljka za pogonsku svjetiljku
 - 3 ulazna strana regulatora
 - 4 zaštitni vod (priključite direktno na spremniku zavareni vijak M6)
 - 5 sigurnosni temperaturni graničnik
 - 6 temperaturni regulator
 - 7 tinjalica
 - 8 Grijaće tijelo
- A(L) L-stezaljka regulatora
 B(N) N-stezaljka regulatora
 C Donja kapica obloge
 D vanjski oklop kućišta
 E Anoda
 F Posuda
 R Otpornik, 560 Ohm-a

Strujnu instalaciju treba provesti uz poštivanje pojedinih važećih uputa za montažu kao i važećih normi i propisa. Posebno pri tome pripazite na „Odredbe za postavljanje strujnih postrojenja s nazivnim naponima do 1000 V“ i propise lokalnih poduzeća za snabdijevanje energijom (EVU). Uređaji su predviđeni za stalni priključak na 230 V~ mreže izmjenične struje. Pri tome mora na svim polovima ugrađenih dovoda postojati razmak za odvajanje od najmanje 3 mm prema kontaktima (npr. osigurač).



Priključak na struju dopušten je samo od strane ovlaštenog instalatera.

Zidni spremnik EWH 30 ... 200 Basis tvornički su spojeni prema rasklopnoj shemi 2.

2.4 Stavljanje u pogon

Prvo stavljanje u pogon i zagrijavanje mora nadzirati stručnjak.

Temperaturu vode možete po potrebi podesiti pomoću gumba za izbor temperature, gumb za izbor temperature nalazi se na donjem pokrovnom poklopcu (vidi sliku 1).

Kod male potrošnje tople vode ili ako voda sadrži mnogo kamenca preporučujemo položaj za uštedu energije „E“ kod oko 55–60 °C. U određenim vremenskim razmacima ili kod uzimanja tople vode uređaj automatski dodatno zagrijava.

Preporučujemo da spremnik odvojite od mreže samo ako ste duže odsutni. Zahvaljujući visoko kvalitetnoj toplinskoj izolaciji od poliuretanske pjene bez sadržaja FCKW-a gubitak topline je neznatan.



Opasnost od zamrzavanja: Uređaj je zaštićen od zamrzavanja samo onda kada se napaja naponom. Ako se uređaj odvoji od strujne mreže, kod opasnosti od zamrzavanja trebate isprazniti spremnik. Nisu zaštićeni sigurnosna grupa i vodovodni cijev.

2.5 Zaslon poslužitelja **1**

- Položaj zaštite od zamrzavanja
- E Položaj štednje energije (oko 60 °C)
- Temperaturno područje (oko 70 °C)

2.6 Održavanje

Vanjski dio spremnika ne zahtjeva posebno održavanje. Da bi ga očistili prebrišite samo mekanom krpom ili vlažnom spužvom. Ne koristite ribajuća sredstva ili agresivna sredstva za ispiranje.



Upozorenje! Kod svih radova uređaj odvojite na svim polovima od mreže!

Da bi osigurali dugi vijek trajanja preporučujemo da u uređaju instaliranu anodu za zaštitu od korozije (Magnezijeva anoda) podvrgnete godišnjoj inspekciji od strane stručnog lica. U područjima s posebno agresivnom vodom potrebno je to ispitivanje provoditi češće – obratite se za odgovarajuće informacije instalateru ili direktno poduzeću za snabdijevanje vodom.

Uređaj je zaštićen od pretjeranog zagrijavanja jednim sigurnosnim temperaturnim graničnikom, koji prekida sve faze. Ako se je aktivirao sigurnosni temperaturni graničnik, treba pozvati ovlaštenog stručnjaka za provođenje popravka. Sigurnosni temperaturni graničnik može se vratiti nakon aktiviranja pritiskom tipke koja se nalazi ispod spužvastog pokrova rasklopnog prostora na regulatoru (oznaka Safety).

2.7 Tehnički podaci

Tip		EWH Basis 30 / 30 N	EWH Basis 50 / 50 N	EWH Basis 80 / 80 N	EWH Basis 100 / 100 N	EWH Basis 120 / 120 N	EWH Basis 150 / 150 N	EWH Basis 200 / 200 N
Nazivni napon		1/N/PE ~ 230V						
Utrošena snaga	W	2000	2000	2000	2000	2000	2000	2200
Nazivni sadržaj	litara	30	50	80	100	120	150	200
Potrošnja struje u stanju pripravnosti	kWh/d	0,73	0,93	1,16	1,48	1,71	2,01	2,90
Količina dobivene miješane vode kod 40 °C ⁽¹⁾	litara	56,2	101,5	144,3	186	227,9	291	385,3
Težina (prazan)	kg	16	21	26	30	34	41	50
Težina (pun)	kg	46	71	106	130	154	191	250
Dimenzije	A	mm	100	100	100	100	100	100
	B	mm	296	296	274	274	274	274
	C	mm	47	47	28	28	28	28
	D	mm	390	390	470	470	470	470
	E	mm	530	591	583	735	889	1125
	H	mm	585	840	810	962	1116	1352
	I	mm	102	296	255	255	255	255
	K	mm	386	386	485	485	485	485
	M	mm	78	78	75	75	75	75
X	mm	G 1/2"	G 1/2"	G 3/4"	G 3/4"	G 3/4"	G 3/4"	G 3/4"
dozvoljeni radni pritisak	MPa	0,6						
Vrsta zaštite		Zaštita od mlaza vode (IP 25)						
Ispitivački znak		vidi tipsku pločicu						

⁽¹⁾ dovod hladne vode 15 °C i temperatura spremnika 65 °C

2.8 Dimenzije **4**

Dimenzija spremnika (vidi tabelu „Tehnički podaci“).

- 1 Grijaća priрубnica
- 2 Magnezijeva anoda
- 3 Ispusna cijev
- 4 Gumb za izbor temperature
- 5 Luk za vješanje
- 6 Signalno svijetlo

2.9 Shema za instaliranje **3**

- 1 Sigurnosni ventil
- 2 Sprječavanje povratnog toka
- 3 Nastavak za ispitivanje tlaka
- 4 Zaporni ventil
- 5 Reduktor tlaka
- 6 Priključna mjesta
- 7 izljev / sifon

3. Garancija



Za garanciju molimo pogledajte odgovarajuća pravila poslovanja kod snabdijevanja Vaše zemlje.

Instalacija, strujni spojevi i prvo puštanje u pogon ovog uređaja treba provesti ovlašteni instalater.

Proizvođač ne snosi odgovornost za kvarove na isporučenim uređajima sa kojima se nije postupalo prema uputama proizvođača.

3.1 Okoliš i reciklaža

Odstranjivanje nepotrebnih uređaja

Ovako označene uređaje nije dopušteno odstranjivati putem normalnog otpada. Njih treba odvojeno sakupljati i odstraniti prema lokalnim propisima.

1. Navodilo za uporabo in montažo

To navodilo skrbno shranite, pri menjavi lastnika ga izročite nasledniku.
Pri vzdrževalnih delih in morebitnih popravilih ga prepustite v uvid inštalaterju.

2. Montaža

2.1 Stenska montaža

Stenski bojler EWH 30 ... 200 Basis / Basis N montirajte v prostoru, kjer ne preti zmrzovanje, v bližini pipe, z vodnimi navzdol obrnjenimi.

Za montažo naprave se mora pritrjevalni material izbrati v skladu s trdnostjo stene.

Upoštevati se mora teža bojlerja z vodnim polnjenjem, (glej tabelo „Tehnični podatki“).

Položaj vijakov, ki so potrebni za montažo, je razviden iz slik 4 in 5.

Stremena za obešanje za vertikalno montažo so sestavni del bojlerja.

2.2 Vodni priključek

Vodno inštalacijo mora opraviti pooblaščen strokovnjak ob upoštevanju posamično veljavnega navodila za montažo ter posamično veljavnih norm ter predpisov.

Vodni priključek se izvede zaprto (breztlačno) za oskrbovanje več odzemnih mest. Stenski bojlerji so primerni za priključitev na cevne sisteme iz umetne mase.

Napotek za priključitev na cevne sisteme iz umetne mase: V primeru motnje lahko nastopijo temperature do 95 °C (maks. 0,6 MPa). Uporabljene umetne mase morajo biti prilagojene tem pogojem.



Nevarnost poškodovanja! Če znaša tlak vode več kot 5 bar, se mora v dovod hladne vode vgraditi reducirni ventil.



Pozor: Naprava je pod tlakom. Med segrevanjem zaradi raztezanja kaplja voda iz varnostnega ventila. Če kaplja voda tudi po koncu segrevanja, vas prosimo, da informirate strokovnjaka.

Pred priključitvijo bojlerja na vodno napeljavo se mora le-ta temeljito izprati, da v bojler ali v varnostne priprave ne bi zašli nikakršni tujki.

Priporočamo, da bojler inštalirate v skladu s sliko 3.



Nevarnost poškodovanja! Bojler se mora brezpogojno instalirati z membranskim varnostnim ventilom, ki je preverjen glede na konstrukcijsko vrsto.

Upoštevati se morajo varnostni napotki navodila za montažo membranskega varnostnega ventila.

Redno se mora preverjati delovanje varnostnega ventila.

Varnostni ventil ščiti bojler proti nedopustno visokemu naraščanju tlaka. Bojlerji tipske vrste EWH Basis so opremljeni z varnostnim ventilom brez zapore povratnega toka kot priborom. Stenski bojlerji tipske vrste EWH Basis N so opremljeni z varnostnim ventilom z zaporo povratnega toka kot priborom. Varnostni ventil se mora redno v določenih intervalih aktivirati, da se prepreči odlaganje apnenčastih oblog.

Odvod kapljajoče vode varnostnega ventila mora biti vedno odprt v smeri atmosfere.

Odvod kapljajoče vode se mora speljati v odvodno cev s konstantnim padcem, ki zagotavlja neoviran odtok vode.

Polnjenje: Po priključitvi bojlerja odprite zaporno pipo. Zatem odprite pipo za toplo vodo. Ko iz te izstopa voda, je bojler napolnjen. Zatem zaprite odvodno pipo in napravo preverite glede tesnjenja.



Nevarnost poškodovanja! Bojlerja v nobenem primeru ne priključite na električno omrežje, preden preverite, ali je v celoti napolnjen z vodo!

2.3 Električni priključek **2**

- 1 Priključna sponka za obratovalno luč
- 2 Priključna sponka za obratovalno luč
- 3 Vhodna stran regulatorja
- 4 Zaščitni vod (priključite neposredno na vijak M6, ki je točkovno privarjen na posodo)
- 5 Varnostno temperaturno omejevalo
- 6 Regulator temperature
- 7 Tlivka
- 8 Grelno telo
- A(L) L sponka regulatorja
- B(N) N sponka regulatorja
- C Spodnji pokrov oboda
- D Zunanji oklep ohišja
- E Anoda
- F Posoda
- R Upor, 560 Ohm

Električni priključek se mora opraviti ob upoštevanju posamično veljavnega navodila za montažo ter posamično veljavnih norm ter predpisov. Pri tem se morajo posebno upoštevati „Določila za inštalacijo naprav z jakim tokom z nazivnimi napetostmi do 1000 V” in predpisi lokalnega podjetja za oskrbo z energijo (EVU). Naprave so predvidene za fiksno priključitev na 230 V ~ izmenično električno omrežje.

Pri tem mora za vse pole na strani vgradnje obstajati ločevalna razdalja, ki znaša najmanj 3 mm kontaktnega razmaka (npr. varovalka).



Električni priključek sme izvesti samo priznani inštalater.

Stenski bojler EWH 30 ... 200 Basis so tovarniško ožičeni v skladu s stikalno shemo 2.

2.4 Zagon

Prvi zagon in gretje mora nadzirati strokovnjak.

Temperatura vode se lahko s pomočjo gumba za izbiro temperature nastavi po potrebi, gumb za izbiro temperature se nahaja pod pokrovom (glej sliko 1).

Pri manjši porabi tople vode ali pri vodi, ki vsebuje veliko apnenca, se priporoča nastavitve z varčevanjem energije „E” pri pribl. 55-60 °C. V določenih časovnih intervalih ali po odvzemu tople vode se naprava samodejno naknadno segreje.

Priporoča se, da bojler samo pri daljši odsotnosti izključite iz omrežja. Zaradi visoko kakovostne toplotne izolacije iz poliuretanske pene brez FCKW je toplotna izguba nizka.



Nevarnost zmrzovanja: Naprava je zaščitena proti zmrzovanju samo, če obstaja oskrba z napetostjo. Če je naprava ločena iz omrežja, potem v primeru zmrzovanja izpraznite zbiralnik. Brez zaščite sta varnostna skupina in vodna napeljava.

2.5 Upravljalna letev **1**

- Položaj za zaščito proti zmrzovanju
- E Položaj za varčevanje energije (pribl. 60 °C)
- Temperaturno področje (pribl. 70 °C)

2.6 Vzdrževanje

Zunanost boilerja ne potrebuje nikakršnega posebnega vzdrževanja. Za čiščenje jo otrite samo z mehko krpo ali vlažno gobo. Ne uporabljajte sredstev za ribanje ali agresivnih sredstev za pomivanje.



Pozor! Pri vseh delih napravo z vsemi poli ločite iz omrežja!

Za zagotavljanje dolge življenjske dobe se priporoča, da strokovnjak vsako leto preveri v napravi inštalirano anodo za zaščito proti koroziji (magnezijevo anodo). Na področjih s posebno agresivno vodo je lahko potrebno, da se to preverjanje izvede pogosteje – v ta namen za ustrezne informacije povprašajte inštalaterja ali neposredno pri podjetju za oskrbovanje z vodo!

Naprava je z varnostnim temperaturnim omejevalnikom zaščitena proti prekomernemu segrevanju, ki prekine vse faze. Če se sproži varnostni temperaturni omejevalnik, morate za izvedbo popravila poklicati pooblaščenega strokovnjaka.

Varnostno temperaturno omejevalo se lahko po sprožitvi povrne s pritiskom na gumb, ki se nahaja pod pokrovom stikalnega prostora na regulatorju (označeno s Safety).

2.7 Tehnični podatki

Tip		EWB Basis 30 / 30 N	EWB Basis 50 / 50 N	EWB Basis 80 / 80 N	EWB Basis 100 / 100 N	EWB Basis 120 / 120 N	EWB Basis 150 / 150 N	EWB Basis 200 / 200 N
Nazivna napetost		1/N/PE ~ 230V						
Sprejem zmogljivosti	W	2000	2000	2000	2000	2000	2000	2200
Nazivna prostornina	litrov	30	50	80	100	120	150	200
Poraba toka v pripravljenosti	kWh/d	0,73	0,93	1,16	1,48	1,71	2,01	2,90
Količina mešane vode, ki se lahko odvzame pri 40 °C ⁽¹⁾	litrov	56,2	101,5	144,3	186	227,9	291	385,3
Teža (prazna)	kg	16	21	26	30	34	41	50
Teža (napolnjeno)	kg	46	71	106	130	154	191	250
Dimenzije	A	mm	100	100	100	100	100	100
	B	mm	296	296	274	274	274	274
	C	mm	47	47	28	28	28	28
	D	mm	390	390	470	470	470	470
	E	mm	530	591	583	735	889	1125
	H	mm	585	840	810	962	1116	1352
	I	mm	102	296	255	255	255	255
	K	mm	386	386	485	485	485	485
	M	mm	78	78	75	75	75	75
X	mm	G 1/2"	G 1/2"	G 3/4"	G 3/4"	G 3/4"	G 3/4"	G 3/4"
Dopustni obratovalni tlak	MPa	0,6						
Vrsta zaščite		zaščita proti brizgajoči vodi (IP 25)						
Znak preverjanja		glej tipsko ploščico						

⁽¹⁾ Dovod hladne vode 15 °C in temperatura v zbiralniku 65 °C

2.8 Dimenzije **4**

Dimenzije bojlerjev (glej tabelo „Tehnični podatki”)

- 1 Grelna prirobnica
- 2 Magnezijeva anoda
- 3 Izstopna cev
- 4 Gumb za izbiro temperature
- 5 Streme za obešanje
- 6 Signalna lučka

2.9 Instalacijska shema **3**

- 1 Varnostni ventil
- 2 Priprava za preprečevanje povratnega toka
- 3 Nastavek za preverjanje tlaka
- 4 Zaporni ventil
- 5 Omejevalnik tlaka
- 6 Mesta za odvzem
- 7 Odvodni lijak s sifonom

3 Jamstvo



Kar zadeva jamstvo, upoštevajte dobavne in prodajne pogoje, ki veljajo za vašo državo.

Montažo, električno priključitev in zagon te naprave sme opraviti samo pooblaščen strokovno osebje.

Podjetje zavrača vsakršno odgovornost za izpad katerih koli izdelkov, ki niso bili inštalirani in uporabljeni ustrezno z napotki proizvajalca.

3.1 Varstvo okolja in reciklaža



Reciklaža starih izdelkov.

Naprave s to nalepko se ne smejo odlagati v gospodinjne odpadke. Te naprave izločite in odstranite/odložite v skladu s krajevnimi določili.

1. Упътване за употреба и монтаж

Това упътване да се съхранява грижливо, при смяна на собственика да се предаде на следващия собственик. При работа по поддръжката и евентуален ремонт да се предостави на монтажника, за да го вземе под внимание.

2. Монтаж

2.1 Монтаж на стената

Стенните бойлери EWH 30 ... 200 Basis / Basis N да се монтират надолу, в помещение без минусови температури в близост до място с връзки за водата.

За монтирането на уреда материалът за закрепване трябва да бъде избран според якостта на стената. Трябва да се вземе под внимание теглото на бойлера, пълнен с вода (виж таблица „Технически данни“).

Положението на необходимите за монтажа болтове трябва да се вземе от фиг. 4 и 5. Скобите за окачване за вертикалния монтаж са съставна част от бойлера.

2.2 Свързване към водата

Водната инсталация трябва да се извърши от упълномощен специалист при съблюдаване на валидното упътване за монтаж, както и валидните норми и наредби. Свързването към водата е затворено (херметично) за осигуряване на повече места за водовземане. Стенните бойлери са пригодени за свързване към системи от пластмасови тръби. Указание за свързване към системи от пластмасови тръби: При авария температурата може да достигне до 95 °C (максимално 0,6 MPa). Доказани пластмасови тръби трябва да бъдат поставени за тези условия.



Опасност от повреда! Ако налягането на водата е по-високо от 5 bar, то тогава при подаването на студената вода трябва да се инсталира клапан за намаляване на налягането.



Внимание: Уредът е под налягане. По време на загряването водата се разширява и капе от предпазния клапан. Ако и след прекратяване на загряването водата продължава да капе, уведомете специалиста.

Преди свързването на бойлера към водната инсталация, тя трябва основно да се промие, за да не попаднат чужди тела в бойлера или в защитното устройство. Препоръчва се бойлерът да бъде инсталиран според фиг.3.



Опасност от повреда! Бойлерът задължително трябва да бъде инсталиран с изпитан за този вид конструкция мембранен предпазен вентил.

Указанията за сигурност на упътването за монтаж на мембранный предпазен вентил трябва да се вземат под внимание. Правилното функциониране на предпазния клапан трябва да се проверява редовно.

Предпазният вентил защитава бойлера от недопустимо високо повишаване на налягането. Бойлерите от серията EWH Basis са снабдени с предпазен вентил без клапа за връщане на водата като спомагателно съоръжение. Бойлерите от серията EWH Basis N са снабдени с предпазен вентил с клапа за връщане на водата като спомагателно съоръжение. Предпазният вентил трябва регулярно да се задвижва на определени интервали от време, за да се предотврати засядането му от отлаганията на варовик.

Оттичането на водните капки на предпазния вентил трябва да остане отворено винаги към атмосферата. Оттичането на водните капки трябва да се отведе в отточна тръба с постоянен наклон надолу, който гарантира безпрепятствено оттичане на водата.

Пълнене: След свързването на бойлера да се отвори спирателният кран. След това да се отвори кранчето за топлата вода. Ако оттам потече вода, бойлерът е напълнен.

Тогава да се затвори кранчето за изтичане и да се провери съоръжението, дали е уплътнено добре.



Бойлерът в никакъв случай да не се включва към електрическата мрежа без да се провери, дали наистина е напълнен изцяло с вода!

2.3 Свързване към електричеството **2**

- 1 Съединителна клема за работната лампа
 - 2 Съединителна клема за работната лампа
 - 3 Входна страна на регулатора
 - 4 Защитен проводник (свържете директно към точково заварения на съда винт M6)
 - 5 Предпазен температурен ограничител
 - 6 Температурен регулатор
 - 7 Глимлампа
 - 8 Нагревателно тяло
- A(L) Клема L на регулатора
 B(N) Клема N на регулатора
 C Корпус-долна част
 D Външна облицовка на корпуса
 E Анод
 F Резервоар
 R Съпротивление, 560 Ом

Свързването към електричеството трябва да се извърши при съблюдаване на валидното упътване за монтаж, както и валидните норми и наредби. „Правила за изграждане на силнотоккови съоръжения с номинално напрежение до 1000 V“ и наредбите на месното предприятие за енергоснабдяване (EVU) трябва да се съблюдават особено. Уредите са предвидени само за устойчиво свързване към мрежа с променлив ток на 230 V ~. При монтажа за захранването трябва да се осигури разделителен участък, който да отделя всички проводници на най-малко 3 mm разстояние от мрежата (напр. предпазител).



Свързването към електричеството може да стане само от компетентен монтажник.

Стенните бойлери EWH 30 ... 200 Basis са заводски окабелени съгласно електрическа схема 2.

2.4 Въвеждане в експлоатация

Първото въвеждане в експлоатация и загряване трябва да се наблюдават от специалист. Температурата на водата може да се настрои от бутона за избор на температура според нуждите, бутонът за избор на температура се намира на долния покриващ капак (виж фиг. 1).

При малка консумация на топла вода или при силно варовита вода се препоръчва енергоспестяващото положение „E“ при около 55–60 °C. В определени интервали от време или след изразходване на топлата вода уредът се загрява автоматично отново. За препоръчване е бойлерът да се изключи от мрежата само при по-продължително отсъствие. Чрез висококачествената топлинна изолация от полиуретанова пяна, несъдържаща FCKW (флуор, хлор, въглеродород), топлинните загуби за малки.



Опасност от замръзване: Уредът е защитен от замръзване, само ако се захранва с напрежение. Ако уредът е изключен от мрежата, при опасност от замръзване трябва да изпразните бойлера. Незащитени са предпазната група и водопроводът.

2.5 Дигитален дисплей **1**

- Положение за предпазване от минусови температури
- E Енергоспестяващото положение (около 60 °C)
- Температурен обсег (около 70 °C)

2.6 Техническа поддръжка

Външността на бойлера не изисква особена поддръжка. При почистване да се работи само с мека кърпа или мокра гъба. Да не се използват препарати за търкане или агресивни препарати за изплакване.



Внимание! При всякакви манипулации уредът да се изключва изцяло от мрежата!

За осигуряване на дълъг живот се препоръчва, инсталираният в уреда анод за предпазване от корозия (магнезиев анод) да се подложи на годишна инспекция от специалист. В областите с особено агресивна вода този контрол може да е необходим по-често – за тази цел трябва да се вземе съответна информация от монтажника или директно от предприятието за водоснабдяване!

Уредът се предпазва от прекомерно затопляне чрез предпазващ ограничител на температурата, който преустановява всички фази. Когато предпазващият ограничител на температурата изключи, трябва да се извика упълномощен специалист за извършване на ремонта. След задействане предпазният температурен ограничител може да се върне в изходно положение чрез натискане на бутона (обозначен със Safety), намиращ на регулатора се под капака на разпределителния шкаф.

2.7 Технически данни

Тип		EWH Basis 30 / 30 N	EWH Basis 50 / 50 N	EWH Basis 80 / 80 N	EWH Basis 100 / 100 N	EWH Basis 120 / 120 N	EWH Basis 150 / 150 N	EWH Basis 200 / 200 N
Номинално напрежение		1/N/PE ~ 230V						
Необходима мощност	W	2000	2000	2000	2000	2000	2000	2200
Номинално съдържание	Литри	30	50	80	100	120	150	200
Консумация на ток	kWh/d	0,73	0,93	1,16	1,48	1,71	2,01	2,90
Изразходваноко- личество смесена вода при 40 °C ⁽¹⁾	Литри	56,2	101,5	144,3	186	227,9	291	385,3
Тегло (празен)	кг	16	21	26	30	34	41	50
Тегло (в напълнено състояние)	кг	46	71	106	130	154	191	250
Размери	A	мм	100	100	100	100	100	100
	B	мм	296	296	274	274	274	274
	C	мм	47	47	28	28	28	28
	D	мм	390	390	470	470	470	470
	E	мм	530	591	583	735	889	1125
	H	мм	585	840	810	962	1116	1352
	I	мм	102	296	255	255	255	255
	K	мм	386	386	485	485	485	485
	M	мм	78	78	75	75	75	75
X	мм	G 1/2"	G 1/2"	G 3/4"	G 3/4"	G 3/4"	G 3/4"	G 3/4"
Допустимо максимално работно налягане	MPa	0,6						
Тип защита		Защита от струя вода (IP 25)						
Контролен знак		Виж табелата с типовете						

⁽¹⁾ Захранване със студена вода 15 °C и температура на бойлера 65 °C

2.8 Размери **4**

Размери на бойлера (виж таблица „Технически данни“)

- 1 Нагриващ фланец
- 2 Магнезиев анод
- 3 Тръба за изтичане
- 4 Бутон за избор на температура
- 5 Скоби за окачване
- 6 Сигнална лампа

2.9 Схема за инсталация **3**

- 1 Предпазен вентил
- 2 Клапа за връщане на водата
- 3 Накрайник за контролиране на налягането
- 4 Спирателен кран
- 5 Клапан за намаляване на налягането
- 6 Места за водоземане
- 7 Отвеждащ улей/сифон

3. Гаранция



За гаранции моля вижте съответните срокове и условия за поддръжка на Вашата страна.

Монтирането, свързването на електричеството и първото въвеждане в експлоатация трябва да се проведат от квалифициран монтажник.

Компанията не поема отговорност за повреда на кои и да е вече доставени стоки, съгласно и с инструкциите на производителя.

3.1 Околна среда и рециклиране

Рециклиране на остарели уреди



Уреди с този етикет не трябва да бъдат групирани с основните отпадъци. Те трябва да се събират отделно и групирани съгласно месните наредби.

Erreichbarkeit

Sollte einmal eine Störung an einem der Produkte auftreten, stehen wir Ihnen natürlich mit Rat und Tat zur Seite. Rufen Sie uns einfach unter nachfolgender Service-Nummer an:

01803 70 20 20 (0,09 /min; Stand 01/08) oder schreiben uns:

AEG Haustechnik - Kundendienst - Fürstenberger Straße 77, 37603 Holzminden

E-Mail: info@eht-haustechnik.de, Telefax-Nr. 01803 70 20 25 (0,09 /min; Stand 01/08)

Weitere Anschriften sind auf der letzten Seite aufgeführt.

Selbstverständlich hilft unser Kundendienst auch nach Feierabend! Den Kundendienst können Sie an sieben Tagen in der Woche täglich bis 22.00 Uhr telefonisch erreichen – auch an Sonn- und Samstagen sowie an Feiertagen. Im Notfall steht also immer ein Kundendiensttechniker für Sie bereit. Dieser Sonderservice muss allerdings zusätzlich entlohnt werden.

Garantiebedingungen

Diese Garantiebedingungen regeln zusätzliche Garantieleistungen von uns gegenüber dem Endkunden. Sie treten neben die gesetzlichen Gewährleistungsansprüche des Kunden. Die gesetzlichen Gewährleistungsansprüche gegenüber den sonstigen Vertragspartnern sind nicht berührt.

Diese Garantiebedingungen gelten nur für solche Geräte, die vom Endkunden in der Bundesrepublik Deutschland als Neugeräte erworben werden. Ein Garantievertrag kommt nicht zustande, soweit der Endkunde ein gebrauchtes Gerät oder ein neues Gerät seinerseits von einem anderen Endkunden erwirbt.

Inhalt und Umfang der Garantie

Die Garantieleistung wird erbracht, wenn an unseren Geräten ein Herstellungs- und/oder Materialfehler innerhalb der Garantiedauer auftritt. Die Garantie umfasst jedoch keine Leistungen für solche Geräte, an denen Fehler, Schäden oder Mängel aufgrund von Verkalkung, chemischer oder elektrochemischer Einwirkung, fehlerhafter Aufstellung bzw. Installation sowie unsachgemäßer Einregulierung, Bedienung oder unsachgemäßer Inanspruchnahme bzw. Verwendung auftreten. Ebenso ausgeschlossen sind Leistungen aufgrund mangelhafter oder unterlassener Wartung, Witterungseinflüssen oder sonstigen Naturerscheinungen. Die Garantie erlischt, wenn am Gerät Reparaturen, Eingriffe oder Abänderungen durch nicht von uns autorisierte Personen vorgenommen wurden.

Die Garantieleistung umfasst die sorgfältige Prüfung des Gerätes, wobei zunächst ermittelt wird, ob ein Garantieanspruch besteht. Im Garantiefall entscheiden allein wir, auf welche Art der Fehler behoben wird. Es steht uns frei, eine Reparatur des Gerätes ausführen zu lassen oder selbst auszuführen. Etwaige ausgewechselte Teile werden unser Eigentum. Für die Dauer und Reichweite der Garantie übernehmen wir sämtliche Material- und Montagekosten.

Soweit der Kunde wegen des Garantiefalles aufgrund gesetzlicher Gewährleistungsansprüche gegen andere Vertragspartner Leistungen erhalten hat, entfällt eine Leistungspflicht von uns. Soweit eine Garantieleistung erbracht wird, übernehmen wir keine Haftung für die Beschädigung eines Gerätes durch Diebstahl, Feuer, Aufruhr o. ä. Ursachen.

Über die vorstehend zugesagten Garantieleistungen hinausgehend kann der Endkunde nach dieser Garantie keine Ansprüche wegen mittelbarer Schäden oder Folgeschäden, die durch das Gerät verursacht werden, insbesondere auf Ersatz außerhalb des Gerätes entstandener Schäden, geltend machen. Gesetzliche Ansprüche des Kunden uns gegenüber oder gegenüber Dritten bleiben unberührt.

Garantiedauer

Für im privaten Haushalt eingesetzte Geräte beträgt die Garantiedauer 24 Monate; im übrigen (z.B. bei einem Einsatz der Geräte in Gewerbe-, Handwerks- oder Industriebetrieben) beträgt die Garantiedauer 12 Monate. Die Garantiedauer beginnt für jedes Gerät mit der Übergabe des Gerätes an den Kunden, der das Gerät zum ersten Mal einsetzt. Garantieleistungen führen nicht zu einer Verlängerung der Garantiedauer. Durch die erbrachte Garantieleistung wird keine neue Garantiedauer in Gang gesetzt. Dies gilt für alle erbrachten Garantieleistungen, insbesondere für etwaig eingebaute Ersatzteile oder für die Ersatzlieferung eines neuen Gerätes.

Inanspruchnahme der Garantie

Garantieansprüche sind vor Ablauf der Garantiedauer, innerhalb von zwei Wochen nachdem der Mangel erkannt wurde, bei uns anzumelden. Dabei müssen Angaben zum Fehler, zum Gerät und zum Zeitpunkt der Feststellung gemacht werden. Als Garantienachweis ist die Rechnung, ein sonstiger datierter Kaufnachweis oder ggf. die vom Verkäufer des Gerätes ausgefüllte Garantieurkunde beizufügen. Fehlen die vorgenannten Angaben oder Unterlagen, besteht kein Garantieanspruch.

Garantie für in Deutschland erworbene, jedoch außerhalb Deutschlands eingesetzte Geräte

Wir sind nicht verpflichtet, Garantieleistungen außerhalb der Bundesrepublik Deutschland zu erbringen. Bei Störungen eines im Ausland eingesetzten Gerätes ist dieses gegebenenfalls auf Gefahr und Kosten des Kunden an den Kundendienst in Deutschland zu senden. Die Rücksendung erfolgt ebenfalls auf Gefahr und Kosten des Kunden. Etwaige gesetzliche Ansprüche des Kunden uns gegenüber oder gegenüber Dritten bleiben auch in diesem Fall unberührt.

Außerhalb Deutschlands erworbene Geräte

Für außerhalb Deutschlands erworbene Geräte gilt diese Garantie nicht. Es gelten die jeweiligen gesetzlichen Vorschriften und gegebenenfalls die Lieferbedingungen der Ländergesellschaft bzw. des Importeurs.

Umwelt und Recycling

Damit Ihr Gerät unbeschädigt bei Ihnen ankommt, haben wir es sorgfältig verpackt. Bitte helfen Sie, die Umwelt zu schützen, und entsorgen Sie das Verpackungsmaterial des Gerätes sachgerecht.

Entsorgung von Transport- und Verkaufsverpackungsmaterial

Wir beteiligen uns gemeinsam mit dem Großhandel und dem Fachhandwerk/Fachhandel in Deutschland an einem wirksamen Rücknahme- und Entsorgungskonzept für die umweltschonende Aufarbeitung der Verpackungen. Überlassen Sie die Transportverpackung dem Fachhandwerk bzw. Fachhandel.

Entsorgen Sie Verkaufsverpackungen (Grüner Punkt) über das DSD (Duales System Deutschland).

Alle verwendeten Verpackungsmaterialien sind umweltverträglich und wiederverwertbar.

Kunststoffteile sind, soweit vorhanden, folgendermaßen gekennzeichnet:

- PE für Polyethylen, z.B. Verpackungsfolien
- EPS für expandiertes Polystyrol, z.B. Styropor-Polsterteile (grundsätzlich FCKW-frei)
- POM für Polyoxymethylen, z.B. Kunststoffklammern
- PP für Polypropylen, z.B. Spannbänder

Kartonteile sind aus Altpapier hergestellt.

Entsorgung von Altgeräten in Deutschland



Kostenlose Rückgabe bei Ihrer kommunalen Sammelstelle.

Dieses Gerät dürfen Sie nicht als Restmüll entsorgen. Im Rahmen des Elektro- und Elektronikgerätegesetzes (ElektroG) ist die kostenlose Rückgabe gewährleistet.

Wir Hersteller sorgen im Rahmen der Produktverantwortung für eine umweltgerechte Behandlung und Verwertung der Altgeräte. Weitere Informationen erhalten Sie über Ihre Kommune oder Ihren Fachhandwerker/Fachhändler.

Über das Rücknahmesystem werden hohe Recyclingquoten der Materialien erreicht, um Deponien und die Umwelt zu entlasten. Damit leisten wir gemeinsam einen wichtigen Beitrag zum Umweltschutz.

Bereits bei der Entwicklung neuer Geräte achten wir auf eine hohe Recyclingfähigkeit der Materialien. Die Voraussetzung für eine Material-Wiederverwertung sind die Recycling-Symbole und die von uns vorgenommene Kennzeichnung nach DIN EN ISO 11469 und DIN EN ISO 1043, damit die verschiedenen Kunststoffe getrennt gesammelt werden können.

Entsorgung außerhalb Deutschlands

Die Entsorgung von Altgeräten hat fach- und sachgerecht nach den örtlich geltenden Vorschriften und Gesetzen zu erfolgen

Контактная информация

Центральный офис в Германии

EHT Haustechnik GmbH

Markenvertrieb AEG
Gutenstetter Straße 10
90449 Nürnberg
info@eht-haustechnik.de
www.aeg-haustechnik.de
Tel. 018 03/91 13 23
Fax 09 11/96 56-444

Россия

ООО EXT Хаустехник,
125190, Москва
ул Балтийская, 15
info@eht-haustechnik.ru
www.aeg-haustechnik.ru
Тел. (495) 788 91 68
Факс (495) 788 91 68

International

Austria

Stiebel Eltron Ges. m.b.H.
Eferdinger Str. 73
4600 Wels
Tel. 072 42-4 73 67-0
Fax 072 42-4 73 67-42

Belgium

EHT Belgium BVBA
Avenue du Port 104
1000 Brussel-Bruxelles
Tel. 02-4 22 25 34
Fax 02-4 22 25 21

Czech Republic

AEG Home Comfort
K Hájům 946
15500 Praha 5-Stodulky
Tel. 2-51 11 61 11
Fax 2-51 11 61 53

Switzerland

EHT Haustechnik AG
Industriestrasse 10
5506 Mägenwill
Tel. 062-8 89 92 14
Fax 062-8 89 91 26

Hungary

Stiebel Eltron KFT
Pacsirtamező u. 41
1036 Budapest
Tel. 01-250 60 55
Fax 01-368 80 97

Nederland

Stiebel Eltron Nederland b.v.
Divisie AEG Home Comfort
Daviottenweg 36, Postbus 2020
5222 BH's Hertogenbosch
Tel. 073-6 23 00 00
Fax 073-6 23 11 41

Polska

AEG Oddzial Stiebel Eltron Pol-ska Sp. z.o.o.
Ul. Instalarów 9
02-237 Warszawa
Tel. 022-8 46 48 20
Fax 022-8 46 67 03

info@eht-haustechnik.ru

www.aeg-haustechnik.ru

© EHT Haustechnik

Irrtum und technische Änderungen vorbehalten · Subject to errors and technical changes! · Sous réserve d'erreurs et de modifications techniques!
Onder voorbehoud van vergissingen en technische wijzigingen! · Correzioni riservati · Salvo error o modificación técnica! · Rätt till misstag och tekniska ändringar förbehålls! · Excepto erro ou alteração técnica · Zastrzeżone zmiany techniczne i ewentualne błędy! · Omyly a technické změny jsou vyhrazeny! · A muszaki változtatások és tévedések jogát fenntartjuk! · Возможность неточностей и технических изменений не исключается!