

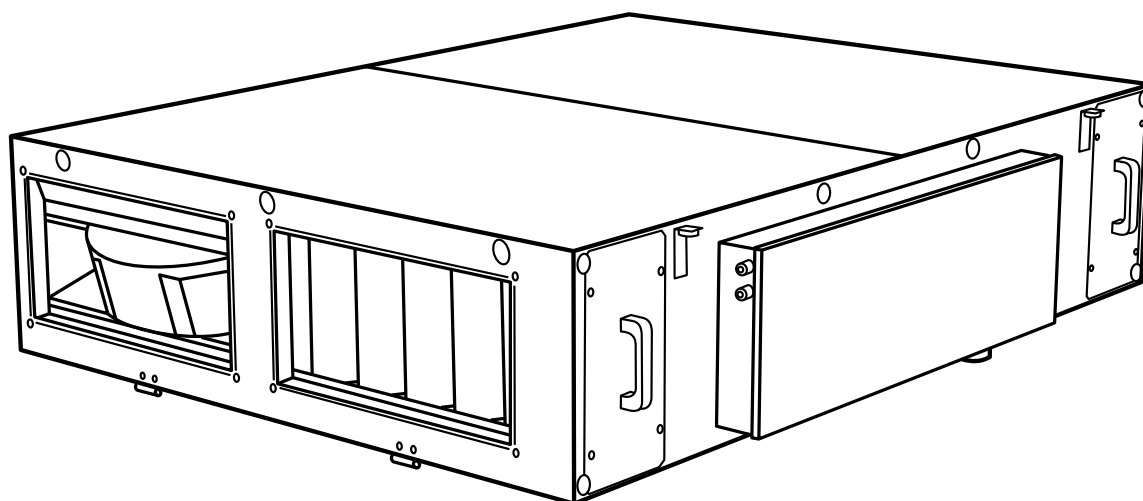

РУС



## ***XS-FLAT-90-RO***



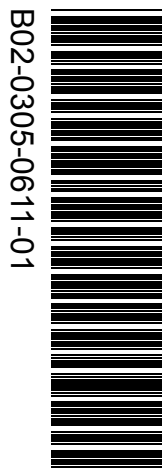

HRB-xx-ML...  
HRB-xx-MN...

### **Полное руководство УСТАНОВКА**



# 1. ПЕРЕД НАЧАЛОМ УСТАНОВКИ

Условные обозначения в руководстве:

УСЛОВНЫЕ ОБОЗНАЧЕНИЯ		ЗНАЧЕНИЕ
	<b>ВНИМАНИЕ!</b>	Предостережения/предупреждения
	<b>НЕ ПРОПУСТИТЕ!</b>	Важные инструкции
	<b>ВАМ ПОТРЕБУЕТСЯ ПРИМЕЧАНИЕ</b>	Практические советы и информация
	<b>ТЕХНИЧЕСКАЯ ИНФОРМАЦИЯ</b>	Подробные технические данные
	<b>ССЫЛКА</b>	Ссылки на другие части/разделы руководства



Перед установкой и обслуживанием внимательно прочитайте раздел "**Безопасное использование вентиляционных приборов**". В нем содержатся все инструкции по безопасному и правильному использованию продукта.

В данном руководстве содержатся важные инструкции для правильной установки воздушной завесы. Перед установкой внимательно прочтите все приведенные здесь инструкции и в точности соблюдайте их! Производитель сохраняет за собой право вносить изменения, включая изменения технической документации, без предварительного уведомления. Сохраните данное руководство пользователя для справки в будущем. Инструкции, приведенные в данном руководстве, являются частью продукта.

## **Заявление о соответствии**

Заявление о соответствии для воздушных завес STANDESSE Comfort находится на сайте [www.2vv.cz](http://www.2vv.cz)

## 2. ИЗВЛЕЧЕНИЕ ИЗ УПАКОВКИ

### 2.1 ПРОВЕРЬТЕ КОМПЛЕКТНОСТЬ ПОСТАВКИ



- Сразу после доставки проверьте целостность упаковки изделия. В случае повреждения упаковки, обратитесь в службу доставки. Несвоевременная подача заявки может сделать ее недействительной.
- Убедитесь в том, что доставленный продукт соответствует вашему заказу. В противном случае, не распаковывайте продукт и немедленно сообщите об этом поставщику.
- После распаковки проверьте комплектность поставки и отсутствие повреждений устройства и других деталей. При наличии сомнений, обратитесь к поставщику.
- Не устанавливайте устройство с повреждениями!
- Если устройство не будет распаковано сразу после доставки, его необходимо хранить в сухом помещении при температуре окружающей среды от **+5 °C до +35 °C**

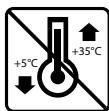

### 2.2 ИЗВЛЕЧЕНИЕ УСТРОЙСТВА ИЗ УПАКОВКИ

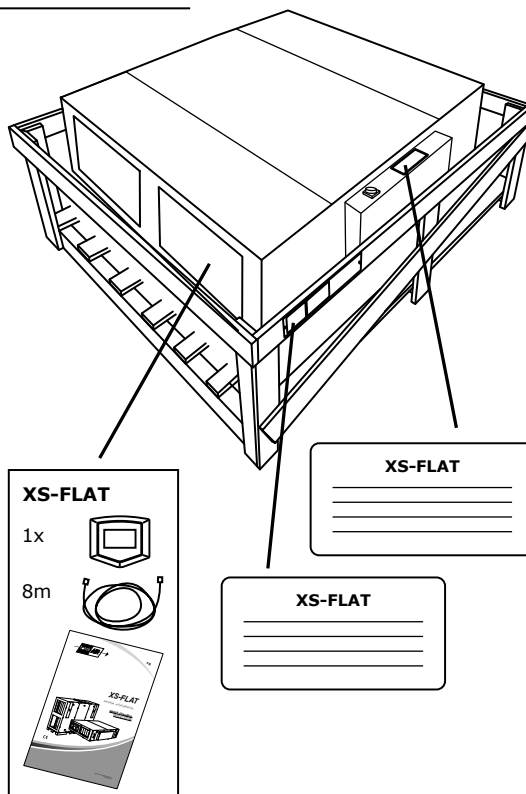

- Если транспортировка теплопреобразователя осуществлялась при температуре ниже 0° C, в течение, как минимум, 2 часов после извлечения из упаковки его следует оставить, не включая. Это позволит стабилизировать внутреннюю температуру теплопреобразователя.



Все используемые упаковочные материалы экологически безопасны и подлежат повторному использованию или переработке.



Помогите защитить окружающую среду и позаботьтесь о правильной утилизации или повторном использовании упаковочных материалов.

### 3. ОСНОВНЫЕ ДЕТАЛИ

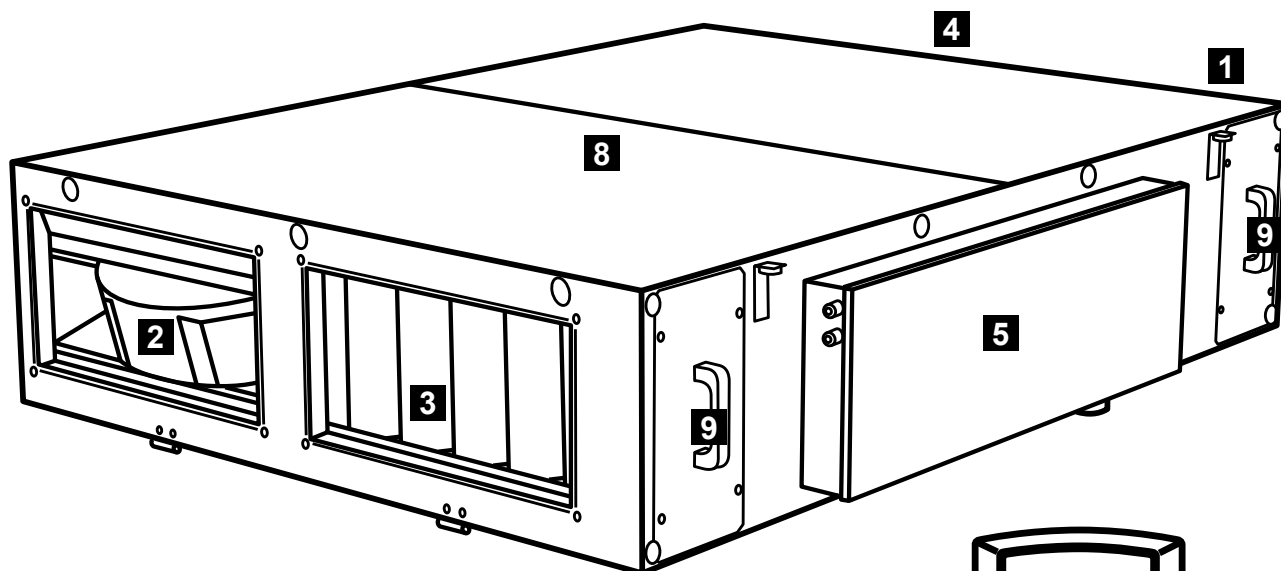

1. Пролет входящего свежего воздуха
2. Пролет исходящего свежего воздуха
3. Пролет входящего отработанного воздуха
4. Пролет исходящего отработанного воздуха
5. Регулировка
6. Панель удаленного управления
7. Кабель передачи данных
8. Рекуператор (внутри)
9. Крышка фильтра

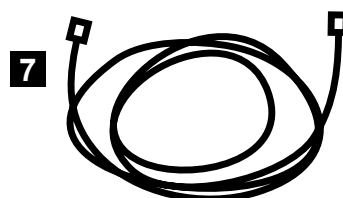
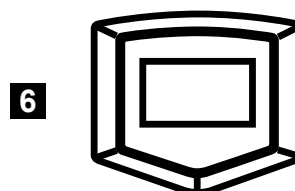

## 4. ГАБАРИТНЫЕ РАЗМЕРЫ

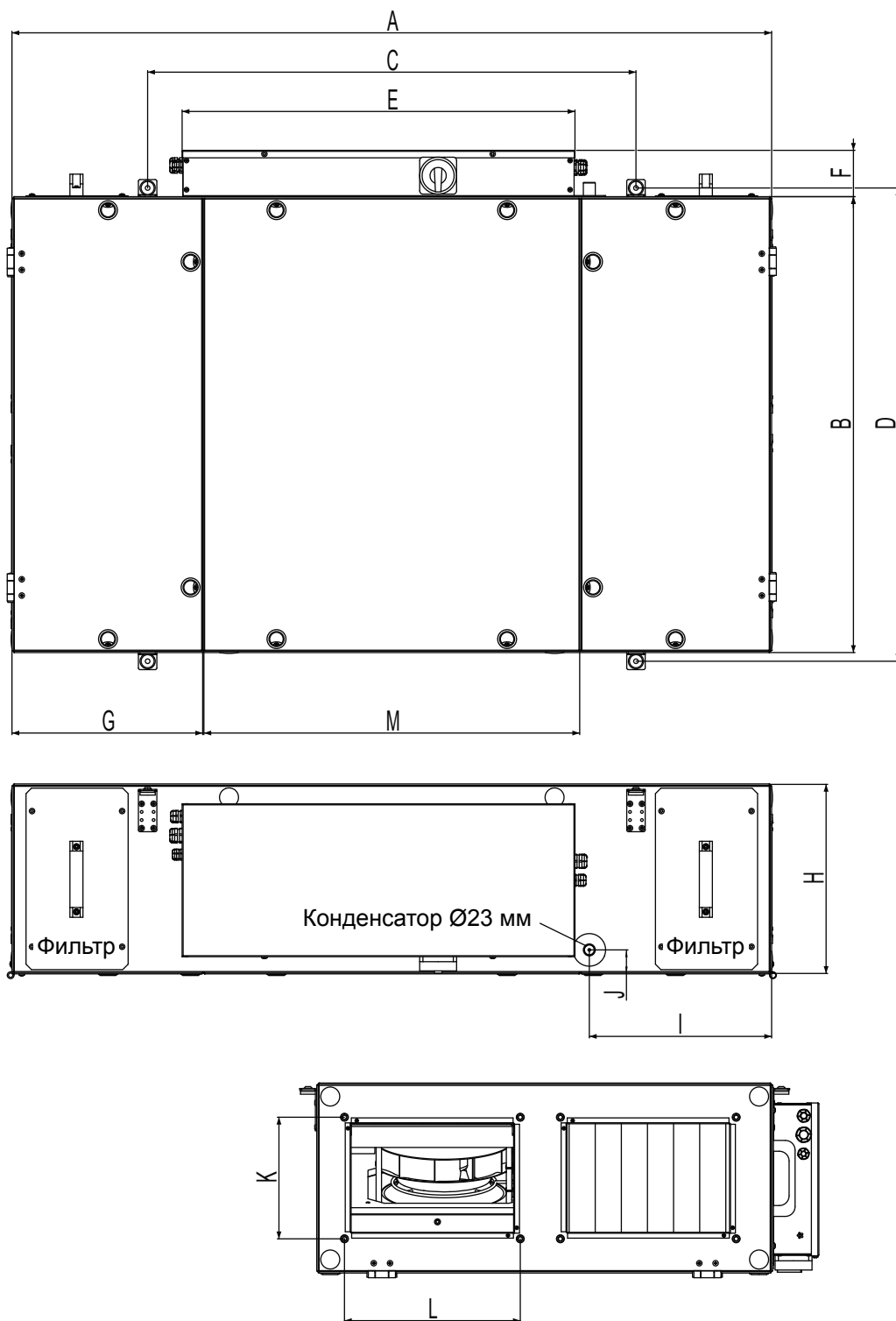

Устройство	A	B	C	D	E	F	G	H	I	J	K	L	M
HRB-08...	1400	840	900	872	725	110	350	350	336	45	200	300	700
HRB-16...	1700	1280	1200	1312	875	110	420	390	416	45	250	500	835
HRB-25...	2000	1600	2/700	1632	1000	110	495	480	643	45	300	600	1000

## 5. ТЕХНИЧЕСКИЕ ХРАКТЕРИСТИКИ

	Тип	Фаза [шт]	Напря- жение [В]	Частота [Гц]	Номиналь- ная мощ- ность [кВт]	Общий ток [А]	Воздушный поток [м³/ч]	Вес [кг]
с электри- ческим подогре- вателем	HRB-08...ES1	1	230	50	3,4	15	800	110
	HRB-16...ES1	3	400	50	7,5	15,5	1600	180
	HRB-25...ES1	3	400	50	11,5	21,5	2400	260
без подо- гревателя	HRB-08...SS1	1	230	50	0,4	2,6	800	106
	HRB-16...SS1	1	230	50	1,0	6,2	1600	174
	HRB-25...SS1	1	230	50	1,0	6,2	2400	252

## 6. УСТАНОВКА

### 6.1 ВЫБОР МЕСТА УСТАНОВКИ И УСТАНОВКА ТЕПЛОПРЕОБРАЗОВАТЕЛЯ



Теплопреобразователь предназначен для установки в сухой среде, если не оговорено иначе. Теплопреобразователь должен быть установлен только горизонтально и только под потолком! Если не оговорено иного, воздушная среда, в которой будет установлен теплопреобразователь, не должна содержать в своем составе тяжелой пыли, песка, смазок, химических паров или иных видов загрязнений. Теплопреобразователи должны устанавливаться в среде с температурой от +5 °С до +35 °С и при относительной влажности 80%.

Температура переносимого в блоке воздуха должна быть от -15°С до +40°С (HRB-...SS1) или -25°С до +40°С (HRB-...ES1) и относительная влажность 90%.

Теплопреобразователи не должны устанавливаться в местах, где могут подвергаться воздействию сильного ионизирующего или не ионизирующего излучения (например, вблизи микроволновых печей, излучателей ультрафиолетовых, рентгеновских волн, а также лазеров).

Электрическая защита (IP) установленного теплопреобразователя в вентиляционную систему составляет IP 20.

#### 6.1-1 Установочные замеры

Тип	Фильтр (А)	Сервис (В)
HRB-08...ES1	590	400
HRB-16...ES1	880	450
HRB-25...ES1	1100	550

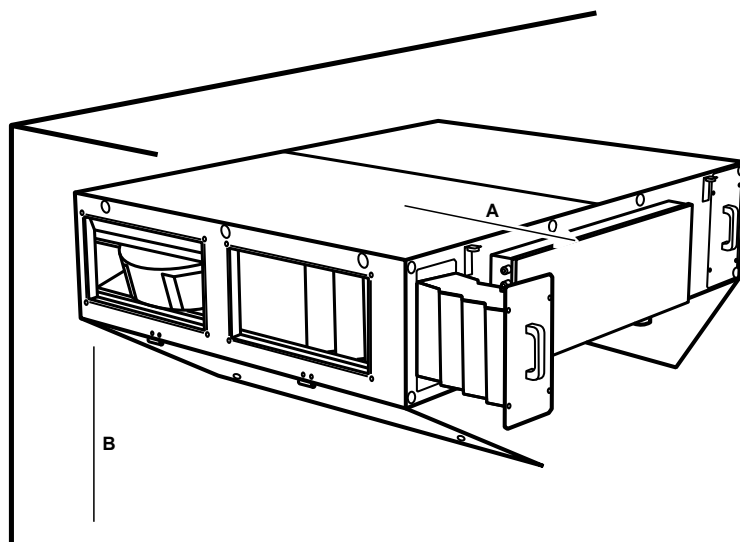

## 6. УСТАНОВКА



- Теплопреобразователь должен быть установлен только горизонтально и только под потолком. Устанавливать устройство иначе запрещено.

Теплопреобразователь должен быть установлен так, чтобы циркуляции воздуха через него проходила в соответствии с направлением циркуляции воздуха во всей системе.

В месте установки вокруг теплопреобразователя должно быть достаточно места для оказания технического обслуживания или демонтажа. Техническое обслуживание требует свободного раскрытия откидных крышек, доступа к блоку регулировки и терминалу подключения блока, а также крышке воздушного фильтра.

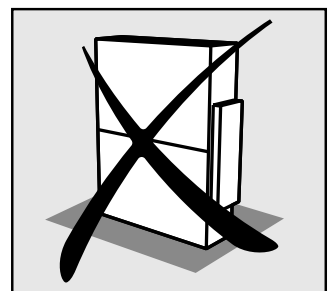
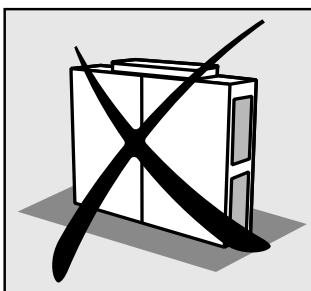
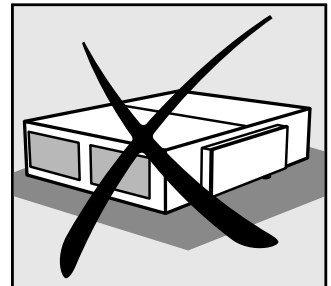
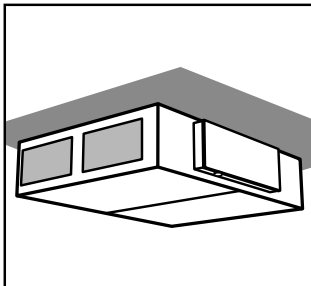

### 6.1-2 Зазор



Не воспламеняющиеся материалы (не горят, не возгораются, не обжигаются) или материалы, которые горят плохо (например, гипсовые плиты) должны располагаться на расстоянии как минимум 100 мм от вентиляционного устройства. Эти материалы не должны загромождать впускное и выпускное отверстия.

- Безопасное расстояние до легковоспламеняющихся материалов от впускного пролета блока составляет 500 мм.

- Безопасное расстояние до легковоспламеняющихся материалов в остальных направлениях составляет 100 мм

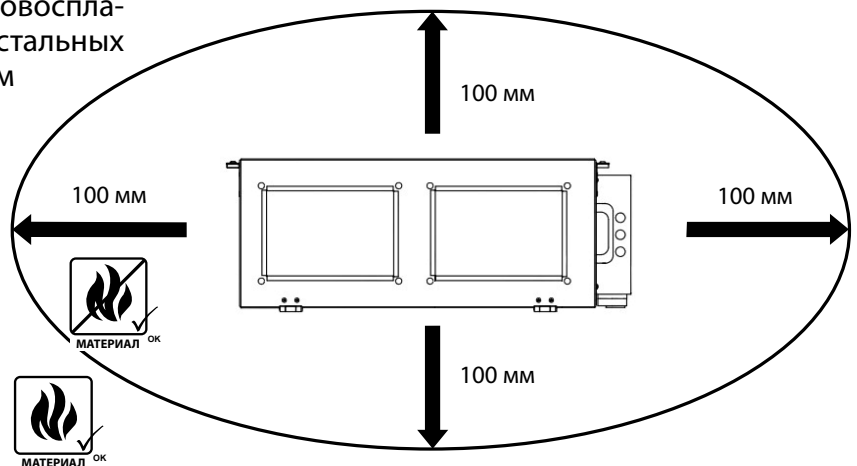
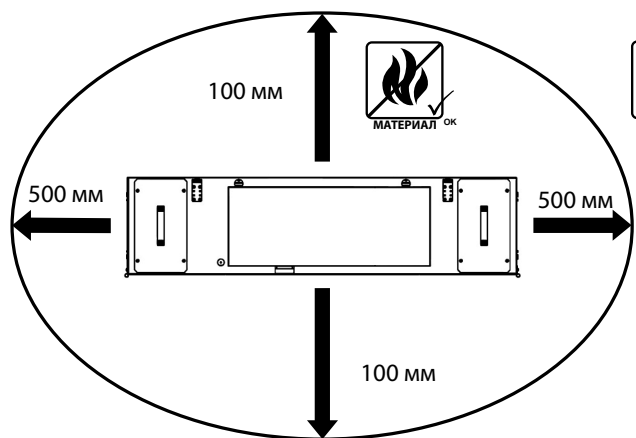

## 6. УСТАНОВКА

### 6.1-3 Монтаж устройства

Измерить место установки в соответствии с нижеприведенной таблицей креплений.

Разместить устройство горизонтально и затянуть гайки



Принимая во внимание вес теплопреобразователя, для его крепления к кронштейну необходимо использовать соответствующее подъемное устройство (вилочный погрузчик и т.д.) или двух человек. Подвеска должна выдерживать вес воздушной завесы!

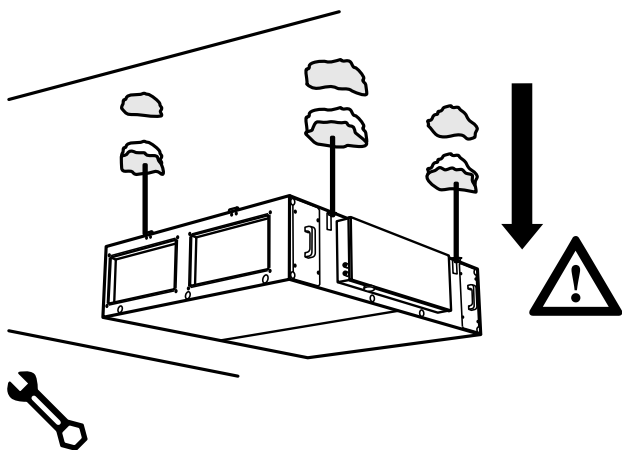

- от 4 до 6 стопорных гаек размера M8 (в зависимости от типа теплопреобразователя)
- от 4 до 6 направляющих размера M8
- от 4 до 6 настенных креплений в соответствии с типом и размерами шурупов (также в зависимости от материала потолка и веса блока)
- Электрическая дрель и дрели соответствующего размера
- Укладчики и рожковые гаечные ключи

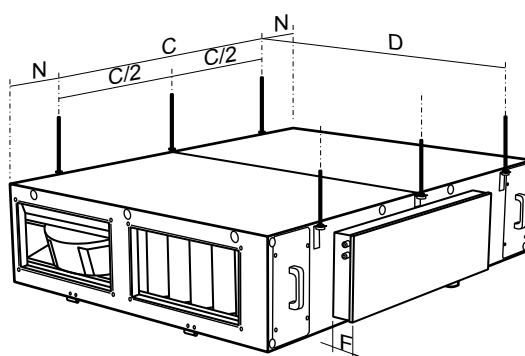
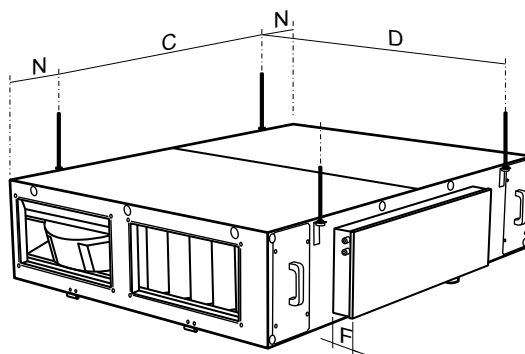

Тип	D	C	N	F
HRB-08...ES1	872	900	250	110
HRB-16...ES1	1312	1200	250	110
HRB-25...ES1	1632	1400	300	110

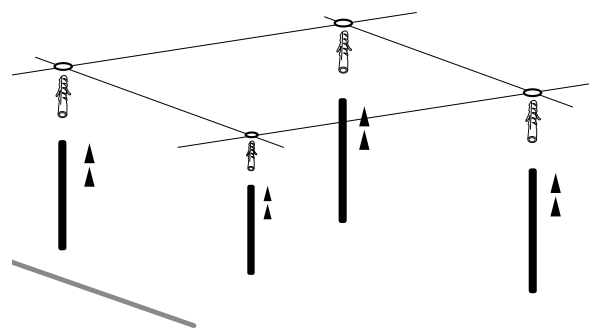



## 6. УСТАНОВКА

### 6.1-4 Размещение устройства

Наклонить устройство к выпускному пролету конденсатного резервуара.

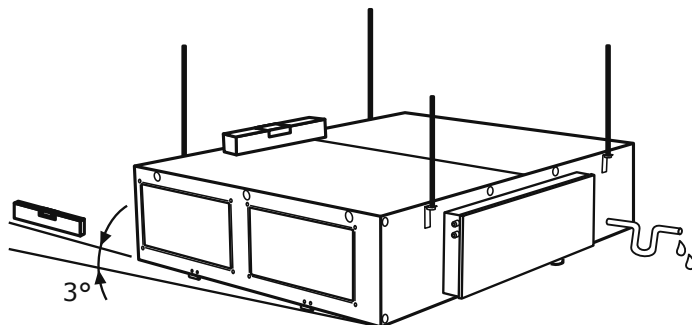

Разместить устройство и закрепить гайки, чтобы они не ослаблись.

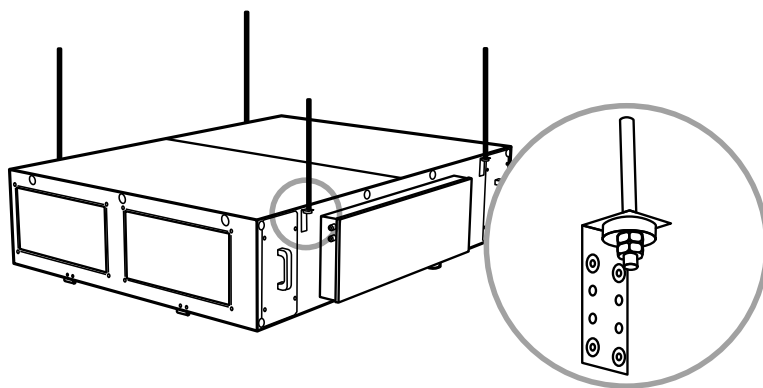

### 6.2 ПОДКЛЮЧЕНИЕ ВЕНТИЛЯЦИОННЫХ ТРУБ

6.2-1 Переходник с четырехгранной трубы на круговую  
- HRB-PR-xx

Для перехода от прямоугольной системы вентиляции сопла к круглой трубе используется переходник.

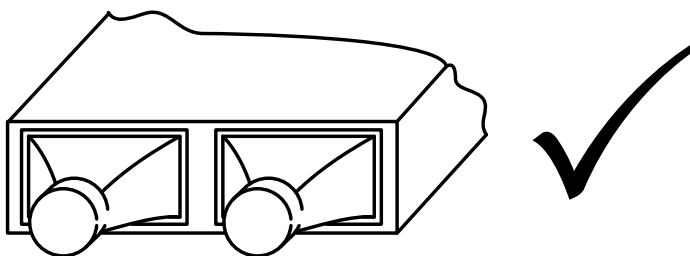

- 16 шт шурупов М8 (4 шт в комплекте с адаптером.)
- 4 шт переходник с четырехгранной трубы на круговую. (дополнительное оборудование)
- крестовая отвертка
- клейкая лента, изолятор

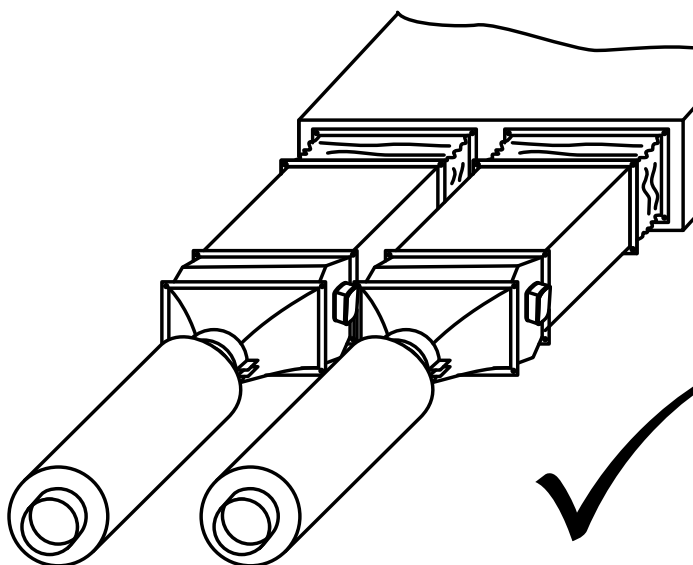

## 6. УСТАНОВКА

Тип устройства	Тип адаптера	X	Y	D	L	M	F
HRB-08...	HRB-PR-02	300	200	250	200	50	20
HRB-16...	HRB-PR-03	500	250	315	250	70	20
HRB-25...	HRB-PR-04	600	300	400	300	70	20

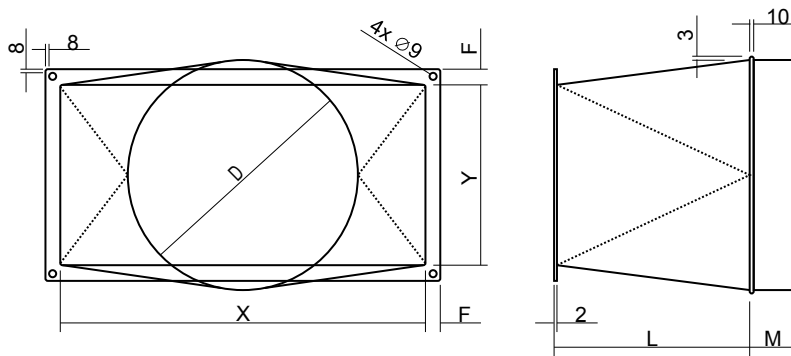

Подключенные трубы должны быть того же диаметра что и впускное и выпускное отверстия. Если использовать трубы меньшего диаметра, то производительность устройства снизится, а в некоторых случаях может снизиться и продолжительность жизни вентиляторов. Любые соединения между трубами распределения воздуха и устройством должны быть запечатаны с помощью изолятора или клейкой ленты. Расстояние от отверстий блока до перегиба воздушной трубы или переходного фитинга должно быть не менее 500 мм.

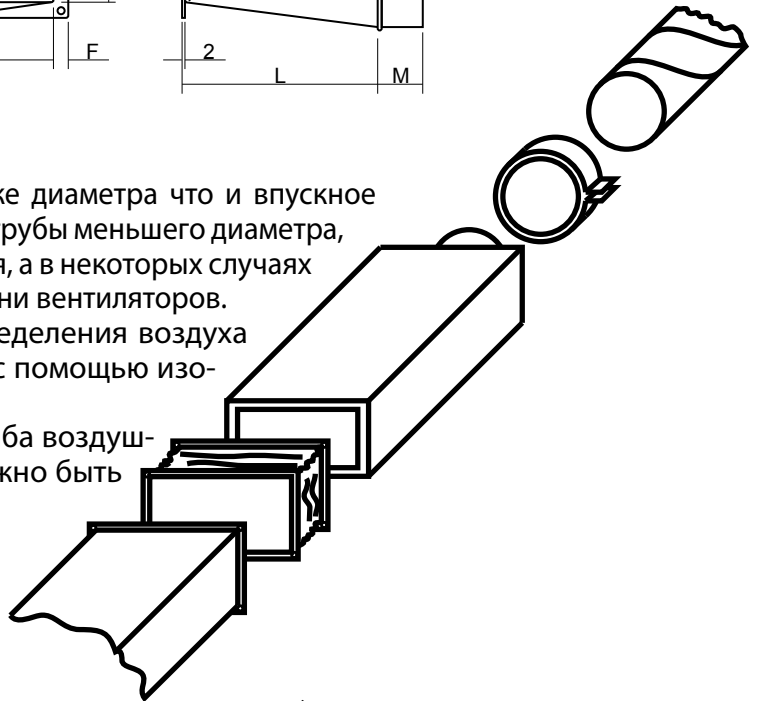

### 6.2-2 Защитная сетка

Если некоторые пролеты блока не будут использоваться для соединения труб, то необходимо закрыть их отверстия сеткой, чтобы защитить от прикосновения к вращающимся частям вентилятора, обогревателя и т.д.

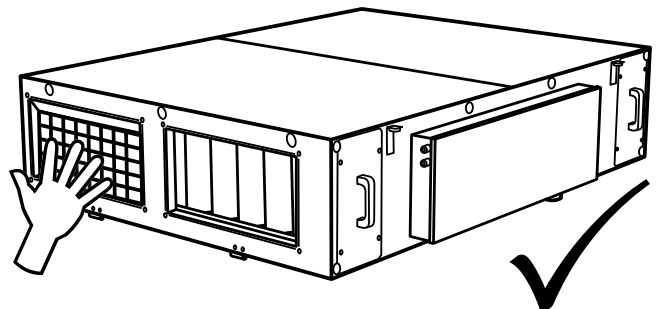
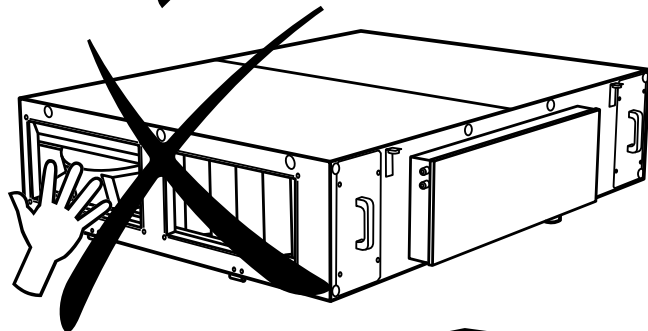

## 6. УСТАНОВКА

### 6.3 ПОДКЛЮЧЕНИЕ МЕХАНИЧЕСКИХ ЭЛЕМЕНТОВ

#### 6.3-1 Плотная откидная крышка

Плотная откидная крышка MLKR/S управляется сервоприводом SERVO TD-04-230-1 или силовым приводом на пружине SERVO TDF-08-230. Такие крышки используются для закрытия вентиляционных труб, подключенных к теплопреобразователю.



- 2 шт квадратные контрольные крышки (подходящего размера)
- 2 шт сервоприводы (одноприводное или двухпроводное питание 230V)
- 8 шт шурупов и гаек М8
- 16 шт шайб
- рожковые гаечные ключи
- крестовая отвертка
- клейкая лента, изолятор

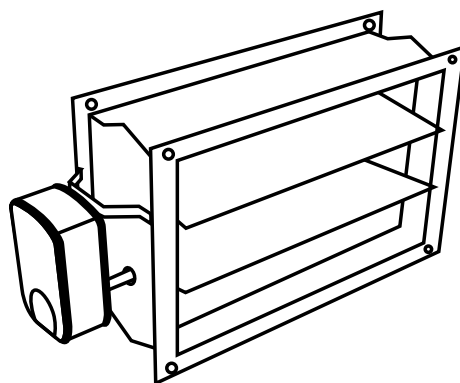

Установить плотные откидные крышки на каналы впуска свежего воздуха и выпуска отработанного воздуха вентиляционной системы на расстоянии около 2 м от блока. Сервоприводы крышек должны быть подключены к терминалам сервоприводов в регулировочном блоке.

Тип	Откидная часть
HRB-08...	MLKR/S 300 x 200
HRB-16...	MLKR/S 500 x 250
HRB-25...	MLKR/S 600 x 300



#### 6.4-2 Электрическая аппаратура

Откорректировать крышку так, чтобы при выключенном теплопреобразователе она была полностью закрыта, а при включенном была полностью открыта. Другой способ установки может повредить прибор.

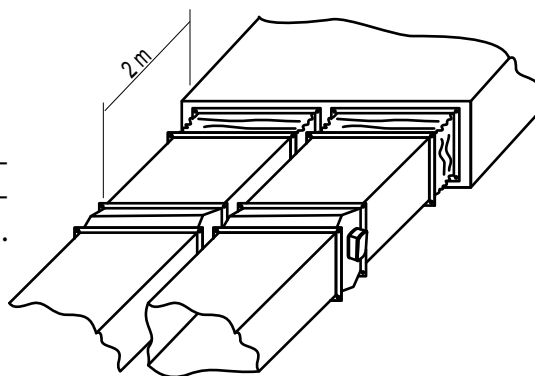

## 6. УСТАНОВКА

### 6.4. ЭЛЕКТРОУСТАНОВКА И ЭЛЕКТРИЧЕСКИЕ СОЕДИНЕНИЯ



- Подача электроэнергии должна быть отключена перед любым вмешательством во внутренние части теплопреобразователя!
- Электроустановка теплопреобразователя должна осуществляться в соответствии с технической документации, составленной квалифицированным инженером-электронщиком. Фактическая установка может осуществляться специалистом в области электрических полей.
- Необходимо соблюдать инструкции, а также действующие национальные правила и нормативы.
- Электросхемы, поставляемые с устройством, имеют более высокий приоритет нежели электросхемы в руководстве! Перед установкой необходимо убедиться, что маркировки клемм соответствуют схеме подключения. В случае каких-либо сомнений необходимо обратиться к поставщику и ни при каких обстоятельствах не подключать теплопреобразователь.
- Если теплопреобразователь подключается к любой операционной системе отличной от оригинальной, то необходимо, чтобы соединения с регулирующим блоком и измеряющие компоненты были изготовлены компанией-поставщиком системы.
- Блок должен быть подключен к источнику питания изолированным и устойчивым к высокой температуре кабеля (в зависимости от диаметра) в соответствии с национальными правилами и нормативами.
- Все кабели должны пройти через втулки на стороне регулировочного блока, чтобы поддерживать степень электрической защиты.
- Какое-либо вмешательство и дополнения во внутренние соединения в блоке запрещены и могут привести к потере гарантийного обслуживания.
- Правильное функционирование блока гарантируется только при использовании оригинальных соединений
- Если требуется установить датчики или регулирующие элементы непосредственно внутрь блока или на его корпус, то установку необходимо согласовать с производителем (эксклюзивным дистрибьютором).

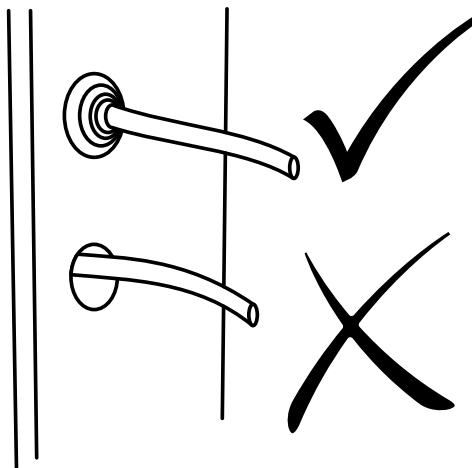

#### 6.4-1 Кабель электропитания

Клеммная доска для подсоединения кабеля электропитания расположена в регулировочном блоке.

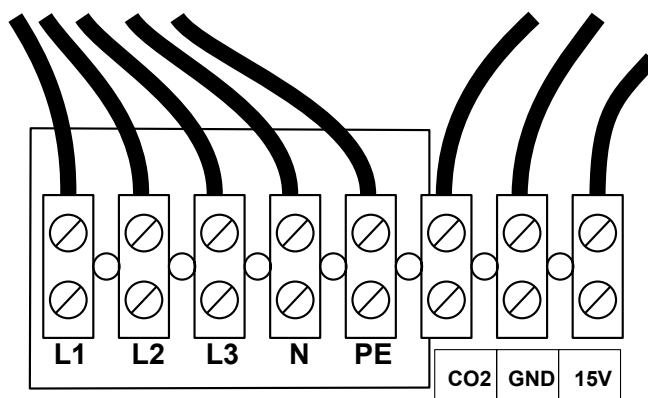

## 6. УСТАНОВКА



Электрические параметры указаны на паспортной табличке, расположенной на блоке регулировки.

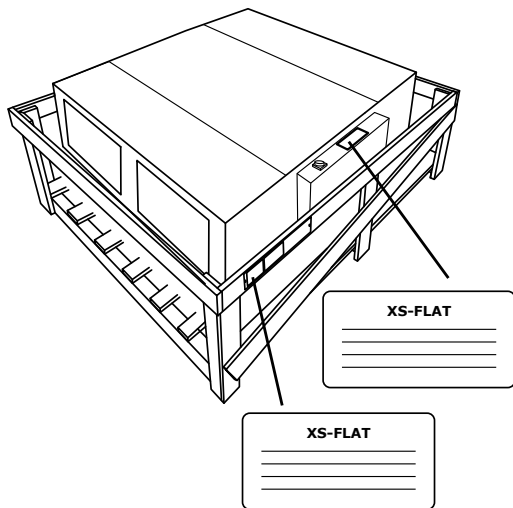

### Габаритные размеры воздушной завесы

U = Напряжение	I = Суммарный ток
f = Частота	P = Выходная мощность
n = Скорость	m = Вес
ph = Фаза	IP = IP рейтинг
av = Выпускное отверстие для воздуха	ver =

Серийный номер

- Подключение теплопреобразователя должно осуществляться с помощью системы TN-S; это означает, что нулевой провод всегда должен быть подсоединен. Если кабель питания имеет только 4 провода (3 фазы и 1 нейтраль), они должны быть подключены между клеммой защитного заземления PE и нулевой клеммой N в блоке.

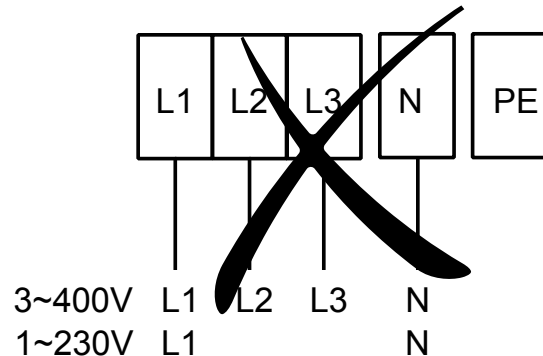
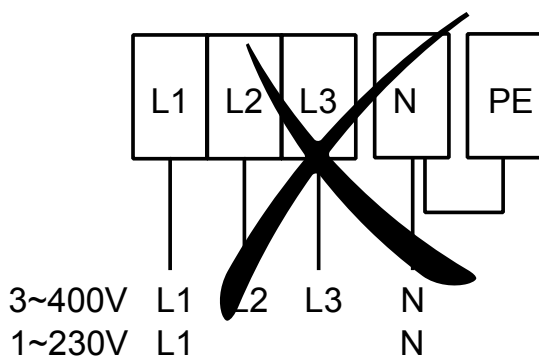
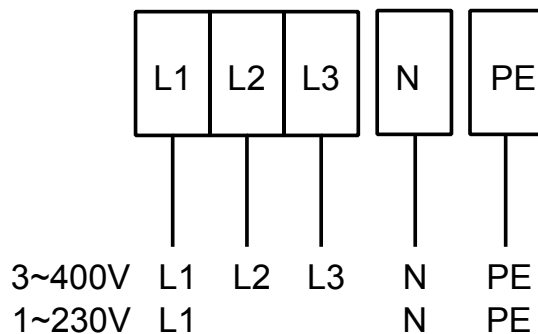

## 6. УСТАНОВКА

Все электрические цепи в теплопреобразователе должны быть замкнуты защитными силовыми выключателями в соответствии с действующим током и типом цепи. Расстояние между открытыми контактами должно быть больше 3 мм.

Блок должен быть подключен таким образом, чтобы от источника питания от мог быть отключен одним элементом.

Таблица минимальных размеров кабелей питания и выключателей в зависимости от типа теплопреобразователя

ТИП	Размер кабеля
HRB-08-xx-xxx-ES1-..	3 x 2,5
HRB-08-xx-xxx-SS1-..	3 x 1,5
HRB-16-xx-xxx-ES1-..	5 x 2,5
HRB-16-xx-xxx-SS1-..	3 x 1,5
HRB-25-xx-xxx-ES1-..	5 x 2,5
HRB-25-xx-xxx-SS1-..	3 x 1,5

### 6.4-2 Электрическая аппаратура

Подключить устройство к клеммной доске внутри регулировочного блока точно в соответствии с отметками на клеммной доске и схемой электропроводки.



- Схема электропроводки приклеена с внутренней стороны крышки регулировочного блока.
- Каждый элемент должен быть подключен в соответствии с индивидуальными спецификациями проводом, поставляемым с блоком.

# 6. УСТАНОВКА

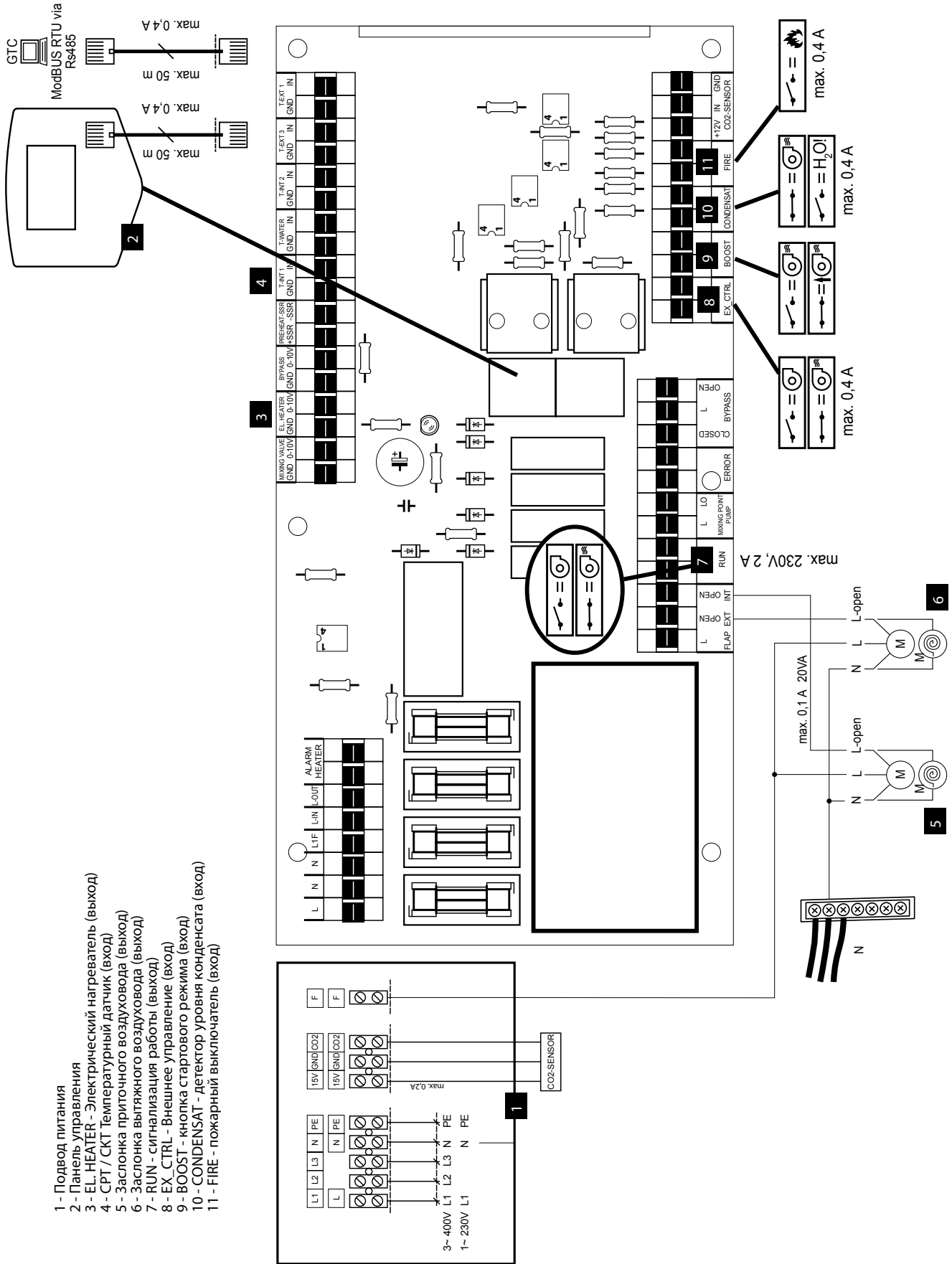

## 6. УСТАНОВКА

### 6.4-2.1 Электрический обогреватель

В качестве обогревателя свежего воздуха можно использовать электрический каналный воздухонагреватель ЕОКО...3D с управляемым входным питанием 0-10 В DC. Если используется тепловой экран, то датчик температуры потока воздуха необходимо поместить за нагревателем.

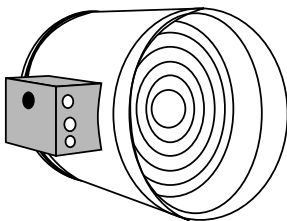
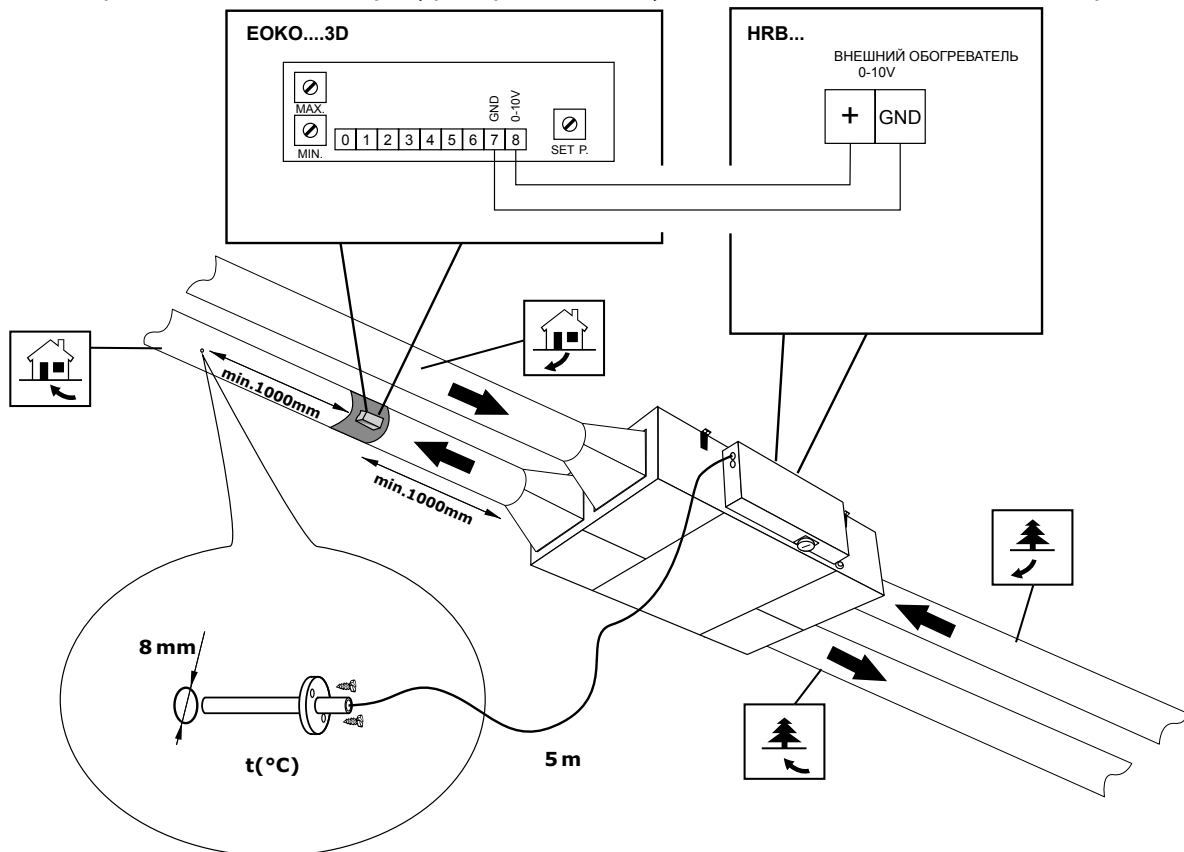

- основной кабель питания для ЕОКО: Канальный воздухонагреватель ЕОКО...3D должен быть подключен через защищенный силовой выключатель электропитания в соответствии с действующим током и типом нагревателя. Подробная информация о минимальных размерах кабеля питания и выключателях, рекомендованных для нагревателей ЕОКО отражена в таблице ниже.
- кабель управления для нагревателя ЕОКО...3D: - два кабеля с сердечником минимального размера 0,5 мм<sup>2</sup>. Максимальная длина 50 м
- для корректной работы блока XS-Flat необходимо, чтобы датчик температуры потока воздуха был расположен на расстоянии около 100 см за обогревателем (в направлении потока воздуха)!

#### Не входит в комплект поставки. Дополнительные принадлежности

Рекомендованные типы каналных воздухонагревателей ЕОКО..3D и минимальные размеры кабелей:

Тип	Тип обогревателя	Мощность нагрева	Кабель
HRB-08...	ЕОКО-250-3-3D	2 кВт	5 x 1,5
HRB-16...	ЕОКО-315-6-3D	6 кВт	5 x 1,5
HRB-25...	ЕОКО-400-9-3D	9 кВт	5 x 2,5



## 6. УСТАНОВКА

### 6.4-2.2 Датчик комнатной температуры СРТ или СКТ (необходимое дополнительное оборудование)

Датчик комнатной температуры предназначен для измерения эталона комнатной температуры. Для измерения эталона можно использовать датчик температуры в воздуховоде (СКТ), который помещается в воздуховод, втягивающий отработанный воздух, или датчик комнатной температуры (СРТ), который помещается в эталонное место комнаты.

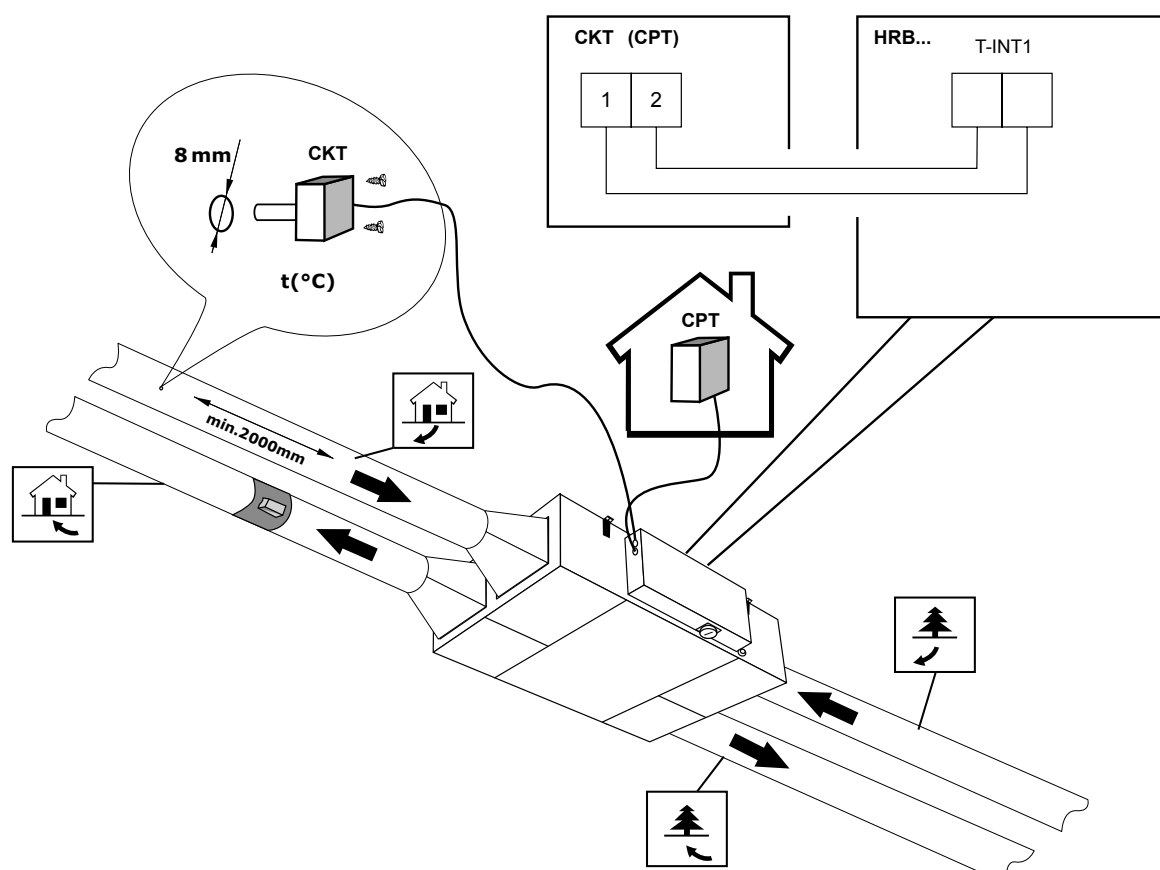

Один из датчиков должен быть подключен!

### 6.4-2.3 Внешнее управление



- закрытый контакт (NC) – минимальная нагрузка 12 В, 0,4 А
- кабель: - два кабеля с сердечником минимального размера 0,5 мм<sup>2</sup>. Максимальная длина 50 м
- Когда контакты разомкнуты, внешний переключатель OFF выключает устройство.

**Не входит в комплект поставки.**

## 6. УСТАНОВКА

### 6.4-2.4 Контактный выключатель FIRE



- закрытый контакт (NC) – минимальная нагрузка 12 В, 0,4 А
- кабель: - два кабеля с сердечником минимального размера 0,5 мм<sup>2</sup>. Максимальная длина 50 м
- включением контактного выключателя FIRE блока XS-Flat можно задавать нужный объем воздуха.
- требуемый поток воздуха, активизируемый контактным выключателем FIRE, может быть установлен в служебном меню:



Руководство по эксплуатации и обслуживанию, 4.1-15 Обогрев

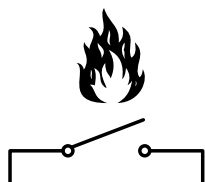

**Не входит в комплект поставки.**

### 6.4-2.5 Кнопка усиления потока



- открытый контакт (NO) – минимальная нагрузка 12 В, 0,4 А
- кабель: - два кабеля с сердечником минимального размера 0,5 мм<sup>2</sup>. Максимальная длина 50 м
- При включенной кнопке усиления потока (есть контакт) блок XS-Flat работает на максимальной мощности в течение времени, определенного в служебном меню. :



Руководство по эксплуатации и обслуживанию, рисунок 4.1-5 AQS

Блок XS-Flat начинает обратный отсчет времени до деактивации кнопки усиления потока (размыкание контакта)

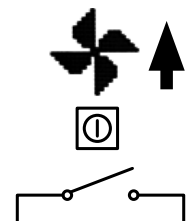

**Не входит в комплект поставки.**

## 6. УСТАНОВКА

### 6.4-2.6 Конденсатный поплавок



- закрытый контакт (NC) – минимальная нагрузка 12 В, 0,4 А
- кабель: - два кабеля с сердечником минимального размера 0,5 мм<sup>2</sup>. Максимальная длина 50 м
- конденсатный поплавок защищает сливной резервуар от избытка жидкости. Когда уровень конденсата в сливном резервуаре поднимается до критической отметки, контакт конденсатного поплавка размыкается и блок XS-Flat останавливается. Сообщение об ошибке отображается на панели управления.

Более детальная информация об установке и настройке конденсатного поплавка отражена в



Руководстве по установке конденсатного поплавка

**Не входит в комплект поставки. Дополнительные принадлежности**

### 6.4-2.7 Датчик диоксида углерода

Дополнительно поставляются датчики диоксида углерода двух типов:  
канальный датчик - AS-CO2-EE85-20, комнатный датчик AS-CO2-EE80-20



- Датчик качества воздуха измеряет концентрацию диоксида углерода в воздухе
- Датчик диоксида углерода с питанием 0-10 В DC
- Питание нагревателя: 24 В AC
- кабель: четыре кабеля с сердечником минимального размера 0,5 мм<sup>2</sup>. Максимальная длина 50 м



Работу блока XS-FLAT, оборудованного датчиками диоксида углерода, можно настроить в основном меню: Руководство по эксплуатации и обслуживанию, рисунок 4.1-12 AQS

**Не входит в комплект поставки. Дополнительные принадлежности**

### 6.4-2.8 Датчик дыма

Дополнительно поставляются комнатные датчики сигаретного дыма: AS-10-SMOKE



- Датчик качества воздуха измеряет концентрацию угарного газа, этанола, изобутана и водорода в воздухе
- Датчик с питанием 0-10 В DC
- Питание нагревателя: 24 В AC
- кабель: четыре кабеля с сердечником минимального размера 0,5 мм<sup>2</sup>. Максимальная длина 50 м



Работу блока XS-FLAT, оборудованного датчиком дыма, можно настроить в основном меню: Руководство по эксплуатации и обслуживанию, рисунок 4.1-12 AQS

**Не входит в комплект поставки. Дополнительные принадлежности**

## 6. УСТАНОВКА

### 6.4-2.9 Сервопривод для плотного закрытия откидной крышки



- Сервопривод с питанием 230 В – три кабеля
- кабель: три кабеля с сердечником минимального размера 0,5 мм<sup>2</sup>. Максимальная длина 50 м

**Не входит в комплект поставки. Дополнительные принадлежности**

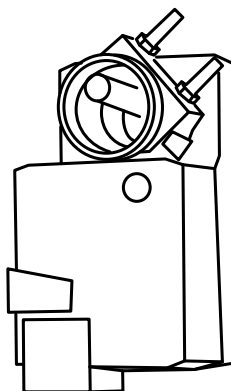

### 6.4-2.10 Сервопривод с пружиной для плотного закрытия откидной крышки



- Сервопривод с питанием 230 В – два кабеля
- кабель: два кабеля с сердечником минимального размера 0,5 мм<sup>2</sup>. Максимальная длина 50 м

**Не входит в комплект поставки. Дополнительные принадлежности**

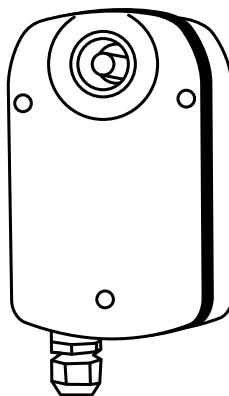

## 6. УСТАНОВКА

### 6.4-3 Панель управления

Для корректной работы блока XS-FLAT необходимо подключение к панели управления. Панель управления входит в комплект поставки. Панель управления подключена к блоку XS-FLAT кабелем с коннектором RJ12 на конце.

- Развинтить шурупы в нижней части панели управления
  - Открыть фронтальную крышку панели управления
  - Вырезать дырку для кабеля в задней стенке панели управления
  - Прикрепить заднюю стенку панели к стене.
  - Вставить кабель данных в коннектор на панели управления
  - Заккрыть панель управления и завинтить обе крышки шурупами
- 
- Вставить другой конец кабеля в один из коннекторов блока XS FLAT. Выбор коннектора роли не играет.

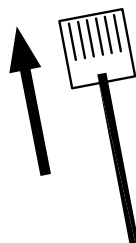
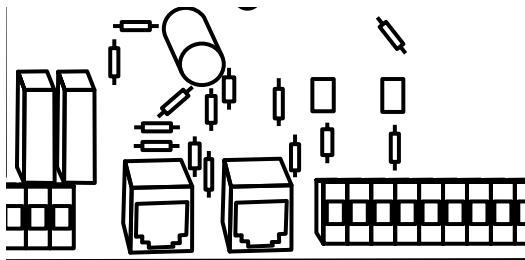

- Для хранения настроек в панели управления предусмотрена батарейка (CR2032). Ожидаемая продолжительность жизни батареи от 3 до 5 лет.

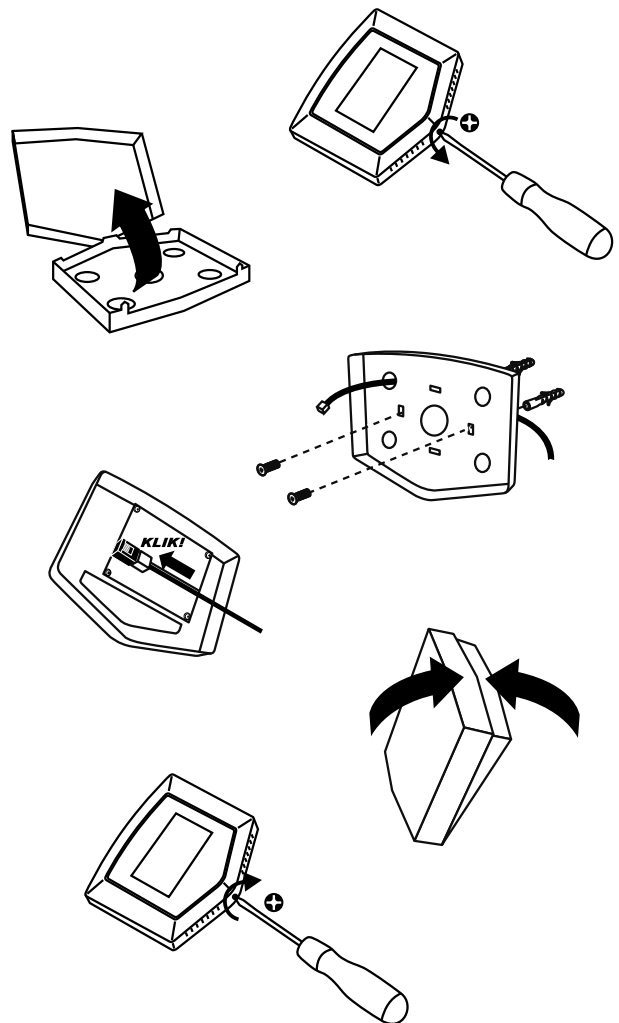

- Кабель данных нельзя прокладывать вместе с кабелями питания, и он должен находиться на расстоянии от них.
- Обратите внимание на коннектор, чтобы подключение было корректным, он должен защелкнуться.
- При креплении кабеля в стене изоляция не должна быть повреждена.
- Если кабели данных не будут подключены сразу же после установки вентиляционного устройства и панели управления, то соединения необходимо изолировать, чтобы обеспечить защиту от повреждений или короткого замыкания.
- Необходимо избегать контакта кабельного соединителя с водой или другими жидкостями.

## 6. УСТАНОВКА

### 6.4-4 Подключение устройства к системе управления зданием

Регулировочный блок теплопреобразователя XS-FLAT может быть подключен к системе управления зданием посредством Modbus RTU. Для подключения используется стандартный кабель данных с коннектором RJ12. (обычно используется для соединения с панелью управления).

- Вставить другой конец кабеля в один из коннекторов блока XS FLAT. Выбор коннектора роли не играет. Другой конец кабеля подключить к системе управления зданием. Информацию по протоколу обмена данными можно получить от поставщика или производителя блока.

**Если используется контроль BMS, то панель управления не подключена!**

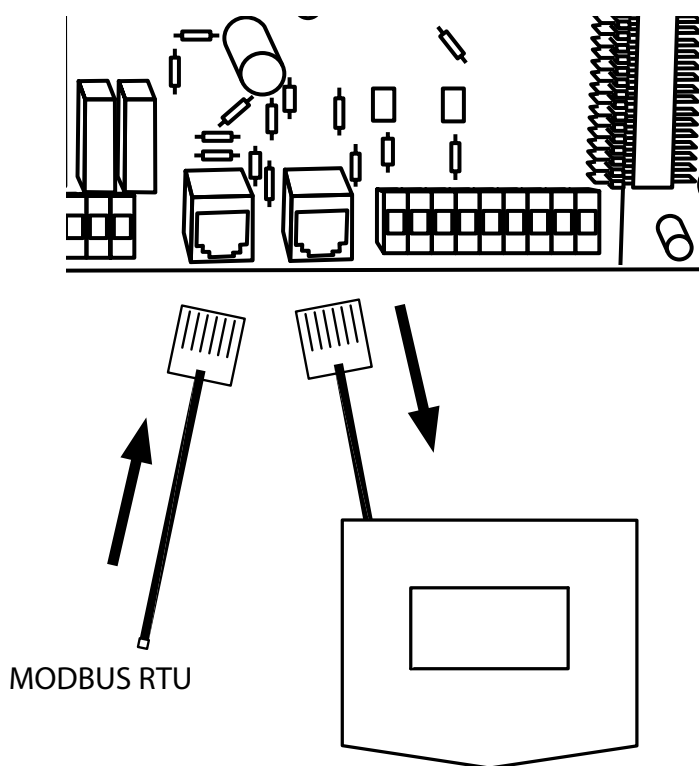

## 6. УСТАНОВКА

### 6.6 ПОДКЛЮЧЕНИЕ СЛИВНОГО РЕЗЕРВУАРА

К трубе необходимо подключить сифон для излива конденсированной воды.



- 1 шт сифон
- труба из ПВХ
- труба для сливной воды

Стандартный сифон  
Шариковый сифон

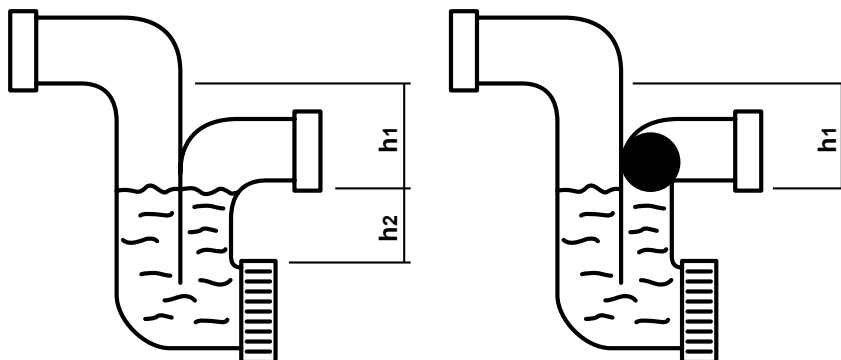

Слив конденсатного резервуара расположен на стороне блока рядом с регулировочным блоком.

К сливу присоединяется сифон, ведущий в канализацию.

Устройство	h1 [mm]	h2 [mm]
HRB-08	130	80
HRB-16	130	80
HRB-25	130	80



- Необходимо убедиться, что конденсированная вода может свободно стекать
- Перед запуском блока сифон необходимо заполнить водой! В противном случае устройство может переполниться.

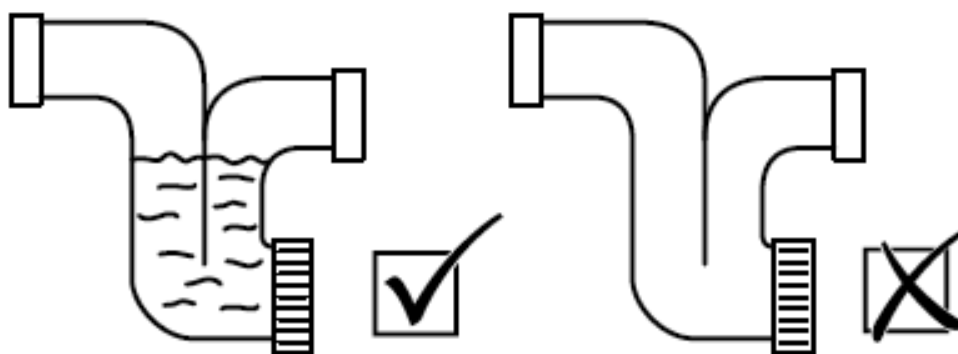

Рекомендуемый сифон с шаром: **HL136N**

- Сифон **HL136N** подходит для всех блоков XS-FLAT.

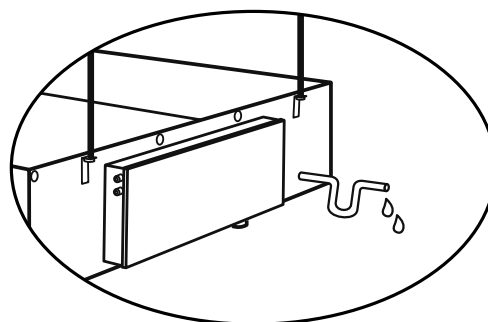

## 7. ПЕРВОЕ ВКЛЮЧЕНИЕ



Перед первым включением необходимо проверить, что:

- блок корректно закреплен
- устройство закрыто, все отверстия подключены к трубопроводам или защищены сеткой, и нет риска получения травмы от вращающихся или горячих частей.
- подключение к электросети реализовано правильно, в том числе заземление и внешняя защита.
- все электрические компоненты подсоединены правильно.
- выход конденсата направлен в канализацию.
- установка прошла в соответствии с данным руководством
- внутри блока не осталось инструментов или других вещей, которые могут привести к его повреждению.



- Изменения или вмешательства во внутренние соединения в блоке запрещены и могут привести к потере гарантийного обслуживания.
- Рекомендуется использовать дополнительные приспособления, предоставляемые нашей компанией. При возникновении каких-либо сомнений с точки зрения использования не оригинальных аксессуаров обратитесь к поставщику.

### 7.1 ПЕРЕКЛЮЧАТЕЛЬ ПИТАНИЯ

Блок запускается поворотом выключателя на "I" в положение (ON). После включения отображается служебная информация и начинается отсчет. Устройство готово к запуску после завершения выгрузки служебной информации.

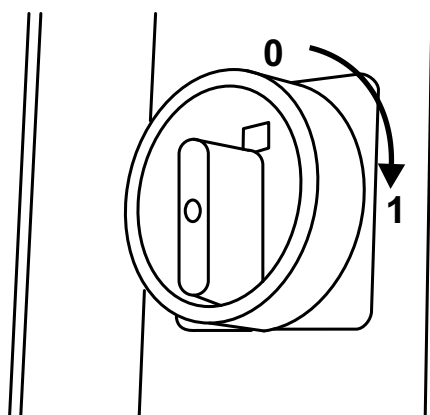

Пульт дистанционного управления оснащен сенсорным дисплеем, и блок управляется нажатием отдельных символов на дисплее.



## 7. ПЕРВОЕ ВКЛЮЧЕНИЕ

### 7.2 ИНСТРУКЦИЯ ПО УСТАНОВКЕ

При первом запуске блока автоматически начинается процесс установки. Он помогает правильно провести настройку блока XS-FLAT.

#### 7.2-1 Начальное окно установки

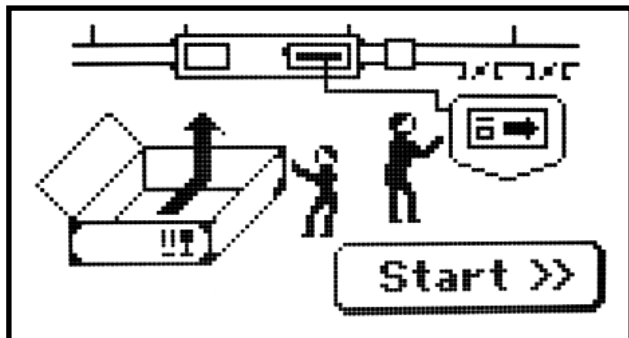

#### 7.2-2 Выбор языка



#### 7.2-3 Настройка времени

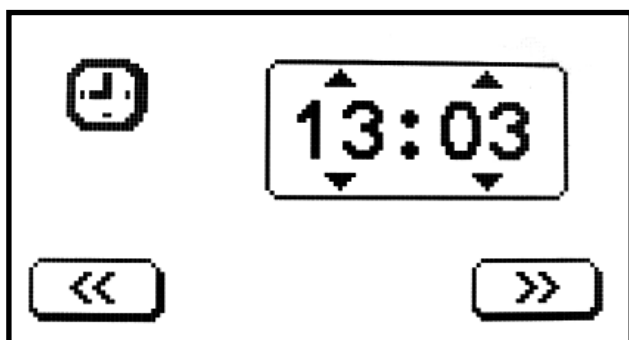

#### 7.2-4 Настройка даты

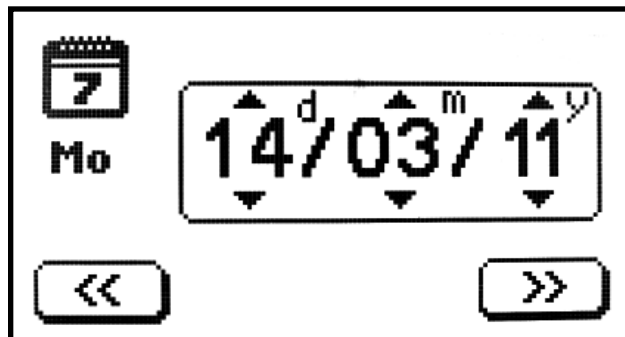

#### 7.2-5 Выбор типа обогревателя

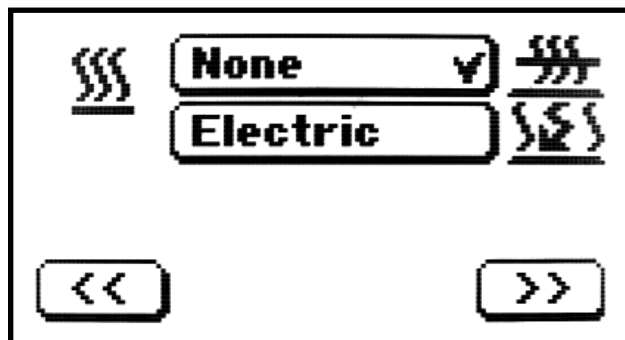

## 7. ПЕРВОЕ ВКЛЮЧЕНИЕ

### 7.2-5 Выбор датчика температуры для регулировки

HRB-xx-ML...

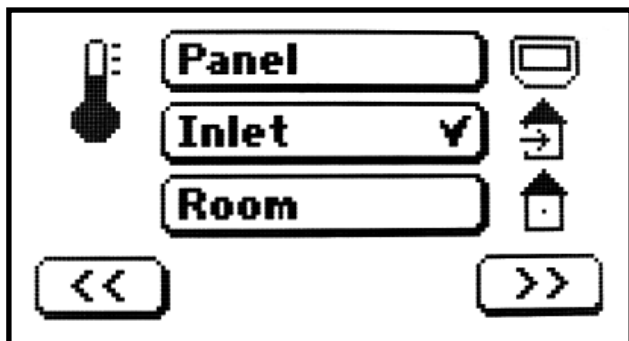

HRB-xx-MN...

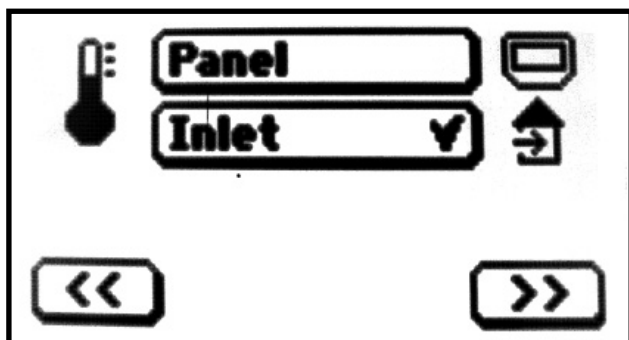

### 7.2-6 Установка нужной температуры (комнатная температура)

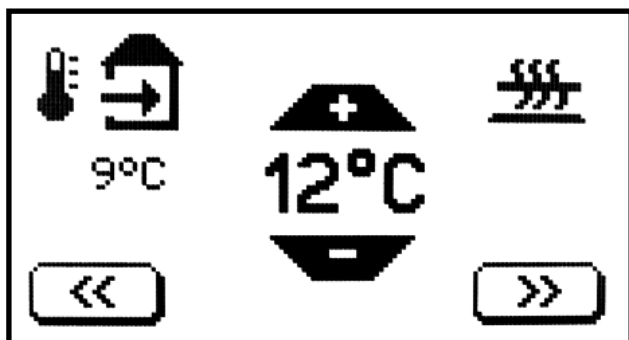

### 7.2-7 Выбор системы вентиляции (только модели HRB-xx-ML...)



- Пользователь может выбрать систему вентиляции для использования с блоком XS-FLAT



Мультизональные (VAV) - с переменным расходом воздуха - устройства поддерживают постоянное давление в системе вентиляции. Если давление в системе вентиляции изменяется (некоторые часть вентиляционной системы закрыты), то скорость вращения вентилятора также изменится для обеспечения необходимого давления. Таким образом поток воздуха в остальной части системы вентиляции остается неизменным. Этот тип системы (мультизональный) рекомендуется для вентиляции более одной комнаты.

Монозональные (CAV) - с постоянным расходом воздуха - устройства поддерживают воздушный поток постоянным. При изменении падения давления (засорение фильтра) блок пытается повысить объем воздушного потока до требуемого.

Такой тип системы (монозональный) рекомендуется для вентиляции одной комнаты.

- Если для вентиляции более одной комнаты используется система CAV, то любые изменения падения давления в системе (перекрытие части системы) будут оказывать влияние на остальные части системы вентиляции (поток воздуха от перекрытой части будет направлен в остальные части).



## 7. ПЕРВОЕ ВКЛЮЧЕНИЕ

### 7.2-8 Настройка вентиляционной системы (только модели HRB-xx-ML...)



- На этом этапе происходит настройка всех элементов распределения, открытие регулирующих клапанов, чтобы вентиляционная система работала на максимальном потоке воздуха.
- Следующим шагом происходит калибровка. Блок работает на полную мощность, и датчики показывают максимальный поток воздуха и падение давления вентиляционной системы.

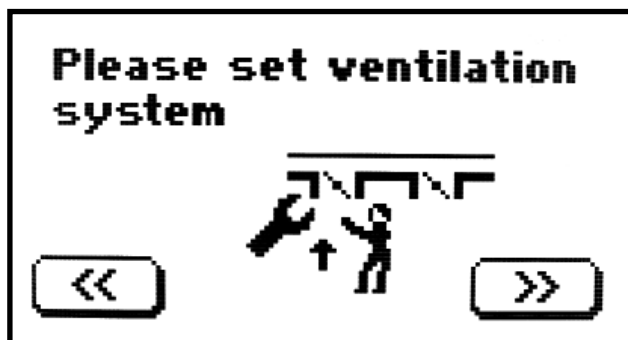

### 7.2-9 КАЛИБРОВКА (только модели HRB-xx-ML...)



- этот шаг полностью автоматизирован и занимает несколько минут!
- подождите пока калибровка завершится
- не изменять настроек системы вентиляции пока калибровка не завершится!!



### 7.2-10 Установка максимального объема выпускаемого воздуха



#### только модели HRB-xx-ML...

- мультизональное устройство автоматически настроено на рекомендованный максимальный объем воздушного потока
- рекомендованный максимальный объем воздушного потока показан в м<sup>3</sup>/ч, и блок автоматически устанавливает собственный максимальный объем воздушного потока на 80% от максимального возможного
- 20% от общего объема потока воздуха автоматически резервируется для фильтрации засорения. Значение может быть изменено вручную.
- значение объема воздушного потока сохраняется в пользовательском меню как максимальное

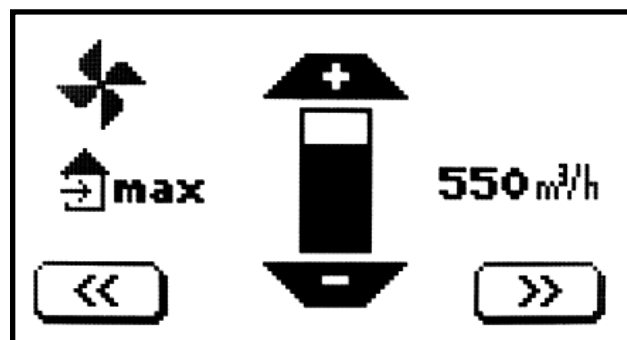

#### только модели HRB-xx-ML...

- монозональный блок использует значение воздушного потока в %.
- в монозональном блоке максимальный доступный объем потока воздуха устанавливается в 100%.
- значение объема воздушного потока сохраняется в пользовательском меню как максимальное

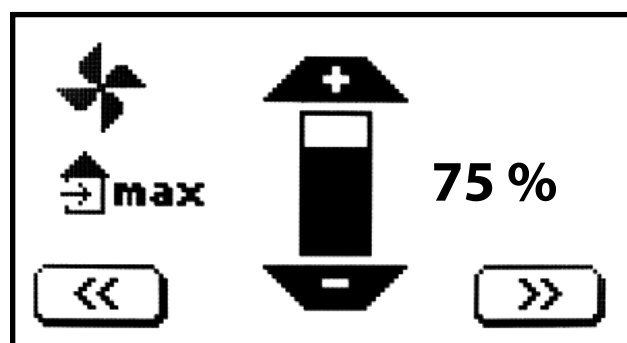

## 7. ПЕРВОЕ ВКЛЮЧЕНИЕ

### 7.2-11 Установка баланса вентиляции



- блок автоматически балансирует систему вентиляции
- настройки можно изменить вручную (сбалансировано / избыток давления / недостаток давления)

только модели HRB-xx-ML...

- баланс мультизональной системы вентиляции устанавливается в %
- после этого шага калибровка запускается автоматически

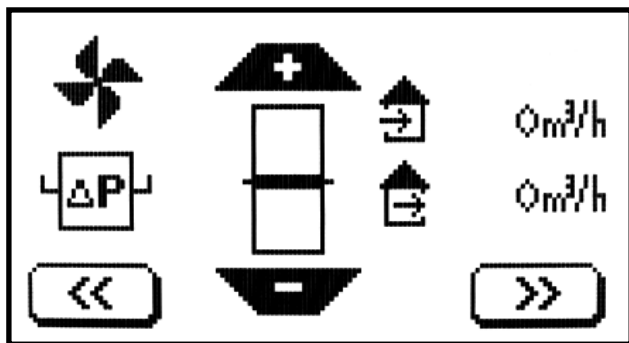

только модели HRB-xx-ML...

- баланс монозональной системы вентиляции устанавливается в %
- калибровка для монозональной системы не требуется!

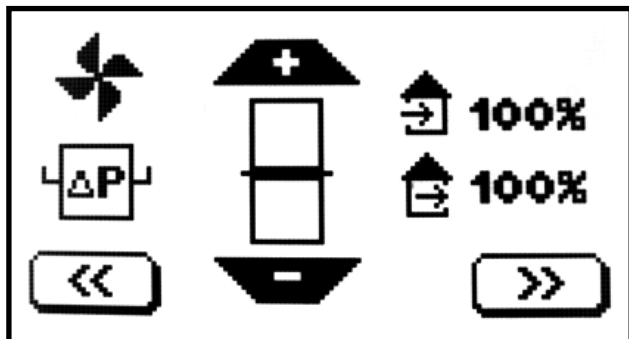

### 7.2-12 Выбор датчика качества воды AQS (только для систем вентиляции CAV)



- выбрать тип датчика качества воды

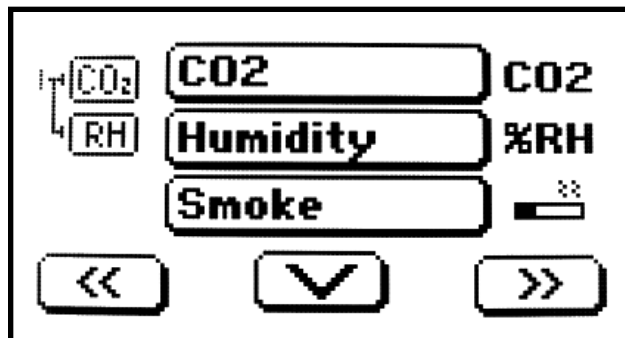

### 7.2-13 КАЛИБРОВКА (модели HRB-xx-ML... только с системой вентиляции VAV)



- этот шаг полностью автоматизирован и может занять несколько минут!
- подождите пока калибровка завершится
- не изменять настроек системы вентиляции пока калибровка не завершится!!



## 7. ПЕРВОЕ ВКЛЮЧЕНИЕ

### 3.3-14 Настройка таймера



- меню настройки таймера отображается на дисплее автоматически по завершению калибровки
- автоматическое отключение таймера (OFF). Значение может быть изменено вручную.
- ежедневный или еженедельный режим
- четыре временных интервала на каждый день
- выбор временного интервала  вызывает меню настройки

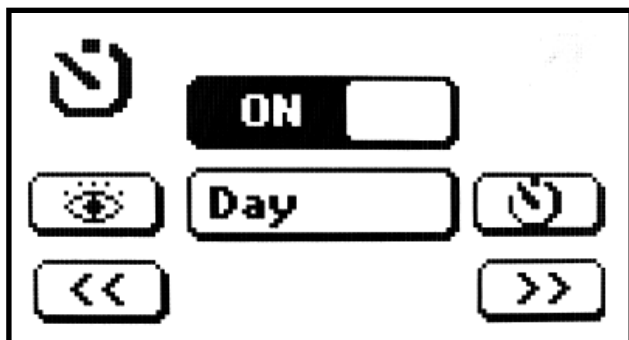
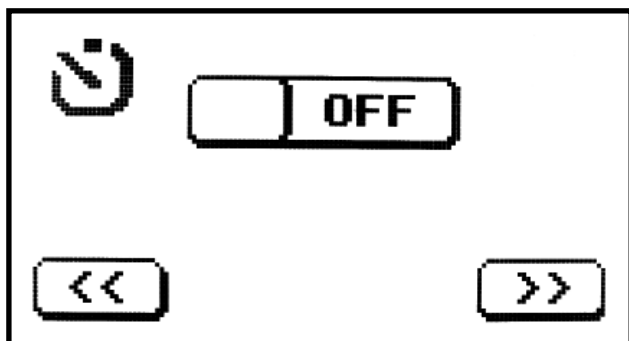

### 7.2-15 Защита панели управления (PIN код)



- меню позволяет задать PIN код из четырех цифр для доступа к панели управления
- если доступ к панели управления закрыт PIN кодом, то его необходимо вводить при каждой попытке работы с панелью

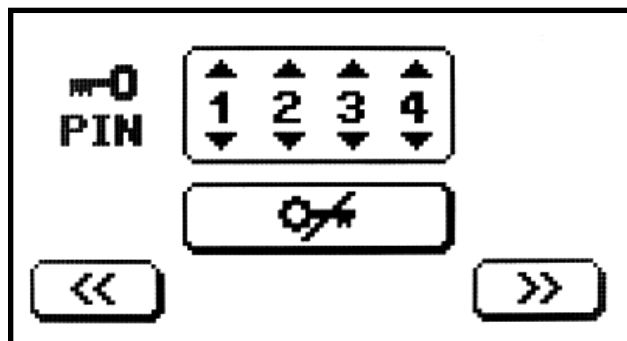

## 7. ПЕРВОЕ ВКЛЮЧЕНИЕ

### 7.2-16 Отключение мастера установки



- меню позволяет отключить запуск мастера установки при следующем запуске блока
- мастер установки может быть запущен позже в меню



### 7.2-17 Завершение установки



- По завершению установки на экране отображается пользовательское меню! Меню не активно!
- Для активации настроек необходим полный перезапуск (RESET) устройства.
- Выключить (OFF) устройство основным выключателем и снова включить (ON) через 20 секунд

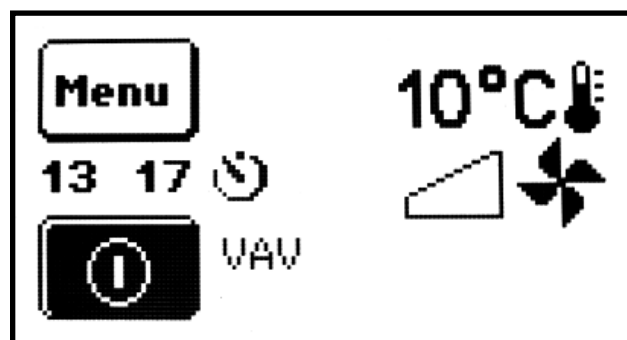
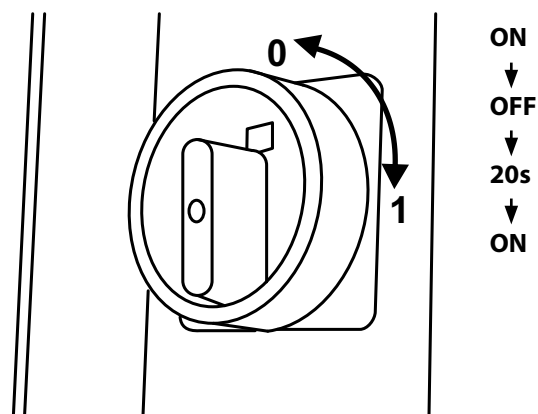

## 8. ДОПОЛНИТЕЛЬНЫЕ ПРИНАДЛЕЖНОСТИ

Оригинальное дополнительное оборудование для блоков XS-XLAT:

Дополнительное оборудование	HRB-08...	HRB-16...	HRB-25...
Переходник с четырехгранной трубы на круговую	HRB-PR-02	HRB-PR-03	HRB-PR-04
Плотная откидная крышка	MLKR/S 300x200	MLKR/S 300x200	MLKR/S 300x200
Электрический нагреватель	EOKO-250-3-3D	EOKO-315-6-3D	EOKO-400-9-3D
Датчик комнатной температуры	CPT	CPT	CPT
Датчик температуры потока воздуха	CKT	CKT	CKT
Конденсатный поплавок	КОНДЕНСАТНЫЙ ПОПЛАВОК	КОНДЕНСАТНЫЙ ПОПЛАВОК	КОНДЕНСАТНЫЙ ПОПЛАВОК
Сифон	HL136N	HL136N	HL136N
Пространственный датчик диоксида углерода	AS-CO2-EE80-20	AS-CO2-EE80-20	AS-CO2-EE80-20
Канальный датчик диоксида углерода	AS-CO2-EE85-20	AS-CO2-EE85-20	AS-CO2-EE85-20
Датчик относительной влажности	AS-10-RH	AS-10-RH	AS-10-RH
Пространственный датчик дыма	AS-10-SMOKE	AS-10-SMOKE	AS-10-SMOKE
Сервопривод для крышки	SERVO-TD-04-230	SERVO-TD-04-230	SERVO-TD-04-230
Сервопривод для крышки с пружиной	SERVO-TDF-08-230-1	SERVO-TDF-08-230-1	SERVO-TDF-08-230-1
Свободный фильтр G4	HRB-FI-G4D-02	HRB-FI-G4D-03	HRB-FI-G4D-04
Свободный фильтр G5	HRB-FI-F5D-02	HRB-FI-F5D-03	HRB-FI-F5D-04
Свободный фильтр G7	HRB-FI-F7D-02	HRB-FI-F7D-03	HRB-FI-F7D-04

## 9. ЗАВЕРШЕНИЕ УСТАНОВКИ

По завершению установки устройства внимательно прочитайте руководство по эксплуатации и обслуживанию, а также руководство по безопасной эксплуатации вентиляционных модулей. Это руководство также содержит примеры возможных проблем и рекомендаций по их решению.

При наличии сомнений или вопросов, обращайтесь в коммерческий отдел или в службу технической поддержки.

## 10. КОНТАКТЫ

### **КОНТАКТЫ**

Адрес

2VV, s.r.o.,

Poděbradská 289,

530 09 Pardubice,

Чешская Республика

Веб-сайт:

**<http://www.2vv.cz/contact.distribution.php>**