

ФЭНКОЙЛЫ И СИСТЕМЫ УПРАВЛЕНИЯ





Aqu@Fan II

Стр. 18

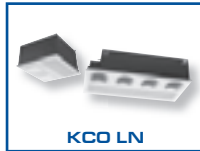

KCO LN

Стр. 28

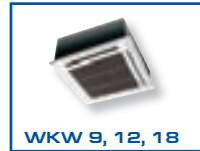

WKW 9, 12, 18

Стр. 34

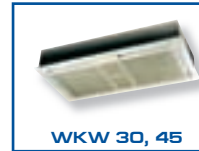

WKW 30, 45

Стр. 38



WSW

Стр. 42



VPX

Стр. 44

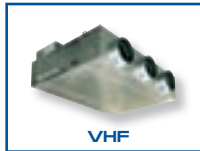

VHF

Стр. 48



VH2N

Стр. 56



Термостаты

Стр. 64



Aqu@Net

Стр. 68

Aqu@Fan II (АВС, АВН, АНС, АНН)

УНИВЕРСАЛЬНЫЕ ФЭНКОЙЛЫ

 1,1 - 10,7 кВт

 1,6 - 14,0 кВт

 100 - 1600 м³/ч



- Номинальная холодопроизводительность от 1,1 до 10,7 кВт
- Номинальная теплопроизводительность от 1,6 до 14,0 кВт
- Номинальная производительность по воздуху от 100 до 1600 м³/ч
- АВС: вертикальные фэнкойлы в декоративном корпусе (8 типоразмеров)
- АВН: вертикальные фэнкойлы без декоративного корпуса (9 типоразмеров)
- АНС: горизонтальные фэнкойлы в декоративном корпусе (8 типоразмеров)
- АНН: горизонтальные фэнкойлы без декоративного корпуса (9 типоразмеров)
- 3 системы: 2-х трубная, 2-х трубная / 2-х проводная, 4-х трубная
- 5-ти скоростной электродвигатель
- Электромеханические и электронные пульты управления различных модификаций
- Система управления Aqu@Net
- Большое количество опций и аксессуаров
- Программа подбора Win'R III
- Сертификат EUROVENT

AWC — ВЕРТИКАЛЬНЫЕ ФЭНКОЙЛЫ В ДЕКОРАТИВНОМ КОРПУСЕ

Фэнкойлы AWC предназначены для напольной или пристенной установки, имеют элегантный декоративный корпус, сочетающийся по стилю с пластиковой воздухораспределительной решеткой.

AWN — ВЕРТИКАЛЬНЫЕ ФЭНКОЙЛЫ БЕЗ ДЕКОРАТИВНОГО КОРПУСА

Вертикальные встраиваемые фэнкойлы AWN предназначены для скрытого или заглубленного монтажа, например, в свободном пространстве фальш-панелей.

Фэнкойлы этой модели по своим техническим характеристикам идентичны модели AWC, за исключением того, что вместо декоративного имеют только несущий корпус.

**ANC — ГОРИЗОНТАЛЬНЫЕ ФЭНКОЙЛЫ В ДЕКОРАТИВНОМ КОРПУСЕ**

Фэнкойлы ANC предназначены для подпотолочной установки. Конструктивно они идентичны фэнкойлам AWC и также имеют элегантный декоративный корпус и пластиковую воздухораспределительную решетку.

В стандартном исполнении у фэнкойлов модели ANC горизонтальный забор воздуха сзади без воздухозаборной решетки.

ANN — ГОРИЗОНТАЛЬНЫЕ ФЭНКОЙЛЫ БЕЗ ДЕКОРАТИВНОГО КОРПУСА

Горизонтальные встраиваемые фэнкойлы ANN предназначены для скрытого монтажа, например, в свободном пространстве подвесного потолка.

Фэнкойлы этой модели по своим техническим характеристикам идентичны модели ANC, за исключением того, что вместо декоративного имеют только несущий корпус.



ТЕХНИЧЕСКИЕ ХАРАКТЕРИСТИКИ 2-Х ТРУБНЫХ СИСТЕМ

2-х рядный теплообменник

Модели	Скорость вентилятора	Расход воздуха, м³/ч	Режим охлаждения				Режим нагрева			Lw, дБ(А)	Lp, дБ(А)
			Qп, Вт	Qя, Вт	Расход воды, л/ч	WPD, кПа	Q, Вт	Расход воды, л/ч	WPD, кПа		
1020	V1	175	990	792	169	10	1459	169	8	48	40
	V2	155	928	737	158	9	1339	158	7	45	37
	V3	132	836	660	144	7	1184	144	6	41	33
	V4	113	726	568	126	6	1039	126	5	37	29
	V5	95	623	480	108	4	870	108	4	32	24
2020	V1	307	1731	1401	299	30	2378	299	27	53	45
	V2	273	1600	1270	274	26	2256	273	23	49	41
	V3	216	1350	1050	230	19	1943	230	17	42	34
	V4	172	1151	870	198	14	1607	198	13	35	27
	V5	141	970	723	166	11	1217	165	9	33	25
3020	V1	394	2100	1790	360	8	2996	360	7	55	47
	V2	339	2023	1657	346	8	2692	349	6	51	43
	V3	281	1864	1441	320	7	2394	321	5	47	39
	V4	245	1720	1280	295	6	2098	295	5	43	35
	V5	176	1365	937	234	4	1712	234	3	36	28
4020	V1	552	3010	2600	515	18	3906	515	15	51	43
	V2	455	2650	2180	454	14	3637	453	12	47	39
	V3	373	2249	1839	385	11	3099	386	9	41	33
	V4	340	2128	1708	364	10	2899	364	8	39	31
	V5	286	1910	1497	328	8	2542	328	7	36	28
5020	V1	713	4360	3440	749	37	5346	749	32	55	47
	V2	536	3255	2540	558	22	4317	558	19	48	40
	V3	456	2919	2219	501	18	3844	501	15	44	36
	V4	348	2350	1770	403	12	3198	403	10	38	30
	V5	323	2210	1650	378	11	3038	378	9	36	28
6020	V1	888	4910	3340	843	29	6407	842	25	61	53
	V2	745	4250	2877	731	23	5506	727	19	56	48
	V3	629	3801	2560	652	19	4721	651	15	52	44
	V4	574	3560	2380	612	16	4393	612	14	49	41
	V5	454	2991	2083	515	12	3630	515	10	41	33
7020	V1	1113	5700	4650	978	35,6	7630	978	27	65	57
	V2	1036	5220	4050	894	29,6	6660	894	21,5	60	53
	V3	774	4400	3360	755	22,0	5530	755	16,1	56	49
	V4	657	3860	2930	662	17,3	4890	662	12,6	49	42
	V5	528	3170	2390	544	12,2	4060	544	8,9	48	40
8020	V1	1333	7858	6326	1347	42	9866	1346	36	66	58
	V2	1035	6660	5301	1142	30	8442	1145	27	59	51
	V3	905	5867	4646	1005	24	7641	1004	21	55	47
	V4	769	5010	3973	861	18	6282	860	16	52	44
	V5	644	4200	3328	720	13	5139	720	12	47	39
9020	V1	1682	9310	7250	1599	60	12161	1598	54	70	62
	V2	1473	8800	6620	1509	55	11150	1512	49	68	60
	V3	1282	8220	6000	1412	48	10328	1411	43	65	57
	V4	1026	7230	5140	1242	38	8824	1242	34	59	51
	V5	756	6050	4200	1037	28	7364	1037	25	51	43

Акустические характеристики приведены для моделей в декоративном корпусе.

Значения уровня звукового давления Lp определены для помещений объемом 100 м³ и временем реверберации 0,5 сек.

Режим охлаждения: температура воздуха 27/19°C (по сухому/мокрому термометру), температура охлаждающей воды 7/12°C.

Режим нагрева: температура воздуха 20°C, температура горячей воды на входе 50°C, расход воды как для режима охлаждения.

Обозначения:

Qп : полная холодопроизводительность

Qя : явная холодопроизводительность

Q : теплопроизводительность

WPD : потеря давления воды

Lw : уровень звуковой мощности

Lp : уровень звукового давления

Стандартное подключение 3-х скоростей.

ТЕХНИЧЕСКИЕ ХАРАКТЕРИСТИКИ 2-Х ТРУБНЫХ СИСТЕМ

3-х рядный теплообменник

Модели	Скорость вентилятора	Расход воздуха, м³/ч	Режим охлаждения				Режим нагрева			Lw, дБ(А)	Lp, дБ(А)
			Qп, Вт	Qя, Вт	Расход воды, л/ч	WPD, кПа	Q, Вт	Расход воды, л/ч	WPD, кПа		
1030	V1	166	1140	883	194	19	1584	194	16	48	40
	V2	147	1065	807	184	16	1467	184	14	45	37
	V3	126	955	711	162	13	1287	162	11	41	33
	V4	108	830	615	144	11	1089	144	9	37	29
	V5	90	715	520	122	8	929	122	7	33	25
2030	V1	292	1871	1478	321	8	2527	321	8	53	45
	V2	260	1745	1351	300	7	2388	300	7	49	41
	V3	205	1465	1109	251	5	2021	251	5	43	35
	V4	163	1255	925	216	4	1648	216	4	36	28
	V5	122	1035	748	178	3	1244	178	3	34	26
3030	V1	374	2441	1935	418	16	3396	417	13	56	48
	V2	322	2338	1770	400	15	3020	400	12	52	44
	V3	267	2134	1562	367	12	2613	367	11	48	40
	V4	232	1918	1386	328	10	2290	327	9	45	37
	V5	167	1524	1015	263	7	1743	263	6	37	29
4030	V1	524	3463	2730	594	33	4570	594	28	52	44
	V2	433	3075	2352	529	26	4176	529	22	47	39
	V3	354	2620	1971	450	20	3499	450	17	42	34
	V4	323	2465	1833	425	18	3233	425	15	40	32
	V5	272	2190	1595	375	14	2687	374	12	37	29
5030	V1	677	5010	3766	861	29	6131	861	24	55	47
	V2	510	3770	2785	648	17	4828	648	15	48	40
	V3	434	3330	2430	573	14	4205	572	12	44	36
	V4	330	2659	1929	457	9	3456	458	8	39	31
	V5	307	2495	1795	429	8	3209	428	7	37	29
6030	V1	843	5730	3849	983	42	7360	983	35	61	53
	V2	708	4940	3270	850	32	6180	849	27	56	48
	V3	598	4390	2860	753	26	5250	752	22	52	44
	V4	545	4080	2640	702	23	4848	702	19	49	41
	V5	431	3395	2221	583	16	3992	583	14	42	34
7030	V1	1058	7470	5930	1288	25	9180	1288	21	64	56
	V2	984	6840	5170	1174	22	8406	1173	19	61	53
	V3	735	5610	4171	965	16	6896	965	13	54	46
	V4	624	4810	3560	825	12	6007	825	12	50	43
	V5	502	3920	2889	673	8	4940	673	7	46	38
8030	V1	1266	9038	6889	1548	39	11317	1548	33	66	58
	V2	983	7590	5618	1304	29	9269	1303	24	59	51
	V3	859	6649	4916	1142	23	8355	1141	19	56	48
	V4	730	5677	4194	976	17	7113	975	14	53	45
	V5	612	4749	3509	814	12	5985	814	10	49	41
9030	V1	1598	10741	8290	1840	38	13977	1839	33	70	62
	V2	1399	9980	7490	1714	34	12760	1714	28	68	60
	V3	1218	9011	6742	1548	28	11541	1548	24	66	58
	V4	974	7694	5649	1322	21	9802	1321	18	60	52
	V5	719	6415	4526	1102	15	7527	1101	13	53	45

Акустические характеристики приведены для моделей в декоративном корпусе.

Значения уровня звукового давления Lp определены для помещений объемом 100 м³ и временем реверберации 0,5 сек.

Режим охлаждения: температура воздуха 27/19°C (по сухому/мокрому термометру), температура охлаждающей воды 7/12°C.

Режим нагрева: температура воздуха 20°C, температура горячей воды на входе 50°C, расход воды как для режима охлаждения.

Обозначения:

Qп : полная холодопроизводительность

Qя : явная холодопроизводительность

Q : теплопроизводительность

WPD : потеря давления воды

Lw : уровень звуковой мощности

Lp : уровень звукового давления

Стандартное подключение 3-х скоростей.

ТЕХНИЧЕСКИЕ ХАРАКТЕРИСТИКИ 4-Х ТРУБНЫХ СИСТЕМ

2-рядный воздухоохладитель + 1-но рядный воздушонагреватель

Модели	Скорость вентилятора	Расход воздуха, м³/ч	Режим охлаждения				Режим нагрева			Lw, дБ(А)	Lp, дБ(А)
			Qп, Вт	Qя, Вт	Расход воды, л/ч	WPD, кПа	Q, Вт	Расход воды, л/ч	WPD, кПа		
1021	V1	166	956	763	166	10	1464	129	2	48	40
	V2	147	895	708	155	8	1383	121	2	45	37
	V3	126	809	636	140	7	1278	112	2	41	33
	V4	108	702	548	119	6	1158	102	1	37	29
	V5	90	597	460	104	4	1022	90	1	33	25
2021	V1	292	1679	1351	288	28	2500	219	6	53	45
	V2	260	1551	1227	266	25	2410	212	5	49	41
	V3	205	1304	1010	223	18	2139	188	4	43	35
	V4	163	1108	835	191	13	1850	162	3	36	30
	V5	141	928	688	158	10	1500	132	2	34	26
3021	V1	374	2035	1722	349	7,6	3391	298	13,1	56	48
	V2	322	1954	1589	335	7,1	3149	276	11,5	52	44
	V3	267	1651	1342	284	6,0	2852	250	9,7	50	42
	V4	232	1502	1193	257	5,2	2630	231	8,3	45	37
	V5	167	1061	851	182	3,4	2200	193	6,1	39	31
4021	V1	524	2920	2230	501	17	4732	415	29,5	52	44
	V2	443	2569	1870	439	13	4300	378	25,0	47	39
	V3	354	2174	1570	375	10	3799	333	19,9	43	35
	V4	323	2056	1460	353	9	3590	315	18,0	40	32
	V5	272	1841	1280	317	7	3270	287	15,4	37	29
5021	V1	677	4230	3315	727	35	6380	560	51	55	47
	V2	510	3157	2450	540	21	5500	483	39	48	40
	V3	434	2827	2142	483	17	4970	436	33	44	36
	V4	330	2265	1699	389	12	4179	366	24	39	31
	V5	307	2131	1589	367	11	3950	346	22	37	29
6021	V1	843	4762	3237	817	28	6749	592	16	61	53
	V2	708	4120	2789	706	21	6190	543	14	56	48
	V3	598	3679	2481	630	18	5710	501	12	52	44
	V4	545	3439	2302	591	15	5420	476	11	49	41
	V5	431	2882	2012	493	11	4670	409	8	42	34
7021	V1	1058	5529	4495	950	33,8	7995	702	24,6	64	56
	V2	984	5068	3932	871	28,3	7169	628	19,5	60	53
	V3	735	4262	3246	730	20,8	6270	550	15,4	54	46
	V4	624	3735	2830	640	16,3	5689	499	12,3	47	43
	V5	502	3065	2309	526	11,5	4799	421	9,2	44	38
8021	V1	1266	7622	6099	1307	40	11749	1032	49	66	58
	V2	983	6440	5081	1106	28	10440	916	40	59	51
	V3	859	5666	4459	972	23	9609	843	34	56	48
	V4	730	4842	3814	832	17	8673	761	28	53	45
	V5	612	4054	3190	695	12	7399	649	21	49	41
9021	V1	1598	9055	7021	1552	57	14230	1248	74	70	62
	V2	1399	8543	6405	1466	52	13452	1181	67	68	60
	V3	1218	7967	5806	1368	46	12519	1098	59	66	58
	V4	974	6977	4957	1196	36	10970	963	47	61	53
	V5	719	5809	4035	997	26	9112	799	33	55	47

Акустические характеристики приведены для моделей в декоративном корпусе.

Значения уровня звукового давления Lp определены для помещений объемом 100 м³ и временем реверберации 0,5 сек.

Режим охлаждения: температура воздуха 27/19°C (по сухому/мокрому термометру), температура охлаждающей воды 7/12°C.

Режим нагрева: температура воздуха 20°C, температура горячей воды 70/60°C.

Обозначения:

Qп : полная холодопроизводительность

Qя : явная холодопроизводительность

Q : теплопроизводительность

WPD : потеря давления воды

Lw : уровень звуковой мощности

Lp : уровень звукового давления

Стандартное подключение 3-х скоростей.

ТЕХНИЧЕСКИЕ ХАРАКТЕРИСТИКИ 4-Х ТРУБНЫХ СИСТЕМ**3–х рядный воздухоохладитель + 1–но рядный воздушонагреватель**

Модели	Скорость вентилятора	Расход воздуха, м³/ч	Режим охлаждения				Режим нагрева			Lw, дБ(А)	Lp, дБ(А)
			Qп, Вт	Qя, Вт	Расход воды, л/ч	WPD, кПа	Q, Вт	Расход воды, л/ч	WPD, кПа		
1031	V1	161	1114	861	191	18	1439	126	2	48	40
	V2	142	1037	784	176	16	1361	119	2	46	38
	V3	122	931	691	158	13	1252	110	2	42	34
	V4	104	804	595	137	10	1134	100	1	38	30
	V5	87	695	505	119	8	1002	88	1	34	26
2031	V1	283	1971	1518	338	42	2463	216	6	53	45
	V2	251	1846	1390	317	37	2370	208	5	50	42
	V3	224	1543	1141	266	27	2102	184	4	44	36
	V4	199	1327	954	227	20	1812	159	3	37	29
	V5	158	1075	755	184	14	1470	129	2	35	27
3031	V1	362	2387	1882	411	15	3335	292	13	56	48
	V2	311	2278	1718	389	14	3096	272	11	52	44
	V3	258	2078	1515	356	12	2801	246	9	49	41
	V4	225	1868	1349	320	10	2580	226	8	45	37
	V5	162	1482	987	256	7	2157	189	6	38	30
4031	V1	508	3398	2663	583	31	4544	398	25	52	44
	V2	419	3007	2289	515	25	4227	371	22	47	39
	V3	343	2560	1920	439	19	3732	327	17	42	34
	V4	313	2409	1784	414	17	3517	309	16	40	32
	V5	263	2128	1550	367	14	3207	281	13	37	29
5031	V1	656	4894	3669	839	27	6277	550	50	55	47
	V2	493	3676	2711	630	16	5398	474	38	48	40
	V3	420	3247	2365	558	13	4875	428	32	45	37
	V4	320	2593	1879	447	9	4095	359	23	39	31
	V5	297	2427	1744	418	8	3870	340	21	37	29
6031	V1	817	5614	3770	961	40	6651	583	15	61	53
	V2	686	4836	3200	828	31	6091	534	13	56	48
	V3	579	4289	2796	735	25	5614	493	11	54	46
	V4	528	3984	2581	684	22	5327	468	10	51	43
	V5	417	3305	2168	569	16	4589	403	8	43	35
7031	V1	1024	7420	5640	1280	24	7880	690	24	64	56
	V2	953	6680	5042	1145	21	7070	620	19	60	53
	V3	712	5471	4055	940	15	6175	541	15	54	46
	V4	604	4686	3460	803	11	5603	492	12	47	43
	V5	486	3813	2808	655	8	4723	414	9	44	38
8031	V1	1226	8833	6708	1516	38	11558	1014	48	66	58
	V2	952	7402	5464	1271	28	10251	899	38	59	51
	V3	832	6491	4779	1113	22	9429	828	33	57	49
	V4	707	5537	4076	951	16	8141	714	25	54	46
	V5	592	4627	3407	792	12	6745	592	18	49	41
9031	V1	1547	10496	8092	1804	37	14011	1229	73	70	62
	V2	1355	9758	7302	1674	32	13230	1160	65	68	60
	V3	1180	8800	6568	1512	27	12300	1079	57	66	58
	V4	944	7500	5491	1286	20	10763	944	45	61	53
	V5	696	6228	4395	1069	14	8916	783	32	53	45

Акустические характеристики приведены для моделей в декоративном корпусе.

Значения уровня звукового давления Lp определены для помещений объемом 100 м³ и временем реверберации 0,5 сек.

Режим охлаждения: температура воздуха 27/19°C (по сухому/мокрому термометру), температура охлаждающей воды 7/12°C.

Режим нагрева: температура воздуха 20°C, температура горячей воды 70/60°C.

Обозначения:

Qп : полная холодопроизводительность

Qя : явная холодопроизводительность

Q : теплопроизводительность

WPD : потеря давления воды

Lw : уровень звуковой мощности

Lp : уровень звукового давления

Стандартное подключение 3-х скоростей.

ГАБАРИТНЫЕ И ПРИСОЕДИНИТЕЛЬНЫЕ РАЗМЕРЫ АВС

НАПОЛЬНЫЙ МОНТАЖ

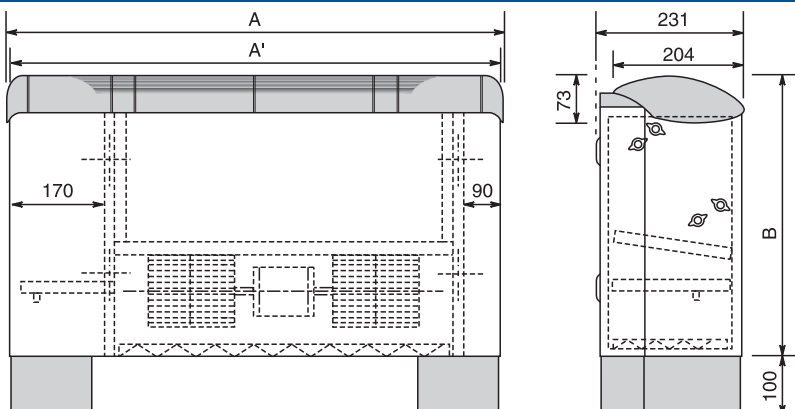

Дополнительный поддон для сбора конденсата и напольные опоры поставляются опционально

ПРИСТЕННЫЙ ПОДВЕСНОЙ МОНТАЖ

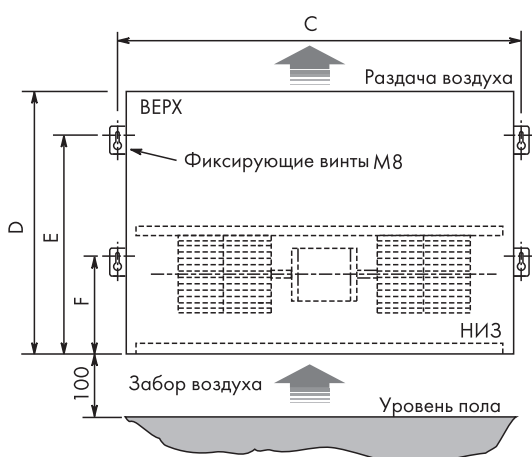

ПРАВАЯ/ЛЕВАЯ СТОРОНА ПОДКЛЮЧЕНИЯ

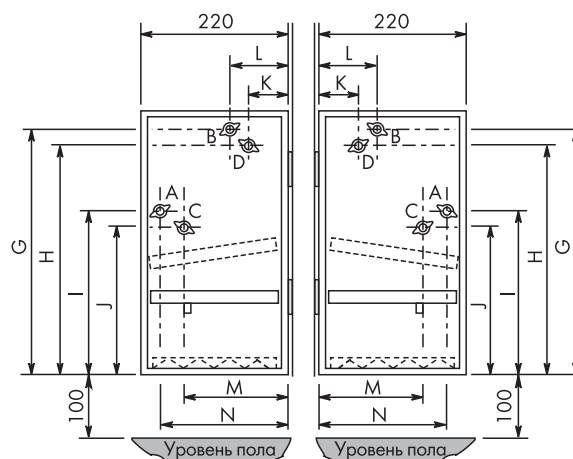

A : вход воды в дополнительный теплообменник
B : выход воды из дополнительного теплообменника
C : вход воды в основной теплообменник
D : выход воды из основного теплообменника

Модели	A	A'	B	C	D	E	F	G	H	I	J	K	L	M	N	Масса
20	768	762	478	500	430	360	150	408	390	256	236	52	95	141	183	20
30	953	947	478	685	430	360	150	408	390	256	236	52	95	141	183	23
40	1138	1132	478	870	430	360	150	408	390	256	236	52	95	141	183	30
50	1323	1317	478	1055	430	360	150	408	390	256	236	52	95	141	183	35
60	1508	1502	478	1240	430	360	150	408	390	256	236	52	95	141	183	39
70	1323	1317	497	1055	530	365	157	506	492	289	233	41	88	145	172	42
80	1508	1502	578	1240	530	365	157	500	489	245	234	40	83	143	186	50
90	1693	1687	578	1425	530	365	157	500	489	245	234	40	83	143	186	56

Размеры указаны в миллиметрах. Масса указана в килограммах

ГАБАРИТНЫЕ И ПРИСОЕДИНИТЕЛЬНЫЕ РАЗМЕРЫ AWW

ВИД СПЕРЕДИ - ЛЕВАЯ СТОРОНА ПОДКЛЮЧЕНИЯ

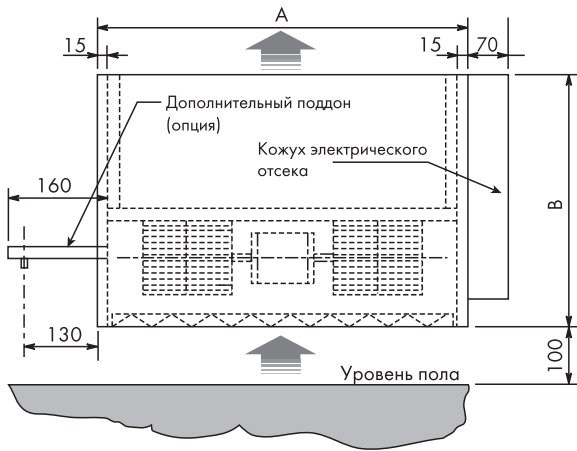

ПРИСТЕННЫЙ ПОДВЕСНОЙ МОНТАЖ

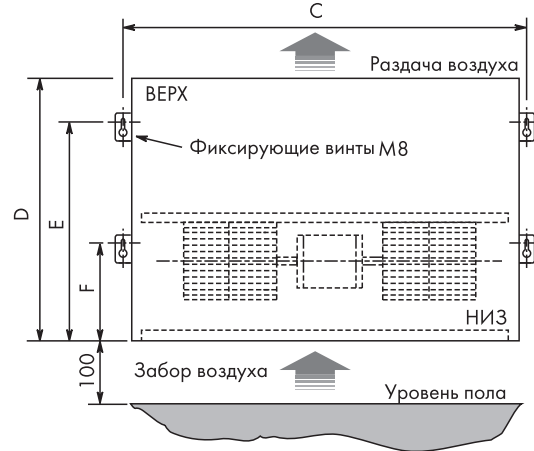

ВИД СВЕРХУ - ЛЕВАЯ СТОРОНА ПОДКЛЮЧЕНИЯ

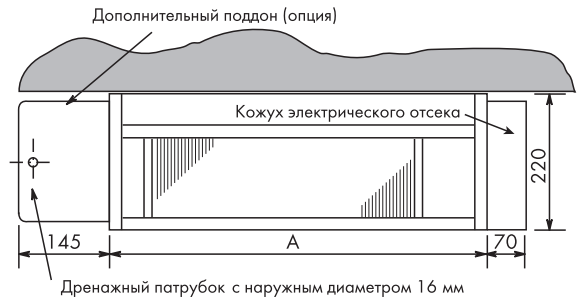

ПРАВАЯ/ЛЕВАЯ СТОРОНА ПОДКЛЮЧЕНИЯ

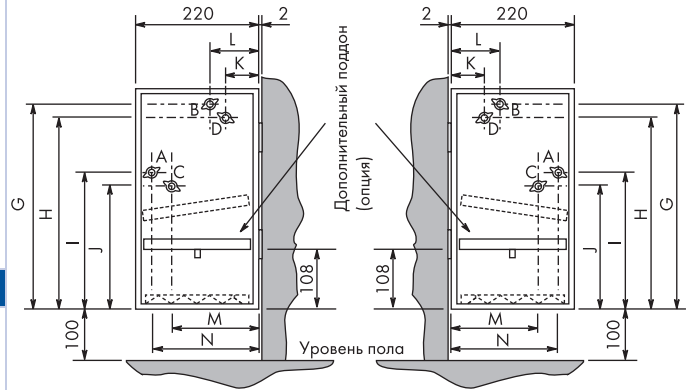

ВИД СВЕРХУ - СОЕДИНИТЕЛЬНЫЙ ФЛАНЕЦ

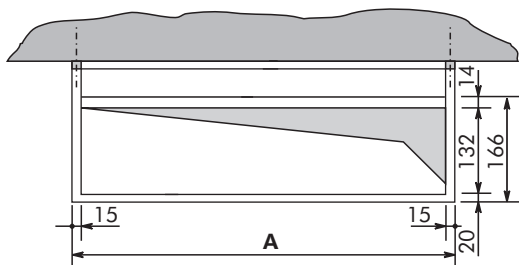

- A : вход воды в дополнительный теплообменник
- B : выход воды из дополнительного теплообменника
- C : вход воды в основной теплообменник
- D : выход воды из основного теплообменника

Модели	A	B	C	D	E	F	G	H	I	J	K	L	M	N	Масса
10	370	430	360	430	360	150	406	390	255	238	54	95	141	182	11
20	510	430	500	430	360	150	408	390	256	236	52	95	141	183	14
30	695	430	685	430	360	150	408	390	256	236	52	95	141	183	16
40	880	430	870	430	360	150	408	390	256	236	52	95	141	183	23
50	1065	430	1055	430	360	150	408	390	256	236	52	95	141	183	27
60	1250	430	1240	430	360	150	408	390	256	236	52	95	141	183	30
70	1065	530	1055	530	365	157	506	492	289	233	41	88	145	172	34
80	1250	530	1240	530	365	157	500	489	245	234	40	83	143	186	41
90	1435	530	1425	530	365	157	500	489	245	234	40	83	143	186	46

Размеры указаны в миллиметрах. Масса указана в килограммах

ГАБАРИТНЫЕ И ПРИСОЕДИНИТЕЛЬНЫЕ РАЗМЕРЫ АНС

ВИД СНИЗУ

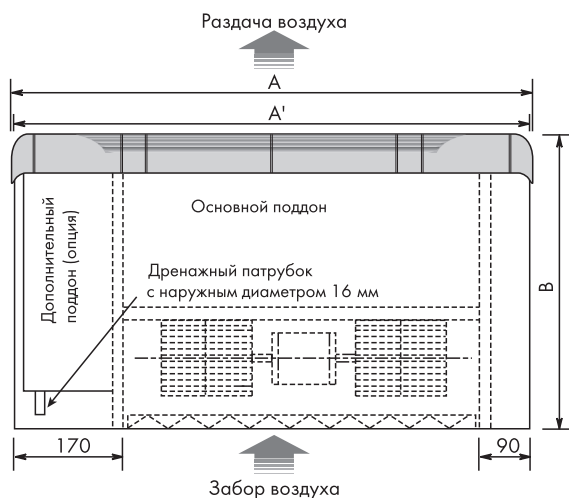

ПОДПОТОЛОЧНЫЙ МОНТАЖ

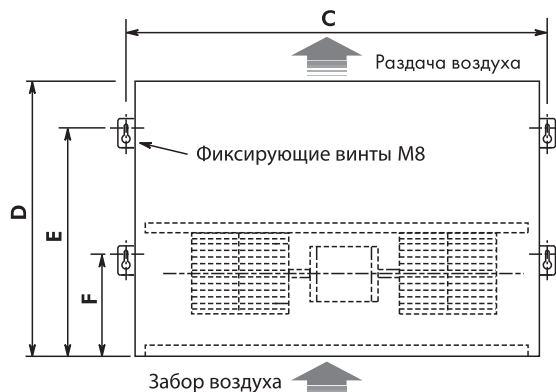

ЛЕВАЯ СТОРОНА ПОДКЛЮЧЕНИЯ

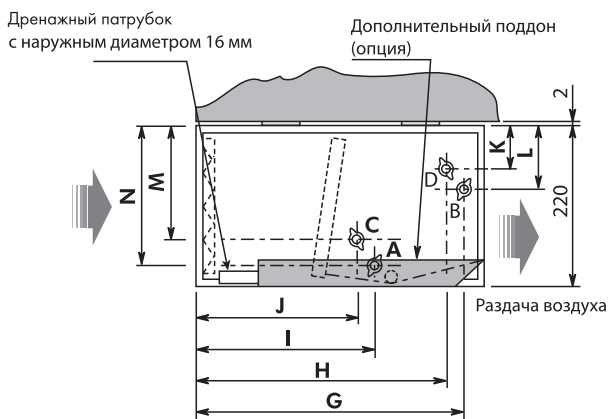

ВИД СБОКУ

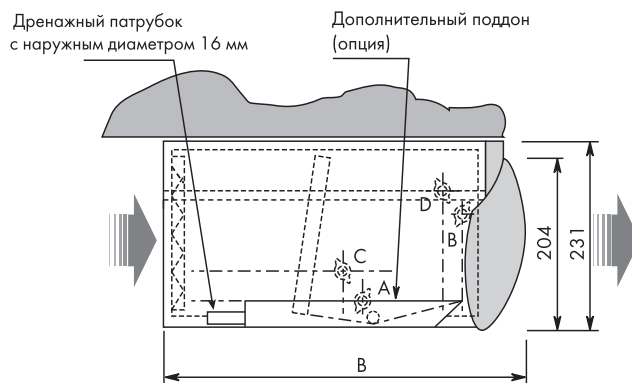

- A : вход воды в дополнительный теплообменник
- B : выход воды из дополнительного теплообменника
- C : вход воды в основной теплообменник
- D : выход воды из основного теплообменника

СТОРОНА ВОЗДУХОРАСПРЕДЕЛИТЕЛЬНОЙ РЕШЕТКИ

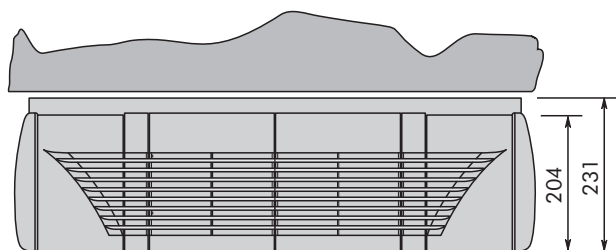

Модели	A	A'	B	C	D	E	F	G	H	I	J	K	L	M	N	Масса
20	768	762	478	500	430	360	150	408	390	256	236	52	95	141	183	20
30	953	947	478	685	430	360	150	408	390	256	236	52	95	141	183	23
40	1138	1132	478	870	430	360	150	408	390	256	236	52	95	141	183	30
50	1323	1317	478	1055	430	360	150	408	390	256	236	52	95	141	183	35
60	1508	1502	478	1240	430	360	150	408	390	256	236	52	95	141	183	39
70	1323	1317	497	1055	530	365	157	506	492	289	233	41	88	145	172	42
80	1508	1502	578	1240	530	365	157	500	489	245	234	40	83	143	186	50
90	1693	1687	578	1425	530	365	157	500	489	245	234	40	83	143	186	56

Размеры указаны в миллиметрах. Масса указана в килограммах

ГАБАРИТНЫЕ И ПРИСОЕДИНИТЕЛЬНЫЕ РАЗМЕРЫ АНН

ВИД СНИЗУ - ЛЕВАЯ СТОРОНА ПОДКЛЮЧЕНИЯ

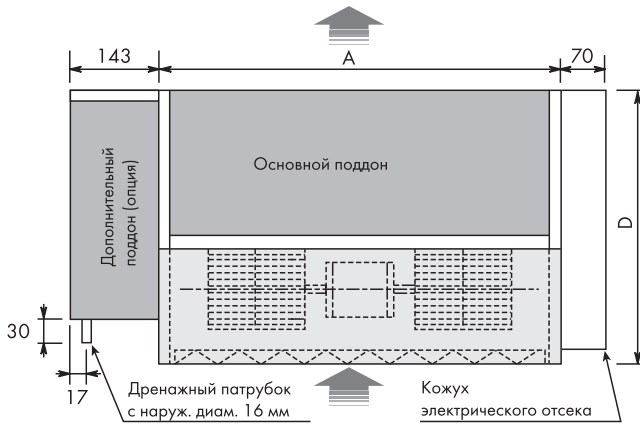

ПОДПОТОЛОЧНЫЙ МОНТАЖ

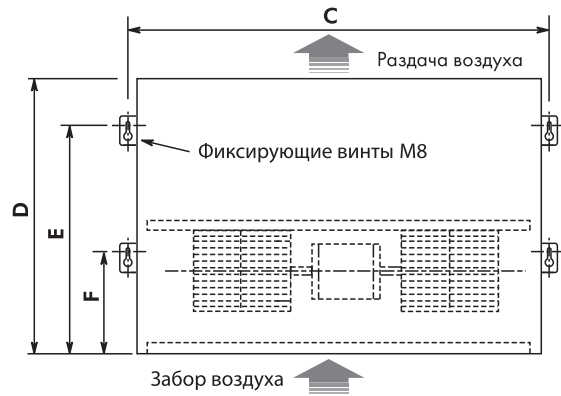

СТОРОНА РАЗДАЧИ ВОЗДУХА

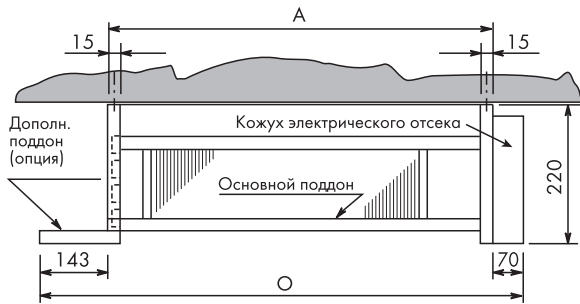

ЛЕВАЯ СТОРОНА ПОДКЛЮЧЕНИЯ

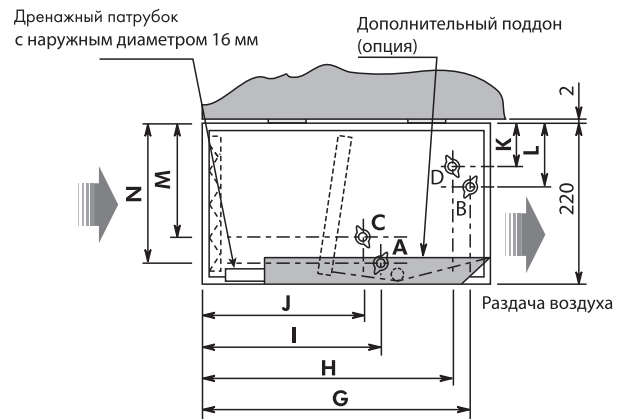

СОЕДИНИТЕЛЬНЫЙ ФЛАНЕЦ

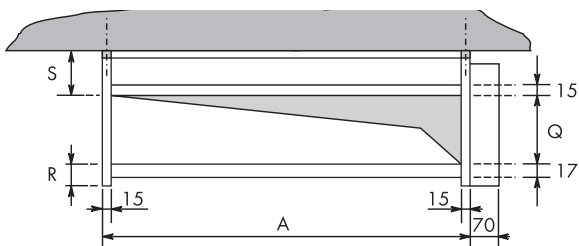

Внимание! Для возможности демонтажа поддона не подсоединяйте воздуховод к его краям.

- A : вход воды в дополнительный теплообменник
- B : выход воды из дополнительного теплообменника
- C : вход воды в основной теплообменник
- D : выход воды из основного теплообменника

Модели	A	C	D	E	F	G	H	I	J	K	L	M	N	O	Q	R	S	Масса
10	370	360	430	360	150	406	390	255	238	54	95	141	182	583	122	30	68	11
20	510	500	430	360	150	408	390	256	236	52	95	141	183	723	122	30	68	14
30	695	685	430	360	150	408	390	256	236	52	95	141	183	908	122	30	68	16
40	880	870	430	360	150	408	390	256	236	52	95	141	183	1093	122	30	68	23
50	1065	1055	430	360	150	408	390	256	236	52	95	141	183	1278	122	30	68	27
60	1250	1240	430	360	150	408	390	256	236	52	95	141	183	1463	122	30	68	30
70	1065	1055	530	365	157	506	492	289	233	41	88	145	172	1278	123	32	65	34
80	1250	1240	530	365	157	500	489	245	234	40	83	143	186	1463	123	32	65	41
90	1435	1425	530	365	157	500	489	245	234	40	83	143	186	1648	123	32	65	46

Размеры указаны в миллиметрах. Масса указана в килограммах



Aqu@Fan II

Стр. 18

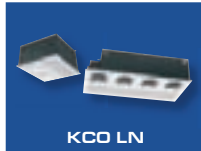

KCO LN

Стр. 28

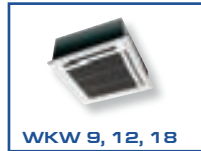

WKW 9, 12, 18

Стр. 34

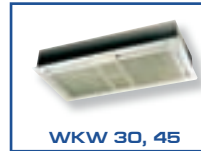

WKW 30, 45

Стр. 38



WSW

Стр. 42



VPX

Стр. 44

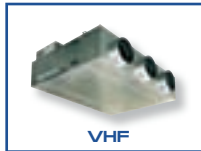

VHF

Стр. 48



VH2N

Стр. 56



Термостаты

Стр. 64



Aqu@Net

Стр. 68

KCO LN 60, 90, 120

ОДНОПОТОЧНЫЕ КАССЕТНЫЕ ФЭНКОЙЛЫ

 0,8 - 4,3 кВт

 1,1 - 6,4 кВт

 120 - 700 м³/ч



- 3 типоразмера
- Номинальная холодопроизводительность от 0,8 до 4,3 кВт
- Номинальная теплопроизводительность от 1,1 до 6,4 кВт
- Номинальная производительность по воздуху от 120 до 700 м³/ч
- Оптимальное решение для таких помещений как киноконцертные залы, конференц-залы и т. д.
- Низкошумное исполнение
- Комплекуются диффузорами PLAY[®], распределяющими воздух настилающей струей с эффектом Coanda
- 3 системы: 2-х трубная, 2-х трубная/2-х проводная, 4-х трубная
- Предназначены для установки в подвесном потолке с ячейкой 600 мм x 600 мм, 600 мм x 900 мм, 600 мм x 1200 мм (в зависимости от типоразмера)
- 2 варианта корпуса: стандартный и с увеличенной высотой
- Электромеханические и электронные пульты управления различных модификаций
- Система управления Aqu@Net
- Большое количество опций
- Программа подбора Eole-KCO
- Сертификат EUROVENT



ТЕХНИЧЕСКИЕ ХАРАКТЕРИСТИКИ KCO LN

Модели	Скорость вентилятора	Расход воздуха, м³/ч	Холодопроизводительность, Вт		Теплопроизводительность, Вт	
			Полная (1)	Явная (1)	2-х трубная система (2)	4-х трубная система (3)
KCO LN 60	V1	117	800	600	1091	1497
	V2	144	963	729	1191	1659
	V3	177	1170	890	1530	1970
	V4	214	1316	1019	1665	2154
	V5	270	1432	1109	1837	2358
	V6	357	1740	1392	2277	2950
KCO LN 90	V1	210	1567	1021	1900	2389
	V2	270	1811	1218	2298	2930
	V3	338	2267	1525	2877	3462
	V4	390	2616	1760	3320	3824
	V5	460	2831	2085	3539	4323
	V6	550	3385	2493	4232	4898
KCO LN 120	V1	192	1613	1130	1846	2666
	V2	265	2005	1408	2469	3351
	V3	340	2384	1700	3027	3831
	V4	415	2900	2104	3683	4518
	V5	510	3534	2406	4488	5260
	V6	700	4340	3340	5511	6354

(1) Режим охлаждения: температура воздуха 27/19°C (по сухому/мокрому термометру), температура охлаждающей воды 7/12°C.

(2) Режим нагрева: температура воздуха 20°C, температура горячей воды на входе 50°C, расход воды — как для режима охлаждения.

(3) Режим нагрева: температура воздуха 20°C, температура горячей воды 70/60°C.

КОНСТРУКЦИЯ

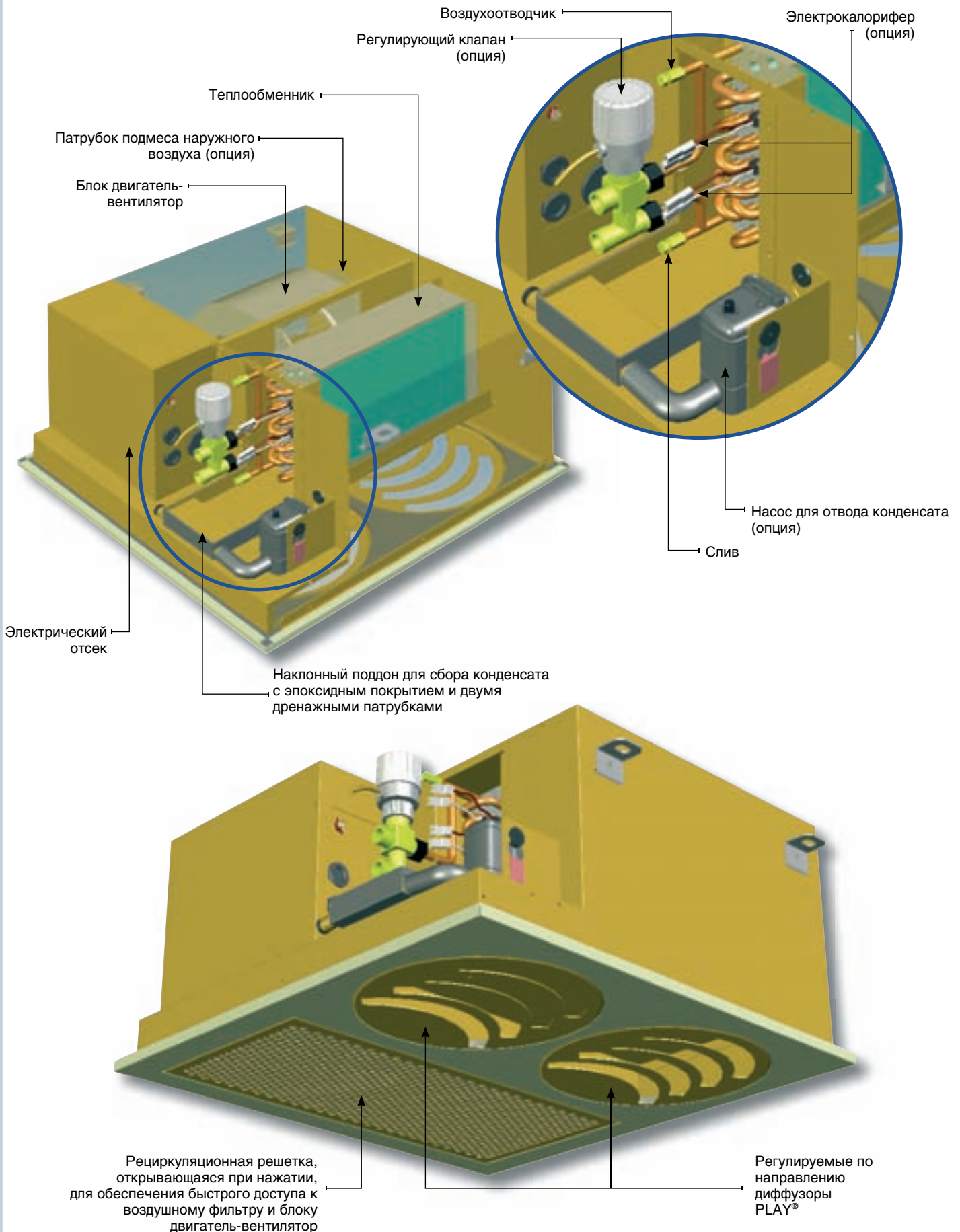

УРОВЕНЬ ЗВУКОВОЙ МОЩНОСТИ

МОДЕЛЬ KCO LN 60

Скорость	Уровень звуковой мощности Lw, дБ(А)						Lp, дБ(А)*
	125 Гц	250 Гц	500 Гц	1 кГц	2 кГц	Общий, дБ(А)	
V1	19,2	25,5	25,7	25,2	23,0	32	27
V2	23,2	30,0	29,9	34,4	24,2	38	32
V3	26,4	34,7	34,5	35,2	26,7	41	35
V4	29,3	35,9	42,1	36,2	31,3	45	39
V5	33,1	39,8	43,2	40,5	36,0	48	43
V6	38,7	45,4	51,1	48,7	43,8	55	49

(*) Значения уровня звукового давления определены для помещений объемом 70 м³ и временем реверберации 0,5 сек.
Уровни звуковой мощности приведены для моделей с увеличенной высотой.

МОДЕЛЬ KCO LN 90

Скорость	Уровень звуковой мощности Lw, дБ(А)						Lp, дБ(А)*
	125 Гц	250 Гц	500 Гц	1 кГц	2 кГц	Общий, дБ(А)	
V1	22,1	27,3	26,6	18,7	19,2	32	27
V2	28,7	35,7	37,0	35,5	30,7	42	37
V3	32,8	39,9	41,7	41,4	36,5	47	41
V4	35,8	42,5	44,8	45,0	41,0	51	45
V5	39,5	45,1	48,4	48,7	45,3	54	48
V6	43,2	49,3	52,1	53,2	49,5	58	53

(*) Значения уровня звукового давления определены для помещений объемом 70 м³ и временем реверберации 0,5 сек.
Уровни звуковой мощности приведены для моделей с увеличенной высотой.

МОДЕЛЬ KCO LN 120

Скорость	Уровень звуковой мощности Lw, дБ(А)						Lp, дБ(А)*
	125 Гц	250 Гц	500 Гц	1 кГц	2 кГц	Общий, дБ(А)	
V1	16,3	23,8	29,5	29,7	24,8	32	27
V2	25,2	31,3	32,7	32,0	31,5	39	34
V3	29,8	36,2	38,7	38,4	36,2	43	39
V4	33,2	38,3	41,7	43,5	40,5	48	43
V5	36,7	43,2	46,4	47,6	43,3	53	48
V6	43,3	49,2	52,4	54,0	51,1	58	53

(*) Значения уровня звукового давления определены для помещений объемом 70 м³ и временем реверберации 0,5 сек.
Уровни звуковой мощности приведены для моделей с увеличенной высотой.

ГАБАРИТНЫЕ РАЗМЕРЫ И МАССА — СТАНДАРТНЫЕ БЛОКИ

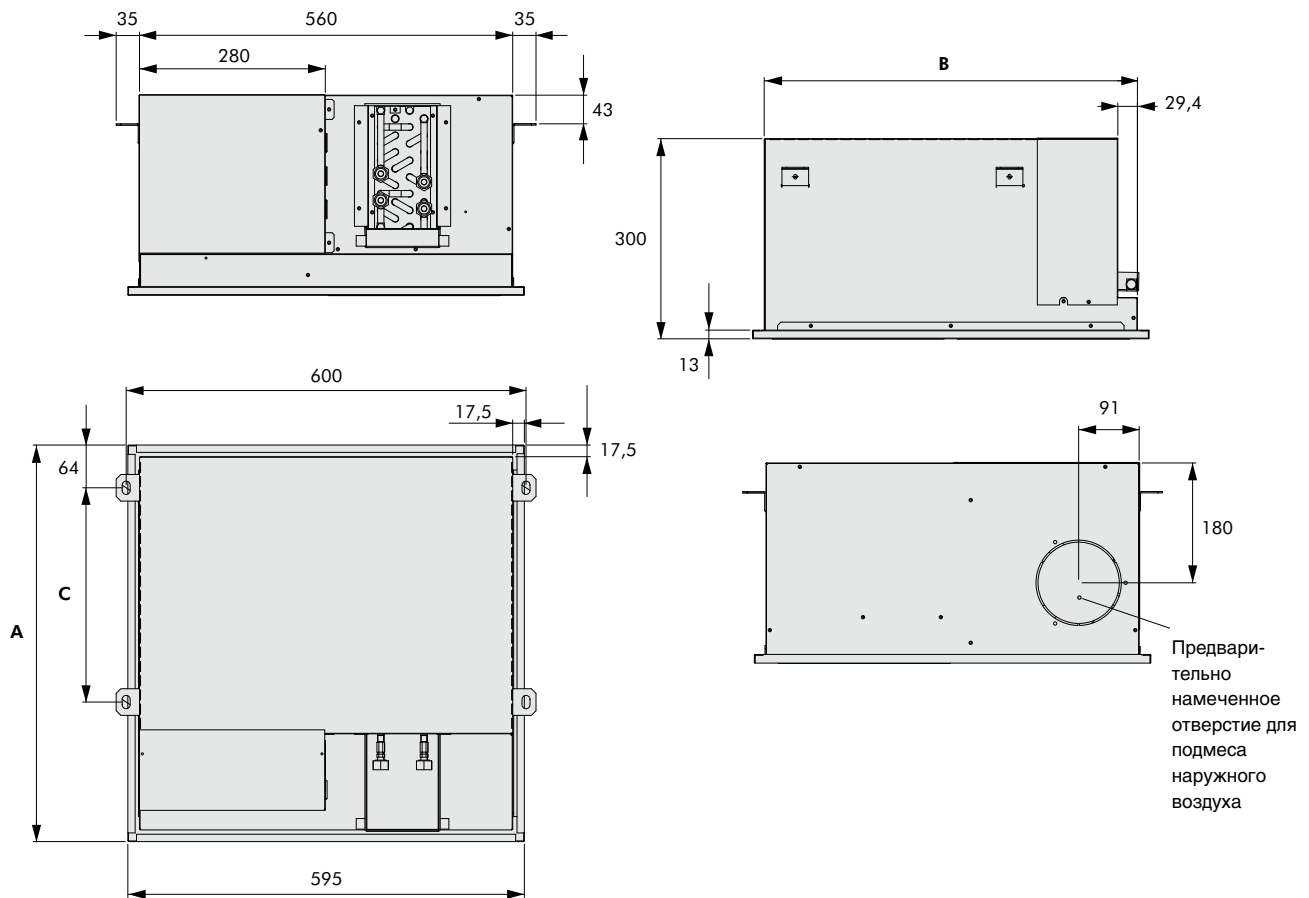

Размеры указаны в миллиметрах. Масса указана в килограммах.

ГАБАРИТНЫЕ РАЗМЕРЫ И МАССА — БЛОКИ С УВЕЛИЧЕННОЙ ВЫСОТОЙ

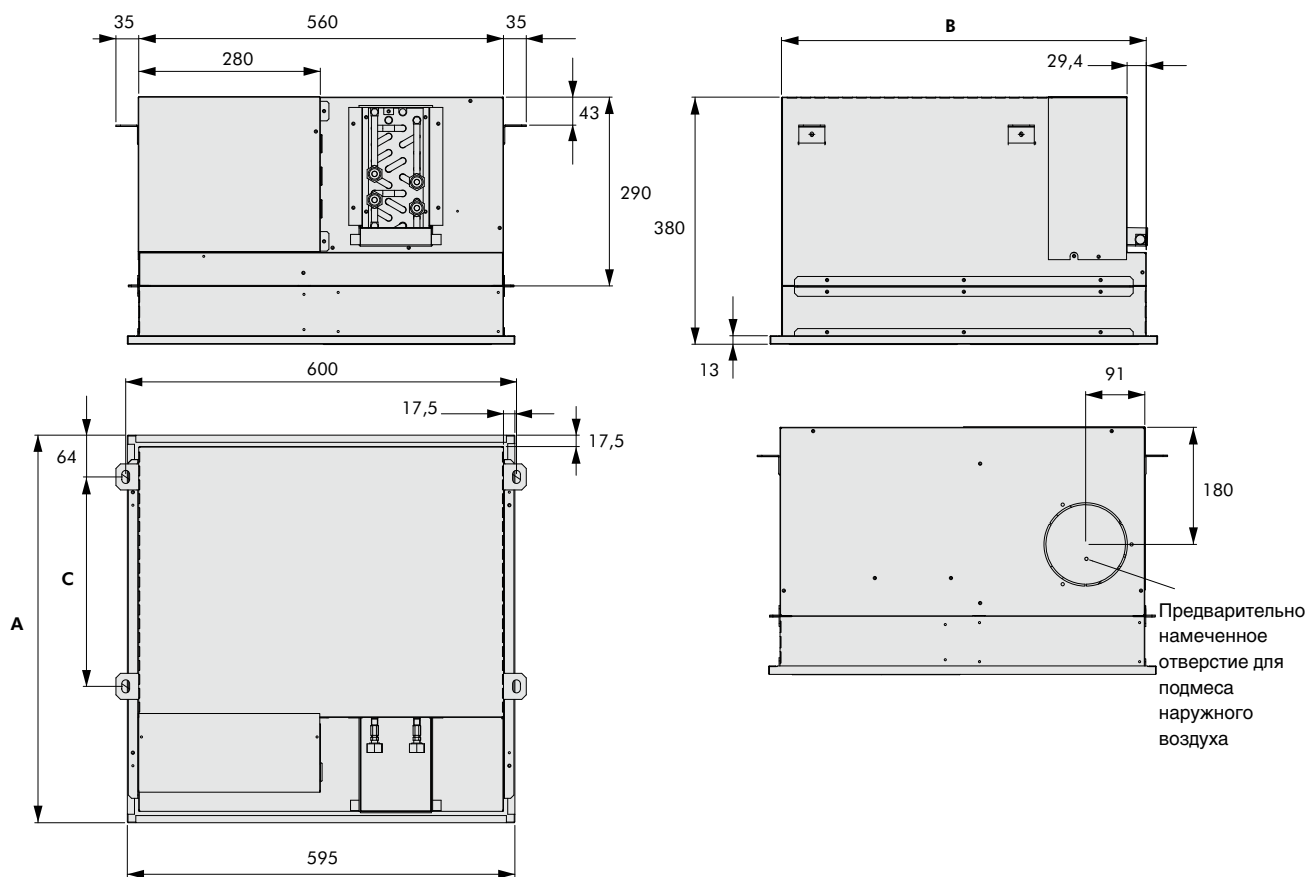

	A	B	C	Масса
KCO LN 60	595	560	320	26
KCO LN 90	895	860	620	37
KCO LN 120	1195	1160	920	53

Размеры указаны в миллиметрах. Масса указана в килограммах



Aqu@Fan II

Стр. 18



KCO LN

Стр. 28



WKW 9, 12, 18

Стр. 34

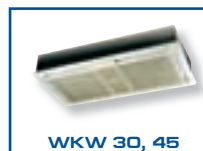

WKW 30, 45

Стр. 38



WSW

Стр. 42



VPX

Стр. 44

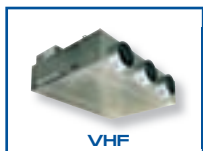

VHF

Стр. 48



VH2N

Стр. 56



Термостаты

Стр. 64



Aqu@Net

Стр. 68

WKW 9, 12, 18

ЧЕТЫРЕХПОТОЧНЫЕ КАССЕТНЫЕ ФЭНКОЙЛЫ



2,2 - 5,0 кВт



3,3 - 5,9 кВт



420 - 760 м³/ч



- 3 типоразмера
- Номинальная холодопроизводительность от 2,2 до 5,0 кВт
- Номинальная теплопроизводительность от 3,3 до 5,9 кВт
- Номинальная производительность по воздуху от 420 до 760 м³/ч
- Низкий уровень шума
- 3 системы: 2-х трубная, 2-х трубная/2-х проводная, 4-х трубная
- Предназначены для установки в подвесном потолке с ячейкой 600 мм x 600 мм
- Электромеханические и электронные пульты управления различных модификаций
- Система управления Aqu@Net
- Дренажный насос входит в базовую комплектацию
- Программа подбора Eole-K
- Сертификат EUROVENT



ТЕХНИЧЕСКИЕ ХАРАКТЕРИСТИКИ WKW 9 – 18

МОДЕЛИ		WKW 9		WKW 12		WKW 18	
		2 -х трубная	4 -х трубная	2 -х трубная	4 -х трубная	2 -х трубная	4 -х трубная
Холодопроизводительность (1)	Вт	2200	2200	3500	3430	5000	4900
Теплопроизводительность (2)	Вт	3300	2200	4600	3200	5900	4900
Расход воздуха:							
- высокая скорость вентилятора	м³/ч	700	700	700	700	760	760
- средняя скорость вентилятора	м³/ч	460	460	460	460	515	515
- низкая скорость вентилятора	м³/ч	420	420	420	420	460	460
- пониженная скорость вентилятора	м³/ч	-	-	-	-	320	320
Расход воды (среднее значение)	м³/ч	0,378	0,378	0,602	0,59	0,86	0,843
Падение давления по воде (3)	кПа	12	12	17,5	17	15	17,5
Параметры электропитания	В/ф/Гц	230 / 1 / 50					
Диапазон напряжения электропитания	В	207 – 253					
Потребляемая мощность вентилятора	Вт	49	49	56	56	74	74
УРОВЕНЬ ЗВУКОВОЙ МОЩНОСТИ							
- высокая скорость вентилятора	дБ(А)	50		52		57	
- средняя скорость вентилятора	дБ(А)	40		43		48	
- низкая скорость вентилятора	дБ(А)	38		40		42	
- пониженная скорость вентилятора	дБ(А)	-		-		40	
ГАБАРИТЫ КОРПУСА							
Длина	мм	571					
Ширина	мм	571					
Высота	мм	287					
ГАБАРИТЫ РЕШЕТКИ							
Длина	мм	625					
Ширина	мм	625					
Высота	мм	40					
УПАКОВКА							
Масса в упаковке	кг	26	27	28		29	
Транспортировочный объем	м³	0,15					

(1) Режим охлаждения: температура воздуха 27/19°C (по сухому/мокрому термометру), температура охлаждающей воды 7/12°C.

(2) Режим нагрева:

– для 2-х трубных систем: температура воздуха 20°C, температура горячей воды на входе 50°C, расход воды как для режима охлаждения.

– для 4-х трубных систем: температура воздуха 20°C, температура горячей воды 70/60°C.

(3) Без регулирующих клапанов.

ГАБАРИТНЫЕ И ПРИСОЕДИНИТЕЛЬНЫЕ РАЗМЕРЫ 2-Х ТРУБНЫХ СИСТЕМ

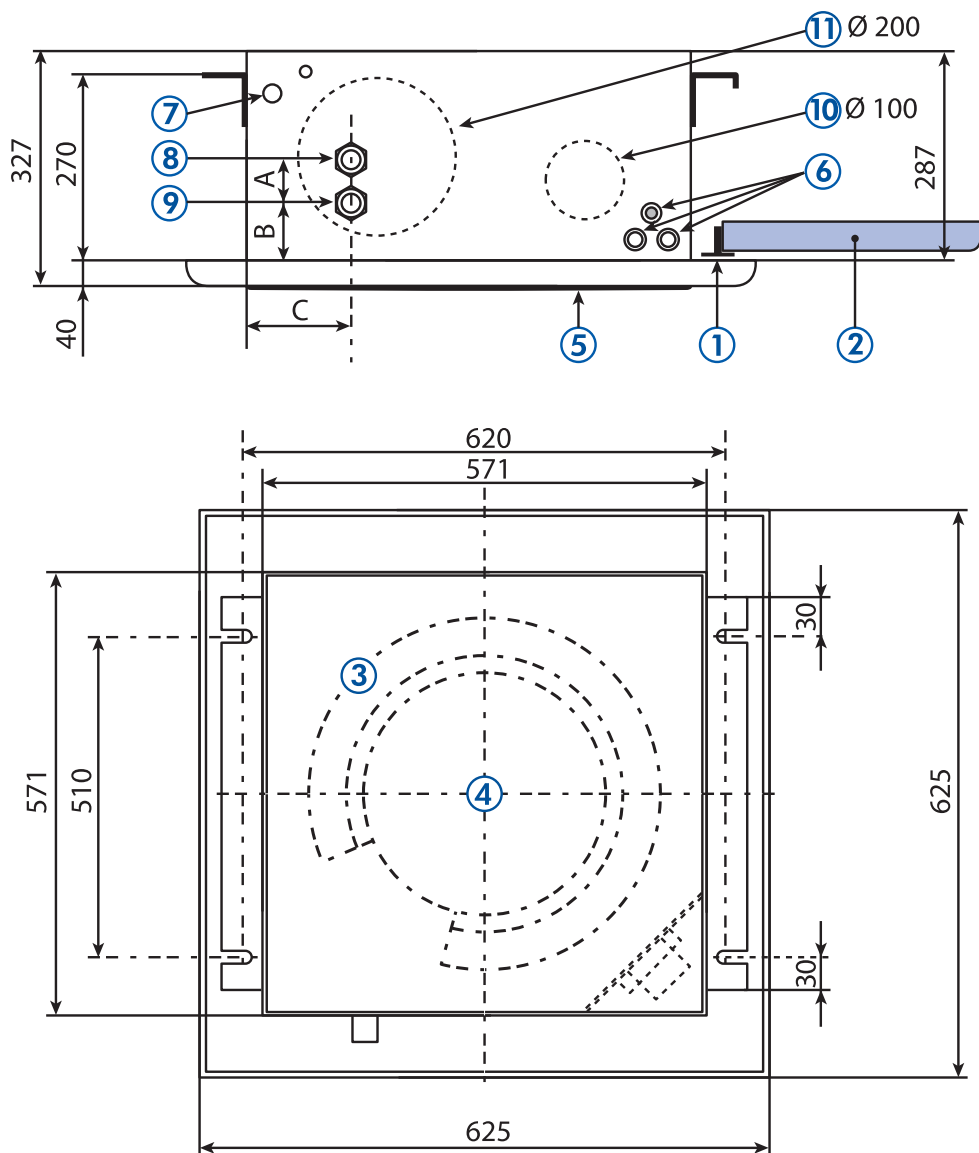

ОБОЗНАЧЕНИЯ	
1	Т-образный профиль подвесного потолка
2	Подвесной потолок
3	Теплообменник
4	Вентилятор
5	Воздухозаборная решетка
6	Вводы кабелей
7	Дренажный патрубок Ø 1/2"
8	Патрубок выхода воды
9	Патрубок входа воды
10	Намеченное отверстие для подмеса наружного воздуха
11	Намеченное отверстие для подачи обработанного воздуха в соседнее помещение

МОДЕЛИ	WKW 9	WKW 12	WKW 18
A	39	39	50
B	120	113	95
C	118	120	102
Диаметр патрубков теплообменника	1/2"	1/2"	3/4"

Размеры указаны в миллиметрах

ГАБАРИТНЫЕ И ПРИСОЕДИНИТЕЛЬНЫЕ РАЗМЕРЫ 4-Х ТРУБНЫХ СИСТЕМ

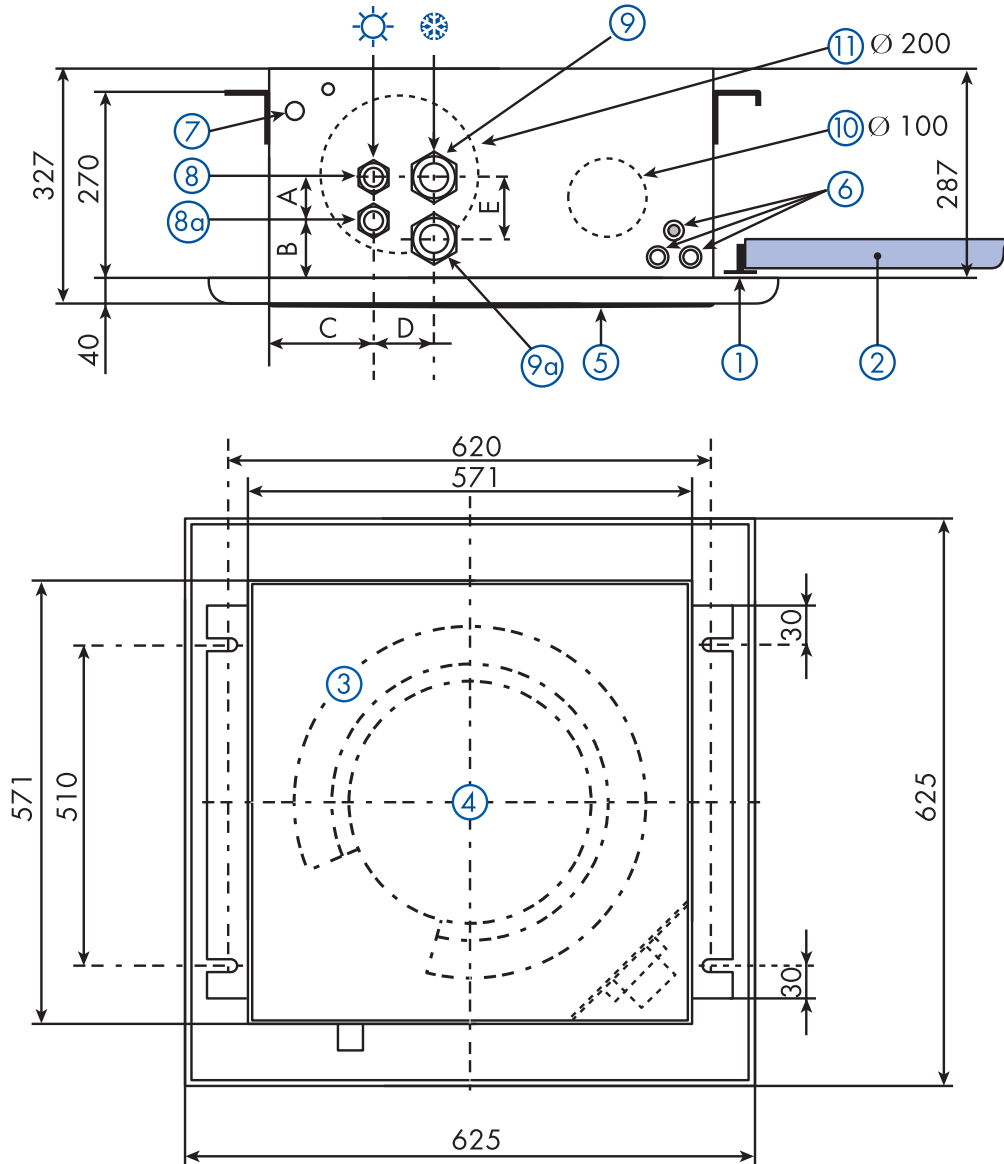

ОБОЗНАЧЕНИЯ

1	Т-образный профиль подвесного потолка	8	Патрубок выхода горячей воды
2	Подвесной потолок	8a	Патрубок входа горячей воды
3	Теплообменник	9	Патрубок выхода охлаждающей воды
4	Вентилятор	9a	Патрубок входа охлаждающей воды
5	Воздухозаборная решетка	10	Намеченное отверстие для подмеса наружного воздуха
6	Вводы кабелей	11	Намеченное отверстие для подачи обработанного воздуха в соседнее помещение
7	Дренажный патрубок Ø 1/2"		

Размеры указаны в миллиметрах

МОДЕЛИ	WKW 9	WKW 12	WKW 18
A	39	39	39
B	120	113	106
C	28	70	80
D	50	50	50
E	39	39	50
Диаметр патрубков охлаждающей воды	1/2"	1/2"	3/4"
Диаметр патрубков горячей воды	1/2"	1/2"	1/2"



Aqu@Fan II

Стр. 18



KCO LN

Стр. 28

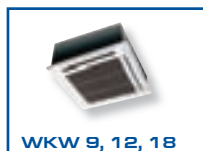

WKW 9, 12, 18

Стр. 34

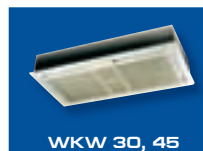

WKW 30, 45

Стр. 38



WSW

Стр. 42



VPX

Стр. 44

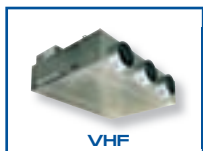

VHF

Стр. 48



VH2N

Стр. 56



Термостаты

Стр. 64



Aqu@Net

Стр. 68

WKW 30, 45

ЧЕТЫРЕХПОТОЧНЫЕ КАССЕТНЫЕ ФЭНКОЙЛЫ

 6,4 - 10,2 кВт

 8,0 - 11,6 кВт

 1100 - 1725 м³/ч



- 2 типоразмера
- Номинальная холодопроизводительность от 6,4 до 10,2 кВт
- Номинальная теплопроизводительность от 8,0 до 11,6 кВт
- Номинальная производительность по воздуху от 1100 до 1725 м³/ч
- Низкий уровень шума
- 3 системы: 2-х трубная, 2-х трубная / 2-х проводная, 4-х трубная
- Предназначены для установки в подвесном потолке с ячейкой 600 мм x 1200 мм
- Электромеханические и электронные пульты управления различных модификаций
- Система управления Aqu@Net
- Дренажный насос входит в базовую комплектацию
- Программа подбора Eole-K
- Сертификат EUROVENT

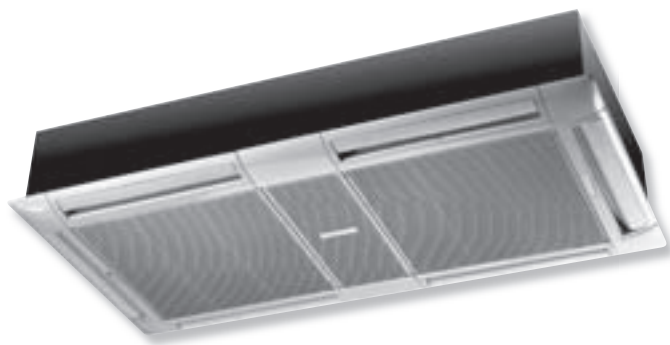

ТЕХНИЧЕСКИЕ ХАРАКТЕРИСТИКИ WKW 30 – 45

МОДЕЛИ		WKW 30 2-х трубная	WKW 45 2-х трубная	WKW 45 4-х трубная
Холодопроизводительность (1)	Вт	6440	10190	10100
Теплопроизводительность (2)	Вт	8050	11600	6670
Расход воздуха:				
- высокая скорость вентилятора	м³/ч	1550	1630	1725
- средняя скорость вентилятора	м³/ч	1350	1250	1360
- низкая скорость вентилятора	м³/ч	1100	1000	1075
Расход воды (среднее значение)	м³/ч	1,208	1,753	1,89
Падение давления по воде (3)	кПа	17	23,5	34,3
Параметры электропитания	В/ф/Гц	230/1/50 - без электрокалорифера, 400/3/50		
Диапазон напряжения электропитания	В	207 – 253 360 – 440		
Потребляемая мощность вентилятора	Вт	200	180	180
УРОВЕНЬ ЗВУКОВОЙ МОЩНОСТИ				
- высокая скорость вентилятора	дБ(А)	57	59	59
- средняя скорость вентилятора	дБ(А)	50	53	53
- низкая скорость вентилятора	дБ(А)	47	47	47
ГАБАРИТЫ КОРПУСА				
Длина	мм	1171		
Ширина	мм	571		
Высота	мм	287		
ГАБАРИТЫ РЕШЕТКИ				
Длина	мм	1225		
Ширина	мм	625		
Высота	мм	40		
МАССА				
Эксплуатационная	кг	49	55	55
Транспортировочная	кг	51	58	58
ОБЪЕМ				
Транспортировочный	м³	0,31		

(1) Режим охлаждения: температура воздуха 27/19°C (по сухому/мокрому термометру), температура охлаждающей воды 7/12°C.

(2) Режим нагрева: температура воздуха 20°C, температура горячей воды на входе 50°C, расход воды как для режима охлаждения.

(3) Без регулирующих клапанов.

ГАБАРИТНЫЕ И ПРИСОЕДИНИТЕЛЬНЫЕ РАЗМЕРЫ 2-Х ТРУБНЫХ СИСТЕМ

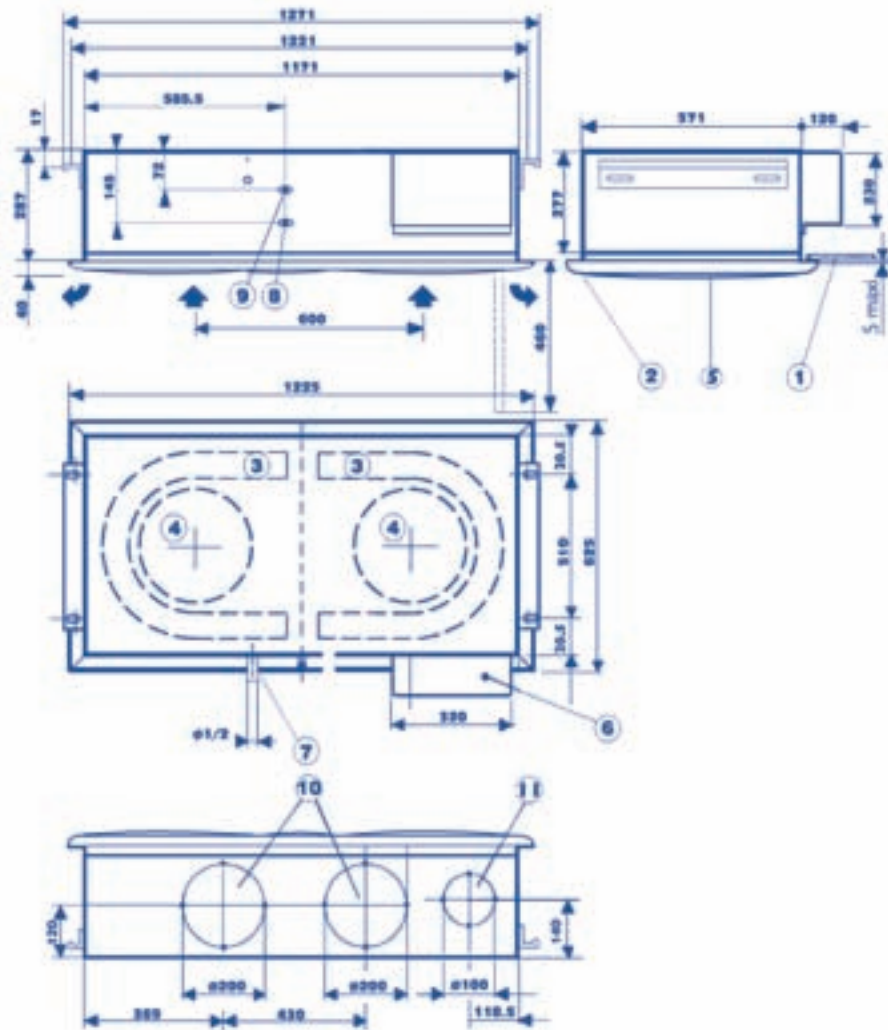

ОБОЗНАЧЕНИЯ

1	Подвесной потолок	7	Дренажный патрубок Ø 1/2"
2	Т-образный профиль подвесного потолка	8	Патрубок выхода воды Ø 1"
3	Теплообменник	9	Патрубок выхода воды Ø 1"
4	Вентилятор	10	Намеченные отверстия для подачи обработанного воздуха в соседнее помещение
5	Воздухозаборная решетка	11	Намеченное отверстие для подмеса наружного воздуха
6	Кожух электрического отсека		

Размеры указаны в миллиметрах

ГАБАРИТНЫЕ И ПРИСОЕДИНИТЕЛЬНЫЕ РАЗМЕРЫ 4-Х ТРУБНЫХ СИСТЕМ

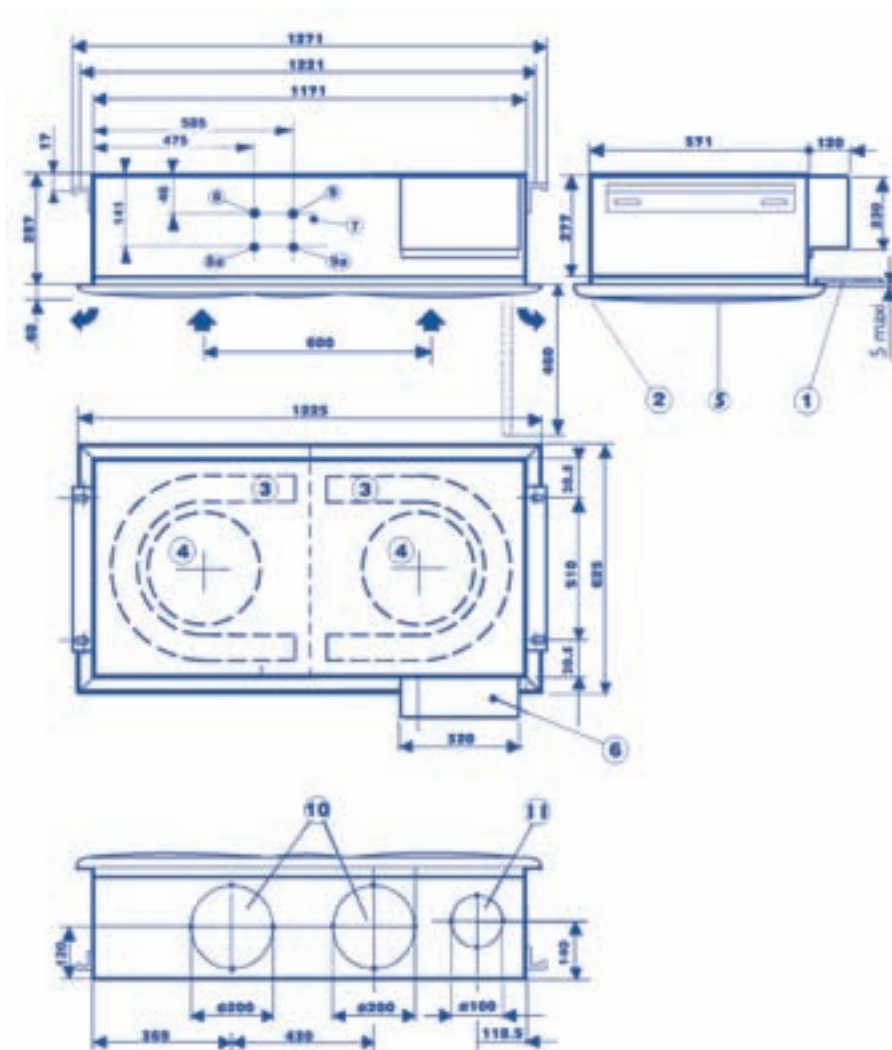

ОБОЗНАЧЕНИЯ

1	Подвесной потолок	8	Патрубок выхода горячей воды Ø 1/2"
2	Т-образный профиль подвесного потолка	8а	Патрубок входа горячей воды Ø 1/2"
3	Теплообменник	9	Патрубок выхода охлаждающей воды Ø 1"
4	Вентилятор	9а	Патрубок входа охлаждающей воды Ø 1"
5	Воздухозаборная решетка	10	Намеченные отверстия для подачи обработанного воздуха в соседнее помещение
6	Кожух электрического отсека	11	Намеченное отверстие для подмеса наружного воздуха
7	Дренажный патрубок Ø 1/2"		

Размеры указаны в миллиметрах



Aqu@Fan II

Стр. 18



KCO LN

Стр. 28

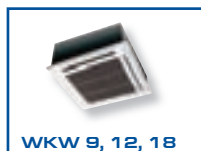

WKW 9, 12, 18

Стр. 34

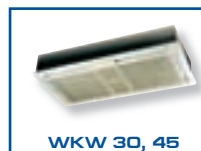

WKW 30, 45

Стр. 38



WSW

Стр. 42



VPX

Стр. 44

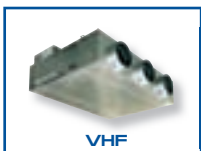

VHF

Стр. 48



VH2N

Стр. 56



Термостаты

Стр. 64



Aqu@Net

Стр. 68

WSW 7, 9, 18

НАСТЕННЫЕ ФЭНКОЙЛЫ

 1,4 - 3,7 кВт

 1,9 - 4,4 кВт

 250 - 870 м³/ч



- 3 типоразмера
- Номинальная холодопроизводительность от 1,4 до 3,7 кВт
- Номинальная теплопроизводительность от 1,9 до 4,4 кВт
- Номинальная производительность по воздуху от 250 до 870 м³/ч
- Низкошумный тангенциальный вентилятор
- 2 системы: 2-х трубная, 2-х трубная / 2-х проводная
- Электромеханические, электронные и ИК-пульты управления
- Система управления Aqu@Net
- Сертификат EUROVENT



ТЕХНИЧЕСКИЕ ХАРАКТЕРИСТИКИ WSW

МОДЕЛЬ		WSW 7 BE	WSW 7	WSW 9	WSW 18 BE	WSW 18
Холодопроизводительность (1)	Вт	1420	1800	2100	2940	3660
Теплопроизводительность (2)	Вт	1990	2520	3070	3905	4430
Расход воздуха:						
- высокая скорость вентилятора	м³/ч	345	345	435	873	873
- средняя скорость вентилятора	м³/ч	292	292	400	753	753
- низкая скорость вентилятора	м³/ч	255	255	333	603	603
Параметры электропитания	В/ф/Гц	230 / 1 / 50				
Потребляемая мощность вентилятора	Вт	17	17	38	45	45
Диаметр патрубков входа/выхода (наружная газовая резьба)	дюйм	1/2"	1/2"	1/2"	3/4"	3/4"
Диаметр дренажного патрубка	мм	13	13	13	13	13
ГАБАРИТЫ И МАССА						
Длина	мм	815			1115	
Ширина	мм	160			195	
Высота	мм	270			330	
Масса	кг	8	8	9,5	14	14

(1) Режим охлаждения: температура воздуха 27/19°C (по сухому/мокрому термометру), температура охлаждающей воды 7/12°C.

(2) Режим нагрева: температура воздуха 20°C, температура горячей воды 50/40°C.

ГАБАРИТЫ

Модели	L, длина	P, ширина	H, высота
7 BE	815	160	270
7	815	160	270
9	815	160	270
18 BE	1115	195	330
18	1115	195	330

Размеры указаны в миллиметрах

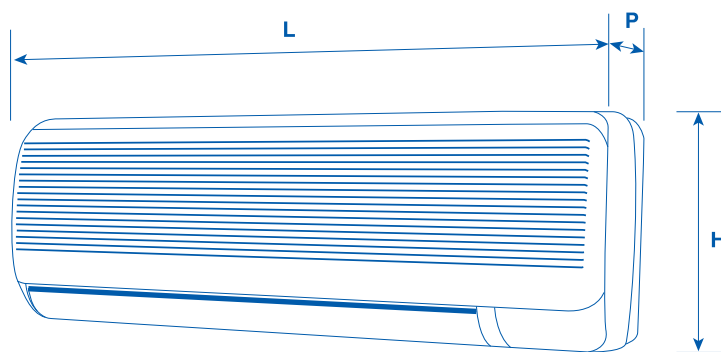



Aqu@Fan II

Стр. 18

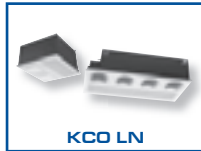

KCO LN

Стр. 28

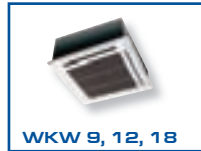

WKW 9, 12, 18

Стр. 34

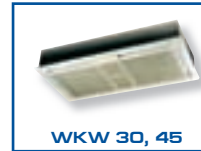

WKW 30, 45

Стр. 38



WSW

Стр. 42



VPX

Стр. 44

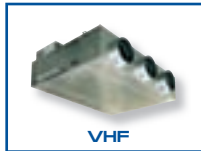

VHF

Стр. 48



VH2N

Стр. 56



Термостаты

Стр. 64



Aqu@Net

Стр. 68

VPX

МОДУЛЬНЫЕ КАНАЛЬНЫЕ ФЭНКОЙЛЫ

 1,0 - 4,8 кВт

 1,2 - 5,2 кВт

 140 - 800 м³/ч



- 1 типоразмер
- Номинальная холодопроизводительность от 1,0 до 4,8 кВт
- Номинальная теплопроизводительность от 1,2 до 5,2 кВт
- Номинальная производительность по воздуху от 140 до 800 м³/ч
- Внешнее статическое давление до 100 Па
- 3 системы: 2-х трубная, 2-х трубная / 2-х проводная, 4-х трубная
- 4 различных конфигурации забора и раздачи воздуха
- 7-ми скоростной электродвигатель
- Простота обслуживания внутренних компонентов агрегата через съемную панель без демонтажа воздуховодов
- Электромеханические и электронные пульты управления различных модификаций
- Система управления Aqu@Net
- Программа подбора EoliX
- Сертификат EUROVENT

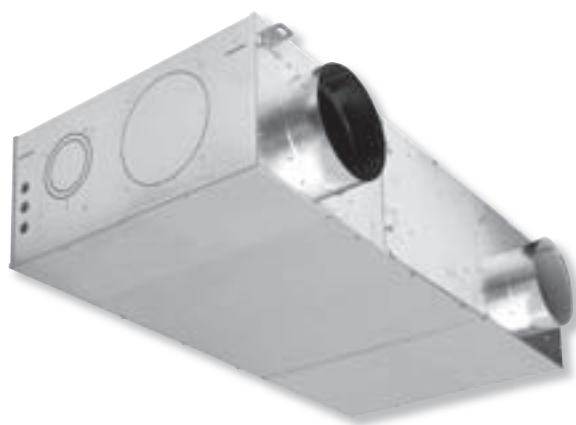

ХОЛОДОПРОИЗВОДИТЕЛЬНОСТЬ

2–Х ТРУБНАЯ СИСТЕМА

Теплообменник	Скорость вентилятора		V1	V2	V3	V4	V5	V6	V7
4-х рядный	Расход воздуха	м³/ч	142	242	360	456	546	635	783
	Qп	Вт	1020	1580	2267	2779	3353	3833	4327
	Qя	Вт	710	1106	1570	1961	2345	2690	3102
5-ти рядный	Расход воздуха	м³/ч	98	197	311	392	465	543	708
	Qп	Вт	833	1560	2454	2949	3455	4019	4777
	Qя	Вт	564	1051	1668	2046	2433	2774	3287

4–Х ТРУБНАЯ СИСТЕМА

Теплообменник	Скорость вентилятора		V1	V2	V3	V4	V5	V6	V7
4-х рядный	Расход воздуха	м³/ч	98	197	311	392	465	543	708
	Qп	Вт	755	1302	1989	2437	2925	3364	3991
	Qя	Вт	520	916	1382	1724	2051	2363	2857

ТЕПЛОПРОИЗВОДИТЕЛЬНОСТЬ

2–Х ТРУБНАЯ СИСТЕМА

Теплообменник	Скорость вентилятора		V1	V2	V3	V4	V5	V6	V7
4-х рядный	Расход воздуха	м³/ч	142	242	360	456	546	635	783
	Q	Вт	2110	3489	5013	6338	7272	7628	9442
5-ти рядный	Расход воздуха	м³/ч	98	197	311	392	465	543	708
	Q	Вт	1494	2934	4510	5487	6623	7480	9580

4–Х ТРУБНАЯ СИСТЕМА

Теплообменник	Скорость вентилятора		V1	V2	V3	V4	V5	V6	V7
1-но рядный	Расход воздуха	м³/ч	98	197	311	392	465	543	708
	Q	Вт	1279	2090	2740	3104	3377	3636	4098

Режим охлаждения: температура воздуха 27/19°C (по сухому/мокрому термометру), температура охлаждающей воды 7/12°C.

Режим нагрева: температура воздуха 20°C, температура горячей воды 70/50°C.

Обозначения:

Qп : полная холодопроизводительность

Qя : явная холодопроизводительность

Q : теплопроизводительность

Характеристики приведены для конфигурации «I» при статическом давлении 40 Па.

ВОЗМОЖНЫЕ КОНФИГУРАЦИИ

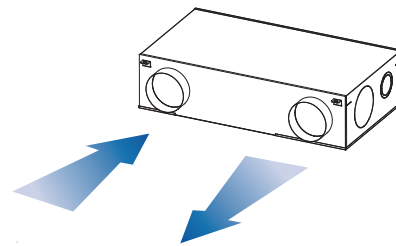
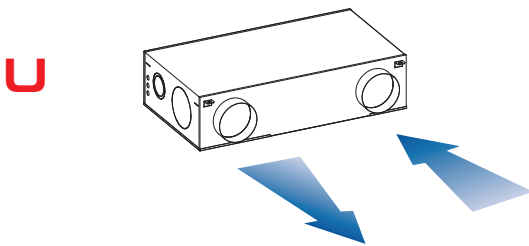
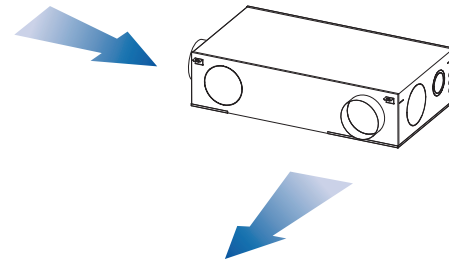
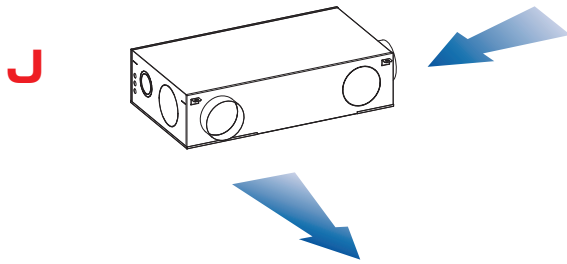
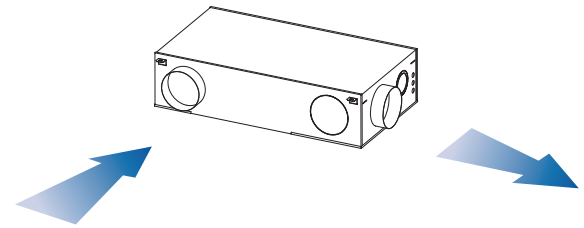
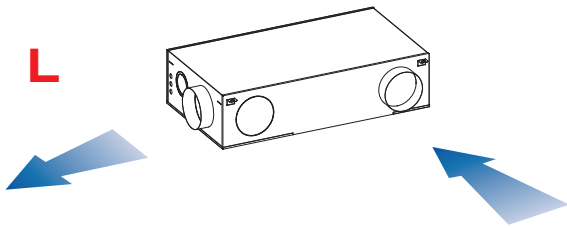
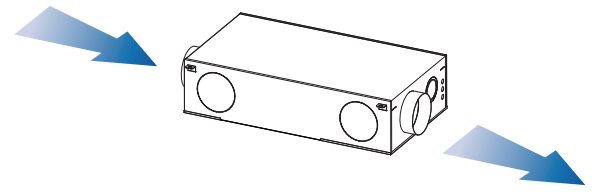
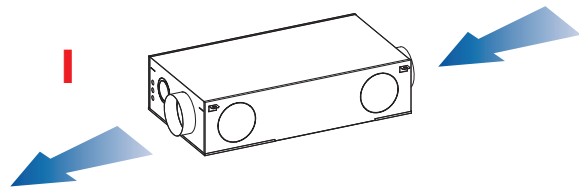

ГАБАРИТНЫЕ РАЗМЕРЫ И МАССА

Вид спереди

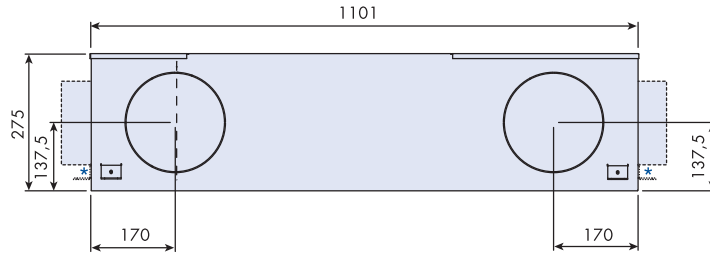

Вид сверху

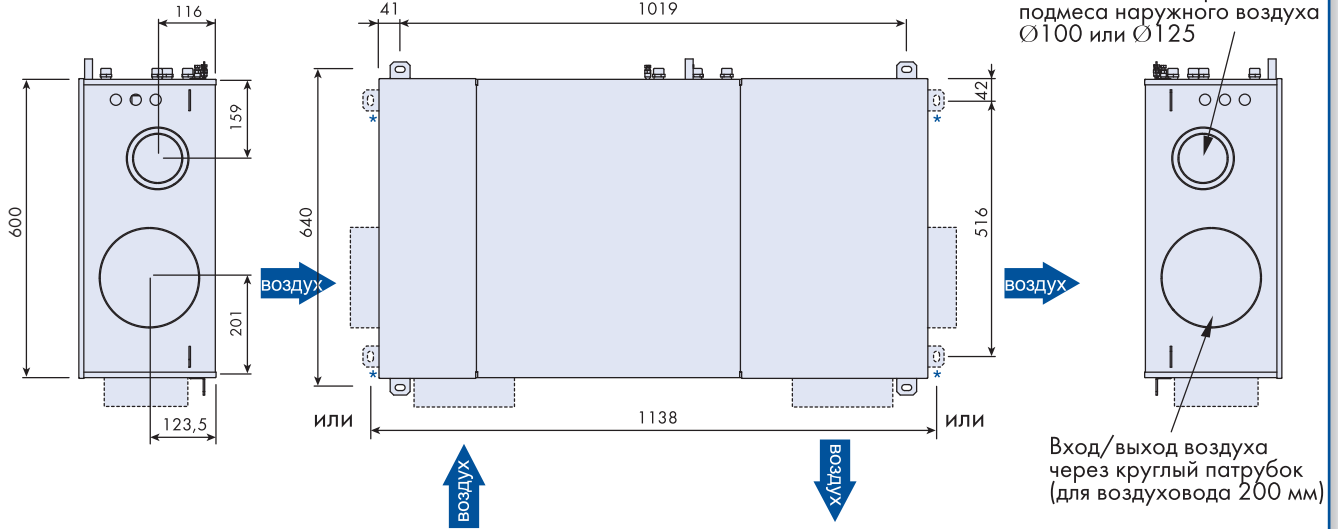

Вид сбоку
4-х рядный или
4-х+1-но рядный
теплообменник

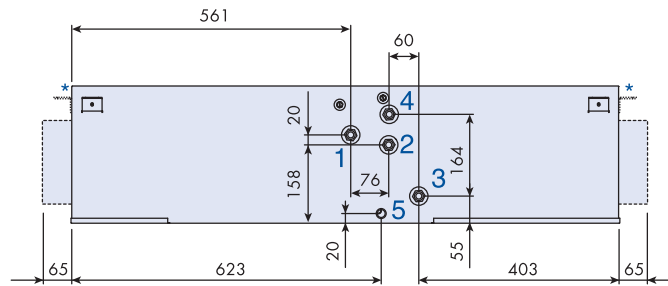

Вид сбоку
5-ти рядный
теплообменник

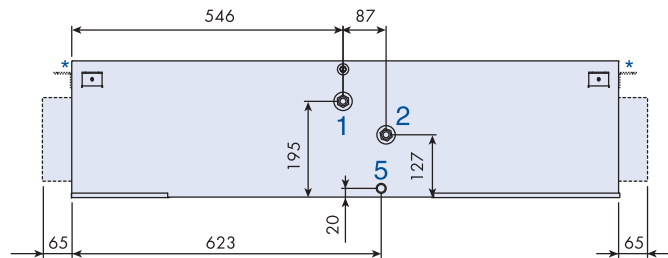

ОБОЗНАЧЕНИЯ

- | | |
|---|--|
| 1 | Патрубок выхода охлаждающей воды, Ø 1/2" |
| 2 | Патрубок входа охлаждающей воды, Ø 1/2" |
| 3 | Патрубок входа горячей воды, Ø 1/2" |
| 4 | Патрубок выхода горячей воды, Ø 1/2" |
| 5 | Дренажный патрубок Ø 5/8" |
| * | Кронштейны (опция) |

Размеры указаны в миллиметрах



Aqu@Fan II

Стр. 18

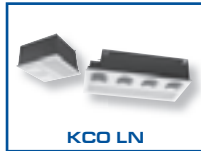

KCO LN

Стр. 28

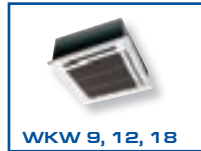

WKW 9, 12, 18

Стр. 34

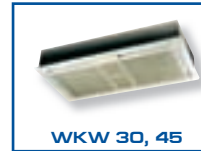

WKW 30, 45

Стр. 38



WSW

Стр. 42



VPX

Стр. 44



VHF

Стр. 48



VH2N

Стр. 56



Термостаты

Стр. 64



Aqu@Net

Стр. 68

VHF 01, 05+, 10, 12

СРЕДНЕНАПОРНЫЕ КАНАЛЬНЫЕ ФЭНКОЙЛЫ

 0,5 - 9,5 кВт

 0,6 - 18,1 кВт

 180 - 2250 м³/ч



- 4 типоразмера
- Номинальная холодопроизводительность от 0,5 до 9,5 кВт
- Номинальная теплопроизводительность от 0,6 до 18,1 кВт
- Номинальная производительность по воздуху от 180 до 2250 м³/ч
- Внешнее статическое давление до 50 Па
- 3 системы: 2-х трубная, 2-х трубная /2-х проводная, 4-х трубная
- 3 варианта исполнения: SP – без камеры возвратного воздуха и распределительной камеры, APS – с распределительной камерой, APSA – с камерой возвратного воздуха и распределительной камерой
- 5-ти или 6-ти скоростной электродвигатель вентилятора (в зависимости от типоразмера)
- Электромеханические и электронные пульты управления различных модификаций
- Система управления Aqu@Net
- Программа подбора Eole-F
- Сертификат EUROVENT

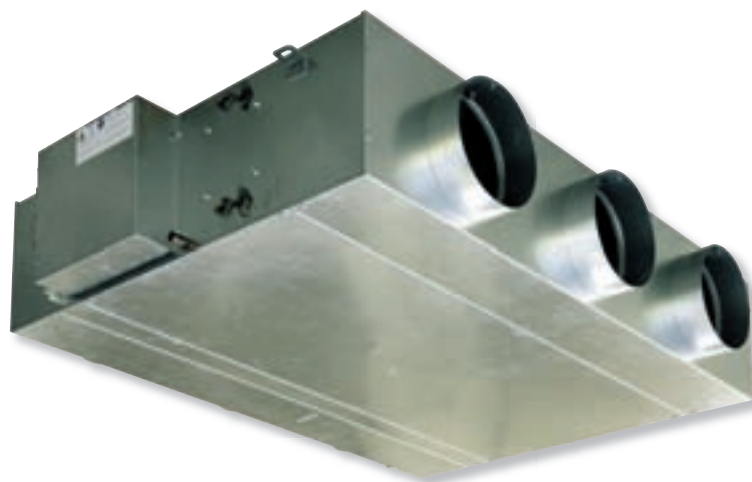

КОНСТРУКЦИЯ

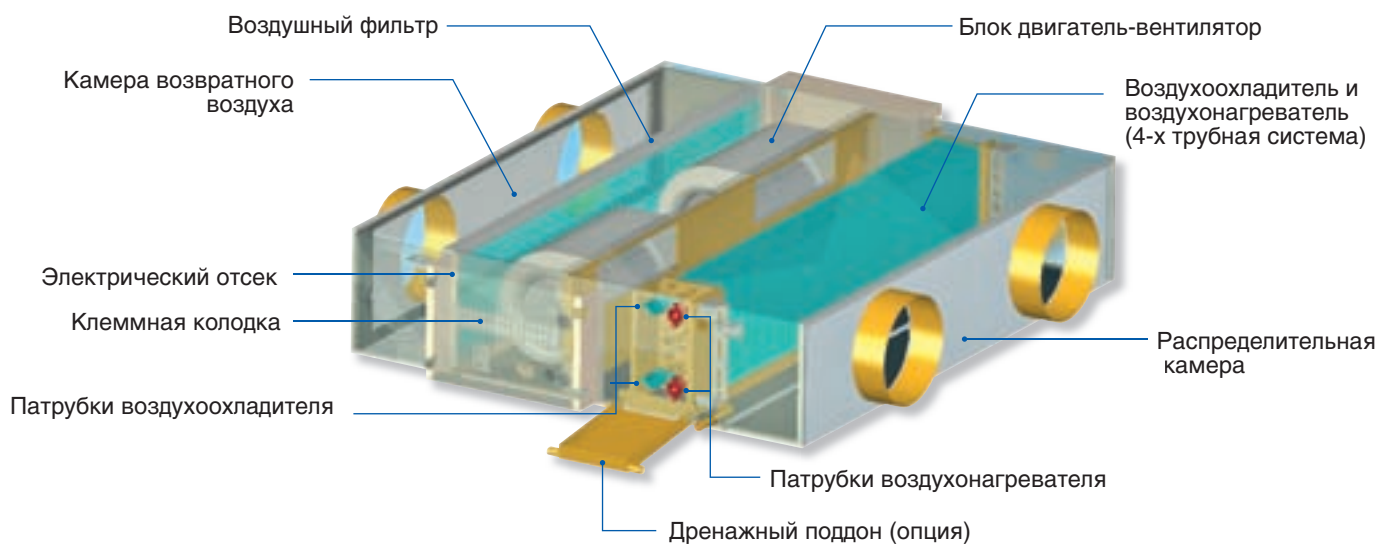

КОНФИГУРАЦИИ VNF

Исполнение SP (БЕЗ КАМЕРЫ ВОЗВРАТНОГО ВОЗДУХА И РАСПРЕДЕЛИТЕЛЬНОЙ КАМЕРЫ)

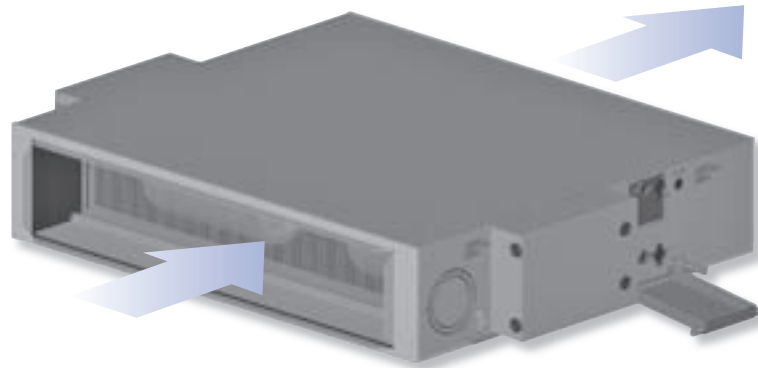

Исполнение APS (С РАСПРЕДЕЛИТЕЛЬНОЙ КАМЕРОЙ)

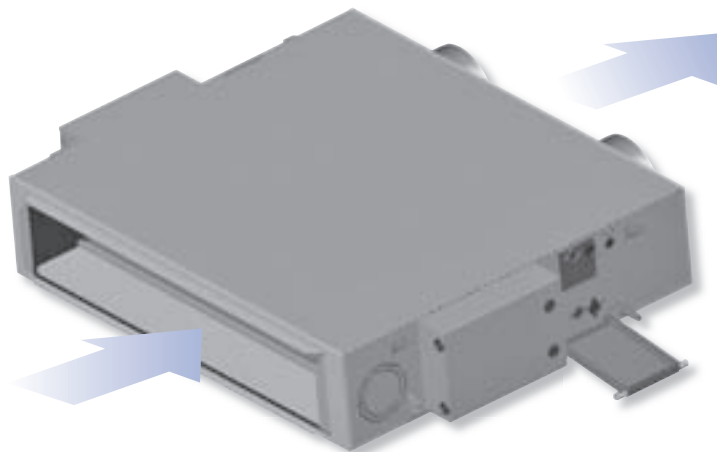

Исполнение APSA (С КАМЕРОЙ ВОЗВРАТНОГО ВОЗДУХА И РАСПРЕДЕЛИТЕЛЬНОЙ КАМЕРОЙ)

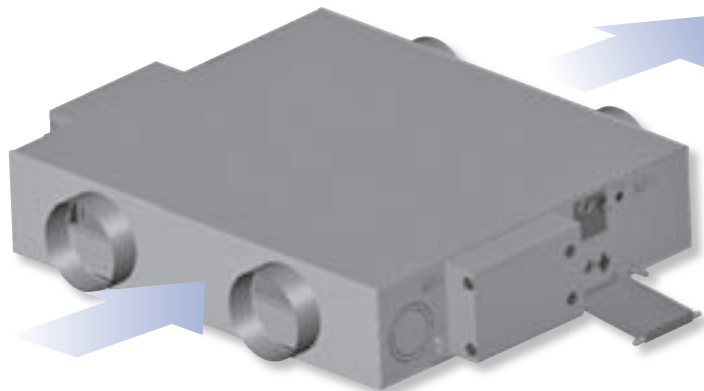

ХОЛОДОПРОИЗВОДИТЕЛЬНОСТЬ

2–Х ТРУБНАЯ СИСТЕМА

Модели	Скорость вентилятора		V1	V2	V3	V4	V5	V6
VHF 01	Расход воздуха	м³/ч	76	177	272	388	455	557
	Qп	Вт	543	1151	1782	2320	2592	3142
	Qя	Вт	359	782	1230	1596	1778	2180
VHF 05+	Расход воздуха	м³/ч	-	189	275	384	503	629
	Qп	Вт	-	1490	2132	2885	3626	4336
	Qя	Вт	-	1013	1453	1981	2503	3001
VHF 10	Расход воздуха	м³/ч	622	818	987	1121	1267	-
	Qп	Вт	3421	4597	5643	6502	7361	-
	Qя	Вт	2253	3007	3887	4437	5035	-
VHF 12	Расход воздуха	м³/ч	695	906	1099	1265	1455	-
	Qп	Вт	5061	6468	7593	8518	9498	-
	Qя	Вт	3398	4366	5173	5823	6512	-

4–Х ТРУБНАЯ СИСТЕМА

Модели	Скорость вентилятора		V1	V2	V3	V4	V5	V6
VHF 01	Расход воздуха	м³/ч	76	177	272	388	455	557
	Qп	Вт	464	961	1494	1973	2307	2661
	Qя	Вт	320	685	1065	1423	1680	1958
VHF 05+	Расход воздуха	м³/ч	-	189	275	384	503	629
	Qп	Вт	-	1418	2005	2697	3369	4010
	Qя	Вт	-	975	1371	1832	2289	2743
VHF 10	Расход воздуха	м³/ч	622	818	987	1121	1267	-
	Qп	Вт	3269	4276	5156	5897	6627	-
	Qя	Вт	2210	2938	3544	3987	4529	-
VHF 12	Расход воздуха	м³/ч	695	906	1099	1265	1455	-
	Qп	Вт	4321	5484	6405	7143	7953	-
	Qя	Вт	3030	3868	4563	5107	5717	-

ТЕПЛОПРОИЗВОДИТЕЛЬНОСТЬ

2–Х ТРУБНАЯ СИСТЕМА

Модели	Скорость вентилятора		V1	V2	V3	V4	V5	V6
VHF 01	Расход воздуха	м³/ч	76	177	272	388	455	557
	Q	Вт	898	2010	3070	3959	4533	5318
VHF 05+	Расход воздуха	м³/ч	-	189	273	384	503	629
	Q	Вт	-	2605	3681	4974	6318	7707
VHF 10	Расход воздуха	м³/ч	622	818	987	1121	1267	-
	Q	Вт	4564	6201	7510	8750	9926	-
VHF 12	Расход воздуха	м³/ч	695	906	1099	1265	1455	-
	Q	Вт	9270	11922	14178	16048	18137	-

4–Х ТРУБНАЯ СИСТЕМА

Модели	Скорость вентилятора		V1	V2	V3	V4	V5	V6
VHF 01	Расход воздуха	м³/ч	76	177	272	388	455	557
	Q	Вт	636	1306	1804	2291	2553	2866
VHF 05+	Расход воздуха	м³/ч	-	189	273	384	503	629
	Q	Вт	-	2130	2876	3671	4370	4933
VHF 10	Расход воздуха	м³/ч	622	818	987	1121	1267	-
	Q	Вт	3841	5162	5938	6775	7551	-
VHF 12	Расход воздуха	м³/ч	695	906	1099	1265	1455	-
	Q	Вт	3817	4767	5557	6199	6893	-

Режим охлаждения: температура воздуха 27/19°C (по сухому/мокрому термометру), температура охлаждающей воды 7/12°C.

Режим нагрева: температура воздуха 20°C, температура горячей воды 70/50°C.

Обозначения:

Qп : полная холодопроизводительность

Qя : явная холодопроизводительность

Q : теплопроизводительность

Характеристики приведены для конфигурации APSA с воздушным фильтром G2 при статическом давлении 50 Па.

ГАБАРИТНЫЕ РАЗМЕРЫ И МАССА - VHF 01

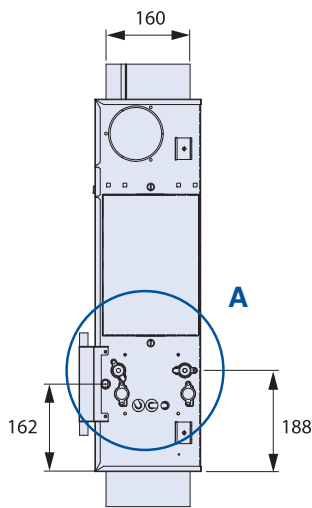
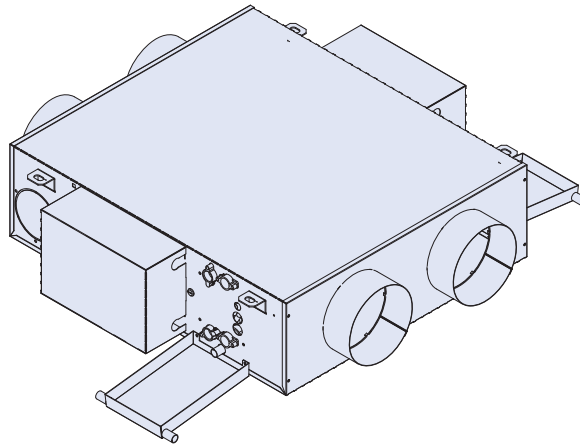
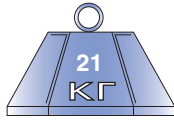

A

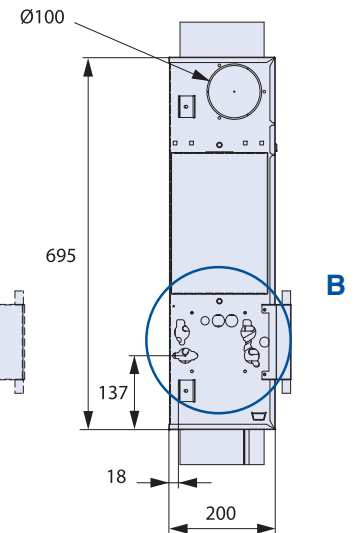
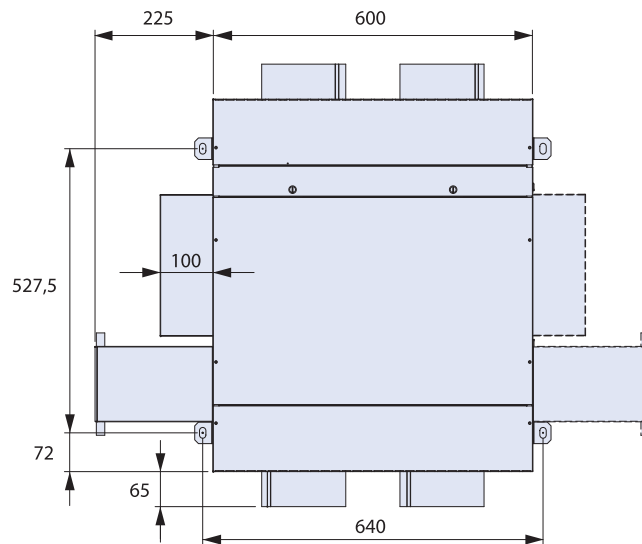

B

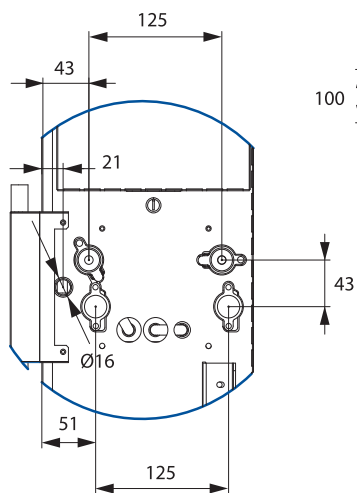

Вид А
4-х трубная
система

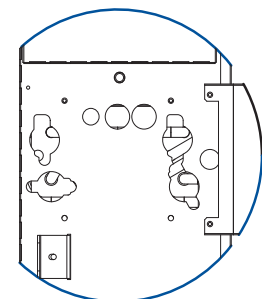
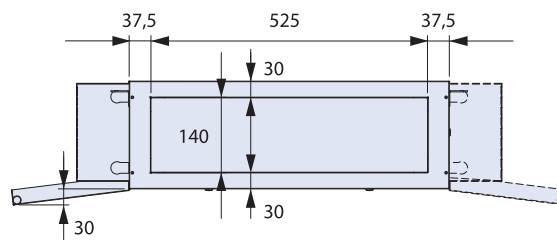
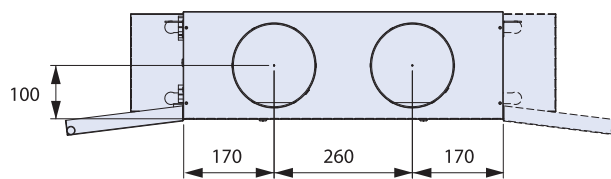

Вид В
2-х трубная
система

Размеры указаны в миллиметрах. Масса конфигурации APSA

ГАБАРИТНЫЕ РАЗМЕРЫ И МАССА - VHF 05+

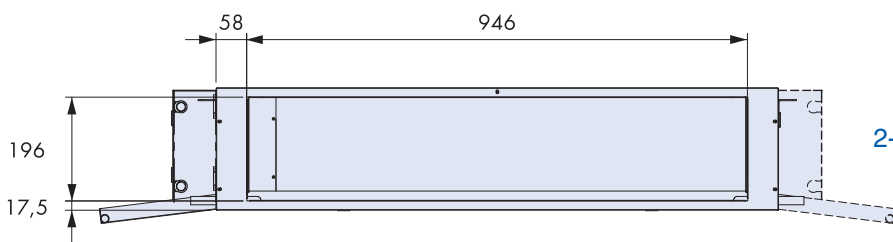
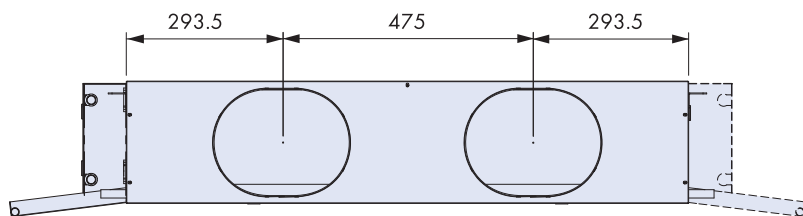
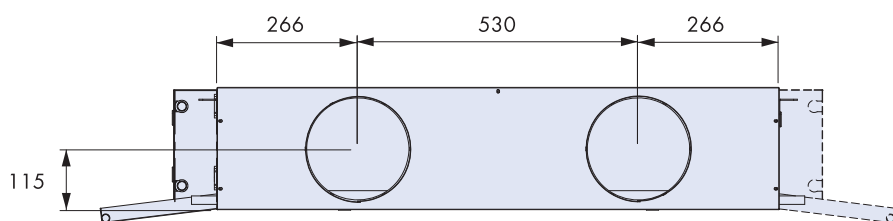
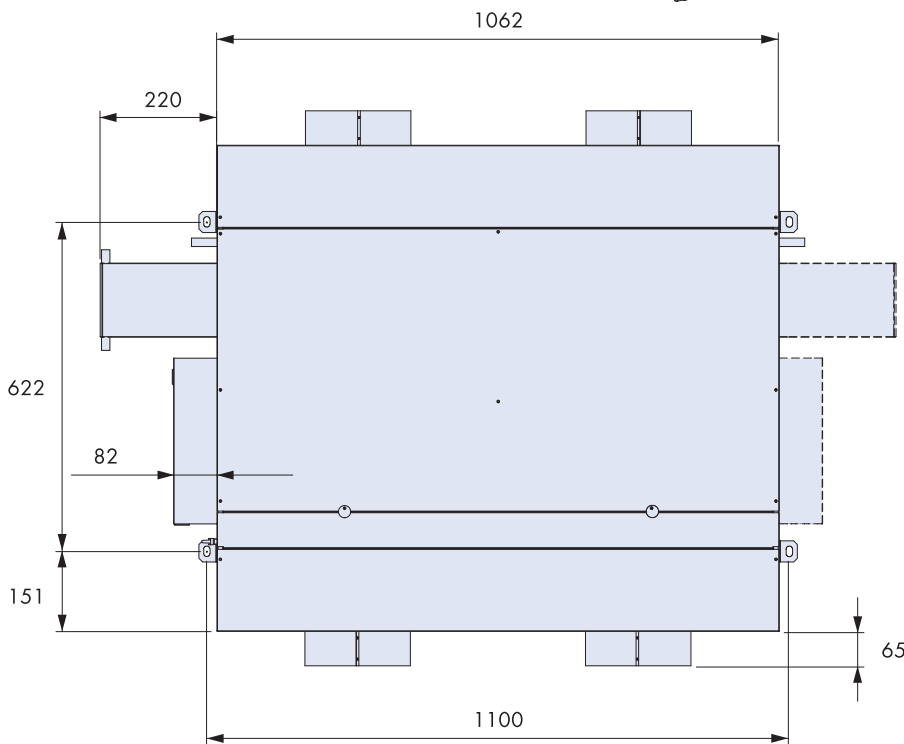
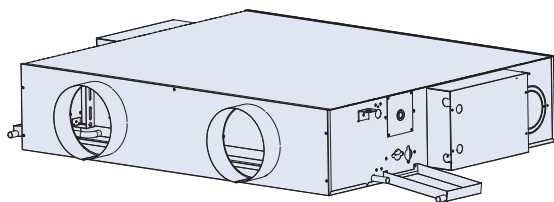
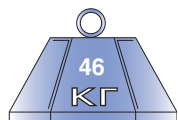

Вид А
4-х трубная
система

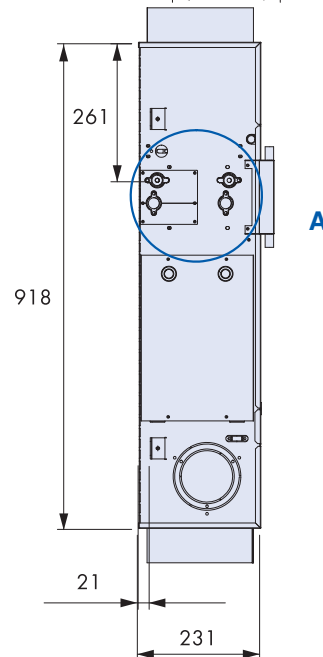
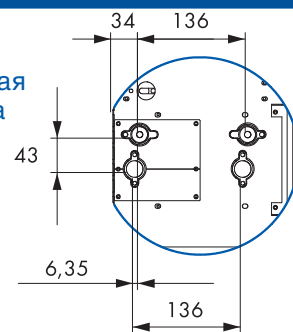

А

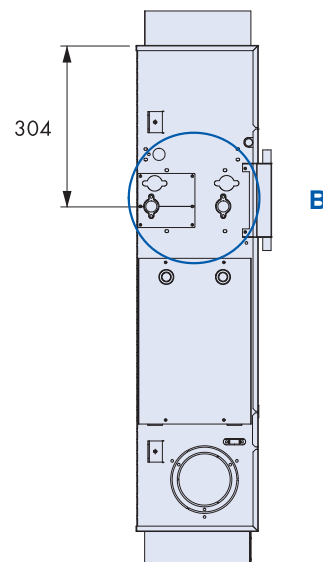

В

Вид В
2-х трубная
система

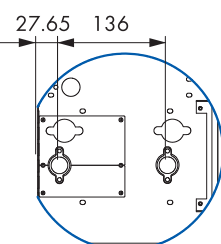

Размеры указаны в миллиметрах. Масса конфигурации APSA.

ГАБАРИТНЫЕ РАЗМЕРЫ И МАССА - VHF 10

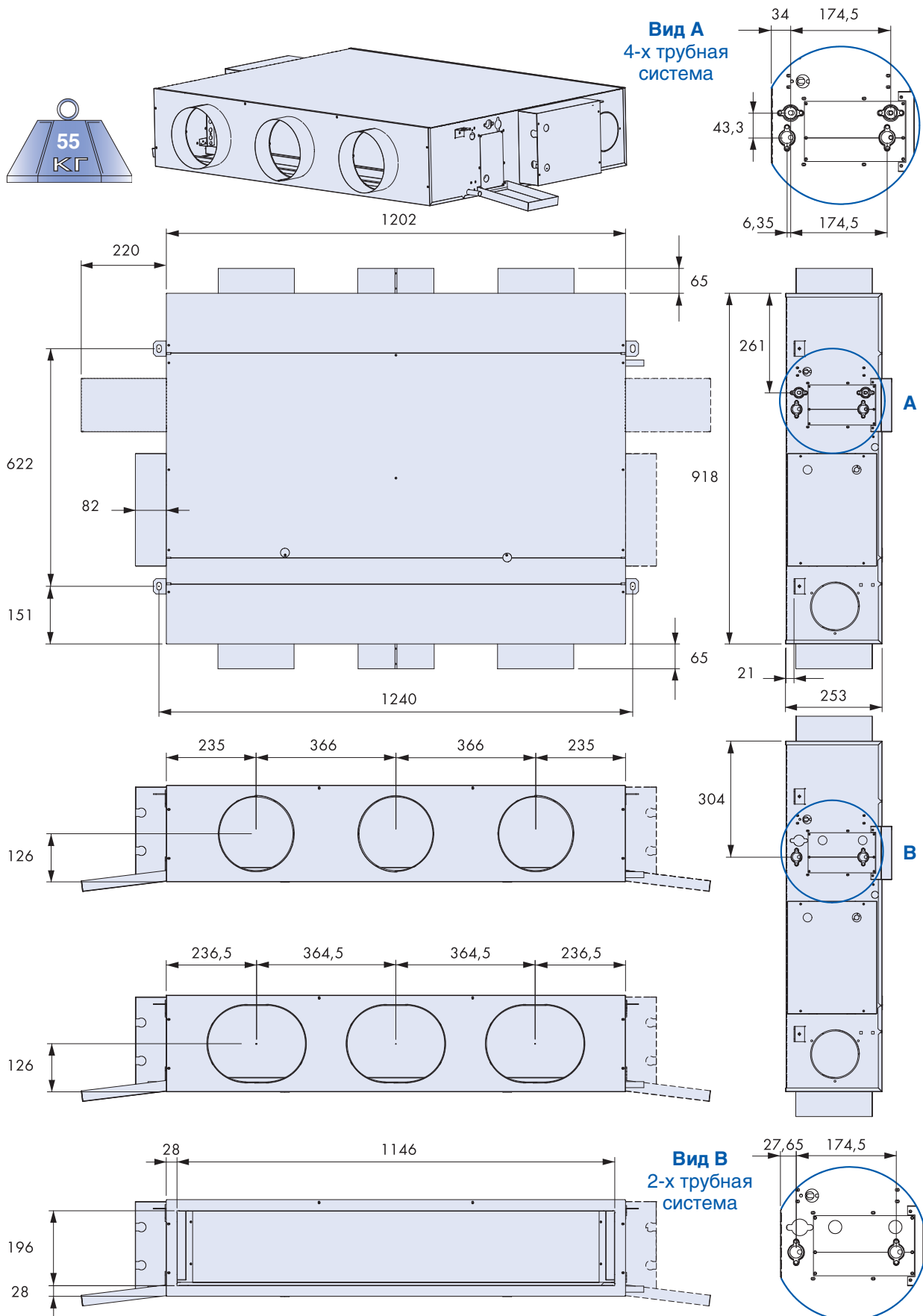

ГАБАРИТНЫЕ РАЗМЕРЫ И МАССА - VHF 12

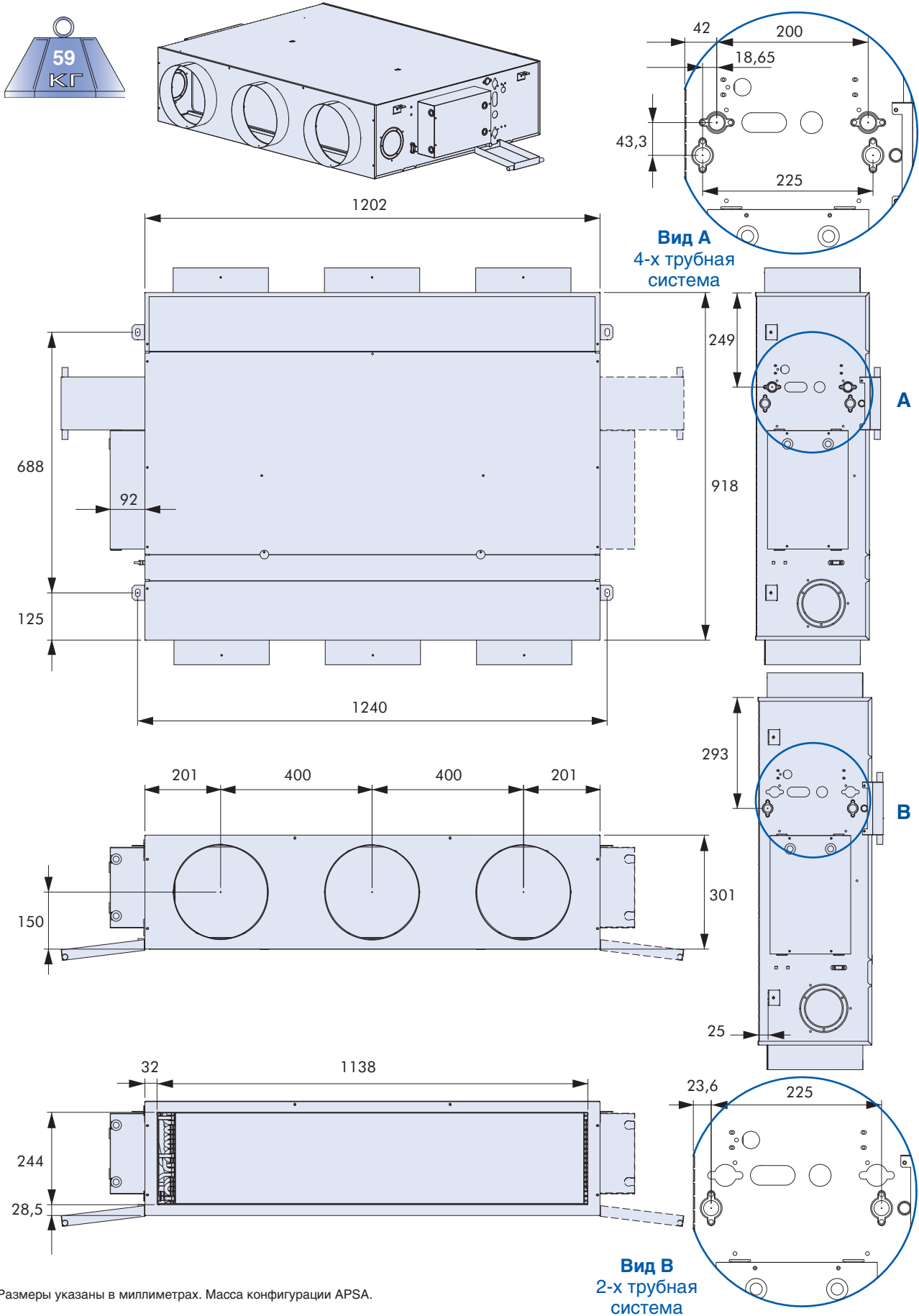



Aqu@Fan II

Стр. 18

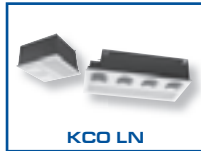

KCO LN

Стр. 28

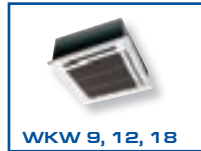

WKW 9, 12, 18

Стр. 34

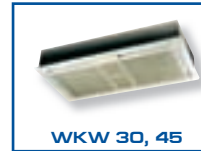

WKW 30, 45

Стр. 38



WSW

Стр. 42



VPX

Стр. 44

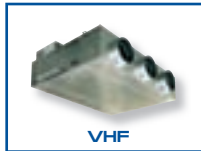

VHF

Стр. 48



VH2N

Стр. 56



Термостаты

Стр. 64



Aqu@Net

Стр. 68

VH2N 03, 05, 07, 10, 15, 18, 21, 24, 27

ВЫСОКОНАПОРНЫЕ КАНАЛЬНЫЕ ФЭНКОЙЛЫ

 0,4 - 27,7 кВт

 0,5 - 35,2 кВт

 180 - 4380 м³/ч



- 9 типоразмеров
- Номинальная холодопроизводительность от 0,4 до 27,7 кВт
- Номинальная теплопроизводительность от 0,5 до 35,2 кВт
- Номинальная производительность по воздуху от 180 до 4380 м³/ч
- Внешнее статическое давление до 220 Па (для больших типоразмеров)
- 3 системы: 2-х трубная, 2-х трубная /2-х проводная, 4-х трубная
- 3-х — 6-ти скоростной электродвигатель (в зависимости от типоразмера)
- Электромеханические и электронные пульты управления различных модификаций
- Система управления Aqu@Net
- Большое количество опций и аксессуаров
- Программа подбора Eole-2N
- Сертификат EUROVENT



КОНСТРУКЦИЯ

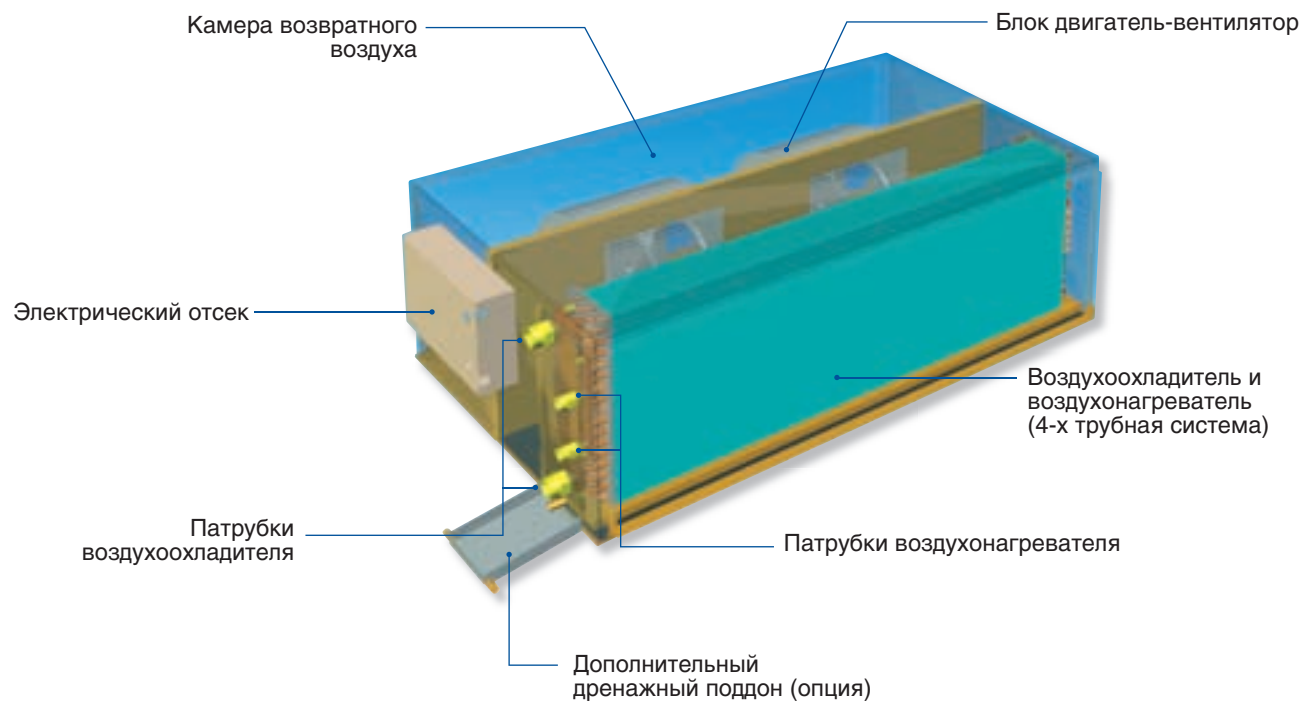

ЭЛЕКТРОКАЛОРИФЕР

Модель		VH2N 03	VH2N 05	VH2N 07	VH2N 10	VH2N 15	VH2N 18	VH2N 21	VH2N 24	VH2N 27
Мощность, Вт	BE1	600	500	1000	1000	1000	1000	1000	1000	1000
	BE2	800	750	1500	1500	2000	2000	2000	2000	2000
	BE3	1200	1000	2000	2000	3000	3000	3000	3000	3000
	BE4	1400	1500	-	-	-	-	-	-	-
	BE5	1600	2000	-	-	-	-	-	-	-

ЭЛЕКТРОДВИГАТЕЛЬ ВЕНТИЛЯТОРА

Модель		VH2N 03		VH2N 05		VH2N 07	
		Потребляемый ток*, А	Потребляемая мощность*, Вт	Потребляемый ток*, А	Потребляемая мощность*, Вт	Потребляемый ток*, А	Потребляемая мощность*, Вт
Скорость вращения вентилятора	V1	0,18	38	0,26	56	0,61	126
	V2	0,30	63	0,30	66	0,72	155
	V3	0,44	100	0,34	75	0,85	185
	V4	0,62	140	0,40	87	0,98	221
	V5	0,73	165	0,48	107	1,25	290
	V6	0,91	208	0,67	142	-	-

Модель		VH2N 10		VH2N 15		VH2N 18	
		Потребляемый ток*, А	Потребляемая мощность*, Вт	Потребляемый ток*, А	Потребляемая мощность*, Вт	Потребляемый ток*, А	Потребляемая мощность*, Вт
Скорость вращения вентилятора	V1	0,68	131	1,23	244	1,20	240
	V2	0,79	163	2,01	419	2,02	416
	V3	0,94	194	2,73	585	2,67	570
	V4	1,08	236	3,58	770	3,48	751
	V5	1,40	310	-	-	-	-

Модель		VH2N 21		VH2N 24		VH2N 27	
		Потребляемый ток*, А	Потребляемая мощность*, Вт	Потребляемый ток*, А	Потребляемая мощность*, Вт	Потребляемый ток*, А	Потребляемая мощность*, Вт
Скорость вращения вентилятора	V1	1,18	236	3,17	658	3,19	658
	V2	2,02	413	3,76	812	3,63	791
	V3	2,61	556	4,70	1015	4,42	963
	V4	3,39	733	-	-	-	-

(*) Приведены максимальные значения для фэнкойла с воздушным фильтром G2 при внешнем статическом давлении 0 Па

ВНУТРЕННИЙ ОБЪЕМ ТЕПЛОБМЕННИКА

Модели	Объем воды, л		
	2-х трубная система	4-х трубная система	
		Воздухоохладитель	Воздухонагреватель
VH2N 03	0,9	0,8	0,2
VH2N 05	1,9	1,6	0,5
VH2N 07	2,3	1,9	0,6
VH2N 10	4,2	3,2	1,1
VH2N 15	3,7	3,1	1,0
VH2N 18	5,4	3,7	1,7
VH2N 21	6,5	5,2	1,7
VH2N 24	7,0	5,8	1,7
VH2N 27	8,9	7,3	1,9

ХОЛОДОПРОИЗВОДИТЕЛЬНОСТЬ

2–Х ТРУБНАЯ СИСТЕМА

Модели	Скорость вентилятора	VI	V2	V3	V4	V5	V6
VH2N 03	Расход воздуха м³/ч	50	167	271	389	455	541
	Qп Вт	404	1064	1666	2138	2381	2842
	Qя Вт	282	776	1234	1582	1761	2126
VH2N 05	Расход воздуха м³/ч	-	191	340	462	648	851
	Qп Вт	-	1356	2342	3047	4020	4968
	Qя Вт	-	986	1688	2251	3050	3876
VH2N 07	Расход воздуха м³/ч	686	925	1141	1321	1521	-
	Qп Вт	3977	5044	6086	6727	7454	-
	Qя Вт	2967	3827	4664	5176	5767	-
VH2N 10	Расход воздуха м³/ч	678	926	1167	1389	1650	-
	Qп Вт	4716	5994	7257	8253	9817	-
	Qя Вт	3376	4360	5337	6108	7278	-
VH2N 15	Расход воздуха м³/ч	956	1665	2273	3064	-	-
	Qп Вт	6767	10142	12475	15050	-	-
	Qя Вт	5017	7986	10166	12556	-	-
VH2N 18	Расход воздуха м³/ч	956	1665	2273	3064	-	-
	Qп Вт	7719	12111	15204	18686	-	-
	Qя Вт	5476	8889	11514	14698	-	-
VH2N 21	Расход воздуха м³/ч	967	1688	2286	3028	-	-
	Qп Вт	8397	13509	17113	21321	-	-
	Qя Вт	5829	9598	12438	15813	-	-
VH2N 24	Расход воздуха м³/ч	2787	3293	4041	-	-	-
	Qп Вт	20288	21503	24531	-	-	-
	Qя Вт	14884	16428	19316	-	-	-
VH2N 27	Расход воздуха м³/ч	2802	3249	3984	-	-	-
	Qп Вт	22870	24746	27722	-	-	-
	Qя Вт	16144	17859	20657	-	-	-

4–Х ТРУБНАЯ СИСТЕМА

Модели	Скорость вентилятора	VI	V2	V3	V4	V5	V6
VH2N 03	Расход воздуха м³/ч	50	167	271	389	455	541
	Qп Вт	348	886	1388	1817	2125	2407
	Qя Вт	253	682	1069	1416	1676	1923
VH2N 05	Расход воздуха м³/ч	-	191	340	462	648	851
	Qп Вт	-	1389	2361	3075	4060	5019
	Qя Вт	-	1017	1755	2318	3129	3960
VH2N 07	Расход воздуха м³/ч	686	925	1141	1321	1521	-
	Qп Вт	3708	4701	5534	6158	6805	-
	Qя Вт	2775	3544	4182	4689	5210	-
VH2N 10	Расход воздуха м³/ч	678	926	1167	1389	1650	-
	Qп Вт	3623	4615	5588	6355	7560	-
	Qя Вт	2786	3597	4414	5065	6069	-
VH2N 15	Расход воздуха м³/ч	956	1665	2273	3064	-	-
	Qп Вт	6990	9298	10890	12996	-	-
	Qя Вт	5121	7618	9316	11392	-	-
VH2N 18	Расход воздуха м³/ч	956	1665	2273	3064	-	-
	Qп Вт	7207	10072	12084	14496	-	-
	Qя Вт	5227	7945	10088	12405	-	-
VH2N 21	Расход воздуха м³/ч	967	1688	2286	3028	-	-
	Qп Вт	7638	11950	14963	18384	-	-
	Qя Вт	5449	8852	11426	14488	-	-
VH2N 24	Расход воздуха м³/ч	2787	3293	4041	-	-	-
	Qп Вт	18221	19240	21634	-	-	-
	Qя Вт	13907	15422	17810	-	-	-
VH2N 27	Расход воздуха м³/ч	2802	3249	3984	-	-	-
	Qп Вт	19816	21387	23868	-	-	-
	Qя Вт	14705	16295	18891	-	-	-

Режим охлаждения: температура воздуха 27/19°C (по сухому/мокрому термометру), температура охлаждающей воды 7/12°C.

Обозначения:

Qп : полная холодопроизводительность

Qя : явная холодопроизводительность

Характеристики приведены для фэнкойла с воздушным фильтром G2 при внешнем статическом давлении 50 Па.

ТЕПЛОПРОИЗВОДИТЕЛЬНОСТЬ

2-Х ТРУБНАЯ СИСТЕМА

Модели	Скорость вентилятора		V1	V2	V3	V4	V5	V6
VH2N 03	Расход воздуха	м³/ч	50	167	271	389	455	541
	Q	Вт	456	1367	2098	2711	3085	3565
VH2N 05	Расход воздуха	м³/ч	-	191	340	462	648	851
	Q	Вт	-	1703	2912	3840	5170	6545
VH2N 07	Расход воздуха	м³/ч	686	925	1141	1321	1521	-
	Q	Вт	4761	6272	7893	8922	10125	-
VH2N 10	Расход воздуха	м³/ч	678	926	1167	1389	1650	-
	Q	Вт	5893	7593	9287	10693	12902	-
VH2N 15	Расход воздуха	м³/ч	956	1665	2273	3064	-	-
	Q	Вт	7925	12441	15649	19229	-	-
VH2N 18	Расход воздуха	м³/ч	956	1665	2273	3064	-	-
	Q	Вт	8647	14102	18165	22713	-	-
VH2N 21	Расход воздуха	м³/ч	967	1688	2286	3028	-	-
	Q	Вт	9160	15291	19842	25180	-	-
VH2N 24	Расход воздуха	м³/ч	2787	3293	4041	-	-	-
	Q	Вт	26493	28197	32453	-	-	-
VH2N 27	Расход воздуха	м³/ч	2802	3249	3984	-	-	-
	Q	Вт	26838	31156	35169	-	-	-

4-Х ТРУБНАЯ СИСТЕМА

Модели	Скорость вентилятора		V1	V2	V3	V4	V5	V6
VH2N 03	Расход воздуха	м³/ч	50	167	271	389	455	541
	Q	Вт	609	1633	2279	2889	3215	3571
VH2N 05	Расход воздуха	м³/ч	-	191	340	462	648	851
	Q	Вт	-	2395	3771	4747	6050	7277
VH2N 07	Расход воздуха	м³/ч	686	925	1141	1321	1521	-
	Q	Вт	5813	7187	8308	9170	10065	-
VH2N 10	Расход воздуха	м³/ч	678	926	1167	1389	1650	-
	Q	Вт	8171	9987	11135	12800	14661	-
VH2N 15	Расход воздуха	м³/ч	956	1665	2273	3064	-	-
	Q	Вт	7531	10739	12426	13848	-	-
VH2N 18	Расход воздуха	м³/ч	956	1665	2273	3064	-	-
	Q	Вт	9850	15084	18979	23489	-	-
VH2N 21	Расход воздуха	м³/ч	967	1688	2286	3028	-	-
	Q	Вт	9927	15216	19021	23261	-	-
VH2N 24	Расход воздуха	м³/ч	2787	3293	4041	-	-	-
	Q	Вт	13280	14240	16417	-	-	-
VH2N 27	Расход воздуха	м³/ч	2802	3249	3984	-	-	-
	Q	Вт	18559	20818	22928	-	-	-

Режим нагрева: температура воздуха 20°C, температура горячей воды 70/50°C.

Обозначения:

Q : теплопроизводительность

Характеристики приведены для фэнкойла с воздушным фильтром G2 при внешнем статическом давлении 50 Па.

ГАБАРИТНЫЕ РАЗМЕРЫ И МАССА - VH2N 03

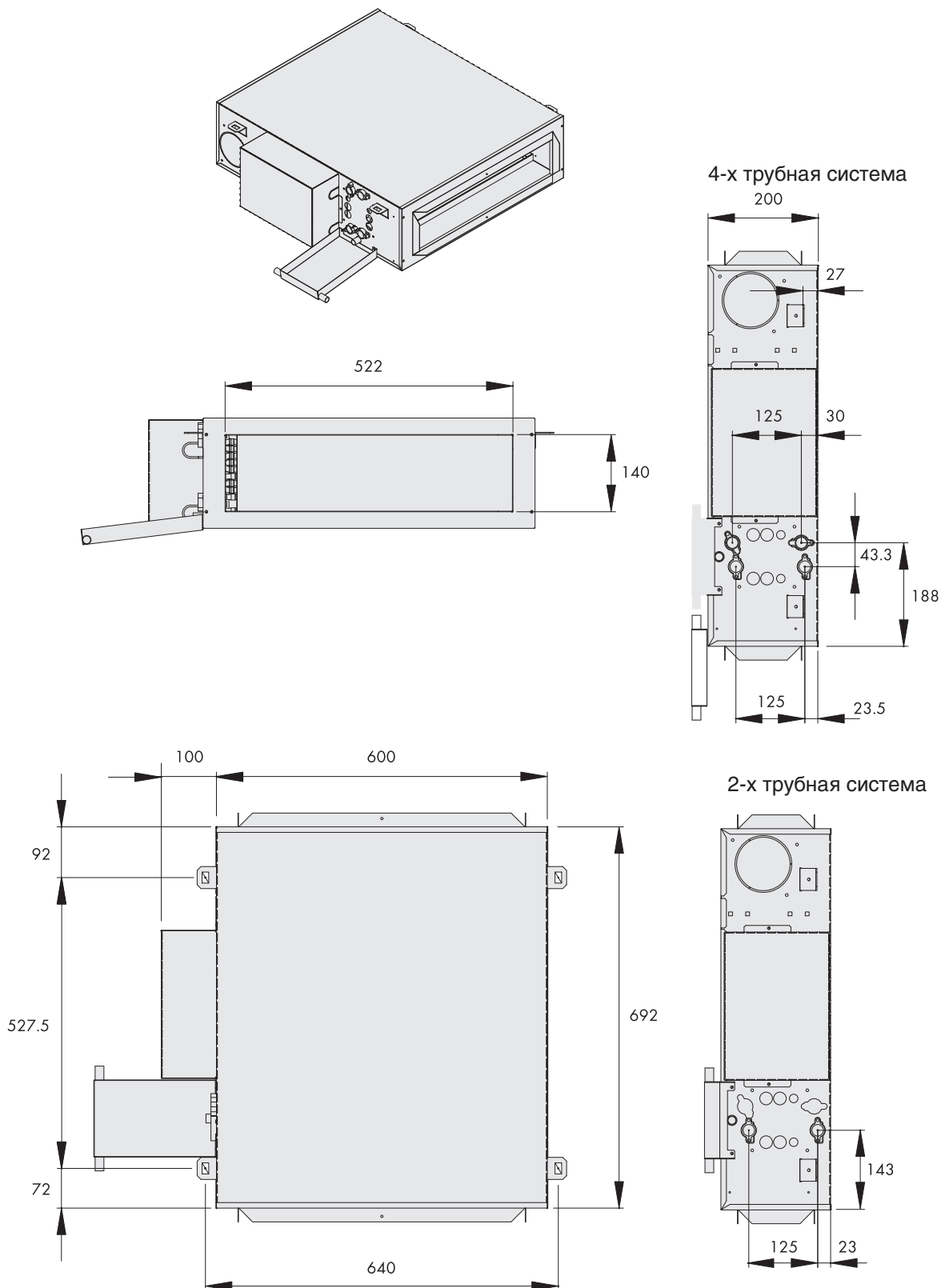

Размеры указаны в миллиметрах

Модель	Масса	Примечание
VH2N 03	20 кг	С 4-х рядным теплообменником, без регулирующего клапана

ГАБАРИТНЫЕ РАЗМЕРЫ И МАССА - VH2N 05, 07, 10

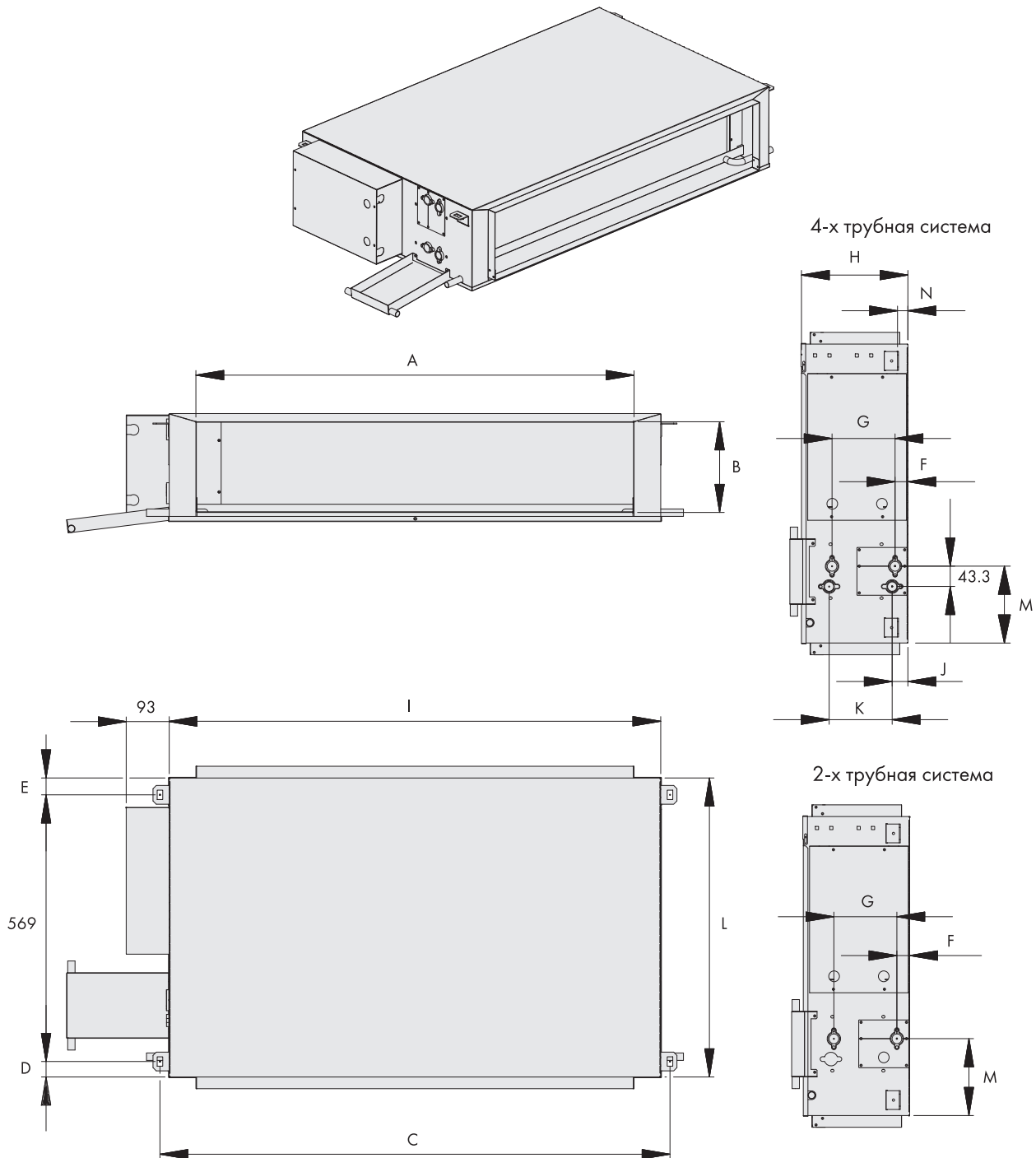

Модель	A	B	C	D	E	F	G	H	I	J	K	L	M	N
VH2N 05	945	193,5	1100	33	36	28	136	229,5	1060	34	136	638	164	22
VH2N 07	1142	204,5	1240	33	36	28	175	251	1200	34	175	638	164	22
VH2N 10	1142	241	1240	31	36	24	225	299	1200	42	200	638	153	27

Размеры указаны в миллиметрах

Модель	Масса	Примечание
VH2N 05	35 кг	С 4-х рядным теплообменником, без регулирующего клапана
VH2N 07	41 кг	С 4-х рядным теплообменником, без регулирующего клапана
VH2N 10	46 кг	С 5-ти рядным теплообменником, без регулирующего клапана

ГАБАРИТНЫЕ РАЗМЕРЫ И МАССА - VH2N 15, 18, 21, 24, 27

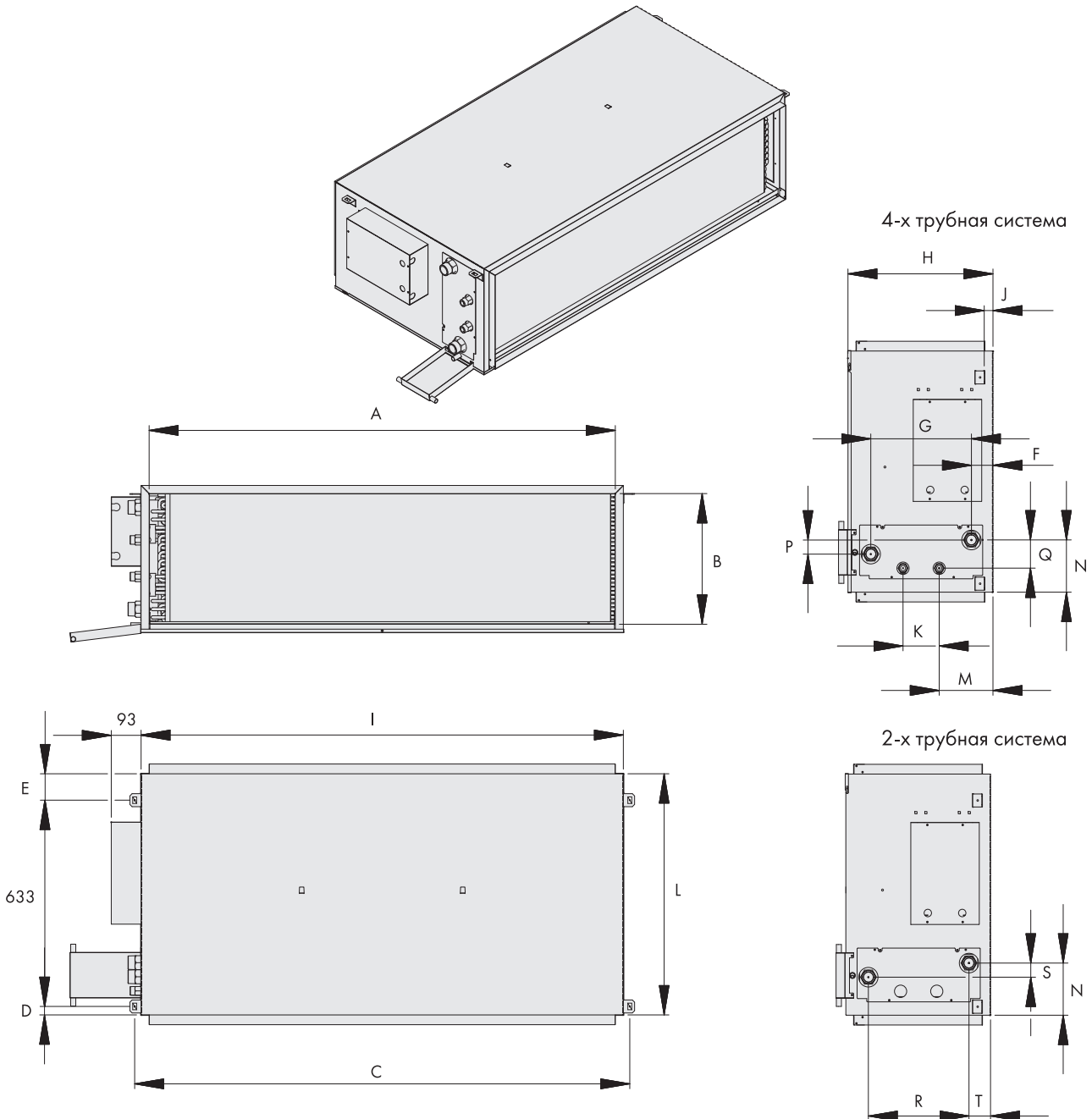

Модель	A	B	C	D	E	F	G	H	I	J	K	L	M	N	P	Q	R	S	T
VH2N 15	1330	326	1420	26	81	67	238	376	1380	28	127,5	740	122,5	150	44	69,5	238	65	67
VH2N 18	1330	326	1420	26	81	67	238	376	1380	28	127,5	740	122,5	150	44	69,5	238	65	67
VH2N 21	1330	326	1420	26	81	67	238	376	1380	28	187,5	740	92	172	43	86,5	235	39	70
VH2N 24	1450	401	1540	26	81	67	313	451	1500	27	112,5	740	167	160	43	86,5	313	43	67
VH2N 27	1450	401	1540	26	81	67	313	451	1500	27	112,5	740	167	160	43	86,5	313	43	67

Размеры указаны в миллиметрах

Модель	Масса	Примечание
VH2N 15	59 кг	С 3-х рядным теплообменником, без регулирующего клапана
VH2N 18	61 кг	С 4-х рядным теплообменником, без регулирующего клапана
VH2N 21	63 кг	С 5-ти рядным теплообменником, без регулирующего клапана
VH2N 24	69 кг	С 4-х рядным теплообменником, без регулирующего клапана
VH2N 27	73 кг	С 5-ти рядным теплообменником, без регулирующего клапана



Aqu@Fan II

Стр. 18



KCO LN

Стр. 28

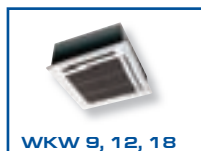

WKW 9, 12, 18

Стр. 34

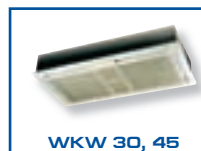

WKW 30, 45

Стр. 38



WSW

Стр. 42



VPX

Стр. 44

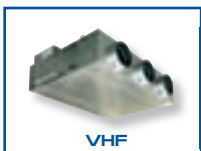

VHF

Стр. 48



VH2N

Стр. 56



Термостаты

Стр. 64



Aqu@Net

Стр. 68

КОНТРОЛЛЕРЫ ТЕРМОСТАТНОГО ТИПА

- В качестве систем управления для фэнкойлов предлагаются различные типы выносных и встраиваемых контроллеров термостатного типа с регулированием температуры за счет управления вентилятором и/или водяными клапанами.
- Контроллеры подбираются в зависимости от требуемых функций управления, модели фэнкойла и типа обработки воздуха (2-х трубные, 2-х трубные/2-х проводные, 4-х трубные системы).

CMV



Ручной переключатель скорости вращения вентилятора:

- 4 положения: ВЫКЛ. — Низкая скорость — Средняя скорость — Высокая скорость
- монтируется на блоке

Для следующих моделей :

- AWC
- AWN
- AHC

CMVM



Ручной переключатель скорости вращения вентилятора:

- 4 положения: ВЫКЛ. — Низкая скорость — Средняя скорость — Высокая скорость
- предназначен для настенного монтажа

Для следующих моделей :

- AWC
- AWN
- AHC
- AHN

TRM-FA



Настенный термостат :

- переключение вкл/выкл, ручное переключение режимов “Зима/Лето”, выбор скорости вращения вентилятора : Низкая скорость — Средняя скорость — Высокая скорость

Для следующих моделей :

- WSW для 2-х трубной системы без клапана для управления только вентилятором
- AWC, AWN, AHC, AHN, KCO, WKW, VPX, VHF, VH2N для 2-х трубных и 4-х трубных систем для управления вентилятором и клапанами

TBV



Электромеханический капиллярный термостат (монтируется на блоке) :

- ручной выбор скорости вращения вентилятора: ВЫКЛ. — Низкая скорость — Средняя скорость — Высокая скорость
- для 2-х трубных систем
- режим только охлаждение или только нагрев
- управление вентилятором и клапаном

Для следующих моделей :

- AWC
- AWN
- AHC

TBMV



Электромеханический капиллярный термостат (монтируется на блоке) :

- ручной переключатель режимов “Зима/Лето” и выбор скорости вращения вентилятора: ВЫКЛ. — Низкая скорость — Средняя скорость — Высокая скорость
- для 2-х трубных, 2-х трубных/2-х проводных и 4-х трубных систем
- управление вентилятором и клапаном

Для следующих моделей :

- AWC
- AWN
- AHC

TBV + PCO



Электромеханический капиллярный термостат (монтируется на блоке)

- ручной выбор скорости вращения вентилятора и датчик температуры воды для автоматического переключения “Зима/Лето”
- для 2-х трубных реверсивных систем
- управление вентилятором и клапаном
- применение 4-х ходового клапана обязательно

Для следующих моделей :

- AWC
- AWN
- AHC

TBV 1



Электромеханический капиллярный термостат (монтируется на блоке) :

- ручной выбор скорости вращения вентилятора:
ВЫКЛ. — Низкая скорость — Средняя скорость — Высокая скорость
- для 2-х трубных систем
- режим только охлаждение или только нагрев
- управление клапаном

Для следующих моделей :

- AWC
- AWN
- АНС

TBMV 1



Электромеханический капиллярный термостат (монтируется на блоке) :

- ручной выбор скорости вращения вентилятора:
ВЫКЛ. — Низкая скорость — Средняя скорость — Высокая скорость
- для 2-х трубных, 2-х трубных/2-х проводных и 4-х трубных систем
- управление клапаном охлаждения и электронагревателем или клапаном охлаждения и/или клапаном нагрева

Для следующих моделей :

- AWC
- AWN
- АНС

TBV 1 + PCO



Электромеханический капиллярный термостат (монтируется на блоке) :

- ручной выбор скорости вращения вентилятора и датчик температуры воды для автоматического переключения “Зима/Лето”
- для 2-х трубных реверсивных систем
- управление водяным клапаном
- применение 4-х ходового клапана обязательно

Для следующих моделей:

- AWC
- AWN
- АНС

TRM-VP



Настенный термостат:

- переключение вкл/выкл, ручное переключение режимов “Зима/Лето”, выбор скорости вращения вентилятора : Низкая скорость — Средняя скорость — Высокая скорость

Для следующих моделей:

- AWC, AWN, АНС, АНН, VPX, VHF, VH2N для управления только клапанами 2-х трубных и 4-х трубных систем
- WKW и KCO для управления клапанами или клапаном и электронагревателем для 2-х трубных, 2-х трубных/2-х проводных или 4-х трубных систем

TRM-VP BE



Настенный термостат:

- переключение вкл/выкл, ручное переключение режимов “Зима/Лето”, выбор скорости вращения вентилятора : Низкая скорость — Средняя скорость — Высокая скорость и реле
- управления электронагревателем
- для 2-х трубных/2-х проводных систем
- управление клапаном охлаждения и электронагревателем

Для следующих моделей:

- AWC, AWN, АНС, АНН, VPX, VHF, VH2N

TAE 20



Настенный термостат:

- автоматическое переключение режимов “Зима/Лето” с регулируемой “мертвой” зоной
- ручной выбор скорости вращения вентилятора, регулирование “мертвой” зоны, регулирование дифференциала на управление клапанами охлаждения и нагрева, задание точки замерзания, контроль открытия окна, режим пустого помещения

Для следующих моделей:

- AWN, АНС, АНН, VPX, VHF, VH2N для управления только клапанами 2-х трубных и 4-х трубных систем
- WSW, WKW и KCO для управления клапанами или клапаном и электронагревателем для 2-х трубных, 2-х трубных/2-х проводных или 4-х трубных систем

TAE 20 BE



Настенный термостат:

- автоматическое переключение режимов “Зима/Лето” с регулируемой “мертвой” зоной
- ручной выбор скорости вращения вентилятора, регулирование “мертвой” зоны, регулирование дифференциала на управление клапаном охлаждения, задание точки замерзания, контроль открытия окна, режим пустого помещения

- поставляется совместно с реле управления электронагревателем

- для 2-х трубных/2-х проводных систем

управление клапаном охлаждения и электронагревателем

Для следующих моделей:

- AWN, АНС, АНН, VPX, VHF, VH2N

TAE 20 + SEN



Настенный термостат:

- автоматическое переключение режимов “Зима/Лето” с регулируемой “мертвой” зоной
- ручной выбор скорости вращения вентилятора, регулирование “мертвой” зоны, регулирование дифференциала на управление водяным клапаном, задание точки замерзания, контроль открытия окна, режим пустого помещения

- поставляется совместно с датчиком температуры воды для автоматического переключения “Зима/Лето”

- применение 4-х ходового клапана обязательно

Для следующих моделей:

- AWN, АНС, АНН, VPX, VHF, VH2N для управления только клапанами 2-х трубной реверсивной системы

- WSW, WKW и KCO для управления клапаном или клапаном и электронагревателем для 2-х трубной реверсивной и 2-х трубной реверсивной/2-х проводной системы

TAE 20 BE + SEN



Настенный термостат:

- автоматическое переключение режимов “Зима/Лето” с регулируемой “мертвой” зоной

- ручной выбор скорости вращения вентилятора, регулирование “мертвой” зоны, регулирование дифференциала на управление водяным клапаном, задание точки замерзания, контроль открытия окна, режим пустого помещения.

- поставляется с реле электронагревателя и с датчиком температуры воды для автоматического переключения “Зима/Лето”

- для 2-х трубных реверсивных/2-х проводных систем

- управление клапаном и электронагревателем

- применение 4-х ходового клапана обязательно

Для следующих моделей:

- AWN, АНС, АНН, VPX, VHF, VH2N



Aqu@Fan II

Стр. 18



KCO LN

Стр. 28

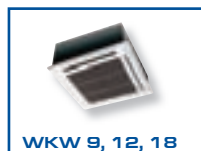

WKW 9, 12, 18

Стр. 34

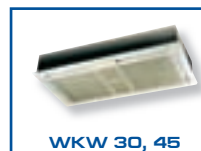

WKW 30, 45

Стр. 38



WSW

Стр. 42



VPX

Стр. 44

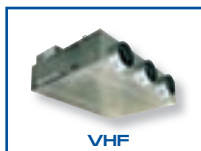

VHF

Стр. 48



VH2N

Стр. 56



Термостаты

Стр. 64



Aqu@Net

Стр. 68

СИСТЕМА УПРАВЛЕНИЯ Aqu@Net

- Электронная система управления Aqu@Net совместима с фэнкойлами любой модели
- Система Aqu@Net позволяет выполнять включение и выключение фэнкойла, задавать уставку температуры, регулировать скорость вращения вентилятора, управлять водяным клапаном и двухступенчатым электрокалорифером
- В комплект Aqu@Net стандартно входят пульт управления (встраиваемый или настенный) и плата управления, конфигурируемая в соответствии с системой обработки воздуха в фэнкойле
- При необходимости организации сети плата управления дополняется сетевым адаптером, а для обеспечения централизованного сетевого управления поставляется супервизорный модуль, позволяющий объединить в единую систему до 100 фэнкойлов с подразделением их на 15 групп управления



Электронная система управления Aqu@Net специально спроектирована для любых типов фэнкойлов, независимо от используемых в них системы обработки воздуха.

В комплект Aqu@Net стандартно входят встраиваемая в фэнкойл **плата управления FCC** и настенный **пульт управления RCL**, который для фэнкойлов напольных моделей можно установить непосредственно на блоке.

При необходимости организации централизованной сети система Aqu@Net дополняется **платой сетевого интерфейса NUI** и централизованным **модулем μBMS**, позволяющим интегрировать в единую систему до 100 фэнкойлов с подразделением их на 15 групп управления.

Кроме того, если в систему обработки воздуха входит до 15 фэнкойлов, то, объединив блоки с помощью электрических соединений в локальную сеть, в которой один из фэнкойлов назначается основным (Master), а остальные - подчиненными (Slave), можно управлять ими посредством одного выносного пульта RCL.

Система управления Aqu@Net разработана с целью оптимизации эксплуатационных затрат, функциональности и эргономичности. За счет выполняемого непосредственно на заводе конфигурирования платы управления система Aqu@Net сопрягается со всеми возможными системами обработки воздуха.

Через коммуникационную шину система совместима с модулем централизованного управления, но может функционировать и без него.

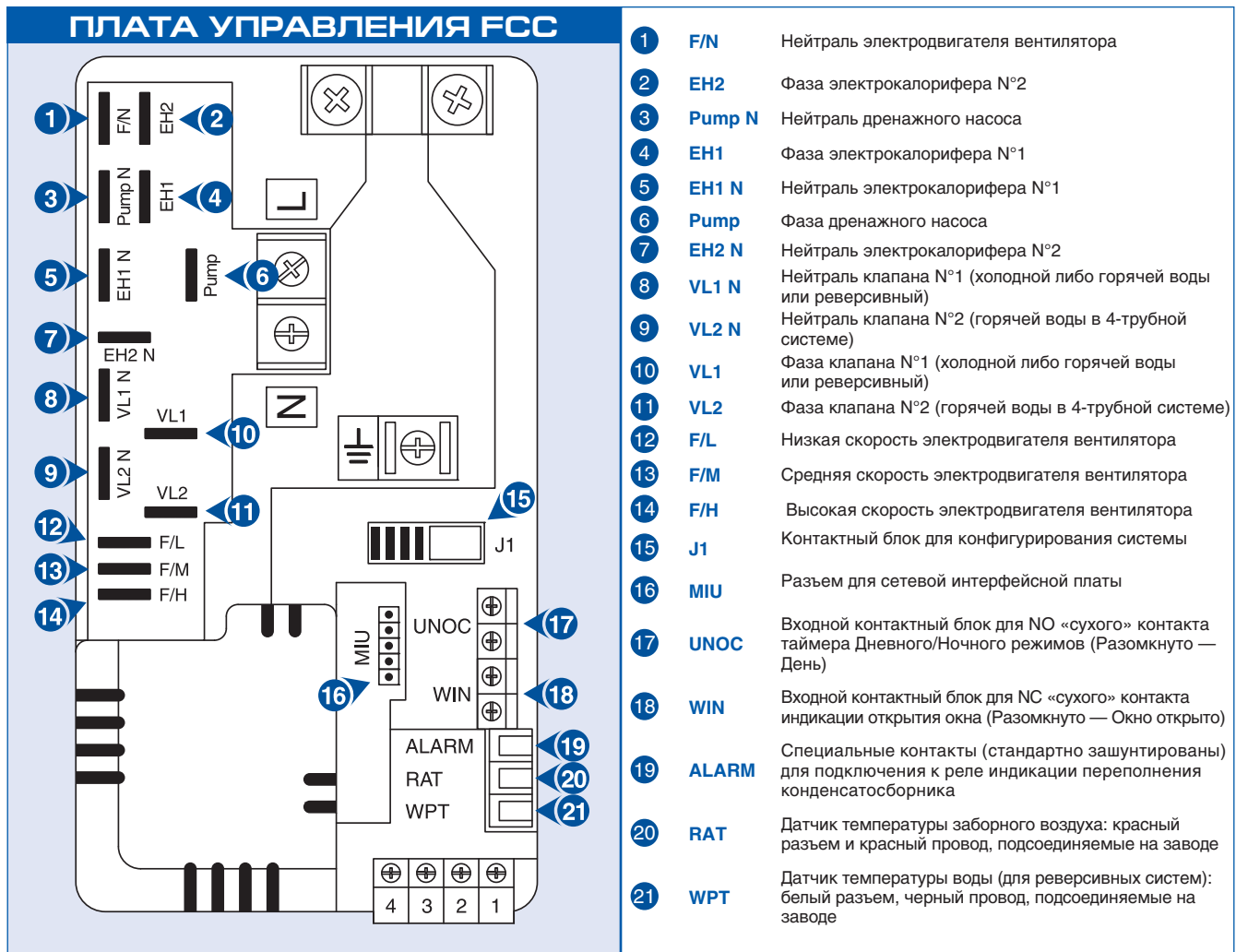

ПУЛЬТ УПРАВЛЕНИЯ RCL

- Пульт управления RCL предназначен для использования только в составе системы Aqu@Net.
- Пульт RCL может работать с любой конфигурацией платы управления FCC, определяющей систему обработки воздуха в фэнкойле.
- При правильном выполнении внешних электрических соединений на цифровом дисплее пульта отображаются уставка температуры воздуха, рабочий режим и скорость вентилятора.

<p>1 MODE</p> <ul style="list-style-type: none"> Только вентиляция Охлаждение (режим «Лето») Нагрев (режим «Зима») Автоматический выбор режима (нагрева или охлаждения) Передача данных контроллеру FCC или сигнализация блокировки клавиатуры 	<p>1 MODE Последовательным нажатием этой клавиши выбирается требуемый рабочий режим:</p>
<p>2 </p>	<p>2 При последовательном нажатии клавиши на дисплее выводится значение температуры воздуха</p> <p>Если на дисплее отображается пиктограмма «Дом», это значит, что на дисплее выведена действующая температура в помещении</p> <p>Если пиктограмма «Дом» не отображается, значит показываемое значение соответствует заданной температурной уставке</p>
<p>3 </p> <p>AUTO</p> <ul style="list-style-type: none"> - Автоматический выбор скорости (6 полос + AUTO) - Высокая скорость (6 полос) - Средняя скорость (4 полосы) - Низкая скорость (2 полосы) 	<p>3 Последовательным нажатием клавиши выбирается скорость вентилятора:</p>
<p>4 TEMP</p>	<p>4 TEMP При помощи кнопок этой клавиши можно увеличить или уменьшить значение температурной уставки</p>
<p>5 </p>	<p>5 Нажатием этой клавиши выполняется включение фэнкойла или его выключение с переходом в режим ожидания.</p>
<p>6 Зеленый светодиод</p>	<p>6 Зеленый светодиод Горит: фэнкойл работает Не горит: фэнкойл в режиме ожидания Редкое мигание: ночной (экономичный) режим Частое мигание: переполнение конденсата</p>
<p>7 DIPS J1-J2</p>	<p>7 DIPS J1-J2 DIP-переключатели, позволяющие сконфигурировать пульт RCL в соответствии с типом системы (для доступа к переключателям необходимо снять пульт с опорной точки)</p>

Габариты: высота = 11 см, ширина = 6 см, толщина = 1,5 см

ОПИСАНИЕ СТАНДАРТНЫХ ФУНКЦИЙ

Контакты WIN: индикация «открытого окна»

На плате контроллера FCC имеется 2 контакта (5 и 6) с маркировкой WIN, предназначенных для подсоединения к реле, размыкающемуся при открытии окна (если реле замкнуто, окно закрыто).

При срабатывании функции происходит закрытие водяного клапана или отключение электрокалорифера фэнкойла и блок переходит в режим вентиляции. При падении температуры в помещении до 8°C задействуется функция антизаморозки.

ВАЖНО: В любом случае, после выключения электрокалорифера блок переходит в режим вентиляции.

Контакты UNOC: экономичный (ночной) режим

На плате контроллера FCC имеется 2 контакта (7 и 8) с маркировкой UNOC, предназначенных для подсоединения к реле, замыкающемуся при активизации экономичного режима.

При переходе фэнкойла на работу в Экономичном режиме заданная температурная уставка заменяется на запрограммированные для Экономичного режима значения:

- Охлаждение (Лето): 30 °С.
- Нагрев (Зима) : 14 °С.

Режим вентиляции остается без изменений.

Примечание: Для снижения затрат на монтажные работы при наличии нескольких фэнкойлов в системе, т.е. нескольких плат FCC, можно для реализации вышеуказанных двух функций использовать только один релейный «сухой» контакт (см. схему)

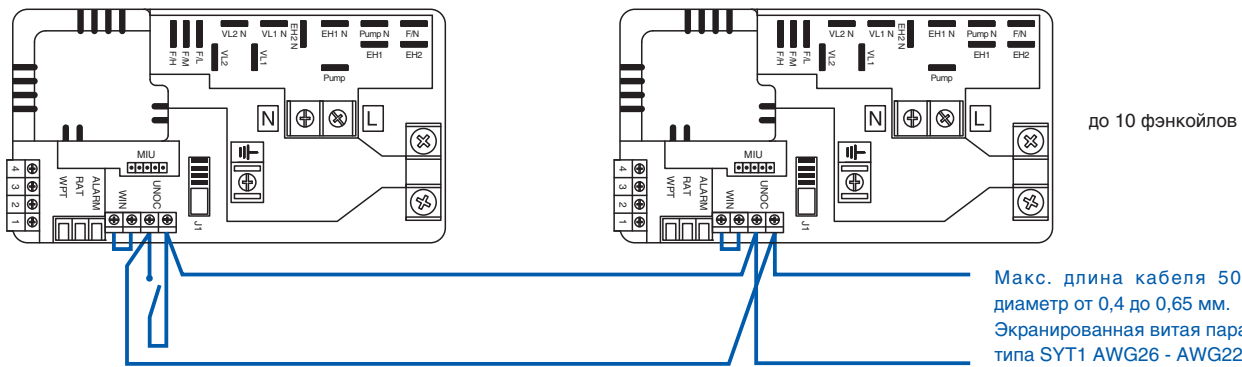

Контакты WPT: для подключения датчика температуры воды

Датчик температуры воды предусматривается только для систем с конфигурацией В и D для переключения режимов нагрева и охлаждения в зависимости от показания датчика.

Датчик должен устанавливаться непосредственно перед 4-х ходовым клапаном на линии входящей воды (см. рисунок).

На позиции установки датчика рекомендуется использовать кабельную манжету и теплоизоляцию трубы.

Расположение датчика температуры воды

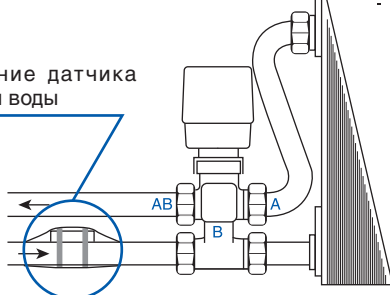

Контакты RAT: для подключения датчика заборного воздуха.

При наличии датчика заборного воздуха режим работы фэнкойла определяется температурой рециркуляционного воздуха.

Основное преимущество такой системы - возможность управления несколькими фэнкойлами посредством одного пульта RCL.

Датчик устанавливается на входе в вентилятор и подключается на заводе-изготовителе.

Контакты ALARM: для подключения реле индикации переполнения конденсатосборника.

Для всех типов фэнкойлов, кроме кассетных, эти контакты стандартно замкнуты перемычкой.

При использовании кассетных фэнкойлов контакты «ALARM» подсоединяются к реле верхнего уровня (неисправность дренажного насоса для откачки конденсата), индицирующему переполнение поддона-конденсатосборника. При срабатывании реле фэнкойл останавливается (закрывается клапан и отключается вентилятор), а на пульте управления RCL начинает часто мигать зеленый светодиод.

ВОЗМОЖНЫЕ КОНФИГУРАЦИИ СИСТЕМЫ УПРАВЛЕНИЯ

Посредством установки соответствующего вставного разъема J1 в контактный блок J платы управления FCC контроллер конфигурируется для следующих типов систем обработки воздуха в фэнкойле:

Конфигурация А: для 2-х трубных систем (только нагрев или только охлаждение) с ручным переключением режимов Зима/Лето.

Конфигурация В: для 2-х трубных реверсивных систем с датчиком температуры воды для автоматического переключения режимов Зима/Лето.

Конфигурация С: для 2-х трубных/2-х проводных систем.

Конфигурация D: для 2-х трубных реверсивных систем с датчиком температуры воды для автоматического переключения режимов Зима/Лето и дополнительным электрокалорифером.

Конфигурация E: для 4-х трубных систем.

Каждой конфигурации системы соответствует определенный цвет вставного разъема J1.

В зависимости от требуемой конфигурации соответствующим образом устанавливаются также DIP-переключатели J1 и J2 пульта управления RCL.

По умолчанию: J1 - в позиции 0, J2 - в позиции 0 для всех типов систем, включая вариант со встроенным в блок пультом RCL.

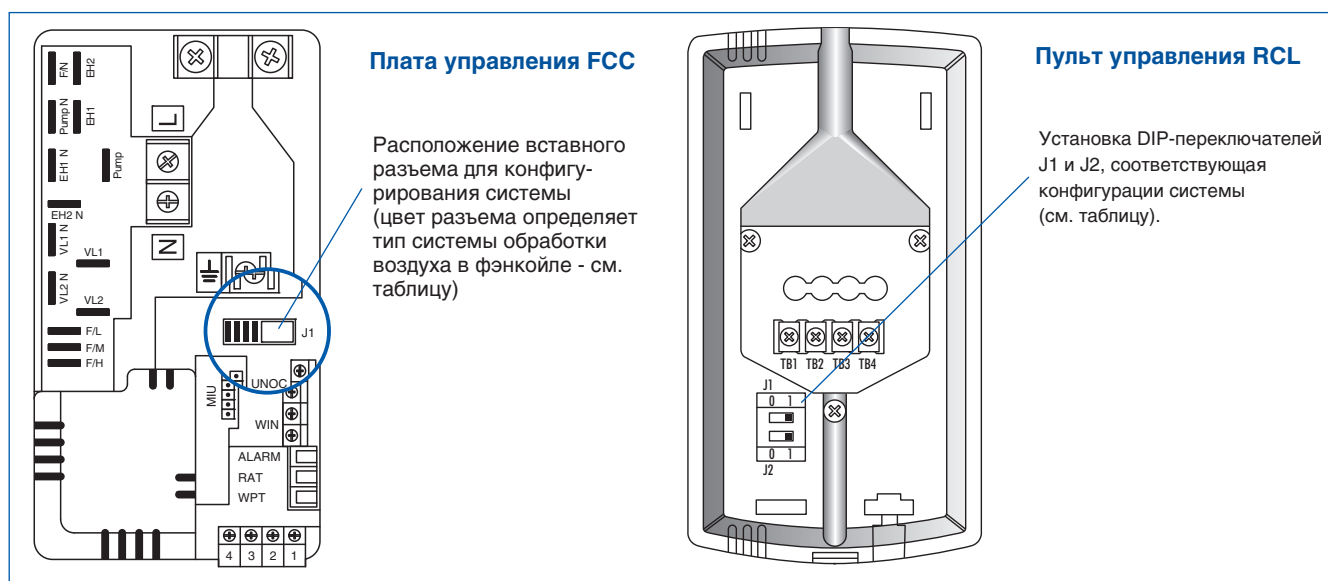

Цвет разъема J1 на плате FCC	Тип системы обработки воздуха в фэнкойле	Конфигурация	Управление				Датчик температуры воды		Установка DIP-перекл. пульта RCL				Рабочие режимы				
			клапаном		вентилятором		да	нет	DIP J1		DIP J2		выкл.	охл.	нагр.	авто	вент.
			да	нет	да	нет			0	1	0	1					
Черный	2-х трубная - только охлаждение	A	V		V			V		V	V		V	V			V
Синий	2-х трубная - только охлаждение IFC (1)	A		V	V			V		V	V		V				
Зеленый	2-х трубная - только нагрев	A	V		V			V			V		V		V		V
Зеленый	2-х трубная - только нагрев + PBTEE (2)	A	V		V		V				V		V		V		V
Красный	2-х трубная - только нагрев IFC (1)	A		V	V			V			V		V		V		
Красный	2-х трубная - только нагрев IFC (1) + PBTEE (2)	A		V	V		V				V		V		V		
Белый	4-х трубная	E	V		V			V		V	V		V			V	V
Белый	2-х трубная реверсивная/ 2-х проводная	D	V		V			V		V	V		V	V	V	V	V
Оранжевый	2-х трубная реверсивная	B	V		V			V		V	V		V	V	V	V	V
Оранжевый	2-х трубная / 2-х проводная	C	V		V			V		V	V		V	V	V	V	V
Без вставки	2-х трубная реверсивная IFC (1)	B		V	V			V		V	V		V	V	V	V	V

(1) IFC : регулирование температуры воздуха за счет управления только вентилятором.

(2) PBTEE : функция защиты по нижнему пределу температуры входящей воды (отключение вентилятора в случае, когда температура входящей воды ниже 35 °С и ниже температуры воздуха в помещении не менее, чем на 5 К).

ДОПОЛНИТЕЛЬНЫЕ УСТАВКИ БЛОКА КОНФИГУРИРОВАНИЯ J1

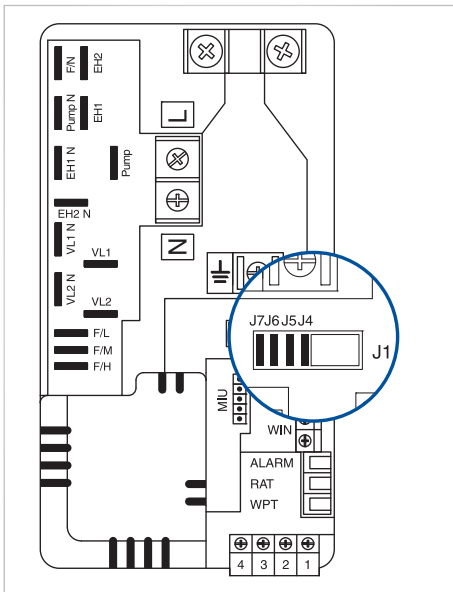

КОНТАКТЫ	ФУНКЦИЯ	ПЕРЕМЫЧКА
J4*	Использование RCT только в режиме нагрева, использование RAT и RCT в режиме охлаждения	НЕТ
J5*		ДА
J4*	Использование только RCT	НЕТ
J5*		НЕТ
J4*	Использование RCT и RAT	ДА
J5*		ДА
J4*	Использование только RAT	ДА
J5*		НЕТ
J6	Непрерывный режим вентиляции (за исключением случая, когда фэнкойл выключен)	ДА
J7		НЕТ
J6	Режим вентиляции по запросу при охлаждении и нагреве (вентилятор выкл. в переходном статусе)	НЕТ
J7		ДА
J6	Режим вентиляции по запросу при нагреве и непрерыв. работа вентилятора при охлаждении	ДА
J7		ДА

RCT : датчик температуры воздуха, встроенный в пульт управления RCL

RAT : датчик температуры возвратного воздуха, встроенный в фэнкойл

(*) : конфигурация реализуется посредством программного обеспечения версии 60V2

Примечания:

1. Конфигурация J4 = ДА и J5 = ДА рекомендуется для настенных блоков.
2. Конфигурация J4 = НЕТ и J5 = ДА рекомендуется для канальных и потолочных блоков, поскольку для верхней зоны помещения характерна стратификация температуры воздуха, и на восприятие датчика RAT может оказывать сильное влияние расположенный рядом теплообменник. При указанной конфигурации датчик RAT используется только при неисправности пульта RCL.
3. Датчик RCT обязательно используется в том случае, когда несколько фэнкойлов управляются одним пультом RCL.

ПОДКЛЮЧЕНИЕ ФЭНКОЙЛОВ К ПУЛЬТУ УПРАВЛЕНИЯ

СХЕМА СЕТЕВОГО ПОДКЛЮЧЕНИЯ В РЕЖИМЕ MASTER / SLAVE

Параметры электропитания 230 В / 1 ф / 50 Гц

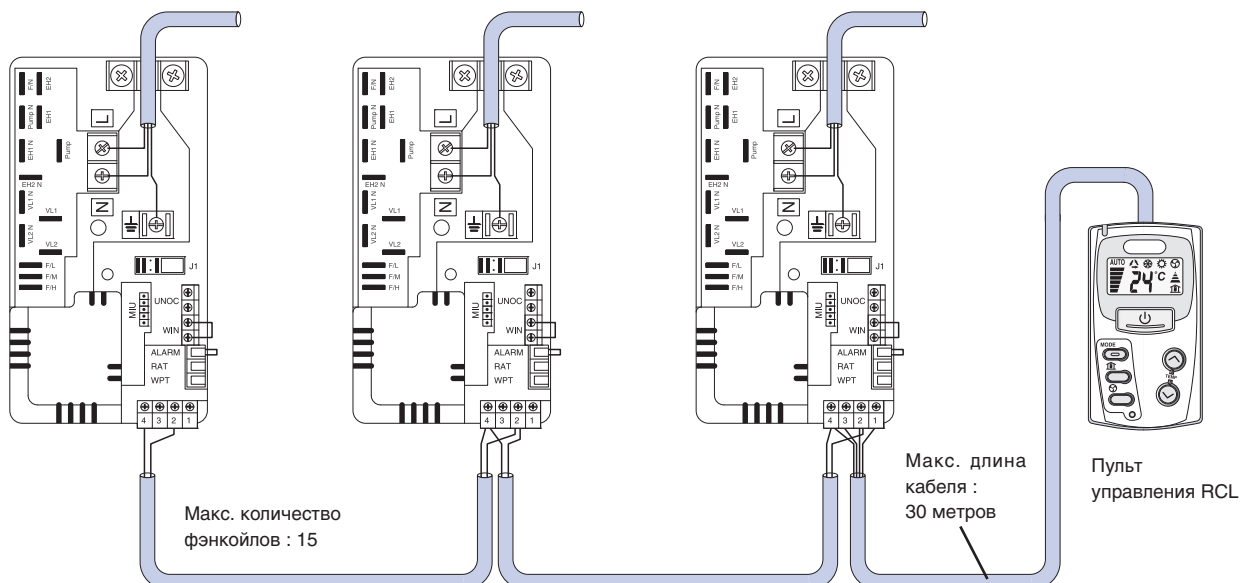

Максимальная длина кабеля между RCL и самым удаленным "SLAVE" блоком : 100 м

Диаметр кабеля от 0,4 до 0,65 мм.

Экранированная витая пара: тип SYT1 AWG26 - AWG22.

Данный тип подключения является наиболее простым, т.к. не требует выполнять адресацию блоков и использовать коммуникационную шину обмена данными.

МОДУЛЬ ЦЕНТРАЛИЗОВАННОГО УПРАВЛЕНИЯ μBMS

Супервизорный модуль μBMS является простым в использовании и позволяет эффективно управлять системой фэнкойлов (до 100 блоков), разделенных на несколько групп (до 15). Управление группами может осуществляться по централизованному или индивидуальному принципу.

Для каждой группы управления можно задавать собственную температурную уставку как в режиме охлаждения, так и в режиме нагрева, а также устанавливать необходимую скорость вентилятора.

Для объединения фэнкойлов в единую сетевую систему используется шина обмена данными с интерфейсом RS 485 (витая пара).

Возможные функции для управления группой:

- Программирование расписания работы блоков группы (Вкл./Выкл.) по времени и дням недели, переход в режим ожидания, задание рабочего режима, скорости вентилятора, требуемой температуры воздуха.
- Управление воздухораспределительными жалюзи

Программирование модуля позволяет выбрать два возможных варианта - индивидуальное управление каждой группой или централизованное управление всех групп с одинаковыми параметрами.

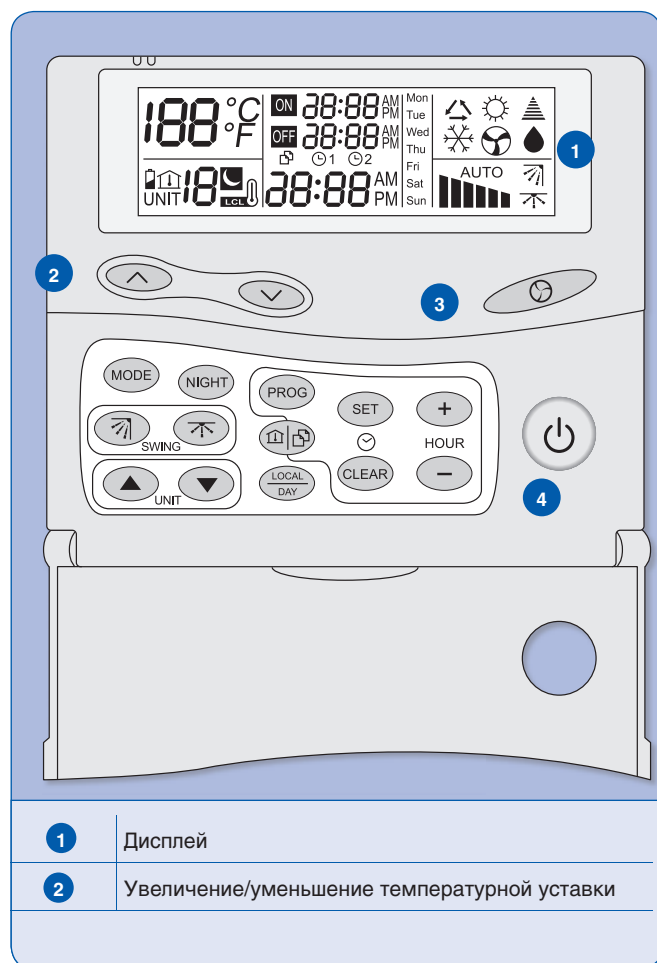

	Выбор скорости вентилятора:
	AUTO Автоматический выбор скорости
3	■ Низкая скорость
	■ Средняя скорость
	■ Высокая скорость
4	Включение/Выключение (режим ожидания)
SET	Переход в режим программирования таймера
+	Увеличение значения времени
-	Уменьшение значения времени
CLEAR	Очистка программы таймера в режиме программирования
LOCAL DAY	Выбор дня недели
PROG	Программирование
⏏	Копирование параметров определенной группы для задействования их в другой группе
MODE	Выбор рабочего режима
NIGHT	Выбор Дневного/Ночного режима
▲	Заданные параметры предыдущей группы
▼	Заданные параметры последующей группы
↔	Горизонтальные жалюзи: ступенчатое или фиксированное воздухораспределение
⌵	Вертикальные жалюзи

СХЕМА ПОДКЛЮЧЕНИЯ

