

РОССИЙСКИЙ ПРОИЗВОДИТЕЛЬ
ОБОРУДОВАНИЯ
ДЛЯ СИСТЕМ ОВиК

ВЕЗА



ШКВАЛ®

ШКАФЫ УПРАВЛЕНИЯ ДЛЯ СИСТЕМ ПРИТОЧНО-ВЫТЯЖНОЙ
ПРОТИВОДЫМНОЙ ВЕНТИЛЯЦИЕЙ



Введение	2
Основные термины и сокращения	2
Назначение и типы ППУ ШКВАЛ®	2
Техническая характеристика	3
ППУ ШКВАЛ® 110/210	3
Назначение	3
Номенклатура	4
Конструкция	4
Габаритные размеры и масса	6
Маркировка	7
Схемы внешних соединений	8
Комплект поставки	10
Дополнительное оборудование	10
ШКВАЛ® -Д по индивидуальному заказу	11
Сертификаты ППУ ШКВАЛ®	12

Введение

Угрозы и риски, которые возникают в результате пожара, часто превосходят возможные последствия от других происшествий. Поэтому созданию систем пожарной безопасности, которые позволят защитить жизни людей и уберечь от огня материальные ценности, в современном обществе уделено огромное внимание. Требования к системам, призванным решать эти задачи, закреплены на законодательном уровне, а безопасность держится под жестким контролем.

Система противодымной защиты здания, сооружения должна обеспечивать защиту людей на путях эвакуации и в безопасных зонах от воздействия опасных факторов пожара в течение времени, необходимого для эвакуации людей в безопасную зону, или всего времени развития и тушения пожара посредством удаления продуктов горения и термического разложения и (или) предотвращения их распространения.

В качестве способов противодымной защиты предусматривается, в том числе использование приточной противодымной вентиляции для создания избыточного давления воздуха в защищаемых помещениях, тамбур-шлюзах и на лестничных клетках; использование устройств и средств вытяжной противодымной вентиляции для удаления продуктов горения и термического разложения.

Основные термины и сокращения

ППУ (прибор управления пожарный) - техническое средство, предназначенное для управления исполнительными устройствами автоматических средств противопожарной защиты и контроля целостности и функционирования линий связи между ППУ и исполнительными устройствами.

ППКП (прибор приемно-контрольный пожарный) - техническое средство, предназначенное для приема, обработки и отображения сигналов от пожарных извещателей и иных устройств, взаимодействующих с ППКП, контроля целостности и функционирования линий связи между ППКП и другими устройствами.

ИУ - исполнительное устройство системы противодымной защиты.

УДП (устройство дистанционного пуска) – компонент, предназначенный для ручного запуска систем противопожарной защиты (пожаротушения, дымоудаления, оповещения и т.д.), выполненный в виде конструктивно оформленной кнопки тумблера, переключателя или иного средства коммутации, и обеспечивающий взаимодействие с ППУ по линиям связи.

Назначение и типы ППУ ШКВАЛ®

Компания «ВЕЗА» разработала и начиная с 2014 г. выпускает серию шкафов управления для систем приточно-вытяжной противодымной вентиляции для зданий и сооружений (приборы управления пожарные) ШКВАЛ®, отвечающие требованиям Технического регламента Евразийского экономического союза "О требованиях к средствам обеспечения пожарной безопасности и пожаротушения" (ТР ЕАЭС 043/2017), ГОСТ Р 53325-2012, что подтверждено действующим сертификатом соответствия.

ППУ ШКВАЛ® по объекту управления являются приборами управления установками дымо-газоудаления. По конструктивному исполнению ППУ ШКВАЛ® относятся к однокомпонентным приборам (выполненным в одном корпусе), т.е. являются конструктивно законченными устройствами, которые в полной мере удовлетворяют всем функциональным требованиям, предъявляемым к ППУ без применения дополнительных компонентов (блоков, модулей).

ППУ ШКВАЛ® подразделяются на типы:

- ППУ ШКВАЛ® - Д - шкафы управления системами противодымной вентиляции, включают в себя шкафы стандартного исполнения ШКВАЛ® 110/210, а также шкафы, изготавливаемые по индивидуальному заданию Заказчика, с произвольной конфигурацией исполнительных устройств и широкими возможностями алгоритмов работы.
- ППУ ШКВАЛ® - ЛК - шкафы управления люками дымовыми систем противодымной вентиляции в случае пожара, а так же для контролируемой естественной вентиляции. Подробная информация представлена в каталоге «Люки и зенитные фонари различного назначения».

Техническая характеристика

Таблица 1. Техническая характеристика ППУ ШКВАЛ® - Д

Тип ППУ	Однокомпонентный, нерасширяемый
Напряжение питания ППУ	2 ввода 3x380В N, PE или 2 ввода 1x220В, N, PE
Тип входа «Пожар»	Нормально-открытый «сухой» контакт
Вид климатического исполнения по ГОСТ 15150-69	УХЛ4
Температура эксплуатации	от 0 до +40 °С
Сейсмостойкость по шкале MSK-64 по ГОСТ 30546.1-98 и ГОСТ 30546.2-98	9 баллов
Степень защиты, обеспечиваемая оболочкой ППУ по ГОСТ 14254-2015	IP54

ППУ ШКВАЛ® 110/210

Назначение

ППУ ШКВАЛ®110/210 предназначены для управления системами вытяжной (ШКВАЛ®110) или приточной (ШКВАЛ® 210) противодымной вентиляции с механическим побуждением, со следующими вариантами набора исполнительных устройств:

- один вентилятор;
- один вентилятор и один клапан;
- один вентилятор и два клапана.

Допускается управление исполнительными устройствами следующих типов:

- вентиляторы с трехфазным асинхронным двигателем с короткозамкнутым ротором, напряжение питания 380В, 50Гц, максимально-допустимая мощность 22 кВт, номинальный ток 45А;
- клапаны нормально закрытые, с обогревом, с реверсивным электроприводом, напряжение питания 220В, 50Гц, с двумя встроенными в привод переключателями положения.

Шкафы обеспечивают выполнение следующих функций:

- приём стартового сигнала на запуск от технических средств системы противопожарной защиты;
- контроль исправности линий связи с техническими средствами внешней системы противопожарной защиты - ППКП, ИУ и техническими средствами, регистрирующими срабатывание ИУ;
- автоматический (по сигналам от ППКП), дистанционный (от УДП и ручной (от органов управления на лицевой панели шкафа) пуск ИУ системы противодымной вентиляции (вентиляторы, клапаны);
- автоматическое переключение с основного ввода питания на резервный при пропадании напряжения на основном вводе и обратно;
- световая индикация и звуковая сигнализация в зависимости от типа событий с выдачей сигналов во внешние цепи;
- ручной принудительный останов ИУ;
- защита органов управления от несанкционированного доступа;
- защита клапанов от примерзания.

Номенклатура

Таблица 2. Номенклатура

Модель шкафа ¹	Количество вентиляторов	Тип пуска двигателя ³		Количество клапанов ⁴			
		Р	Ч	0	1	2	
Система вытяжной противодымной вентиляции ²							
ШКВАЛ 110-ИР*1	1	■		■			
ШКВАЛ 110-ИЧ*1			■	■			
ШКВАЛ 110-ИР*1-6К*1		■				■	
ШКВАЛ 110-ИЧ*1-6К*1			■			■	
ШКВАЛ 110-ИР*1-6К*2		■					■
ШКВАЛ 110-ИЧ*1-6К*2				■			■
Система приточной противодымной вентиляции ²							
ШКВАЛ 210-ИР*1	1	■		■			
ШКВАЛ 210-ИЧ*1			■	■			
ШКВАЛ 210-ИР*1-6К*1		■				■	
ШКВАЛ 210-ИЧ*1-6К*1			■			■	
ШКВАЛ 210-ИР*1-6К*2		■					■
ШКВАЛ 210-ИЧ*1-6К*2				■			■

¹ Вместо символа «И» указывается индекс мощности двигателя в соответствии с таблицей 4;

² Различие между шкафами для вытяжной и приточной систем состоит в том, что в шкафах для приточных систем предусмотрена задержка пуска исполнительных устройств 25 секунд (в соответствии с п.7.20 СП 7.13130.2013);

³ Р - прямой пуск двигателя (в шкафу устанавливается контактор для включения питания двигателя);

Ч - пуск двигателя при помощи частотного преобразователя (устанавливается внутри шкафа).

⁴ Применяются противопожарные нормально закрытые клапаны с реверсивным электроприводом, с двумя встроенными в привод переключателями положения, напряжение питания 220 В, с обогревом.

Конструкция

ППУ ШКВАЛ® 110/210 изготавливается в виде настенного шкафа, совмещающего автоматику и силовую часть. Сетевое питание, силовые выходы и внешние связи вводятся в шкаф через кабельные вводы, расположенные на нижней стенке шкафа. Материал корпуса - листовая сталь.

Шкаф имеет соединение для подключения заземления, клеммы для подключения сигналов от технических средств, формирующих стартовый сигнал запуска (ППКП, УДП), исполнительных устройств.

Шкаф оснащён запираемой дверцей.

Органы управления шкафа включают в себя:

- панель управления;
- переключатель доступа к органам управления, расположенным на панели управления: в положении «ВЫКЛ» доступ к органам управления закрыт. Все кнопки, кроме кнопки отключения звука и кнопки тестирования светозвуковой сигнализации находятся в неактивном состоянии (отключены). В положении «ВКЛ» доступ ко всем органам управления открыт;
- переключатель включения режима обогрева клапана. Защита от примерзания обеспечивается путём включения питания на саморегулирующийся греющий кабель, смонтированный в конструкции клапана.



Для предотвращения несанкционированного доступа к органам управления шкафа, переключатель доступа выполнен в виде «ключ-марки». Изменить режим доступа возможно только при наличии ключа.

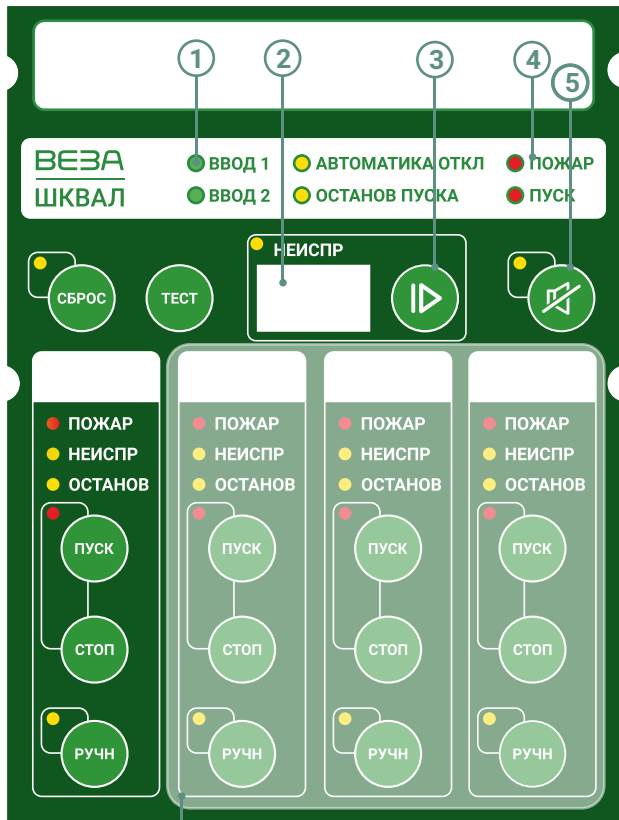

6 - в базовом исполнении для ШКВАЛ-110 и ШКВАЛ-210 не задействованы.

- 1 - единичные индикаторы и кнопки;
- 2 - цифровой индикатор;
- 3 - кнопка «Следующий»;
- 4 - обобщенные индикаторы;
- 5 - кнопка с индикатором «Звук»;

На панели управления расположены:

- **индикаторы «ВВОД 1» И «ВВОД 2»** - индикаторы зелёного цвета, отображающие наличие питания на соответствующем вводе;
- **индикатор «АВТОМАТИКА ОТКЛ»** - индикатор желтого цвета, сигнализирующий о том, что как минимум одна из зон находится в ручном режиме управления;
- **индикатор «ОСТАНОВ ПУСКА»** - индикатор желтого цвета, сигнализирующий о том, что как минимум для одной из зон выполнена отмена пуска (принудительный ручной останов) исполнительных устройств данной зоны при наличии сигнала «ПОЖАР»;
- **индикатор «ПОЖАР»** - индикатор красного цвета. Активируется при поступлении сигнала «Пожар» от ППКП или УДП;
- **индикатор «ПУСК»** - индикатор красного цвета. Активен при выдаче управляющего сигнала на ИУ (вентиляторы, клапаны) в любом режиме управления;
- **индикатор «НЕИСПР»** - индикатор желтого цвета, сигнализирующий о наличии любой неисправности при любом режиме управления;
- **цифровой индикатор** - отображает код активной, последней по времени неисправности. В случае запуска ИУ при наличии задержки пуска, на индикаторе отображается обратный отсчёт времени до пуска в секундах;

- **кнопка «СЛЕДУЮЩИЙ»** - при нажатии на кнопку «цифровой индикатор» выводится код следующей активной неисправности (при наличии);
- **кнопка «СБРОС» с индикатором** - предназначена для сброса всех неактивных тревог и неисправностей;
- **кнопка «ТЕСТ»** - предназначена для тестирования световой индикации и звуковой сигнализации. При нажатии кнопки активируются звуковая сигнализация (одиночный сигнал) и все индикаторы в течение 6 секунд. По истечении времени тестирования шкаф автоматически переходит в режим работы, предшествующий нажатию кнопки;
- **кнопка «ЗВУК» с индикатором** - при нажатии на кнопку осуществляется включение/отключение звука. При отключенном звуке активен желтый индикатор рядом с кнопкой. При наступлении следующего события, сопровождающегося звуковой сигнализацией (неисправность, пуск, пожар), звуковой сигнал активируется автоматически;
- **кнопка «Пуск» с индикатором** - осуществляет пуск ИУ соответствующей зоны в ручном режиме управления зоной. Индикатор красного цвета показывает текущее состояние ИУ в любом режиме управления зоной:
 - не горит - ИУ системы не работают (отключены);
 - мигает - обрабатывается задержка пуска (при наличии);
 - горит постоянно - ИУ системы работают.
- **кнопка «Стоп»** - осуществляет останов ИУ соответствующей зоны в ручном режиме управления зоной;
- **кнопка «Ручн» с индикатором** - при нажатии на кнопку осуществляется перевод зоны в ручной режим управления, при этом активируется желтый индикатор рядом с кнопкой. Повторное нажатие осуществит перевод зоны в автоматический режим управления, при этом индикатор гаснет.

Для контроля целостности линий связи с внешней противопожарной системой, устройствами дистанционного пуска и исполнительными устройствами, в комплекте со шкафом поставляются модули контроля. Установка модулей контроля производится по месту при монтаже согласно прилагаемым к шкафу схемам.

Габаритные размеры

Таблица 3. Габаритные размеры и масса

Модель шкафа	Габариты (ВхШхГ), мм	Масса (не более), кг
ШКВАЛ 110/210-00400...02200Р*1	500x500x205	20
ШКВАЛ 110/210-00400...02200Р*1-6К*1 ШКВАЛ 110/210-00400...02200Р*1-6К*2	700x500x205	30
ШКВАЛ 110/210-00075...01500Ч*1 ШКВАЛ 110/210-00075...01500Ч*1-6К*1 ШКВАЛ 110/210-00075...01500Ч*1-6К*2	800x600x300	45
ШКВАЛ 110/210-01850...02200Ч*1 ШКВАЛ 110/210-01850...02200Ч*1-6К*1 ШКВАЛ 110/210-01850...02200Ч*1-6К*2	1000x800x300	60

Для крепления шкафа на стене или на специальных стойках, в задней стенке корпуса предусмотрены крепёжные отверстия $\varnothing 8$ мм.

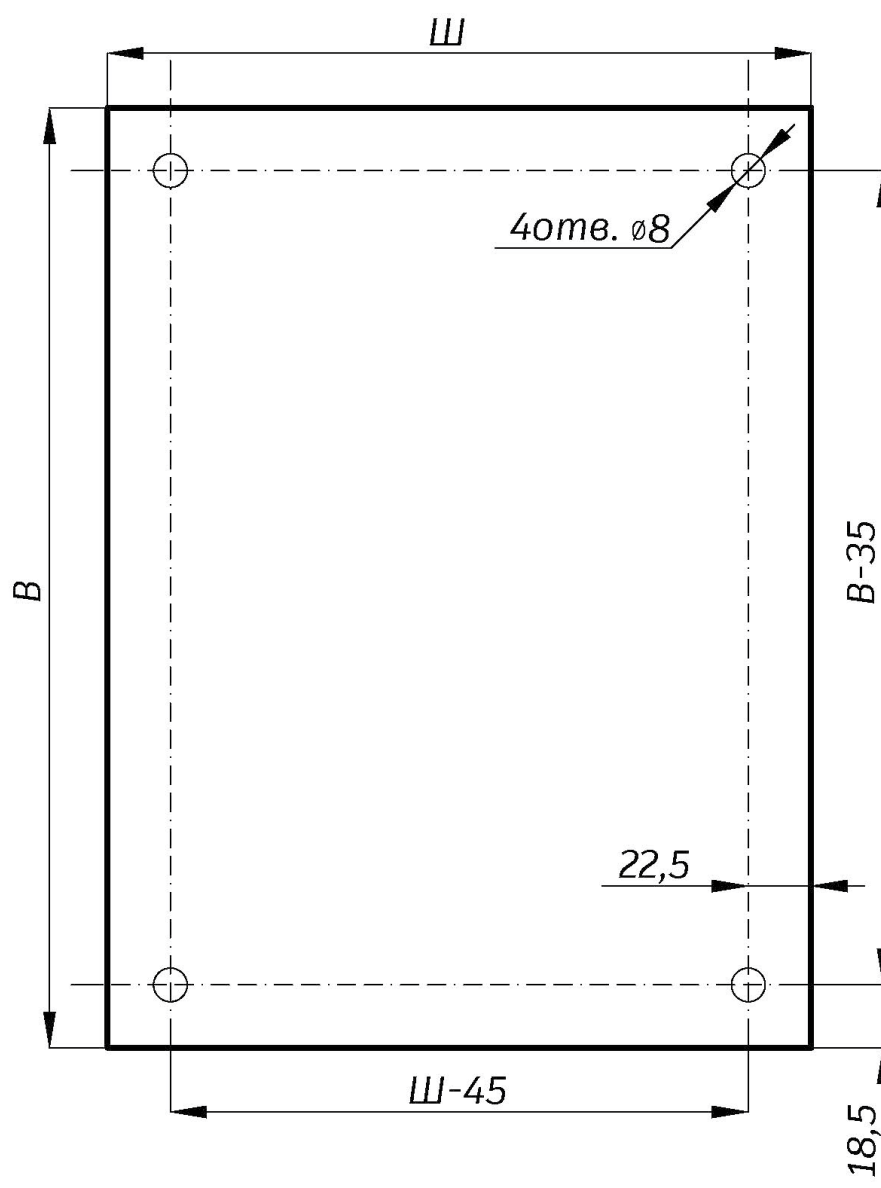

Маркировка

Пример:

Шкаф ШКВАЛ® 110, управление одним вентилятором дымоудаления (мощность 11 кВт, номинальный ток двигателя не более 25 А с прямым пуском) и двумя нормально закрытыми противопожарными клапанами с напряжением питания реверсивного электропривода 220 В, с обогревом:



Таблица 4. Индекс мощности электродвигателей вентиляторов

Номинальная мощность двигателя, кВт	Тип пуска двигателя			
	Р - прямой пуск		Ч - преобразователь частоты ²	
	Индекс Мощности (И)	Номинальный ток двигателя, не более, А ¹	Индекс Мощности (И)	Номинальный ток двигателя, А ¹
0,18...0,75	00400	9	00075	2,7
1,1			00110	3,6
1,5			00150	3,6
2,2			00220	5,4
3			00300	11,7
4			00400	11,7
5,5	00550	12	00550	11,7
7,5	00750	17	00750	15,3
11	01100	25	01100	22,5
15	01500	32	01500	28,8
18,5	01850	36	01800	34,2
22	02200	44	02200	40,5

¹ В случае, когда паспортный номинальный ток двигателя требуемой мощности выше, чем ток, указанный в таблице 4, необходимо выбирать шкаф со следующим по возрастанию индексом мощности.

² При проведении пусконаладочных работ, в настройках частотного преобразователя должны быть внесены номинальные значения параметров двигателя из его паспортных данных.

Таблица 5. Соответствие маркировки ШКВАЛ®110/210 обозначению изделий по ТУ 4371-172-40149153-2014

Модель шкафа ¹	Обозначение по ТУ 4371-172-40149153-2014 ¹
ШКВАЛ 110-ИР*1	ШКВАЛ-Д-Ф-И(ВДИП)
ШКВАЛ 110-ИЧ*1	ШКВАЛ-Д-Ф-И(ВДИЧ)
ШКВАЛ 110-ИР*1-6К*1	ШКВАЛ-Д-Ф-И(ВДИП-К31-Р-К)
ШКВАЛ 110-ИЧ*1-6К*1	ШКВАЛ-Д-Ф-И(ВДИЧ-К31-Р-К)
ШКВАЛ 110-ИР*1-6К*2	ШКВАЛ-Д-Ф-И(ВДИП-К32-Р-К)
ШКВАЛ 110-ИЧ*1-6К*2	ШКВАЛ-Д-Ф-И(ВДИЧ-К32-Р-К)
ШКВАЛ 210-ИР*1	ШКВАЛ-Д-Ф-И(ВПДИП)
ШКВАЛ 210-ИЧ*1	ШКВАЛ-Д-Ф-И(ВПДИЧ)
ШКВАЛ 210-ИР*1-6К*1	ШКВАЛ-Д-Ф-И(ВПДИП-К31-Р-К)
ШКВАЛ 210-ИЧ*1-6К*1	ШКВАЛ-Д-Ф-И(ВПДИЧ-К31-Р-К)
ШКВАЛ 210-ИР*1-6К*2	ШКВАЛ-Д-Ф-И(ВПДИП-К32-Р-К)
ШКВАЛ 210-ИЧ*1-6К*2	ШКВАЛ-Д-Ф-И(ВПДИЧ-К32-Р-К)

¹ И - индекс мощности (по таблице 4).

Схемы внешних соединений

Схема 1
ШКВАЛ 110/210-ИР*1, ШКВАЛ 110/210-ИЧ*1



Схема 2 ШКВАЛ 110/210-ИР*1-6К*1, ШКВАЛ 110/210-ИЧ*1-6К*1



Схема 3 ШКВАЛ 110/210-ИР*1-6К*2, ШКВАЛ 110/210-ИЧ*1-6К*2

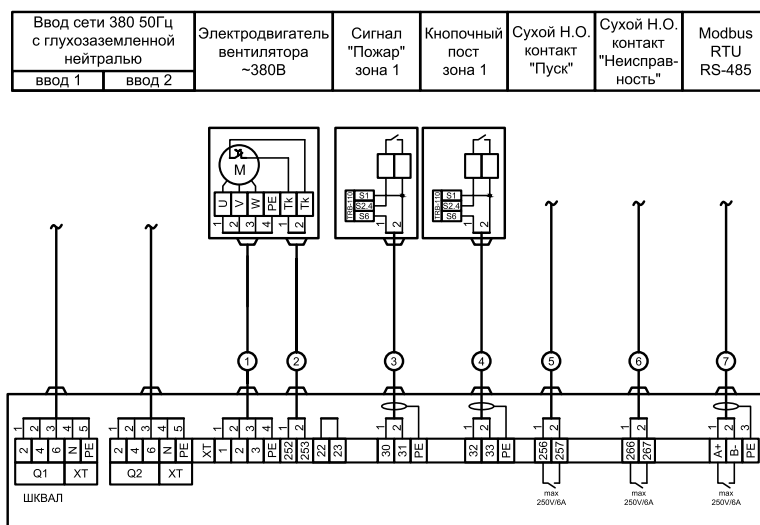

Схема 4 Подключение нескольких кнопочных постов (УДП-И) на один вход ШКВАЛ® 110/210

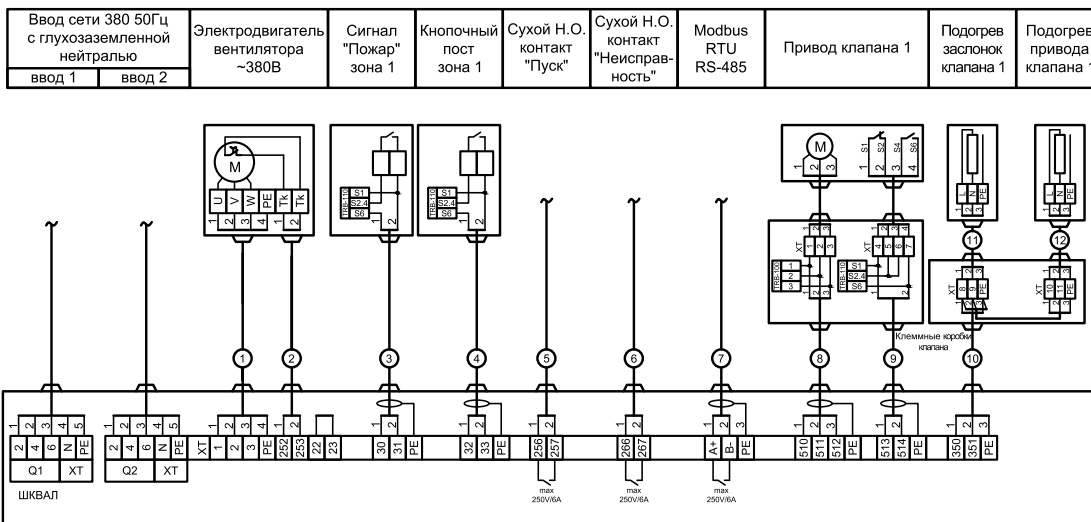

Примечание.

Модули контроля линии TRB-100 и TRB-110 поставляются в комплекте со шкафами управления и устанавливаются по месту на контролируемых линиях.

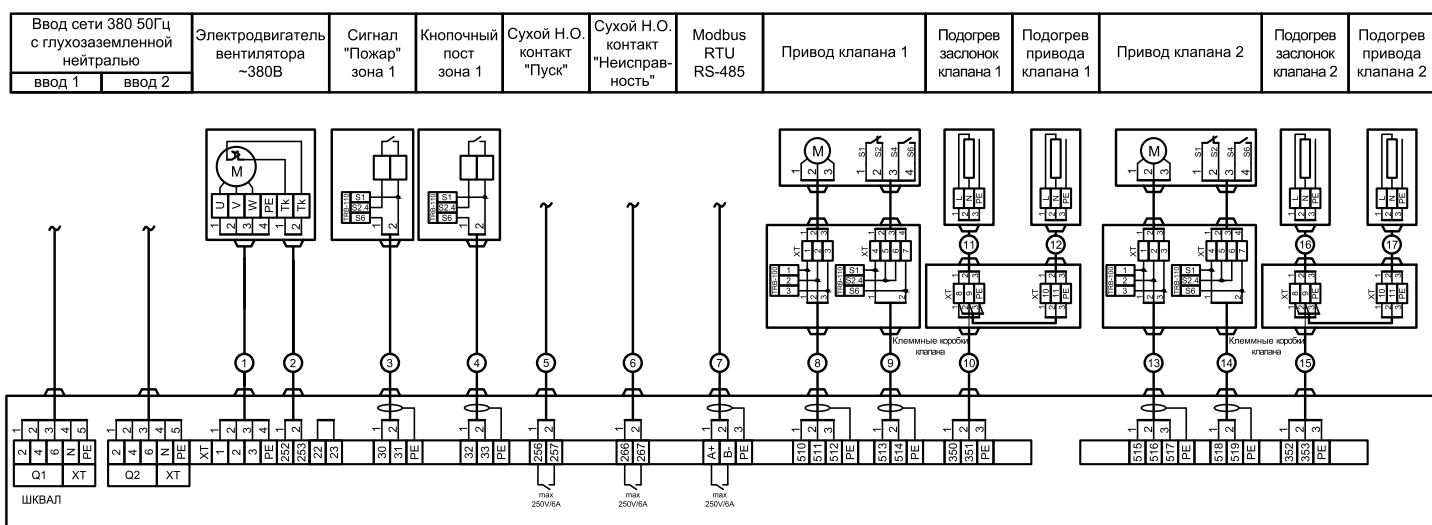
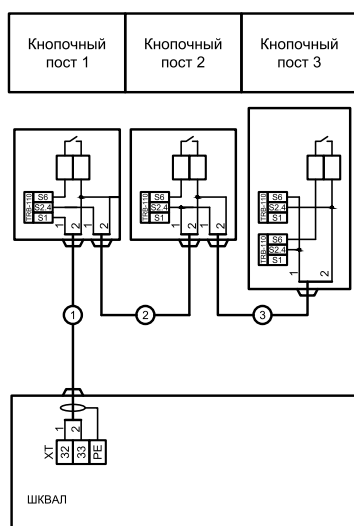
Таблица 6. Допустимые сечения жил кабелей

Индекс мощности	Номер кабеля по схеме 1...3	Рекомендуемые сечения жил кабеля ¹ , мм ²
00400	1	1,5 – 2,5
	2...17	0,5 – 2,5
00550	1	1,5 – 2,5
	2...17	0,5 – 2,5
00750	1	1,5 – 4
	2...17	0,5 – 2,5
01100	1	2,5 – 6
	2...17	0,5 – 2,5
01500	1	4 – 10
	2...17	0,5 – 2,5
01850	1	6 – 10
	2...17	0,5 – 2,5
02200	1	10 – 16
	2...17	0,5 – 2,5

¹ Клеммные зажимы шкафа позволяют подключить проводники с любым сечением из указанного диапазона

Комплект поставки

В комплект поставки входит шкаф управления ШКВАЛ®110/210 и модули контроля линий TRB-100 и TRB-110 в соответствии с таблицей 7.

Таблица 7. Комплект поставки

Модель шкафа	Комплект поставки, шт.		
	ППУ ШКВАЛ	модуль TRB-100	модуль TRB-110
ШКВАЛ 110/210-ИР*1	1	-	2
ШКВАЛ 110/210-ИЧ*1			
ШКВАЛ 110/210-ИР*1-6К*1	1	1	3
ШКВАЛ 110/210-ИЧ*1-6К*1			
ШКВАЛ 110/210-ИР*1-6К*2	1	2	4
ШКВАЛ 110/210-ИЧ*1-6К*2			

Дополнительное оборудование

УДП-И - устройство дистанционного пуска для обеспечения дистанционного ручного пуска ШКВАЛ® (подключаются на клеммы 32, 33 в соответствии со схемами соединений).

Данное оборудование не входит в комплект поставки, заказывается отдельно.



ШКВАЛ®-Д по индивидуальному заказу

Для заказа ППУ ШКВАЛ®-Д в других исполнениях, необходимо обратиться в ближайший офис компании «ВЕЗА». В этом случае инженером компании составляется комплект автоматики по техническому заданию Заказчика, в рамках ТУ 4371-172-40149153-2014 и ГОСТ Р 53325-2012.

Для данных модификаций ППУ ШКВАЛ®-Д принята следующая структура обозначения:

ШКВАЛ-Д-[Ф1]-[Ф2] [Ф3],

где:

- Ф1 – напряжение электропитания:
 - О1 – напряжение питания 220 В, 2 ввода, АВР по питанию;
 - Ф – напряжение питания 380 В, 2 ввода, АВР по питанию;
- Ф2 – номер пожарной зоны;
 - А – общие элементы противоподымной системы для всех зон;
 - I – зона 1;
 - II – зона 2;
 - III – зона 3;
 - IV – зона 4;
- Ф3 – элементы системы дымоудаления в зоне.

Расшифровка элемента Ф3:

[Ф31] [Ф32] [Ф33]-[Ф34] [Ф35]-[Ф36]-[Ф37]-[Ф38] [Ф39]

где:

- Ф31 – тип вентилятора;
 - ВД – вентилятор дымоудаления;
 - ВПД – вентилятор подпора;
- Ф32 – индекс мощности вентилятора 00018...11000 (мощность двигателя вентилятора номинальная в кВт умноженная на 100);
- Ф33 – тип запуска/управления электродвигателя;
 - П – прямой пуск;
 - С – софт-стартер;
 - Т – пуск звезда-треугольник;
 - Ч – частотный преобразователь;
- Ф34 – тип клапана;
 - КЗ – нормально-закрытый;
 - КО – нормально-открытый;
 - КЭ – электромагнитный;
- Ф35 – количество клапанов¹;
- Ф36 – напряжение питания клапана;
 - Р – напряжение питания 220 В;
 - М – напряжение питания 24 В;
- Ф37 – наличие обогрева клапана:
 - Х – отсутствует;
 - К(п) – имеется, где п – суммарная номинальная мощность нагревательных элементов клапанов;
- Ф38 – наличие электронагревателя (только для систем ВПД);
 - Э – имеется;
 - Х – отсутствует;
- Ф39 – индекс мощности электронагревателя от 001...300 (мощность электронагревателя номинальная в кВт умноженная на 10).

Допускается:

- при наличии в одной пожарной зоне нескольких одинаковых вентиляторов (Ф31... Ф33) указывать их количество перед обозначением типа вентилятора;
- при наличии в одной пожарной зоне нескольких разнотипных вентиляторов производить перечисление их обозначений (Ф31...Ф33) через знак «+»;
- при наличии клапанов относящихся к разнотипным вентиляторам группировать вентиляторы с клапанами Ф31...Ф37), перечисление групп производить через знак «+»;
- не указывать суммарную мощность нагревательных элементов клапанов при её величине менее 0,3 кВт.

¹ При наличии на клапане нескольких приводов указывать их количество приводов после обозначения клапана по формуле «(хп)», где п – количество приводов.



ВЕЗА-ФРЯЗИНО
Открыт в 1998 г.
Площадь: 12 000 м²



ВЕЗА-ХОЛОД
Открыт в 2017 г.
Площадь: 8 500 м²



ВЕЗА-КАРАЧЕВ
Открыт в 2016 г.
Площадь: 10 500 м²



ВЕЗА-МИАСС
Открыт в 2006 г.
Площадь: 18 000 м²



ВЕЗА-ГОМЕЛЬ
Открыт в 2007 г.
Площадь: 27 000 м²



ВЕЗА-БРЯНСК
Открыт в 2002 г.
Площадь: 12 500 м²



ВЕЗА-КМВ
Открыт: в 2018 г.
Площадь: 5 500 м²



ВЕЗА-НИЖНИЙ НОВГОРОД
Открыт: в 2022 г.
Площадь: 4 000 м²

Центральный офис ООО "ВЕЗА"
142460, Московская обл., Ногинский
р-он, пос. им. Воровского, ул. Рабочая, д. 10 А
Тел.: +7 (495) 223-01-88
E-mail: info@veza.ru



ВЕЗА-ХРАПУНОВО
Открыт в 1995 г.
Площадь: 21 000 м²

ВЕЗА-Россия

г. Белгород: +7 (4722) 23-28-95
belgorod@veza.ru

г. Брянск: +7 (4832) 63-97-42
bcom@veza.ru

г. Владивосток: +7 (4232) 65-16-65
vladivostok@veza.ru

г. Владимир: +7 (4922) 77-94-92
vladimir@veza.ru

г. Волгоград: +7 (8442) 23-01-88
volgograd@veza.ru

г. Воронеж: +7 (473) 296-99-63
voronezh@veza.ru

г. Екатеринбург: +7 (343) 344-69-11
ekaterinburg@veza.ru

г. Иваново: +7 (905) 109-32-87
ivanovo@veza.ru

г. Казань: +7 (843) 253-30-81
kazan@veza.ru

г. Киров: +7 (8332) 41-22-23
kirov@veza.ru

г. Краснодар: +7 (861) 202-54-01
krasnodar@veza.ru

г. Красноярск: +7 (391) 2-347-347
krasnoyarsk@veza.ru

г. Москва: +7 (495) 989-47-20
msk@veza.ru

г. Нижний Новгород: +7 (831) 262-10-55
nnov@veza.ru

г. Новосибирск: +7 (383) 373-28-25
novosibirsk@veza.ru

г. Омск: +7 (3812) 20-44-71
omsk@veza.ru

г. Пенза: +7 (8412) 23-99-55
penza@veza.ru

г. Пермь: +7 (342) 258-40-95
perm@veza.ru

г. Ростов-на-Дону: +7 (863) 320-10-20
rostov@veza.ru

г. Самара: +7 (846) 341-45-15
samara@veza.ru

г. Санкт-Петербург: +7 (812) 207-07-17
spb@veza.ru

г. Саранск: +7 (8342) 22-37-45
saransk@veza.ru

г. Саратов: +7 (8452) 60-97-23
saratov@veza.ru

г. Симферополь: +7 (978) 942-95-95
simferopol@veza.ru

г. Тверь: +7 (961) 141-86-48
tver@veza.ru

г. Тюмень: +7 (345) 259-90-91
tumen@veza.ru

г. Уфа: +7 (347) 292-23-50
ufa@veza.ru

г. Хабаровск: +7 (4212) 46-06-81
khabarovsk@veza.ru

г. Чебоксары: +7 (835) 220-30-25
cheboksary@veza.ru

г. Челябинск: +7 (351) 214-44-00
chelyabinsk@veza.ru

г. Чехов: +7 (496) 727-70-71
chehov@veza.ru

г. Ярославль: +7 (902) 332-88-19,
+7 (902) 332-88-21
yaroslavl@veza.ru

ВЕЗА-Беларусь

г. Минск: +375 (17) 258-11-03
office@veza.by

ВЕЗА-Казахстан

г. Алматы: +7 (727) 277-63-23
veza-azia@mail.ru

г. Астана: +7 (701) 716-27-03
astana@veza.ru

ВЕЗА-Узбекистан

г. Ташкент: +998 (99) 010-25-17
tashkent@veza.ru