

ТРАНККОЛ

ПРОИЗВОДСТВО ДЫМОХОДОВ
ИЗ НЕРЖАВЕЮЩЕЙ СТАЛИ

ΤΡΑΚΚΟΛ

ТРАНКОЛ – российская компания, занимающаяся разработкой и изготовлением тонкостенных труб и фитинга из коррозионностойкой стали для строительства систем отвода продуктов сгорания и очистки воздуха, работающих в особых условиях.

Мы производим более 12530 наименований одностенных и двустенных элементов из различных марок стали, с различной толщиной стенок и слоя теплоизоляции.

Имея производственный потенциал, компания ТРАНКОЛ предлагает сконструировать и изготовить специальные элементы для Ваших систем дымоудаления сложной конфигурации.

В соответствии с нашим каталогом создана база элементов в формате DWG, что позволяет произвести точный подбор элементов по Вашему техническому заданию.

На продукцию имеется полный комплект технической и разрешительной документации.

Компания ТРАНКОЛ заинтересована в расширении круга партнёров для долгосрочного сотрудничества.

Компания была образована в январе 1998 года с целью создания производства элементов дымоходов из нержавеющей стали для печей, каминов и котлов. В штат вошли сотрудники, получившие опыт работы в различных подразделениях ВНИИМЕТМАШ (ВНИИ Металлургического Машиностроения). Изначальный курс компании на создание собственного оборудования позволил к настоящему времени иметь комплекс станков для производства расширенного ассортимента изделий.

Имея производственный потенциал, компания способна решать задачи по разработке и изготовлению нестандартных деталей и узлов, поэтому наши партнеры имеют уникальную возможность заказать специальные конструкции для строительства дымоходов повышенной сложности.



При строительстве новых и модернизации существующих систем отопления переходят на автономное теплоснабжение с использованием современных отопительных установок. Широко применяемое в настоящее время котельное оборудование предъявляет всё более высокие требования к системам дымоудаления. Большой коэффициент полезного действия теплогенерирующего устройства, цикличность режима включения, большое количество влаги в продуктах сгорания при работе на жидком и газообразном топливе приводят к тому, что в дымоходе образуется конденсат с очень агрессивными свойствами. Применяемая при изготовлении деталей современного дымохода легированная сталь марок 08X18H9 и 10X17H13M2T устойчива к воздействию кислот при высокой температуре эксплуатации. Это гарантирует многолетний срок службы дымохода.

Компанией выпускается 12530 наименований элементов для систем дымоудаления. Линейка стандартных диаметров (130...1000 мм) и модульный принцип позволяют собрать систему любой сложности и конфигурации. Аргондуговая сварка корпусов изделий и соединение элементов за счёт «раструба» обеспечивает гладкость внутренней (рабочей) поверхности дымохода и необходимую герметичность.

Необходимость встраивания нового дымохода в уже существующий кирпичный дымоход определяет использование модульного принципа сборки элементов. Строительство наружного дымохода, крепящегося к стене здания, а также отдельно стоящих наружных дымоходов в климатических условиях России требует применения теплоизолированных труб.

Эти трубы не могут быть изготовлены более дешёвым способом производства. Трубы изготавливают подготовленные специалисты. При изготовлении труб осуществляется несколько десятков операций. После сборки изделия проходят специальные тесты.



1. Малый вес.

- 1.1. Отсутствие специального фундамента;
- 1.2. Возможность создания пространственно-разветвлённых конструкций (наличие горизонтальных и наклонных участков большой протяжённости);
- 1.3. Удобство и лёгкость монтажа;
- 1.4. Небольшое количество крепёжных элементов
- 1.5. Возможность крепления к существующим строительным конструкциям.

2. Возможность изготавливать нестандарт.

- 2.1. Позволяет решать разнообразные инженерные задачи, начиная от простой компенсации погрешностей проектирования и монтажа и до решения уникальных проблем размещения инженерных систем дымоудаления в условиях крайней тесноты технического этажа производственного помещения.

3. Вариативность по материалам.

Существуют материалы дымохода (сталь и теплоизоляция) для всех известных на сегодняшний день конструкций теплоагрегатов, на всех видах топлива, для всех технологий сжигания и условий работы (коррозионная стойкость, жаростойкость, жаропрочность).

- 3.1. Марки стали (AISI 304, AISI 316, AISI 310);
- 3.2. Толщина стали (0,5; 0,8; 1,2; 1,5; 2,0; 3,0 мм);
- 3.3. Толщина изоляции (30, 50, 100мм).

4. Стойкость к термоударам за счёт уникального сочетания физических и механических свойств стали (прочность, пластичность, теплопроводность и т.п.).

5. Быстрое достижение рабочей тяги за счёт ускоренного прогрева стенок.

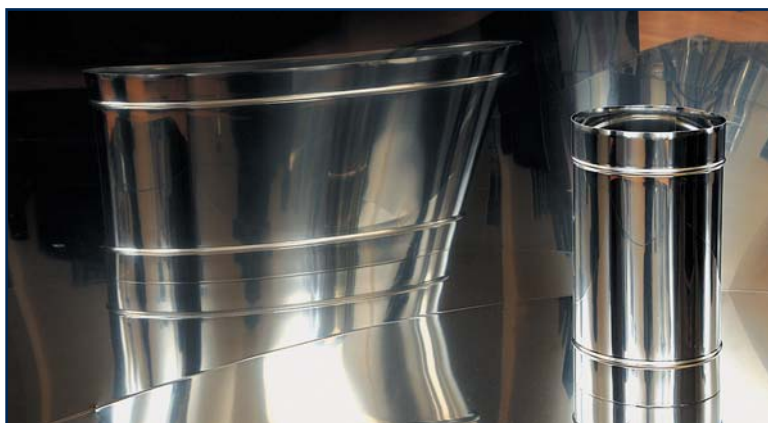

Формовка цилиндрических заготовок выполняется способом, обеспечивающим более правильную форму по всей длине окружности (отсутствует эффект «крыши», т.е. недоката передней и задней кромок заготовки). При сборке дымохода это обеспечивает меньшие зазоры между элементами, а значит большую герметичность стыков.

Сварной шов обеспечивает элементам необходимую герметичность и прочность.

Раздача концов элементов на раструб гарантирует высокую точность размера и правильность формы раструба, обеспечивая идеально гладкую внутреннюю поверхность трубопровода, а также легкость и точность сборки дымохода.

Наличие пазов и резьбовых деталей в крепежных и несущих элементах облегчает сборку при монтаже дымохода.

Дефлекторы имеют форму, оптимальную с точки зрения аэродинамики и жёсткости конструкции, а также классический внешний вид.

Коническая форма заглушки для отвода конденсата гарантирует отсутствие зоны застоя жидкости. Штуцер для слива приваривается автоматической аргонодуговой сваркой и имеет резьбовое окончание.

Герметичность стыков между отдельными деталями элементов обеспечена методом совместной пластической деформации.

В конструкции двустенных элементов для центрирования внутренней трубы относительно наружной предусмотрены кольца из теплоизолирующего материала повышенной плотности (200 кг/м³). Это обеспечивает отсутствие теплового моста, собираемость, целостность при транспортировке и эстетичный внешний вид.

Хомуты трубные диаметром от 130 мм до 500 мм имеют два червячных автохомута, что обеспечивает большую прочность соединения, более равномерную затяжку и более плотное прилегание кромок трубного хомута к корпусам соединяемых элементов.

Хомуты трубные усиленные диаметром от 500 мм до 1000 мм затягиваются винтом с резьбой М6. Конструкция обеспечивает удобный монтаж – демонтаж хомута и невыпадение его подвижных крепёжных элементов.

Конструкция элементов компании ТРАНКОЛ и способ их соединения обеспечивают сборку дымоходного канала «по конденсату».



Изготовление начинается с порезки рулонной стали на мерные длины. Мы применяем для этой цели автоматизированную линию поперечной резки. Это обеспечивает точность и повторяемость размеров заготовки. Затем заготовка формируется в обечайку на вальцах с полиуретановым валком, что обеспечивает отсутствие «крыши», а в дальнейшем и качество сборки дымохода. Для придания герметичности трубе обечайку необходимо сварить. У нас эта операция выполняется на автоматизированной установке аргонно-дуговой сварки неплавящимся вольфрамовым электродом в среде аргона. Для придания жесткости и фиксации правильной формы концов элементов применяется операция зиговки. Мы выполняем ее на машинах с вертикальным расположением трубы, что устраняет влияние сил тяжести на форму трубы в процессе обработки. Для обеспечения плотности межтрубного стыка необходим принцип сборки «в раструб». Мы раздаем концы труб с помощью автоматизированной восьмиклинной установке с точной дозировкой степени раздачи. При изготовлении части наших изделий мы применяем технологию совместной раскатки стыкуемых деталей. Все эти мероприятия направлены на обеспечение собираемости и герметичности будущего дымохода.

Конические детали дефлекторов и заглушек мы изготавливаем оригинальным методом ротационной вытяжки. В результате конструкция имеет жесткость, достаточную для противостояния силам, вызывающим вибрацию. Контактная точечная сварка производится на машинах с программным управлением. Детали криволинейной формы изготавливаются на установках плазменной резки. Этим достигается повышенная точность размеров и эстетичный внешний вид.



Из производимых современной промышленностью марок стали и теплоизоляции можно подобрать необходимые для производства деталей к дымоходам всех известных на сегодняшний день конструкций теплоагрегатов, на всех видах топлива, для всех технологий сжигания и условий работы. Для производства элементов дымохода компания ТРАНКОЛ использует только качественные стали европейских производителей марок **AISI 304(08X18H9)**, **AISI 304L(03X18H9)**, **AISI 316L(03X17H13M2T)**, **AISI 309(06X23H28M3Д3Т)** и минераловатные маты и плиты из технического базальтового волокна.

КОРОЗИОННОСТОЙКАЯ И ЖАРОСТОЙКАЯ СТАЛИ

AISI 304 (08X18H9) – аустенитная хромоникелевая сталь. Содержит не менее 8% никеля и не менее 17% хрома. Эта марка обладает высокой коррозионной стойкостью при температуре эксплуатации до 450°C (особенно в окислительных средах). Длительная эксплуатация при температурах около 750°C приводит к образованию карбидов хрома по границам зёрен (область, обогащённая углеродом в силу его ограниченной растворимости в стали). В дальнейшем при режиме работы с высоким конденсатообразованием может развиваться межкристаллитная коррозия.

AISI 304L (03X18H9) – аустенитная хромоникелевая сталь. Содержит не менее 8% никеля и не менее 17% хрома. Отличительной особенностью является пониженное содержание углерода (0,03%). В результате в структуре стали отсутствуют зоны с избыточным углеродом. Это гарантирует от потери коррозионных свойств из за карбидообразования при повышенных температурах эксплуатации дымохода (800°C).

AISI 316L (03X17H13M2T) – аустенитная хромоникельмолибденовая сталь. Содержит не менее 12% никеля, не менее 16% хрома и не менее 2% молибдена. Хром повышает сопротивляемость коррозии в окислительных средах (азотная кислота). Никель обеспечивает возможность получения стали с необходимыми технологическими свойствами. Молибден значительно повышает коррозионную стойкость хромоникелевых сталей в растворах восстановительных кислот (серной, соляной, фосфорной, уксусной, сернистой и т.д.)



AISI 310S (06X23H28M3Д3Т) – аустенитная хромоникельмолибденовая с медью сталь. Содержит не менее 27% никеля, не менее 22% хрома, не менее 2% молибдена и не менее 2% меди. Хром обеспечивает окалиностойкость стали до температуры 1050°C. Никель повышает жаропрочность стали. Молибден повышает жаропрочность стали, а также их кратковременную и длительную пластичность. Медь повышает эффективность одновременного легирования стали вышеуказанными компонентами.

ТЕХНИЧЕСКОЕ БАЗАЛЬТОВОЕ ВОЛОКНО

Минеральная (каменная) вата изготавливается из расплавленных базальтовых горных пород, нагретых до температуры плавления порядка 1500°C. Связующее составляет лишь небольшой процент от её состава. Благодаря этому волокна получаемой ваты выдерживают воздействие очень высоких температур – до 1000°C. Испытания по стандарту ISO 834 на реакцию различных материалов при воздействии на них пламени огня по стандартной кривой пожара EN 1363 подтверждают это. Поэтому в соответствии с НПБ 244-97 каменная вата классифицирована как негорючая (НГ).

Вышеперечисленные свойства материала позволяют применять его в конструкциях с высокими требованиями по их огнестойкости, и, более того, в качестве их огнезащиты. При этом у изоляции полностью отсутствуют так называемые побочные эффекты – дымообразование, выделение токсичных веществ и пр.

Максимальная рабочая температура среды для изделий из каменной ваты без обшивки не должна превышать 750°C. Связующее начинает испаряться при температуре выше 200°C. Изоляционные характеристики остаются неизменными, но прочность на сжатие ослабевает. Материалы на основе каменного волокна имеют температуру спекания выше 1000°C (в соответствии с DIN 4102).



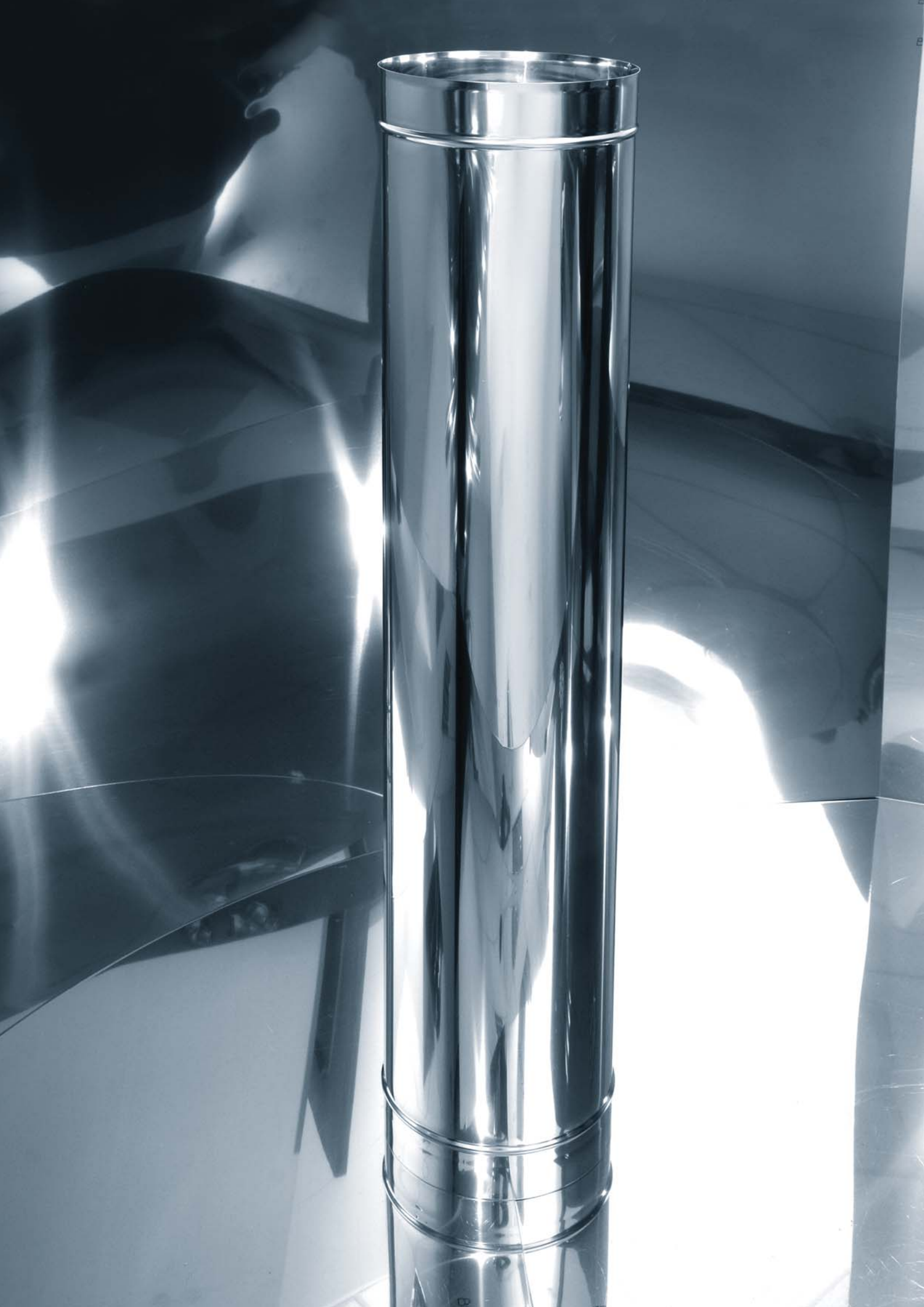



Элемент	Обозначение	Страница
Труба одностенная TO1000	ТО 1000	10
Труба одностенная TO500	ТО 500	10
Труба одностенная TO330	ТО 330	10
Труба телескопическая одностенная	ТТО	11
Тройник одностенный с углом наклона 45°	ТРО-45°	12
Тройник одностенный с углом наклона 90°	ТРО-90°	13
Отвод одностенный 15°	ОО-15°	14
Отвод одностенный 30°	ОО-30°	14
Отвод одностенный 45°	ОО-45°	15
Отвод одностенный 90°	ОО-90°	15
Крепление выходное одностенное	КВО	16
Крепление настенное одностенное	КНО	17
Дефлектор антиветровой одностенный	ДАО	18
Дефлектор одностенный	ДО	19
Заглушка одностенная	ЗО	20
Заглушка с конденсатоотводом одностенная	ЗКО	20
Муфта внутренняя	МВО	21
Муфта наружная	МНО	21
Соединение с котлом одностенное	СКО	22
Шибер одностенный	ШО	22
Переход одностенный	ПО	23
Соединение с котлом-переход одностенное	СКПО	24

ТРУБА ОДНОСТЕННАЯ

Труба, как основной элемент, используется на прямых участках дымоходной системы.

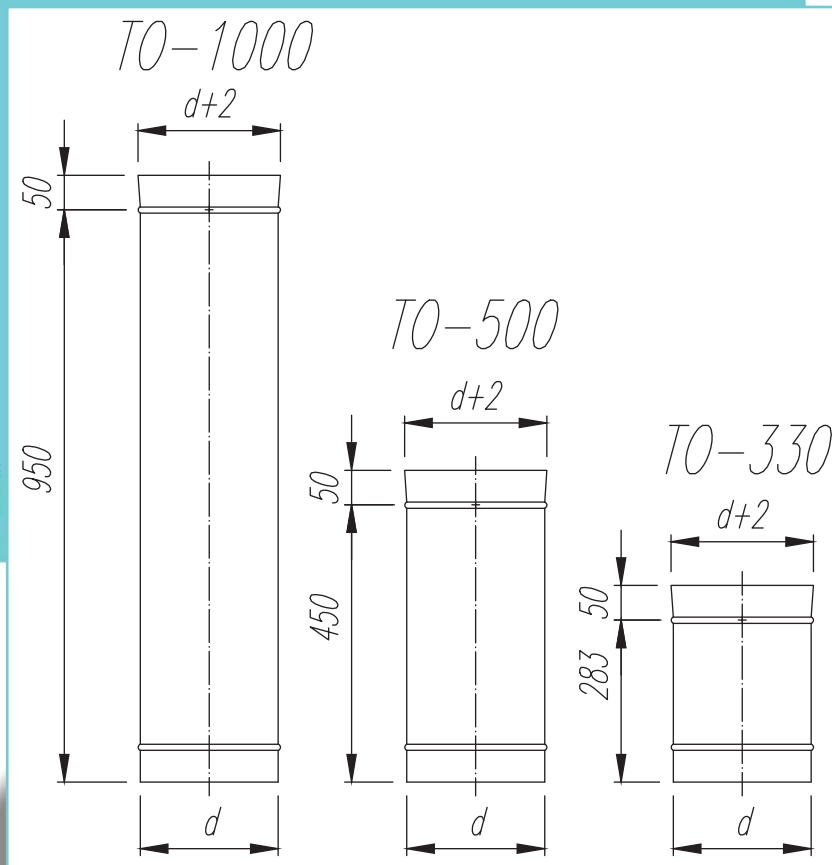

Диапазон диаметров

d 130 150 180 200 230 250 300 350 400 450 500 550 600 650 700 800

Конструкция: Обечайка, сваренная плазменноточечной сваркой в среде аргона. Возможно изготовление труб нестандартной длины: 140...950 мм.

Наименование: Труба одностенная.

Обозначение: TO1000, TO500, TO330.

ТРУБА ТЕЛЕСКОПИЧЕСКАЯ ОДНОСТЕННАЯ

Труба телескопическая – элемент, используемый на горизонтальных участках дымоходной системы для компенсации неточности замеров или облегчения сборки участков дымохода «по месту».

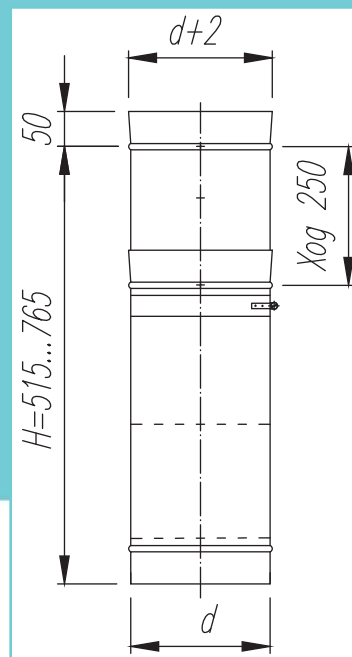

Диапазон диаметров

d 130 150 180 200 230 250 300 350 400 450 500

Конструкция: Две обечайки, вставленные одна в другую с возможностью перемещения по принципу телескопа. Для фиксации выбранного размера предусмотрен хомут, делающий телескоп неподвижным.

Длина трубы (строительная): 515...765 мм.

Наименование: Труба телескопическая одностенная.

Обозначение: ТТО.

ТРОЙНИК ОДНОСТЕННЫЙ 45°

Тройник 45° – элемент, главным назначением которого является соединение дымоотвода с основным каналом дымохода с возможностью ревизии.

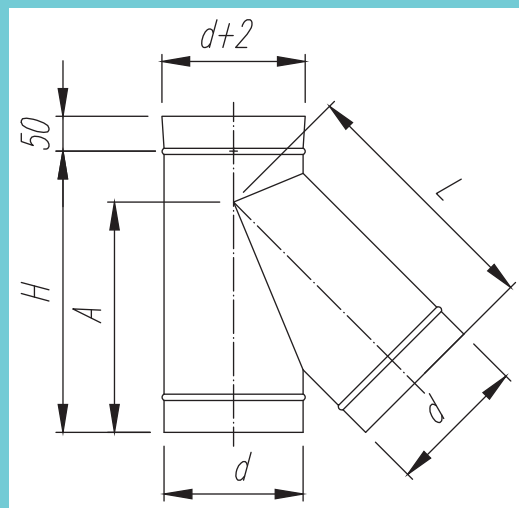

Диапазон диаметров

d	130	150	180	200	230	250	300	350	400	450	500	550	600	650	700
H	305	330	375	405	445	475	545	615	685	755	825	900	970	1040	1110
A	247	271	307	331	368	392	452	512	573	633	694	754	814	875	935
L	284	308	345	369	405	429	489	550	610	670	731	791	852	912	972

Конструкция: Две обечайки, собранные под углом 45° методом точечной сварки и механического обжатия стыка. ТРО-45° обеспечивает меньшее сопротивление и лучшую тягу, чем ТРО-90°.

Наименование: Тройник одностенный с углом наклона 45°.

Обозначение: ТРО-45°.

ТРОЙНИК ОДНОСТЕННЫЙ 90°

Тройник 90° – элемент, главным назначением которого является соединение дымоотвода с основным каналом дымохода с возможностью ревизии.

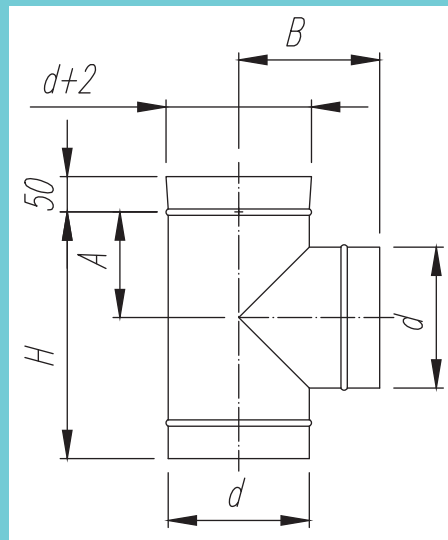

Диапазон диаметров

d	130	150	180	200	230	250	300	350	400	450	500	550	600	650	700	800
H	280	300	330	350	380	400	450	500	550	600	650	700	750	800	850	950
A	115	125	140	150	165	175	200	225	250	275	300	325	350	375	400	450
B	165	175	190	200	215	225	250	275	300	325	350	375	400	425	450	500

Конструкция: Две обечайки, собранные под углом 90° методом точечной сварки и механического обжатия стыка.

Наименование: Тройник одностенный с углом наклона 90°.

Обозначение: ТРО-90°.

ОТВОД ОДНОСТЕННЫЙ 15°

Отвод 15° – элемент, позволяющий выполнять отклонения дымохода от прямолинейной траектории.

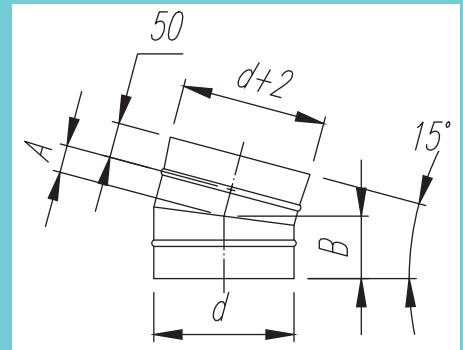

Диапазон диаметров

d	130	150	180	200	230	250	300	350	400	450	500	550	600	650	700	800
A	35	36	38	39	41	42	46	49	52	56	59	62	65	69	72	79
B	85	86	88	89	91	92	96	99	102	106	109	112	115	119	122	129

Конструкция: Две обечайки, отрезанные под углом и соединенные контактной сваркой и механическим обжатием стыка.

Наименование: Отвод одностенный 15°.

Обозначение: ОО-15°.

ОТВОД ОДНОСТЕННЫЙ 30°

Отвод 30° – элемент, позволяющий выполнять отклонения дымохода от прямолинейной траектории.

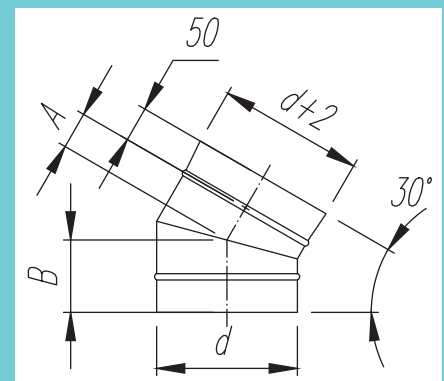

Диапазон диаметров

d	130	150	180	200	230	250	300	350	400	450	500	550	600	650	700	800
A	43	46	50	53	57	59	66	73	80	86	93	100	106	113	120	133
B	93	96	100	103	107	109	116	123	130	136	143	150	156	163	170	183

Конструкция: Две обечайки, отрезанные под углом и соединенные внахлест контактной сваркой и механическим обжатием стыка.

Наименование: Отвод одностенный 30°.

Обозначение: ОО-30°.

ОТВОД ОДНОСТЕННЫЙ 45°



Отвод 45° – элемент, позволяющий выполнять отклонения дымохода от прямолинейной траектории.

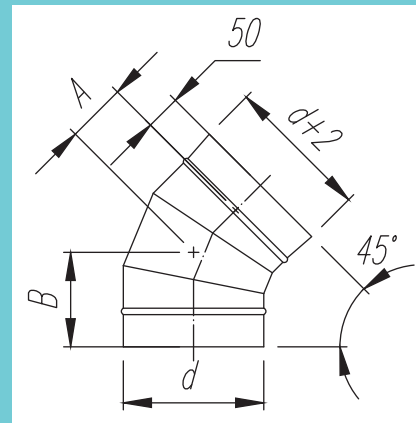

Диапазон диаметров

d	130	150	180	200	230	250	300	350	400	450	500	550	600	650	700	800
A	70	74	81	85	91	95	105	121	132	142	152	163	178	189	199	220
B	120	124	131	135	141	145	155	171	182	192	202	213	228	239	249	270

Конструкция: Три обечайки, отрезанные под углом и соединенные внахлест контактной сваркой и механическим обжатием стыка. Отвод состоит из трех частей, что обеспечивает меньшее сопротивление, а значит и лучшую тягу.

Наименование: Отвод одностенный 45°.

Обозначение: ОО-45°.

ОТВОД ОДНОСТЕННЫЙ 90°



Отвод 90° – элемент, позволяющий выполнять отклонения дымохода от прямолинейной траектории.

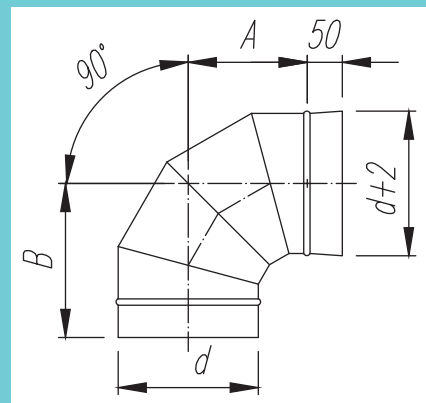

Диапазон диаметров

d	130	150	180	200	230	250	300	350	400	450	500	550	600	650	700	800
A	135	145	160	170	185	195	220	258	283	308	333	358	397	422	447	497
B	185	195	210	220	235	245	270	308	333	358	383	408	447	472	497	547

Конструкция: Четыре обечайки, отрезанные под углом и соединенные внахлест контактной сваркой и механическим обжатием стыка. Отвод состоит из четырех частей, что обеспечивает меньшее сопротивление, а значит и лучшую тягу.

Наименование: Отвод одностенный 90°.

Обозначение: ОО-90°.

КРЕПЛЕНИЕ ВЫХОДНОЕ ОДНОСТЕННОЕ

Крепление выходное – элемент, воспринимающий массу вышестоящего дымохода и переносящий ее на перекрытие здания или иную горизонтальную несущую конструкцию. Устанавливается и крепится либо на, либо под перекрытие.

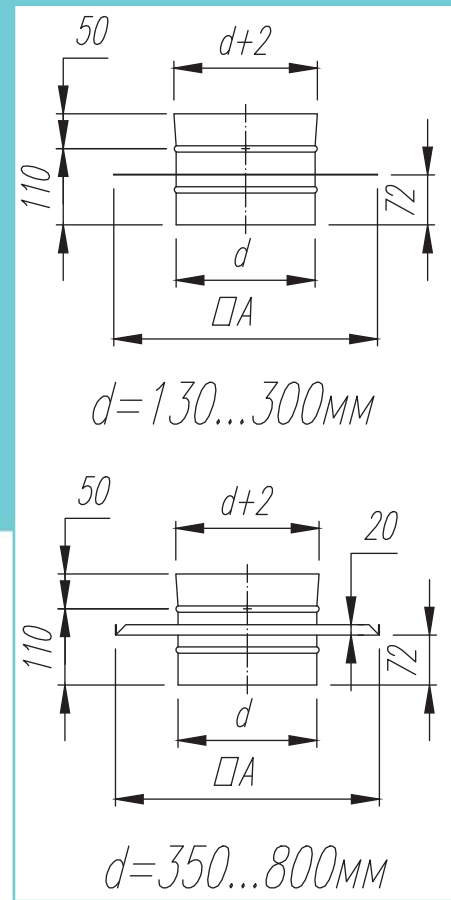

Диапазон диаметров

d	130	150	180	200	230	250	300	350	400	450	500	550	600	650	700	800
A	310	330	360	380	410	430	480	530	580	630	680	730	780	830	880	980

Конструкция: Обечайка, приваренная к пластине. Пластина имеет форму квадрата с дымовым отверстием посередине диаметром d .

Наименование: Крепление выходное одностенное.

Обозначение: КВО.

КРЕПЛЕНИЕ НАСТЕННОЕ ОДНОСТЕННОЕ

Крепление настенное – элемент, воспринимающий массу вышестоящего дымохода и переносящий ее на стену здания или иную вертикальную несущую конструкцию.

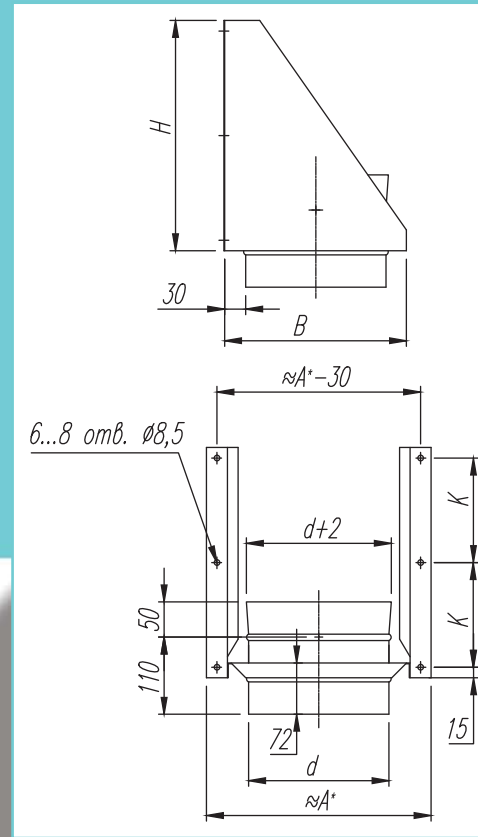

* Размер для диаметров $d > 450$ мм указан приблизительно и уточняется при изготовлении.

Диапазон диаметров

d	130	150	180	200	230	250	300	350	400	450	500	550	600	650	700	800
A	250	270	300	320	350	370	420	470	520	570	620	670	720	770	820	920
H	228	257	300	328	371	400	471	543	614	685	757	828	900	971	1042	1185
K	99	113	135	149	171	185	221	171	195	218	242	266	290	314	253	289
B	190	210	240	260	290	310	360	410	460	510	560	610	660	710	760	860

Конструкция: Обечайка, приваренная к пластине. Пластина, имеющая форму квадрата с загнутыми для жесткости краями и дымовым отверстием посередине диаметром d , в свою очередь, посредством болтовых соединений, крепится на ребрах-укосинах на расстоянии от корпуса дымохода до плоскости закрепления 30 ± 7 мм. В ребрах-укосинах предусмотрены отверстия для закрепления на внешней несущей конструкции. Возможно расположение ребер-укосин вверх или вниз, в зависимости от окружающей обстановки.

Наименование: Крепление настенное одностенное.

Обозначение: КНО.

ДЕФЛЕКТОР АНТИВЕТРОВОЙ ОДНОСТЕННЫЙ

Дефлектор антиветровой – элемент, назначением которого является защита выхода дымохода от атмосферных осадков и ветрового «запирания».

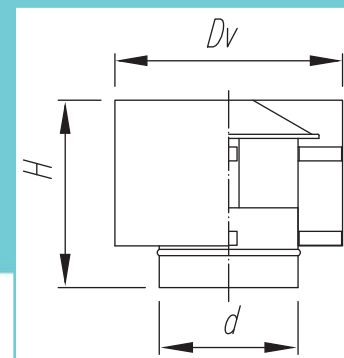

Диапазон диаметров

d	130	150	180	200	230	250	300	350	400	450	500
Dv	230	258	300	328	370	398	469	539	610	680	751
H	215	231	254	270	294	310	349	388	428	467	507

Конструкция: Обечайка, к которой приварены лапки, удерживающие конус-зонтик. Диаметр конуса больше диаметра трубы, что и обеспечивает защиту от осадков. С целью обеспечения защиты от ветрового «запирания» устанавливается экран цилиндрической формы, закрепленный через Z-образные лапки с помощью точечной сварки к внутренней конструкции.

Наименование: Дефлектор антиветровой одностенный.

Обозначение: ДАО.

ДЕФЛЕКТОР ОДНОСТЕННЫЙ

Дефлектор – элемент, назначением которого является защита выхода дымохода от атмосферных осадков.

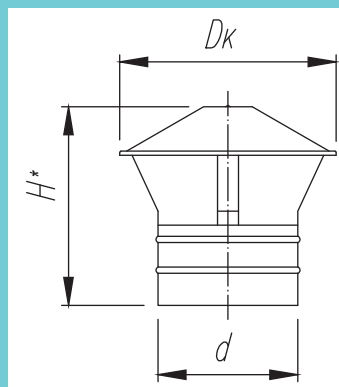

* Размер указан приближенно и уточняется при изготовлении

Диапазон диаметров

d	130	150	180	200	230	250	300	350	400
Dk	210	240	290	310	360	400	500	560	600
H	221	239	269	285	314	335	389	432	468

Конструкция: Обечайка, к которой приварены лапки, удерживающие конус-зонтик. Диаметр конуса больше диаметра трубы, что и обеспечивает защиту от осадков.

Наименование: Дефлектор одностенный.

Обозначение: ДО.

ЗАГЛУШКА ОДНОСТЕННАЯ

Заглушка – элемент, закрывающий канал дымохода. Применяется в дымоходах с небольшим конденсатообразованием. Заглушка устанавливается в нижней части тройника и служит для сбора сажи и других фрагментов, попадающих в дымовой канал, а также для обеспечения возможности визуального осмотра канала.

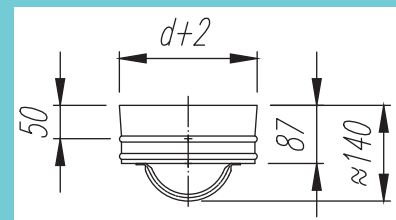

Диапазон диаметров

d 130 150 180 200 230 250 300 350 400 450 500 550 600 650 700 800

Конструкция: Обечайка, заглушенная с одного конца плоской крышкой с помощью контактной сварки и механического обжатия. Для удобства пользования на внешней стороне заглушки предусмотрена ручка.

Наименование: Заглушка одностенная.

Обозначение: 30.

ЗАГЛУШКА С КОНДЕНСАТООТВОДОМ ОДНОСТЕННАЯ

Заглушка с конденсатоотводом – элемент, закрывающий канал дымохода снизу. Применяется в дымоходах с повышенным конденсатообразованием. Заглушка с конденсатоотводом устанавливается в нижней части тройника и служит для сбора сажи, конденсата и других фрагментов, попадающих в дымовой канал, а также для обеспечения возможности визуального осмотра канала.

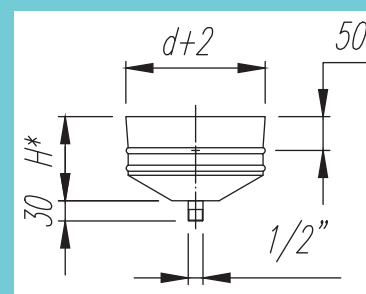

* Размер указан приближенно и уточняется при изготовлении

Диапазон диаметров

d 130 150 180 200 230 250 300 350 400 450 500 550 600 650 700 800

H 99 104 113 119 127 133 148 162 176 191 205 220 234 249 263 292

Конструкция: Обечайка, заглушенная с одного конца конусообразной крышкой с помощью сварки и механического обжатия. Служит для отвода конденсата и подключения к системе канализации. К конусу, имеющему отверстие в нижней части, приварен патрубок с резьбой 1/2".

Наименование: Заглушка с конденсатоотводом одностенная.

Обозначение: ЗКО.

МУФТА ВНУТРЕННЯЯ ОДНОСТЕННАЯ

Муфта внутренняя – элемент, служащий для соединения частей дымохода с раструбами.

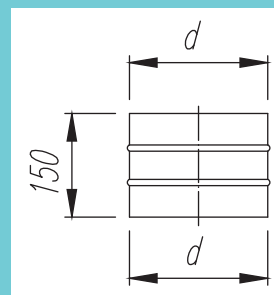

Диапазон диаметров

d 130 150 180 200 230 250 300 350 400 450 500 550 600 650 700 800

Конструкция: Обечайка, не имеющая раструба на конце.

Наименование: Муфта внутренняя.

Обозначение: МВО.

МУФТА НАРУЖНАЯ ОДНОСТЕННАЯ

Муфта наружная – элемент, служащий для соединения частей дымохода без раструбов.

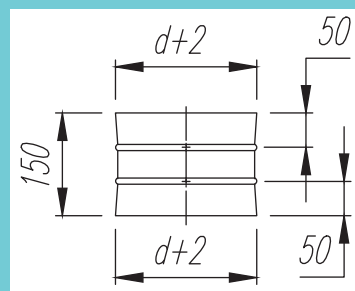

Диапазон диаметров

d 130 150 180 200 230 250 300 350 400 450 500 550 600 650 700 800

Конструкция: Обечайка, имеющая раструбы на концах.

Наименование: Муфта наружная.

Обозначение: МНО.

СОЕДИНЕНИЕ С КОТЛОМ ОДНОСТЕННОЕ

Соединение с котлом – элемент для соединения теплогенератора и дымоходного канала.

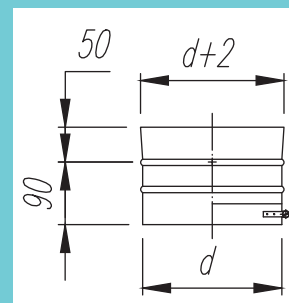

Диапазон диаметров

d	130	150	180	200	230	250	300	350	400	450	500	550	600	650	700	800
---	-----	-----	-----	-----	-----	-----	-----	-----	-----	-----	-----	-----	-----	-----	-----	-----

Конструкция: Обечайка, имеющая хомут для закрепления на патрубке теплогенератора.

Наименование: Соединение с котлом одностенное.

Обозначение: СКО.

ШИБЕР ОДНОСТЕННЫЙ

Шибер – элемент, позволяющий перекрывать дымоходный канал в различной степени. Служит для регулирования тяги в дымоходе или в качестве заслонки в каминах.

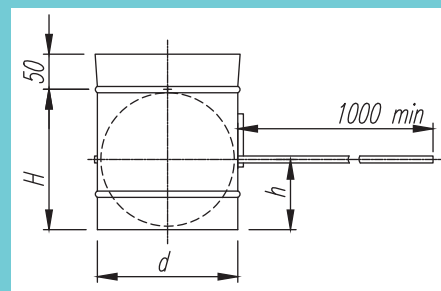
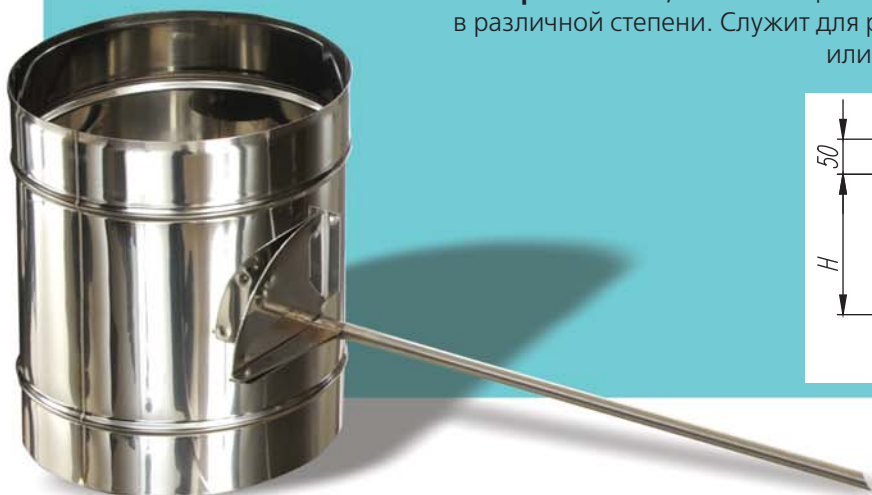

Диапазон диаметров

d	130	150	180	200	230	250	300	350	400	450	500	550	600	650	700	800
A	200	200	200	200	283	283	283	450	450	450	450	600	600	600	700	700
B	100	100	100	100	120	120	120	200	200	200	200	250	250	250	300	300

Конструкция: Обечайка, в которую вмонтирована круглая заслонка, имеющая возможность поворота на угол 0°...90°. Угол поворота регулируется снаружи вручную с помощью фиксатора и ручки.

Наименование: Шибер одностенный.

Обозначение: ШО.

ПЕРЕХОД ОДНОСТЕННЫЙ

Переход – элемент, применяемый для соединения участков дымоходов с различным диаметром.

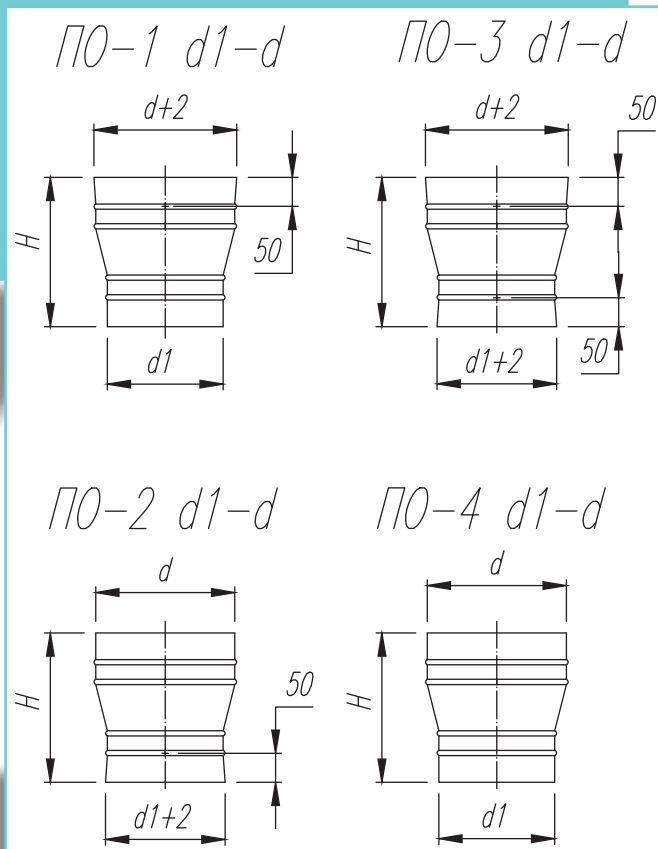

Диапазон диаметров

d	130	150	180	200	230	250	300	350	400	450	500	550	600	650	700	800
----------	-----	-----	-----	-----	-----	-----	-----	-----	-----	-----	-----	-----	-----	-----	-----	-----

Высота перехода в зависимости от разности диаметров

d-d1	5	10	15	20	25	30	35	40	45	50	55	60	65	70
H	140	188	183	191	198	206	198	203	208	214	219	224	230	235
d-d1	75	80	85	90	95	100	105	110	115	120	125	130	135	140
H	240	246	251	257	262	267	273	278	283	289	294	299	305	310
d-d1	145	150	155	160	165	170	175	180	185	190	195	200	205	210
H	315	321	326	332	337	342	348	353	358	364	369	374	380	385
d-d1	215	220	225	230	235	240	245	250	255	260	265	270	275	280
H	391	396	401	407	412	417	423	428	433	439	444	450	455	460

Конструкция: Две детали различного диаметра, соединенные конической обечайкой с помощью точечной сварки и механического обжатия стыка.

Наименование: Переход одностенный.

Обозначение: ПО-1 d1-d, ПО-2 d1-d, ПО-3 d1-d, ПО-4 d1-d.

СОЕДИНЕНИЕ С КОТЛОМ-ПЕРЕХОД ОДНОСТЕННОЕ

Соединение с котлом-переход – элемент для соединения патрубка теплогенератора и дымоходного канала в случае отличия их диаметров.

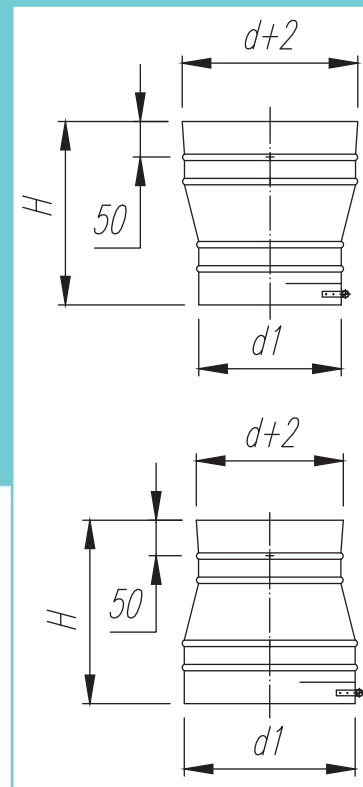

Диапазон диаметров

d	130	150	180	200	230	250	300	350	400	450	500	550	600	650	700	800
----------	-----	-----	-----	-----	-----	-----	-----	-----	-----	-----	-----	-----	-----	-----	-----	-----

Высота перехода в зависимости от разности диаметров

d-d1	5	10	15	20	25	30	35	40	45	50	55	60	65	70
H	140	188	183	191	198	206	198	203	208	214	219	224	230	235
d-d1	75	80	85	90	95	100	105	110	115	120	125	130	135	140
H	240	246	251	257	262	267	273	278	283	289	294	299	305	310
d-d1	145	150	155	160	165	170	175	180	185	190	195	200	205	210
H	315	321	326	332	337	342	348	353	358	364	369	374	380	385
d-d1	215	220	225	230	235	240	245	250	255	260	265	270	275	280
H	391	396	401	407	412	417	423	428	433	439	444	450	455	460

Конструкция: Две трубы различного диаметра, соединенные конусом спомощью точечной сварки и обжатия стыка. Одна из труб имеет автохомул для закрепления на патрубке теплогенератора.

Наименование: Соединение с котлом-переход одностенное.

Обозначение: СКПО.

ТИПОВЫЕ РЕШЕНИЯ

Два отвода 15° (ОО-15)

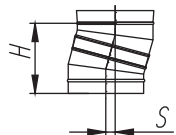

d	130	150	180	200	230	250	300	350	400	450	500	550	600	650	700	800
H	234	239	427	252	260	265	278	291	304	317	330	343	356	369	382	408
S	31	32	33	33	34	35	37	38	40	42	43	45	47	49	50	54

Два отвода 30° (ОО-30)

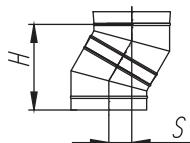

d	130	150	180	200	230	250	300	350	400	450	500	550	600	650	700	800
H	255	265	280	290	305	315	340	365	390	415	440	465	490	515	544	590
S	68	71	75	78	82	84	91	98	105	111	118	125	131	138	147	158

Два отвода 45° (ОО-45)

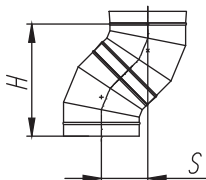

d	130	150	180	200	230	250	300	350	400	450	500	550	600	650	700	800
H	325	339	361	375	396	410	445	499	535	570	605	641	694	730	765	836
S	135	141	149	155	164	170	184	207	221	236	251	265	288	302	317	346

Два отвода 90° (ОО-90)

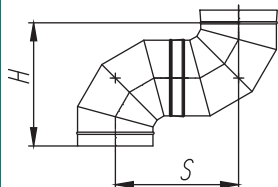

d	130	150	180	200	230	250	300	350	400	450	500	550	600	650	700	800
H=S	319	339	369	389	419	439	489	567	617	667	717	767	844	894	944	1044

Тройник отвод 45° вертикально (ТРО-45, ОО-45)

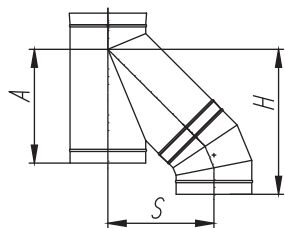

d	130	150	180	200	230	250	300	350	400	450	500	550	600	650	700
A	247	271	307	331	368	392	452	512	573	633	694	754	814	875	935
H	371	395	431	455	492	516	576	646	706	766	827	887	957	1017	1077
S	251	271	301	321	351	371	421	474	524	574	624	674	728	778	828

Тройник отвод 45° горизонтально (ТРО-45, ОО-45)

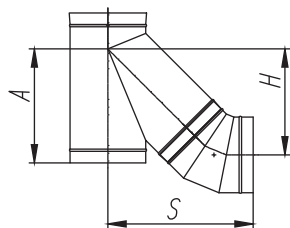



NIPON
JAPAN
25-116



Элемент	Обозначение	Страница
Труба двустенная 1000	ТД-1000	28
Труба двустенная 500	ТД-500	28
Труба двустенная 330	ТД-330	28
Труба телескопическая двустенная	ТТД	29
Тройник двустенный 45°	ТРД-45°	30
Тройник двустенный 90°	ТРД-90°	31
Отвод двустенный 15°	ОД-15°	32
Отвод двустенный 30°	ОД-30°	32
Отвод двустенный 45°	ОД-45°	33
Крепление выходное двустенное	КВД	33
Крепление настенное двустенное	КНД	34
Крепление настенное с компенсатором двустенное	КНКД	35
Дефлектор антиветровой двустенный	ДАД	36
Дефлектор двустенный	ДД	37
Окончание коническое двустенное	ОКД	38
Заглушка двустенная	ЗД	38
Заглушка с конденсатоотводом двустенная	ЗКД	39
Заглушка ревизии двустенная	ЗРД	39
Торцевая заглушка нижняя	ТЗН	40
Торцевая заглушка верхняя	ТЗВ	40
Соединение с котлом двустенное	СКД	41
Переход с одностенной трубы на двустенную	ПОД	41
Переход с двустенной трубы на одностенную	ПДО	42
Шибер двустенный	ШД	42
Переход двустенный	ПД	43
Соединение с котлом-переход двустенное	СКПД	44



ЭЛЕМЕНТЫ ДЫМОХОДА ДВУСТЕННЫЕ

ТРУБА ДВУСТЕННАЯ

Труба, как основной элемент, используется на прямых участках дымоходной системы.

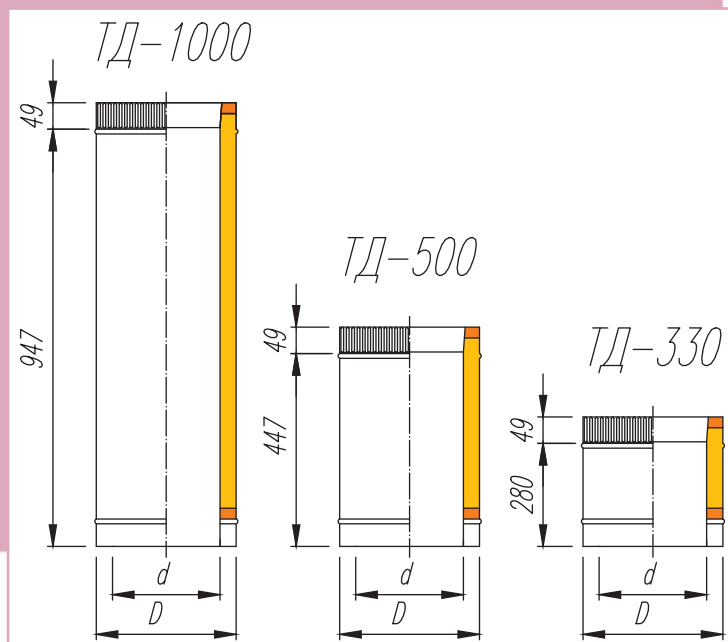

Диапазон диаметров

d	130	150	180	200	230	250	300	350	400	450	500	550	600	650	700	800
D	190	210	240	260	290	310	360	410	460	510	600	650	700	750	800	900

Конструкция: Две обечайки, сваренные плазменнодуговой сваркой в среде аргона, вставленные одна в другую и разделенные слоем теплоизоляции.

Наименование: Труба двустенная.

Обозначение: ТД1000, ТД500, ТД330.

ТРУБА ТЕЛЕСКОПИЧЕСКАЯ ДВУСТЕННАЯ

Труба телескопическая – элемент, используемый на горизонтальных участках дымоходной системы для компенсации неточности замеров или облегчения сборки участков дымохода «по месту».

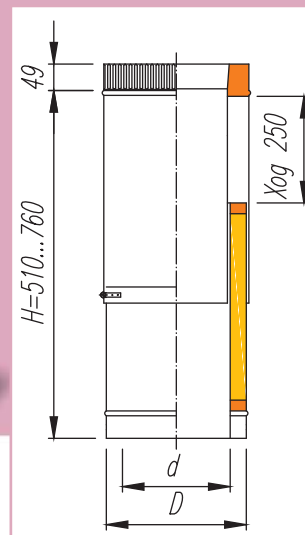

Диапазон диаметров

d	130	150	180	200	230	250	300	350	400	450	500
D	190	210	240	260	290	310	360	410	460	510	600

Конструкция: Две двойные обечайки, разделённые теплоизоляцией и вставленные одна в другую с возможностью перемещения по принципу телескопа. Для фиксации выбранного размера предусмотрен хомут, делающий телескоп неподвижным.

Длина трубы (строительная): 510...760 мм.

Наименование: Труба телескопическая двустенная.

Обозначение: ТТД.

ТРОЙНИК ДВУСТЕННЫЙ 45°

Тройник 45° – элемент, главным назначением которого является соединение дымоотвода с основным каналом дымохода с возможностью ревизии.

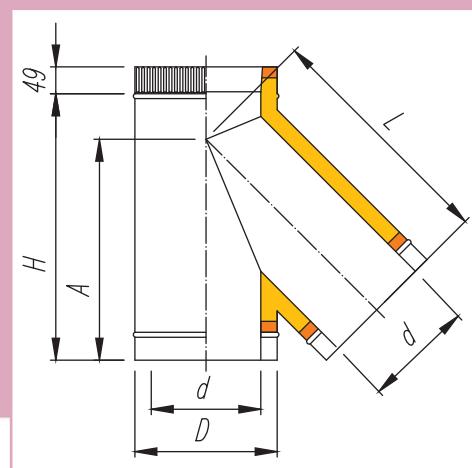

Диапазон диаметров

d	130	150	180	200	230	250	300	350	400	450	500	550	600	650
D	190	210	240	260	290	310	360	410	460	510	600	650	700	750
H	387	412	457	487	527	557	627	697	772	842	972	1042	1112	1182
A	319	343	380	404	440	464	525	585	645	706	814	875	935	995
L	357	381	417	441	477	501	562	622	683	743	852	912	972	1033

Конструкция: Две двойные обечайки, разделенные слоем теплоизоляции и собранные под углом 45° методом точечной сварки и механического обжатия стыка. ТРД-45° обеспечивает меньшее сопротивление и лучшую тягу, чем ТРД-90°.

Наименование: Тройник двустенный с углом наклона 45°.

Обозначение: ТРД-45°.

ТРОЙНИК ДВУСТЕННЫЙ 90°

Тройник-90° – элемент, главным назначением которого является соединение дымоотвода с основным каналом дымохода с возможностью ревизии.

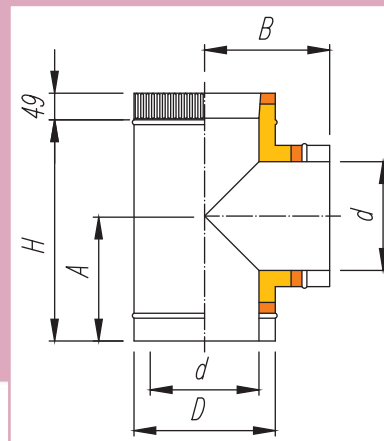
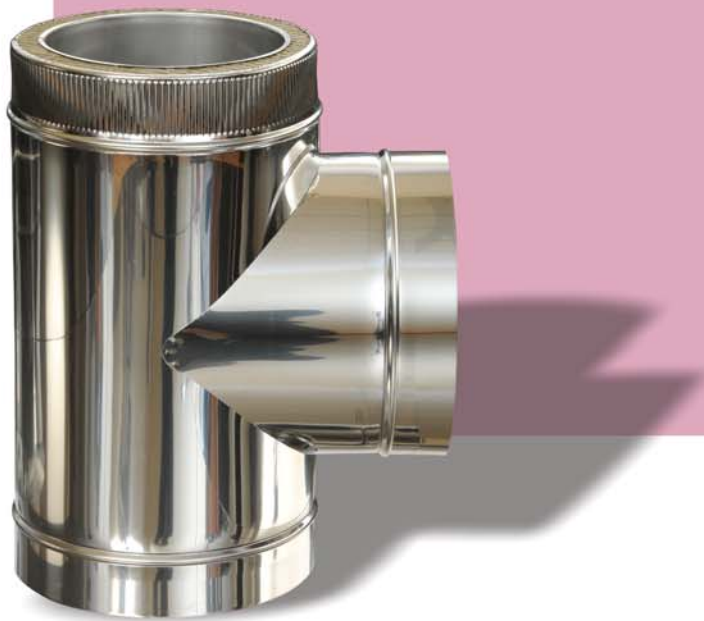

Диапазон диаметров																
d	130	150	180	200	230	250	300	350	400	450	500	550	600	650	700	800
D	190	210	240	260	290	310	360	410	460	510	600	650	700	750	800	900
H	337	357	387	407	437	457	507	557	607	657	747	797	847	897	947	1047
A	195	205	220	230	245	255	280	305	330	355	400	425	450	475	500	550
B	195	205	220	230	245	255	280	305	330	355	400	425	450	475	500	550

Конструкция: Две двойные обечайки, разделённые теплоизоляцией и собранные под углом 90° методом точечной сварки и механического обжатия стыка.

Наименование: Тройник двустенный с углом наклона 90°.

Обозначение: ТРД-90°.

ОТВОД ДВУСТЕННЫЙ 15°



Отвод 15° – элемент, позволяющий выполнять отклонения дымохода от прямолинейной траектории.

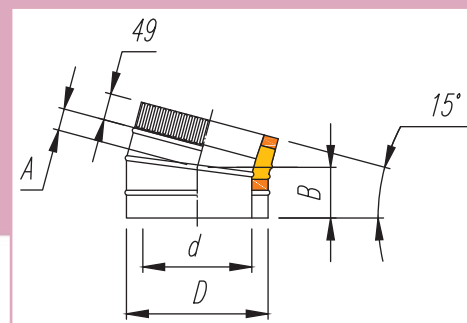

Диапазон диаметров

d	130	150	180	200	230	250	300	350	400	450	500	550	600	650	700	800
D	190	210	240	260	290	310	360	410	460	510	600	650	700	750	800	900
A	36	37	39	40	42	43	47	50	53	57	62	66	69	72	76	82
B	89	90	92	93	95	96	100	103	106	110	115	119	122	125	129	135

Конструкция: Две двойные обечайки, разделенные теплоизоляцией, отрезанные под углом и соединенные сваркой и механическим обжатием стыка.

Наименование: Отвод двустенный 15°.

Обозначение: ОД-15°.

ОТВОД ДВУСТЕННЫЙ 30°



Отвод 30° – элемент, позволяющий выполнять отклонения дымохода от прямолинейной траектории.

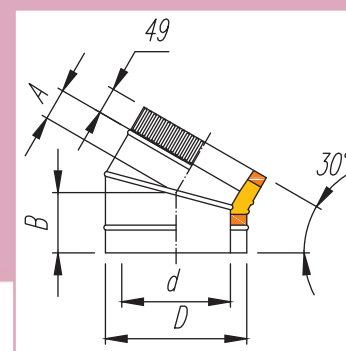

Диапазон диаметров

d	130	150	180	200	230	250	300	350	400	450	500	550	600	650	700	800
D	190	210	240	260	290	310	360	410	460	510	600	650	700	750	800	900
A	48	51	55	58	62	65	71	78	85	91	103	110	117	123	130	144
B	101	104	108	111	115	118	124	131	138	144	156	163	170	176	183	197

Конструкция: Две двойные обечайки, разделенные теплоизоляцией, отрезанные под углом и соединенные сваркой и механическим обжатием стыка.

Наименование: Отвод двустенный 30°.

Обозначение: ОД-30°.

ОТВОД ДВУСТЕННЫЙ 45°



Отвод 45° – элемент, позволяющий выполнять отклонения дымохода от прямолинейной траектории.

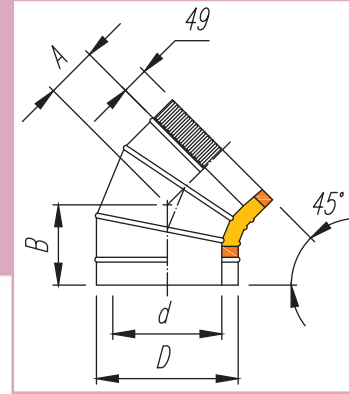

Диапазон диаметров

d	130	150	180	200	230	250	300	350	400	450	500	550	600	650	700	800
D	190	210	240	260	290	310	360	410	460	510	600	650	700	750	800	900
A	80	84	90	94	100	105	115	131	141	151	175	186	196	206	217	238
B	133	137	143	147	153	158	168	184	194	204	228	239	249	259	270	291

Конструкция: Три двойные обечайки, разделенные теплоизоляцией, отрезанные под углом и соединенные сваркой и механическим обжатием стыка. Отвод состоит из трех колен (вместо двух), что обеспечивает меньшее сопротивление и лучшую тягу.

Наименование: Отвод двустенный 45°.

Обозначение: ОД-45°.

КРЕПЛЕНИЕ ВЫХОДНОЕ ДВУСТЕННОЕ

Крепление выходное – элемент, воспринимающий массу вышестоящего дымохода и переносящий ее на перекрытие здания или иную горизонтальную несущую конструкцию. Устанавливается и крепится либо на, либо под перекрытие.

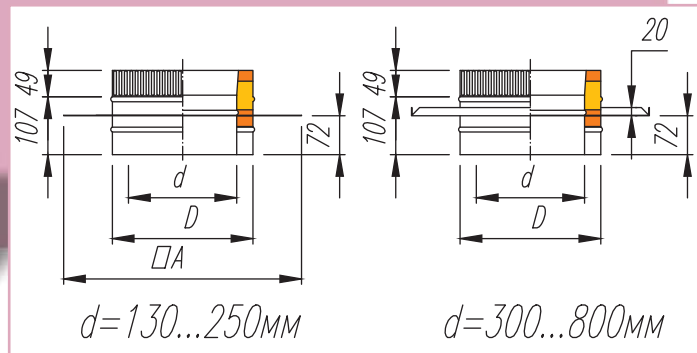

Диапазон диаметров

d	130	150	180	200	230	250	300	350	400	450	500	550	600	650	700	800
D	190	210	240	260	290	310	360	410	460	510	600	650	700	750	800	900
A	370	390	420	440	470	490	540	590	640	690	780	830	880	930	980	1080

Конструкция: Две обечайки, разделенные теплоизоляцией, внешняя из которых приварена к пластине, а внутренняя проходит насквозь и опирается на пластину зигой. Пластина, имеющая форму квадрата с дымовым отверстием посередине диаметром d.

Наименование: Крепление выходное двустенное.

Обозначение: КВД.

КРЕПЛЕНИЕ НАСТЕННОЕ ДВУСТЕННОЕ

Крепление настенное – элемент, воспринимающий массу вышестоящего дымохода и переносящий ее на перекрытие здания или иную вертикальную несущую конструкцию.

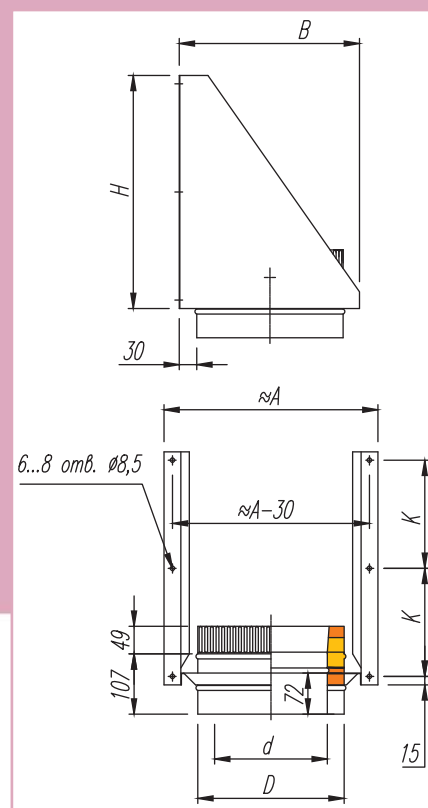

* Размер для диаметров $d > 450$ мм указан приближенно и уточняется при изготовлении.

Диапазон диаметров

d	130	150	180	200	230	250	300	350	400	450	500	550	600	650	700	800
D	190	210	240	260	290	310	360	410	460	510	600	650	700	750	800	900
A	310	330	360	380	410	430	480	530	580	630	720	770	820	870	920	1020
H	314	343	385	414	457	485	557	628	700	771	900	971	1042	1114	1185	1328
K	142	156	178	192	213	228	176	199	223	247	290	314	253	271	289	325
B	250	270	300	320	350	370	420	470	520	570	660	710	760	810	860	960

Конструкция: Две обечайки, разделенные теплоизоляцией, внешняя из которых приварена к пластине, а внутренняя проходит насквозь и опирается на пластину зиг-заг. Пластина, имеющая форму квадрата с загнутыми для жесткости краями и с дымовым отверстием посередине диаметром d , в свою очередь, посредством болтовых соединений, крепится на ребрах-укосинах с возможностью изменения расстояния от дымохода до плоскости закрепления 30 ± 7 мм. В ребрах-укосинах предусмотрены отверстия для закрепления на несущей конструкции. Возможно расположение ребер-укосин вверх или вниз, в зависимости от окружающей обстановки.

Наименование: Крепление настенное двустенное.

Обозначение: КНД.

КРЕПЛЕНИЕ НАСТЕННОЕ С КОМПЕНСАТОРОМ ДВУСТЕННОЕ

Крепление настенное с компенсатором – элемент, воспринимающий массу вышестоящего дымохода и переносящий ее на стену здания. При этом элемент позволяет компенсировать изменение длины нижестоящего участка дымохода (в случае термического удлинения, усадки здания и т. п.).

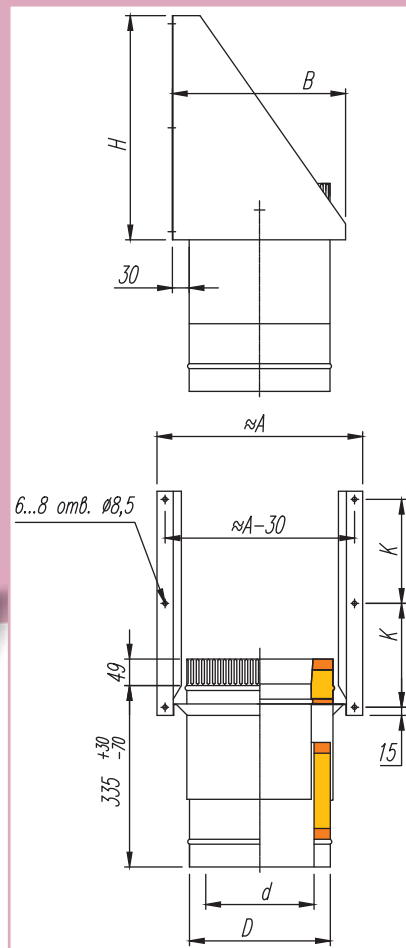

* Размер для диаметров $d > 450$ мм указан приблизительно и уточняется при изготовлении.

Диапазон диаметров										
d	130	150	180	200	230	250	300	350	400	450
D	190	210	240	260	290	310	360	410	460	510
A	310	330	360	380	410	430	480	530	580	630
H	314	343	385	414	457	485	557	628	700	771
K	142	156	178	192	213	228	176	199	223	247
B	250	270	300	320	350	370	420	470	520	570

Конструкция: Две двойные обечайки, разделённые теплоизоляцией и собранные по принципу телескопа, одна из которых закреплена к пластине: внешняя труба приварена к пластине, а внутренняя опирается на нее зигой. Пластина, имеющая форму квадрата с загнутыми для жесткости краями и с дымовым отверстием посередине диаметром d , в свою очередь, посредством болтовых соединений, крепится на ребрах-укосинах с возможностью изменения расстояния от дымохода до плоскости закрепления 30 ± 7 мм. На отгибах ребер-укосин предусмотрены отверстия для закрепления на внешней несущей конструкции. Возможно расположение ребер-укосин вверх или вниз в зависимости от окружающей обстановки. Элемент устанавливается в дымоход с указанной строительной длиной 335мм (настраивается предварительно).

Наименование: Крепление настенное двустенное с компенсатором.

Обозначение: КНКД.

ДЕФЛЕКТОР АНТИВЕТРОВОЙ ДВУСТЕННЫЙ

Дефлектор антиветровой – элемент, назначением которого является защита выхода дымохода от атмосферных осадков и ветрового «запирания».

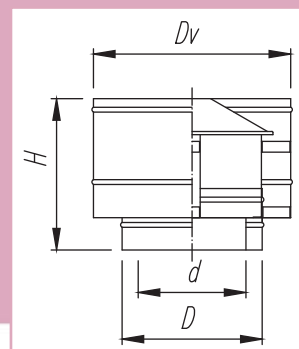

Диапазон диаметров

d	130	150	180	200	230	250	300	350	400	450
D	190	210	240	260	290	310	360	410	460	510
Dv	277	305	356	376	435	455	519	591	663	742
H	226	242	269	282	311	324	360	400	439	482

Конструкция: Две обечайки, собранные соосно, зазор между которыми заглушен плоским кольцом, закрепленным к внутренней обечайке с помощью сварки. К наружной обечайке и к кольцу приварены лапки, на которых установлен конус. Диаметр конуса больше внешнего диаметра обечайки, что и обеспечивает защиту от осадков. С целью обеспечения защиты от ветрового «запирания», устанавливается экран цилиндрической формы, закрепленный через Z-образные лапки с помощью точечной сварки к внутренней конструкции.

Наименование: Дефлектор антиветровой двустенный.

Обозначение: ДАД.

ДЕФЛЕКТОР ДВУСТЕННЫЙ

Дефлектор – элемент, назначением которого является защита выхода дымохода от атмосферных осадков.

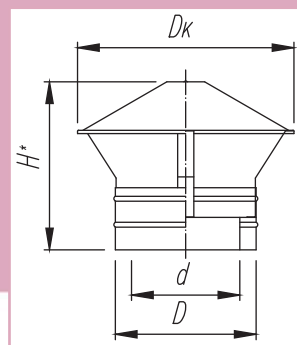

* Размер указан приближенно и уточняется при изготовлении

Диапазон диаметров

d	130	150	180	200	230	250	300	350
D	190	210	240	260	290	310	360	410
Dk	260	300	350	400	410	450	560	600
H	235	257	286	310	328	350	407	443

Конструкция: Две обечайки, собранные соосно, зазор между которыми заглушен плоским кольцом, закрепленным к внутренней обечайке с помощью сварки. К наружной обечайке и к кольцу приварены лапки, на которых установлен конус. Диаметр конуса больше внешнего диаметра обечайки, что и обеспечивает защиту от осадков.

Наименование: Дефлектор двустенный.

Обозначение: ДД.

ОКОНЧАНИЕ КОНИЧЕСКОЕ ДВУСТЕННОЕ

Окончание коническое – элемент, предназначенный для защиты теплоизоляции на торце выхода дымохода от атмосферных осадков.

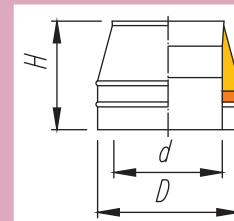

Диапазон диаметров

d	130	150	180	200	230	250	300	350	400	450	500	550	600	650	700	800
D	190	210	240	260	290	310	360	410	460	510	600	650	700	750	800	900
H	200	200	200	200	200	200	200	200	200	200	260	260	260	260	260	260

Конструкция: Состоит из двух деталей, вставленных одна в другую соосно и разделенных теплоизоляцией. Внешняя, имеющая цилиндрическую и коническую части, соединена с внутренней точечной сваркой, после чего стык подвергнут раздаче для герметизации..

Наименование: Окончание коническое двустенное.

Обозначение: ОКД.

ЗАГЛУШКА ДВУСТЕННАЯ

Заглушка – элемент, закрывающий канал дымохода.

Применяется в дымоходах с небольшим конденсатообразованием. Заглушка устанавливается в нижней части тройника и служит для сбора сажи и других фрагментов, попадающих в дымовой канал, а также для обеспечения возможности визуального осмотра канала.

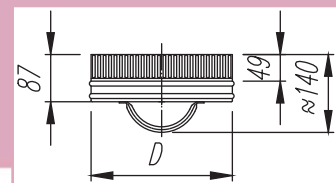

Диапазон диаметров

d	130	150	180	200	230	250	300	350	400	450	500	550	600	650	700	800
D	190	210	240	260	290	310	360	410	460	510	600	650	700	750	800	900

Конструкция: Обечайка диаметром, равным внешнему диаметру дымохода, заглушенная с одного конца плоской крышкой с помощью сварки и механического обжатия. Для удобства пользования на внешней стороне крышки предусмотрена ручка.

Наименование: Заглушка двустенная.

Обозначение: ЗД.

ЗАГЛУШКА С КОНДЕНСАТООТВОДОМ ДВУСТЕННАЯ

Заглушка с конденсатоотводом – элемент, закрывающий канал дымохода снизу. Применяется в дымоходах с повышенным конденсатообразованием. Заглушка с конденсатоотводом устанавливается в нижней части тройника и служит для сбора сажи, конденсата и других фрагментов, попадающих в дымовой канал, а также для обеспечения возможности визуального осмотра канала.

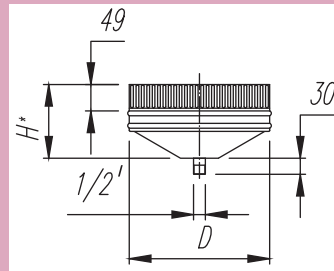

* Размер указан приближенно и уточняется при изготовлении

Диапазон диаметров

d	130	150	180	200	230	250	300	350	400	450	500	550	600	650	700	800
D	190	210	240	260	290	310	360	410	460	510	600	650	700	750	800	900
H	116	122	130	136	145	151	165	179	194	208	234	249	263	278	292	321

Конструкция: Обечайка диаметром, равным внешнему диаметру дымохода, заглушенная с одного конца конусообразной крышкой с помощью сварки и механического обжатия. Для отвода конденсата и подключения к системе канализации к конусу, имеющему отверстие в нижней части, приварен патрубок с резьбой 1/2".

Наименование: Заглушка с конденсатоотводом двустенная.

Обозначение: ЗКД.

ЗАГЛУШКА РЕВИЗИИ ДВУСТЕННАЯ

Заглушка ревизии – элемент, предназначенный для закрытия ревизионных отверстий дымохода. Применяется с тройником 90° и устанавливается в отвод тройника.

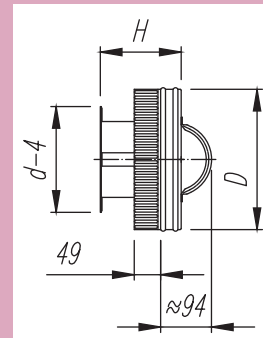

Диапазон диаметров

d	130	150	180	200	230	250	300	350	400	450	500	550	600	650	700	800
A	190	210	240	260	290	310	360	410	460	510	600	650	700	750	800	900
B	150	150	150	150	150	150	150	150	150	150	170	170	170	170	170	170

Конструкция: Обечайка диаметром, равным внешнему диаметру дымохода, заглушенная с одного конца плоской крышкой с помощью сварки и механического обжатия. Для удобства пользования на крышке с наружной стороны предусмотрена ручка. С внутренней стороны приварен на лапках экран, обеспечивающий снижение сопротивления прохождению дыма по основному каналу за счет уменьшения завихрений.

Наименование: Заглушка ревизии двустенная.

Обозначение: ЗРД.

ТОРЦЕВАЯ ЗАГЛУШКА НИЖНЯЯ ДВУСТЕННАЯ

Торцевая заглушка нижняя – элемент, служащий для декоративного оформления входного торца двустенной трубы.

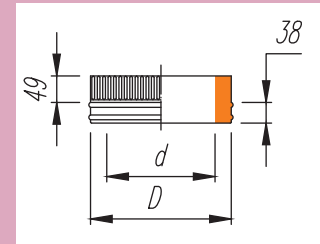

Диапазон диаметров

d	130	150	180	200	230	250	300	350	400	450	500	550	600	650	700	800
D	190	210	240	260	290	310	360	410	460	510	600	650	700	750	800	900

Конструкция: Обечайка, на которой с торца с помощью сварки и механического обжатия закреплено плоское кольцо. Внутри обечайки вставлены кольца из теплоизолирующего материала.

Наименование: Торцевая заглушка нижняя.

Обозначение: ТЗН.

ТОРЦЕВАЯ ЗАГЛУШКА ВЕРХНЯЯ ДВУСТЕННАЯ

Торцевая заглушка верхняя – элемент, служащий для декоративного оформления и защиты от атмосферных осадков выходного торца двустенной трубы.

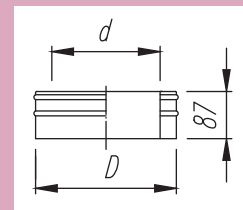

Диапазон диаметров

d	130	150	180	200	230	250	300	350	400	450	500	550	600	650	700	800
D	190	210	240	260	290	310	360	410	460	510	600	650	700	750	800	900

Конструкция: Две обечайки, собранные соосно, зазор между которыми заглушен кольцом с помощью контактной сварки и механического обжатия.

Наименование: Торцевая заглушка верхняя.

Обозначение: ТЗВД.

СОЕДИНЕНИЕ С КОТЛОМ ДВУСТЕННОЕ

Соединение с котлом – элемент для соединения теплогенератора и дымоходного канала.

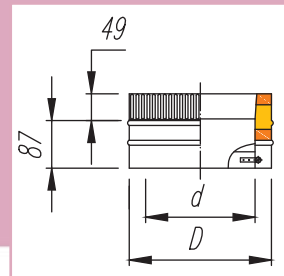

Диапазон диаметров

d	130	150	180	200	230	250	300	350	400	450	500	550	600	650	700	800
D	190	210	240	260	290	310	360	410	460	510	600	650	700	750	800	900

Конструкция: Две обечайки, вставленные одна в другую и разделенные слоем теплоизоляции. Внутренняя обечайка имеет хомут для закрепления на патрубке теплогенератора.

Наименование: Соединение с котлом двустенное.

Обозначение: СКД.

ПЕРЕХОД С ОДНОСТЕННОЙ ТРУБЫ НА ДВУСТЕННУЮ

Переход с одностенной трубы на двустенную – элемент, используемый для соединения одностенного участка дымохода с двустенным. Поскольку одностенный участок дымохода может быть собран «по конденсату» или «по дыму», то предусмотрено два исполнения перехода.

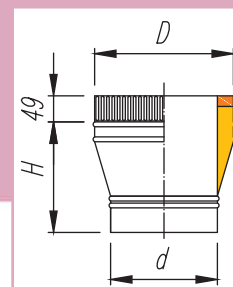

Диапазон диаметров

d	130	150	180	200	230	250	300	350	400	450	500	550	600	650	700	800
D	190	210	240	260	290	310	360	410	460	510	600	650	700	750	800	900
H	207	207	207	207	207	207	207	207	207	207	267	267	267	267	267	267

Конструкция: Состоит из двух деталей, вставленных одна в другую соосно и разделенные слоем теплоизоляции. Внешняя, имеющая цилиндрическую и коническую части, соединена с внутренней цилиндрической обечайкой точечной сваркой, после чего стык подвергнут механическому обжатию.

Наименование: Переход с одностенной трубы на двустенную..

Обозначение: ПОД, ПОД-2.

ПЕРЕХОД С ДВУСТЕННОЙ ТРУБЫ НА ОДНОСТЕННУЮ



Переход с двустенной трубы на одностенную – элемент, используемый для соединения двустенного участка дымохода с одностенным.

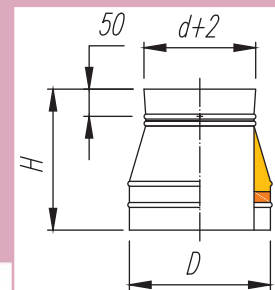

Диапазон диаметров

d	130	150	180	200	230	250	300	350	400	450	500	550	600	650	700	800
D	190	210	240	260	290	310	360	410	460	510	600	650	700	750	800	900
H	260	260	260	260	260	260	260	260	260	260	320	320	320	320	320	320

Конструкция: Состоит из двух деталей, вставленных одна в другую соосно и разделенные слоем теплоизоляции. Внешняя, имеющая цилиндрическую и коническую части, соединена с внутренней цилиндрической обечайкой точечной сваркой, после чего стык подвергнут механическому обжатю.

Наименование: Переход с двустенной трубы на одностенную.

Обозначение: ПДО.

ШИБЕР ДВУСТЕННЫЙ



Шибер – элемент, позволяющий перекрывать дымоходный канал в различной степени для регулирования тяги в дымоходе и в качестве заслонки.

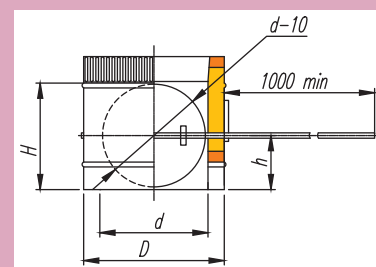

Диапазон диаметров

d	130	150	180	200	230	250	300	350	400	450	500	550	600	650	700	800
D	190	210	240	260	290	310	360	410	460	510	600	650	700	750	800	900
H	197	197	197	197	280	280	280	447	447	447	447	597	597	597	697	697
h	100	100	100	100	120	120	120	200	200	200	200	250	250	250	300	300

Конструкция: Две обечайки, вставленные одна в другую и разделенные слоем теплоизоляции. Во внутреннюю обечайку встроена заслонка в виде круга, имеющая возможность поворота на угол 0°...90°. Угол поворота регулируется снаружи вручную с помощью ручки.

Наименование: Шибер двустенный.

Обозначение: ШД.

ПЕРЕХОД ДВУСТЕННЫЙ

Переход двустенный – элемент для соединения участков дымохода с различным диаметром.

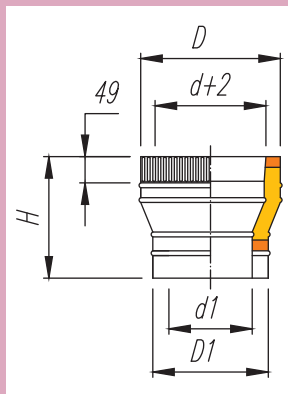

Диапазон диаметров

d	130	150	180	200	230	250	300	350	400	450	500	550	600	650	700	800
----------	-----	-----	-----	-----	-----	-----	-----	-----	-----	-----	-----	-----	-----	-----	-----	-----

Высота перехода в зависимости от разности диаметров

d-d1	5	10	15	20	25	30	35	40	45	50	55	60	65	70
H	136	184	179	187	194	202	194	199	204	210	215	220	226	231
d-d1	75	80	85	90	95	100	105	110	115	120	125	130	135	140
H	236	242	247	253	258	263	269	274	279	285	290	295	301	306
d-d1	145	150	155	160	165	170	175	180	185	190	195	200	205	210
H	311	317	322	328	333	338	344	349	354	360	365	370	376	381
d-d1	215	220	225	230	235	240	245	250	255	260	265	270	275	280
H	387	392	397	403	408	413	419	424	429	435	440	446	451	456

Конструкция: Две комбинированные детали, имеющие по концам необходимые диаметры, вставлены одна в другую и разделены слоем теплоизоляции. Крайние цилиндрические части соединены средней конической с помощью точечной сварки и обжатия стыка.

Наименование: Переход двустенный.

Обозначение: ПД.

СОЕДИНЕНИЕ С КОТЛОМ-ПЕРЕХОД ДВУСТЕННОЕ

Соединение с котлом-переход – элемент, предназначенный для соединения патрубка теплогенератора и дымоходного канала в случае различия их диаметров.

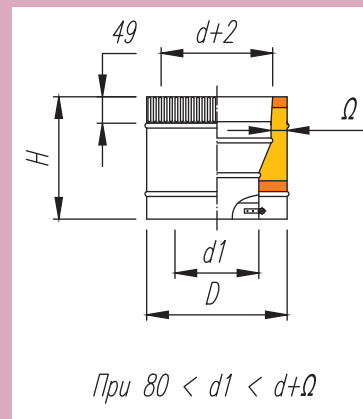

Диапазон диаметров

d	130	150	180	200	230	250	300	350	400	450	500	550	600	650	700	800
---	-----	-----	-----	-----	-----	-----	-----	-----	-----	-----	-----	-----	-----	-----	-----	-----

Высота перехода в зависимости от разности диаметров

d-d1	5	10	15	20	25	30	35	40	45	50	55	60	65	70
H	136	184	179	187	194	202	194	199	204	210	215	220	226	231
d-d1	75	80	85	90	95	100	105	110	115	120	125	130	135	140
H	236	242	247	253	258	263	269	274	279	285	290	295	301	306
d-d1	145	150	155	160	165	170	175	180	185	190	195	200	205	210
H	311	317	322	328	333	338	344	349	354	360	365	370	376	381
d-d1	215	220	225	230	235	240	245	250	255	260	265	270	275	280
H	387	392	397	403	408	413	419	424	429	435	440	446	451	456

Конструкция: Две обечайки, вставленные одна в другую и разделенные слоем теплоизоляции. Внутренняя представляет собой две цилиндрические обечайки различного диаметра, соединенные конической с помощью точечной сварки и обжатия стыка и имеет хомут для закрепления на патрубке теплогенератора.

Наименование: Соединение с котлом-переход двустенное.

Обозначение: СКПД.

ТИПОВЫЕ РЕШЕНИЯ

Два отвода 15° (ОД-15)

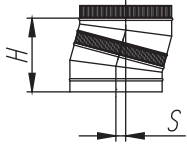

d	130	150	180	200	230	250	300	350	400	450	500	550	600	650	700	800
D	190	210	240	260	290	310	360	410	460	510	600	650	700	750	800	900
H	244	249	257	262	270	275	288	301	314	327	350	363	376	389	402	428
S	32	33	34	34	36	36	38	40	41	43	46	48	49	51	53	56

Два отвода 30° (ОД-30)

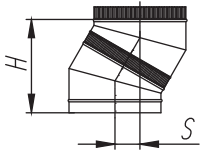

d	130	150	180	200	230	250	300	350	400	450	500	550	600	650	700	800
D	190	210	240	260	290	310	360	410	460	510	600	650	700	750	800	900
H	280	290	305	315	330	340	365	390	415	440	485	510	535	560	585	635
S	75	78	82	84	88	91	98	104	111	118	130	137	143	150	157	170

Два отвода 45° (ОД-45)

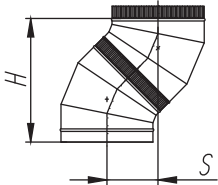

d	130	150	180	200	230	250	300	350	400	450	500	550	600	650	700	800
D	190	210	240	260	290	310	360	410	460	510	600	650	700	750	800	900
H	362	377	398	412	433	447	483	537	572	607	689	725	760	795	831	901
S	150	156	165	171	179	185	200	222	237	252	286	300	315	329	344	373

Два отвода 45° (ОД-45)

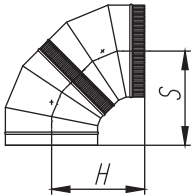

d	130	150	180	200	230	250	300	350	400	450	500	550	600	650	700	800
D	190	210	240	260	290	310	360	410	460	510	600	650	700	750	800	900
H	279	289	304	314	329	339	364	402	427	452	510	535	560	585	610	660
S	283	293	308	318	333	343	368	406	431	456	514	539	564	589	614	664

Тройник отвод 45° вертикально (ТРД-45, ОД-45)

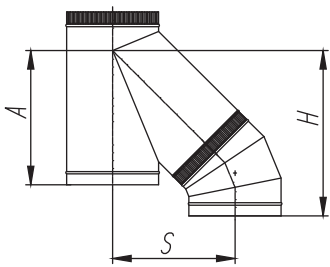

d	130	150	180	200	230	250	300	350	400	450	500	550	600	650
D	190	210	240	260	290	310	360	410	460	510	600	650	700	750
A	319	343	380	404	440	464	525	585	645	706	814	875	935	995
H	441	465	502	526	562	586	646	716	776	837	955	1015	1075	1136
S	309	329	359	379	409	429	479	532	582	632	726	776	826	876

Тройник отвод 45° горизонтально (ТРД-45, ОД-45)

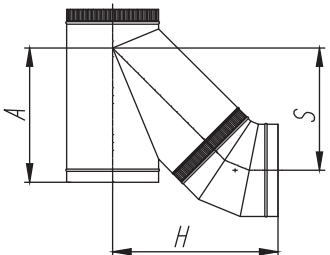



Элемент	Обозначение	Страница
Хомут настенный	ХН	48
Хомут трубный	ХТ	48
Крепление растяжки	КР	49
Хомут монтажный	ХМ	49
Пластина с отверстием	ПЛО	50
Фартук	Ф	51
Основа свинцовая 15°	ОС-15°	52
Основа свинцовая 30°	ОС-30°	52
Основа свинцовая 45°	ОС-45°	52



ХН



ХТ



КР



ХМ



ПЛО



Ф



ОС-45°



ОС-30°



ОС-15°

ХОМУТ НАСТЕННЫЙ

Хомут настенный – элемент, поддерживающий дымоход в заданном при монтаже положении и обеспечивающий устойчивость при боковых нагрузках (напр. ветровых). Не предназначен для восприятия массы дымохода.

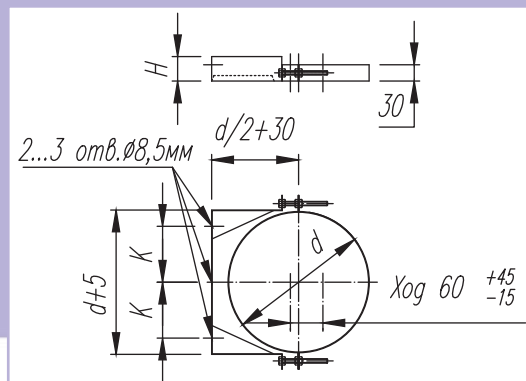

Диапазон диаметров

d	130	150	180	190	200	210	230	240	250	260	290	300	310	350	360	400
H	45	45	45	45	45	60	60	60	60	60	60	60	60	60	60	60
K	38	48	63	68	73	78	88	93	98	103	118	123	128	148	153	173

Диапазон диаметров

d	410	450	460	500	510	550	600	650	700	750	800	900
H	60	60	60	60	60	60	60	60	60	60	60	60
K	178	198	203	223	228	248	273	298	323	348	373	423

Конструкция: Усиленный ребрами опорный кронштейн П-образной формы, на котором, с помощью болтового соединения, закреплены два полухомута. Диаметр полухомутов соответствует внешнему диаметру трубы. Предусмотрена возможность изменения расстояния от дымохода до плоскости закрепления в пределах -15...+45 мм.

Наименование: Хомут настенный.

Обозначение: ХН.

ХОМУТ ТРУБНЫЙ

Хомут трубный – элемент, обеспечивающий надежное соединение частей дымохода между собой за счет охвата зиг смежных концов.

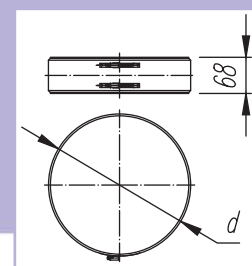

Диапазон диаметров

d	130	150	180	190	200	210	230	240	250	260	290	300	310	350	360	400
----------	-----	-----	-----	-----	-----	-----	-----	-----	-----	-----	-----	-----	-----	-----	-----	-----

Диапазон диаметров

d	410	450	460	500	510	550	600	650	700	750	800	900
----------	-----	-----	-----	-----	-----	-----	-----	-----	-----	-----	-----	-----

Конструкция: Сформованная в кольцо полоса диаметром, равным внешнему диаметру трубы, и имеющая П-образный симметричный профиль. На конце полосы снаружи приварены два автохомута, с помощью которых обеспечивается затяжка.

Наименование: Хомут трубный.

Обозначение: ХТ.

КРЕПЛЕНИЕ РАСТЯЖКИ

Крепление растяжки – элемент, предназначенный для крепления растяжек (3 штуки) на корпусе дымохода. Растяжки удерживают дымоход в заданном при монтаже положении и используются в случае невозможности применения иного способа крепления (в случае прохождения дымового канала вдалеке от несущих конструкций).

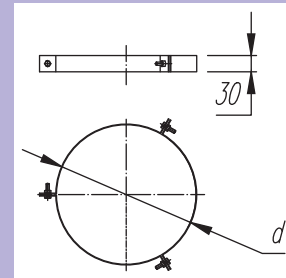

Диапазон диаметров

d	130	150	180	190	200	210	230	240	250	260	290	300	310	350	360	400
---	-----	-----	-----	-----	-----	-----	-----	-----	-----	-----	-----	-----	-----	-----	-----	-----

Диапазон диаметров

d	410	450	460	500	510	550	600	650	700	750	800	900
---	-----	-----	-----	-----	-----	-----	-----	-----	-----	-----	-----	-----

Конструкция: Три полосы, сформованные на диаметр, равный внешнему диаметру дымохода, и имеющие на концах отогнутые пластины с отверстиями. Крепление крепится на корпусе дымохода 3-мя болтовыми соединениями (через 120°) по принципу хомута.

Наименование: Крепление растяжки.

Обозначение: КР.

ХОМУТ МОНТАЖНЫЙ

Хомут монтажный – элемент, поддерживающий дымоход в заданном при монтаже потолочном положении, но не обеспечивающий устойчивость при боковых нагрузках (напр. ветровых). Не предназначен для восприятия массы вертикально или горизонтально расположенного дымохода.

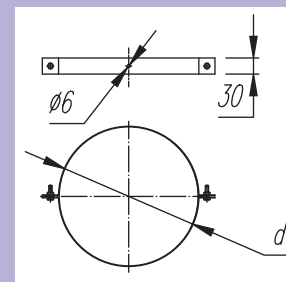

Диапазон диаметров

d	130	150	180	190	200	210	230	240	250	260	290	300	310	350	360	400
---	-----	-----	-----	-----	-----	-----	-----	-----	-----	-----	-----	-----	-----	-----	-----	-----

Диапазон диаметров

d	410	450	460	500	510	550	600	650	700	750	800	900
---	-----	-----	-----	-----	-----	-----	-----	-----	-----	-----	-----	-----

Конструкция: Сформованные в полухомуты две полосы диаметром, равным внешнему диаметру трубы, и имеющие на концах отогнутые пластины с отверстиями. Полухомуты скреплены болтовыми соединениями. В центре одного полухомута имеется отверстие для закрепления к внешней несущей конструкции.

Наименование: Хомут монтажный.

Обозначение: ХМ.

ПЛАСТИНА С ОТВЕРСТИЕМ



Пластина с отверстием – элемент, применяемый при проходе дымохода через перекрытие из возгораемых материалов в качестве защиты от нагрева за счет отражения восходящих тепловых потоков. Возможно применение как декоративного элемента.

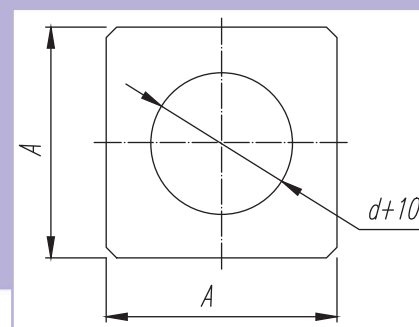

Диапазон диаметров

d	130	150	180	190	200	210	230	240	250	260	290	300	310	350	360	400
A	310	330	360	370	380	390	410	420	430	440	470	480	490	530	540	580

Диапазон диаметров

d	410	450	460	500	510	550	600	650	700	750	800	900
A	590	630	640	680	690	730	780	830	880	930	980	1080

Конструкция: Лист квадратной формы с отверстием по центру, диаметр которого равен внешнему диаметру трубы плюс 10 мм.

Наименование: Пластина с отверстием.

Обозначение: ПЛО.

ФАРТУК

Фартук – элемент, служащий для отведения потока воды со стенок дымохода на периферию. Применяется в комплекте со свинцовой основой при проходе дымохода сквозь крышу. Фартук затягивают на нужной высоте, в результате чего он также закрывает зазор между трубой и верхней кромкой свинцовой основы. Возможно применение фартука как декоративного элемента при прохождении дымохода сквозь стену.

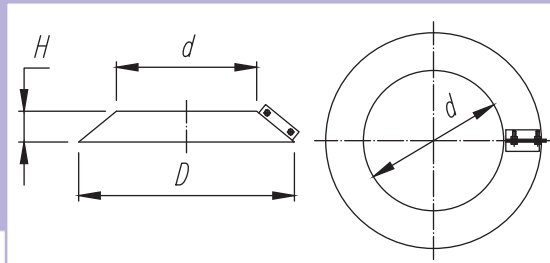

Диапазон диаметров																
d	130	150	180	190	200	210	230	240	250	260	290	300	310	350	360	400
D	235	260	297	310	322	335	359	372	384	397	434	447	459	509	521	571
H	45	46	48	48	49	49	50	51	51	52	54	54	55	57	57	59

Диапазон диаметров												
d	410	450	460	500	510	550	600	650	700	750	800	900
D	584	633	646	696	708	758	820	882	944	1007	1069	1193
H	60	62	63	65	65	67	70	73	75	78	81	86

Конструкция: Вырезанное из листа кольцо с приваренными уголками, имеющими отверстия под крепеж. Кольцо формируется в конус и удерживается в этом положении болтовыми соединениями, которые и обеспечивают плотное прилегание к трубе.

Наименование: Фартук.

Обозначение: Ф.

ОСНОВА СВИНЦОВАЯ

Основа свинцовая – элемент, применяемый при проходе дымохода сквозь крышу здания для обеспечения защиты от атмосферных осадков. За счет мягкости свинцового листа основа имеет возможность адаптироваться к любому профилю кровельного покрытия.



ОС 15°, ОС 30°, ОС 45°																	
d		130	150	180	190	200	210	230	240	250	260	290	300	310	350		
D=d+10		140	160	190	200	210	220	240	250	260	270	300	310	320	360		
a	0-30°	15	B	194	217	250	261	272	283	306	317	328	339	373	384	395	440
		L	800									1150					
	15-45°	30	B	238	265	306	320	334	347	375	388	402	415	456	470	484	538
		L	800									1150					
	30-60°	45	B	336	375	433	452	472	491	530	549	568	588	646	665	684	761
		L	800						1150								

Конструкция: Свинцовый лист с эллипсообразным отверстием, на котором, с помощью вытяжных заклепок, закреплен конус из нержавеющей стали.

Диапазон стандартных углов (a): 15° (0°...30°); 30° (15°...45°); 45° (30°...60°).

Наименование: Основа свинцовая.

Обозначение: ОС.

ТИПОВЫЕ РЕШЕНИЯ. ОБЩИЕ РЕКОМЕНДАЦИИ

Проход через кровлю

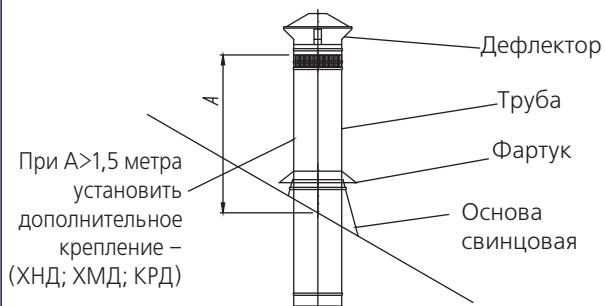

Соединение труб двустенных и одностенных

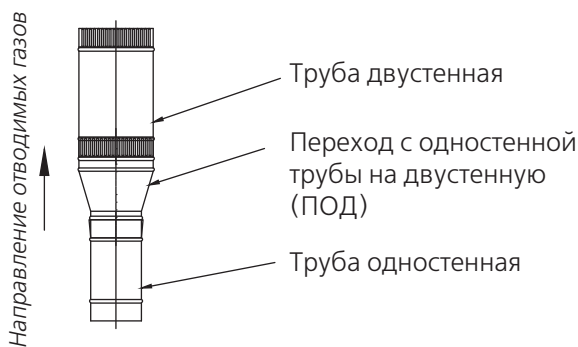
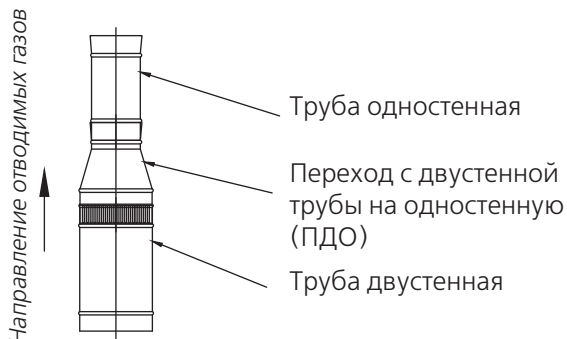

Нагрузочная способность крепления настенного (КНД; КНКД; КВД)

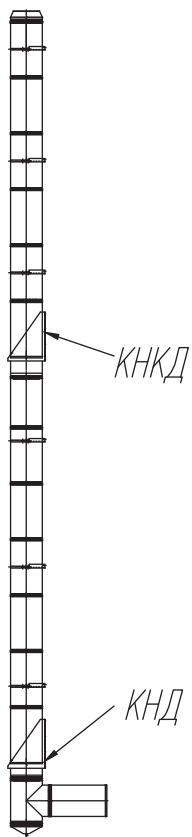

d	Кол-во ТД-1000 на одно КНД (не более)
130 (30)	17
150 (30)	15
180 (30)	13
200 (30)	12
230 (30)	11
250 (30)	10
300 (30)	8
350 (30)	7
400 (30)	7
450 (30)	7
500 (50)	6
550 (50)	6
600 (50)	6
650 (50)	5
700 (50)	5
800 (50)	4

Установка ХН

1. Наклонные и горизонтальные участки:
 - через 1 м.
2. Вертикальные участки:
 - для труб $\varnothing 130...300$ мм – через 2 м
 - для труб $\varnothing 350...800$ мм – через 1 м

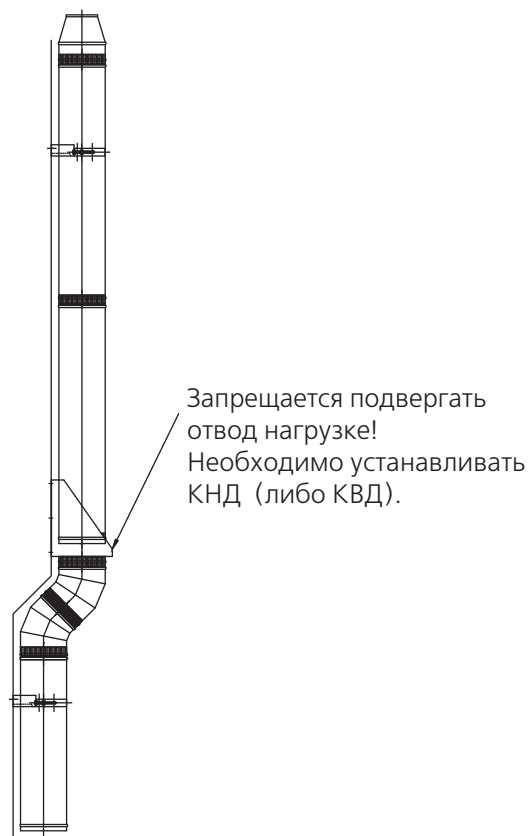



СИСТЕМА СЕРТИФИКАЦИИ ГОСТ Р

ФЕДЕРАЛЬНОЕ АГЕНТСТВО ПО ТЕХНИЧЕСКОМУ РЕГУЛИРОВАНИЮ И МЕТРОЛОГИИ



СЕРТИФИКАТ СООТВЕТСТВИЯ

№ РОСС RU.АГ37.Н01070

Срок действия с 30.11.2011 по 29.11.2014

№ 0814835

ОРГАН ПО СЕРТИФИКАЦИИ рег. № РОСС RU.0001.11АГ37. Орган по сертификации продукции ООО "АС Ресурс". 105318, г. Москва, ул. Ибрагимова, д. 35, стр.2, эт.1, пом.1, ком. 1а, тел. (965) 154 65 83, E-mail info@as-resurs.ru.

ПРОДУКЦИЯ Элементы дымоходов из нержавеющей стали с маркировкой "Транкол" одностенные и двустенные.
ТУ 5263-001-42956758-2011.
Серийный выпуск.

код ОК 005 (ОКП):

52 6350

СООТВЕТСТВУЕТ ТРЕБОВАНИЯМ НОРМАТИВНЫХ ДОКУМЕНТОВ
ТУ 5263-001-42956758-2011

код ТН ВЭД России:

7307 23 000 0

ИЗГОТОВИТЕЛЬ ООО "Транкол". ИНН: 7709362684.
Адрес: 109004, Россия, г. Москва, ул. Таганская, д.1/2, стр. 2.
Телефон 7 (495) 737-56-49

СЕРТИФИКАТ ВЫДАН ООО "Транкол".
ИНН: 7709362684.

Адрес: 109004, Россия, г. Москва, ул. Таганская, д.1/2, стр. 2.
Телефон 7 (495) 737-56-49.

НА ОСНОВАНИИ протокола сертификационных испытаний № 5570.2011-8П от 29.11.2011 г. ООО "АС Ресурс", рег. № РОСС RU.0001.21АВ63 от 07.07.2011, адрес: 105318, г. Москва, ул. Ибрагимова, д. 35, стр.2, эт.1, пом.1, ком. 1а, пожарного сертификата № С-RU.ПБ01.В.01698 от 09.11.2011 г.

ДОПОЛНИТЕЛЬНАЯ ИНФОРМАЦИЯ Схема сертификации: 3.



Руководитель органа

Ш. М. Валитов
подпись

Ш. М. Валитов

инициалы, фамилия

Эксперт

Т. Г. Гром
подпись

Т. Г. Гром

инициалы, фамилия

Сертификат не применяется при обязательной сертификации

РОССИЙСКАЯ ФЕДЕРАЦИЯ
СЕРТИФИКАТ СООТВЕТСТВИЯ
(обязательная сертификация)

№ **C-RU.ПБ01.В.01698**
(номер сертификата соответствия)

ТР **0653829**
(учетный номер бланка)

ЗАЯВИТЕЛЬ

(наименование и место-нахождение заявителя)

Общество с ограниченной ответственностью «Транкол»
109004, г.Москва, ул.Таганская, дом 1/2, стр.2.
Тел.(495) 737-56-49, факс (495) 730-47-57, kolodiy-trankol@yandex.ru.
ОГРН 1037700117839

ИЗГОТОВИТЕЛЬ

(наименование и место-нахождение изготовителя продукции)

Общество с ограниченной ответственностью «Транкол»
109004, г.Москва, ул.Таганская, дом 1/2, стр.2.
Фактический адрес: 109428, г. Москва, Рязанский проспект, д.8А.
ОГРН 1037700117839

ОРГАН ПО СЕРТИФИКАЦИИ

(наименование и место-нахождение органа по сертификации, выдавшего сертификат соответствия)

ОС «ПОЖТЕСТ» ФГУ ВНИИПО МЧС России
мкр. ВНИИПО, д. 12, г. Балашиха, Московская область, 143903,
тел./факс (495) 529-85-61. ОГРН: 1025000508610
Аттестат рег. № ТРПБ.RU.ПБ01 выдан 01.06.2010г. МЧС России

ПОДТВЕРЖДАЕТ, ЧТО ПРОДУКЦИЯ

(информация об объекте сертификации, позволяющая идентифицировать объект)

Элементы дымоходов из нержавеющей стали одностенные и двустенные
ТУ 5263-001-42956758-2011 (см.Приложение № 0059325)
Серийный выпуск

код ОК 005 (ОКП)
52 6350

СООТВЕТСТВУЕТ ТРЕБОВАНИЯМ ТЕХНИЧЕСКОГО РЕГЛАМЕНТА (ТЕХНИЧЕСКИХ РЕГЛАМЕНТОВ)

(наименование технического регламента (технических регламентов), на соответствие требованиям которого (которых) проводилась сертификация)

Технический регламент
о требованиях пожарной безопасности
(Федеральный закон от 22.07.2008 № 123-ФЗ)

код ЕКПС

код ТН ВЭД России

ГОСТ Р 53321-2009

«Аппараты теплогенерирующие, работающие на различных видах топлива. Требования пожарной безопасности. Методы испытаний» (п.п.4.10, 4.39, 5.2)

ПРОВЕДЕННЫЕ ИССЛЕДОВАНИЯ (ИСПЫТАНИЯ) И ИЗМЕРЕНИЯ

Отчет о сертификационных испытаниях №11077 от 31.10.2011 ИЛ НИЦ ПБ ФГУ ВНИИПО МЧС России, № ТРПБ.RU.ИН02 от 01.06.2010.

Акт о результатах анализа состояния производства №12249 от 16.08.2011
ОС «ПОЖТЕСТ» ФГУ ВНИИПО МЧС России, № ТРПБ.RU.ПБ01 от 01.06.2010.

ПРЕДСТАВЛЕННЫЕ ДОКУМЕНТЫ

(документы, представленные заявителем в орган по сертификации в качестве доказательств соответствия продукции требованиям технического регламента (технических регламентов))

СРОК ДЕЙСТВИЯ СЕРТИФИКАТА СООТВЕТСТВИЯ с **09.11.2011** по **09.11.2016**



Руководитель
(заместитель руководителя)
органа по сертификации

подпись, инициалы, фамилия

А.И. Майоров

Эксперт (эксперты)

подпись, инициалы, фамилия

Т.Б. Боровикова

Общество с ограниченной ответственностью "Транкол"
(ООО "Транкол")

ОКП 526350

Группа Ж34

УТВЕРЖДАЮ:

Генеральный директор
ООО "Транкол"



Колодий А.В.

ЭЛЕМЕНТЫ ДЫМОХОДОВ ИЗ НЕРЖАВЕЮЩЕЙ СТАЛИ
ОДНОСТЕННЫЕ И ДВУСТЕННЫЕ

ТЕХНИЧЕСКИЕ УСЛОВИЯ

ТУ 5263 - 001- 42956758 - 2011

(вводятся впервые)

Дата введения:
29 июня 2011 г.

Разработано:
ООО "Транкол"

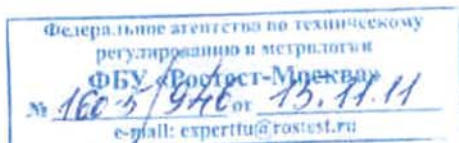

Москва
2011 г.



ТРАНКОЛ

ООО «Транкол»
109428, г. Москва, Рязанский пр-т, д. 8а

Тел.: (495) 737-56-49
Тел./факс: (495) 730-47-57
E-mail: trankol@gmail.com

www.trankol.ru