

О компании.....	2
Основные характеристики модельного ряда 2015.....	4
Модельный ряд.....	8
Условные обозначения.....	10
Пульты ДУ.....	12
Серия Ion.....	14
Серия Plasma.....	18
Серия Prestige.....	20
Серия Prestige Multi.....	22
Серия Business.....	26
Технические характеристики.....	30
Таблицы совместимости.....	36
Расшифровка номенклатуры.....	42

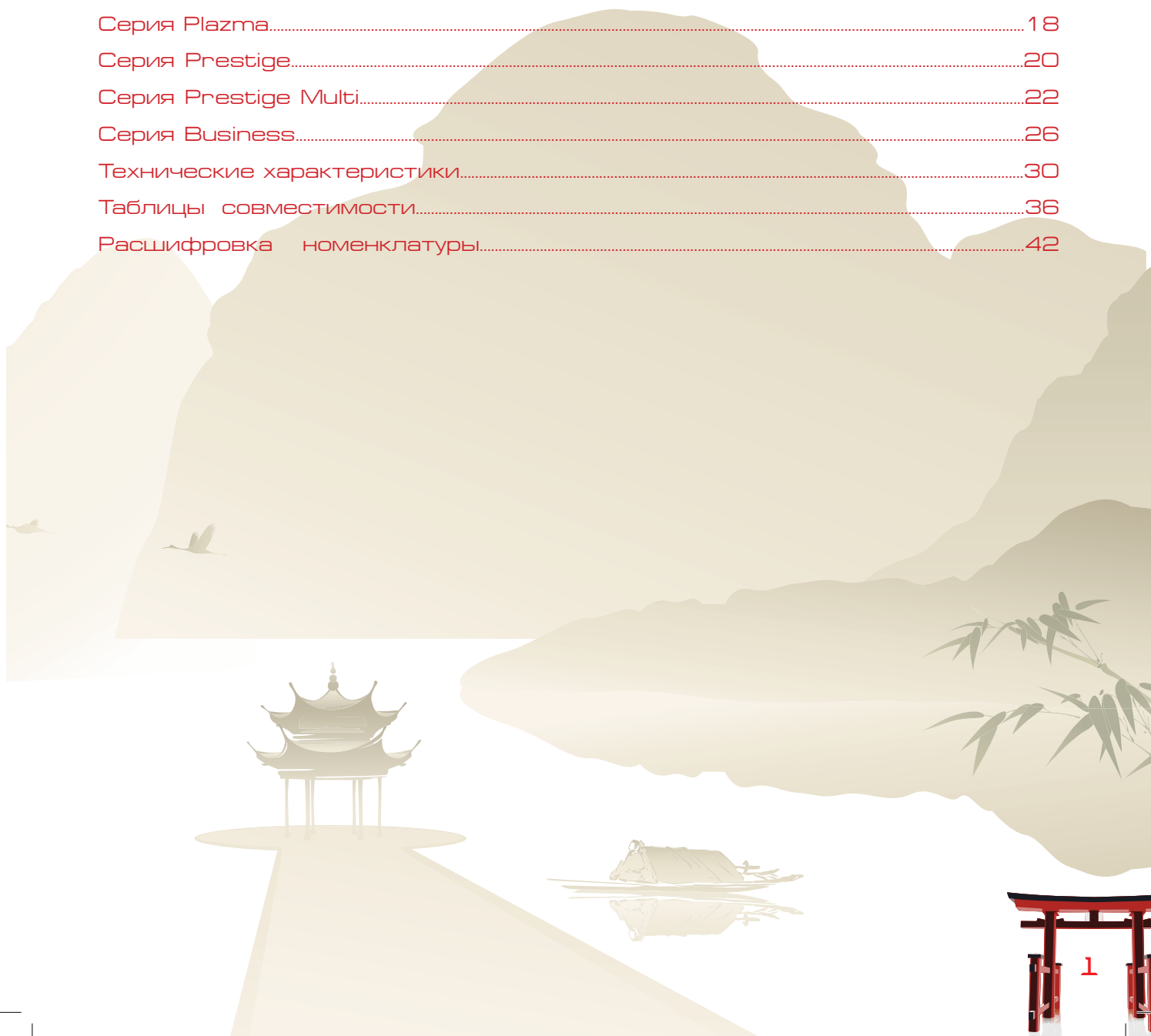

В конце прошлого века, в период сумасшедшей гонки корпораций за рейтингами и популярностью, в 1988 году, в стране Восходящего Солнца зажглась звезда новой торговой марки — SHIVAKI.

История успеха SHIVAKI началась с выпуска цветных телевизоров, кассетной аудио- и видеотехники: взяв лучшие разработки мировых производителей электронной техники, используя готовые высококачественные комплектующие, компания разработала свой узнаваемый дизайн. Бренд стал всемирно известен в кратчайшие сроки.

В 1994 году торговая марка SHIVAKI была куплена международной группой AGIV Group. Штаб-квартира AGIV Group располагается в Германии во Франкфурте-на-Майне.



## ФИЛОСОФИЯ

# SHIVAKI 始 和 気

Родоначальники компании, предвидя международную экспансию бренда SHIVAKI, мечтали увековечить в нем японский дух и традиции.

### 始 1. ШИ СИ/ШИ — ИСТОЧНИК

Открытие, начало вещей, источник знаний. ШИ призван подчеркнуть — техника SHIVAKI обладает отменным качеством, на производстве используются новейшие разработки, компания идет в ногу с техническим прогрессом и научными открытиями.

### 和 2. ВА ВА — ЯПОНСКИЙ.

ВА навсегда закрепляет японские корни бренда, поскольку техника SHIVAKI должна выражать лучшие технические достижения страны-лидера мировой техногенной цивилизации.

### 気 3. КИ КИ — ДУХ, ЭНЕРГИЯ.

КИ предложение мировому рынку техники, несущей в себе яркий отпечаток уникального духа великой страны. Дух Японии — в непревзойденном трудолюбии, уважении себя и партнера, собранности, обязательности и пунктуальности, скрупулезности в делах, надежности, верности идеалам.

Безупречная репутация и непревзойденный японский сервис ставят торговую марку SHIVAKI в позицию "над схваткой" в бушующем море воинствующих брендов.

В наши дни SHIVAKI — это эргономичная умеренность, ориентир на уважение потребителя, сдержанная и обоснованная ценовая политика и ежегодно расширяющаяся линейка товарного ассортимента превосходного качества.

Ши Ва Ки — Источник Японского Духа — это гарантия предсказуемого сотрудничества для деловых партнеров и комфорт использования техники под торговой маркой SHIVAKI для конечного потребителя.





## МИССИЯ SHIVAKI 始和気

Современные технологии развиваются стремительно и становятся желанными практически мгновенно.

Задача менеджмента **SHIVAKI** — искать способы производства техники, которая "стоит меньше, а может больше".

Кондиционеры **SHIVAKI** — это проверенные стандарты качества, умеренные цены и источник комфорта для потребителя.



## ЭКСПАНСИЯ БРЕНДА

Под брендом **SHIVAKI** с 1994 года выпускаются рефрижераторы и кондиционеры, Hi-Fi аппаратура и автомагнитолы, широкая линейка бытовой и кухонной техники. В XXI веке компания выпустила и реализовала более чем в 25-ти странах мира революционные по дизайну и совершенные по техническим изыскам образцы LED телевизоров, холодильников, кондиционеров, пылесосов, телефонов и широкую гамму мелкой бытовой техники.

**SHIVAKI** тщательно отбирает партнеров и разрешает производство товаров под своей маркой исключительно предприятиям, которые прошли сертификацию и отвечают нормам качества бренда. Производится техника **SHIVAKI** во многих странах мира — Гонконг, Франция, Япония, Южная Корея, Китай, Германия.



## Инверторные энергосберегающие технологии

### Технология PFC

Корректор Коэффициента мощности (PFC) — атрибут характеристики для импульсных источников питания. PFC корректирует характеристику тока, потребляемого компрессором, приближая ее к синусоидальной. При этом снижаются пиковые перегрузки и количество импульсных помех. Управление компрессором с помощью синусоидального сигнала позволяет добиваться высоких значений энергоэффективности. Применение технологии PFC позволяет значительно снизить затраты на электроэнергию и требования к диаметру сечения питающего кабеля.

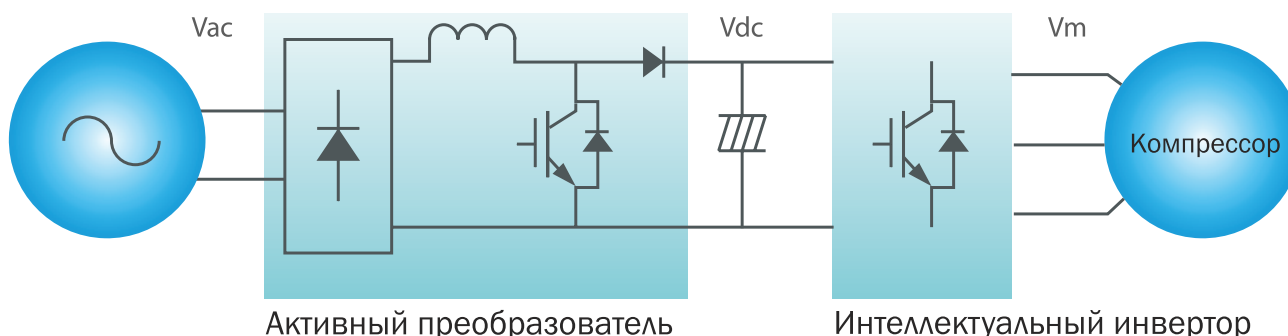

### Технология слабых магнитных волн



Уникальная технология слабых магнитных волн позволяет компрессору работать на более высоких частотах, потребляя меньше энергии.

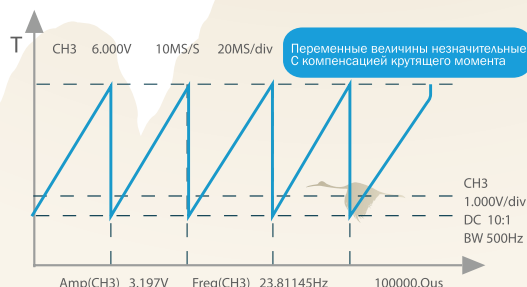
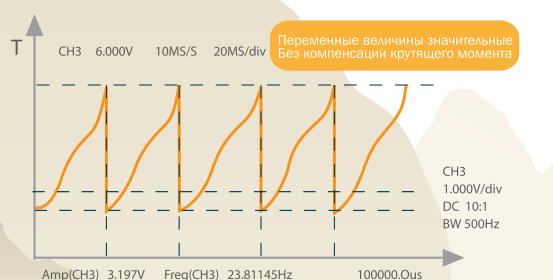

### Низкочастотная технология компенсации крутящего момента

В соответствии с кривой загрузки компрессора, эта низкочастотная технология снижает вибрацию компрессора и расширяет диапазон работы на низких частотах до 10 Гц.

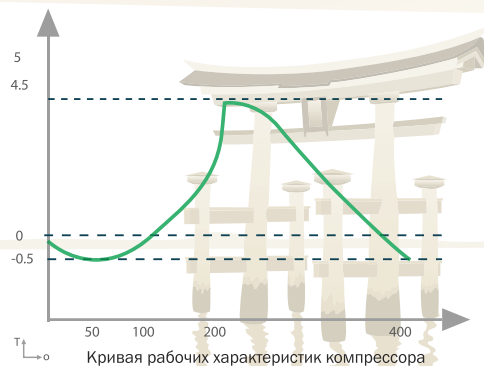

### 3-DC инверторная технология

В инверторных кондиционерах полного цикла цифровой сигнал с платы управления поступает на импульсный блок питания для плавной регулировки интенсивности работы компрессора и двигателей вентиляторов внутреннего и внешнего блоков. Точная регулировка скорости вращения позволяет экономить на 50 % больше мощности, чем при обычной инверторной технологии. Поскольку интенсивность работы компрессора может меняться автоматически, инверторные кондиционеры SHIVAKI способны начинать работу с максимальной мощностью и достигать заданной температуры быстрее. В то же время, когда температура достигает необходимого заданного уровня, компрессор инверторных кондиционеров SHIVAKI способен работать с минимальной скоростью (интенсивностью).

При этом производительности конденсатора и испарителя достаточно, чтобы поддерживать заданный температурный режим, теплообмен становится более эффективным без дополнительных энергозатрат. Преимуществом инверторной технологии 3-DC является также низкий уровень шума.

### Мощный компрессор с бесщеточным двигателем постоянного тока (BLDC)

Кондиционеры SHIVAKI с инверторным приводом оснащены компрессором с бесщеточным двигателем постоянного тока, в котором используется мощный неодимовый магнит. Неодим (Nd) — это редкоземельный металл, благодаря которому магниты получают уникальные свойства: высокую мощность при небольших размерах, долговечность (размагничиваются на 1% за 100 лет). Кроме неодима, в состав таких магнитов входит железо (Fe) и бор (B). Компрессор такого типа обладает более высокой производительностью по сравнению с обычным.

### Энергоэффективность в мелочах

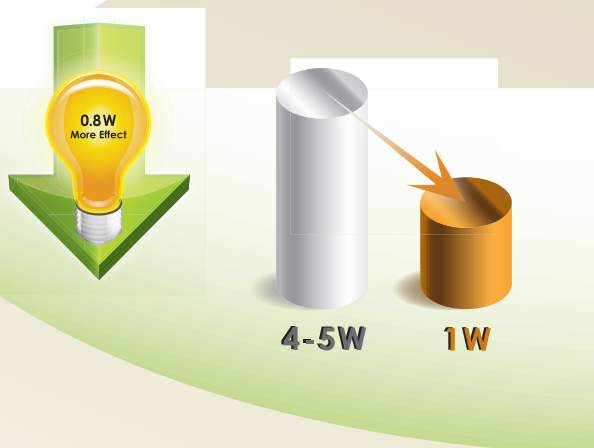

Даже в режиме ожидания кондиционеры SHIVAKI потребляют меньше электроэнергии (0,8—1,0 Вт), чем многие аналоги (4,0—5,0 Вт).

### Технологии эффективного теплообмена

#### Уникальная форма пластин теплообменника наружного блока

Специальная форма пластин теплообменника значительно улучшает процесс теплоотдачи:

- Оптимизирует процесс распространения воздуха по теплообменнику.
- Не создает лишних барьеров для воздушной струи.
- Ускоряет воздушный поток, улучшая теплообмен без дополнительных затрат.

Новая форма пластин теплообменника позволяет достичь рекордного показателя осушения воздуха — 1,5 л/час благодаря наиболее эффективному удалению конденсата с поверхности испарителя. Эта уникальная технология значительно снижает уровень шума, повышает энергоэффективность кондиционера и сохраняет мощность воздушного потока.

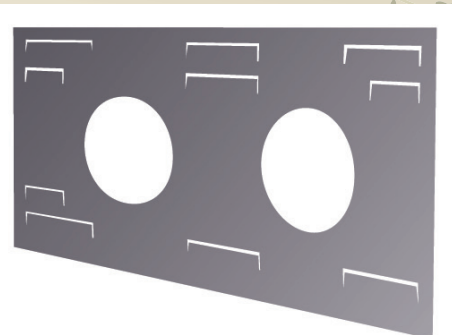



## Специальная конструкция теплообменника и тангенциального вентилятора внутреннего блока

- трехсторонний теплообменник с увеличенной площадью теплоотдачи;
- новое ассиметричное расположение лопастей вентилятора для увеличения объема обработанного воздуха;
- оптимальная конструкция вентилятора, совместимая с параметрами воздушного туннеля для получения максимально неразрывной струи воздушного потока;
- улучшенное распространение воздуха по теплообменнику; увеличенный объем воздушного потока;
- коэффициент теплообмена увеличен на 15%.

## Высокоэффективная рельефная внутренняя поверхность медных труб

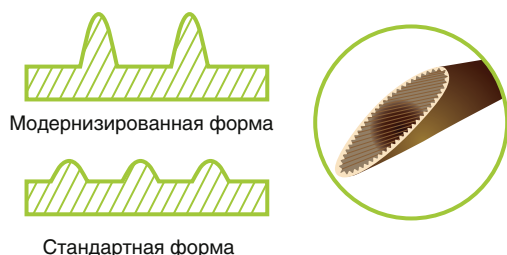

В теплообменнике кондиционера используются специальные рельефные медные трубки, внутренняя поверхность которых имеет канавки разной ширины и глубины. Канавки увеличивают площадь внутренней поверхности трубок и создают турбулентные потоки, улучшающие теплообмен. В результате энергоэффективность увеличивается на 3—5%.

## Бесшумный энергоэффективный вентилятор наружного блока

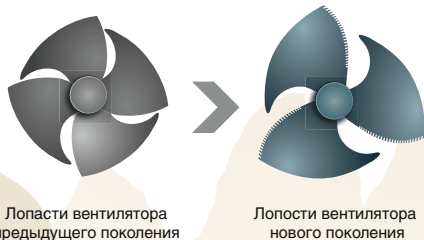
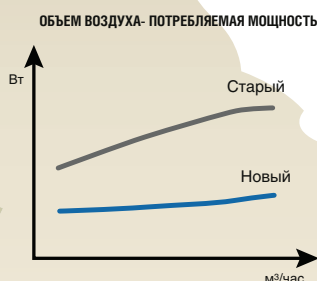

Лопастивентилятора имеют специальную изогнутую форму и зазубрины, что обеспечивает сниженный уровень шума и экономию электроэнергии даже при высоком расходе воздуха.

## Технологии повышенного комфорта

### Функция "I FEEL"

Датчик температуры, установленный в беспроводном пульте дистанционного управления, измеряет температуру воздуха в месте своего нахождения и передает эту информацию внутреннему блоку кондиционера. Кондиционер работает таким образом, чтобы достичь заданных параметров климатического комфорта по месту нахождения пульта ДУ.

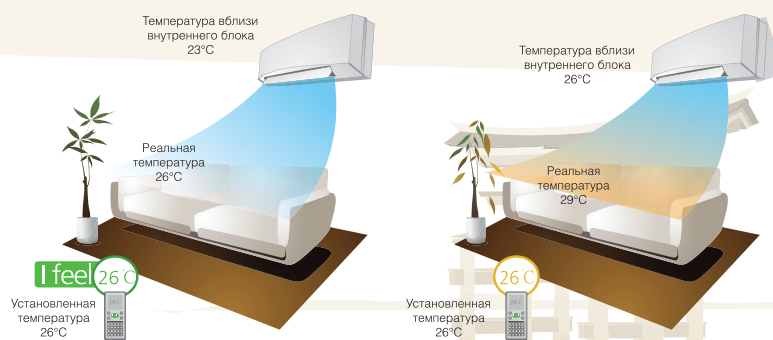

## Системы очистки воздуха

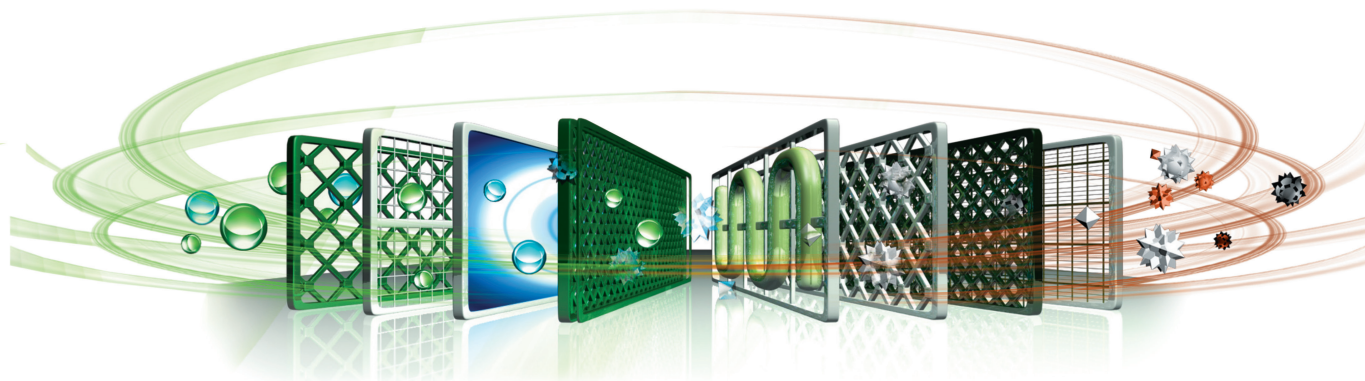

### Предварительный фильтр

Предварительный фильтр механически задерживает частицы пыли, шерсть животных и т.п.

### Антибактериальный фильтр

Новое антибактериальное покрытие обладает высокими стерилизующими свойствами и способствует уничтожению вредных микроорганизмов.

### HEPA фильтр

Фильтр HEPA может эффективно задерживать пыль, пыльцу, дым и частички шерсти домашних животных, освежать и делать чистым воздух в вашей комнате.

### Фотокаталитический фильтр

Высокоэффективный фотокаталитический фильтр на молекулярном уровне на 99,9% очищает воздух от неприятных запахов, микроорганизмов, летучих органических и неорганических соединений. Восстанавливает свои свойства под действием солнечных лучей. Срок службы фильтра до 3-х лет.

### Угольный фильтр

Фильтр содержит активированный уголь, который эффективно поглощает вредные газы, например, аммиак и сероводород, а также неприятные запахи. Фильтр отличается большой поглощающей способностью.

### Фильтр "ВИТАМИН С"

Освежающий и тонизирующий фильтр "Витамин С" сделан из натуральных и синтетических волокон, с нанесением витамина С, который насыщает проходящий через него воздух.

### Фильтр с ионами серебра















Ионы серебра в составе фильтра в состоянии стерилизовать большинство бактерий, препятствуют их размножению и устраняют причины возникновения неприятных запахов.

### Катехиновый фильтр

Катехин представляет собой натуральный продукт, входящий в состав зеленого чая. Катехиновый фильтр может устранить до 95% бактерий и вирусов, таких как стафилококк, стрептококк, сальмонелла, и других. Это фильтр длительного действия.







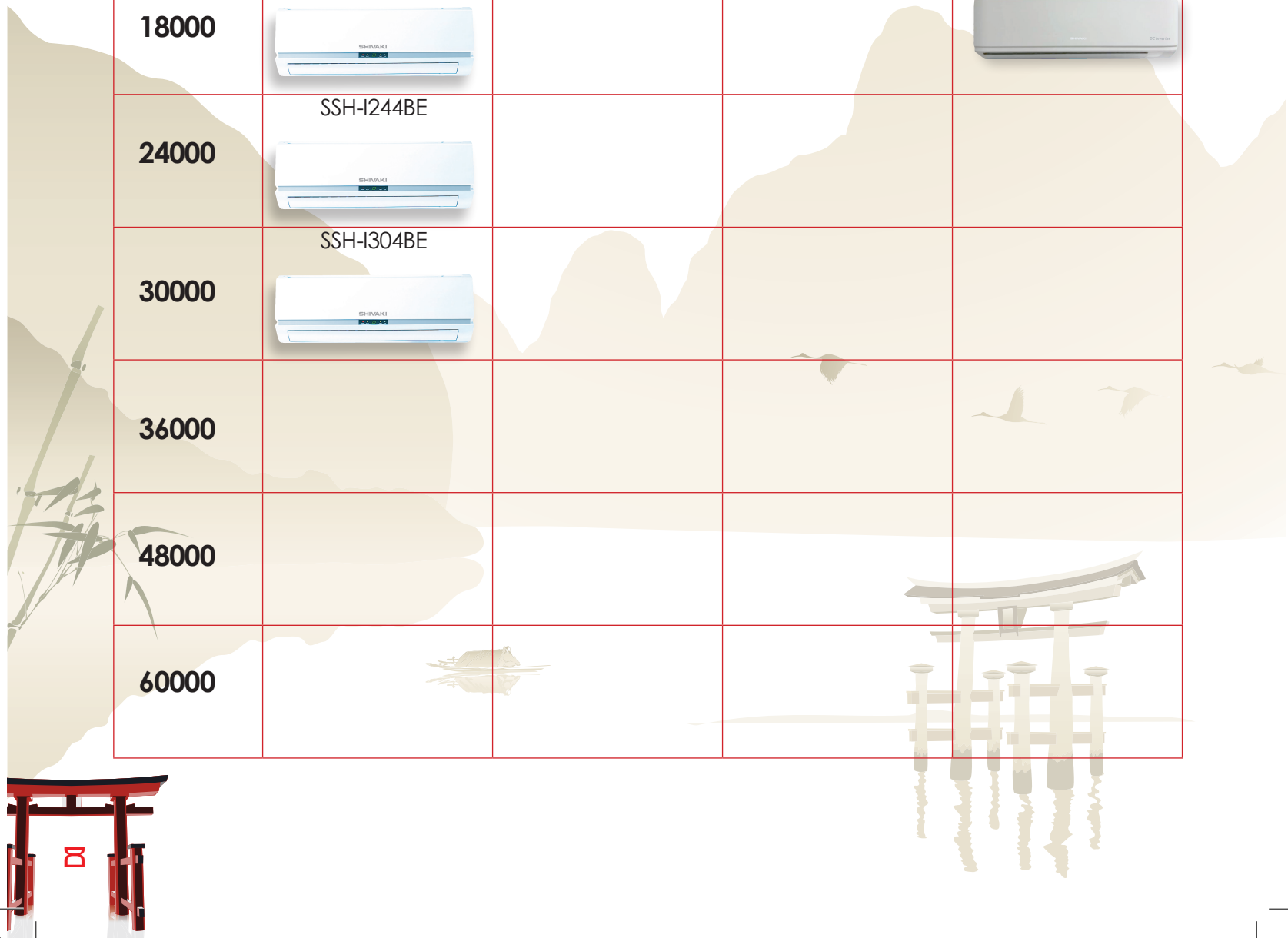









### Многофункциональный фильтр

Фильтр "четыре в одном" скомбинирован из 4-х фильтров.

Серия BTU	ION	PLAZMA		PRESTIGE
7000	SSH-I076BE 	SSH-L076BE 		SSH-P076DC 
9000	SSH-I096BE 	SSH-L096BE 	SSH-L096DC 	SSH-P096DC 
12000	SSH-I126BE 	SSH-L126BE 	SSH-L126DC 	SSH-P126DC 
18000	SSH-I184BE 			SSH-P186DC 
24000	SSH-I244BE 			
30000	SSH-I304BE 			
36000				
48000				
60000				

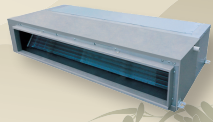



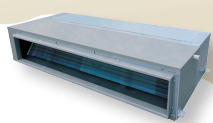

PRESTIGE-MULTI		Сплит-системы кассетного типа	Сплит-системы напольно-потолочного типа	Сплит-системы канального типа
Внутренние блоки	Внешние блоки-			
SSH-PM074DC 				
SSH-PM094DC 				
SSH-PM124DC 				
SSH-PM184DC 	SRH-PM184DC 	SCH-184BE 	SFH-184BE 	
	SRH-PM244DC 	SCH-244BE 		
	SRH-PM364DC 	SCH-364BE 	SFH-364BE 	SDH-364BE 
		SCH-484BE 	SFH-484BE 	
		SCH-604BE 	SFH-604BE 	SDH-604BE 





## Стандартные функции

- 

**24-часовой таймер**  
Эта функция удобна для включения и отключения блока в определенное время в 24 часовом диапазоне с отображением текущего времени.
- 

**Часы**  
С этой возможностью пульт дистанционного управления может выполнять функцию часов.
- 

**Подсветка (опция)**  
Подсветка клавиш на пульте ДУ.
- 

**Блокировка клавиш**  
Эта функция незаменима, если в доме есть ребенок.
- 

**Диммер**  
При желании, используя эту функцию, можно отключить индикацию на лицевой панели внутреннего блока.
- 

**Аварийное управление**  
В случае потери пульта управления или его неисправности, блоком можно управлять с помощью клавиш под панелью внутреннего блока.
- 

**Специальное покрытие панели**  
Новая технологичная разработка, позволяющая сохранять внешний вид панели всегда сияющим, оседающая на поверхности пыль и прочие мелкие загрязнения менее заметны.

## Функции экономного энергопотребления

- 

**Запуск кондиционера при низком напряжении**  
Даже при напряжении ниже 185 В кондиционер запускается и работает без сбоев.
- 

**Автоматический перезапуск**  
При отключении или перебоях питания и последующем его возобновлении кондиционер начнет работать в сохраненном режиме.
- 

**Высокая энергоэффективность**  
Соотношение потребляемой электроэнергии и холодопроизводительности подтверждает, что кондиционеры SHIVAKI имеют высокую энергоэффективность и по международной классификации относятся к группе "A".
- 

**Антихолод**  
В режиме нагрева скорость вентилятора контролируется температурой испарительного элемента. Только когда температура достаточно высока, вентилятор начинает вращаться, предотвращая поток холодного воздуха.
- 

**Сохранение настроек**  
Эта функция позволяет сохранить установленные параметры перед отключением и вернуться к ним при повторном включении кондиционера.
- 

**Экономичный режим ECO**  
При охлаждении в режиме "ECO" установленная температура увеличивается на 2°C, а при обогреве уменьшается на 2°C.

## Функции комфорта

- 

**Режим Turbo**  
В этом режиме холодный поток выходит с более высокой скоростью вентилятора в течении 15 минут, во время которых скорость вентилятора меняется с высокой на среднюю.
- 

**Быстрое охлаждение \ обогрев**
- 

**Эффективное осушение**  
Эту функцию рекомендуется использовать в дождливые дни. Она предназначена для осушения воздуха, не переохлаждая его при этом.
- 

**Только вентиляция**  
Функция циркуляции воздуха в помещении без охлаждения.
- 

**Интеллектуальность**  
Проводя постоянный мониторинг температуры, влажности, объема и скорости движения воздуха, кондиционер создает наиболее комфортный поток воздуха.
- 

**Режим комфортного сна**  
При выборе функции охлаждения и осушения с режимом сна установленная температура с каждым часом будет увеличена на 0,5°C. При выборе функции обогрева установленная температура будет уменьшена на 3°C в течении трех последующих часов.
- 

**Бесшумный вентилятор**  
Новый вентилятор поперечного потока с неровными лопастями снижает уровень шума на 20% по сравнению с обычным вентилятором с ровными лопастями.
- 

**Регулировка вертикальных жалюзи**
- 

**Автоматическая регулировка горизонтальных жалюзи**  
Эта функция дает возможность регулировать подвижность горизонтальных жалюзи, устанавливая при этом желаемый угол подачи воздуха.
- 

**Технология "IFEEL"**

## Функции очистки воздуха



### Холодная плазма

Плазменный ионизатор создает высокое напряжение, при котором погибает любая попавшая в кондиционер органика, например, микробы, вирусы, грибки, пыльца растений.



### Фотокаталитический фильтр

Проходя через фильтр, вредные органические и химические соединения разлагаются до безвредных простейших составляющих.



### Катехиновый фильтр

Антисептический фильтр, обезвреживающий бактерии в помещении.



### HEPA фильтр

Фильтр для высокоэффективной задержки вредных частиц. Улавливает до 95% аллергенов и загрязнителей размером до 0,001 мкм.



### Карбоновый фильтр

Противопылевой фильтр.



### Ароматический фильтр

Фильтр, устраняющий неприятные запахи.



### Ионизатор

Генератор анионов.



### Самовосстанавливающийся серебряный каталитический nano-фильтр Ag+

Нано-фильтр Ag+ с эффективными антибактерицидными, антивирусными и дезодорирующими свойствами.



### Фильтр с Витамином С

Воздух, проходящий через фильтр, насыщается витамином С, который обеспечивает мягкость кожи и повышает сопротивляемость организма к стрессу.

## Профилактические функции



### Самоочистка

Функция самоочистки активизируется после выключения кондиционера и работает в течение 2 часов. Внутреннее пространство кондиционера высушивается прокачиваемым воздухом, что останавливает рост плесени.



### Автоматическая разморозка



### Самодиагностика

В случае сбоя, кондиционер остановится, указывая причину сбоя индикацией на дисплее.



### Теплообменники с золотым напылением Golden Fin

Золотое напыление существенно снижает риск коррозии и увеличивает срок службы теплообменников.

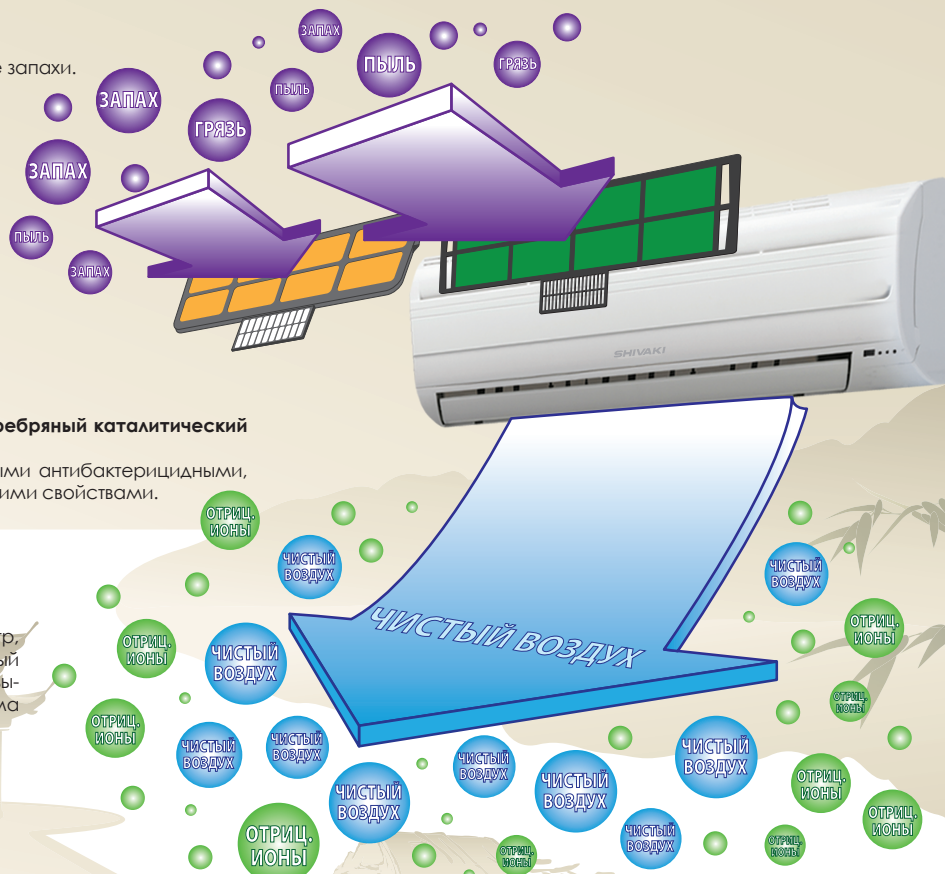



**Пульт ДУ серии Business**



- 1 — режим работы
- 2 — включение/выключение
- 3 — скорость вращения вентилятора
- 4 — установка таймера
- 5 — включение режима ТУРБО
- 6 — блокировка
- 7 — установка температуры
- 8 — управление горизонтальными воздушными заслонками
- 9 — управление вертикальными воздушными заслонками
- 10 — ночной режим
- 11-12 — включение/отключение подсветки дисплея внутреннего блока и активация функций очистки воздуха

**Пульт ДУ серии Ion**



- 1 — вкл./выкл.
- 2 — установка температуры
- 3 — переключение режимов
- 4 — таймер
- 5 — режим анти-плесень
- 6 — скорость вращения вентилятора
- 7 — режим Super
- 8 — экономичный режим
- 9 — регулировка жалюзи
- 10 — спящий режим
- 11 — оздоровительный режим

**Пульт ДУ серии Plasma**

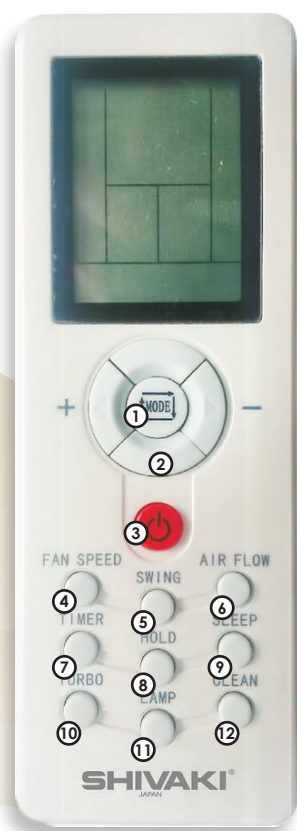

- 1 — выбор режима работы
- 2 — регулировка температуры
- 3 — вкл./выкл.
- 4 — скорость вращения вентилятора
- 5 — управление горизонтальными воздушными заслонками
- 6 — управление вертикальными воздушными заслонками
- 7 — установка таймера
- 8 — блокировка
- 9 — спящий режим
- 10 — включение режима ТУРБО
- 11-12 — включение/отключение подсветки дисплея внутреннего блока и активация функций очистки воздуха



**Пульт ДУ серии Prestige**



- 1 — оздоровительный режим
- 2 — вкл./выкл. дисплея
- 3 — спящий режим
- 4 — режим анти-плесень
- 5 — скорость вращения вентилятора
- 6 — включение/выключение поворота дефлектора
- 7 — спящий режим
- 8 — выбор режима работы
- 9 — установка таймера
- 10 — установка температуры
- 11 — экономичный режим
- 12 — режим Super
- 13 — вкл./выкл.

**Пульт ДУ серии Prestige и Prestige Multi**



- 1 — установка температуры
- 2 — регулировка жалюзи
- 3 — спящий режим
- 4 — IFEEL
- 5 — режим Super
- 6 — умный режим
- 7 — вентилятор
- 8 — таймер на включение
- 9 — таймер на выключение
- 10 — часы
- 11 — вкл./выкл.
- 12 — переключение режимов
- 13 — вкл./откл. индикации внутреннего блока



## Серия Ion

Новая серия кондиционеров SHIVAKI ION гармонично сочетает высокую доступность для покупателя и современную систему очистки воздуха. Уникальной опцией для кондиционеров подобного класса является ионизатор, генерирующий отрицательно заряженные ионы, уничтожающие вредоносные бактерии и формирующие оптимальный микроклимат в помещении. Фотокаталитический и карбоновый фильтры сделают воздух в помещении по-настоящему чистым.



Серия Ion  
**SSH-1076/096/126BE**

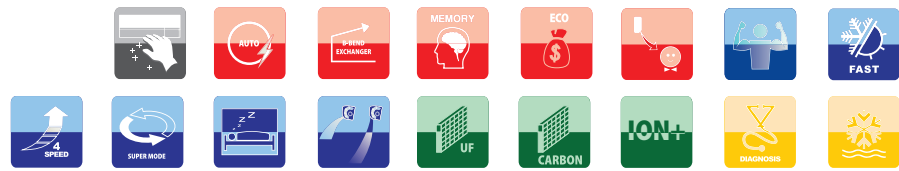

Внутренний блок



Пульт ДУ

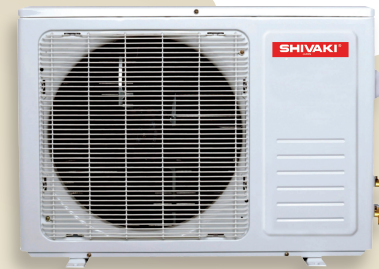

Внешний блок

Модель (внутренний/ внешний блок)			SSH-1076BE	SSH-1096BE	SSH-1126BE
Холодопроизводительность		Вт/час	2200	2700	3520
Теплопроизводительность		Вт/час	2250	2780	3660
Потребляемая мощность	охл.	Вт	685	835	1090
Потребляемая мощность	обогр.	Вт	623	768	1008
Электропитание/частота		В/Гц	220/50	220/50	220/50
Уровень шума внутр.		дБ	28	29	31
Уровень шума внешн.		дБ	42	44	46
Производительность по влагоудалению		л/час	1	1	1
Класс энергоэффективности			A	A	A
Температурный интервал охлаждения		°C	18 ... 43	18 ... 43	18 ... 43
Температурный интервал обогрева		°C	-7 ... 24	-7 ... 24	-7 ... 24
Хладагент		тип	R410A	R410A	R410A
Габаритные размеры (ШxВxГ)	внутр.	мм	718*240*180	718*240*180	770*240*180
Габаритные размеры (ШxВxГ)	внешн.	мм	655*500*232	655*500*232	755*552*256

Серия Ion  
**SSH-I184/I244/I304BE**

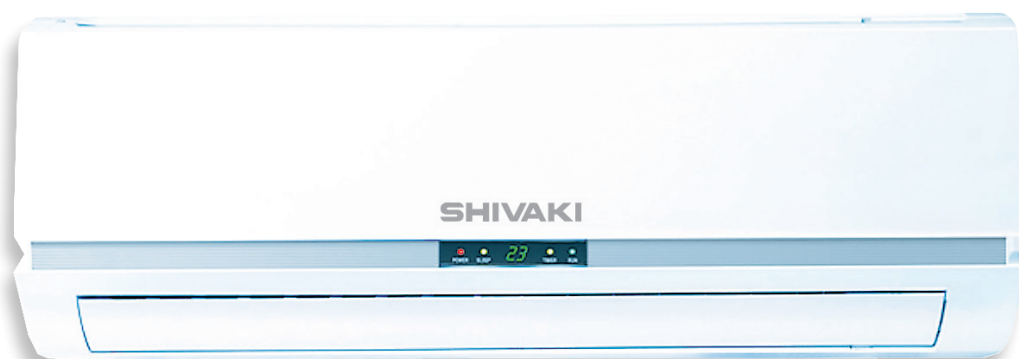
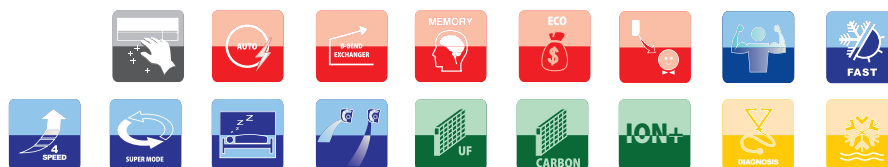

Внутренний блок



Пульт ДУ

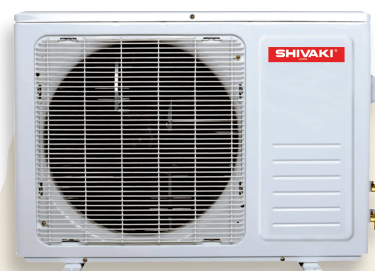

Внешний блок

Модель (внутренний/ внешний блок)			SSH-I184BE	SSH-I244BE	SSH-I304BE
Холодопроизводительность		Вт/час	5280	7030	8205
Теплопроизводительность		Вт/час	5420	7180	8350
Потребляемая мощность	охл.	Вт	1640	2175	2715
Потребляемая мощность	обогр.	Вт	1500	1980	2445
Электропитание/частота		В/Гц	220/50	220/50	220/50
Уровень шума внутр.		дБ	35	39	41
Уровень шума внешн.		дБ	52	55	58
Производительность по влагоудалению		л/час	1,15	1,15	2,2
Класс энергоэффективности			A	A	A
Температурный интервал охлаждения		°C	18 ... 43	18 ... 43	18 ... 43
Температурный интервал обогрева		°C	-7 ... 24	-7 ... 24	-7 ... 24
Хладагент		тип	R410A	R410A	R410A
Габаритные размеры (ШxВxГ)	внутр.	мм	898*280*202	898*280*202	1033*313*202
Габаритные размеры (ШxВxГ)	внешн.	мм	823*552*256	965*650*307	965*650*307

## Ионизация воздуха

Отрицательно заряженные частицы – анионы, содержащиеся в воздухе, весьма полезны для здоровья человека. Анионы улучшают работу легких, стимулируют кровообращение и защищают человека от заболеваний органов дыхания, например, астмы и воспаления легких.

Известно, что большая концентрация отрицательно заряженных частиц в воздухе наблюдается только в экологически чистых уголках планеты. В воздухе закрытых помещений при большом скоплении людей и работающей технике, недостаточно отрицательно заряженных ионов. Ионизатор воздуха в кондиционере способен решить эту проблему.

Кондиционеры SHIVAKI серии Ion с функцией ионизации воздуха вырабатывают до 20 000 отрицательно заряженных ионов на кубический сантиметр воздуха. Такой уровень содержания этих полезных частиц в воздухе сопоставим с природным и оказывает бодрящий эффект на организм человека, его можно сравнить с нахождением вблизи водопада или в лесу.

Ионизатор, находящийся внутри корпуса внутреннего блока сплит-системы, создает высокое напряжение между двумя электродами. При этом водяной пар из воздуха распадается на большое количество отрицательных ( $O_2^-$ ) и положительных ( $H^+$ ) ионов. Анионы начинают перемещаться по всей площади помещения.

### У ионизации воздуха с помощью кондиционера есть и другие плюсы:

**Антибактериальный эффект.** Анионы, перемещаясь в помещении, сталкиваются с бактериями и спорами. При этом они превращаются в гидроксигруппы ( $OH$ ) и разрушают оболочки бактерий. Воздух во всем помещении очищается от бактерий, грибов, плесени.

**Устранение неприятных запахов и опасных химических соединений.** Сталкиваясь с молекулами загрязнений и неприятных запахов, анионы расщепляют их на безвредные вещества. Различные стойкие запахи, химические соединения и табачный дым с помощью ионизатора удаляются без следа.







## Серия Plasma

Модели серии SHIVAKI Plasma являются новинкой 2015 года, и наряду со стандартным набором фильтров (антибактериальный фильтр, насыщение воздуха Витамином С, фильтр с ионами серебра) кондиционеры так же оборудованы современной системой очистки воздуха - генератором холодной плазмы. SHIVAKI Plasma отвечают требованиям самых изысканных покупателей. В линейку данной серии включены модели on/off типа и инвертора мощностью до 12000BTU, все имеют автоматическую регулировку жалюзи в вертикальном и горизонтальном направлении.

Серия Plasma  
**модели on/off: SSH-L076/ 096/ 126BE**  
**модели inverter: SSH-L096/ 126DC**



Внутренний блок SSH-L076/L096/L126BE



Внутренний блок SSH-L096/L126DC



Пульт ДУ

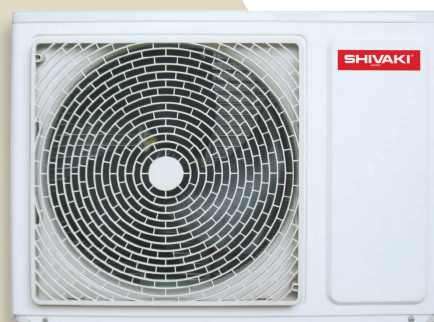

Внешний блок

Модель (внутренний / внешний блок)			SSH-L076BE	SSH-L096BE	SSH-L126BE	SSH-L096DC	SSH-L126DC
Холодопроизводительность		Вт/час	2280	2770	3580	2703(1110-3080)	3500(2200-3800)
Теплопроизводительность		Вт/час	2320	2810	3660	2724(1230-3810)	3700(2400-4000)
Потребляемая мощность	охл.	Вт	706	860	1112	715	1112
Потребляемая мощность	обогр.	Вт	636	774	1008	695	1008
Электропитание/частота		В/Гц	220/50	220/50	220/50	220/50	220/50
Уровень шума внутр.		дБ	26	27	29	25	26
Уровень шума внешн.		дБ	40	42	44	34	37
Производительность по влагоудалению		л/час	1	1,2	1,3	1,2	1,3
Класс энергоэффективности			A	A	A	A	A
Температурный интервал охлаждения		°C	18 ... 43	18 ... 43	18 ... 43	-15...43	-15...43
Температурный интервал обогрева		°C	-7 ... 24	-7 ... 24	-7 ... 24	-7...24	-7...24
Хладагент		тип	R410A	R410A	R410A	R410A	R410A
Габаритные размеры (ШхВхГ)	внутр.	мм	745*250*195	745*250*195	745*250*195	745*250*195	800*280*190
Габаритные размеры (ШхВхГ)	внешн.	мм	670*430*250	680*482*225	715*540*235	715*540*235	715*540*235





## Серия Prestige

В кондиционерах серии Prestige установлен инверторный компрессор постоянного тока (DC-инвертор), обеспечивающий низкий уровень шума и высокую эффективность. В отличие от обычных кондиционеров, модели серии Prestige более точно поддерживают температуру в помещении, создавая тем самым более комфортные условия для человека. Они реагируют на изменение температуры в помещении от 0,5 °C и компрессор, увеличивая обороты, быстро доводит температуру до заданной. Помимо базовых функций, таких как самоочистка, быстрое охлаждение/обогрев, автоматическая разморозка, 24-часовой таймер, автозапуск и прочее, кондиционеры серии Prestige снабжены системой фильтрации, в которую входят фотокаталитический, катехиновый и карбоновый фильтры.



Серия Prestige  
**SSH-P076/096/126/186DC**

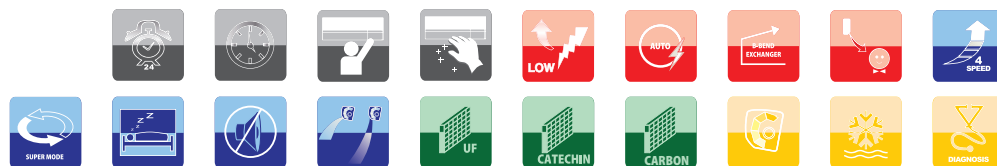

Внутренний блок



Пульт ДУ



Внешний блок для SSH-P186DC



Внешний блок SSH-P076/P096/P126DC

Модель (внутренний/ внешний блок)			SSH-P076DC	SSH-P096DC	SSH-P126DC	SSH-P186DC
Холодопроизводительность		Вт/час	2200(1000~2450)	2640(1000~2650)	3520(1000~3750)	5280(1610~5860)
Теплопроизводительность		Вт/час	2200(1000~2700)	2670(1000~2900)	3640(1000~3800)	5860(1320~7030)
Потребляемая мощность	охл.	Вт	680(320~1200)	822(320~1300)	1100(320~1500)	1630(520~2250)
Потребляемая мощность	обогр.	Вт	647(320~1300)	780(320~1450)	1013(320~1650)	1830(470~2450)
Электропитание/частота		В/Гц	220/50	220/50	220/50	220/50
Уровень шума внутр.		дБ	25	26	27	32
Уровень шума внешн.		дБ	36	37	38	43
Температурный интервал охлаждения		°С	-7...43	-7...43	-7...43	-7...43
Температурный интервал обогрева		°С	-7...43	-7...43	-7...43	-7...43
Хладагент		тип	R410A	R410A	R410A	R410A
Габаритные размеры (ШхВхГ)	внутр.	мм	710*240*180	710*240*180	710*240*180	900*280*202
Габаритные размеры (ШхВхГ)	внешн.	мм	700*552*256	700*552*256	700*552*256	820*605*300







Мультисплит-системы позволяют обеспечить индивидуальные параметры температуры одновременно в нескольких помещениях с использованием одного внешнего блока. Этот вариант наиболее удобен при наличии ограничений на размещение внешних блоков. Такие ограничения возможны в новых современных зданиях, в домах, расположенных в центре города, в местах исторической застройки, особенно строгие требования к размещению внешних блоков на памятниках архитектуры. Как правило, требования предусматривают запрет размещения внешних блоков на фасадах таких зданий, а место в технических или других предусмотренных помещениях общего пользования строго ограничено. Кроме того, каждый внешний блок является источником шума. В мульти-сплит системах шум внешнего блока локализован в одной точке. Компания SHIVAKI предлагает модельный ряд мультисплит-систем со свободной компоновкой. Свободная компоновка позволяет к одному внешнему блоку подключать множество различных по количеству и мощности сочетаний внутренних блоков. При этом суммарная мощность внутренних блоков может превышать мощность внешнего. Благодаря свободной компоновке, можно подобрать оптимальный вариант системы кондиционирования для любого помещения.

Благодаря DC-инверторной технологии, мультисплит-системы SHIVAKI экономичны и характеризуются низким уровнем шума.



Серия Prestige-Multi  
Внутренние блоки  
**SSH-PM074/094/124/184DC**

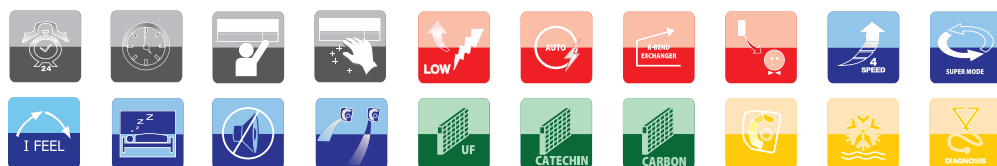

Внутренний блок



Пульт ДУ

Модель (внутренний/ внешний блок)			SSH-PM074DC	SSH-PM094DC	SSH-PM124DC	SSH-PM184DC
Холодопроизводительность		Вт/час	2100	2600	3200	5000
Теплопроизводительность		Вт/час	2500	3000	3700	5500
Потребляемая мощность	охл.	Вт	40	40	40	85
Потребляемая мощность	обогр.	Вт	40	40	40	85
Электропитание/частота		В/Гц	220/50	220/50	220/50	220/50
Уровень шума внутр.		дБ	24	27	30	32
Производительность по влагоудалению		л/час	0,8	0,8	0,8	1,5
Температурный интервал охлаждения		°C	18...43	18...43	18...43	18...43
Температурный интервал обогрева		°C	-5...24	-5...24	-5...24	-5...24
Хладагент		тип	R410A	R410A	R410A	R410A
Габаритные размеры (ШxВxГ)	внутр.	мм	750*250*190	750*250*190	750*250*190	920*313*226
Габаритные размеры (ШxВxГ)	внешн.	мм				

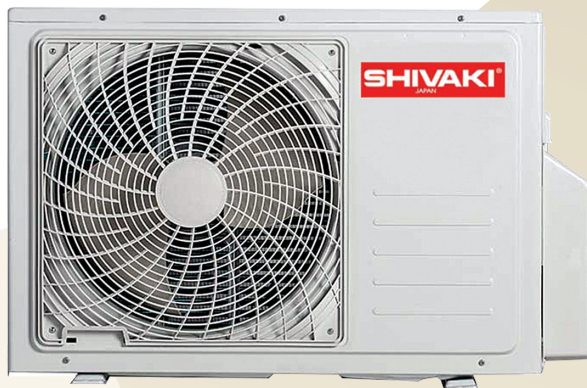

Внешний блок SRH-PM184DC

 Серия Prestige-Multi  
 Внешние блоки  
**SRH-PM184/244/364DC**

Внешний блок SRH-PM244DC



Внешний блок SRH-PM364DC

Модель (внутренний/ внешний блок)			SRH-PM184DC	SRH-PM244DC	SRH-PM364DC
Холодопроизводительность		Вт/час	4600(1400-5200)	7000(1900-7800)	10000(2900-10700)
Теплопроизводительность		Вт/час	5300(1350-6400)	7800(1700-9400)	11000(2500-12000)
Потребляемая мощность	охл.	Вт	1400(400-2000)	2180(580-3100)	3100(780-4100)
Потребляемая мощность	обогр.	Вт	1300(350-1900)	2100(530-3000)	3040(700-3700)
Электропитание/частота		В/Гц	220/50	220/50	220/50
Уровень шума	внешн.	дБ	48	53	57
Производительность по влагоудалению		л/час			
Класс энергоэффективности			A	A	A
Температурный интервал	охл.	°C	18...43	18...43	18...43
Температурный интервал	обогр.	°C	-5...24	-5...24	-5...24
Хладагент		тип	R410A	R410A	R410A
Расстояние между кронштейнами	внешн.	мм	608	628	580
Габаритные размеры (ШxВxГ)	внутр.	мм			
Габаритные размеры (ШxВxГ)	внешн.	мм	867*560*260	980*640*350	1090*840*340



## Серия Business

Основным преимуществом кондиционеров полупромышленной серии являются универсальные внешние блоки. Универсальность заключается в том, что при использовании всего одного вида наружного блока определенной мощности у клиентов компании появляется возможность подключать различные внутренние блоки, рассчитанные на эту мощность. Они обладают уменьшенными габаритами и весом, а также вентилятором новой формы, за счет которого значительно снижены шумовые характеристики. Высокие темпы строительства в настоящее время в России, модернизация и ремонт коммерческой недвижимости, привели к тому, что рынок полупромышленных кондиционеров показывает наиболее высокие темпы роста объемов продаж. Различные типы кондиционеров (кассетные, напольно-потолочные, каналные), широкий модельный ряд (11 моделей), широкий диапазон мощности (от 5 до 17 кВт) позволяет создать идеальный микроклимат в помещениях любой площади.

Эти кондиционеры незаменимы для создания и поддержания комфортных условий в офисах, ресторанах, магазинах и других помещениях коммерческого назначения.



Серия Business  
**SCH-184/244/364/484/604BE**

Пульт ДУ

Внутренние блоки



SUH-184/244BE



SUH-364BE



SUH-484/604BE

- авторестарт
- 4 направления потока воздуха
- инновационные технологии и изменение формы крыльчатки позволяет понизить уровень шума
- электрощиток защищен специальным огнеупорным металлическим листом и легко доступен при необходимости
- дисплей на панели — удобство в управлении
- универсальные внешние блоки

Модель			SCH-184BE/ SUH-184BE	SCH-244BE/ SUH-244BE	SCH-364BE/ SUH-364BE	SCH-484BE/ SUH-484BE	SCH-604BE/ SUH-604BE
Холодопроизводительность		Вт/час	5300	7100	10500	14000	16000
Теплопроизводительность		Вт/час	5900	7700	11500	15400	16600
Потребляемая мощность	охл.	Вт	1900	2400	3800	5000	5700
Потребляемая мощность	обогр.	Вт	1690	2100	3600	5100	5800
Электропитание/частота		В/Гц	220/50	220/50	380/50	380/50	380/50
Уровень шума	внутр./ внеш.	дБ	43...48/53	44...48/58	44...48/65	45...52/60	45...52/60
Производительность по влагоудалению		л/час	1,9	3,0	4,5	5,7	6,8
Температурный интервал охлаждения		°С	18...43	18...43	18...43	18...43	18...43
Температурный интервал обогрева		°С	-7...24	-7...24	-7...24	-7...24	-7...24
Хладагент		тип	R410A	R410A	R410A	R410A	R410A
Габаритные размеры (ШxВxГ)	внутр.	мм	580*275*580	840*230*840	840*285*840	840*285*840	840*285*840
Габаритные размеры (ШxВxГ)	панель	мм	650*30*650	950*50*950	950*50*950	950*50*950	950*50*950
Габаритные размеры (ШxВxГ)	внешн.	мм	866*535*304	930*700*370	1070*995*400	911*1335*400	911*1335*400

Серия Business  
**SFH-184/364/484/604BE**



Внутренние блоки



Пульт ДУ



SUH-184/244BE



SUH-364BE



SUH-484/604BE

- авторестарт
- низкий уровень шума
- высокопроизводительный вентилятор
- распределение воздушного потока более чем на 12 м
- равномерное охлаждение помещения
- функция самодиагностики
- программируемый 24 часовой таймер
- экономичный режим
- универсальный наружный блок

Модель			SFH-184BE/ SUH-184BE	SFH-364BE/ SUH-364BE	SFH-484BE/ SUH-484BE	SFH-604BE/ SUH-604BE
Холодопроизводительность		Вт/час	5300	10500	14000	16000
Теплопроизводительность		Вт/час	5900	11500	15400	16600
Потребляемая мощность	охл.	Вт	1900	3800	5000	5700
Потребляемая мощность	обогр.	Вт	1690	3600	5100	5800
Электропитание/частота		В/Гц	220/50	380/50	380/50	380/50
Уровень шума	внутр./ внешн.	дБ	44...52/53	44...52/65	57...57/60	57...57/60
Производительность по влаго- удалению		л/час	1,9	4,5	5,7	6,8
Температурный интервал охлаждения		°C	18...43	18...43	18...43	18...43
Температурный интервал обогрев		°C	-7...24	-7...24	-7...24	-7...24
Хладагент		тип	R410A	R410A	R410A	R410A
Габаритные размеры (ШxВxГ)	внутр.	мм	880*203*635	1245*247*680	1670*247*680	1670*247*680
Габаритные размеры (ШxВxГ)	внешн.	мм	866*535*304	1070*995*400	911*1335*400	911*1335*400

Серия Business  
**SDH-364/604BE (кондиционеры канального типа)**

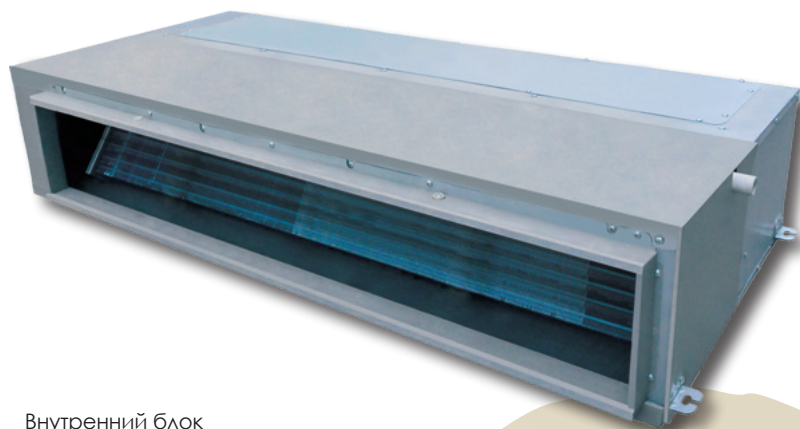

Внутренний блок



Пульт ДУ



SUH-364BE



SUH-484/604BE

- авторестарт
- низкий уровень шума
- компактные размеры, высота внутреннего блока 26 см
- давление воздуха от 100 до 200 Па
- функция самодиагностики
- программируемый 24 часов таймер
- экономичный режим
- универсальный наружный блок

Модель			SDH-364BE/ SUH-364BE	SDH-604BE/ SUH-604BE
Холодопроизводительность		Вт/час	10500	16000
Теплопроизводительность		Вт/час	11500	16600
Потребляемая мощность	охл.	Вт	3800	5700
Потребляемая мощность	обогр.	Вт	3600	5800
Электропитание/частота		В/Гц	380/50	380/50
Уровень шума	внутр./внеш.	дБ	40...50/65	40...50/60
Производительность по влагоудалению		л/час	4,5	6,8
Температурный интервал	охл.	°С	18...43	18...43
Температурный интервал	обогр.	°С	-7...24	-7...24
Хладагент		тип	R410A	R410A
Габаритные размеры (ШхВхГ)	внутр.	мм	1425*260*663	1425*260*663
Габаритные размеры (ШхВхГ)	внешн.	мм	1070*995*400	911*1335*400



## Технические параметры настенных сплит систем

			7000 BTU			9000 BTU			
Модель			SSH-I076BE	SSH-L076BE	SSH-P076DC	SSH-I096BE	SSH-L096BE	SSH-L096DC	SSH-P096DC
Холодопроизводительность		Вт/час	2200	2280	2200 (1000~2450)	2700	2770	2703 (1110~3080)	2640 (1000~2650)
Теплопроизводительность		Вт/час	2250	2320	2200 (1000~2700)	2780	2810	2724 (1230~3810)	2670 (1000~2900)
Потребляемая мощность	охл.	Вт	685	706	680 (320~1200)	835	860	715	822 (320~1300)
Потребляемая мощность	обогр.	Вт	623	636	647 (320~1300)	768	774	695	780 (320~1450)
Электропитание/частота		В/Гц	220/50	220/50	220/50	220/50	220/50	220/50	220/50
Номинальный ток	охл.	А	3,2	3,21	3,2 (1,8~6,8)	3,9	3,91	3,25	3,8(1,8~6,8)
Номинальный ток	обогр.	А	2,9	2,89	3,0 (1,8~7,7)	3,6	3,52	3,92	3,6(1,8~7,7)
Подключение к сети			внутренний	внутренний	внутренний	внутренний	внутренний	внутренний	внутренний
Кол-во проводов кабеля питания			3*1,5	3*1,5	3*1,5	3*1,5	3*1,5	3*1,5	3*1,5
Кол-во проводов межблочного кабеля			5*1,5	5*1,5	4*1,5	5*1,5	5*1,5	4*1,5	4*1,5
Уровень шума	внутр.	дБ	28	26	25	29	27	25	26
Уровень шума	наруж.	дБ	42	40	36	44	42	34	37
Воздухообмен	внутр., макс.	м³/час	430	400	400	430	500	450	430
Диаметр труб хладагента	жидк./газ	мм	6,35/9,52	6,35/9,52	6,35/9,52	6,35/9,52	6,35/9,52	6,35/9,52	6,35/9,52
Длина трубопровода мин.		м	5	5	5	5	5	5	5
Максимальная длина фреонопровода		м	15	15	15	15	15	15	15
Максимальный перепад высот		м	5	5	5	5	5	5	5
Дозаправка		г/м	20	15	20	20	15	22	20
Заводская заправка		г	440	450	520	470	590	720	520
Производительность по влагоудалению		л/час	1	1	1	1	1,2	1,2	1
Класс энергоэффективности			A	A	A	A	A	A	A
Температурный интервал охлаждения		°C	18...43	18...43	-7...43	18...43	18...43	-15...43	-7...43
Температурный интервал обогрева		°C	-7...24	-7...24	-7...43	-7...24	-7...24	-7...24	-7...43
Хладагент		тип	R410A	R410A	R410A	R410A	R410A	R410A	R410A
Расстояние между кронштейнами		мм	375	402	440	375	420	420	440
Габаритные размеры (ШхВхГ)	внутр.	мм	718*240*180	745*250*195	710*240*180	718*240*180	745*250*195	745*250*195	710*240*180
Габаритные размеры (ШхВхГ)	внеш.	мм	655*500*232	670*430*250	700*552*256	655*500*232	680*482*225	715*540*235	700*552*256
Вес	внутр.	кг	6,2	9	7	6,2	9	9	7
Вес	внеш.	кг	23,3	21	28	23,4	22	29	28

12000 BTU				18000 BTU		24000 BTU	30000 BTU
SSH-I126E	SSH-L126BE	SSH-L126DC	SSH-P126DC	SSH-I184BE	SSH-P186DC	SSH-I244BE	SSH-I304BE
3520	3580	3500(2200~3800)	3520(1000~3750)	5280	5280(1610~5860)	7030	8205
3660	3660	3700(2400~4000)	3640(1000~3800)	5420	5860(1320~7030)	7180	8350
1090	1112	1092(600~1400)	1100(320~1500)	1640	1630(520~2250)	2175	2715
1008	1008	1024(600~1300)	1013(320~1650)	1500	1830(470~2450)	1980	2445
220/50	220/50	220/50	220/50	220/50	220/50	220/50	220/50
5,1	5,05	4,8(2,6~6)	5,1(1,8~8,0)	7,6	7,4(2,4~10,2)	10,1	12,7
4,7	4,58	4,5(2,6~5,8)	4,7(1,8~8,8)	7	8,3(2,1~11,1)	9,2	11,5
внутренний	внутренний	внутренний	внутренний	внутренний	внутренний	внешний	внешний
3*1,5	3*1,5	3*1,5	3*1,5	3*2,5	3*1,5	3*2,5	3*2,5
5*1,5	5*1,5	4*1,5	4*1,5	5*1,5	4*1,5	6*1,5	6*1,5
31	29	26	27	35	32	39	41
46	44	37	38	52	43	55	58
530	500	500	500	780	850	780	1000
6,35/9,52	6,35/9,52	6,35/9,52	6,35/9,52	6,35/12,7	6,35/12,7	9,52/15,88	9,52/15,88
5	5	5	5	5	5	5	5
15	15	15	15	15	15	15	30
5	5	5	5	5	5	5	5
20	15	15	20	30	30	40	40
670	700	830	650	1050	1280	1360	1720
1	1,3	1,3	1,2	1,15	2,0	1,15	2,2
A	A	A	A	A	A	A	A
18...43	18...43	18...43	-7...43	18...43	-7...43	18...43	18...43
-7...24	-7...24	-15...43	-7...43	-7...24	-7...43	-7...24	-7...24
R410A	R410A	R410A	R410A	R410A	R410A	R410A	R410A
508	420	440	440	508	518	755	755
770*240*180	745*250*195	800*280*190	770*240*180	898*280*202	900*280*202	898*280*202	1033*313*202
755*552*256	715*540*235	715*540*235	700*552*256	823*552*256	820*605*300	965*650*307	965*650*307
7	9	10	8,5	9,3	11	9,3	14
29,7	28	29	28	36,5	40	50,2	52

## Технические параметры настенных сплит систем (продолжение)

			Внутренние блоки			
Модель			SSH-PM074DC	SSH-PM094DC	SSH-PM124DC	SSH-PM184DC
Холодопроизводительность		Вт/час	2100	2600	3200	5000
Теплопроизводительность		Вт/час	2500	3000	3700	5500
Потребляемая мощность	охл.	Вт	40	40	40	85
Потребляемая мощность	обогр.	Вт	40	40	40	85
Напряжение питания		В/Гц	220/50	220/50	220/50	220/50
Номинальный ток	охл./ обогр.	А	0,2	0,2	0,2	0,4
Подключение к сети	внутр./ внеш.		внешний	внешний	внешний	внешний
Кол-во проводов кабеля питания			3*2,5	3*2,5	3*2,5	3*2,5
Кол-во проводов межблочного кабеля			4*1,5	4*1,5	4*1,5	4*1,5
Уровень шума	внутр.	дБ	24	27	30	32
Расход воздуха	внутр.	М³/час	520	520	560	900
Диаметр труб хладагента	жидк./ газ	мм	6,35/9,52	6,35/9,52	6,35/9,52	6,35/9,52
Длина трубопровода	мин.	м				
Длина трубы от внешнего до внутреннего блока	макс.	м				
Длина трубопровода	макс	м				
Перепад высоты между блоками	макс	м				
Дозаправка		г/м				
Завод. заправка		г				
Производительность по влагоудалению		л/час	0,8	0,8	0,8	1,5
Класс энергоэффективности			A	A	A	A
Температурный интервал охлаждения		С°	18...43	18...43	18...43	18...43
Температурный интервал обогрева		С°	-5...24	-5...24	-5...24	-5...24
Хладагент		Тип	R410A	R410A	R410A	R410A
Расстояние между кронштейнами		мм				
Размеры	внеш.	мм				
Размеры	внутр.	мм	750x250x190	750x250x190	750x250x190	920x313x226
Вес	внеш.	кг				
Вес	внутр.	кг	7,5	7,5	7,5	11,5



Внешние блоки		
SRH-PM184DC	SRH-PM244DC	SRH-PM364DC
4600(1400-5200)	7000(1900-7800)	10000(2900-10700)
5300(1350-6400)	7800(1700-9400)	11000(2500-12000)
1400(400-2000)	2180(580-3100)	3100(780-4100)
1300(350-1900)	2100(530-3000)	3040(700-3700)
220/50	220/50	220/50
6,1/5,7	10/9,5	14,5/14
внешний	внешний	внешний
3*2,5	3*2,5	3*2,5
4*1,5	4*1,5	4*1,5
48	53	57
2400	3200	4200
(6,35*2) / (9,52*2)	(6,35*3) / (9,52*3)	(6,35*4) / (9,52*4)
40	60	60
7,5	7,5	7,5
15	15	15
15	15	15
15	20	20
1270	1750	2600
A	A	A
18...43	18...43	18...43
-5...24	-5...24	-5...24
R410A	R410A	R410A
608	628	580
867x560x260	980x640x350	1090x840x340
36,5	53,0	67,0

## Технические параметры кондиционеров серии Business

Модель			Кассетные				
			SCH-184BE/ SUH-184BE	SCH-244BE/ SUH-244BE	SCH-364BE/ SUH-364BE	SCH-484BE/ SUH-484BE	SCH-604BE/ SUH-604BE
Холодопроизводительность		Вт/час	5300	7100	10500	14000	16000
Теплопроизводительность		Вт/час	5900	7700	11500	15400	16600
Потребляемая мощность	охл.	Вт	1900	2400	3800	5000	5700
Потребляемая мощность	обогр.	Вт	1690	2100	3600	5100	5800
Электропитание/частота		В/Гц	220/50	220/50	380/50	380/50	380/50
Номинальный ток	охл.	А	8,26	10,6	6,9	8,2	10
Номинальный ток	обогр.	А	7,35	9,2	6,5	8,4	10,2
Подключение к сети			внутренний	внутренний	внешний	внешний	внешний
Кол-во проводов кабеля питания			3*2,5	5*2,5	5*2,5	5*2,5	5*2,5
Кол-во проводов межблочного кабеля			(5*2,5),(2*1)	(3*1,5),(3*1)	(3*1,5),(3*1)	(3*1,5),(3*1)	(3*1,5),(3*1)
Уровень шума внутр.		дБ	38...44/48	41...44/58	41...44/58	41...44/58	44...52/60
Воздухообмен блока		м³/час	700	1700	1700	1900	1900
Диаметр труб хладагента		мм	6,35/12,7	9,52/15,88	9,52/19,05	9,52/19,05	9,52/19,05
Длина трубопровода мин.		м	5	5	5	5	5
Длина трубопровода макс.		м	20	20	25	30	30
Перепад высот между блоками		м	10	10	10	10	10
Дозаправка		г/м	30	65	65	65	65
Заводская заправка		г	1200	2100	2100	3600	4000
Статическое давление		Па					
Производительность по влагоуда- лению		л/час	1,9	4,5	4,5	5,7	6,8
Температурный интервал охла- ждение		°С	18...43	18...43	18...43	18...43	18...43
Температурный интервал обогрив		°С	-7...24	-7...24	-7...24	-7...24	-7...24
Хладагент		тип	R410A	R410A	R410A	R410A	R410A
Расстояние между кронштейнами		мм	510	590	695	585	585
Габаритные размеры (ШхВхГ)		мм	580*275*580	840*230*840	840*285*840	840*285*840	840*285*840
Габаритные размеры (ШхВхГ)		мм	650*30*650	950*50*950	950*50*950	950*50*950	950*50*950
Габаритные размеры (ШхВхГ)		мм	866*535*304	930*700*370	1070*995*400	911*1335*400	911*1335*400
Масса (внутр.)		кг	25	24	28	28	30,5
Масса (панель)		кг	2,7	5,5	5,5	5,5	5,5
Масса (внеш.)		кг	41	52	92	99	99

Напольно-потолочные				Канальные	
SFH-184BE/ SUH-184BE	SFH-364BE/ SUH-364BE	SFH-484BE/ SUH-484BE	SFH-604BE/ SUH-604BE	SDH-364BE/ SUH-364BE	SDH-604BE/ SUH-604BE
5300	10500	14000	16000	10500	16000
5900	11500	15400	16600	11500	16600
1900	3800	5000	5700	3800	5700
1690	3600	5100	5800	3600	5800
220/50	380/50	380/50	380/50	380/50	380/50
8,26	6,9	8,2	10,0	8,2	10,0
7,35	6,5	8,4	10,2	8,4	10,2
внутренний	внешний	внешний	внешний	внешний	внешний
3*2,5	5*2,5	5*2,5	5*2,5	5*2,5	5*2,5
(5*2,5), (2*1)	(3*1,5), (3*1)	(3*1,5), (3*1)	(3*1,5), (3*1)	(3*1,5), (3*1)	(3*1,5), (3*1)
38...43/48	40...45//58	44...47/58	44...47/60	37...48/58	38...45/60
790/2800	1700/6000	2300/6100	2300/6100	1900/6000	2300/6100
6,35/12,7	9,52/19,05	9,52/19,05	9,52/19,05	9,52/19,05	9,52/19,05
5	5	5	5	5	5
20	25	30	30	25	30
10	10	10	10	10	10
30	65	65	65	65	65
1200	2100	3600	4000	2100	4000
				30	30
1,9	4,5	5,7	6,8	4,5	6,8
18...43	18...43	18...43	18...43	18...43	18...43
-7...24	-7...24	-7...24	-7...24	-7...24	-7...24
R410A	R410A	R410A	R410A	R410A	R410A
510	695	585	585	695	585
880*203*635	1245*247*680	1670*247*680	1670*247*680	1425*260*663	1425*260*663
866*535*304	1070*995*400	911*1335*400	911*1335*400	1070*995*400	911*1335*400
30	37	47	47	44	44
41	92	99	99	92	99



<b>SCH-PM184DC</b>	07+07	09+09		
	07+09	09+12		
	07+12			
<b>SCH-PM244DC</b>	07+07+07	09+09+09	12+12+12	07+07+18
	07+07+09	09+09+12		
	07+07+09	09+12+12		
	07+09+09			
	07+09+12			
	07+12+12			
<b>SCH-PM364DC</b>	07+07+07+07	07+09+09+12	09+09+09+09	09+12+12+12
	07+07+07+09	07+09+09+18	09+09+09+12	09+12+12+18
	07+07+07+12	07+09+12+12	09+09+09+18	12+12+12+12
	07+07+07+18	07+09+12+18	09+09+12+12	12+12+12+18
	07+07+09+09	07+09+18+18	09+09+12+18	
	07+07+09+12	07+12+12+12	09+09+18+18	
	07+07+09+18	07+12+12+18		
	07+07+12+12	07+12+18+18		
	07+07+12+18			
	07+07+18+18			
	07+09+09+09			

**SRH-PM184DC**

Модель	Холодопроизводительность	Комбинации внутренних блоков	Мощность в режиме охлаждения													Класс	
			A	B	C	D	Общая мощность (B)			Потребляемая мощность (B)			(A)	Сезонная энергоэффективность (SEER)	Энергоэффективность (EER)		
			Ватт	Ватт	Ватт	Ватт	Средн	min	max	Средн	min	max					
SRH-PM184DC	4600	07	2100				2100	1100	3000	680	300	1119	3,0	-	3,09	A	
		09	2600				2600	1100	3500	780	300	1306	3,5	-	3,33	A	
		12	3200				3200	1200	3600	980	320	1286	4,4	-	3,27	A	
		07+07	2100	2100			4200	1400	5000	1250	400	1818	5,6	5,10	3,36	A	
		07+09	2060	2540			4600	1400	5400	1340	400	1964	6,0	5,10	3,43	A	
		07+12	1820	2780			4600	1400	5400	1340	400	1964	6,0	5,15	3,43	A	
		09+09	2300	2300			4600	1400	5400	1400	400	1964	6,3	5,15	3,29	A	
		09+12	2060	2540			4600	1400	5500	1340	400	2000	6,0	5,25	3,43	A	
SRH-PM184DC	5300	Мощность в режиме обогрева													Класс		
		A	B	C	D	Общая мощность (B)			Потребляемая мощность (B)			(A)	Сезонный КПД (SCOP)	КПД (COP)			
		Ватт	Ватт	Ватт	Ватт	Средн	min	max	Средн	min	max						
		07	2600				2600	900	3600	780	250	1286	3,5			3,33	A
		09	3000				3000	900	3800	890	250	1284	4,0			3,37	A
		12	3700				3700	1000	4300	1050	270	1374	4,7			3,52	A
		07+07	2600	2600			5200	1400	6200	1380	350	1840	6,2	3,40		3,77	A
		07+09	2370	2930			5300	1400	6200	1200	350	1840	5,4	3,40		4,42	A
07+12	2190	3110			5300	1400	6200	1200	350	1840	5,4	3,48	4,42	A			
09+09	2650	2650			5300	1400	6400	1200	350	1900	5,8	3,48	4,08	A			
09+12	2370	2930			5300	1400	6600	1200	340	1908	5,4	3,51	4,42	A			

## SRH-PM244DC

Модель	Холодопроизводительность	Комбинации внутренних блоков	Мощность в режиме охлаждения													Сезонная энергоэффективность (SEER)	Энергоэффективность	Класс
			A	B	C	D	Общая мощность (B)			Потребляемая мощность (B)			(A)					
			Ватт	Ватт	Ватт	Ватт	Средн	min	max	Средн	min	max						
SRH-PM244DC	7000	07	2100				2100	1100	3200	650	320	1185	2,9	3,23	2,70	A		
		09	2600				2600	1200	3300	760	340	1222	3,4	3,42	2,70	A		
		12	3200				3200	1300	3500	840	360	1306	3,8	3,81	2,68	A		
		18	4800				4800	1600	5200	1370	420	1985	6,1	3,50	2,62	A		
		07+07	2100	2100			4200	1600	5600	1400	460	2090	6,3	3,00	2,68	A		
		07+09	2100	2600			4700	1600	5600	1500	460	2137	6,7	3,13	2,62	A		
		07+12	2100	3200			5300	1700	6500	1750	480	2481	7,8	3,03	2,62	A		
		07+18	2100	4500			6900	1800	7400	1840	500	2868	8,2	3,75	2,58	A		
		09+09	2600	2600			5200	1700	5600	1580	480	2137	7,1	3,29	2,62	A		
		09+12	2600	3200			5800	1700	6500	1750	480	2481	7,8	3,31	2,62	A		
		09+18	2460	4210			7000	1800	7400	1840	500	2868	8,2	3,80	2,58	A		
		12+12	3200	3200			6400	1800	7000	1850	500	2713	8,3	3,46	2,58	A		
		12+18	2800	4200			7000	1800	7400	1830	500	2868	8,2	3,83	2,58	A		
		07+07+07	2100	2100	2100		6300	2100	7500	2100	600	2907	9,4	3,00	2,58	A		
		07+07+09	2100	2100	2600		6800	2100	7500	2250	600	2907	10,1	3,02	2,58	A		
		07+07+12	1990	1990	3030		7000	2300	7500	2220	640	2907	10,0	3,15	2,58	A		
		07+07+18	1900	1900	4000		7000	2300	7800	2180	630	3000	10,2	3,21	2,58	A		
		07+09+09	2010	2490	2490		7000	2300	7500	2250	640	2907	10,1	3,11	2,58	A		
		07+09+12	1860	2300	2840		7000	2300	7800	2220	640	3023	10,0	3,15	2,58	A		
		07+12+12	1730	2640	2640		7000	2300	8000	2200	640	3101	9,9	3,18	2,58	A		
09+09+09	2330	2330	2330		7000	2300	7800	2250	640	3023	10,1	3,11	2,58	A				
09+09+12	2170	2170	2670		7000	2300	8000	2220	640	3101	10,0	3,15	2,58	A				
09+12+12	2020	2490	2490		7000	2400	8000	2200	660	3101	9,9	3,18	2,58	A				
12+12+12	2330	2330	2330		7000	2400	8000	2180	660	3100	9,8	3,21	2,58	A				
SRH-PM244DC	7800	Комбинации внутренних блоков	Мощность в режиме обогрева													Сезонный КПД (SCOP)	КПД (COP)	Класс
			A	B	C	D	Общая мощность (B)			Потребляемая мощность (B)			(A)					
			Ватт	Ватт	Ватт	Ватт	Средн	min	max	Средн	min	max						
			07	2600				2600	1000	4100	860	300	1449	3,9	3,02	2,83	A	
			09	3000				3000	1100	4200	920	320	1395	4,1	3,26	3,01	A	
			12	3700				3700	1200	4600	1080	340	1528	4,8	3,43	3,01	A	
			18	5500				5500	1600	5800	1600	420	1763	7,2	3,44	3,29	A	
			07+07	2600	2600			5200	1700	7200	1600	480	2188	7,2	3,25	3,29	A	
			07+09	2600	3000			5600	1700	7200	1650	480	2188	7,4	3,39	3,29	A	
			07+12	2600	3700			6300	1700	7500	1950	480	2280	8,7	3,23	3,29	A	
07+18	2570	5430			7800	1700	8500	2360	480	2627	10,6	3,39	3,35	A				
09+09	3000	3000			6000	1700	7500	1650	480	2280	7,4	3,64	3,29	A				
09+12	3000	3700			6700	1700	7500	1950	480	2280	8,7	3,44	3,29	A				

Модель	Теплопроизводительность	Комбинации внутренних блоков	Мощность в режиме обогрева													
			A	B	C	D	Общая мощность (B)			Потребляемая мощность (B)			(A)	Сезонный КПД (SCOP)	КПД (COP) Вт/Вт	Класс
			Вт	Вт	Вт	Вт	Средн	min	max	Средн	min	max				
SRH-PM24DC	7800	09+18	2820	5180			7800	1900	8900	2160	520	2657	10,6	3,39	3,35	A
		12+12	3700	3700			7400	1900	8500	2110	520	2537	9,9	3,35	3,35	A
		12+18	3220	4780			7800	2000	8200	2160	540	2746	10,6	3,39	3,35	A
		07+07+07	2600	2600	2600		7800	2000	8400	2160	580	2806	10,1	3,45	3,35	A
		07+07+09	2540	2540	2920		7800	2000	8400	2110	580	2806	10,4	3,46	3,35	A
		07+07+12	2340	2340	3320		7800	2000	8400	2280	580	2806	10,2	3,51	3,35	A
		07+07+18	2200	2200	4000		7800	2000	8400	2100	580	2806	10,2	3,71		
		07+09+09	2420	2790	2790		7800	2000	8400	2110	580	2806	10,4	3,46	3,35	A
		07+09+12	2240	2580	3180		7800	2000	8500	2180	580	2836	10,2	3,51	3,35	A
		07+12+12	2080	2960	2960		7800	2100	8500	2110	600	2836	9,9	3,62	3,35	A
		09+09+09	2667	2667	2667		7800	2000	8400	2110	580	2806	10,4	3,46	3,35	A
		09+09+12	2475	2475	3050		7800	2100	8500	2180	600	2836	10,2	3,51	3,35	A
		09+12+12	2310	2845	2845		7800	2100	8500	2110	600	2836	9,9	3,62	3,35	A
12+12+12	2670	2670	2670		7800	2100	8500	2110	600	2836	10,0	3,62	3,35	A		

## SRH-PM364DC

Модель	Холодопроизводительность	Комбинации внутренних блоков	Мощность в режиме охлаждения													
			A	B	C	D	Общая мощность (B)			Потребляемая мощность (B)			(A)	Сезонная энергоэффективность (SEER)	Энергоэффективность Вт/Вт	Класс
			Вт	Вт	Вт	Вт	Средн	min	max	Средн	min	max				
SRH-PM364DC	8200	07	2100	0	0	0	2100	1100	3400	610	250	1000	2,7	3,44	2,80	A
		09	2600	0	0	0	2600	1200	3400	700	270	1000	3,1	3,71	2,80	A
		12	3200	0	0	0	3200	1300	3600	830	290	1125	3,7	3,86	2,75	A
		18	5000	0	0	0	5000	1600	5400	1340	350	1742	6,0	3,73	2,75	A
		07+07	2100	2100	0	0	4200	1600	6000	1210	390	1875	5,4	3,47	2,75	A
		07+09	2100	2600	0	0	4700	1600	6100	1320	390	1906	5,9	3,56	2,75	A
		07+12	2100	3200	0	0	5300	1700	6700	1470	410	2161	6,6	3,61	2,67	A
		07+18	2100	5000	0	0	7100	1800	7600	1980	430	2621	8,9	3,59	2,77	A
		09+09	2600	2600	0	0	5200	1700	5800	1480	410	1871	6,6	3,51	2,67	A
		09+12	2600	3200	0	0	5800	1700	6700	1530	410	2161	6,9	3,79	2,67	A
		09+18	2600	3200	0	0	7600	1800	7600	2180	430	2621	9,8	3,49	2,77	A
		12+12	3200	3200	0	0	6400	1800	7200	1900	430	2323	8,5	3,37	2,67	A
		12+18	3200	5000	0	0	8200	1800	7600	2630	430	2621	11,8	3,12	2,77	A
		18+18	5000	5000	0	0	10000	1900	7600	2630	450	2621	11,8	3,80	2,67	A
		07+07+07	2100	2100	2100	0	6300	2100	7800	1820	530	2516	8,2	3,46	2,77	A
		07+07+09	2100	2100	2600	0	6800	2100	7800	2010	530	2690	9,0	3,38	2,77	A
		07+07+12	2100	2100	3200	0	7400	2300	7800	2280	570	2690	10,2	3,25	2,77	A
		07+07+18	2100	2100	5000	0	9200	2300	8600	2670	570	2966	12,0	3,45	2,77	A
07+09+09	2100	2600	2600	0	7300	2300	7800	2280	570	2690	10,2	3,20	2,77	A		



Модель	Холодопроизводительность	Комбинации внутренних блоков	Мощность в режиме охлаждения											Сезонная энергоэффективность (SEER)	Энергоэффективность	Класс
			A	B	C	D	Общая мощность (B)			Потребляемая мощность (B)			(A)			
			Ватт	Ватт	Ватт	Ватт	Средн	min	max	Средн	min	max				
SRH-PM364DC	8200	07+09+12	2100	2600	3200	0	7900	2300	8200	2580	570	2828	11,6	3,06	2,77	A
		07+09+18	2100	2600	5000	0	9700	2300	8600	2530	570	2966	11,3	3,83	2,77	A
		07+12+12	2100	3200	3200	0	8500	2300	8400	2580	570	2897	11,6	3,29	2,77	A
		07+12+18	2040	3100	4850	0	10000	2400	8600	2520	590	2966	11,3	3,97	2,77	A
		07+18+18	1730	4130	4130	0	10000	2400	8800	2490	590	3034	11,2	4,02	2,77	A
		09+09+09	2600	2600	2600	0	7800	2300	8200	2360	570	2828	10,6	3,31	2,77	A
		09+09+12	2600	2600	3200	0	8400	2300	8400	2700	570	2897	12,1	3,11	2,77	A
		09+09+18	2550	2550	4900	0	10000	2400	8600	2620	590	2966	11,7	3,82	2,77	A
		09+12+12	2600	3200	3200	0	9000	2400	8000	2670	590	2759	12,0	3,37	2,77	A
		09+12+18	2400	2960	4630	0	10000	2400	8400	2530	590	2897	11,3	3,95	2,77	A
		09+18+18	2060	3970	3970	0	10000	2400	8600	2620	590	2966	11,7	3,82	2,77	A
		12+12+12	3200	3200	3200	0	9600	2400	8400	2550	590	2897	11,4	3,76	2,77	A
		12+12+18	2800	2800	4390	0	10000	2400	8600	2550	590	2966	11,4	3,92	2,77	A
		12+18+18	2420	3790	3790	0	10000	2400	8600	2550	590	2966	11,4	3,92	2,77	A
		07+07+07+07	2100	2100	2100	2100	8400	2400	8600	2600	630	2966	11,7	3,23	2,77	A
		07+07+07+09	2100	2100	2100	2600	8900	2400	8600	2590	630	2966	11,6	3,44	2,77	A
		07+07+07+12	2100	2100	2100	3200	9500	2400	8800	2580	630	3034	11,6	3,68	2,77	A
		07+07+07+18	1860	1860	1860	4425	10000	2400	9000	2480	630	3103	11,1	4,03	2,77	A
		07+07+09+09	2100	2100	2600	2600	9400	2400	8800	2580	630	3034	11,6	3,64	2,77	A
		07+07+09+12	2100	2100	2600	3200	10000	2400	8800	2560	630	3034	11,5	3,91	2,77	A
		07+07+09+18	1780	1780	2200	4237	10000	2400	8800	2480	630	3034	11,1	4,03	2,77	A
		07+07+12+12	1980	1980	3020	3019	10000	2400	8800	2550	630	3034	11,4	3,92	2,77	A
		07+07+12+18	1700	1700	2580	4032	10000	2400	9000	2440	630	3103	10,9	4,10	2,77	A
		07+07+18+18	1480	1480	3520	3520	10000	2400	9000	2440	630	3103	10,9	4,10	2,77	A
		07+09+09+09	2100	2600	2600	2600	9900	2400	8800	2590	630	3034	11,6	3,82	2,77	A
		07+09+09+12	2000	2480	2480	3050	10000	2400	8800	2550	630	3034	11,4	3,92	2,77	A
		07+07+09+18	1700	2110	2110	4065	10000	2400	9000	2440	630	3103	10,9	4,10	2,77	A
		07+09+12+12	1892	2342	2883	2883	10000	2400	8800	2480	630	3034	11,1	4,03	2,77	A
		07+09+12+18	1628	2016	2481	3876	10000	2400	9000	2410	630	3103	10,8	4,15	2,77	A
		07+09+18+18	1429	1769	3401	3401	10000	2400	9000	2410	630	3103	10,8	4,15	2,77	A
		07+12+12+12	1795	2735	2735	2735	10000	2400	9000	2420	630	3103	10,8	4,13	2,77	A
		07+12+12+18	1556	2370	2370	3704	10000	2400	9000	2420	630	3103	10,8	4,13	2,77	A
		07+12+18+18	1373	2092	3268	3268	10000	2400	9000	2420	630	3103	10,8	4,13	2,77	A
09+09+09+09	2500	2500	2500	2500	10000	2400	8800	2550	630	3034	11,4	3,92	2,77	A		
09+09+09+12	2364	2364	2364	2909	10000	2400	8800	2480	630	3034	11,1	4,03	2,77	A		
09+09+09+18	2031	2031	2031	3906	10000	2400	10700	2410	630	3690	10,8	4,15	2,77	A		
09+09+12+12	2241	2241	2759	2759	10000	2400	10700	2480	630	3690	11,1	4,03		A		
09+09+12+18	1940	1940	2388	3731	10000	2400	10700	2480	630	3690	11,1	4,03		A		



Модель	Холодопроизводительность	Комбинации внутренних блоков	Мощность в режиме охлаждения												Сезонная энергоэффективность (SEER)	Энергоэффективность	Класс
			A	B	C	D	Общая мощность (B)			Потребляемая мощность (B)			(A)				
			Ватт	Ватт	Ватт	Ватт	Средн	min	max	Средн	min	max	Вт/Вт				
8200		09+09+18+18	1711	1711	3289	3289	10000	2400	10700	2480	630	3690	11,1	4,03		A	
		09+12+12+12	2131	2623	2623	2623	10000	2400	10700	2420	630	3690	10,8	4,13		A	
		09+12+12+18	1857	2286	2286	3571	10000	2400	10700	2420	630	3690	10,8	4,13		A	
		12+12+12+12	2500	2500	2500	2500	10000	2400	10700	2400	630	3690	10,8	4,17		A	
		12+12+12+18	2192	2192	2192	3425	10000	2400	10700	2400	630	3690	10,8	4,17		A	
9000	Теплопроизводительность	Комбинации внутренних блоков	Мощность в режиме обогрева												Сезонный КПД (SCOP)	КПД (COP)	Класс
			A	B	C	D	Общая мощность (B)			Потребляемая мощность (B)			(A)				
				Ватт	Ватт	Ватт	Ватт	Средн	min	max	Средн	min	max	Вт/Вт			
			07	2600	0	0	0	2600	700	4500	780	220	1711	3,5	3,33	2,63	A
			09	3000	0	0	0	3000	800	5600	880	240	1972	3,9	3,41	2,84	A
			12	3700	0	0	0	3700	1000	6300	1020	280	2218	4,6	3,63	2,84	A
			18	5800	0	0	0	5800	1200	7500	1550	320	2483	6,9	3,74	3,02	A
			07+07	2600	2600	0	0	5200	1500	7500	1430	420	2483	6,4	3,64	3,02	A
			07+09	2600	3000	0	0	5600	1500	7500	1560	420	2483	7,0	3,59	3,02	A
			07+12	2600	3700	0	0	6300	1500	7800	1680	420	2393	7,5	3,75	3,26	A
			07+18	2600	5800	0	0	8400	1600	9200	2280	440	2730	10,2	3,68	3,37	A
			09+09	3000	3000	0	0	6000	1500	7800	1600	420	2393	7,2	3,75	3,26	A
			09+12	3000	3700	0	0	6700	1500	7800	1800	420	2393	8,1	3,72	3,26	A
			09+18	3000	5800	0	0	8800	1600	9200	2350	440	2730	10,5	3,74	3,37	A
			12+12	3700	3700	0	0	7400	1500	8800	1980	420	2699	8,9	3,74	3,26	A
			12+18	3700	5800	0	0	9500	1700	9500	2550	460	2819	11,4	3,73	3,37	A
			18+18	5500	5500	0	0	11000	1800	9500	2550	480	2819	11,4	4,31	3,37	A
			07+07+07	2600	2600	2600	0	7800	1500	9200	2250	460	2730	10,1	3,47	3,37	A
			07+07+09	2600	2600	3000	0	8200	1600	9200	2340	480	2730	10,5	3,50	3,37	A
			07+07+12	2600	2600	3700	0	8900	1600	9500	2430	480	2819	10,9	3,66	3,37	A
			07+07+18	2600	2600	5800	0	11000	1700	9500	2410	500	2819	10,8	4,56	3,37	A
			07+09+09	2600	3000	3000	0	8600	1600	9400	2380	480	2789	10,7	3,61	3,37	A
			07+09+12	2600	3000	3700	0	9300	1700	9500	2440	500	2819	10,9	3,81	3,37	A
			07+09+18	2509	2895	5596	0	11000	1700	9500	2640	500	2819	11,8	4,17	3,37	A
			07+12+12	2600	3700	3700	0	10000	1700	9500	2680	500	2819	12,0	3,73	3,37	A
			07+12+18	2364	3364	5273	0	11000	1700	9600	2640	500	2849	11,8	4,17	3,37	A
			07+18+18	2014	4493	4493	0	11000	1700	10000	2530	500	2967	11,3	4,35	3,37	A
			09+09+09	3000	3000	3000	0	9000	1700	9500	2490	500	2819	11,2	3,61	3,37	A
09+09+12	3000	3000	3700	0	9700	1700	9500	2460	500	2819	11,0	3,94	3,37	A			
09+09+18	2797	2797	5407	0	11000	1700	9500	2660	500	2819	11,9	4,14	3,37	A			
09+12+12	3000	3700	3700	0	10400	1700	9500	2680	500	2819	12,0	3,88	3,37	A			

SRH-PM364DC

Модель	Теплопроизводительность	Комбинации внутренних блоков	Мощность в режиме обогрева													Класс
			A	B	C	D	Общая мощность (B)			Потребляемая мощность (B)			(A)	Сезонный КПД (SCOP))	КПД (COP) Вт/Вт	
			Ватт	Ватт	Ватт	Ватт	Средн	min	max	Средн	min	max				
SRH-PM364DC	9000	09+12+18	2640	3256	5104	0	11000	1700	9600	2600	500	2849	11,7	4,23	3,37	A
		09+18+18	2260	4370	4370	0	11000	1700	9500	2660	500	2819	11,9	4,14	3,37	A
		12+12+12	3667	3667	3667	0	11000	1700	9500	2700	500	2819	12,1	4,07	3,37	A
		12+12+18	3083	3083	4833	0	11000	1700	10000	2600	500	2967	11,7	4,23	3,37	A
		12+18+18	2660	4170	4170	0	11000	1700	10000	2600	500	2967	11,7	4,23	3,37	A
		07+07+07+07	2600	2600	2600	2600	10400	1800	9700	2760	560	2878	12,4	3,77	3,37	A
		07+07+07+09	2600	2600	2600	3000	10800	1800	9700	2740	560	2878	12,3	3,94	3,37	A
		07+07+07+12	2487	2487	2487	3539	11000	1800	9700	2720	560	2878	12,2	4,04	3,37	A
		07+07+07+18	2103	2103	2103	4691	11000	1900	10000	2600	580	2967	11,7	4,23	3,37	A
		07+07+09+09	2554	2554	2946	2946	11000	1800	9700	2720	560	2878	12,2	4,04	3,37	A
		07+07+09+12	2403	2403	2773	3420	11000	1800	10000	2660	560	2967	11,9	4,14	3,37	A
		07+07+09+18	2043	2043	2357	4557	11000	1900	10000	2540	580	2967	11,4	4,33	3,37	A
		07+07+12+12	2270	2270	3230	3230	11000	1800	9600	2610	560	2849	11,7	4,21	3,37	A
		07+07+12+18	1946	1946	2769	4340	11000	1900	10000	2520	580	2967	11,3	4,37	3,37	A
		07+07+18+18	1702	1702	3798	3798	11000	1900	10000	2520	580	2967	11,3	4,37	3,37	A
		07+09+09+09	2466	2845	2845	2845	11000	1800	9600	2680	560	2849	12,0	4,10	3,37	A
		07+09+09+12	2325	2683	2683	3309	11000	1800	9600	2640	560	2849	11,8	4,17	3,37	A
		07+09+09+18	1986	2292	2292	4431	11000	1900	10000	2520	580	2967	11,3	4,37	3,37	A
		07+09+12+12	2200	2538	3131	3131	11000	1900	10000	2600	580	2967	11,7	4,23	3,37	A
		07+09+12+18	1894	2185	2695	4225	11000	1900	10000	2500	580	2967	11,2	4,40	3,37	A
		07+09+18+18	1663	1919	3709	3709	11000	1900	10000	2500	580	2967	11,2	4,40	3,37	A
		07+12+12+12	2088	2971	2971	2971	11000	1900	10000	2550	580	2967	11,4	4,31	3,37	A
		07+12+12+18	1810	2576	2576	4038	11000	1900	10000	2550	580	2967	11,4	4,31	3,37	A
		07+12+18+18	1598	2274	3564	3564	11000	1900	10000	2550	580	2967	11,4	4,31	3,37	A
		09+09+09+09	2750	2750	2750	2750	11000	1800	9600	2640	560	2849	11,8	4,17	3,37	A
		09+09+09+12	2598	2598	2598	3205	11000	1800	10000	2600	560	2967	11,7	4,23	3,37	A
		09+09+09+18	2230	2230	2230	4311	11000	1900	10000	2500	580	2967	11,2	4,40	3,37	A
		09+09+12+12	2463	2463	3037	3037	11000	1900	10000	2550	580	2967	11,4	4,31	3,37	A
		09+09+12+18	2129	2129	2626	4116	11000	1900	10000	2550	580	2967	11,4	4,31	3,37	A
		09+09+18+18	1875	1875	3625	3625	11000	1900	10000	2550	580	2967	11,4	4,31	3,37	A
		09+12+12+12	2340	2887	2887	2887	11000	1900	10000	2520	580	2967	11,3	4,37	3,37	A
		09+12+12+18	2037	2512	2512	3938	11000	1900	10000	2520	580	2967	11,3	4,37	3,37	A
12+12+12+12	2750	2750	2750	2750	11000	1900	10000	2500	580	2850	11,2	4,40	3,37	A		
09+12+12+18	2408	2408	2408	3775	11000	1900	10000	2500	580	2850	11,2	4,40	3,37	A		



**S S H — I 07 6 BE**

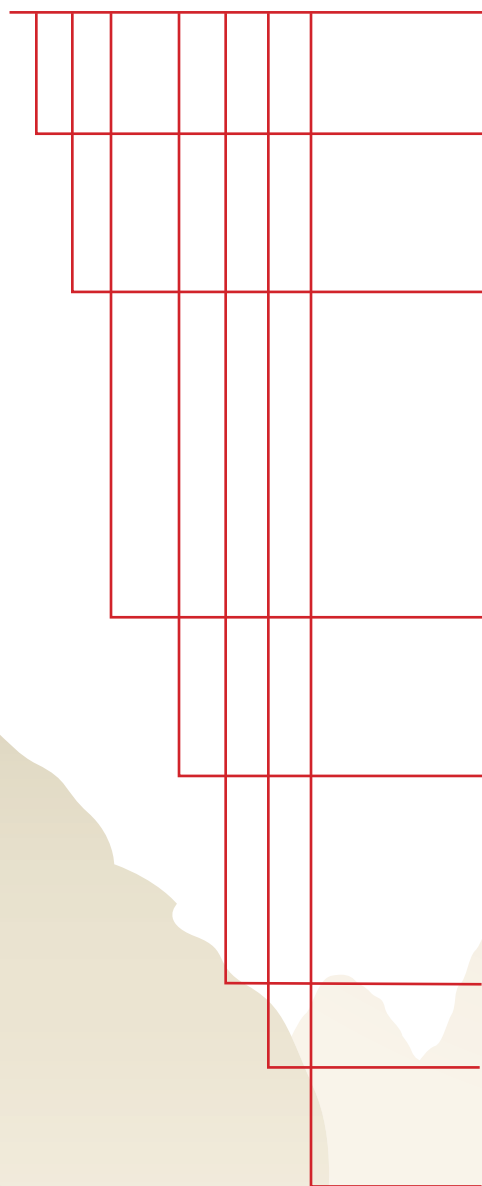

**S** — наименование бренда;  
**S** — SHIVAKI

**S (R, U, C, F, D)** — тип блока;  
**S** — внутренний настенного типа  
**R** — внешний  
**U** — универсальный внешний серии Business  
**C** — кассетный  
**F** — напольно-потолочный  
**D** — канальный

**H(A)**  
**H** — тепловой насос  
**A** — только охлаждение

**I (L, P, PM)** — наименование серии моделей SHIVAKI;  
**I** — Ion  
**L** — Plazma  
**P** — Prestige  
**PM** — Prestige Multi  
**07** — мощность, BTU

**1 (9, 8, 7...)** — год выпуска модели

**BE (DC)** — тип системы;  
**BE** — on/off  
**DC** — инвертор

