

РЕДУКТОРЫ ДАВЛЕНИЯ

ОТОПЛЕНИЕ

ФИЛЬТРЫ/АКСЕССУАРЫ ДЛЯ НАСОСОВ И ВОДОПРОВОДА

ФИТИНГИ

ЛИНИЯ SUNSHINE ДЛЯ СОЛНЕЧНЫХ УСТАНОВОК

# КАТАЛОГ ПРОДУКЦИИ



## OFFICINE RIGAMONTI

Наше предприятие было основано в 1950 году в городе Вальдуджа — центре вальсезианского округа по производству арматуры и фитингов.

Сначала мы занимались производством изделий из чугуна, а затем в 70-х годах приступили к обработке латуни, специализируясь на разработке и производстве редукторов давления и изделий для систем отопления.

В начале 80-х мы расширили ассортимент своей продукции, добавив две новые группы изделий - фитинги и аксессуары для водопроводов. В те же годы мы прекратили работу с чугуном. В 1995 году мы достигли еще одной важной цели, получив сертификат UNI EN ISO 9011, выданный сертификационным учреждением BVQI Italia.

С неизменным энтузиазмом мы продолжили и продолжаем по сей день проектно-исследовательскую деятельность в нашей испытательной лаборатории, которая позволила значительно улучшить технологии производства и качество изделий. Так, наша продукция соответствует требованиям действующих международных нормативов и все более полное и точнее удовлетворяет потребности наших клиентов.

Очередным шагом на пути инновационного развития стала в 2008 году презентация линии Sunshine — аксессуаров для систем отопления, использующих солнечную энергию.

Со временем ассортимент производимых нами изделий расширился и теперь представлен пятью линиями продукции:

- устройства для снижения давления;
- устройства для систем отопления;
- фильтры и аксессуары для насосов и водопровода;
- фитинги;
- линия для солнечных установок Sunshine.

Разработка и производство наших изделий ведутся в свете их главных достоинств — итальянского ноу-хау, качества и инновативности, при этом конечной целью всегда является полное удовлетворение потребностей клиентов данной отрасли.

На этих ценностях и нашей истории базируется миссия нашего предприятия, заключающая в себя желание достичь полного взаимопонимания с клиентом, так как именно от него зависит успех совместной деятельности, направленной на разрешение текущих вопросов, проблем, разработку новых проектов и обмен опытом. На первом плане всегда остается экономное и рациональное использование водных ресурсов, ведь именно вода в скором времени будет играть решающую роль для будущего нашей планеты.

Officine Rigamonti



# СЕРТИФИКАТЫ



## SINCERT

Сертификат системы управления качеством в соответствии с ISO 9001:2000, выданный учреждением Bureau Veritas Certification, аккредитованным SINCERT.

### ПРИГОДНОСТЬ К ТРАНСПОРТИРОВКЕ ПИТЬЕВОЙ ВОДЫ

Клапаны и гидравлические устройства, предназначенные для транспортировки питьевой воды, не относятся Европейской директивой к сфере транспортировки продуктов питания, не гармонизированы в этом отношении. В результате каждое государство ЕС разработало свои стандарты в этой области.

Некоторыми странами разработаны стандарты качества, завоевывающие все большее признание и популярность в отрасли. В частности, мы получили следующие важные сертификаты:



Water Regulation Advisory Scheme  
(Консультативная система в рамках устава водопользования)

WRAS - Water Regulation Advisory Scheme (Консультативная система в рамках устава водопользования)

Сертификация WRAS необходима при использовании гидравлических устройств для подачи питьевой воды в Великобритании.

Процедура получения сертификата происходит в два отдельных этапа: первый этап заключается в проверке изделий на соответствие британскому стандарту BS6920:2000 (Британские стандарты), устанавливающему критерии и методы испытаний материалов, с целью оценки их возможного воздействия на органолептические (запах, вкус, цвет) и химические свойства воды, употребляемой человеком. Второй этап заключается в проведении гидравлических и механических испытаний.

Сертифицируемое гидравлическое устройство подвергается ряду испытаний в исследовательском центре WRC (Water Research Centre). Использование латуни DZR является обязательным условием для получения сертификата WRAS.



### В ИТАЛИИ

В Италии следует руководствоваться постановлением Министерства здравоохранения №174 от 6 апреля 2004 года, которое описывает использование всех органических и неорганических веществ, предусмотренных законодательством в области материалов и объектов, используемых в контакте с продуктами питания, с указанием условий, ограничений и допустимых пределов при их наличии. Производитель должен написать заявление о соответствии собственной продукции требованиям вышеупомянутого постановления.



ACS - Attestate de Conformité Sanitaire (Гигиенический сертификат)

Чтобы помочь предприятиям отрасли доказать пригодность их изделий к применению в тех или иных условиях, санитарные органы Франции в 1999 году разработали систему сертификации ACS, подтверждающую соответствие изделий гигиеническим нормами (гигиенический сертификат).

Эта система сертификации позволяет оценить пригодность изделия к непосредственному контакту с водой, предназначенной для применения в быту, согласно постановлению французского правительства от 29 мая 1997 года и последующим поправкам.

Лаборатория, аккредитованная Министерством здравоохранения Франции, выдает сертификат ACS только после тщательной проверки материалов, находящихся в прямом контакте с питьевой водой, в отношении площади поверхности гидравлического устройства, подвергающейся воздействию воды.



## МАРКИРОВКА CE

В соответствии с Директивой PED 97/23/CE (делег. закон №93 от 25 февраля 2000 года) с 29 мая 2002 года некоторое оборудование, работающее под давлением, может продаваться на европейском рынке только при наличии маркировки CE. Чтобы получить маркировку CE, оборудование подвергается проверке на соответствие основным требованиям безопасности, предъявляемые директивой. Только маркировка CE дает гарантию того, что гидравлические устройства спроектированы и произведены с учетом изначально предусмотренной сферы применения, надежны и безопасны.



1115

## МАРКИРОВКА CE - Для предохранительных клапанов

Директива PED утверждает, что все устройства безопасности должны относиться к IV-й категории, требующей, чтобы проверка и сертификация изделий на соответствие требованиям директивы осуществлялись независимым аккредитованным органом. Консорциум PASCAL (идентификационный номер: 1115) проверил изделия на соответствие основным требованиям безопасности, разрешив наносить на клапаны маркировку CE 1115.



TUV - Предохранительные клапаны для нагревательных установок, использующих солнечную энергию

Добровольная сертификация изделий на соответствие нормативам VdTUV Merkblatt 100, TRD 721 и ISO 4126-1.



ICIM - Клапаны для нагревательных установок, использующих солнечную энергию

Добровольная сертификация изделий на соответствие требованиям европейского стандарта EN 12975-02 прил. D, пар. 5.6.1, подтверждающая пригодность клапанов к использованию в коллекторах для систем преобразования солнечной энергии.

# ОГЛАВЛЕНИЕ

## РЕДУКТОРЫ ДАВЛЕНИЯ

РЕДУКТОРЫ ДАВЛЕНИЯ TEUTON	A
РЕДУКТОРЫ ДАВЛЕНИЯ ПОРШНЕВОГО ТИПА EOLO	B
РЕДУКТОРЫ ДАВЛЕНИЯ ПОРШНЕВОГО ТИПА SAVO	C
РЕДУКТОРЫ ДАВЛЕНИЯ ПОРШНЕВОГО ТИПА	D
РЕДУКТОРЫ ДАВЛЕНИЯ МЕМБРАННОГО ТИПА	E

## ОТОПЛЕНИЕ

ВОЗДУХООТВОДЧИКИ	A
СЕПАРАТОРЫ ВОЗДУХА	B
КЛАПАНЫ KORY И ВЕНТИЛИ VAR	C
СИСТЕМЫ АВТОМАТИЧЕСКОЙ ПОДАЧИ ВОДЫ	D
КРАНЫ СПУСКНЫЕ	E
КРАНЫ ЗОННЫЕ	F
КЛАПАНЫ ПРЕДОХРАНИТЕЛЬНЫЕ СБРОСНЫЕ	G
КЛАПАНЫ ПРЕДОХРАНИТЕЛЬНЫЕ СО СВОБОДНЫМ И УПРАВЛЯЕМЫМ ВЫПУСКОМ	H
КОЛЛЕКТОРЫ	I
МАНОМЕТРЫ И ТЕРМОМЕТРЫ	J

## ФИЛЬТРЫ/АКСЕССУАРЫ ДЛЯ НАСОСОВ И ВОДОПРОВОДОВ

ФИЛЬТРЫ ДЛЯ ВЕРТИКАЛЬНЫХ И НАКЛОННЫХ ТРУБОПРОВОДОВ	A
ФИЛЬТРЫ САМООЧИЩАЮЩИЕСЯ ARION	B
ФИЛЬТРЫ САМООЧИЩАЮЩИЕСЯ FILTOR	C
УРОВНЕМЕРЫ	D
КРАНЫ ПОД МАНОМЕТР	E
КЛАПАНЫ РЕГУЛИРОВАНИЯ РАСХОДА	F
АКСЕССУАРЫ ДЛЯ НАСОСОВ	G
ВОЗДУХООТВОДЧИКИ ДЛЯ ВЫПУСКА БОЛЬШИХ ОБЪЕМОВ ВОЗДУХА	H
КОМПОНЕНТЫ ДЛЯ ПОДСОЕДИНЕНИЯ СЧЕТЧИКОВ	I
КЛАПАНЫ ВСАСЫВАЮЩИЕ АНТИСИФОННЫЕ И АНТИВАКУУМНЫЕ	L
КЛАПАНЫ ОБРАТНЫЕ И ДОННЫЕ	M
КРАНЫ ВЫПУСКНЫЕ	N

## ФИТИНГИ

ФИТИНГИ IRECO® ИЗ ЛАТУНИ DZR СЕРИИ 900 ДЛЯ ПЛАСТИКОВЫХ ТРУБ	A
ФИТИНГИ IRECO® ИЗ ЛАТУНИ СЕРИИ 900 BSR ДЛЯ ЖЕЛЕЗНЫХ ТРУБ	B
ФИТИНГИ IRECO® ИЗ ЛАТУНИ СЕРИИ 900 BSN ДЛЯ ПОЛИЭТИЛЕНОВЫХ ТРУБ (ИРЛАНДСКИЙ СТАНДАРТ)	C
ФИТИНГИ IRECO® ИЗ ЛАТУНИ СЕРИИ 800 ДЛЯ ПЛАСТИКОВЫХ ТРУБ	D
ФИТИНГИ ЛАТУННЫЕ ДЛЯ РЕЗЬБОВЫХ ТРУБНЫХ СОЕДИНЕНИЙ	E
БЫСТРОРАЗЪЕМНЫЕ ФИТИНГИ QUICK® ИЗ ЛАТУНИ	F
ФИТИНГИ EXCELSIOR И ROMA	G

## ЛИНИЯ SUNSHINE ДЛЯ СОЛНЕЧНЫХ УСТАНОВОК

ВОЗДУХООТВОДЧИКИ ДЛЯ СОЛНЕЧНЫХ НАГРЕВАТЕЛЬНЫХ УСТАНОВОК	A
КРАНЫ ШАРОВЫЕ ЗАПОРНЫЕ ДЛЯ СОЛНЕЧНЫХ НАГРЕВАТЕЛЬНЫХ УСТАНОВОК	B
КЛАПАНЫ ПРЕДОХРАНИТЕЛЬНЫЕ ДЛЯ СОЛНЕЧНЫХ НАГРЕВАТЕЛЬНЫХ УСТАНОВОК	C

# РЕДУКТОРЫ ДАВЛЕНИЯ



РЕДУКТОРЫ  
ДАВЛЕНИЯ



OFFICINE RIGAMONTI  
La qualità di mano in mano.

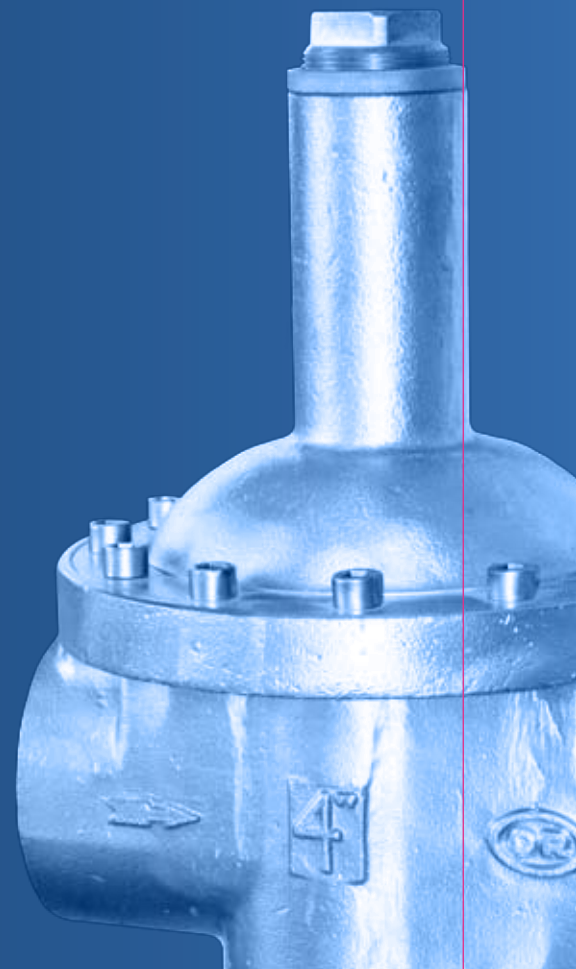

# РЕДУКТОРЫ ДАВЛЕНИЯ



# РЕДУКТОРЫ ДАВЛЕНИЯ TEUTON

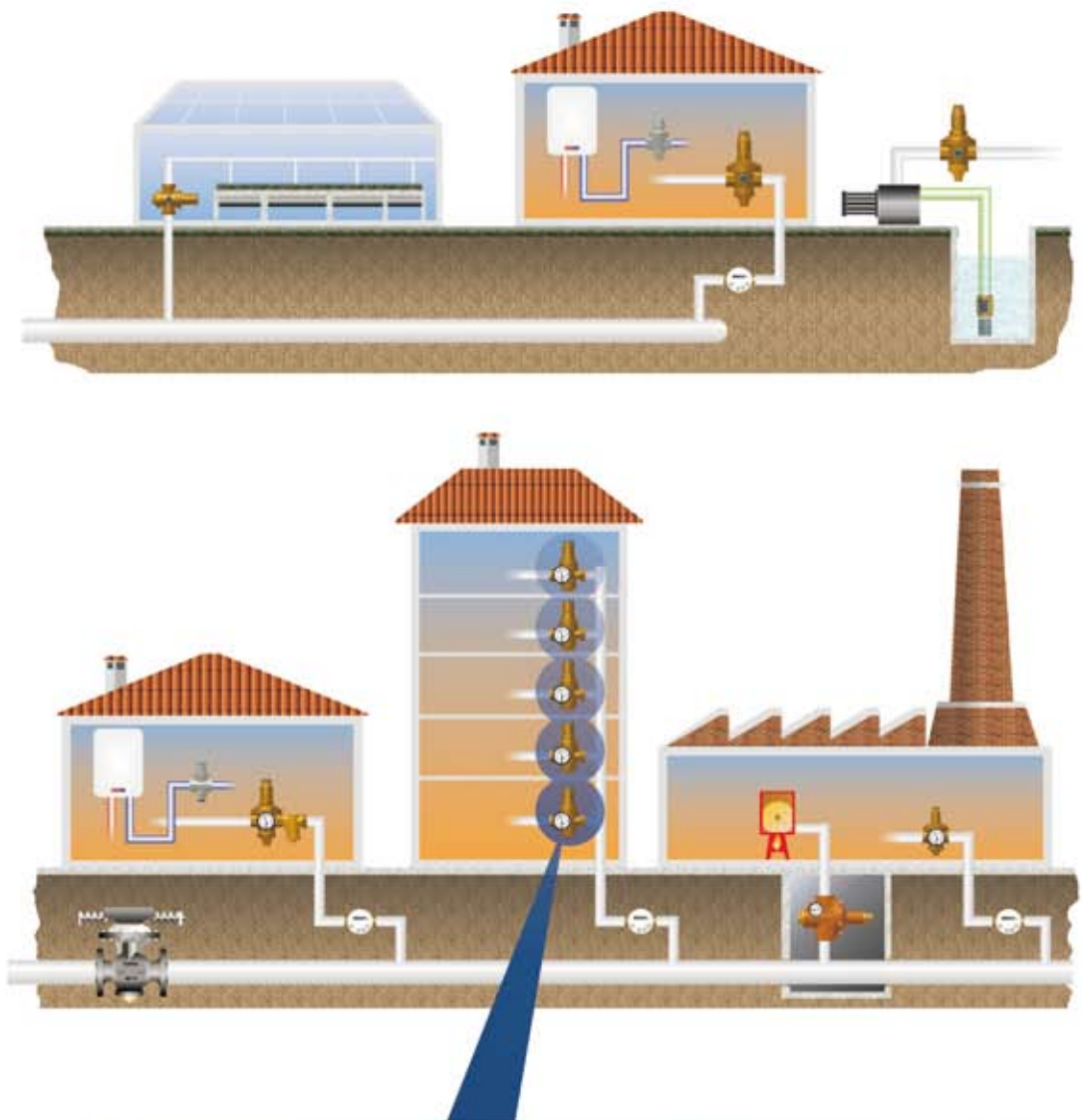

# РЕДУКТОРЫ ДАВЛЕНИЯ TEUTON

Редукторы давления предназначены для ограничения рабочего давления в водопроводе с питьевой водой в том случае, если максимально возможное статическое давление в любой точке водопроводной сети может достигнуть или превысить соответствующий максимально допустимый уровень или если подсоединены устройства и аппаратура, запуск которых происходит при более низком давлении. В частности, рекомендуется устанавливать редуктор в том случае, если статическое давление в выбранных точках больше 5 бар, если разница между давлением на входе и требуемым давлением на выходе превышает 75%, и если существует потребность в обеспечении равенства давлений в трубопроводах с горячей и холодной водой.

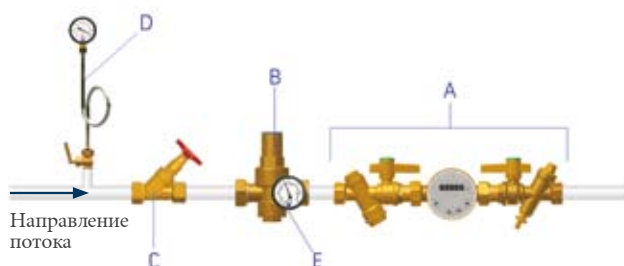

Редуктор давления Teuton для систем питьевого водоснабжения (EN 806-2 §16) обычно монтируется после счетчика воды (A) холодного трубопровода. При оснащении системы водоснабжения рекомендуется предусмотреть для каждого редуктора (B) запорный кран (C) и манометр (D) на входе, который вместе с манометром (E), присоединенным к корпусу редуктора через резьбовое отверстие, упрощает его регулировку и техническое обслуживание. Если существует потребность в байпасном трубопроводе, его тоже нужно снабдить редуктором давления. С целью снижения эффекта противодавления рекомендуется оставлять после редуктора давления участок трубопровода длиной, в 5 раз превышающей условный проход используемого устройства.

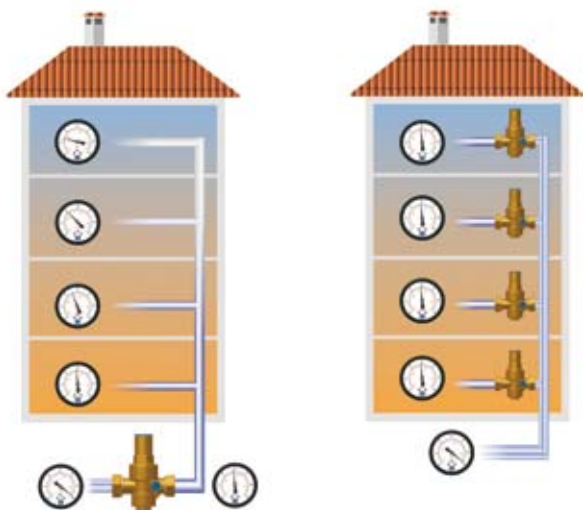

В многоэтажных домах рекомендуется устанавливать множество редукторов меньшего размера на каждом этаже нежели один единственный редуктор большего размера у основания здания. Необходимо учитывать резкое снижение давления воды в стояке, который распределяет воду по этажам.

Для надежной и экономичной работы водных отопительных систем следует установить редуктор давления перед теплообменником. Это позволит гарантировать минимальное рабочее давление, требуемое системой для нормальной работы (функция автоматического восполнения).

Согласно параграфу 4.7.4 стандарта EN12828, при таких условиях применения, подающие линии водоснабжения следует оснастить расширительным баком (1), обратным клапаном (2) и участком водопровода между редуктором (3) и водонагревателем (4) длиной, в пять раз превышающей условный проход используемого редуктора давления.

Подобные меры необходимы во избежание опасного избыточного давления в трубопроводе, расположенном после редуктора, в результате перегрева воды бойлером.

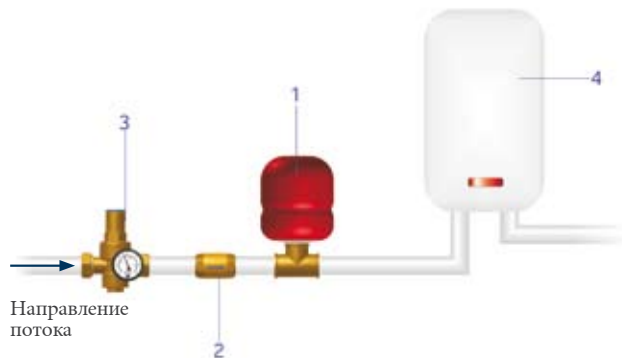

## СЖАТЫЙ ВОЗДУХ

Если системой используется сжатый воздух, а не вода, рекомендуемая скорость движения составляет от 10 до 20 м/с, при этом расход приблизительно в 10 раз превышает расчетный расход при использовании воды.

## ВЫБОР РЕДУКТОРА ДАВЛЕНИЯ

При выборе редукторов, произведенных компанией OR, нужно учитывать максимальное давление на входе, диапазон регулирования и требуемый расход. Имея в распоряжении эту информацию, можно ознакомиться с указаниями соответствующих графиков расхода, чтобы сделать оптимальный выбор. Важное примечание: на графиках рассматривается средняя скорость движения потока, равная 2 м/с. Так как при повышении скорости движения воды через редуктор увеличивается уровень шума в водопроводной сети, рекомендуется выбирать модель больших размеров (следовательно, с более низким уровнем шума), если требование акустического комфорта вызвано особыми условиями эксплуатации (например, при установке в жилых домах). Тем не менее, настоятельно рекомендуется не превышать скорость в 3 м/с во избежание кавитации!

## ПРИНЦИП РАБОТЫ РЕДУКТОРА ДАВЛЕНИЯ TEUTON

Ниже представлены схематические изображения редуктора давления TEUTON. Эластичная мембрана А приводит в движение затвор В в результате действия двух противоположных сил: снизу — давление воды в трубопроводе на входе в редуктор (которое пытается закрыть клапан), сверху — воздействие пружины (пытается открыть клапан), заведенной с учетом рабочего давления, которое нужно поддерживать на требуемом уровне. Клапан открывается, как показано на рисунке 2, когда в результате слива воды через краны снижается давление под мембраной и начинает преобладать усилие пружины С; степень открытия клапана пропорциональна расходу воды, пропускаемой в тот момент через краны. По завершении слива, как только давление воды в нижней части трубопровода будет достаточным, чтобы противостоять давлению пружины, затвор поднимется, закрывая клапан. Регулировочное давление устанавливается путем завинчивания регулятора D, который в той или иной степени сжимает пружину. Кроме того, компенсационное седло редукторов давления TEUTON позволяет поддерживать на постоянном уровне заданное в процессе калибровки значение даже при сильных перепадах давления на входе, которое может достигнуть 40 бар: давление в верхнем трубопроводе устанавливает затвор в открытое положение и давит в противоположном направлении на стержень компенсационной камеры, что позволяет существенно уравновесить силы. Седло из НЕРЖАВЕЮЩЕЙ стали гарантирует надежность, точность и долговечность клапана даже в тяжелых условиях эксплуатации.

Полностью развернутые внутренние проходы были спроектированы таким образом, чтобы добиться минимального сопротивления потоку во избежание вибраций, потери напора и повреждений вследствие кавитации, даже при скорости потока свыше 3,5 м/с, а также обеспечить уровень шума ниже 20 дБ даже при давлении на входе в 40 бар. Как пружина, так и все регулировочные элементы изолированы от воды и, следовательно, защищены от технического/структурного износа. Особый материал, из которого сделано O-образное уплотнительное кольцо компенсационной камеры, полностью устраняет риск заедания, отложения или прилипания (специальный эластомер СКЭП Рерох, устойчивый к прилипанию и способствующий скольжению).

МЕМБРАНА, приводящая в движение затвор, способна выдержать сильное противодействие на выходе — до 25 бар, как пульсирующее (гидравлические удары), так и постоянное. Предварительно сформированный изгиб гарантирует крайнюю чувствительность регулировки. Регулировка осуществляется с помощью регулятора, расположенного в верхней части устройства. Вращая его по часовой стрелке, можно повысить давление на выходе в соответствии с действующими европейскими стандартами. Редукторы давления Teuton оснащены встроенным фильтром 500 мк с сеткой квадратного плетения, широким проходным сечением и системой, которая позволяет убирать/заменять фильтр без необходимости в демонтаже редуктора. Все редукторы давления Teuton имеют два резьбовых отверстия под манометр. Корпус из горячепрессованной латуни, средняя толщина которого равна 3 мм, внутренний стакан с ребрами жесткости, съемное седло из нержавеющей стали и комбинированная система уплотнений с защитой от выталкивания на поршне, делают этот редуктор пригодным для постоянной эксплуатации при давлении на входе до 40 бар.



Рис. 1



Рис. 2

## РЕГУЛИРОВКА

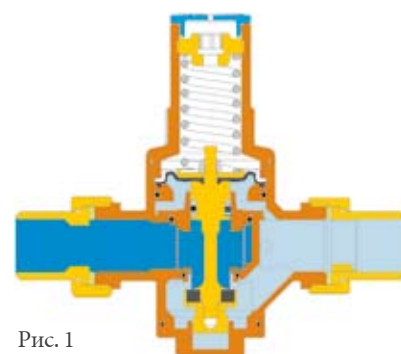
- 1 - Перед началом монтажных работ откройте все спускные краны, чтобы очистить систему и удалить оставшийся в трубопроводе воздух.
- 2 - Установите сверху и снизу отсечные вентили, чтобы упростить проведение работ по техническому обслуживанию в будущем.
- 3 - Установите редуктор (определите положение с учетом указываемого стрелкой направления).
- 4 - Закройте нижний отсечной вентиль.
- 5 - Выполните калибровку редуктора с помощью верхнего регулятора. Снимите крышку А и воспользуйтесь регулятором В, чтобы отрегулировать установочное давление: вращение по часовой стрелке повышает устанавливаемое значение, против часовой — его уменьшает.

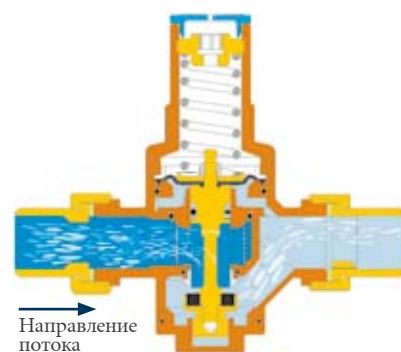

- 6 - Прочитайте на манометре требуемое значение. (заводская установка редукторов OR равна 3 барам).

## ТЕХНИЧЕСКОЕ ОБСЛУЖИВАНИЕ

Съемный картридж, содержащий мембрану, фильтр, седло, затвор и компенсационный поршень, упрощает проведения работ по техническому обслуживанию и замене фильтра. Эта процедура должна выполняться периодически, по крайней мере, один раз в три месяца или каждый раз, когда наблюдается снижение расхода подаваемой среды. При запуске новой системы после нескольких часов работы следует выполнить вышеописанную процедуру очистки от шлама, связанного с монтажом новых труб. После прочистки фильтра тщательно проверьте нижнее уплотнение седла и, при необходимости, замените его на новое. Продолжительные периоды простоя редуктора могут привести к развитию опасных бактериальных колоний; поэтому если период простоя превышает четыре дня, рекомендуется произвести дезинфекцию в соответствии с EN 805 §12.

## ЧИСТКА/ЗАМЕНА ФИЛЬТРА

Подлежит выполнению каждые 1-3 года (в зависимости от обстоятельств на месте) квалифицированным персоналом.

Закройте верхний клапан.

- Рис. 1 Снимите крышку.
- Рис. 2 Полностью отвинтите верхний регулировочный винт вплоть до снятия его с нажимного винта. Снимите пружину.
- Рис. 3 Снимите нажимной винт.
- Рис. 4 Вытащите внутренний корпус с фильтрующим элементом при помощи щипцов для внутренних стопорных колец.
- Рис. 5-6 Осмотрите и, при необходимости, прочистите фильтрующий элемент или замените весь внутренний корпус на новый.

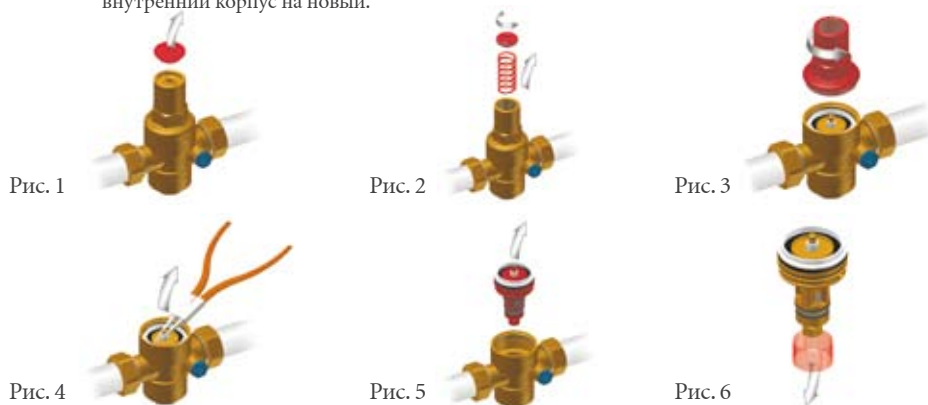

Чтобы гарантировать герметичность и обеспечить продолжительную работу изделия, необходимо слегка смазывать уплотнительные O-образные кольца, расположенные внутри корпуса.

**ВНИМАНИЕ!** Используйте только силиконовые масла и смазки.

Повторно выполните регулировку редуктора давления.

## ГИДРАВЛИЧЕСКИЕ УДАРЫ

Неожиданное избыточное давление, именуемое также "гидравлический удар", является одной из основных причин повреждения редукторов давления. При установке редуктора в системах, которые могут быть подвержены подобному явлению, следует предусмотреть использование специальных устройств, поглощающих энергию "гидравлических ударов".

**Важное примечание:** перед запуском внимательно ознакомьтесь с инструкциями в упаковке редуктора давления OR.



## РЕДУКТОРЫ ДАВЛЕНИЯ МЕМБРАННОГО ТИПА PN 40 TEUTON СО ВСТРОЕННЫМ ФИЛЬТРОМ И СЕДЛОМ ИЗ НЕРЖАВЕЮЩЕЙ СТАЛИ

ПРИСОЕДИНЕНИЕ: ПЕРЕХОДНИКИ С НАКИДНОЙ ГАЙКОЙ, НАРУЖНАЯ РЕЗЬБА



### ГИДРАВЛИЧЕСКИЕ ХАРАКТЕРИСТИКИ

Редуктор давления TEUTON представляет собой автоматический клапан, снижающий и стабилизирующий давление среды внутри распределительного трубопровода с учетом предварительно заданного значения. Применение этого устройства необходимо, если максимальное давление в любой точке водопроводной системы может достигнуть или превысить условное, а также в том случае, когда к трубопроводу присоединены аппаратура или устройства, которые срабатывают только при более низком давлении. Внутри редуктора расположен фильтрующий элемент в виде сетки с квадратным плетением. Он очищает воду от инородных взвешенных частиц (песка, ржавчины, извести и т.д.), задерживая их с помощью физического барьера. Примеси, транспортируемые водой, могут привести к коррозионным процессам в трубопроводе системы водоснабжения, а также износу редукторов давления или других установленных ниже устройств. Благодаря высокому уровню механической прочности корпуса и внутренних компонентов, редуктор давления особенно подходит для применения в наружных системах водоснабжения (EN 805), где давление воды в магистральном трубопроводе может достигать очень высоких значений (до 40 бар). Кроме того, компенсационное седло нейтрализует воздействие, оказываемое перепадами давления в верхней части на нижнюю. Мембрана из СКЭП Perox 70 Шор, имеющая предварительно заданную складчатую конфигурацию, армированная тканью с высокой механической прочностью, и O-образное уплотнительное кольцо, устойчивое к прилипанию и способствующее скольжению, изготовленное из СКЭП Perox, позволяют точно и надолго отрегулировать значение давления. Полностью развернутые внутренние проходы были спроектированы таким образом, чтобы добиться минимального сопротивления потоку во избежание вибраций, потери напора или повреждений вследствие кавитации, даже при скорости потока свыше 3,5 м/с, а также обеспечить уровень шума ниже 20 дБ даже при давлении на входе в 40 бар. Мембранный редуктор TEUTON с компенсационной камерой широко применяется в системах кондиционирования, водоснабжения, ирригационных системах и пневматических распределительных трубопроводах (без распыленных масел), хозяйственно-бытовых водопроводных системах зданий согласно EN 806-2 и трубопроводах систем пожаротушения (ВАЖНОЕ ПРИМЕЧАНИЕ: следует учитывать особенности местных систем пожаротушения). Данные изделия соответствуют требованиям Министерства здравоохранения и могут использоваться для транспортировки питьевой воды и веществ в пищевой промышленности.

**ВНИМАНИЕ: УСТАНОВЛЕННЫЙ НА РЕДУКТОРЕ ДАВЛЕНИЯ МАНОМЕТР ПОКАЗЫВАЕТ УЖЕ СНИЖЕННОЕ ЗНАЧЕНИЕ ДАВЛЕНИЯ (Ps) СРЕДЫ НА ВЫХОДЕ.**

### ТЕХНИЧЕСКИЕ ХАРАКТЕРИСТИКИ

Давление:	
условное (PN):	40 бар
диапазон регулирования (Ps)	от 1 до 6,5 бара
значение Ps, заданное во время приемочных испытаний	3 бара
процентное колебание установленного значения Ps при изменении давления на входе: ± 5 %	
Температура:	
макс. рабочая (TS)	от 0°C (искл. замерзание) до +80°C
Рабочие среды:	
вода	
гликольные растворы	гликоль 50%
сжатый воздух	
Степень фильтрации:	
Фильтрующая способность (S)	< 500 мкм
Резьба:	
Присоединение к трубопроводу	Резьба согласно ISO 228/1
Присоединение манометра	EN 10226-Rp1/4" (ранее ISO7/1)
Тесты и испытания согласно EN 1567 - Соответствует указаниям рабочего листа немецкой ассоциации DVGW W 570-1	
Проверка отклонения от заданного на заводе значения (Ps) согласно EN 1567 § 8.3.2	
Проверка диапазона регулирования согласно EN 1567 § 8.3.1	
Расход и давление на выходе согласно EN 1567 § 8.3.4 - (в соответствии с рекомендациями DVGW W 570-1 § 6.1.3)	
Уровень звуковой мощности	I - Lap [дБ (A)] < 20

### КОНСТРУКЦИЯ

Корпусы из ШТАМПОВАННОЙ латуни EN 12420-CW617N В СООТВЕТСТВИИ С DIN50930-6  
 Нажимные винты из ШТАМПОВАННОЙ латуни EN 12420-CW617N В СООТВЕТСТВИИ С DIN50930-6  
 Внутренний корпус из ШТАМПОВАННОЙ латуни EN 12420-CW617N В СООТВЕТСТВИИ С DIN50930-6  
 Другие детали из ШТАМПОВАННОЙ латуни EN 12420-CW617N В СООТВЕТСТВИИ С DIN50930-6  
 Другие выточенные детали из латуни EN 12164 - CW614N  
 Мембрана из СКЭП Perox 70 Шор с предварительно заданной складчатой конфигурацией, армированная нейлоновой тканью  
 Уплотнение села из СКЭП Perox  
 Кольца O-образные уплотнительные подвижные из СКЭП perox  
 Кольца O-образные уплотнительные неподвижные и уплотнение седла из НИТРИЛЬНОЙ РЕЗИНЫ (NBR)  
 Пружина калибровочная из СТАЛИ EN 10270-1 SM, ОЦИНКОВАННАЯ  
 Седло съемное из НЕРЖАВЕЮЩЕЙ СТАЛИ EN 10088-1.4305 (AISI 303)  
 Элемент фильтрующий с квадратным плетением ИЗ НЕРЖАВЕЮЩЕЙ СТАЛИ EN 10088-1.4301 (AISI 304) 500 мкм

### ТОВАРНЫЙ КОД

0200.015	переходник с накидной гайкой наружн. рез. 1/2"	0200.025	переходник с накидной гайкой наружн. рез. 1"
0200.020	переходник с накидной гайкой наружн. рез. 3/4"	0200.033	переходник с накидной гайкой наружн. рез. 1"1/4



OFFICINE RIGAMONTI S.p.A.  
 via Circonvallazione, 9  
 13018 Valduggia (VC), ITALY  
 TEL. +39 0163.48165  
 FAX +39 0163.47254  
 www.officinerigamonti.it  
 export@officinerigamonti.it

# 0200 • 1/2" - 1"1/4

РЕДУКТОРЫ ДАВЛЕНИЯ МЕМБРАННОГО ТИПА PN 40 TEUTON СО ВСТРОЕННЫМ ФИЛЬТРОМ И СЕДЛОМ ИЗ НЕРЖАВЕЮЩЕЙ СТАЛИ

ПРИСОЕДИНЕНИЕ: ПЕРЕХОДНИКИ С НАКИДНОЙ ГАЙКОЙ, НАРУЖНАЯ РЕЗЬБА

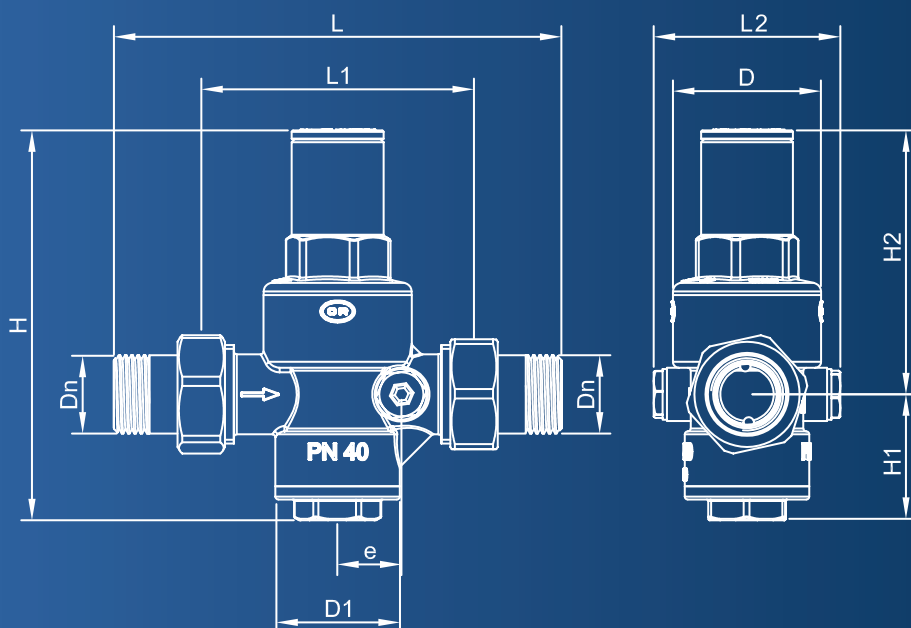
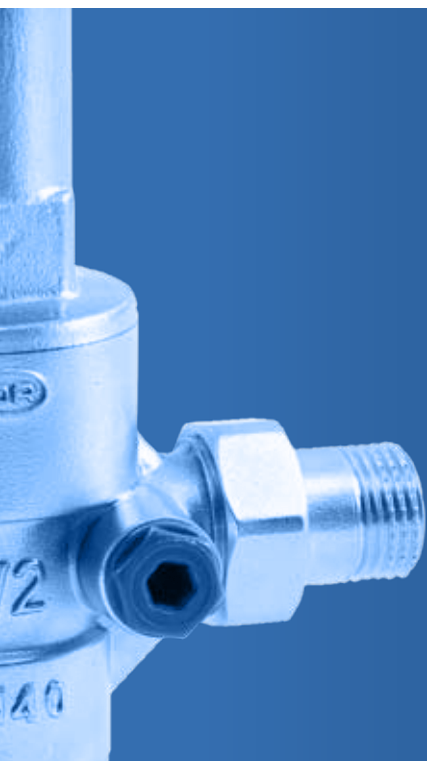

## ХАРАКТЕРИСТИКИ

DN	D	D1	L	L1	L2	H	H1	H2	e
1/2"	Ø50	Ø42	131	76	63	131,5	42,5	89	21,5
3/4"	Ø50	Ø42	151	90	63	131,5	42,5	89	21,5
1"	Ø61	Ø48	165	95	74	161	49	112	25,5
1"1/4	Ø61	Ø48	185	109	74	161	49	112	25,5

## РЕДУКТОРЫ ДАВЛЕНИЯ TEUTON 1/2" - 1"1/4

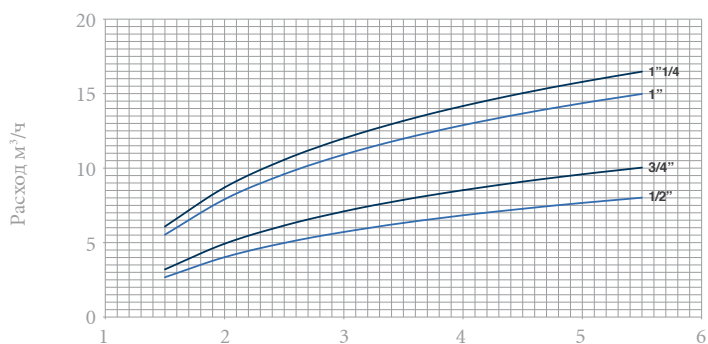

Др бар заводская установка давления/давление на выходе

# РЕДУКТОР ДАВЛЕНИЯ ПОРШНЕВОГО ТИПА EOLO

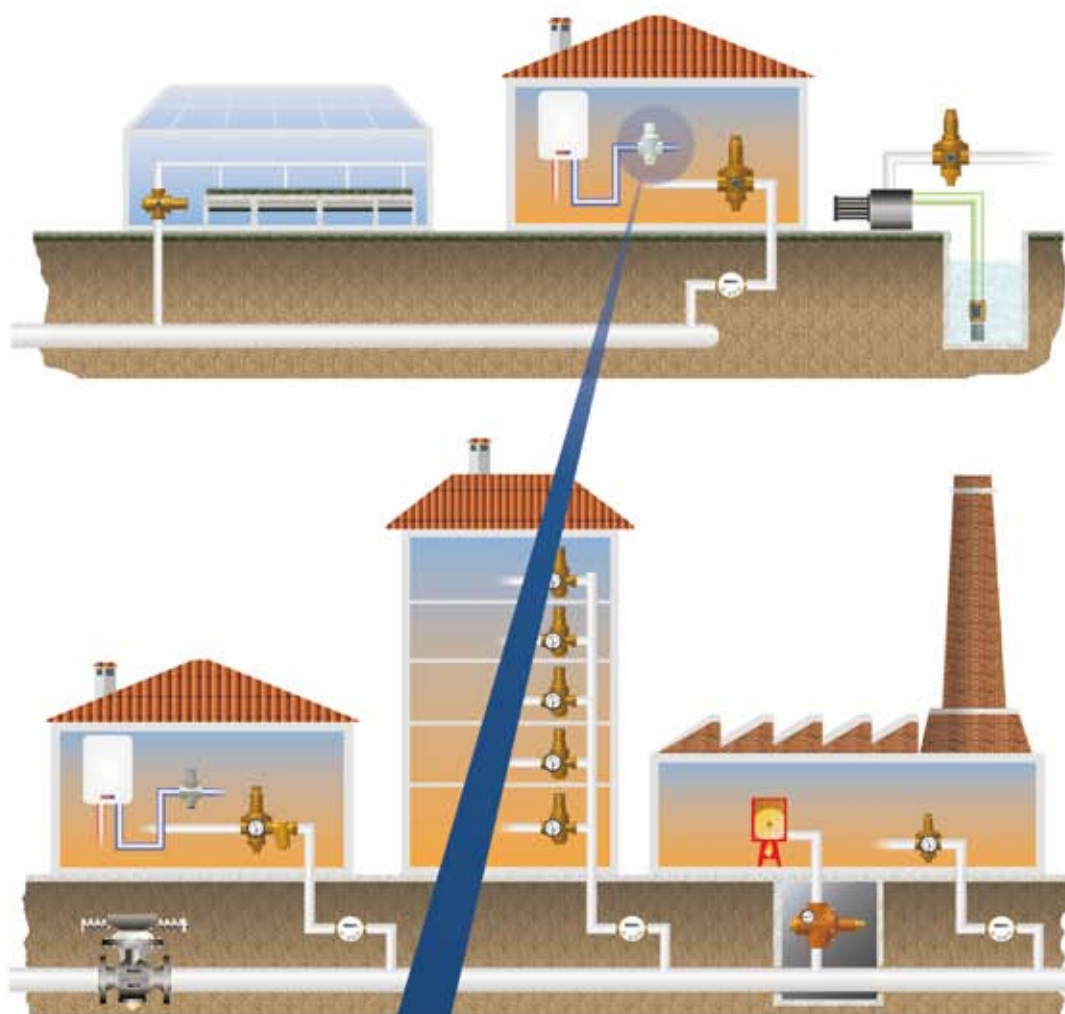





РЕДУКТОР ДАВЛЕНИЯ ПОРШНЕВОГО ТИПА EOLO PN 20 НИКЕЛИРОВАННЫЙ  
БЕЗ СОЕДИНЕНИЯ ПОД МАНОМЕТР  
ПРИСОЕДИНЕНИЕ: ВНУТРЕННЯЯ РЕЗЬБА - ВНУТРЕННЯЯ РЕЗЬБА



#### ГИДРАВЛИЧЕСКИЕ ХАРАКТЕРИСТИКИ

Редуктор давления EOLO представляет собой автоматический клапан, снижающий и стабилизирующий давление среды внутри распределительного трубопровода с учетом предварительно заданного значения. Благодаря компактным габаритным размерам, бесшумности работы и особому самоочищающемуся внутреннему седлу этот редуктор давления может использоваться в многоэтажных и одноэтажных зданиях (согласно EN 806-2 и EN 805), а также в качестве устройства защиты бойлера или автоматов для продажи напитков. Никелирование поверхности не только улучшает внешний вид редуктора, но и защищает его от коррозии и известковых отложений. Благодаря высокому условному давлению редуктор может устанавливаться непосредственно в магистральном трубопроводе, давление воды в котором может достигать 20 бар. Конструкция внутреннего поршня обеспечивает жесткость и высокую точность регулировки благодаря компенсационному седлу. О-образные уплотнительные кольца из технического СКЭП perox, устойчивого к прилипанию и способствующего скольжению, с низким коэффициентом статического трения, обеспечивают устойчивость к износу и ограничивают потребность в техническом обслуживании. Внутренняя отделка корпуса и увеличенное проходное сечение гарантируют большой расход, даже при небольших заборах воды. Данные изделия соответствуют требованиям Министерства здравоохранения и могут использоваться для транспортировки питьевой воды и веществ в пищевой промышленности.

#### ТЕХНИЧЕСКИЕ ХАРАКТЕРИСТИКИ

Давление:	
условное (PN):	20 бар
диапазон регулирования (Ps)	от 1 до 7 бар
значение Ps, заданное во время приемочных испытаний	3 бара
процентное колебание установленного значения Ps при изменении давления на входе:	± 10 %
Температура:	
макс. рабочая (TS)	от 0°C (искл. замерзание) до +80°C
Рабочие среды:	
вода	
гликольные растворы	гликоль 50%
сжатый воздух	
Резьба:	
Присоединение к трубопроводу	Резьба согласно ISO 228/1
Тесты и испытания согласно	
Тесты и испытания согласно EN 1567	
Проверка отклонения от заданного на заводе значения (Ps) согласно EN 1567 § 8.3.2	
Проверка диапазона регулирования согласно EN 1567 § 8.3.1	
Уровень звуковой мощности	I - Lар [дБ (A)] < 20

#### КОНСТРУКЦИЯ

Корпус из латуни EN12165-CW617N  
Нажимной винт из латуни EN12165-CW617N  
Поршень из латуни EN 12164 - CW614N  
Другие выточенные детали из латуни EN 12164 - CW614N  
Кольца O-образные уплотнительные неподвижные и уплотнение седла из НИТРИЛЬНОЙ РЕЗИНЫ (NBR)  
Кольца O-образные уплотнительные подвижные из СКЭП perox  
Пружина калибровочная из СТАЛИ EN 10270-1 SM, ОЦИНКОВАННАЯ  
Никелирование ЭЛЕКТРОЛИТИЧЕСКИМ СПОСОБОМ EN 12540 Cu/Ni5s.

#### ТОВАРНЫЙ КОД

0202.015 внутр. р./внутр. р., никелиров. 1/2"



OFFICINE RIGAMONTI S.p.A.  
via Circonvallazione, 9  
13018 Valduggia (VC), ITALY  
TEL. +39 0163.48165  
FAX +39 0163.47254  
www.officinerigamonti.it  
export@officinerigamonti.it

# 0202 • 1/2"

РЕДУКТОР ДАВЛЕНИЯ ПОРШНЕВОГО ТИПА EOLO PN 20 НИКЕЛИРОВАННЫЙ  
БЕЗ СОЕДИНЕНИЯ ПОД МАНОМЕТР  
ПРИСОЕДИНЕНИЕ: ВНУТРЕННЯЯ РЕЗЬБА - ВНУТРЕННЯЯ РЕЗЬБА

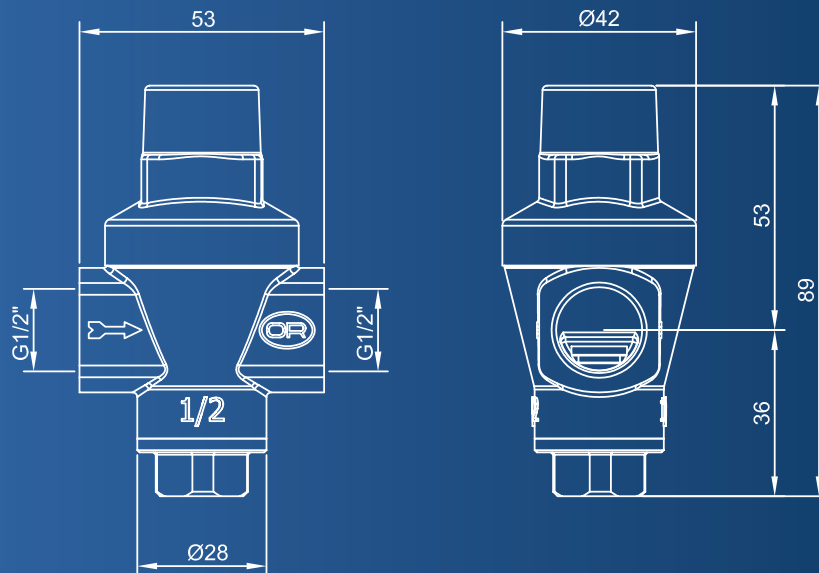

РЕДУКТОРЫ ДАВЛЕНИЯ 0202 1/2"

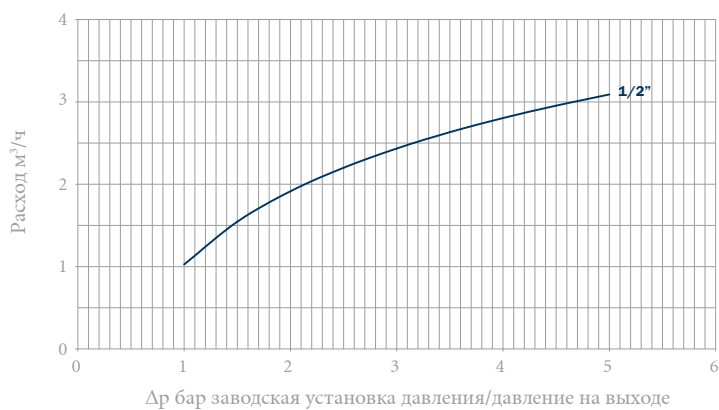

# РЕДУКТОР ДАВЛЕНИЯ ПОРШНЕВОГО ТИПА SAVO

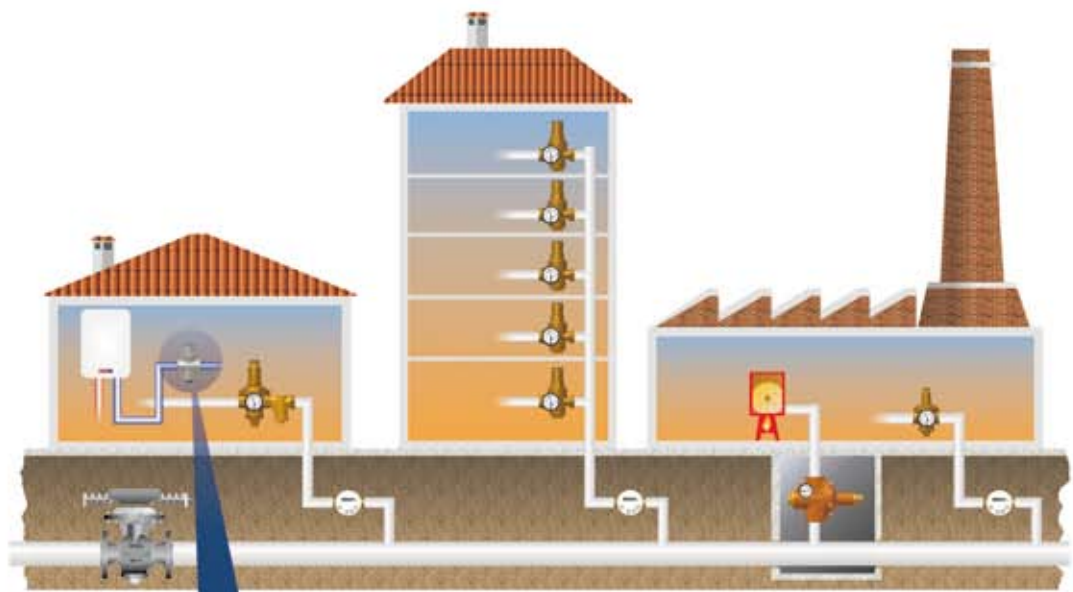
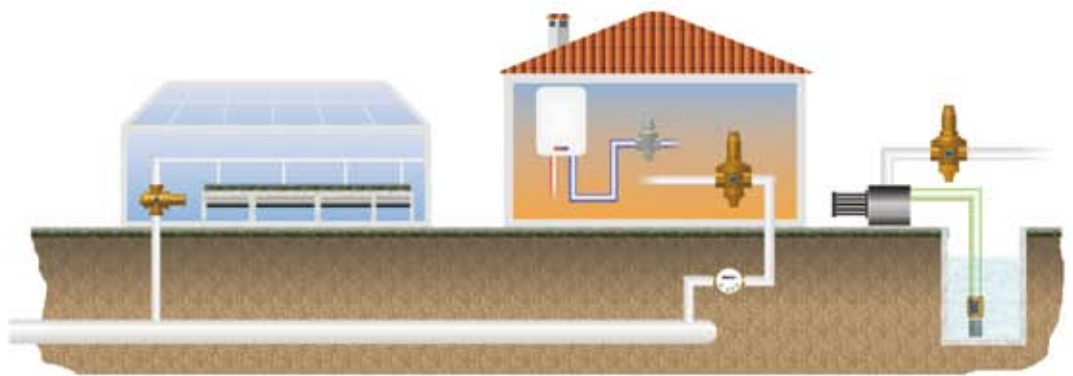



0232.0 • 3/8" - 3/4"

0232.1 • 3/8" - 3/4"

РЕДУКТОРЫ ДАВЛЕНИЯ ПОРШНЕВОГО ТИПА SAVO PN 16 НИКЕЛИРОВАННЫЕ С ОТВЕРСТИЕМ ПОД МАНОМЕТР  
РЕДУКТОРЫ ДАВЛЕНИЯ ПОРШНЕВОГО ТИПА SAVO PN 16 НИКЕЛИРОВАННЫЕ БЕЗ ОТВЕРСТИЯ ПОД МАНОМЕТР

ПРИСОЕДИНЕНИЕ: ВНУТРЕННЯЯ РЕЗЬБА - ВНУТРЕННЯЯ РЕЗЬБА  
ВНУТРЕННЯЯ РЕЗЬБА - ВНУТРЕННЯЯ РЕЗЬБА



0232.0



0232.1

#### ГИДРАВЛИЧЕСКИЕ ХАРАКТЕРИСТИКИ

Редуктор давления SAVO представляет собой автоматический клапан, снижающий и стабилизирующий давление среды внутри распределительного трубопровода с учетом предварительно заданного значения. Благодаря своим компактным габаритным размерам, бесшумной работе и особому самоочищающемуся внутреннему седлу этот редуктор давления может использоваться в квартирах и одноквартирных домах (согласно EN 806-2 и EN 805), а также в качестве устройства защиты бойлера или автоматов для продажи напитков. Никелирование поверхности не только улучшает внешний вид редуктора, но и защищает его от коррозии и известковых отложений. Благодаря большому расходу при компактных размерах этот редуктор может устанавливаться непосредственно на главном распределительном трубопроводе, давление воды в котором может достигать 16 бар. Конструкция внутреннего поршня обеспечивает жесткость, прочность и высокую точность регулировки благодаря компенсационному седлу. O-образные уплотнительные кольца из технического СКЭП perox, устойчивого к прилипанию и способствующего скольжению, с низким коэффициентом статического трения, обеспечивают устойчивость к износу и ограничивают потребность в техническом обслуживании. Внутренняя отделка корпуса и увеличенное проходное сечение гарантируют большой расход, даже при небольших заборах воды. Данные изделия соответствуют требованиям Министерства здравоохранения и могут использоваться для транспортировки питьевой воды и веществ в пищевой промышленности.

**ВНИМАНИЕ: УСТАНОВЛЕННЫЙ НА РЕДУКТОРЕ ДАВЛЕНИЯ МАНОМЕТР (только для кода 0232.0) ПОКАЗЫВАЕТ УЖЕ СНИЖЕННОЕ ЗНАЧЕНИЕ ДАВЛЕНИЯ (Ps) СРЕДЫ НА ВЫХОДЕ.**

#### ТЕХНИЧЕСКИЕ ХАРАКТЕРИСТИКИ

Давление:	
условное (PN):	16 бар
диапазон регулирования (Ps)	от 1,5 до 5,5 бара
значение Ps, заданное во время приемочных испытаний	3 бара
процентное колебание установленного значения Ps при изменении давления на входе:	± 10 %
Температура:	
макс. рабочая (TS)	от 0°C (искл. замерзание) до +80°C
Рабочие среды:	
вода	
гликольные растворы	гликоль 50%
сжатый воздух	
Резьба:	
Присоединение к трубопроводу	Резьба согласно ISO 228/1
Присоединение манометра (только для кода 0232.0)	EN 10226-Rp1/4" (ранее ISO7/1)
Тесты и испытания согласно:	
Тесты и испытания согласно	EN 1567
Проверка отклонения от заданного на заводе значения (Ps) согласно	EN 1567 § 8.3.2
Проверка диапазона регулирования согласно	EN 1567 § 8.3.1
Уровень звуковой мощности	I - Lap [дБ (A)] < 20

#### КОНСТРУКЦИЯ

Корпус из латуни EN12165-CW617N  
Нажимной винт из латуни EN12165-CW617N  
Поршень из латуни EN 12164 - CW614N  
Другие выточенные детали из латуни EN 12164 - CW614N  
Кольца O-образные уплотнительные неподвижные и уплотнение седла из НИТРИЛЬНОЙ РЕЗИНЫ (NBR)  
Кольца O-образные уплотнительные подвижные из СКЭП perox  
Пружина калибровочная из СТАЛИ EN 10270-1 SM, ОЦИНКОВАННАЯ  
Никелирование ЭЛЕКТРОЛИТИЧЕСКИМ СПОСОБОМ EN 12540 Cu/Ni5s.

#### Товарный код

0232.012	ВН.Р./ВН.Р.	3/8"	никелированный с отверстием под манометр
0232.015	ВН.Р./ВН.Р.	1/2"	никелированный с отверстием под манометр
0232.020	ВН.Р./ВН.Р.	3/4"	никелированный с отверстием под манометр
0232.112	ВН.Р./ВН.Р.	3/8"	никелированный без отверстия под манометр
0232.115	ВН.Р./ВН.Р.	1/2"	никелированный без отверстия под манометр
0232.120	ВН.Р./ВН.Р.	3/4"	никелированный без отверстия под манометр



OFFICINE RIGAMONTI  
La qualità di mano in mano.

OFFICINE RIGAMONTI S.p.A.  
via Circonvallazione, 9  
13018 Valduggia (VC), ITALY  
TEL. +39 0163.48165  
FAX +39 0163.47254  
www.officinerigamonti.it  
export@officinerigamonti.it

# 0232.0 • 3/8" - 3/4"

# 0232.1 • 3/8" - 3/4"

РЕДУКТОРЫ ДАВЛЕНИЯ ПОРШНЕВОГО ТИПА SAVO PN 16 НИКЕЛИРОВАННЫЕ С СОЕДИНЕНИЕМ ПОД МАНОМЕТР  
 РЕДУКТОРЫ ДАВЛЕНИЯ ПОРШНЕВОГО ТИПА SAVO PN 16 НИКЕЛИРОВАННЫЕ БЕЗ СОЕДИНЕНИЯ ПОД МАНОМЕТР

ПРИСОЕДИНЕНИЕ: ВНУТРЕННЯЯ РЕЗЬБА - ВНУТРЕННЯЯ РЕЗЬБА  
 ВНУТРЕННЯЯ РЕЗЬБА - ВНУТРЕННЯЯ РЕЗЬБА

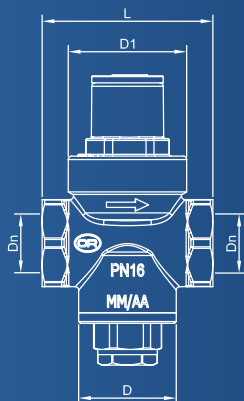
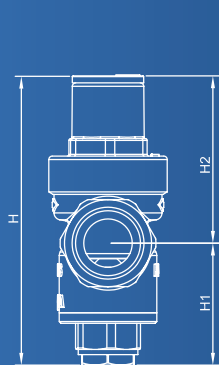

0232.0

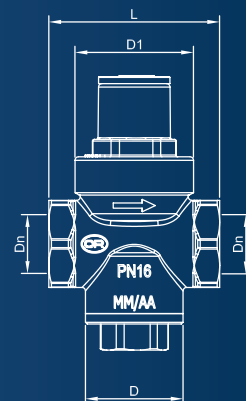
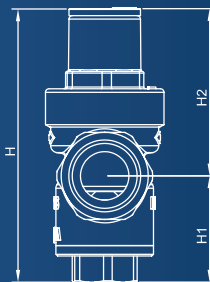

0232.1

## ХАРАКТЕРИСТИКИ

0232.0	DN	D	D1	L	H	H1	H2
	3/8"	Ø28	Ø34	49	83	35	48
	1/2"	Ø28	Ø34	49	83	35	48
	3/4"	Ø28	Ø34	50	88	36,5	51,5

0232.1	DN	D	D1	L	H	H1	H2
	3/8"	Ø28	Ø34	49	76	28	48
	1/2"	Ø28	Ø34	49	76	28	48
	3/4"	Ø28	Ø34	50	81	29,5	51,5

## РЕДУКТОРЫ ДАВЛЕНИЯ 0232 3/8" - 3/4"

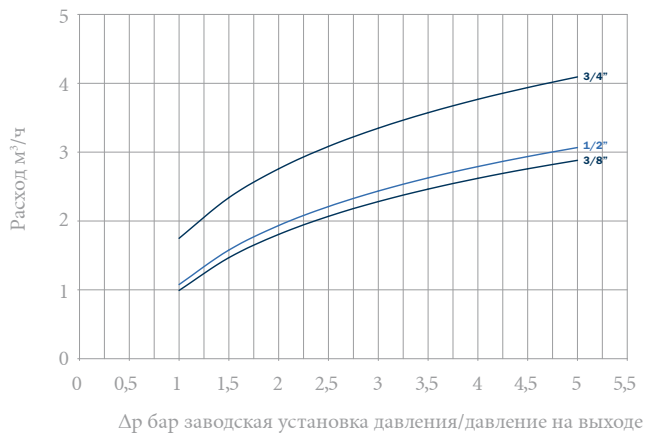

# РЕДУКТОРЫ ДАВЛЕНИЯ ПОРШНЕВОГО ТИПА

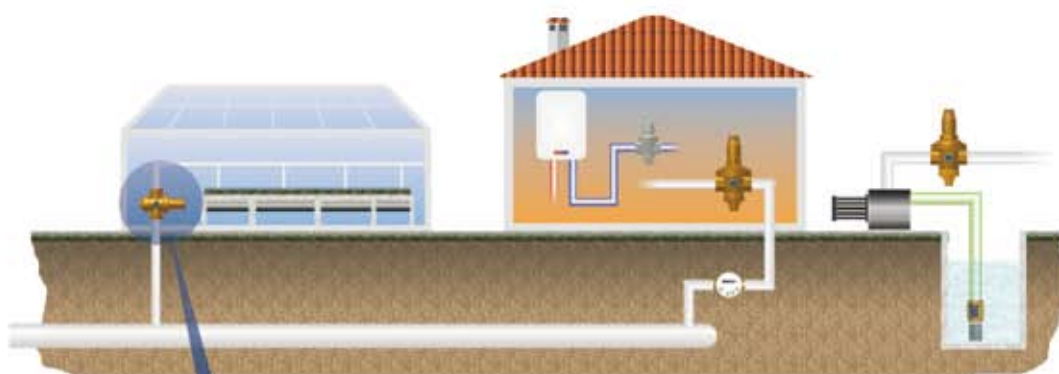

# РЕДУКТОРЫ ДАВЛЕНИЯ ПОРШНЕВОГО ТИПА

Редукторы давления предназначены для ограничения рабочего давления в водопроводе с питьевой водой в том случае, если максимально возможное статическое давление в любой точке водопроводной сети может достигнуть или превысить соответствующий максимально допустимый уровень или если подсоединены устройства и аппаратура, запуск которых происходит при более низком давлении. В частности, рекомендуется устанавливать редуктор в том случае, если статическое давление в выбранных точках больше 5 бар, если разница между давлением на входе и требуемым давлением на выходе превышает 75%, и если существует потребность в обеспечении равенства давлений в трубопроводах с горячей и холодной водой.



Поршневой редуктор давления для систем питьевого водоснабжения (EN 806-2 §16) обычно монтируется после счетчика воды в холодном водопроводе. В ПРОЦЕССЕ оснащения системы водоснабжения рекомендуется предусмотреть для каждого редуктора запорный кран и манометр высокого давления, который вместе с манометром, присоединенным к корпусу редуктора, упрощает регулировку и техническое обслуживание. Если существует потребность в байпасном трубопроводе, его тоже нужно снабдить редуктором давления. С целью снижения эффекта противодавления рекомендуется оставлять за редуктором участок трубопровода длиной, в 5 раз превышающей условный проход используемого устройства.

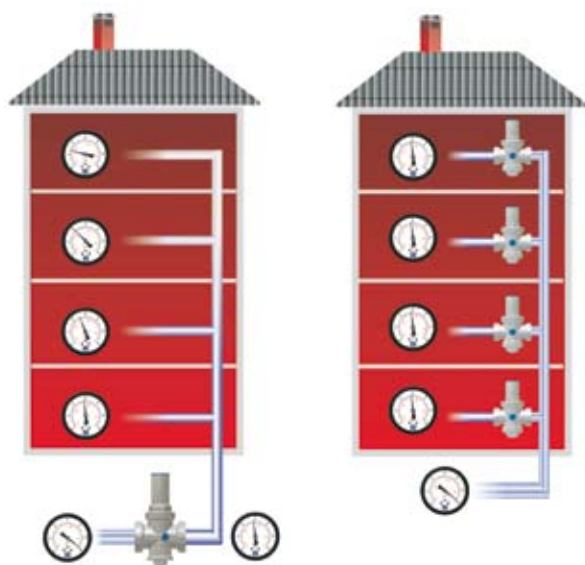

В многоэтажных домах рекомендуется устанавливать множество редукторов меньшего размера на каждом этаже, нежели один единственный редуктор большего размера у основания здания. Необходимо учитывать резкое снижение давления воды в стояке, который распределяет воду по этажам.

Для надежной и экономичной работы водных отопительных систем следует установить редуктор давления перед теплообменником. Это позволит гарантировать минимальное рабочее давление, требуемое системой для нормальной работы (функция автоматического восполнения).

Согласно параграфу 4.7.4 стандарта EN12828, при таких условиях применения подающие линии водоснабжения следует оснастить расширительным баком (1), обратным клапаном (2) и участком водопровода между редуктором (3) и водонагревателем (4) длиной, в пять раз превышающей условный проход используемого редуктора давления. Подобные меры необходимы во избежание опасного избыточного давления в трубопроводе, расположенном после редуктора, в результате перегрева воды бойлером.

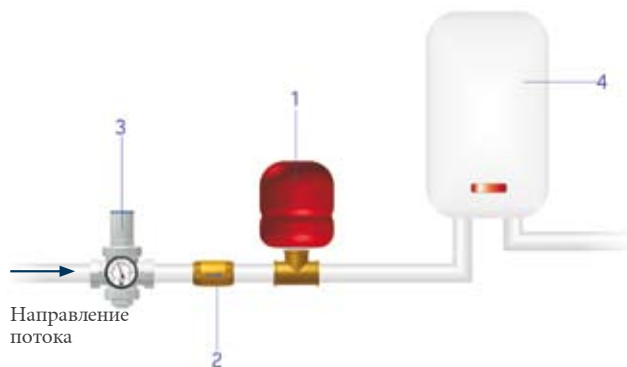



# РЕДУКТОРЫ ДАВЛЕНИЯ ПОРШНЕВОГО ТИПА

## СЖАТЫЙ ВОЗДУХ

Если системой используется сжатый воздух, а не вода, рекомендуемая скорость движения составляет от 10 до 20 м/с, при этом расход приблизительно в 10 раз превышает расчетный расход при использовании воды.

## ВЫБОР РЕДУКТОРА ДАВЛЕНИЯ

При выборе редукторов, произведенных компанией OR и различных по размеру, нужно учитывать максимальное давление на входе, диапазон регулирования и требуемый расход. Если эта информация известна, выберите редуктор, основываясь на указаниях, данных соответствующими графиками расхода. Важное примечание: на графиках рассматривается средняя скорость движения потока, равная 2 м/с. Так как при повышении скорости движения воды через редуктор увеличивается уровень шума в трубопроводе, рекомендуется выбирать более большую модель (следовательно, с более низким уровнем шума), если требование акустического комфорта вызвано особыми условиями эксплуатации (например, при установке в жилых домах). Скорость ни в коем случае не должна превышать 3 м/с во избежание явления кавитации!

## ПРИНЦИП РАБОТЫ ПОРШНЕВОГО РЕДУКТОРА ДАВЛЕНИЯ

Редуктор давления поршневого типа — это автоматический клапан, открытие и закрытие которого зависят от показателей давления воды на входе. На рисунках 1 и 2 представлены схематические изображения его конструкции: жесткий пластмассовый штампованный поршень А приводит в движение затвор В в результате действия двух противоположных сил. Снизу — давление воды в трубопроводе на входе в редуктор (которое пытается закрыть клапан), сверху — пружина, заведенная с учетом рабочего давления, которое нужно поддерживать на требуемом уровне (пытается открыть клапан). Клапан открывается (см. рисунок 2), когда, в результате выпуска воды через краны, снижается давление под поршнем и преобладает давление пружины; в тот момент степень открытия клапана пропорциональна расходу выпускаемой среды. По завершении слива, как только давление воды в нижнем трубопроводе будет больше давления противостоящей пружины, затвор поднимется, закрывая клапан. Регулировочное давление устанавливается путем завинчивания регулятора С, который в той или иной степени сжимает пружину.



Рис. 1



Рис. 2

# РЕДУКТОРЫ ДАВЛЕНИЯ ПОРШНЕВОГО ТИПА

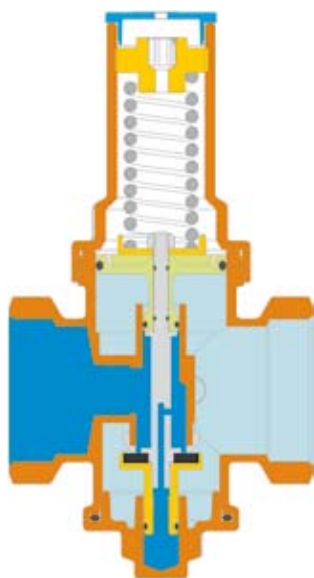
## РЕГУЛИРОВКА

- 1 - Перед началом монтажных работ откройте все спускные краны, чтобы очистить систему и удалить оставшийся в трубопроводе воздух.
- 2 - Установите сверху и снизу отсечные вентили, чтобы упростить проведение работ по техническому обслуживанию в будущем.
- 3 - Установите редуктор (определите положение с учетом указываемого стрелкой направления).
- 4 - Закройте отсечной вентиль после редуктора.
- 5 - Выполните калибровку редуктора с помощью верхнего регулятора. Снимите крышку А и воспользуйтесь регулятором В, чтобы отрегулировать установочное давление: вращение по часовой стрелке повышает устанавливаемое значение, против часовой - его уменьшает.

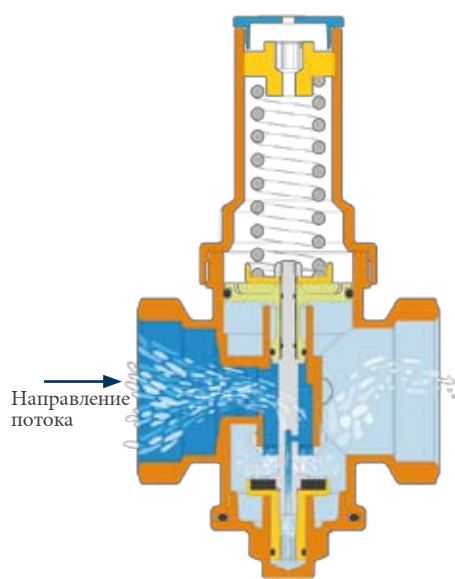

- 6 - Прочитайте на манометре требуемое значение (заводская установка редукторов OR равна 3 барам).

## ГИДРАВЛИЧЕСКИЕ УДАРЫ

Неожиданное избыточное давление, именуемое также "гидравлический удар", является одной из основных причин повреждения редукторов давления. При установке редуктора в системах, которые могут быть подвержены подобному явлению, следует предусмотреть использование специальных устройств, поглощающих энергию "гидравлических ударов".

Важное примечание: перед запуском внимательно ознакомьтесь с инструкциями в упаковке редуктора давления OR.

РЕДУКТОРЫ ДАВЛЕНИЯ ПОРШНЕВОГО ТИПА PN 25  
НИКЕЛИРОВАННЫЕ С СЕДЛОМ ИЗ НЕРЖАВЕЮЩЕЙ СТАЛИ  
ПРИСОЕДИНЕНИЕ: ВНУТРЕННЯЯ РЕЗЬБА - ВНУТРЕННЯЯ РЕЗЬБА



#### ГИДРАВЛИЧЕСКИЕ ХАРАКТЕРИСТИКИ

Редуктор давления PISTONE PN 25 представляет собой автоматический клапан, снижающий и стабилизирующий давление среды внутри распределительного трубопровода с учетом предварительно заданного значения. Применение этого гидравлического устройства необходимо, если максимальное давление в любой точке системы водоснабжения может достигнуть или превысить условное, а также в том случае, когда к трубопроводу присоединены аппаратура или устройства, которые могут быть задействованы только при более низком давлении. Редуктор давления поршневого типа может применяться в системах водоснабжения как снаружи, так и внутри тех зданий, в которых максимальное давление воды в главном водопроводе не превышает 25 бар. Конструкция внутреннего поршня из термопластика обеспечивает жесткость, прочность и высокую точность регулировки благодаря компенсационному седлу. О-образные уплотнительные кольца из технического СКЭП регох, устойчивого к прилипанию и способствующего скольжению, с низким коэффициентом статического трения, обеспечивают устойчивость к износу и ограничивают потребность в техническом обслуживании. Внутренняя отделка корпуса и увеличенное проходное сечение гарантируют большой расход, даже при небольших заборах воды. Поршневой редуктор давления широко применяется в системах кондиционирования, водоснабжения, ирригационных системах и пневматических распределительных трубопроводах (без распыленных масел), водопроводных системах зданий (согласно EN 806-2 и EN 805) и трубопроводах систем пожаротушения (ВАЖНОЕ ПРИМЕЧАНИЕ: следует учитывать особенности местных систем пожаротушения). Данные изделия соответствуют требованиям Министерства здравоохранения и могут использоваться для транспортировки питьевой воды и веществ в пищевой промышленности.

**ВНИМАНИЕ: УСТАНОВЛЕННЫЙ НА РЕДУКТОРЕ ДАВЛЕНИЯ МАНОМЕТР ПОКАЗЫВАЕТ УЖЕ СНИЖЕННОЕ ЗНАЧЕНИЕ ДАВЛЕНИЯ (Ps) СРЕДЫ НА ВЫХОДЕ.**

#### ТЕХНИЧЕСКИЕ ХАРАКТЕРИСТИКИ

Давление:	
условное (PN):	25 бар
диапазон регулирования (Ps):	от 1,5 до 5,5 бара
значение Ps, заданное во время приемочных испытаний	3 бара
процентное колебание давления на входе: Ps при изменении давления	± 10 %
Температура:	
макс. рабочая (TS)	от 0°C (искл. замерзание) до +130°C
Рабочие среды:	
вода	
гликольные растворы	гликоль 50%
сжатый воздух	
Резьба:	
Присоединение к трубопроводу	Резьба согласно ISO 228/1
Присоединение манометра	EN 10226-Rp1/4" (ранее ISO7/1)
Тесты и испытания согласно	
Тесты и испытания согласно EN 1567 - Соответствует указаниям рабочего листа немецкой ассоциации DVGW W 570-1	
Проверка отклонения от заданного на заводе значения (Ps) согласно EN 1567 § 8.3.2	
Проверка диапазона регулирования согласно EN 1567 § 8.3.1	
Расход и давление на выходе согласно EN 1567 § 8.3.4 - (в соответствии с рекомендациями DVGW W 570-1 § 6.1.3)	
Уровень звуковой мощности	II - Lap [дБ (A)] < 30

#### КОНСТРУКЦИЯ

Корпуса из латуни с размерами от 1/2" до 2" EN12165-CW617N  
Корпус литой из латуни 2" 1/2 EN1982-CT753S  
Нажимные винты из латуни EN12165-CW617N  
Поршень из ПОЛИАМИДА PA66-GF30 (Нейлон 66), армированный стекловолокном  
Другие формованные детали из латуни EN12165-CW617N  
Другие выточенные детали из латуни EN 12164 - CW614N  
Кольца O-образные уплотнительные неподвижные и уплотнение седла из НИТРИЛЬНОЙ РЕЗИНЫ (NBR)  
Кольца O-образные уплотнительные подвижные из СКЭП регох  
Пружина калибровочная из СТАЛИ EN 10270-1 SM, ОЦИНКОВАННАЯ  
Никелирование ЭЛЕКТРОЛИТИЧЕСКИМ СПОСОБОМ EN 12540 Cu/Ni5s.  
Седло съемное из НЕРЖАВЕЮЩЕЙ СТАЛИ EN 10088-1.4305 (AISI 303)

#### ТОВАРНЫЙ КОД

0233.115	внутр. р./внутр. р. никелиров.	1/2"	0233.142	внутр. р./внутр. р. никелиров.	1" 1/2
0233.120	внутр. р./внутр. р. никелиров	3/4"	0233.150	внутр. р./внутр. р. никелиров	2"
0233.125	внутр. р./внутр. р. никелиров	1"	0233.166	внутр. р./внутр. р. никелиров	2" 1/2
0233.133	внутр. р./внутр. р. никелиров	1" 1/4			



OFFICINE RIGAMONTI S.p.A.  
via Circonvallazione, 9  
13018 Valduggia (VC), ITALY  
TEL. +39 0163.48165  
FAX +39 0163.47254  
www.officinerigamonti.it  
export@officinerigamonti.it

# 0233.1 • 1/2" - 2"1/2

РЕДУКТОРЫ ДАВЛЕНИЯ ПОРШНЕВОГО ТИПА PN 25 НИКЕЛИРОВАННЫЕ  
С СЕДЛОМ ИЗ НЕРЖАВЕЮЩЕЙ СТАЛИ

ПРИСОЕДИНЕНИЕ: ВНУТРЕННЯЯ РЕЗЬБА - ВНУТРЕННЯЯ РЕЗЬБА

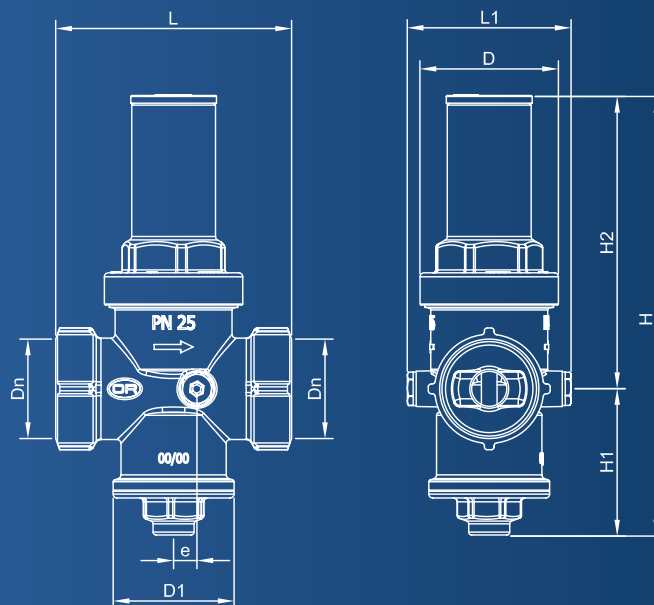

## ХАРАКТЕРИСТИКИ

DN	D	D1	L	L1	H	H1	H2	e
1/2"	Ø48	Ø44	69	73	114	42	72	\
3/4"	Ø48	Ø44	82	73	114	42	72	\
1"	Ø59	Ø52	96	73	145,5	52,5	93	\
1"1/4	Ø59	Ø52	100	73	151,5	56,5	95	\
1"1/2	Ø71	Ø62	121	84	225,5	75	150,5	12
2"	Ø71	Ø62	121	84	225,5	75	150,5	12
2"1/2	Ø71	Ø62	131	94	230	75,5	154,5	\

## РЕДУКТОР ДАВЛЕНИЯ КОД 0233 1/2"-2"1/2

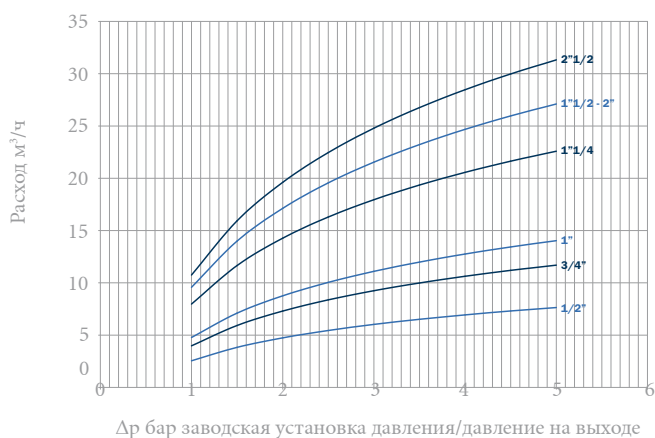

0234.0 • 1/2" - 2"

0234.1 • 1/2" - 2"

РЕДУКТОРЫ ДАВЛЕНИЯ ПОРШНЕВОГО ТИПА PN 25 ИЗ ЖЕЛТОЙ ЛАТУНИ, С СЕДЛОМ ИЗ НЕРЖАВЕЮЩЕЙ СТАЛИ  
РЕДУКТОРЫ ДАВЛЕНИЯ ПОРШНЕВОГО ТИПА PN 25 НИКЕЛИРОВАННЫЕ, С СЕДЛОМ ИЗ НЕРЖАВЕЮЩЕЙ СТАЛИ

ПРИСОЕДИНЕНИЕ: ПЕРЕХОДНИКИ С НАКИДНОЙ ГАЙКОЙ, НАРУЖНАЯ РЕЗЬБА  
ПЕРЕХОДНИКИ С НАКИДНОЙ ГАЙКОЙ, НАРУЖНАЯ РЕЗЬБА



0234.0



0234.1



#### ГИДРАВЛИЧЕСКИЕ ХАРАКТЕРИСТИКИ

Редуктор давления ПОРШНЕВОГО ТИПА PN 25 с ввертными фитингами с наружной резьбой представляет собой автоматический клапан, снижающий и стабилизирующий давление среды внутри распределительного трубопровода с учетом предварительно заданного значения. Применение этого гидравлического устройства необходимо, если максимально возможное давление в любой точке системы водоснабжения может достигнуть или превысить условное давление, а также в том случае, когда к трубопроводу присоединены аппаратура или устройства, которые могут быть задействованы только при более низком давлении. Редуктор давления поршневого типа может применяться в системах водоснабжения как снаружи, так и внутри тех зданий, в которых максимальное давление воды в главном водопроводе не превышает 25 бар. Конструкция внутреннего поршня из термопластика обеспечивает жесткость, прочность и высокую точность регулировки благодаря компенсационному седлу. О-образные уплотнительные кольца из технического СКЭП рехог, устойчивого к прилипанию и способствующего скольжению, с низким коэффициентом статического трения, обеспечивают устойчивость к износу и ограничивают потребность в техническом обслуживании. Внутренняя отделка корпуса и увеличенное проходное сечение гарантируют большой расход, даже при небольших заборах воды. Поршневой редуктор давления широко применяется в системах кондиционирования, водоснабжения, ирригационных системах и пневматических распределительных трубопроводах (без распыленных масел), хозяйственно-бытовых водопроводных системах зданий (согласно EN 806-2 и EN 805) и трубопроводах систем пожаротушения (ВАЖНОЕ ПРИМЕЧАНИЕ: следует учитывать особенности местных систем пожаротушения). Данные изделия соответствуют требованиям Министерства здравоохранения и могут использоваться для транспортировки питьевой воды и веществ в пищевой промышленности.

**ВНИМАНИЕ: УСТАНОВЛЕННЫЙ МАНОМЕТР НА РЕДУКТОРЕ ДАВЛЕНИЯ ПОКАЗЫВАЕТ УЖЕ СНИЖЕННОЕ ЗНАЧЕНИЕ ДАВЛЕНИЯ (Ps) СРЕДЫ НА ВЫХОДЕ.**

#### ТЕХНИЧЕСКИЕ ХАРАКТЕРИСТИКИ

Давление:	
условное (PN):	25 бар
диапазон регулирования (Ps):	от 1,5 до 5,5 бара
значение Ps, заданное во время приемочных испытаний:	3 бара
процентное колебание установленного значения Ps при изменении давления на входе:	± 10 %
Температура:	
макс. рабочая (TS)	от 0°C (искл. замерзание) до +130°C
Рабочие среды:	
вода	
гликольные растворы	гликоль 50%
сжатый воздух	
Резьба:	
Присоединение к трубопроводу	Резьба согласно ISO 228/1
Присоединение манометра	EN 10226-Rp1/4" (ранее ISO/71)
Тесты и испытания согласно:	
Тесты и испытания согласно EN 1567 - Соответствует указаниям рабочего листа немецкой ассоциации DVGW W 570-1	
Проверка отклонения от заданного на заводе значения (Ps) согласно EN 1567 § 8.3.2	
Проверка диапазона регулирования согласно EN 1567 § 8.3.1	
Расход и давление на выходе согласно EN 1567 § 8.3.4 - (в соответствии с рекомендациями DVGW W 570-1 § 6.1.3)	
Уровень звуковой мощности	П - Lap [дБ (A)] < 30

#### КОНСТРУКЦИЯ

Корпусы из латуни EN12165-CW617N  
Нажимные винты из латуни EN12165-CW617N  
Поршень из ПОЛИАМИДА PA66-GF30 (Нейлон 66), армированный стекловолокном  
Другие формованные детали из латуни EN12165-CW617N  
Другие выточенные детали из латуни EN 12164 - CW614N  
Кольца О-образные уплотнительные неподвижные и уплотнение седла из НИТРИЛЬНОЙ РЕЗИНЫ (NBR)  
Кольца О-образные уплотнительные подвижные из СКЭП рехог  
Пружина калибровочная из СТАЛИ EN 10270-1 SM, ОЦИНКОВАННАЯ  
Никелирование ЭЛЕКТРОЛИТИЧЕСКИМ СПОСОБОМ EN 12540 Cu/Ni5s.  
Седло съемное из НЕРЖАВЕЮЩЕЙ СТАЛИ EN 10088-1.4305 (AISI 303)

#### Товарный код

0234.015	переходник с накидной гайкой нар. р.	1/2"	0234.115	переходник с накидной гайкой нар. р.	1/2"
0234.020	переходник с накидной гайкой нар. р.	3/4"	0234.120	переходник с накидной гайкой нар. р.	3/4"
0234.025	переходник с накидной гайкой нар. р.	1"	0234.125	переходник с накидной гайкой нар. р.	1"
0234.033	переходник с накидной гайкой нар. р.	1"1/4	0234.133	переходник с накидной гайкой нар. р.	1"1/4
0234.042	переходник с накидной гайкой нар. р.	1"1/2	0234.142	переходник с накидной гайкой нар. р.	1"1/2
0234.050	переходник с накидной гайкой нар. р.	2"	0234.150	переходник с накидной гайкой нар. р.	2"



OFFICINE RIGAMONTI S.p.A.  
via Circonvallazione, 9  
13018 Valduggia (VC), ITALY  
TEL. +39 0163.48165  
FAX +39 0163.47254  
www.officinerigamonti.it  
export@officinerigamonti.it

# 0234.0 • 1/2" - 2"

# 0234.1 • 1/2" - 2"

РЕДУКТОРЫ ДАВЛЕНИЯ ПОРШНЕВОГО ТИПА PN 25 ИЗ ЖЕЛТОЙ ЛАТУНИ, С СЕДЛОМ ИЗ НЕРЖАВЕЮЩЕЙ СТАЛИ  
 РЕДУКТОРЫ ДАВЛЕНИЯ ПОРШНЕВОГО ТИПА PN 25 НИКЕЛИРОВАННЫЕ, С СЕДЛОМ ИЗ НЕРЖАВЕЮЩЕЙ СТАЛИ

ПРИСОЕДИНЕНИЕ: ПЕРЕХОДНИКИ С НАКИДНОЙ ГАЙКОЙ, НАРУЖНАЯ РЕЗЬБА  
 ПЕРЕХОДНИКИ С НАКИДНОЙ ГАЙКОЙ, НАРУЖНАЯ РЕЗЬБА

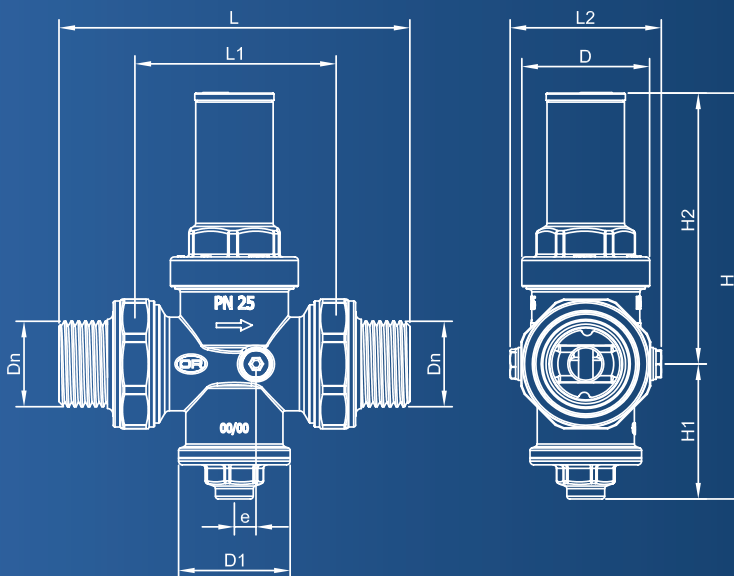
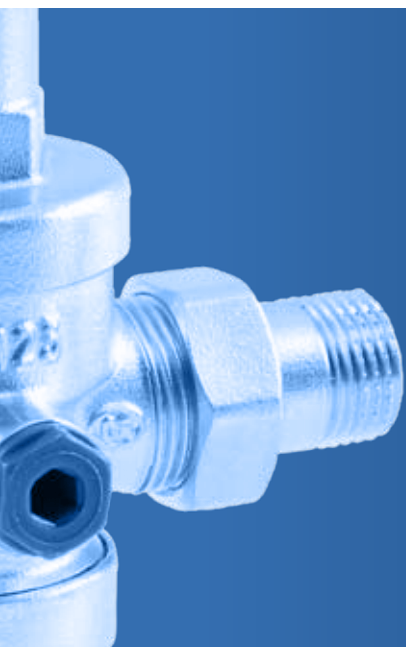

### ХАРАКТЕРИСТИКИ

DN	D	D1	L	L1	L2	H	H1	H2	e
1/2"	Ø48	Ø44	126	69	73	114	42	72	\
3/4"	Ø48	Ø44	139	78	73	114	42	72	\
1"	Ø59	Ø52	160	90	73	145,5	52,5	93	\
1" 1/4	Ø59	Ø52	172	92	73	151,5	56,5	95	\
1" 1/2	Ø71	Ø62	195	115	84	225,5	75	150,5	12
2"	Ø71	Ø62	231	131	84	225,5	75	150,5	12

### РЕДУКТОР ДАВЛЕНИЯ КОД 234 1/2"-2"

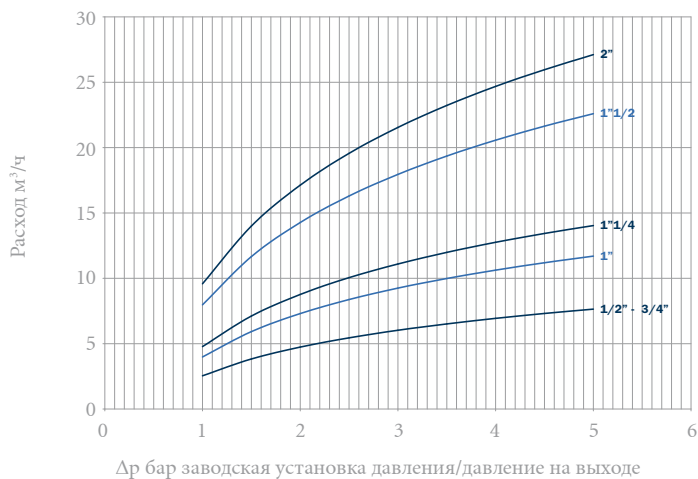

Фирма оставляет за собой право на изменение содержащихся в каталоге сведений, технических характеристик, иллюстраций и описаний в любое время и без предварительного уведомления. Категорически запрещается и преследуется по закону полное или частичное воспроизведение каталога.



0236.0 • 1/2" - 2"

0236.1 • 1/2" - 2"

РЕДУКТОРЫ ДАВЛЕНИЯ ПОРШНЕВОГО ТИПА PN 25 ИЗ ЖЕЛТОЙ ЛАТУНИ, С СЕДЛОМ ИЗ НЕРЖАВЕЮЩЕЙ СТАЛИ  
РЕДУКТОРЫ ДАВЛЕНИЯ ПОРШНЕВОГО ТИПА PN 25 НИКЕЛИРОВАННЫЕ, С СЕДЛОМ ИЗ НЕРЖАВЕЮЩЕЙ СТАЛИ

ПРИСОЕДИНЕНИЕ: ПЕРЕХОДНИКИ С НАКИДНОЙ ГАЙКОЙ, ВНУТРЕННЯЯ РЕЗЬБА  
ПЕРЕХОДНИКИ С НАКИДНОЙ ГАЙКОЙ, ВНУТРЕННЯЯ РЕЗЬБА



0236.0



0236.1



#### ГИДРАВЛИЧЕСКИЕ ХАРАКТЕРИСТИКИ

Редуктор давления ПОРШНЕВОГО ТИПА PN 25 с ввертными фитингами с внутренней резьбой представляет собой автоматический клапан, снижающий и стабилизирующий давление среды внутри распределительного трубопровода с учетом предварительно заданного значения. Применение этого гидравлического устройства необходимо, если максимальное давление в любой точке системы водоснабжения может достигнуть или превысить условное давление, а также в том случае, когда к трубопроводу присоединены аппаратура или устройства, которые могут быть задействованы только при более низком давлении. Редуктор давления поршневого типа может применяться в системах водоснабжения как снаружи, так и внутри тех зданий, в которых максимальное давление воды в главном водопроводе не превышает 25 бар. Конструкция внутреннего поршня из термопластика обеспечивает жесткость, прочность и высокую точность регулировки благодаря компенсационному седлу. О-образные уплотнительные кольца из технического СКЭП perox, устойчивого к прилипанию и способствующего скольжению, с низким коэффициентом статического трения, обеспечивают устойчивость к износу и ограничивают потребность в техническом обслуживании. Внутренняя отделка корпуса и увеличенное проходное сечение гарантируют большой расход, даже при небольших заборах воды. Поршневой редуктор давления широко применяется в системах кондиционирования, водоснабжения, ирригационных системах и пневматических распределительных трубопроводах (без распыленных масел), хозяйственно-бытовых водопроводных системах зданий (согласно EN 806-2 и EN 805) и трубопроводах систем пожаротушения (ВАЖНОЕ ПРИМЕЧАНИЕ: следует учитывать особенности местных систем пожаротушения). Данные изделия соответствуют требованиям Министерства здравоохранения и могут использоваться для транспортировки питьевой воды и веществ в пищевой промышленности.

**ВНИМАНИЕ: УСТАНОВЛЕННЫЙ МАНОМЕТР НА РЕДУКТОРЕ ДАВЛЕНИЯ ПОКАЗЫВАЕТ УЖЕ СНИЖЕННОЕ ЗНАЧЕНИЕ ДАВЛЕНИЯ (Ps) СРЕДЫ НА ВЫХОДЕ.**

#### ТЕХНИЧЕСКИЕ ХАРАКТЕРИСТИКИ

##### Давление:

условное (PN): 25 бар  
диапазон регулирования (Ps) от 1,5 до 5,5 бара  
значение Ps, заданное во время приемочных испытаний 3 бара  
процентное колебание установленного значения Ps при изменении давления на входе: ± 10 %

##### Температура:

макс. рабочая (TS) от 0°C (искл. замерзание) до +130°C

##### Рабочие среды:

вода  
гликольные растворы гликоль 50%  
сжатый воздух

##### Резьба:

Присоединение к трубопроводу Резьба согласно ISO 228/1  
Присоединение манометра EN 10226-Rp1/4" (ранее ISO7/1)

##### Тесты и испытания согласно:

Тесты и испытания согласно EN 1567 - Соответствует указаниям рабочего листа немецкой ассоциации DVGW W 570-1  
Проверка отклонения от заданного на заводе значения (Ps) согласно EN 1567 § 8.3.2  
Проверка диапазона регулирования согласно EN 1567 § 8.3.1  
Расход и давление на выходе согласно EN 1567 § 8.3.4 - (в соответствии с рекомендациями DVGW W 570-1 § 6.1.3)  
Уровень звуковой мощности П - Lар [дБ (A)] < 30

#### КОНСТРУКЦИЯ

Корпусы из латуни EN12165-CW617N  
Нажимные винты из латуни EN12165-CW617N  
Поршень из ПОЛИАМИДА PA66-GF30 (Нейлон 66), армированный стекловолокном  
Другие формованные детали из латуни EN12165-CW617N  
Другие выточенные детали из латуни EN 12164 - CW614N  
Кольца O-образные уплотнительные неподвижные и уплотнение седла из НИТРИЛЬНОЙ РЕЗИНЫ (NBR)  
Кольца O-образные уплотнительные подвижные из СКЭП perox  
Пружина калибровочная из СТАЛИ EN 10270-1 SM, ОЦИНКОВАННАЯ  
Никелирование ЭЛЕКТРОЛИТИЧЕСКИМ СПОСОБОМ EN 12540 Cu/Ni5s.  
Седло съемное из НЕРЖАВЕЮЩЕЙ СТАЛИ EN 10088-1.4305 (AISI 303)

#### Товарный код

0236.015	переходник с накидной гайкой вн. р.	1/2"	0236.115	переходник с накидной гайкой вн. р.	1/2"
0236.020	переходник с накидной гайкой вн. р.	3/4"	0236.120	переходник с накидной гайкой вн. р.	3/4"
0236.025	переходник с накидной гайкой вн. р.	1"	0236.125	переходник с накидной гайкой вн. р.	1"
0236.033	переходник с накидной гайкой вн. р.	1"1/4	0236.133	переходник с накидной гайкой вн. р.	1"1/4
0236.042	переходник с накидной гайкой вн. р.	1"1/2	0236.142	переходник с накидной гайкой вн. р.	1"1/2
0236.050	переходник с накидной гайкой вн. р.	2"	0236.150	переходник с накидной гайкой вн. р.	2"



OFFICINE RIGAMONTI S.p.A.  
via Circonvallazione, 9  
13018 Valduggia (VC), ITALY  
TEL. +39 0163.48165  
FAX +39 0163.47254  
www.officinerigamonti.it  
export@officinerigamonti.it

# 0236.0 • 1/2" - 2"

# 0236.1 • 1/2" - 2"

РЕДУКТОРЫ ДАВЛЕНИЯ ПОРШНЕВОГО ТИПА PN 25 ИЗ ЖЕЛТОЙ ЛАТУНИ, С СЕДЛОМ ИЗ НЕРЖАВЕЮЩЕЙ СТАЛИ  
 РЕДУКТОРЫ ДАВЛЕНИЯ ПОРШНЕВОГО ТИПА PN 25 НИКЕЛИРОВАННЫЕ С СЕДЛОМ ИЗ НЕРЖАВЕЮЩЕЙ СТАЛИ  
 ПРИСОЕДИНЕНИЕ: ПЕРЕХОДНИКИ С НАКИДНОЙ ГАЙКОЙ, ВНУТРЕННЯЯ РЕЗЬБА  
 ПЕРЕХОДНИКИ С НАКИДНОЙ ГАЙКОЙ, ВНУТРЕННЯЯ РЕЗЬБА

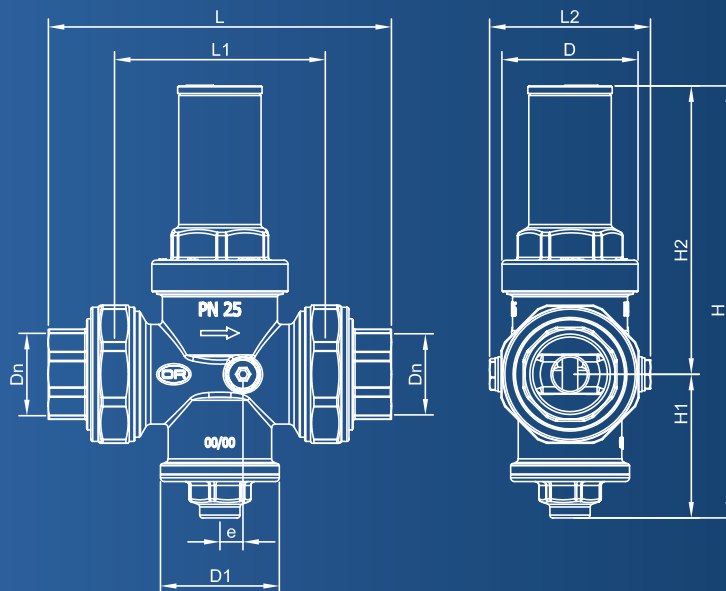

### ХАРАКТЕРИСТИКИ

DN	D	D1	L	L1	L2	H	H1	H2	e
1/2"	Ø48	Ø44	118	69	73	114	42	72	\
3/4"	Ø48	Ø44	134	78	73	114	42	72	\
1"	Ø59	Ø52	140	90	73	145,5	52,5	93	\
1"1/4	Ø59	Ø52	179	92	73	151,5	56,5	95	\
1"1/2	Ø71	Ø62	189	115	84	225,5	75	150,5	12
2"	Ø71	Ø62	219	131	84	225,5	75	150,5	12

### РЕДУКТОР ДАВЛЕНИЯ КОД 236 1/2" - 2"

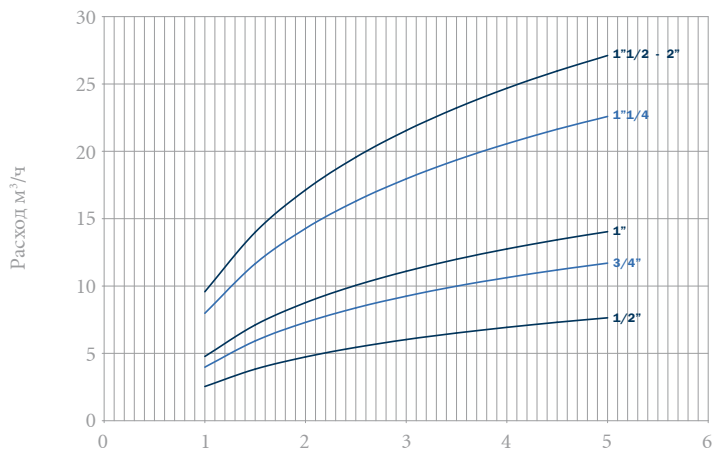

Δр бар заводская установка давления/давление на выходе

Фирма оставляет за собой право на изменение содержащихся в каталоге сведений, технических характеристик, иллюстраций и описаний в любое время и без предварительного уведомления. Категорически запрещается и преследуется по закону полное или частичное воспроизведение каталога.





# РЕДУКТОРЫ ДАВЛЕНИЯ МЕМБРАННОГО ТИПА

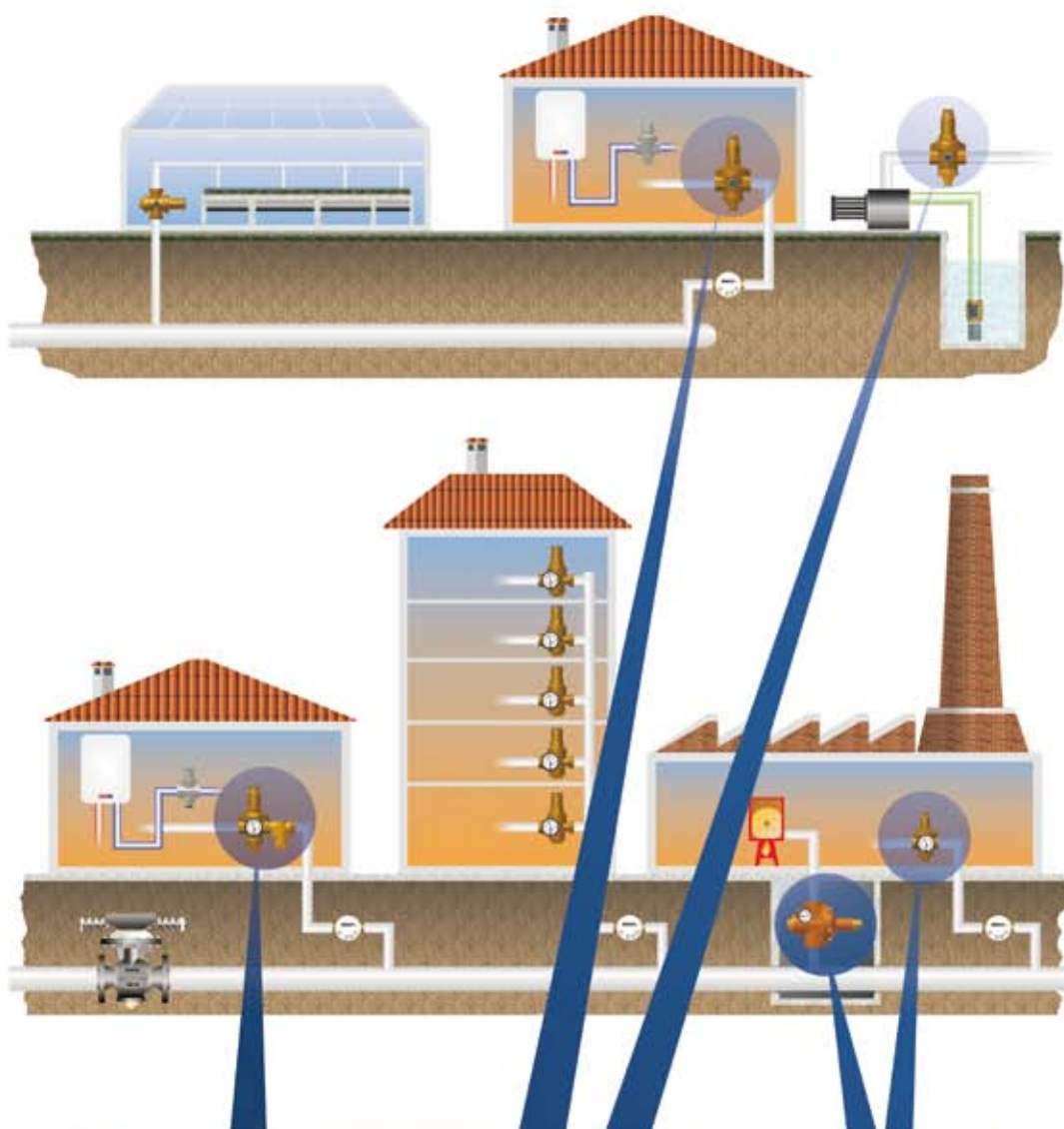

# РЕДУКТОРЫ ДАВЛЕНИЯ МЕМБРАННОГО ТИПА

Редукторы давления предназначены для ограничения рабочего давления в водопроводе с питьевой водой в том случае, если максимально возможное статическое давление в любой точке водопроводной сети может достигнуть или превысить соответствующий максимально допустимый уровень или если подсоединены устройства и аппаратура, запуск которых происходит при более низком давлении. В частности, рекомендуется устанавливать редуктор в том случае, если статическое давление в выбранных точках больше 5 бар, если разница между давлением на входе и требуемым давлением на выходе превышает 75%, и если существует потребность в обеспечении равенства давлений в трубопроводах с горячей и холодной водой.

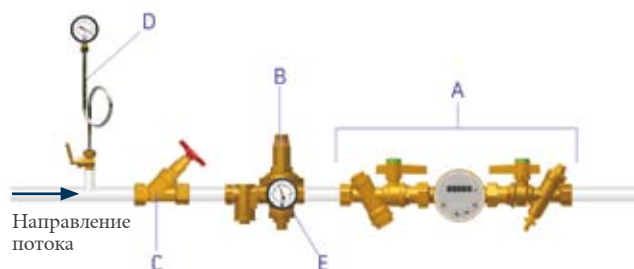

Мембранный редуктор давления для систем питьевого водоснабжения (EN 806-2 §16) обычно устанавливается в холодном трубопроводе после счетчика воды (А). Рекомендуется оснастить систему водоснабжения, предусмотрев для каждого редуктора (В) запорный кран (С) и манометр (D) на входе, который вместе с манометром (E), присоединенным к корпусу редуктора, упрощает регулировку и техническое обслуживание. Если существует потребность в байпасном трубопроводе, его тоже нужно снабдить редуктором давления. С целью снижения эффекта противодавления рекомендуется оставлять после редуктора давления участок трубопровода длиной, в 5 раз превышающей условный проход используемого устройства.

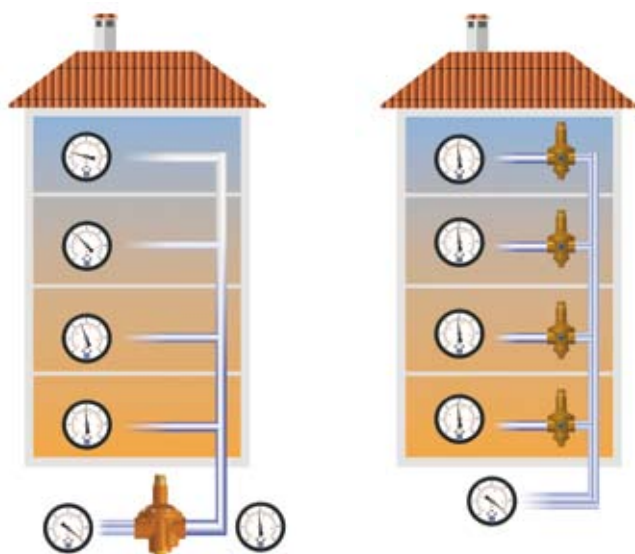

В многоэтажных домах рекомендуется устанавливать множество редукторов меньшего размера на каждом этаже, нежели один единственный редуктор большего размера у основания здания. Необходимо учитывать резкое снижение давления воды в стояке, который распределяет воду по этажам.

Для надежной и экономичной работы водных отопительных систем следует установить редуктор давления перед теплообменником. Это позволит гарантировать минимальное рабочее давление, требуемое системой для нормальной работы (функция автоматического восполнения).

Согласно параграфу 4.7.4 стандарта EN12828, при таких условиях применения подающие линии водоснабжения следует оснастить расширительным баком (1), обратным клапаном (2) и участком водопровода между редуктором (3) и водонагревателем (4) длиной, в пять раз превышающей условный проход используемого редуктора давления.

Подобные меры необходимы во избежание опасного избыточного давления в трубопроводе, расположенном после редуктора, в результате перегрева воды бойлером.

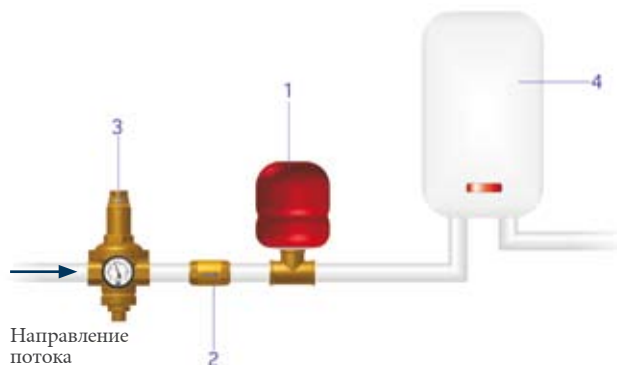

# РЕДУКТОРЫ ДАВЛЕНИЯ МЕМБРАННОГО ТИПА

## СЖАТЫЙ ВОЗДУХ

Если системой используется сжатый воздух, а не вода, рекомендуемая скорость движения составляет от 10 до 20 м/с, при этом расход приблизительно в 10 раз превышает расчетный расход при использовании воды.

## ВЫБОР РЕДУКТОРА ДАВЛЕНИЯ

При выборе редукторов, произведенных компанией OR, нужно учитывать максимальное давление на входе, диапазон регулирования и требуемый расход. Имея в распоряжении эту информацию, можно ознакомиться с указаниями соответствующих графиков расхода, чтобы сделать оптимальный выбор.

Важное примечание: на графиках рассматривается средняя скорость движения потока, равная 2 м/с. Так как при повышении скорости движения воды через редуктор увеличивается уровень шума в водопроводной сети, рекомендуется выбирать модель больших размеров (следовательно, с более низким уровнем шума), если требование акустического комфорта вызвано особыми условиями эксплуатации (например, при установке в жилых домах). Тем не менее, настоятельно рекомендуется не превышать скорость в 3 м/с во избежание явления кавитации!

## ПРИНЦИП РАБОТЫ МЕМБРАННОГО РЕДУКТОРА ДАВЛЕНИЯ

Ниже представлены схематические изображения редуктора давления OR. Эластичная мембрана (А) приводит в движение затвор (В) в результате действия двух противоположных сил: снизу — давление воды в трубопроводе за редуктором (которое пытается закрыть клапан), сверху — воздействие пружины, заведенной с учетом рабочего давления, которое нужно поддерживать на требуемом уровне (пытается открыть клапан). Клапан открывается (см. рисунок 2), когда, в результате выпуска воды через краны, снижается давление под мембраной и преобладает давление пружины; в тот момент степень открытия клапана пропорциональна расходу выпускаемой среды. По завершении слива, как только давление воды в нижней части трубопровода будет достаточным, чтобы противостоять давлению пружины, затвор поднимется, закрывая клапан. Регулируемое давление устанавливается путем завинчивания регулятора D, который в той или иной степени сжимает пружину. Кроме того, компенсационное седло редукторов давления с "компенсационной камерой" позволяет поддерживать на постоянном уровне заданное в процессе калибровки значение даже при сильных перепадах давления на входе, которое может достигнуть 40 бар: давление в верхнем трубопроводе устанавливает затвор в открытое положение и давит в противоположном направлении на стержень компенсационной камеры, что позволяет существенно уравновесить силы. Съемное уплотнение из нержавеющей стали гарантирует надежность и точность редуктора с течением времени, даже при тяжелых условиях эксплуатации.

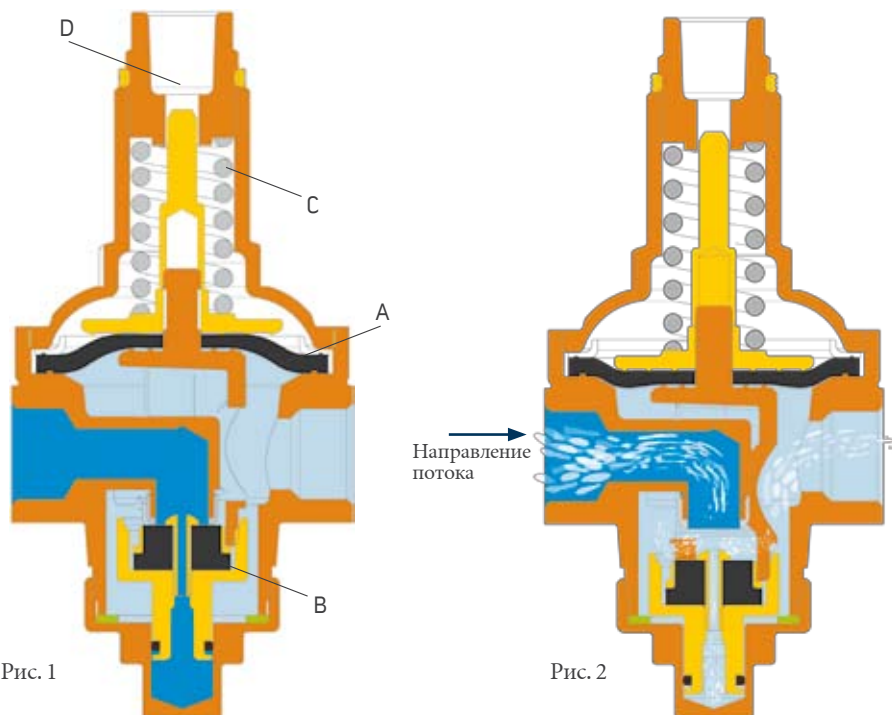

Развернутые внутренние проходы позволяют снизить уровень шума до макс. 30 дБ (класс 2) при скорости движения воды от 1,5 до 2,5 м/с. Как пружина, так и все регулировочные элементы изолированы от воды и, следовательно, защищены от технического/структурного износа. Особый материал, из которого сделано O-образное уплотнительное кольцо компенсационной камеры, полностью устраняет риск заедания, отложения или прилипания (специальный эластомер СКЭП Регох, устойчивый к прилипанию и способствующий скольжению). Ограниченное использование подвижных деталей обеспечивает высокий уровень чувствительности и точности. МЕМБРАНА, приводящая в движение затвор, способна выдержать сильное противодействие на выходе — до 25 бар, как пульсирующее (гидравлические удары), так и постоянное. Регулировка осуществляется с помощью регулятора, расположенного в верхней части устройства. Вращая его по часовой стрелке, можно повысить давление на выходе в соответствии с действующими европейскими стандартами. Все редукторы давления OR имеют два резьбовых отверстия под манометр с резьбой R<sub>p</sub> ¼" для измерения сниженного давления.

# РЕДУКТОРЫ ДАВЛЕНИЯ МЕМБРАННОГО ТИПА

## РЕГУЛИРОВКА

- 1 - Перед началом монтажных работ откройте все спускные краны, чтобы очистить систему и удалить оставшийся в трубопроводе воздух.
- 2 - Установите сверху и снизу отсечные вентили, чтобы упростить проведение работ по техническому обслуживанию в будущем.
- 3 - Установите редуктор (определите положение с учетом указываемого стрелкой направления).
- 4 - Закройте отсечной вентиль после редуктора.
- 5 - Выполните калибровку редуктора с помощью верхнего регулятора. Ослабьте стопорное кольцо А и, используя регулятор В, отрегулируйте установочное давление: вращение по часовой стрелке повышает устанавливаемое значение, против часовой — его уменьшает.



- 6 - Прочитайте на манометре требуемое значение (заводская установка редукторов OR равна 3 барам).

## ГИДРАВЛИЧЕСКИЕ УДАРЫ

Неожиданное избыточное давление, именуемое также "гидравлический удар", является одной из основных причин повреждения редукторов давления. При установке редуктора в системах, которые могут быть подвержены подобному явлению, следует предусмотреть использование специальных устройств, поглощающих энергию "гидравлических ударов".

**Важное примечание:** перед запуском внимательно ознакомьтесь с инструкциями в упаковке редуктора давления OR.

0204 • 1/2" - 4"

0227 • 1/2" - 2"

## РЕДУКТОРЫ ДАВЛЕНИЯ МЕМБРАННОГО ТИПА PN 40 С КОМПЕНСАЦИОННОЙ КАМЕРОЙ И СЕДЛОМ ИЗ НЕРЖАВЕЮЩЕЙ СТАЛИ



ПРИСОЕДИНЕНИЕ: ВНУТРЕННЯЯ РЕЗЬБА - ВНУТРЕННЯЯ РЕЗЬБА  
ПЕРЕХОДНИКИ С НАКИДНОЙ ГАЙКОЙ, НАРУЖНАЯ РЕЗЬБА



0204



0227

### ГИДРАВЛИЧЕСКИЕ ХАРАКТЕРИСТИКИ

Мембранный редуктор давления PN 40 с компенсационной камерой представляет собой автоматический клапан, снижающий и стабилизирующий давление среды внутри распределительного трубопровода с учетом предварительно заданного значения. Применение этого гидравлического устройства необходимо, если максимальное давление в любой точке водопроводной системы может достигнуть или превысить номинальное, а также в том случае, когда к трубопроводу присоединены аппаратура или устройства, которые срабатывают только при более низком давлении. Благодаря высокому уровню механической прочности корпуса и внутренних компонентов, редуктор давления особенно подходит для применения в тех внешних системах водоснабжения зданий (EN 805), где давление воды в магистральном трубопроводе может достигать очень высоких показателей (до 40 бар). Кроме того, компенсационная система нейтрализует воздействие, оказываемое колебанием давления в верхней части на нижнюю. Эластичная мембрана из СКЭП, армированная полиамидом с высокой механической прочностью, и уплотнительное кольцо с защитой от прилипания, изготовленное из СКЭП Pexox, позволяют точно и надолго отрегулировать значение давления. Внутренняя отделка корпуса и отсутствие подвижных деталей обеспечивают большой расход даже при незначительном заборе воды. Мембранный редуктор PN 40 с компенсационной камерой широко применяется в системах кондиционирования, водоснабжения, ирригационных системах и пневматических распределительных трубопроводах (без распыленных масел), водопроводных системах зданий согласно EN 806-2 и трубопроводах систем пожаротушения (ВАЖНОЕ ПРИМЕЧАНИЕ: следует учитывать особенности местных систем пожаротушения). Этот редуктор соответствует требованиям Министерства здравоохранения и может использоваться для транспортировки питьевой воды и веществ в пищевой промышленности.

**ВНИМАНИЕ: УСТАНОВЛЕННЫЙ МАНОМЕТР НА РЕДУКТОРЕ ДАВЛЕНИЯ УКАЗЫВАЕТ УЖЕ СНИЖЕННОЕ ЗНАЧЕНИЕ ДАВЛЕНИЯ (Ps) СРЕДЫ НА ВЫХОДЕ.**

### ТЕХНИЧЕСКИЕ ХАРАКТЕРИСТИКИ

Давление:  
условное (PN): 40 бар  
диапазон регулирования (Ps): от 1 до 7 бар  
значение Ps, заданное во время приемочных испытаний: 3 бара  
процентное колебание установленного значения Ps при изменении давления на входе:  $\pm 5\%$   
Температура:  
макс. допустимая рабочая (TS): от 0°C (искл. замерзание) до 80°C



OFFICINE RIGAMONTI S.p.A.  
via Circonvallazione, 9  
13018 Valduggia (VC), ITALY  
TEL +39 0163.48165  
FAX +39 0163.47254  
www.officinerigamonti.it  
export@officinerigamonti.it

### Рабочие среды:

вода  
гликольные растворы гликоль 50%  
сжатый воздух

### Резьба:

Присоединение к трубопроводу: Резьба согласно ISO 228/1  
Присоединение манометра: EN 10226-Rp1/4" (ранее ISO7/1)

### Тесты и испытания согласно:

Тесты и испытания согласно EN 1567 - Соответствует указаниям рабочего листа немецкой ассоциации DVGW W 570-1

Проверяет отклонение от заданного на заводе значения (Ps) согласно EN 1567 § 8.3.2

Проверяет диапазон регулирования согласно EN 1567 § 8.3.1

Расход и давление на выходе согласно EN 1567 § 8.3.4 - (в соответствии с рекомендациями DVGW W 570-1 § 6.1.3)

Уровень звуковой мощности

II - L<sub>ap</sub> [дБ (A)] < 30

### КОНСТРУКЦИЯ

Корпусы с размерами 1/2"-2" из латуни EN12165-CW617N

Корпусы с размерами 2"1/2-4", сплав из бронзы, EN1982-CB491K

Нажимные винты 1/2"-2" из латуни EN12165-CW617N

Нажимные винты 2"1/2-4", сплав из бронзы, EN1982-CB491K

Другие формованные детали с размерами 1/2"-4" из латуни EN12165-CW617N

Другие детали с размерами 2"1/2-4", сплав из бронзы, EN1982-CB491K

Другие выточенные детали с размерами 1/2"-4" из латуни EN 12164 - CW614N

Мембрана из каучука СКЭП 70 Шор с усиленной нейлоновой прокладкой

Кольца O-образные уплотнительные неподвижные и уплотнение седла из НИТРИЛЬНОЙ РЕЗИНЫ (NBR)

Кольца уплотнительные O-образные подвижные из СКЭП Pexox

Пружина калибровочная из СТАЛИ EN 10270-1 SM, ОЦИНКОВАННАЯ

Седло съемное из НЕРЖАВЕЮЩЕЙ СТАЛИ EN 10088-1.4305 (AISI 303)

### ТОВАРНЫЙ КОД

0204.015	внутренняя резьба/внутренняя резьба	1/2"	0227.015	переходник с накидной гайкой нар. р.	1/2"
0204.020	внутренняя резьба/внутренняя резьба	3/4"	0227.020	переходник с накидной гайкой нар. р.	3/4"
0204.025	внутренняя резьба/внутренняя резьба	1"	0227.025	переходник с накидной гайкой нар. р.	1"
0204.033	внутренняя резьба/внутренняя резьба	1"1/4	0227.033	переходник с накидной гайкой нар. р.	1"1/4
0204.042	внутренняя резьба/внутренняя резьба	1"1/2	0227.042	переходник с накидной гайкой нар. р.	1"1/2
0204.050	внутренняя резьба/внутренняя резьба	2"	0227.050	переходник с накидной гайкой нар. р.	2"
0204.066	внутренняя резьба/внутренняя резьба	2"1/2			
0204.080	внутренняя резьба/внутренняя резьба	3"			
0204.100	внутренняя резьба/внутренняя резьба	4"			

0204 • 1/2" - 4"

0227 • 1/2" - 2"

РЕДУКТОРЫ ДАВЛЕНИЯ МЕМБРАННОГО ТИПА PN 40  
С КОМПЕНСАЦИОННОЙ КАМЕРОЙ И СЕДЛОМ ИЗ НЕРЖАВЕЮЩЕЙ СТАЛИ

ПРИСОЕДИНЕНИЕ: ВНУТРЕННЯЯ РЕЗЬБА - ВНУТРЕННЯЯ РЕЗЬБА  
ПЕРЕХОДНИКИ С НАКИДНОЙ ГАЙКОЙ, НАРУЖНАЯ РЕЗЬБА

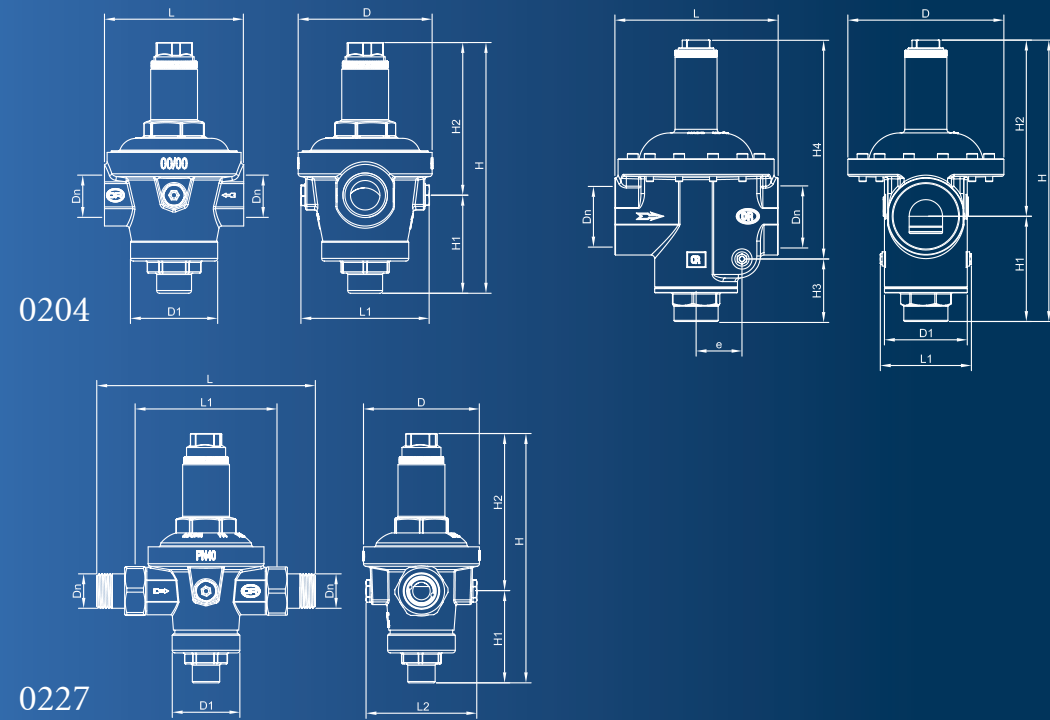

2004

РЕДУКТОРЫ ДАВЛЕНИЯ 0204 1/2" - 4"

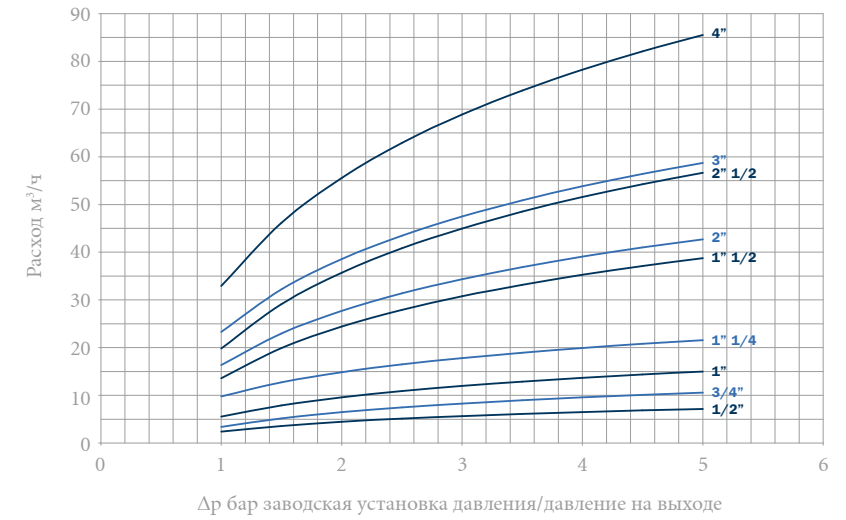

0227

РЕДУКТОРЫ ДАВЛЕНИЯ 0227 1/2" - 2"

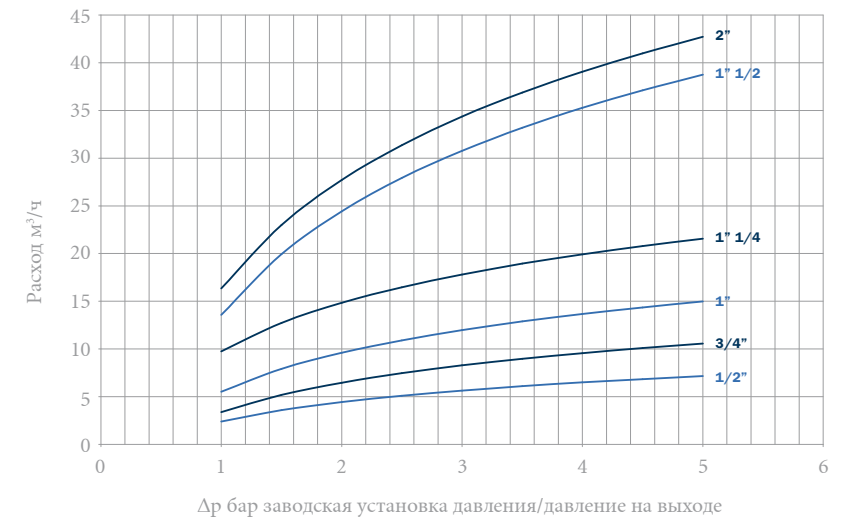

ХАРАКТЕРИСТИКИ

0204	DN	D	D1	L	L1	H	H1	H2	H3	H4	e
	1/2"	Ø 72,5	Ø 44	76	67	152,5	65	87,5	\	\	\
	3/4"	Ø 89	Ø 52	91	85	191,5	70,5	121	\	\	\
	1"	Ø 100	Ø 65	104	96	187	73	114	\	\	\
	1 1/4"	Ø 123	Ø 72	137	92	229,5	82,5	147	\	\	\
	1 1/2"	Ø 153	Ø 80	170	109	258	93	165	\	\	\
	2"	Ø 168	Ø 90	183,5	119	276	92	184	\	\	\
	2 1/2"	Ø 179	Ø 93	206	104	339	122	217	77	262	43
	3"	Ø 191	Ø 102,5	203	129,5	374,5	141,5	233	91,5	283	30
	4"	Ø 260	Ø 139	274	153	482	176,5	305,5	105	377	77

0227	DN	D	D1	L	L1	H	H1	H2
	1/2"	Ø 72,5	Ø 44	147	95	146	63	83
	3/4"	Ø 89	Ø 52	168	109	191,5	70,5	121
	1"	Ø 100	Ø 65	196	127	192,5	78,5	114
	1 1/4"	Ø 123	Ø 72	239	158	232,5	82,5	150
	1 1/2"	Ø 153	Ø 80	279	195	256	93	163
	2"	Ø 168	Ø 90	316,5	209,5	276	92	184

Фирма оставляет за собой право на изменение содержащихся в каталоге сведений, технических характеристик, иллюстраций и описаний в любое время и без предварительного уведомления. Категорически запрещается и преследуется по закону полное или частичное воспроизведение каталога.





## РЕДУКТОРЫ ДАВЛЕНИЯ МЕМБРАННОГО ТИПА НИЗКОГО ДАВЛЕНИЯ PN 10 С КОМПЕНСАЦИОННОЙ КАМЕРОЙ И СЕДЛОМ ИЗ НЕРЖАВЕЮЩЕЙ СТАЛИ ПРИСОЕДИНЕНИЕ: ВНУТРЕННЯЯ РЕЗЬБА - ВНУТРЕННЯЯ РЕЗЬБА



### ГИДРАВЛИЧЕСКИЕ ХАРАКТЕРИСТИКИ

Мембранный редуктор давления PN 10 с компенсационной камерой представляет собой автоматический клапан, снижающий и стабилизирующий давление среды внутри распределительного трубопровода с учетом предварительно заданного значения. Применение этого гидравлического устройства необходимо, если максимальное давление в любой точке водопроводной системы может достигнуть или превысить условное, а также в том случае, когда к трубопроводу присоединены аппаратура или устройства, которые срабатывают только при более низком давлении. Этот тип редуктора используется, когда необходимо выполнить более точную калибровку давления на выходе — обязательное условие, если система работает при давлении ниже 1 бара или равно ему. Благодаря высокому уровню механической прочности корпуса (предназначенному для макс. давления в 40 бар) и внутренних компонентов, редуктор давления особенно подходит для применения в тех системах водоснабжения снаружи зданий (EN 805), в которых давление воды в главном трубопроводе может достигать 10 бар. Кроме того, компенсационная система нейтрализует воздействие, оказываемое колебанием давления в верхней части на нижнюю. Эластичная мембрана из СКЭП, армированная полиамидом с высокой механической прочностью, и O-образное уплотнительное кольцо с защитой от прилипания и способствующего скольжению, изготовленное из СКЭП Pego, позволяют точно и надолго отрегулировать значение давления. Внутренняя отделка корпуса и отсутствие подвижных деталей обеспечивают большой расход даже при незначительном заборе воды. Мембранный редуктор PN 10 с компенсационной камерой широко применяется в системах кондиционирования, водоснабжения, ирригационных системах и пневматических распределительных трубопроводах (без распыленных масел), водопроводных системах зданий согласно EN 806-2 и трубопроводах систем пожаротушения (ВАЖНОЕ ПРИМЕЧАНИЕ: следует учитывать особенности местных систем пожаротушения). Данные изделия соответствуют требованиям Министерства здравоохранения и могут использоваться для транспортировки питьевой воды и веществ в пищевой промышленности.

**ВНИМАНИЕ: УСТАНОВЛЕННЫЙ НА РЕДУКТОРЕ ДАВЛЕНИЯ МАНОМЕТР ПОКАЗЫВАЕТ УЖЕ СНИЖЕННОЕ ЗНАЧЕНИЕ ДАВЛЕНИЯ (Ps) СРЕДЫ НА ВЫХОДЕ.**

### ТЕХНИЧЕСКИЕ ХАРАКТЕРИСТИКИ

<b>Давление:</b>	
условное (PN):	10 бар
диапазон регулирования (Ps)	от 0 до 1 бара
значение Ps, заданное во время приемочных испытаний	0,5 бара
процентное колебание установленного значения Ps при изменении давления на входе:	± 5 %
<b>Температура:</b>	
макс. рабочая (TS)	от 0°C (искл. замерзание) до +80°C
<b>Рабочие среды:</b>	
вода	
гликольные растворы	гликоль 50%
сжатый воздух	
<b>Резьба:</b>	
Присоединение к трубопроводу	Резьба согласно ISO 228/1
Присоединение манометра	EN 10226-Rp1/4" (ранее ISO7/1)
<b>Тесты и испытания согласно</b>	
Тесты и испытания согласно EN 1567 - Соответствует указаниям рабочего листа немецкой ассоциации DVGW W 570-1	
Проверка отклонения от заданного на заводе значения (Ps) согласно EN 1567 § 8.3.2	
Проверка диапазона регулирования согласно EN 1567 § 8.3.1	
Расход и давление на выходе согласно EN 1567 § 8.3.4 - (в соответствии с рекомендациями DVGW W 570-1 § 6.1.3)	
Уровень звуковой мощности	I - Lap [дБ (A)] < 20

### КОНСТРУКЦИЯ

Корпусы из латуни EN12165-CW617N  
 Нажимные винты из латуни EN12165-CW617N  
 Другие формованные детали из латуни EN12165-CW617N  
 Другие выточенные детали из латуни EN 12164 - CW614N  
 Мембрана из каучука СКЭП 70 Шор, армированная нейлоновой тканью  
 Кольца O-образные уплотнительные неподвижные и уплотнение седла из НИТРИЛЬНОЙ РЕЗИНЫ (NBR)  
 Кольца O-образные уплотнительные подвижные из СКЭП Pego  
 Пружина калибровочная из СТАЛИ EN 10270-1 SM, ОЦИНКОВАННАЯ  
 Седло съемное из НЕРЖАВЕЮЩЕЙ СТАЛИ EN 10088-1.4305 (AISI 303)

### ТОВАРНЫЙ КОД

0204.014 внутр.р. / внутр.р. 1/2"

0204.019 внутр.р. / внутр.р. 3/4"



OFFICINE RIGAMONTI S.p.A.  
 via Circonvallazione, 9  
 13018 Valduggia (VC), ITALY  
 TEL. +39 0163.48165  
 FAX +39 0163.47254  
 www.officinerigamonti.it  
 export@officinerigamonti.it

# 0204 • 1/2" - 3/4"

РЕДУКТОРЫ ДАВЛЕНИЯ МЕМБРАННОГО ТИПА НИЗКОГО ДАВЛЕНИЯ PN 10 С КОМПЕНСАЦИОННОЙ КАМЕРОЙ И СЕДЛОМ ИЗ НЕРЖАВЕЮЩЕЙ СТАЛИ  
ПРИСОЕДИНЕНИЕ: ВНУТРЕННЯЯ РЕЗЬБА - ВНУТРЕННЯЯ РЕЗЬБА

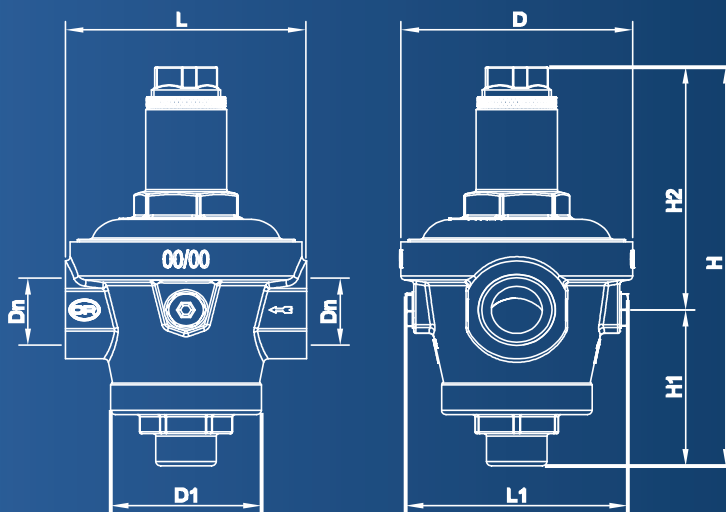

## ХАРАКТЕРИСТИКИ

DN	D	D1	L	L1	H	H1	H2
1/2"	Ø72,5	Ø44	76	67	152,5	65	87,5
3/4"	Ø89	Ø52	91	85	191,5	70,5	121

## РЕДУКТОРЫ ДАВЛЕНИЯ 0204.014-.019 1/2" - 3/4

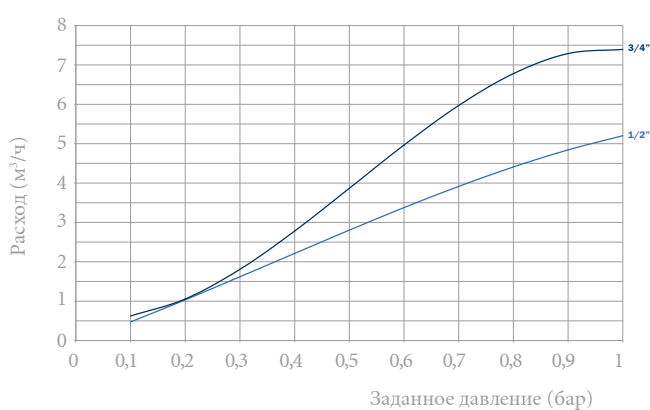

## КОЛЕБАНИЕ ДАВЛЕНИЯ НА ВЫХОДЕ ПРИ ИЗМЕНЕНИИ ДАВЛЕНИЯ НА ВХОДЕ

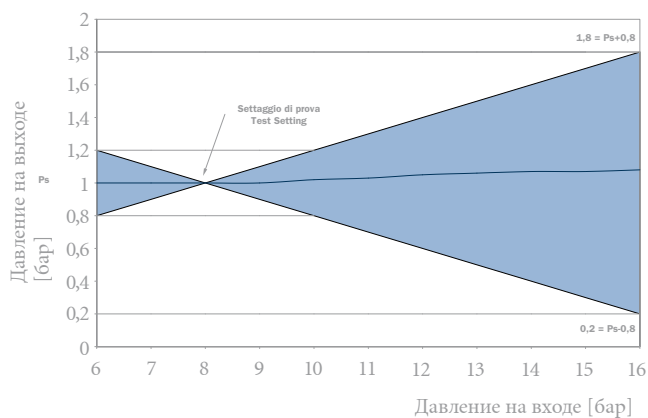

- Погрешность
- Редуктор давления "Низкое давление"





## РЕДУКТОРЫ ДАВЛЕНИЯ МЕМБРАННОГО ТИПА PN 40 С ФИЛЬТРОМ, КОМПЕНСАЦИОННОЙ КАМЕРОЙ И СЕДЛОМ ИЗ НЕРЖАВЕЮЩЕЙ СТАЛИ

ПРИСОЕДИНЕНИЕ: ПЕРЕХОДНИКИ С НАКИДНОЙ ГАЙКОЙ, НАРУЖНАЯ РЕЗЬБА - ВНУТРЕННЯЯ РЕЗЬБА



### ГИДРАВЛИЧЕСКИЕ ХАРАКТЕРИСТИКИ

Мембранный редуктор давления PN 40 с фильтром и компенсационной камерой представляет собой автоматический клапан, снижающий и стабилизирующий давление среды внутри распределительного трубопровода с учетом предварительно заданного значения. Применение этого гидравлического устройства необходимо, если максимальное давление в любой точке водопроводной системы может достигнуть или превысить условное, а также в том случае, когда к трубопроводу присоединены аппаратура или устройства, которые срабатывают только при более низком давлении. Вертикальный фильтр механической очистки PN 40 из латуни, установленный на редуктор, выполняет функцию очистки воды от инородных взвешенных частиц (песка, ржавчины, извести и т.д.), удерживая их посредством физического барьера в виде стальной сетки. Примеси, транспортируемые с водой, могут привести к коррозионным процессам в трубопроводе системы водоснабжения, а также износу редукторов давления или других установленных ниже устройств. Благодаря высокому уровню механической прочности корпуса и внутренних компонентов, редуктор давления особенно подходит для применения в тех системах водоснабжения снаружи зданий (EN 805), где давление воды в главном трубопроводе может достигать очень высоких значений (до 40 бар). Кроме того, компенсационное седло нейтрализует воздействие, оказываемое колебанием давления в верхней части на нижнюю. Эластичная мембрана из СКЭП, армированная полиамидом с высокой механической прочностью, и O-образное уплотнительное кольцо из СКЭП Pexox, устойчивое к прилипанию и способствующее скольжению, позволяют точно и надолго отрегулировать значение давления. Внутренняя отделка корпуса и отсутствие подвижных деталей обеспечивают большой расход даже при незначительном заборе воды. Мембранный редуктор PN 40 с фильтром и компенсационной камерой широко применяется в системах кондиционирования, водоснабжения, ирригационных системах и пневматических распределительных трубопроводах (без распыленных масел), водопроводных системах зданий согласно EN 806-2 и трубопроводах систем пожаротушения (важное примечание: следует учитывать особенности местных систем пожаротушения). Данные изделия соответствуют требованиям Министерства здравоохранения и могут использоваться для транспортировки питьевой воды и веществ в пищевой промышленности.

**ВНИМАНИЕ: УСТАНОВЛЕННЫЙ МАНОМЕТР НА РЕДУКТОРЕ ДАВЛЕНИЯ ПОКАЗЫВАЕТ УЖЕ СНИЖЕННОЕ ЗНАЧЕНИЕ ДАВЛЕНИЯ (Ps) СРЕДЫ НА ВЫХОДЕ.**

### ТЕХНИЧЕСКИЕ ХАРАКТЕРИСТИКИ

<b>Давление:</b>	
условное (PN):	40 бар
диапазон регулирования (Ps)	от 1 до 7 бар
значение Ps, заданное во время приемочных испытаний	3 бара
процентное колебание установленного значения Ps при изменении давления на входе: ± 5 %	
<b>Температура:</b>	
макс. допустимая рабочая (TS)	от 0°C (искл. замерзание) до +80°C
<b>Рабочие среды:</b>	
вода	
гликольные растворы	гликоль 50%
сжатый воздух	
<b>Степень фильтрации:</b>	
Фильтрующая способность (S)	< 500 мкм
<b>Резьба:</b>	
Присоединение к трубопроводу	Резьба согласно ISO 228/1
Присоединение манометра	EN 10226-Rp1/4" (ранее ISO7/1)
<b>Тесты и испытания согласно</b>	
Тесты и испытания согласно EN 1567 - Соответствует указаниям рабочего листа немецкой ассоциации DVGW W 570-1	
Проверка отклонения от заданного на заводе значения (Ps) согласно EN 1567 § 8.3.2	
Проверка диапазона регулирования согласно EN 1567 § 8.3.1	
Расход и давление на выходе согласно EN 1567 § 8.3.4 - (в соответствии с рекомендациями DVGW W 570-1 § 6.1.3)	
Уровень звуковой мощности	П - Lар [дБ (A)] < 30
Уплотнение корпуса фильтра	Испытание P11 - EN 12266-1
Испытания общего типа для фильтров механической очистки	EN 13443-1 (применяемые части)

### КОНСТРУКЦИЯ

Корпусы редукторов из латуни EN12165-CW617N  
 Корпусы фильтров литые из латуни EN 1982-CB753S  
 Заглушки фильтров из латуни EN12165-CW617N  
 Нажимные винты редукторов из латуни EN12165-CW617N  
 Другие формованные детали из латуни EN12165-CW617N  
 Другие выточенные детали из латуни EN 12164 - CW614N  
 Мембрана из каучука СКЭП 70 Шор, армированная нейлоновой тканью  
 Кольца O-образные уплотнительные неподвижные и уплотнение седла из НИТРИЛЬНОЙ РЕЗИНЫ (NBR)  
 Кольца O-образные уплотнительные подвижные из СКЭП pexox  
 Уплотнения фильтров из ПРЕССОВАННОГО ВОЛОКНА  
 Пружина калибровочная из СТАЛИ EN 10270-1 SM, ОЦИНКОВАННАЯ  
 Элемент фильтрующий из МЕТАЛЛИЧЕСКОЙ МИКРОСЕТКИ, НЕРЖАВЕЮЩАЯ СТАЛЬ 10088-1.4301 (AISI 304)  
 Седло съемное из НЕРЖАВЕЮЩЕЙ СТАЛИ EN 10088-1.4305 (AISI 303)

### ТОВАРНЫЙ КОД

0223.015 переходник с накидной гайкой нар. р./ внутр. р. 1/2"	0223.033 переходник с накидной гайкой нар. р./ внутр. р. 1"1/4
0223.020 переходник с накидной гайкой нар. р./ внутр. р. 3/4"	0223.042 переходник с накидной гайкой нар. р./ внутр. р. 1"1/2
0223.025 переходник с накидной гайкой нар. р./ внутр. р. 1"	0223.050 переходник с накидной гайкой нар. р./ внутр. р. 2"



OFFICINE RIGAMONTI S.p.A.  
 via Circonvallazione, 9  
 13018 Valduggia (VC), ITALY  
 TEL. +39 0163.48165  
 FAX +39 0163.47254  
 www.officinerigamonti.it  
 export@officinerigamonti.it

# 0223 • 1/2” - 2”

РЕДУКТОРЫ ДАВЛЕНИЯ МЕМБРАННОГО ТИПА PN 40 С ФИЛЬТРОМ, КОМПЕНСАЦИОННОЙ КАМЕРОЙ И СЕДЛОМ ИЗ НЕРЖАВЕЮЩЕЙ СТАЛИ

ПРИСОЕДИНЕНИЕ: ПЕРЕХОДНИКИ С НАКИДНОЙ ГАЙКОЙ, НАРУЖНАЯ РЕЗЬБА - ВНУТРЕННЯЯ РЕЗЬБА

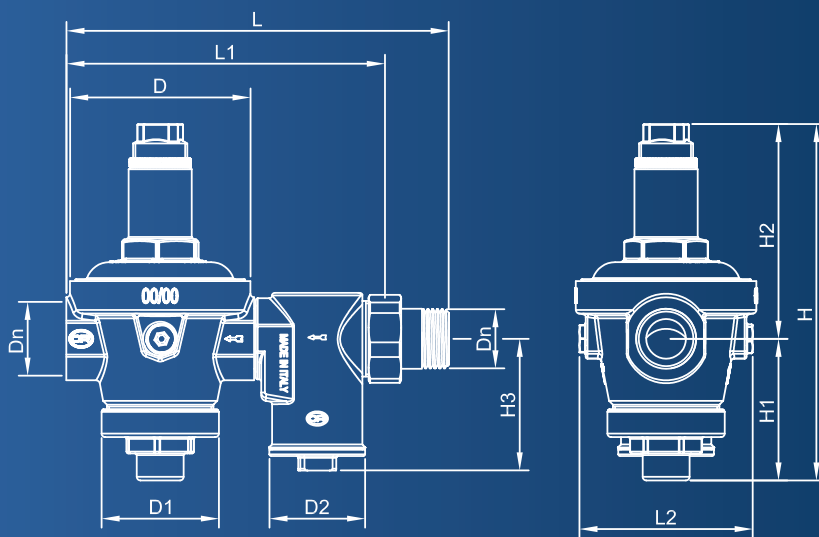

## ХАРАКТЕРИСТИКИ

DN	D	D1	D2	L	L1	L2	H	H1	H2	H3
1/2"	Ø72,5	Ø44	Ø33	154,5	128,5	67	153	65	88	54
3/4"	Ø89	Ø52	Ø41,5	183,5	154	85	190	70,5	119,5	62
1"	Ø100	Ø65	Ø53	211	176,5	96	197,5	78,5	119	73
1"1/4	Ø123	Ø72	Ø60	263,5	235,5	92	234	82,5	152	86
1"1/2	Ø153	Ø80	Ø71	314,5	272	109	279,5	106,5	173	106,5
2"	Ø168	Ø90	Ø74	338,5	285	119	281	92,5	188,5	102

## РЕДУКТОРЫ ДАВЛЕНИЯ 0223 1/2” - 2”

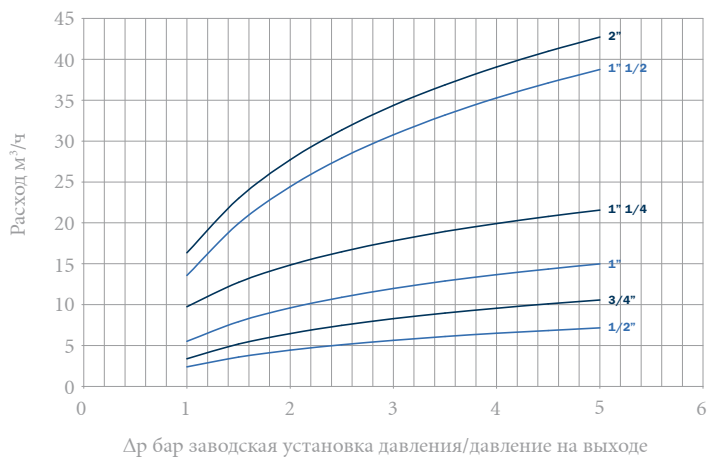



## РЕДУКТОРЫ ДАВЛЕНИЯ МЕМБРАННОГО ТИПА PN 25 С КОМПЕНСАЦИОННОЙ КАМЕРОЙ И СЕДЛОМ ИЗ НЕРЖАВЕЮЩЕЙ СТАЛИ ПРИСОЕДИНЕНИЕ: ВНУТРЕННЯЯ РЕЗЬБА - ВНУТРЕННЯЯ РЕЗЬБА



### ГИДРАВЛИЧЕСКИЕ ХАРАКТЕРИСТИКИ

Редуктор давления Rio Export PN 25 представляет собой автоматический клапан, снижающий и стабилизирующий давление среды внутри распределительного трубопровода с учетом предварительно заданного значения. Применение этого гидравлического устройства необходимо, если максимальное давление в любой точке водопроводной системы может достигнуть или превысить условное, а также в том случае, когда к трубопроводу присоединены аппаратура или устройства, которые срабатывают только при более низком давлении. Благодаря высокому уровню механической прочности корпуса и внутренних компонентов, редуктор давления особенно подходит для применения в тех внешних системах водоснабжения зданий (EN 805), где давление воды в магистральном трубопроводе может достигать очень высоких показателей (до 25 бар). Компенсационное седло нейтрализует воздействие, оказываемое колебанием давления в верхней части на нижнюю. Эластичная мембрана из СКЭП, армированная полиамидом с высокой механической прочностью, и O-образное уплотнительное кольцо, устойчивое к прилипанию и способствующее скольжению, изготовленное из СКЭП Porex, позволяют точно и надолго отрегулировать значение давления. Отсутствие подвижных частей в уплотнении, внутренняя отделка корпуса и увеличенное проходное сечение гарантируют большой расход, даже при небольших заборах воды. Редуктор Rio Export PN25 широко применяется в системах кондиционирования, водоснабжения, ирригационных системах и пневматических распределительных трубопроводах (без распыленных масел), водопроводных системах зданий согласно EN 806-2 и трубопроводах систем пожаротушения (ВАЖНОЕ ПРИМЕЧАНИЕ: следует учитывать особенности местных систем пожаротушения). Данные изделия соответствуют требованиям Министерства здравоохранения и могут использоваться для транспортировки питьевой воды и веществ в пищевой промышленности.

**ВНИМАНИЕ: УСТАНОВЛЕННЫЙ МАНОМЕТР НА РЕДУКТОРЕ ДАВЛЕНИЯ ПОКАЗЫВАЕТ УЖЕ СНИЖЕННОЕ ЗНАЧЕНИЕ ДАВЛЕНИЯ (Ps) СРЕДЫ НА ВЫХОДЕ.**

### ТЕХНИЧЕСКИЕ ХАРАКТЕРИСТИКИ

#### Давление:

условное (PN): 25 бар  
диапазон регулирования (Ps) от 1 до 7 бар  
значение Ps, заданное во время приемочных испытаний 3 бара  
процентное колебание установленного значения Ps при изменении давления на входе:  $\pm 5\%$

#### Температура:

макс. рабочая (TS) от 0°C (искл. замерзание) до +80°C

#### Рабочие среды:

вода  
гликольные растворы: гликоль 50%  
сжатый воздух

#### Резьба:

Присоединение к трубопроводу: Резьба согласно ISO 228/1  
Присоединение манометра: EN 10226-Rp1/4" (ранее ISO7/1)

#### Тесты и испытания согласно

Тесты и испытания согласно EN 1567 - Соответствует указаниям рабочего листа немецкой ассоциации DVGW W 570-1  
Проверка отклонения от заданного на заводе значения (Ps) согласно EN 1567 § 8.3.2  
Проверка диапазона регулирования согласно EN 1567 § 8.3.1  
Расход и давление на выходе согласно EN 1567 § 8.3.4 - (в соответствии с рекомендациями DVGW W 570-1 § 6.1.3)  
Уровень звуковой мощности II - Lap [дБ (A)] < 30

### КОНСТРУКЦИЯ

Корпусы с размерами 1/2"-1" из латуни EN12165-CW617N  
Корпусы с размерами 1"1/4-2", литые из латуни, EN 1982-CB753S  
Нажимные винты из латуни EN12165-CW617N  
Другие формованные детали из латуни EN12165-CW617N  
Другие выточенные детали из латуни EN 12164 - CW614N  
Мембрана из каучука СКЭП 70 Шор, армированная нейлоновой тканью  
Кольца O-образные уплотнительные неподвижные и уплотнение седла из НИТРИЛЬНОЙ РЕЗИНЫ (NBR)  
Кольца O-образные уплотнительные подвижные из СКЭП Porex  
Пружина калибровочная из СТАЛИ EN 10270-1 SM, ОЦИНКОВАННАЯ  
Седло съемное из НЕРЖАВЕЮЩЕЙ СТАЛИ EN 10088-1.4305 (AISI 303)

### ТОВАРНЫЙ КОД

0224.015	внутр.р. / внутр.р.	1/2"	0224.033	внутр.р. / внутр.р.	1"1/4
0224.020	внутр.р. / внутр.р.	3/4"	0224.042	внутр.р. / внутр.р.	1"1/2
0224.025	внутр.р. / внутр.р.	1"	0224.050	внутр.р. / внутр.р.	2"



OFFICINE RIGAMONTI S.p.A.  
via Circonvallazione, 9  
13018 Valduggia (VC), ITALY  
TEL. +39 0163.48165  
FAX +39 0163.47254  
www.officinerigamonti.it  
export@officinerigamonti.it

# 0224 • 1/2" - 2"

РЕДУКТОРЫ ДАВЛЕНИЯ МЕМБРАННОГО ТИПА PN 25  
С КОМПЕНСАЦИОННОЙ КАМЕРОЙ И СЕДЛОМ ИЗ НЕРЖАВЕЮЩЕЙ СТАЛИ  
ПРИСОЕДИНЕНИЕ: ВНУТРЕННЯЯ РЕЗЬБА - ВНУТРЕННЯЯ РЕЗЬБА

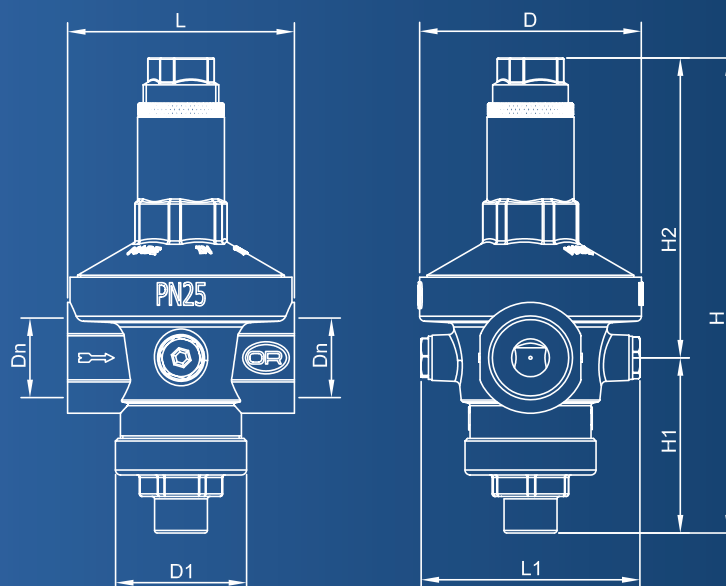

## ХАРАКТЕРИСТИКИ

DN	D	D1	L	L1	H	H1	H2
1/2"	Ø59	Ø40,5	67,5	74	127,5	52,5	75
3/4"	Ø72	Ø44	77	73	157	65,5	85,5
1"	Ø88	Ø52	90	87	188,5	69,5	119
1"1/4	Ø100	Ø65	106	99	201,5	76,5	125
1"1/2	Ø123	Ø72	137	104	235	81	154
2"	Ø153	Ø80	170	117	266	87	179

## РЕДУКТОРЫ ДАВЛЕНИЯ 0224 1/2" - 2"

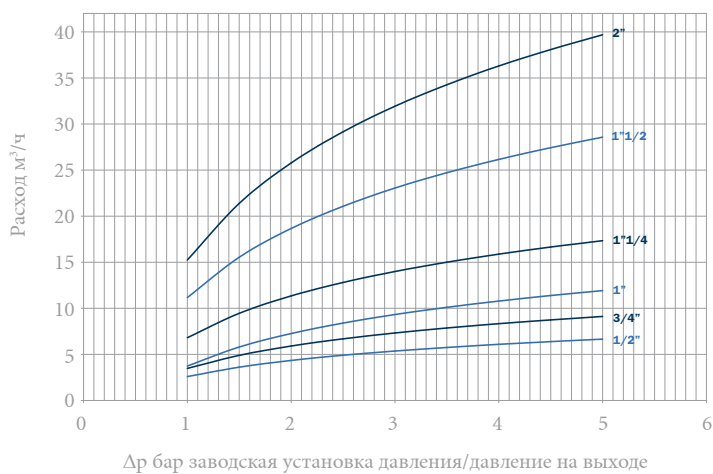

0225 • 1/2" - 1"

0226 • 3/8" - 2"

0228 • 1/2" - 1"

РЕДУКТОРЫ ДАВЛЕНИЯ МЕМБРАННОГО ТИПА PN 16  
RIO EXPORT НИКЕЛИРОВАННЫЕ С СЕДЛОМ ИЗ НЕРЖАВЕЮЩЕЙ СТАЛИ  
ВНУТРЕННЯЯ РЕЗЬБА

РЕДУКТОРЫ ДАВЛЕНИЯ МЕМБРАННОГО ТИПА PN 16  
RIO EXPORT ИЗ ЖЕЛТОЙ ЛАТУНИ С СЕДЛОМ ИЗ НЕРЖАВЕЮЩЕЙ СТАЛИ  
ВНУТРЕННЯЯ РЕЗЬБА

РЕДУКТОРЫ ДАВЛЕНИЯ МЕМБРАННОГО ТИПА PN 16  
RIO EXPORT ИЗ ЖЕЛТОЙ ЛАТУНИ С СЕДЛОМ ИЗ НЕРЖАВЕЮЩЕЙ СТАЛИ  
ПЕРЕХОДНИКИ С НАКИДНОЙ ГАЙКОЙ, НАРУЖНАЯ РЕЗЬБА

ПРИСОЕДИНЕНИЕ: ВНУТРЕННЯЯ РЕЗЬБА - ВНУТРЕННЯЯ РЕЗЬБА  
ВНУТРЕННЯЯ РЕЗЬБА - ВНУТРЕННЯЯ РЕЗЬБА  
ПЕРЕХОДНИКИ С НАКИДНОЙ ГАЙКОЙ, НАРУЖНАЯ РЕЗЬБА



#### ГИДРАВЛИЧЕСКИЕ ХАРАКТЕРИСТИКИ

Редуктор давления Rio Export PN 16 представляет собой автоматический клапан, снижающий и стабилизирующий давление среды внутри распределительного трубопровода с учетом предварительно заданного значения. Применение этого гидравлического устройства необходимо, если максимальное давление в любой точке системы водоснабжения может достигнуть или превысить условное давление, а также в том случае, когда к трубопроводу присоединены аппаратура или устройства, которые могут быть задействованы только при более низком давлении. Редуктор давления Rio Export может применяться в системах водоснабжения как снаружи, так и внутри тех зданий, в которых максимальное давление воды в магистральном водопроводе не превышает 16 бар. Кроме того, благодаря увеличенной поверхности мембраны, контактирующей с водой, давление в нижней части почти не зависит от колебаний давления в верхней. Эластичная мембрана из каучука СКЭП, армированного полиамидом с высокой механической прочностью, гарантирует высокие рабочие показатели и долговечность даже при неблагоприятных условиях окружающей среды. Отсутствие подвижных частей в уплотнении, внутренняя отделка корпуса и увеличенные размеры проходов гарантируют большой расход, даже при небольших заборах воды. Редуктор давления Rio Export широко применяется в системах кондиционирования, водоснабжения, ирригационных системах и пневматических распределительных трубопроводах (без распыленных масел), водопроводных системах зданий согласно EN 806-2 и трубопроводах систем пожаротушения (ВАЖНОЕ ПРИМЕЧАНИЕ: следует учитывать особенности местных систем пожаротушения). Этот редуктор соответствует требованиям Министерства здравоохранения и может использоваться для транспортировки питьевой воды и веществ в пищевой промышленности.

**ВНИМАНИЕ: УСТАНОВЛЕННЫЙ НА РЕДУКТОРЕ ДАВЛЕНИЯ МАНОМЕТР УКАЗЫВАЕТ НА УЖЕ СНИЖЕННОЕ ЗНАЧЕНИЕ ДАВЛЕНИЯ (Ps) СРЕДЫ НА ВЫХОДЕ.**

#### ТЕХНИЧЕСКИЕ ХАРАКТЕРИСТИКИ

Давление:  
условное (PN): 16 бар  
диапазон регулирования (Ps): от 1,5 до 7 бар  
значение Ps, заданное во время приемочных испытаний: 3 бара  
процентное колебание установленного значения Ps при изменении давления на входе: ± 10 %  
Температура:  
макс. допустимая рабочая (TS): от 0°C (искл. замерзание) до +80°C



OFFICINE RIGAMONTI S.p.A.  
via Circonvallazione, 9  
13018 Valduggia (VC), ITALY  
TEL. +39 0163.48165  
FAX +39 0163.47254  
www.officinerigamonti.it  
export@officinerigamonti.it

#### Рабочие среды:

вода  
гликольные растворы гликоль 50%  
сжатый воздух

#### Резьба:

Присоединение к трубопроводу: Резьба согласно ISO 228/1  
Присоединение манометра: EN 10226-Rp1/4" (ранее ISO7/1)

#### Тесты и испытания согласно:

Тесты и испытания согласно EN 1567 - Соответствует указаниям рабочего листа немецкой ассоциации DVGW W 570-1

Проверяет отклонение от заданного на заводе значения (Ps) согласно EN 1567 § 8.3.2

Проверяет диапазон регулирования согласно EN 1567 § 8.3.1

Расход и давление на выходе согласно EN 1567 § 8.3.4 - (в соответствии с рекомендациями DVGW W 570-1 § 6.1.3)

Уровень звуковой мощности

I - Lap [дБ (A)] < 20

#### КОНСТРУКЦИЯ

Корпусы с размерами 3/8"-1" из латуни EN12165-CW617N

Корпусы с размерами 1"1/4-2", сплав из латуни, EN 1982-CB753S

Нажимные винты из латуни EN12165-CW617N

Другие формованные детали из латуни EN12165-CW617N

Другие выточенные детали из латуни EN 12164 - CW614N

Мембрана из каучука СКЭП 70 Шор с усилительной нейлоновой прокладкой

Кольца уплотнительные и уплотнение седла из НИТРИЛЬНОЙ РЕЗИНЫ (NBR)

Пружина калибровочная из СТАЛИ EN 10270-1 SM, ОЦИНКОВАННАЯ

Никелирование ЭЛЕКТРОЛИТИЧЕСКИМ СПОСОБОМ EN 12540 Cu/Ni5s.

Седло съемное из НЕРЖАВЕЮЩЕЙ СТАЛИ EN 10088-1.4305 (AISI 303)

#### ТОВАРНЫЙ КОД

##### Товарные коды 0225

0225.015 внутренняя резьба/внутренняя резьба никелированные 1/2"  
0225.020 внутренняя резьба/внутренняя резьба никелированные 3/4"  
0225.025 внутренняя резьба/внутренняя резьба никелированные 1"

##### Товарные коды 0226

0226.012 внутренняя резьба/внутренняя резьба желтая латунь 3/8"  
0226.015 внутренняя резьба/внутренняя резьба желтая латунь 1/2"  
0226.020 внутренняя резьба/внутренняя резьба желтая латунь 3/4"  
0226.025 внутренняя резьба/внутренняя резьба желтая латунь 1"  
0226.033 внутренняя резьба/внутренняя резьба желтая латунь 1"1/4  
0226.042 внутренняя резьба/внутренняя резьба желтая латунь 1"1/2  
0226.050 внутренняя резьба/внутренняя резьба желтая латунь 2"

##### Товарные коды 0228

0228.015 переходник с накидной гайкой нар. р. желтая латунь 1/2"  
0228.020 переходник с накидной гайкой нар. р. желтая латунь 3/4"  
0228.025 переходник с накидной гайкой нар. р. желтая латунь 1"

0225 • 1/2" - 1"

0226 • 3/8" - 2"

0228 • 1/2" - 1"

РЕДУКТОРЫ ДАВЛЕНИЯ МЕМБРАННОГО ТИПА PN 16  
RIO EXPORT НИКЕЛИРОВАННЫЕ С СЕДЛОМ ИЗ НЕРЖАВЕЮЩЕЙ СТАЛИ  
ВНУТРЕННЯЯ РЕЗЬБА

РЕДУКТОРЫ ДАВЛЕНИЯ МЕМБРАННОГО ТИПА PN 16  
RIO EXPORT ИЗ ЖЕЛТОЙ ЛАТУНИ С СЕДЛОМ ИЗ НЕРЖАВЕЮЩЕЙ СТАЛИ  
ВНУТРЕННЯЯ РЕЗЬБА

РЕДУКТОРЫ ДАВЛЕНИЯ МЕМБРАННОГО ТИПА PN 16  
RIO EXPORT ИЗ ЖЕЛТОЙ ЛАТУНИ С СЕДЛОМ ИЗ НЕРЖАВЕЮЩЕЙ СТАЛИ  
ПЕРЕХОДНИКИ С НАКИДНОЙ ГАЙКОЙ, НАРУЖНАЯ РЕЗЬБА

ПРИСОЕДИНЕНИЕ: ВНУТРЕННЯЯ РЕЗЬБА - ВНУТРЕННЯЯ РЕЗЬБА  
ВНУТРЕННЯЯ РЕЗЬБА - ВНУТРЕННЯЯ РЕЗЬБА  
ПЕРЕХОДНИКИ С НАКИДНОЙ ГАЙКОЙ, НАРУЖНАЯ РЕЗЬБА

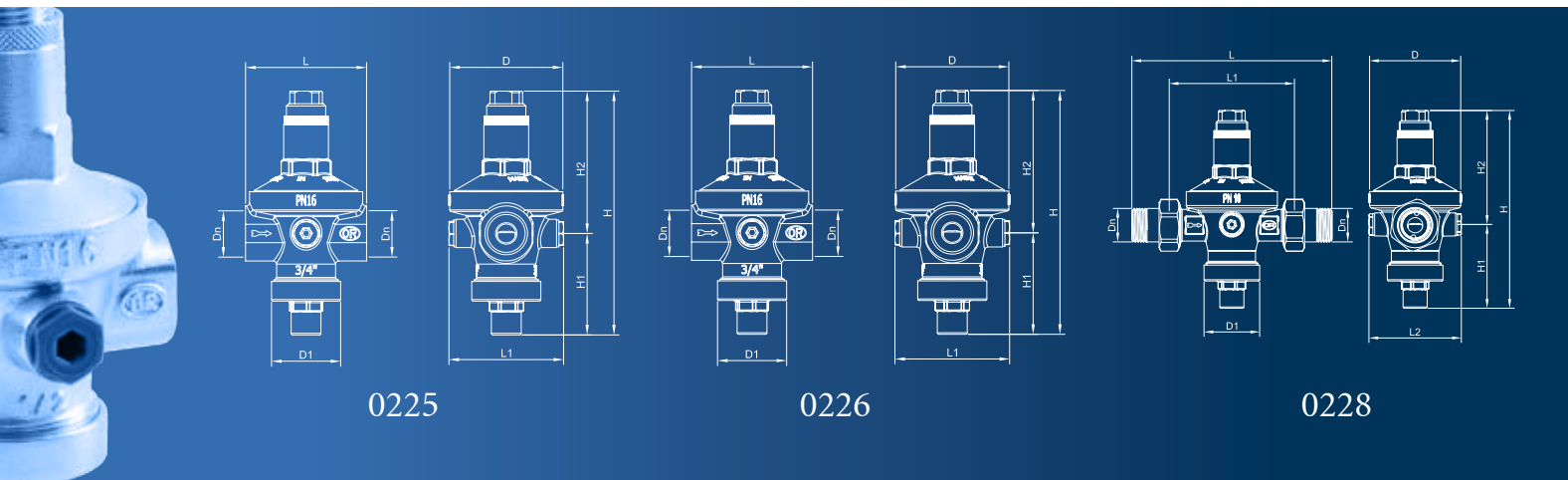

0225

0226

0228

РЕДУКТОРЫ ДАВЛЕНИЯ 0225 1/2" - 1"

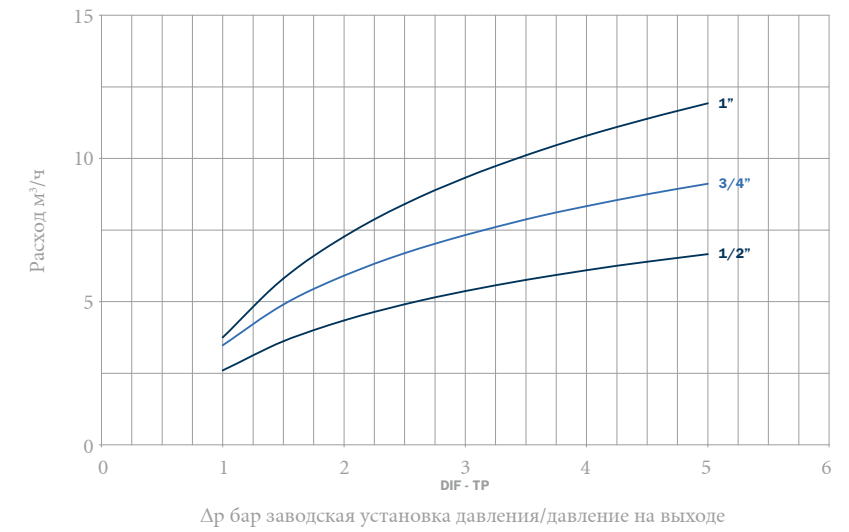

РЕДУКТОРЫ ДАВЛЕНИЯ 226 3/8" - 2"

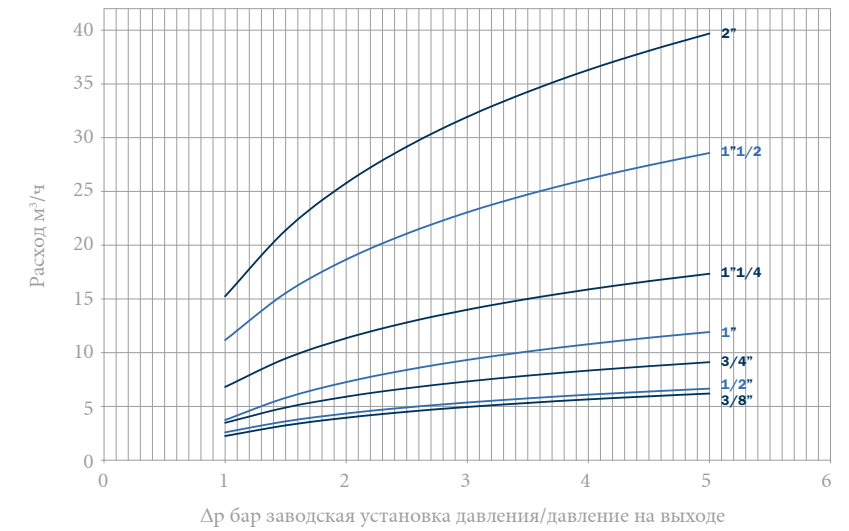

РЕДУКТОРЫ ДАВЛЕНИЯ 0228 1/2" - 1"

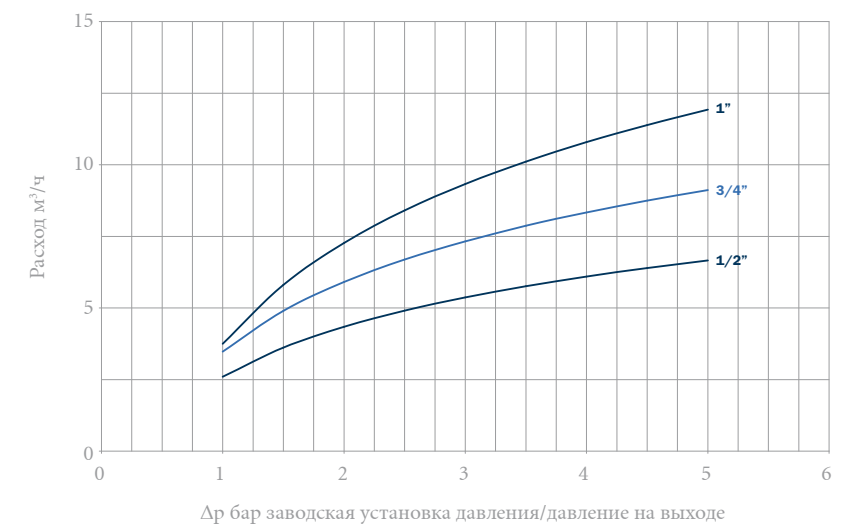

ХАРАКТЕРИСТИКИ

0225	DN	D	D1	L	L1	H	H1	H2
	1/2"	Ø 59	Ø 40,5	67,5	73	132,5	52,5	80
	3/4"	Ø 72	Ø 44	77	73	156	65,5	90,5
	1"	Ø 88	Ø 52	90	87	189	68,5	120,5

0226	DN	D	D1	L	L1	H	H1	H2
	3/8"	Ø 59	Ø 40,5	67,5	73	132,5	52,5	80
	1/2"	Ø 59	Ø 40,5	67,5	73	132,5	52,5	80
	3/4"	Ø 72	Ø 44	77	73	187	65,5	90,5
	1"	Ø 88	Ø 52	90	87	189	68,5	120,5
	1 1/4"	Ø 100	Ø 65	106	99	198	76,5	121,5
	1 1/2"	Ø 123	Ø 72	137	104	235	80	155
	2"	Ø 153	Ø 80	170	117	265	87	178

0228	DN	D	D1	L	L1	H	H1	H2
	1/2"	Ø 59	Ø 40,5	133,5	78,5	133,5	52,5	82
	3/4"	Ø 72	Ø 44	158	99	156	65,5	90,5
	1"	Ø 88	Ø 52	182	112	189	69,5	119,5

Фирма оставляет за собой право на изменение содержащихся в каталоге сведений, технических характеристик, иллюстраций и описаний в любое время и без предварительного уведомления. Категорически запрещается и преследуется по закону полное или частичное воспроизведение каталога.





РЕДУКТОР ДАВЛЕНИЯ МЕМБРАННОГО ТИПА PN 40 С КОМПЕНСАЦИОННОЙ КАМЕРОЙ И СЕДЛОМ ИЗ НЕРЖАВЕЮЩЕЙ СТАЛИ - ОДОБРЕНО WRAS

ПРИСОЕДИНЕНИЕ: ВНУТРЕННЯЯ РЕЗЬБА - ВНУТРЕННЯЯ РЕЗЬБА



### ГИДРАВЛИЧЕСКИЕ ХАРАКТЕРИСТИКИ

Мембранный редуктор давления PN 40 с компенсационной камерой, одобренный WRAS (Консультативной системой в рамках устава водопользования Великобритании), представляет собой автоматический клапан, снижающий и стабилизирующий давление среды внутри распределительного трубопровода с учетом предварительно заданного значения. Применение этого гидравлического устройства необходимо, если максимальное давление в любой точке водопроводной системы может достигнуть или превысить условное, а также в том случае, когда к трубопроводу присоединены аппаратура или устройства, которые срабатывают только при более низком давлении. Устойчивая к обесцинкованию хромированная латунь, из которой изготовлены редукторы, одобренные WRAS, снижает до минимума ущерб, наносимый коррозией системе водоснабжения, даже если местная водопроводная вода приведет к развитию данного явления (подходит и к условиям, описанным стандартом EN 806-2, приложением A.1). Благодаря высокому уровню механической прочности корпуса и внутренних компонентов, редуктор давления особенно подходит для применения в тех системах водоснабжения снаружи зданий (EN 805), где давление воды в главном трубопроводе может достигать очень высоких показателей (до 40 бар). Компенсационное седло нейтрализует воздействие, оказываемое колебанием давления в верхней части на нижнюю. Эластичная мембрана из СКЭП, армированная полиамидом с высокой механической прочностью, и O-образное уплотнительное кольцо, устойчивое к прилипанию и способствующее скольжению, изготовленное из СКЭП Porex, позволяют точно и надолго отрегулировать значение давления. Внутренняя отделка корпуса и отсутствие подвижных деталей обеспечивают большой расход даже при незначительном заборе воды. Мембранный редуктор PN 40 с компенсационной камерой, одобренный WRAS, широко применяется в системах кондиционирования, водоснабжения, ирригационных системах и пневматических распределительных трубопроводах (без распыленных масел), водопроводных системах зданий согласно EN 806-2 и трубопроводах систем пожаротушения (важное примечание: следует учитывать особенности местных систем пожаротушения). Данные изделия соответствуют требованиям Министерства здравоохранения и могут использоваться для транспортировки питьевой воды и веществ в пищевой промышленности.

**ВНИМАНИЕ: УСТАНОВЛЕННЫЙ МАНОМЕТР НА РЕДУКТОРЕ ДАВЛЕНИЯ ПОКАЗЫВАЕТ УЖЕ СНИЖЕННОЕ ЗНАЧЕНИЕ ДАВЛЕНИЯ (Ps) СРЕДЫ НА ВЫХОДЕ.**

### ТЕХНИЧЕСКИЕ ХАРАКТЕРИСТИКИ

Давление:	
условное (PN):	40 бар
диапазон регулирования (Ps)	от 1 до 7 бар
значение Ps, заданное во время приемочных испытаний	3 бара
процентное колебание установленного значения Ps при изменении давления на входе:	± 5 %
Температура:	
макс. рабочая (TS)	от 0°C (искл. замерзание) до +80°C
Рабочие среды:	
вода	
морская или солоноватая вода	
гликольные растворы	гликоль 50%
сжатый воздух	
Резьба:	
Присоединение к трубопроводу	Резьба согласно ISO 228/1
Присоединение манометра	EN 10226-Rp1/4" (ранее ISO7/1)
Тесты и испытания согласно	
Тесты и испытания согласно EN 1567 - Соответствует указаниям рабочего листа немецкой ассоциации DVGW W 570-1	в соответствии с EN 6509
Испытания на устойчивость к обесцинкованию	
Проверка отклонения от заданного на заводе значения (Ps) согласно EN 1567 § 8.3.2	
Проверка диапазона регулирования согласно EN 1567 § 8.3.1	
Расход и давление на выходе согласно EN 1567 § 8.3.4 - (в соответствии с рекомендациями DVGW W 570-1 § 6.1.3)	
Уровень звуковой мощности	Π - Lap [дБ (A)] < 30
Максимальная глубина обесцинкования	200 мкм - класс A

### КОНСТРУКЦИЯ

Корпусы с размерами 1/2"-1" из латуни EN12165-CW602N (DZR)  
 Корпусы с размерами 1 1/4"-4", литые из бронзы, EN1982-CB491K  
 Нажимные винты 1/2"-2" из латуни EN12165-CW617N  
 Нажимные винты 2 1/2"-4", литые из бронзы, EN1982-CB491K  
 Другие формованные детали с размерами 1/2"-4" из латуни EN12165-CW602N (DZR)  
 Другие выточенные детали из латуни EN 12164 - CW614N  
 Мембрана из каучука СКЭП 70 Шор, армированная нейлоновой тканью  
 Кольца O-образные уплотнительные неподвижные и уплотнение седла из НИТРИЛЬНОЙ РЕЗИНЫ (NBR)  
 Кольца O-образные уплотнительные подвижные из СКЭП Porex  
 Пружина калибровочная из СТАЛИ EN 10270-1 SM, ОЦИНКОВАННАЯ  
 Седло съемное из НЕРЖАВЕЮЩЕЙ СТАЛИ EN 10088-1.4305 (AISI 303)

### ТОВАРНЫЙ КОД

0229.015	внутр.р. / внутр.р.	1/2"	0229.033	внутр.р. / внутр.р.	1 1/4"	0229.066	внутр.р. / внутр.р.	2 1/2"
0229.020	внутр.р. / внутр.р.	3/4"	0229.042	внутр.р. / внутр.р.	1 1/2"	0229.080	внутр.р. / внутр.р.	3"
0229.025	внутр.р. / внутр.р.	1"	0229.050	внутр.р. / внутр.р.	2"	0229.100	внутр.р. / внутр.р.	4"



OFFICINE RIGAMONTI S.p.A.  
 via Circonvallazione, 9  
 13018 Valduggia (VC), ITALY  
 TEL. +39 0163.48165  
 FAX +39 0163.47254  
 www.officinerigamonti.it  
 export@officinerigamonti.it

# 0229 • 1/2" - 4"

РЕДУКТОР ДАВЛЕНИЯ МЕМБРАННОГО ТИПА PN 40 С КОМПЕНСАЦИОННОЙ КАМЕРОЙ И СЕДЛОМ ИЗ НЕРЖАВЕЮЩЕЙ СТАЛИ - ОДОБРЕНО WRAS

ПРИСОЕДИНЕНИЕ: ВНУТРЕННЯЯ РЕЗЬБА - ВНУТРЕННЯЯ РЕЗЬБА

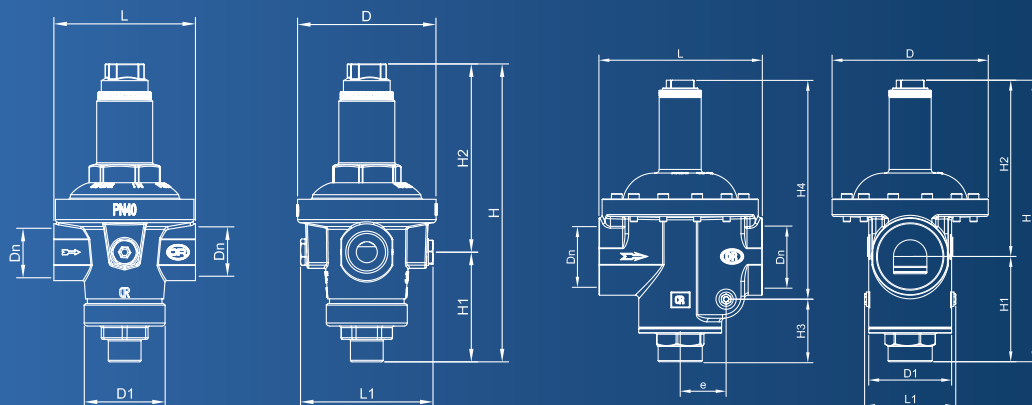

## ХАРАКТЕРИСТИКИ

DN	D	D1	L	L1	H	H1	H2	H3	H4	e
1/2"	Ø72,5	Ø44	76	67	152,5	65	87,5	\	\	\
3/4"	Ø89	Ø52	91	85	191,5	70,5	121	\	\	\
1"	Ø100	Ø65	104	96	187	73	114	\	\	\
1"1/4	Ø121	Ø78	138	84	197	83,5	113,5	50,5	146,5	25,5
1"1/2	Ø151,5	Ø78	170	84	265	94	171	60	205	35
2"	Ø166,5	Ø84	186	88,5	263,5	91	162,5	51	212,5	34
2"1/2	Ø179	Ø93	206	104	339	122	217	77	262	43
3"	Ø191	Ø102,5	203	129,5	374,5	141,5	233	91,5	283	30
4"	Ø260	Ø139	274	153	482	176,5	305,5	105	377	77

## РЕДУКТОРЫ ДАВЛЕНИЯ 0229 1/2" - 4"

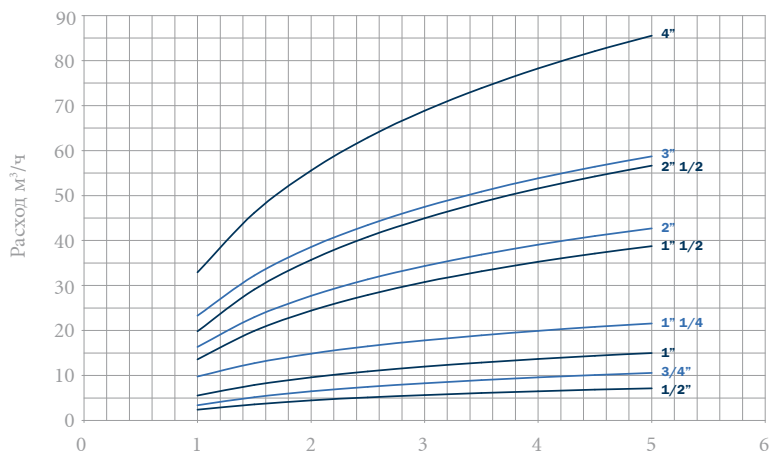

Dr бар заводская установка давления/давление на выходе

Фирма оставляет за собой право на изменение содержащихся в каталоге сведений, технических характеристик, иллюстраций и описаний в любое время и без предварительного уведомления. Категорически запрещается и преследуется по закону полное или частичное воспроизведение каталога.





# ОТОПЛЕНИЕ



ОТОПЛЕНИЕ





# ВОЗДУХООТВОДЧИКИ

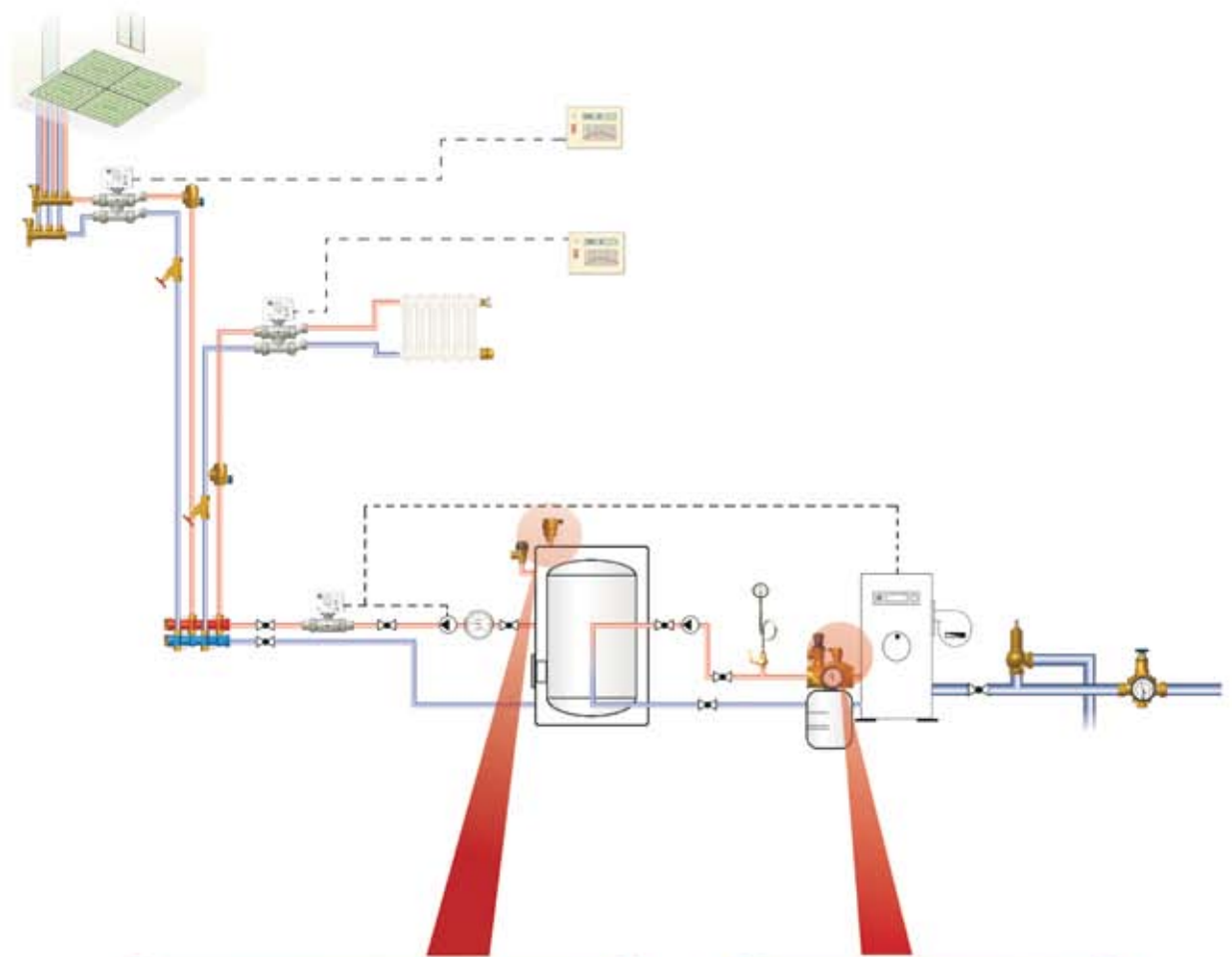

# ВОЗДУХООТВОДЧИКИ

- Воздухоотводчики OR должны устанавливаться в вертикальном положении на сепараторах воздуха, коллекторах, стояках и везде, где возможно образование воздушных пробок.
- Они могут использоваться в качестве концевой соединения со спускной трубой в соответствии с EN 10412.
- Они могут быть установлены на циркуляционных насосах теплогенераторов.
- Они могут применяться в сетях питьевого водоснабжения в соответствии с EN 805.

Внутренний профиль поплавка позволяет пропускать большие объемы воздуха через нижнюю часть и затем выпускать их резким нисходящим движением. Утяжеленная за счет специальной полипропиленовой формулы масса поплавка делает возможным полное открытие воздухопускного отверстия во время спуска. Внутренняя направляющая с устойчивой к вибрациям и вращению конструкцией следит за тем, чтобы поплавок двигался строго вертикально. Все этапы производственного процесса, от изготовления до приемочных испытаний, полностью автоматизированы. Благодаря этому и полной обработке внутреннего профиля как корпуса, так и крышки, вся продукция соответствует высоким стандартам качества. Внешний профиль поплавка, спроектированный так, чтобы не возникало эффекта "сдерживания", позволяет использовать "рассекатель потоков" в настенных котлах. Внутреннее распределение объема служит гарантией отсутствия прямого контакта между седлом и теплоносителем, какими бы ни были условия эксплуатации. Это позволяет избежать возможных нарушений герметичности, связанных с попаданием/отложением инородных частиц, присутствующих в самой среде.

## МОНТАЖ

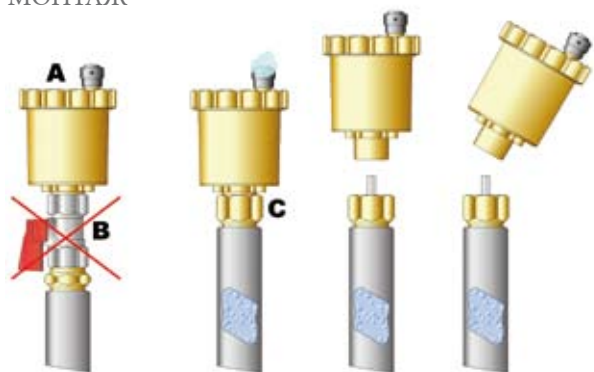

При монтаже воздухоотводчика (A) не рекомендуется устанавливать отсечной вентиль с ручным закрыванием (B) на входе, так как пользователь может забыть его закрыть, что приведет к нарушению его работы. Напротив, рекомендуется устанавливать отсечной вентиль, код 0539 (C), который открывается и закрывается автоматически при завинчивании и отвинчивании воздушного клапана в случае проведения работ по чистке или замене деталей.

## УСТАНОВОЧНЫЕ РАССТОЯНИЯ

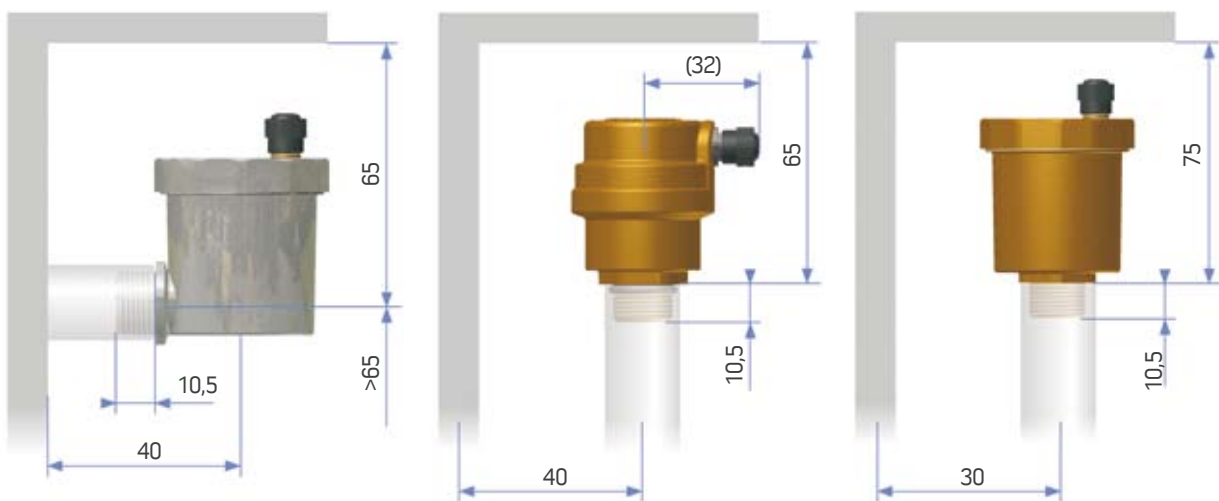

0499 • 3/8" - 1/2"

0500 • 3/8" - 1/2"

## ВОЗДУХООТВОДЧИКИ АВТОМАТИЧЕСКИЕ С БОКОВЫМ СПУСКОМ

ПРИСОЕДИНЕНИЕ: НАРУЖНАЯ РЕЗЬБА С О-ОБРАЗНЫМ УПЛОТНИТЕЛЬНЫМ КОЛЬЦОМ  
НАРУЖНАЯ РЕЗЬБА БЕЗ О-ОБРАЗНОГО УПЛОТНИТЕЛЬНОГО КОЛЬЦА



0499



0500

### ГИДРАВЛИЧЕСКИЕ ХАРАКТЕРИСТИКИ

Воздушный клапан (вантуз) с боковым спуском представляет собой автоматический клапан с одним поплавком и выполняет, главным образом, две функции: выпуск плотного потока воздуха из трубопровода (например во время заполнения/герметизации системы) и дегазацию, которая позволяет выпустить воздух, находящийся в трубопроводе или образовавшийся в нем во время эксплуатации. В сетях и системах искусственного климата применение этого клапана имеет первостепенное значение для спуска воздуха, скопившегося в напорном водопроводе. Как уже было сказано в европейском стандарте EN 14868, наличие кислорода в отопительных системах может привести к анодным коррозионным процессам, шуму на определенных участках трубопровода, воздушным пробкам, заторам и т.д., которые могут поставить под угрозу целостность и эффективность системы. Кроме того, компактные размеры и боковой спуск делают клапан пригодным для использования в современных теплогенераторах, когда нужно выпустить воздух из циркуляционных насосов для предотвращения явления кавитации.

### ТЕХНИЧЕСКИЕ ХАРАКТЕРИСТИКИ

Давление:	
условное (PN)	10 бар
давление герметизации	0,2 бара (КЛАСС А согласно 12266-1)
диапазон применения воздухопускной функции	от 0,5 до 7 бар (колебание $\pm 10\%$ от макс. установленного значения)
Температура:	
макс. допустимая рабочая (TS)	от 0°C (искл. замерзание) до +110°C
Рабочие среды:	
Жидкий теплоноситель	соотв. UNI 8065 § 6
Глицерольные растворы	гликоль 50%
Резьба:	
Присоединение к трубопроводу	Резьба согласно ISO 228/1
Тесты и испытания согласно	EN 1074-4 (в сочетании с дополнительными требованиями согласно FL.GQ.11)

### КОНСТРУКЦИЯ

Корпус и крышка из латуни EN 12165 – CW617N  
Седло и внутренние механизмы из ПОЛИАЦЕТАЛЯ (ПОМ)  
Уплотнение седла и О-образное уплотнительное кольцо из НИТРИЛЬНОЙ РЕЗИНЫ (NBR)  
Поплавок из ПОЛИПРОПИЛЕНА ПП высокой прочности  
Пружина из НЕРЖАВЕЮЩЕЙ СТАЛИ EN 10088-1.4310 (AISI 302)

### ТОВАРНЫЙ КОД

0499.012	наружная резьба 3/8" с О-образным уплотнительным кольцом	желтая латунь
0499.015	наружная резьба 1/2" с О-образным уплотнительным кольцом	желтая латунь
0500.012	наружная резьба 3/8" без О-образного уплотнительного кольца	желтая латунь
0500.015	наружная резьба 1/2" без О-образного уплотнительного кольца	желтая латунь



OFFICINE RIGAMONTI S.p.A.  
via Circonvallazione, 9  
13018 Valduggia (VC), ITALY  
TEL. +39 0163.48165  
FAX +39 0163.47254  
www.officinerigamonti.it  
export@officinerigamonti.it

0499 • 3/8" - 1/2"

0500 • 3/8" - 1/2"

## ВОЗДУХООТВОДЧИКИ АВТОМАТИЧЕСКИЕ С БОКОВЫМ СПУСКОМ

ПРИСОЕДИНЕНИЕ: НАРУЖНАЯ РЕЗЬБА С О-ОБРАЗНЫМ УПЛОТНИТЕЛЬНЫМ КОЛЬЦОМ  
НАРУЖНАЯ РЕЗЬБА БЕЗ О-ОБРАЗНОГО УПЛОТНИТЕЛЬНОГО КОЛЬЦА

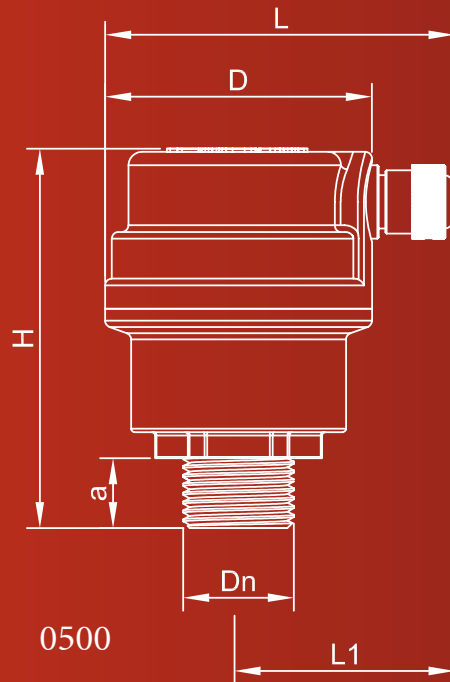
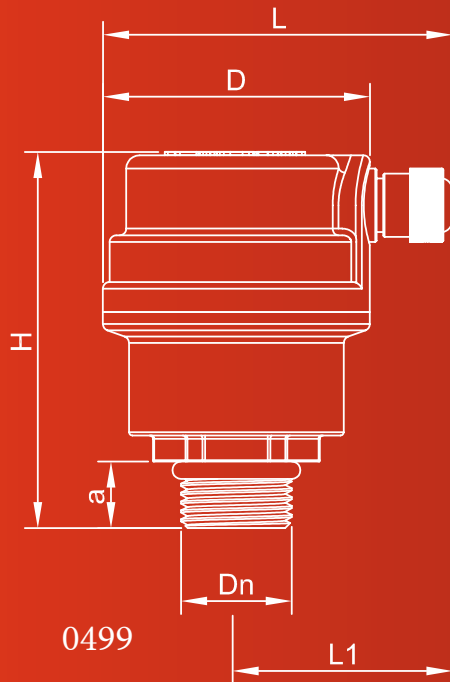

### ХАРАКТЕРИСТИКИ

Код	Размеры					
	DN	D	L	L1	H	a
0499	3/8"	Ø40	52,5	32,5	57	10,5
0499	1/2"	Ø40	52,5	32,5	57	10,5
0500	3/8"	Ø40	52,5	32,5	57	10,5
0500	1/2"	Ø40	52,5	32,5	57	10,5

### ГРАФИК ВОЗДУШНОГО КЛАПАНА

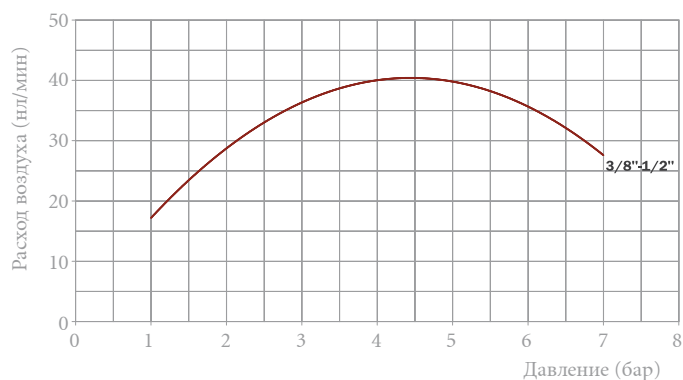

0501 • 3/8" - 1/2"

0502 • 3/8" - 3/4"

## ВОЗДУХООТВОДЧИКИ АВТОМАТИЧЕСКИЕ VALMAT ИЗ ЖЕЛТОЙ НИКЕЛИРОВАННОЙ ЛАТУНИ

ПРИСОЕДИНЕНИЕ: НАРУЖНАЯ РЕЗЬБА С О-ОБРАЗНЫМ УПЛОТНИТЕЛЬНЫМ КОЛЬЦОМ  
НАРУЖНАЯ РЕЗЬБА БЕЗ О-ОБРАЗНОГО УПЛОТНИТЕЛЬНОГО КОЛЬЦА



0501



0502

### ГИДРАВЛИЧЕСКИЕ ХАРАКТЕРИСТИКИ

Воздухоотводчики Valmat представляет собой автоматический клапан с одним поплавком и выполняет, главным образом, две функции: выпуск плотного потока воздуха из трубопровода (например во время заполнения/герметизации системы) и дегазацию, которая позволяет выпустить воздух, находящийся в трубопроводе или образовавшийся в нем во время эксплуатации. В сетях и системах искусственного климата применение этого клапана имеет первостепенное значение для спуска воздуха, скопившегося в напорном водопроводе. Как уже было сказано в европейском стандарте EN 14868, наличие кислорода в отопительных системах может привести к анодным коррозионным процессам, шуму на определенных участках трубопровода, воздушным пробкам, заторам и т.д., которые могут поставить под угрозу целостность и эффективность системы. Кроме того, компактные размеры делают клапан пригодным для использования в современных теплогенераторах, когда нужно выпустить воздух из циркуляционных насосов для предотвращения явления кавитации.

### ТЕХНИЧЕСКИЕ ХАРАКТЕРИСТИКИ

Давление:	
условное (PN)	10 бар
давление герметизации	0,2 бара (КЛАСС А согласно 12266-1)
диапазон применения воздухопускной функции	от 0,5 до 7 бар (колебание ± 10% от макс. установленного значения)
Температура:	
макс. допустимая рабочая (TS)	от 0°C (искл. замерзание) до +110°C
Рабочие среды:	
Жидкий теплоноситель	соотв. UNI 8065 § 6
Глицеролевые растворы	гликоль 50%
Резьба:	
Присоединение к трубопроводу	Резьба согласно ISO 228/1
Тесты и испытания согласно	EN 1074-4 (в сочетании с дополнительными требованиями согласно FL.GQ.11)

### КОНСТРУКЦИЯ

Корпус литой под давлением, латунный EN 1982-CB754S  
Заглушка из латуни EN 12165 - CW617N  
Седло из латуни EN 12164 - CW614N  
Внутренние механизмы из ПОЛИАЦЕТАЛЯ (ПОМ)  
Уплотнение седла и O-образное уплотнительное кольцо из НИТРИЛЬНОЙ РЕЗИНЫ (NBR)  
Поплавок из ПОЛИПРОПИЛЕНА ПП высокой прочности  
Пружина из НЕРЖАВЕЮЩЕЙ СТАЛИ EN 10088-1.4310 (AISI 302)  
Никелирование ЭЛЕКТРОЛИТИЧЕСКИМ СПОСОБОМ EN 12540 Cu/Ni5s.

### ТОВАРНЫЙ КОД

0501.012	наружная резьба 3/8"	с O-образным уплотнительным кольцом	желтая латунь	0502.012	наружная резьба 3/8"	без O-образного уплотнительного кольца	желтая латунь
0501.015	наружная резьба 1/2"	с O-образным уплотнительным кольцом	желтая латунь	0502.013	наружная резьба 1/2"	без O-образного уплотнительного кольца	никелированное покрытие
0501.112	наружная резьба 3/8"	с O-образным уплотнительным кольцом	никелированное покрытие	0502.015	наружная резьба 1/2"	без O-образного уплотнительного кольца	желтая латунь
0501.115	наружная резьба 1/2"	с O-образным уплотнительным кольцом	никелированное покрытие	0502.016	наружная резьба 1/2"	без O-образного уплотнительного кольца	никелированное покрытие
				0502.020	наружная резьба 3/4"	без O-образного уплотнительного кольца	желтая латунь



OFFICINE RIGAMONTI S.p.A.  
via Circonvallazione, 9  
13018 Valduggia (VC), ITALY  
TEL +39 0163.48165  
FAX +39 0163.47254  
www.officinerigamonti.it  
export@officinerigamonti.it

# 0501 • 3/8" - 1/2"

# 0502 • 3/8" - 3/4"

ВОЗДУХООТВОДЧИКИ АВТОМАТИЧЕСКИЕ VALMAT ИЗ ЖЕЛТОЙ НИКЕЛИРОВАННОЙ ЛАТУНИ

ПРИСОЕДИНЕНИЕ: НАРУЖНАЯ РЕЗЬБА С О-ОБРАЗНЫМ УПЛОТНИТЕЛЬНЫМ КОЛЬЦОМ  
НАРУЖНАЯ РЕЗЬБА БЕЗ О-ОБРАЗНОГО УПЛОТНИТЕЛЬНОГО КОЛЬЦА

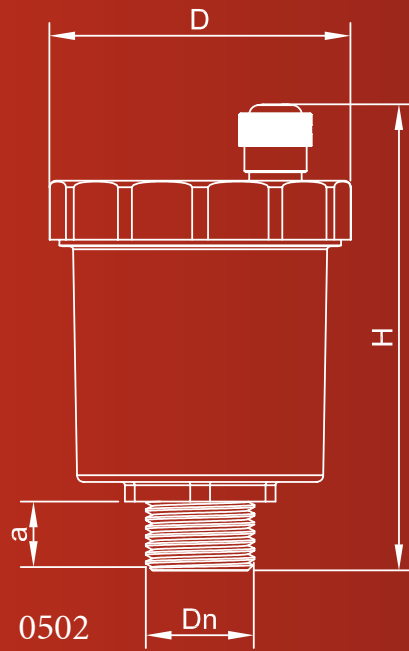
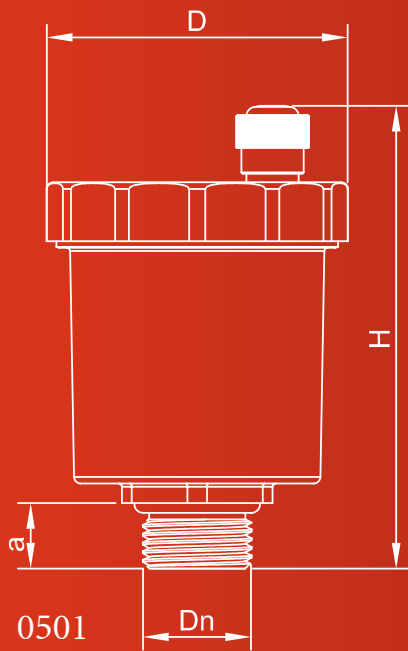

## ХАРАКТЕРИСТИКИ

Код	Размеры			
	DN	D	H	a
0501	3/8"	Ø46	70	7,5
0501	1/2"	Ø46	70	8
0502	3/8"	Ø46	70	9
0502	1/2"	Ø46	70	9
0502	3/4"	Ø46	70	8,5

## ГРАФИК ВОЗДУШНОГО КЛАПАНА VALMAT

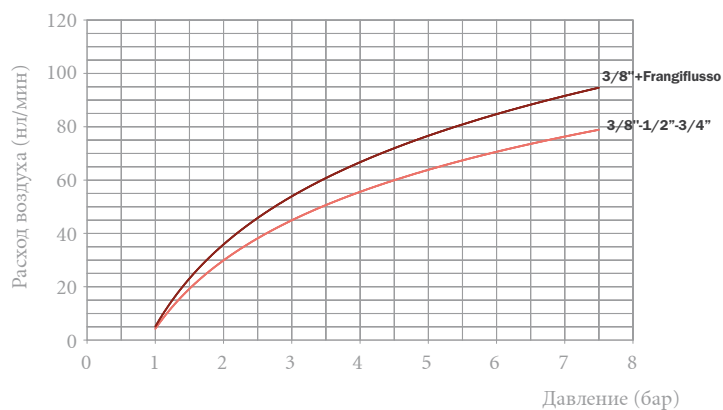



ВОЗДУХООТВОДЧИК АВТОМАТИЧЕСКИЙ НИКЕЛИРОВАННЫЙ С УГЛОВЫМ  
ПРИСОЕДИНЕНИЕМ  
ПРИСОЕДИНЕНИЕ: НАРУЖНАЯ РЕЗЬБА



#### ГИДРАВЛИЧЕСКИЕ ХАРАКТЕРИСТИКИ

Воздухоотводчик Valmat представляет собой автоматический клапан с одним поплавком и выполняет, главным образом, две функции: выпуск плотного потока воздуха из трубопровода (например во время заполнения/герметизации системы) и дегазацию, которая позволяет выпустить воздух, находящийся в трубопроводе или образовавшийся в нем во время эксплуатации. В сетях и системах искусственного климата применение этого клапана имеет первостепенное значение для спуска воздуха, скопившегося в напорном водопроводе. Как уже было сказано в европейском стандарте EN 14868, наличие кислорода в отопительных системах может привести к анодным коррозионным процессам, шуму на определенных участках трубопровода, воздушным пробкам, заторам и т.д., которые могут поставить под угрозу целостность и эффективность системы. Кроме того, компактные размеры делают клапан пригодным для использования в современных теплогенераторах, когда нужно выпустить воздух из циркуляционных насосов для предотвращения явления кавитации.

#### ТЕХНИЧЕСКИЕ ХАРАКТЕРИСТИКИ

Давление:	10 бар
условное (PN)	0,2 бара (КЛАСС А согласно 12266-1)
давление герметизации	от 0,5 до 7 бар (колебание $\pm 10\%$ от макс. установленного значения)
диапазон применения воздухопускной функции	
Температура:	от 0°C (искл. замерзание) до +110°C
макс. допустимая рабочая (TS)	
Рабочие среды:	соотв. UNI 8065 § 6
Жидкий теплоноситель	гликоль 50%
Глицольные растворы	
Резьба:	Резьба согласно ISO 228/1
Присоединение к трубопроводу	EN 1074-4 (в сочетании с дополнительными требованиями согласно FL.GQ.11)
Тесты и испытания согласно	

#### КОНСТРУКЦИЯ

Корпус литой под давлением, латунный EN 1982-CW754S  
Заглушка из латуни EN 12165 - CW617N  
Седло из латуни EN 12164 - CW614N  
Внутренние механизмы из ПОЛИАЦЕТАЛЯ (ПОМ)  
Уплотнение седла и O-образное уплотнительное кольцо из НИТРИЛЬНОЙ РЕЗИНЫ (NBR)  
Поплавок из ПОЛИПРОПИЛЕНА ПП высокой прочности  
Пружина из НЕРЖАВЕЮЩЕЙ СТАЛИ EN 10088-1.4310 (AISI 302)  
Никелирование ЭЛЕКТРОЛИТИЧЕСКИМ СПОСОБОМ EN 12540 Cu/Ni5s.

#### ТОВАРНЫЙ КОД

0502.412 наружная резьба 3/8" никелированный



OFFICINE RIGAMONTI S.p.A.  
via Circonvallazione, 9  
13018 Valduggia (VC), ITALY  
TEL +39 0163.48165  
FAX +39 0163.47254  
www.officinerigamonti.it  
export@officinerigamonti.it

# 0502.4 • 3/8"

ВОЗДУХООТВОДЧИК АВТОМАТИЧЕСКИЙ  
НИКЕЛИРОВАННЫЙ С УГЛОВЫМ ПРИСОЕДИНЕНИЕМ  
ПРИСОЕДИНЕНИЕ: НАРУЖНАЯ РЕЗЬБА



ГРАФИК ВОЗДУШНОГО КЛАПАНА VALMAT - СОЕДИНЕНИЕ ПОД ПРЯМЫМ УГЛОМ



КЛАПАН АВТОМАТИЧЕСКИЙ ДЛЯ ВОЗДУХООТВОДЧИКА ИЗ ЖЕЛТОЙ  
/ НИКЕЛИРОВАННОЙ ЛАТУНИ  
ПРИСОЕДИНЕНИЕ: ВНУТРЕННЯЯ РЕЗЬБА - НАРУЖНАЯ РЕЗЬБА

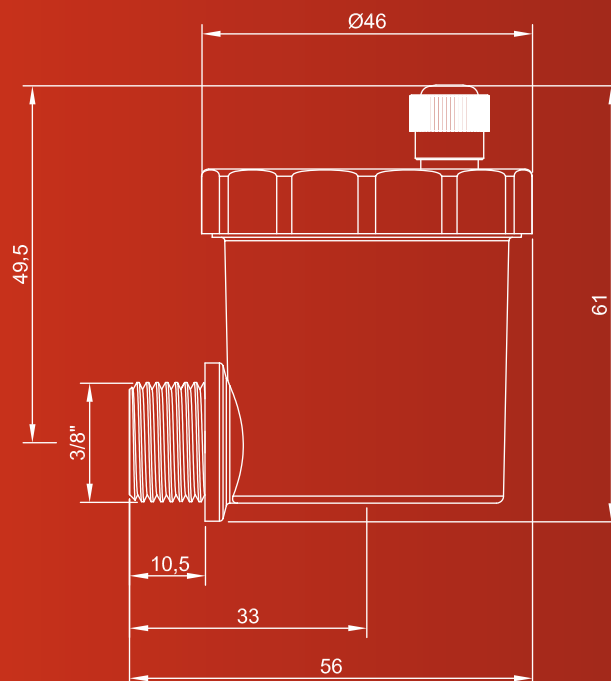
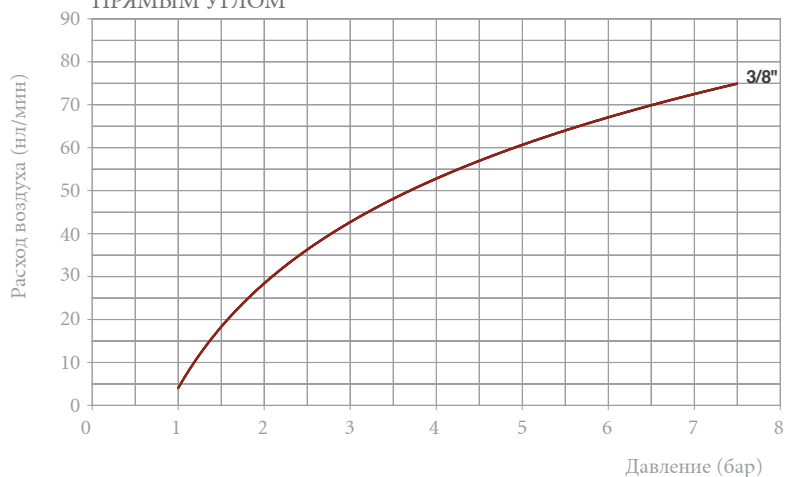

#### ГИДРАВЛИЧЕСКИЕ ХАРАКТЕРИСТИКИ

Отсечной вентиль облегчает процедуру проверки и замены воздушных клапанов, дросселируя поток воды при отсоединенном клапане. Гидравлическая герметичность соединения с корпусом клапана может быть обеспечена за счет O-образного уплотнительного кольца (в зависимости от модели). При совместной установке с воздушным клапаном в распределительных трубопроводах сетей общественного водоснабжения, клапан соответствует требованиям стандарта EN 1074-2.

#### ТЕХНИЧЕСКИЕ ХАРАКТЕРИСТИКИ

Давление: условное (PN)	10 бар
Температура: макс. допустимая рабочая (TS)	от 0°C (искл. замерзание) до +110°C
Рабочие среды: Жидкий теплоноситель Гликольные растворы	соотв. UNI 8065 § 6 гликоль 50%
Резьба: Присоединение к трубопроводу	Резьба согласно ISO 228/1
Тесты и испытания согласно: Уплотнение седла	Испытание P12-EN 12266-1 (КЛАСС А)

#### КОНСТРУКЦИЯ

Корпус из латуни EN 12164 – CW614N  
Разделительный клапан из ПОЛИАЦЕТАЛЯ (ПОМ)  
Пружина из НЕРЖАВЕЮЩЕЙ СТАЛИ EN 10088-1.4310 (AISI 302)  
Кольцо уплотнительное с резьбой из чистого ПТФЭ (ТЕФЛОН)  
Никелирование ЭЛЕКТРОЛИТИЧЕСКИМ СПОСОБОМ EN 12540 Cu/Ni5s.

#### ТОВАРНЫЙ КОД

Товарные коды Желтая латунь	0539.515	ВН.Р. 1/2" с канавкой для O-образного уплотнительного кольца x НАР.Р. 1/2" с кольцевым уплотнением из тефлона	
0539.012	ВН.Р. 3/8" x НАР.Р. 3/8"		
0539.015	ВН.Р. 1/2" x НАР.Р. 1/2"		
0539.215	ВН.Р. 3/8" с канавкой для O-образного уплотнительного кольца x НАР.Р. 1/2" с O-образным уплотнительным кольцом	Товарные коды Никелированные	
0539.412	ВН.Р. 3/8" с канавкой для O-образного уплотнительного кольца x НАР.Р. 3/8"	0539.112	ВН.Р. 3/8" x НАР.Р. 3/8"
0539.415	ВН.Р. 1/2" с канавкой для O-образного уплотнительного кольца x НАР.Р. 1/2"	0539.115	ВН.Р. 1/2" x НАР.Р. 1/2"
0539.512	ВН.Р. 3/8" с канавкой для O-образного уплотнительного кольца x НАР.Р. 3/8" с кольцевым уплотнением из тефлона	0539.315	ВН.Р. 3/8" с канавкой для O-образного уплотнительного кольца x НАР.Р. 1/2" с O-образным уплотнительным кольцом



OFFICINE RIGAMONTI S.p.A.  
via Circonvallazione, 9  
13018 Valduggia (VC), ITALY  
TEL. +39 0163.48165  
FAX +39 0163.47254  
www.officinerigamonti.it  
export@officinerigamonti.it

# 0539 • 3/8" - 1/2"

КЛАПАН АВТОМАТИЧЕСКИЙ ДЛЯ ВОЗДУХООТВОДЧИКА ИЗ ЖЕЛТОЙ / НИКЕЛИРОВАННОЙ ЛАТУНИ

ПРИСОЕДИНЕНИЕ: ВНУТРЕННЯЯ РЕЗЬБА - НАРУЖНАЯ РЕЗЬБА

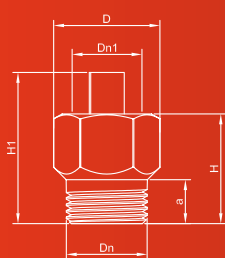

0539.0 - 0539.1

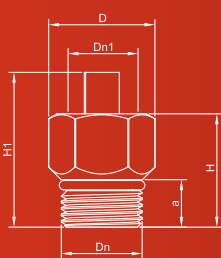

0539.2 - 0539.3

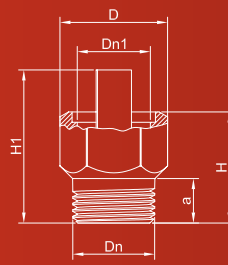

0539.4

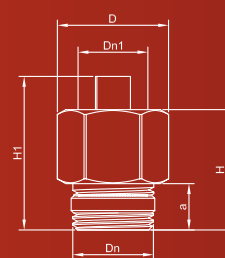

0539.5

## ХАРАКТЕРИСТИКИ

Код	Размеры						
	DN	DN1	D	H	H1	Ch	a
0539.012 - 0539.112	3/8"	3/8"	22	22,5	32,5	19	9
0539.015 - 0539.115	1/2"	1/2"	26	25	35	23	9
0539.412	3/8"	3/8"	23	23	33	20	9
0539.415	1/2"	1/2"	27,5	27	35	24	9
0539.215	1/2"	3/8"	25	23	33	22	9,5
0539.315	1/2"	3/8"	25	23	33	22	9,5
0539.512	3/8"	3/8"	23	25	32	20	9,5
0539.515	1/2"	1/2"	28	29,5	34	24	12

# СЕПАРАТОРЫ ВОЗДУХА

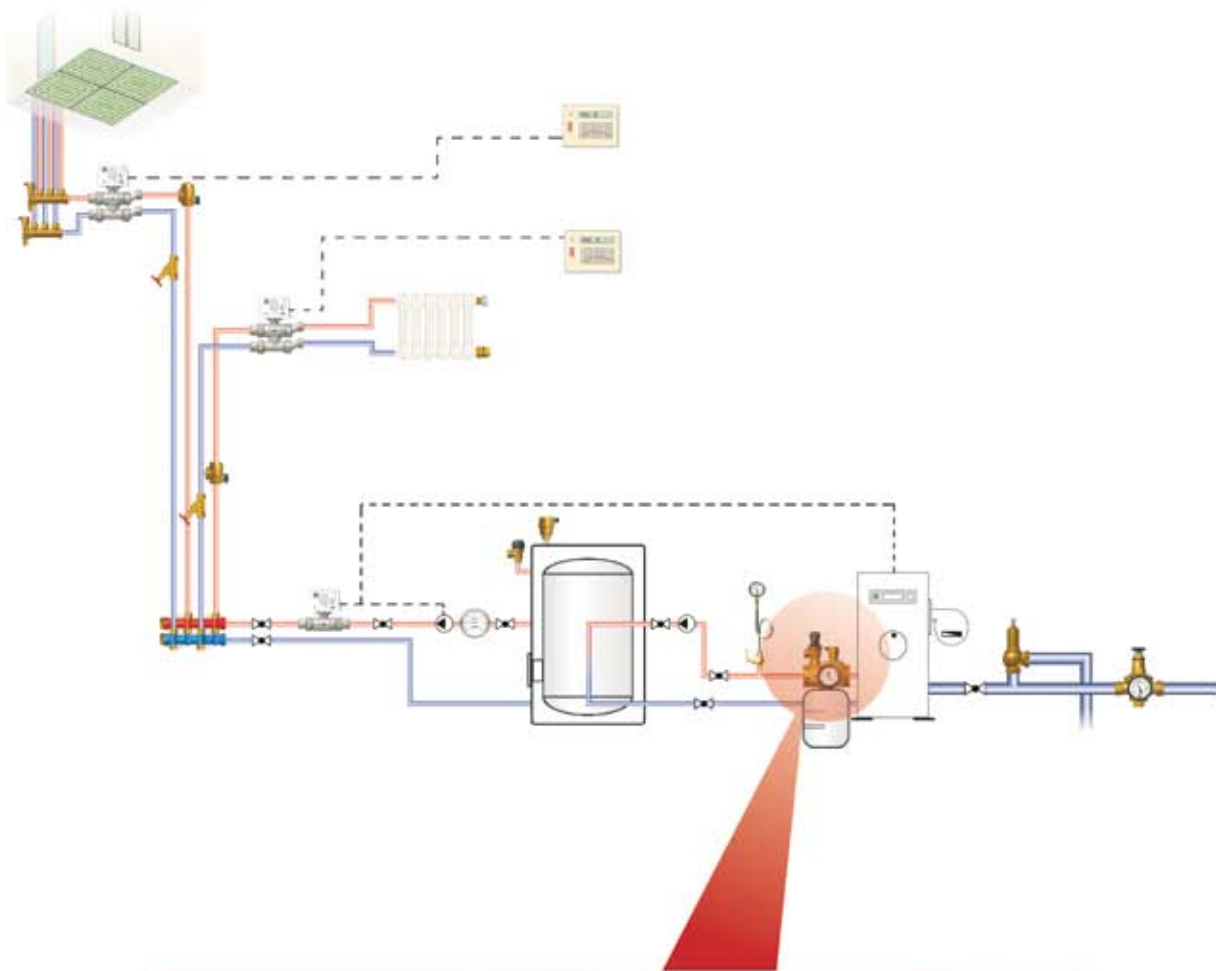

# СЕПАРАТОРЫ ВОЗДУХА

## ОБЩИЕ УКАЗАНИЯ ПО МОНТАЖУ

Извлечение воздуха из воды более эффективно при скорости движения воды меньше 3 м/с. Это зависит от диаметра трубопровода, его наклона по отношению к горизонтальной поверхности (обратного уклона) и температуры воды. Если система не обладает вышеуказанными характеристиками, их можно получить следующими способами.

- За счет увеличения проходного сечения трубопровода, соединяющего с сепаратором (снижение скорости).
- За счет избегания обратных уклонов (горизонтальный поток), а также частичного отвода потока вверх, вдоль воображаемой прямой линии, образуемой потоком, отклоняемым внутренним дефлектором.
- За счет снижения температуры жидкости теплоносителя. Именно поэтому не рекомендуется размещать сепаратор воздуха вблизи источников тепла.

Наконец, чтобы повысить эффективность сепаратора, необходимо сделать так, чтобы ему предшествовал прямой участок трубопровода длиной не менее 1,5 м (с ламинарным течением теплоносителя).

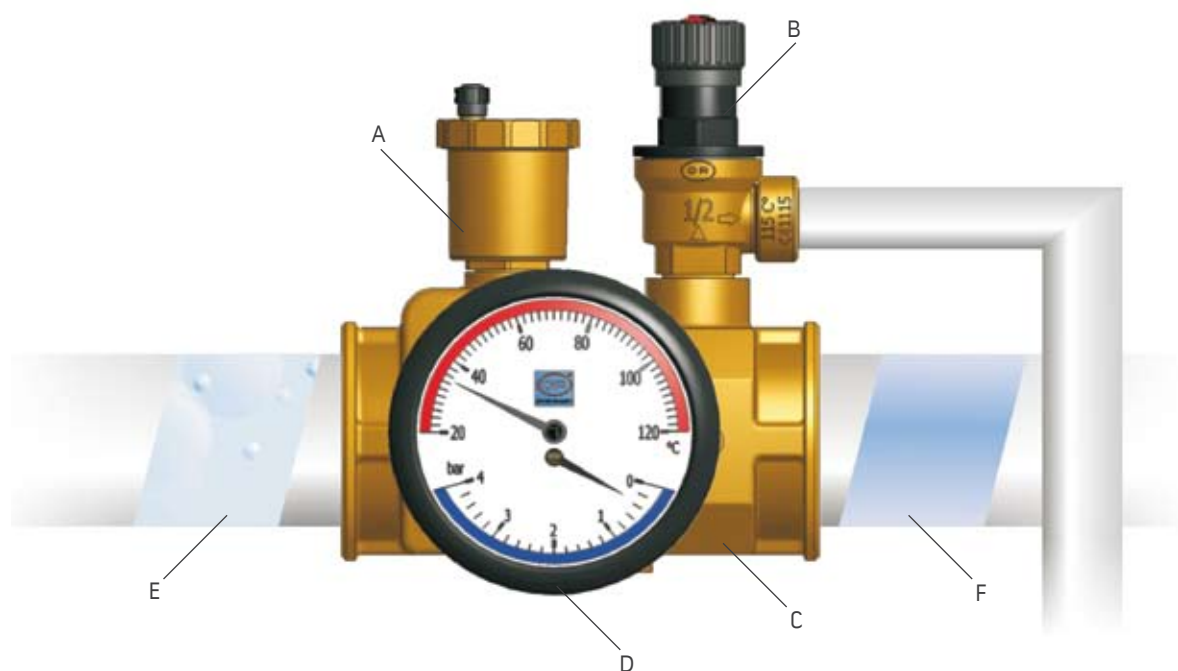

A = ВОЗДУХООТВОДЧИК  
B = ПРЕДОХРАНИТЕЛЬНЫЙ КЛАПАН  
C = СЕПАРАТОР ВОЗДУХА

D = ТЕРМОГИДРОМЕТР  
E = ВОДА С ВОЗДУХОМ  
F = ВОДА БЕЗ ВОЗДУХА

СЕПАРАТОР ВОЗДУХА AIR-STOP  
 ПРИСОЕДИНЕНИЕ: ВНУТРЕННЯЯ РЕЗЬБА - ВНУТРЕННЯЯ РЕЗЬБА

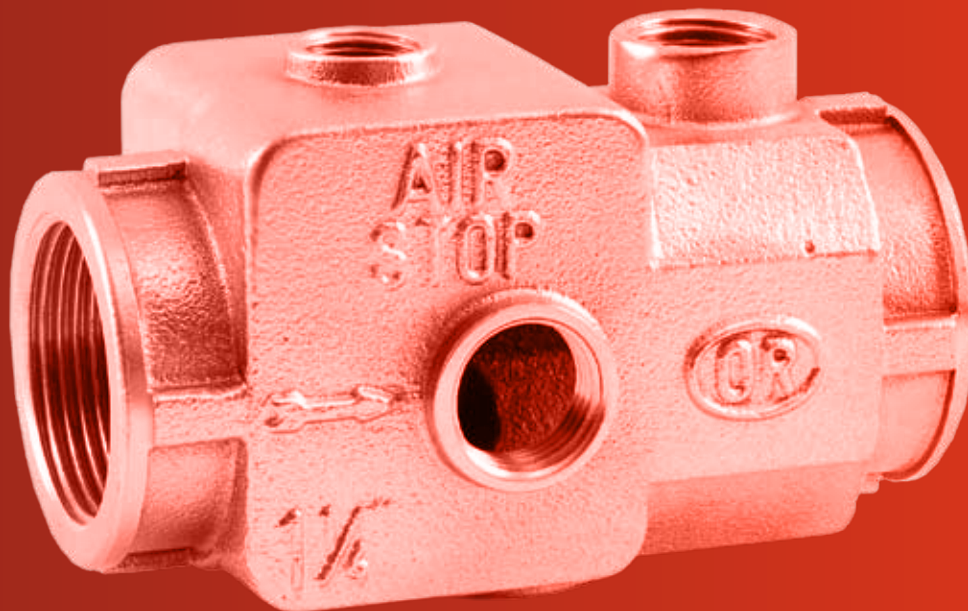

#### ГИДРАВЛИЧЕСКИЕ ХАРАКТЕРИСТИКИ

Сепараторы воздуха AIR-STOP могут применяться для соединения различных устройств регулирования и мониторинга условий работы системы, в частности, предохранительного клапана, термоманометра, расширительного бака или воздухоотводчика. Стандартные автоматические воздухоотводчики позволяют выпустить воздух, который отделился от воды и собрался в верхних точках системы. Сепаратор воздуха AIR-STOP снабжен внутренним дефлектором, способствующим сепарации воздуха и воды, и при оснащении воздушным клапаном позволяет быстро и эффективно очищать любой участок трубопровода от воздуха, не допуская образования воздушных пробок даже в таких труднодоступных местах как, например, обменники систем кондиционирования.

#### ТЕХНИЧЕСКИЕ ХАРАКТЕРИСТИКИ

Давление: условное (PN)	10 бар
Температура: макс. допустимая рабочая (TS)	от 0°C (искл. замерзание) до +110°C
Рабочие среды: Жидкий теплоноситель Гликольные растворы	соотв. UNI 8065 § 6 гликоль 50%
Резьба: Присоединение к трубопроводу	Резьба согласно ISO 228/1
Тесты и испытания согласно: Уплотнительная поверхность	Испытание P11 - EN 12266-1

#### КОНСТРУКЦИЯ

Размеры 1" - 2", литой латунный EN 1982-CB753S  
 Размеры 2"1/2 - 3", литой чугунный EN 1561-EN-JL 1040 (EN-GJL-250)

#### ТОВАРНЫЙ КОД

0503.025 внутр. р./внутр. р. 1"  
 0503.033 внутр. р./внутр. р. 1"1/4  
 0503.042 внутр. р./внутр. р. 1"1/2  
 0503.050 внутр. р./внутр. р. 2"  
 0503.066 внутр. р./внутр. р. 2"1/2  
 0503.080 внутр. р./внутр. р. 3"



OFFICINE RIGAMONTI S.p.A.  
 via Circonvallazione, 9  
 13018 Valduggia (VC), ITALY  
 TEL +39 0163.48165  
 FAX +39 0163.47254  
 www.officinerigamonti.it  
 export@officinerigamonti.it

# 0503 • 1” - 3”

## СЕПАРАТОР ВОЗДУХА AIR-STOP

ПРИСОЕДИНЕНИЕ: ВНУТРЕННЯЯ РЕЗЬБА - ВНУТРЕННЯЯ РЕЗЬБА

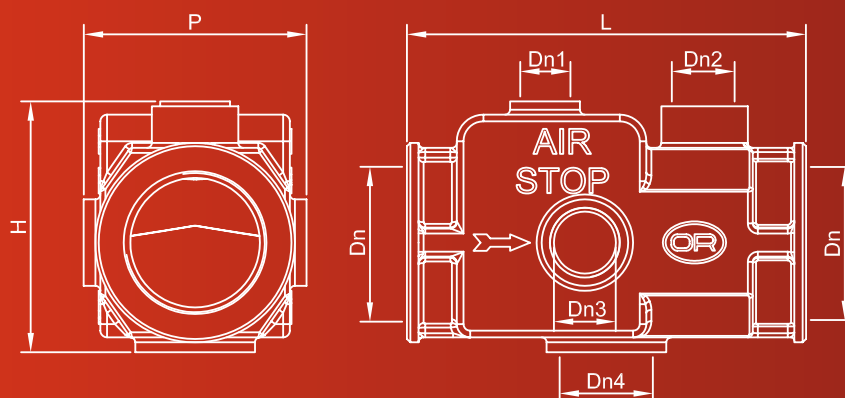
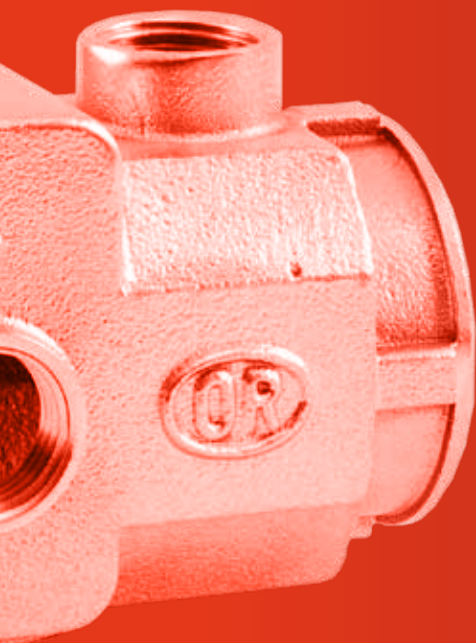

### ХАРАКТЕРИСТИКИ

DN	DN1	DN2	DN3	DN4	L	H	P
1”	3/8”	1/2”	1/2”	3/4”	113	72,5	59
1” 1/4	3/8”	1/2”	1/2”	3/4”	120	75,5	67
1” 1/2	3/8”	1/2”	1/2”	3/4”	124	86	70
2”	3/8”	3/4”	1/2”	3/4”	130	102	79
2” 1/2	3/8”	1”	1/2”	1”	180,5	137	114
3”	3/8”	1”	1/2”	1”	180	151	126

Фирма оставляет за собой право на изменение содержащихся в каталоге сведений, технических характеристик, иллюстраций и описаний в любое время и без предварительного уведомления. Категорически запрещается и преследуется по закону полное или частичное воспроизведение каталога.





# КЛАПАНЫ KORY И ВЕНТИЛИ VAR

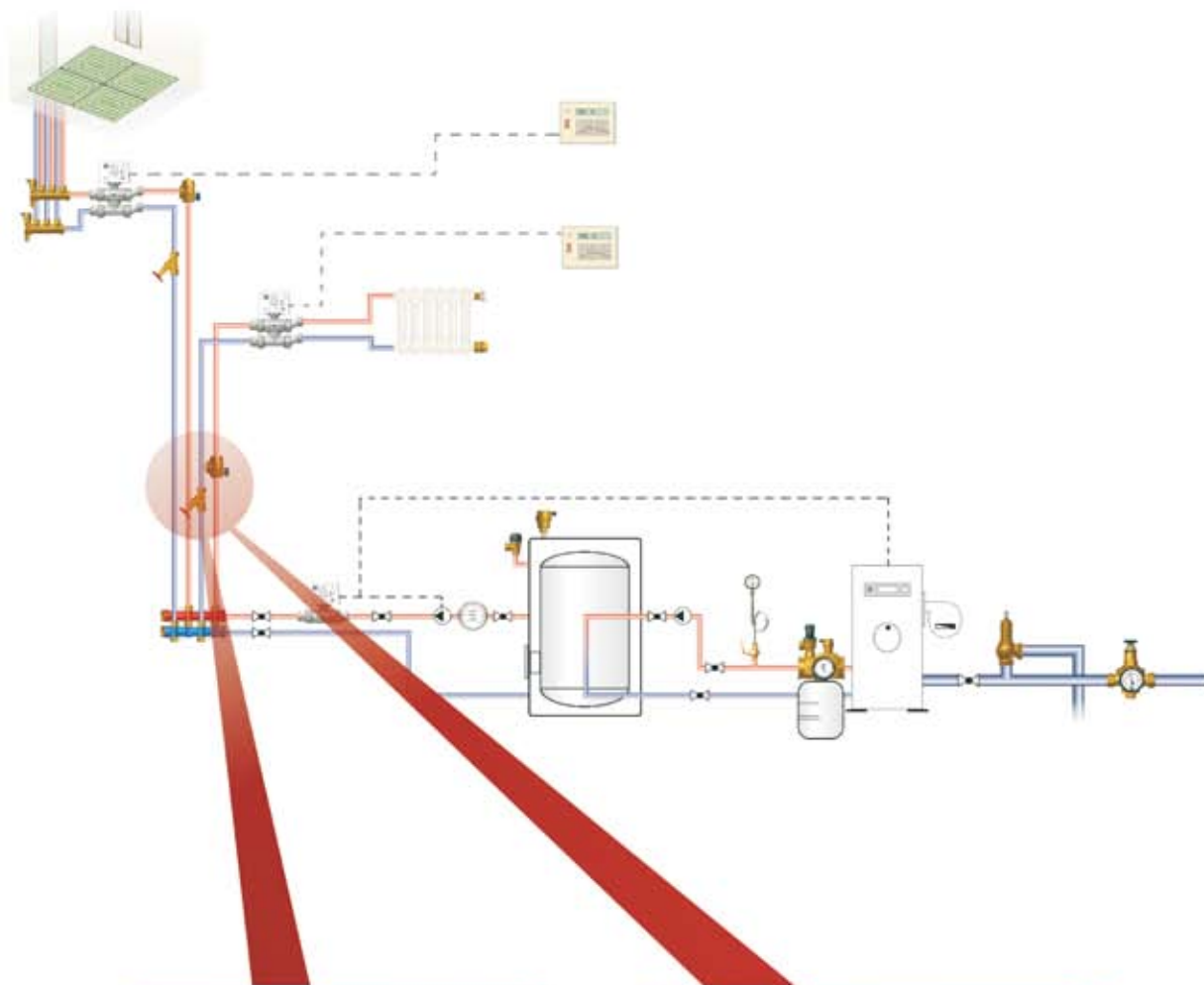

# КЛАПАНЫ KORY И ВЕНТИЛИ VAR

При монтаже после циркуляционного насоса обратный клапан KORY с золотником, посадка которого происходит под действием собственного веса, и пружиной предотвращает естественную термосифонную циркуляцию воды в закрытых отопительных системах, в которых регулировка температуры осуществляется посредством терморегулятора (термостата). Когда насосный агрегат работает, теплоноситель приподнимает золотник, воздействуя на пружину, и достигает нагревательных приборов. По достижении комнатной температуры терморегулятор останавливает насос, и золотник обратного клапана KORY под действием пружины мгновенно закрывается, дросселируя, таким образом, контур теплогенератора и не допуская попадания теплоносителя в нагревательные приборы.

С помощью боковой ручки можно отменить срабатывание золотника, чтобы проходное отверстие оставалось всегда открытым, например, для опорожнения системы. Если клапан KORY не используется, остановка насоса приведет к естественной циркуляции теплоносителя, который продолжит отдавать тепло нагревательным приборам. Это вызовет неконтролируемый подъем температуры окружающей среды до отметки, превышающей заданную термостатом.

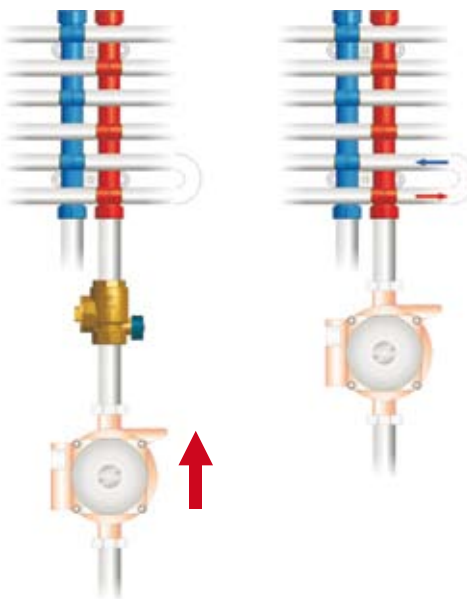

Вентиль VAR, установленный в промежуточных контурах систем водоснабжения и отопления, обслуживаемых насосами с ограниченным напором, автоматически поглощает избыток дифференциального давления, поддерживая на постоянном уровне расход, необходимый для оптимальной работы системы. Два резьбовых отверстия под манометр, расположенных в зоне низкой турбулентности, позволяют точно измерить фактическое гидравлическое сопротивление вентилля при проходе среды и затем с помощью верхнего маховика аккуратно установить дисковый затвор в нужное положение и завести пружину. При снижении дифференциального давления шток с тарельчатым затвором ослабляет прилагаемое к пружине усилие и уменьшает проходное сечение для потока среды. Если дифференциальное давление повышается, шток с тарельчатым затвором сжимает противодействующую потоку пружину пропорционально изменению давления, увеличивая проходное сечение для теплоносителя. Так, при изменении условий открывания/закрывания регулирующих клапанов (термостатических и нет), установленных на отдельно взятых нагревательных приборах, вентиль VAR динамически регулирует проходное сечение. С помощью этого же клапана можно приостановить поток среды, не допустить ее обратного движения и предотвратить явление естественной термосифонной циркуляции воды в закрытых отопительных системах, в которых регулировка температуры осуществляется при помощи термостата.

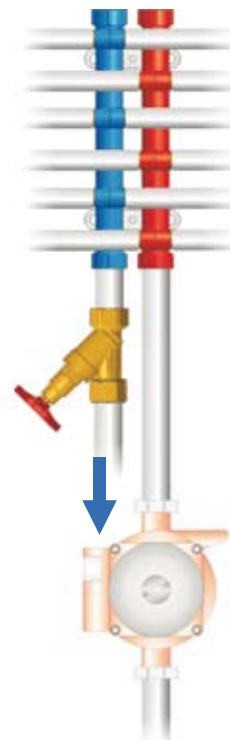

## ВЕНТИЛЬ ОТСЕЧНОЙ С ПРУЖИННЫМ ВОЗВРАТОМ VAR

ПРИСОЕДИНЕНИЕ: ВНУТРЕННЯЯ РЕЗЬБА - ВНУТРЕННЯЯ РЕЗЬБА

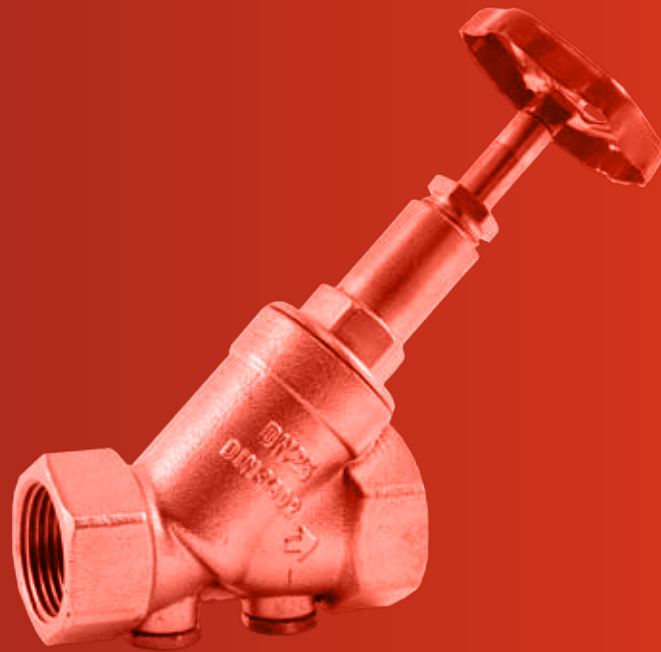

## ГИДРАВЛИЧЕСКИЕ ХАРАКТЕРИСТИКИ

Отсечной вентиль типа VAR, предназначенный для систем питьевого водоснабжения зданий, позволяет сократить расход посредством маховика до полного дросселирования потока. Данная функция совмещена с контролируемой невозвратно-запорной системой, защищающей от загрязнения и срабатывающей автоматически, когда давление потока на входе клапана больше давления на выходе. Если давление на выходе больше или поток среды прекратился, устройство защиты от загрязнения мгновенно закрывается под действием пружины.

## ТЕХНИЧЕСКИЕ ХАРАКТЕРИСТИКИ

<b>Давление:</b>		
условное (PN)	16 бар	
ΔP закрытия клапана	500 Па (0,05 бара)	
<b>Температура:</b>		
макс. допустимая рабочая (TS)	от 0°C (за искл. замерз.) до +70°C (с редкими перепадами до 95°C)	
<b>Рабочие среды:</b>		
Жидкий теплоноситель	соотв. UNI 8065 § 6	
Глицерольные растворы	глицероль 50%	
<b>Резьба:</b>		
Присоединение к трубопроводу	Резьба согласно ISO 228/1	
Отверстие резьбовое под устройство защиты от загрязнения, верхнее	EN 10226-Rp1/4" (ранее ISO7/1)	
Отверстие резьбовое для забора/опорожнения системы, нижнее	EN 10226-Rp1/4" (ранее ISO7/1)	
Габаритные размеры, соответствующие DIN 3502		
Тесты и испытания согласно:		
Запорный кран	EN 1213	
Устройство невозвратно-запорное для защиты от загрязнения	EN 13959 Семейство E Тип A	
Класс пропускной способности	EN 1213 Vb (наклонный клапан)	
Защитное устройство EN 1717	Клапан, предотвращающий загрязнение, контролируемый и доступный для осмотра	EA
Группа жидкостей EN 1717	Группы 1 и 2	

## КОНСТРУКЦИЯ

Корпус с размерами 1/2"-1" из латуни EN12165-CW617N  
 Корпус с размерами 1"1/4-2", литой латунный, EN 1982-CB7533  
 Нажимной винт из латуни EN12165-CW617N  
 Другие детали из латуни EN 12164 - CW614N  
 Уплотнения из НИТРИЛЬНОЙ РЕЗИНЫ (NBR)  
 Пружина из НЕРЖАВЕЮЩЕЙ СТАЛИ EN 10088-1.4310 (AISI 302)  
 Маховик из резаного листового проката с ПОКРЫТИЕМ ИЗ КРАСНОЙ ТЕРМОСТОЙКОЙ КРАСКИ 3000 70

## ТОВАРНЫЙ КОД

0506.015	внутренняя резьба/	1/2"	0506.033	внутренняя резьба/	1"1/4
	внутренняя резьба			внутренняя резьба	
0506.020	внутренняя резьба/	3/4"	0506.042	внутренняя резьба/	1"1/2
	внутренняя резьба			внутренняя резьба	
0506.025	внутренняя резьба/	1"	0506.050	внутренняя резьба/	2"
	внутренняя резьба			внутренняя резьба	



OFFICINE RIGAMONTI S.p.A.  
 via Circonvallazione, 9  
 13018 Valduggia (VC), ITALY  
 TEL. +39 0163.48165  
 FAX +39 0163.47254  
 www.officinerigamonti.it  
 export@officinerigamonti.it

# 0506 • 1/2" - 2"

ВЕНТИЛЬ ОТСЕЧНОЙ С ПРУЖИННЫМ ВОЗВРАТОМ VAR

ПРИСОЕДИНЕНИЕ: ВНУТРЕННЯЯ РЕЗЬБА - ВНУТРЕННЯЯ РЕЗЬБА

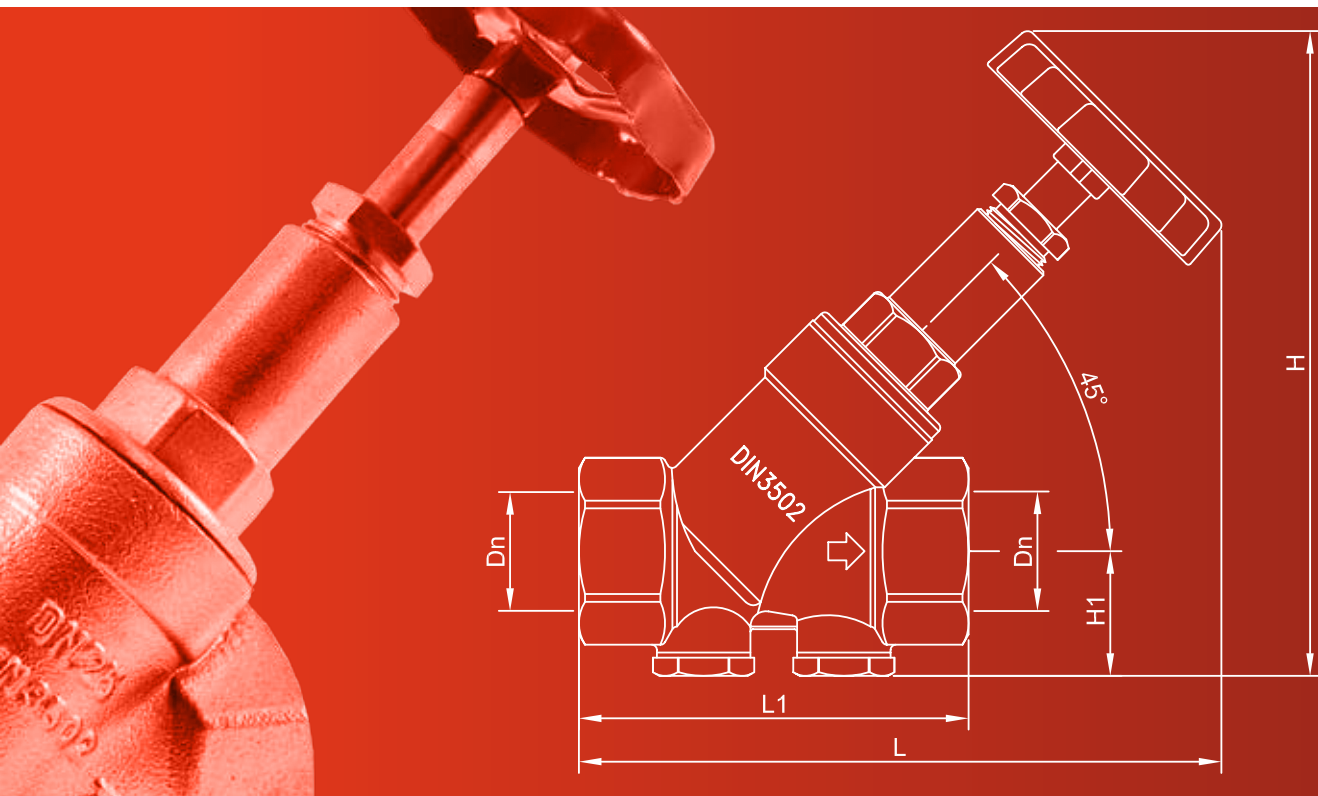

## ХАРАКТЕРИСТИКИ

DN	L	L1	H	H1
1/2"	118	65	116	21,5
3/4"	140	75	136,5	24,5
1"	162	90,5	158	26
1"1/4	193	110	191	31,5
1"1/2	221	120	214	33,5
2"	270	150	257	40

## ПОТЕРЯ НАПОРА

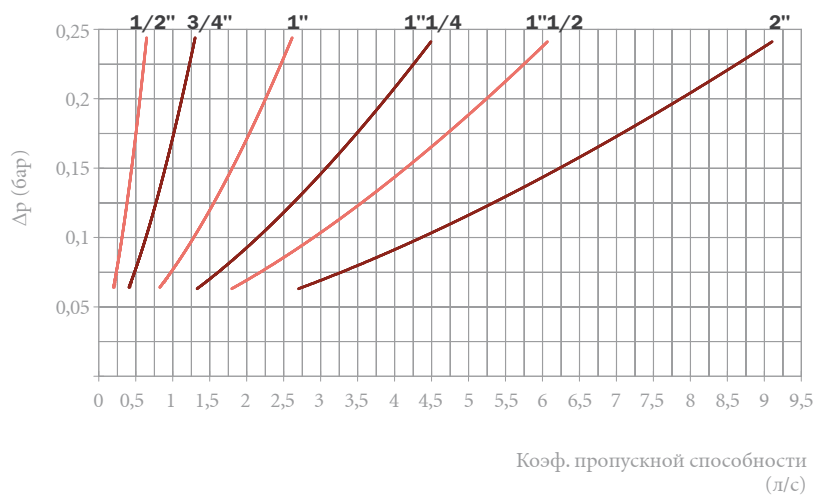

Коэф. пропускной способности (л/с)

## КЛАПАН ОБРАТНЫЙ АВТОМАТИЧЕСКИЙ KORY

ПРИСОЕДИНЕНИЕ: ВНУТРЕННЯЯ РЕЗЬБА - ВНУТРЕННЯЯ РЕЗЬБА

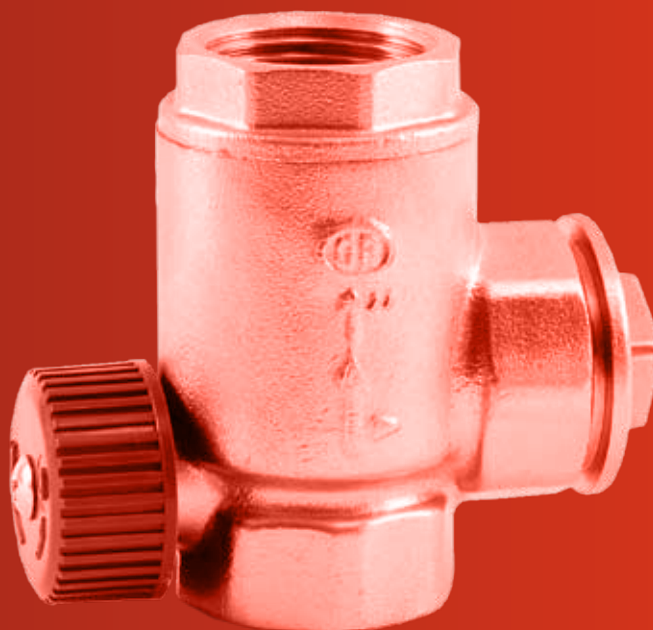

## ГИДРАВЛИЧЕСКИЕ ХАРАКТЕРИСТИКИ

Обратный антисифонный клапан Kory используется совместно с насосными установками для предотвращения обратного потока воды в сантехнической или отопительной системе. Оснащенный золотником с посадкой под действием собственного веса и заведенной пружиной, этот клапан предотвращает явление естественной циркуляции воды в тех системах, где регулировка температуры осуществляется терморегулятором (термостатом), который напрямую управляет насосом, делая возможным поступление воды в нагревательные приборы только при работающем насосе.

В противном случае он действует как обратный клапан и изолирует систему от теплогенератора. В подъемных трубопроводах он автоматически предотвращает отток воды из сливной трубы при остановке насосного агрегата. КРОМЕ ТОГО, он оснащен устройством ручного опорожнения и вентиляции, позволяющим опорожнять сливной трубопровод и осуществлять деаэрацию насосного устройства. Этот клапан может использоваться с прямыми или угловыми соединениями; для этого достаточно переставить соответствующую заглушку. В любых условиях эксплуатации он гарантирует точность, быстроту и бесшумность работы благодаря направляющей затвора из ПТФЭ, расположенного внутри корпуса.

## ТЕХНИЧЕСКИЕ ХАРАКТЕРИСТИКИ

Давление:	
условное (PN)	16 бар
P закрытия	500 Па (0,05 бара)
Температура:	
макс. допустимая рабочая (TS)	-15°C +100°C
Рабочие среды:	
Жидкий теплоноситель	соотв. UNI 8065 § 6
Гликольные растворы	гликоль 50%
Резьба:	
Присоединение к трубопроводу	Резьба согласно ISO 228/1
Тесты и испытания согласно	EN 1074-3 и EN 13959

## КОНСТРУКЦИЯ

Корпус из латуни EN12165-CW617N  
 Груз из латуни EN 12164 - CW614N  
 Другие детали из латуни EN 12164 - CW614N  
 Кольцевая втулка скольжения из чистого ПТФЭ (ТЕФЛОН)  
 Кольца O-образные уплотнительные из НИТРИЛЬНОЙ РЕЗИНЫ (NBR)  
 Пружина из НЕРЖАВЕЮЩЕЙ СТАЛИ EN 10088-1.4310 (AISI 302)

## ТОВАРНЫЙ КОД

0507.020 внутр. р./внутр. р. 3/4"  
 0507.025 внутр. р./внутр. р. 1"  
 0507.033 внутр. р./внутр. р. 1"1/4  
 0507.042 внутр. р./внутр. р. 1"1/2



OFFICINE RIGAMONTI S.p.A.  
 via Circonvallazione, 9  
 13018 Valduggia (VC), ITALY  
 TEL. +39 0163.48165  
 FAX +39 0163.47254  
 www.officinerigamonti.it  
 export@officinerigamonti.it

# 0507 • 3/4" - 1"1/2

## КЛАПАН ОБРАТНЫЙ АВТОМАТИЧЕСКИЙ KORY

ПРИСОЕДИНЕНИЕ: ВНУТРЕННЯЯ РЕЗЬБА - ВНУТРЕННЯЯ РЕЗЬБА

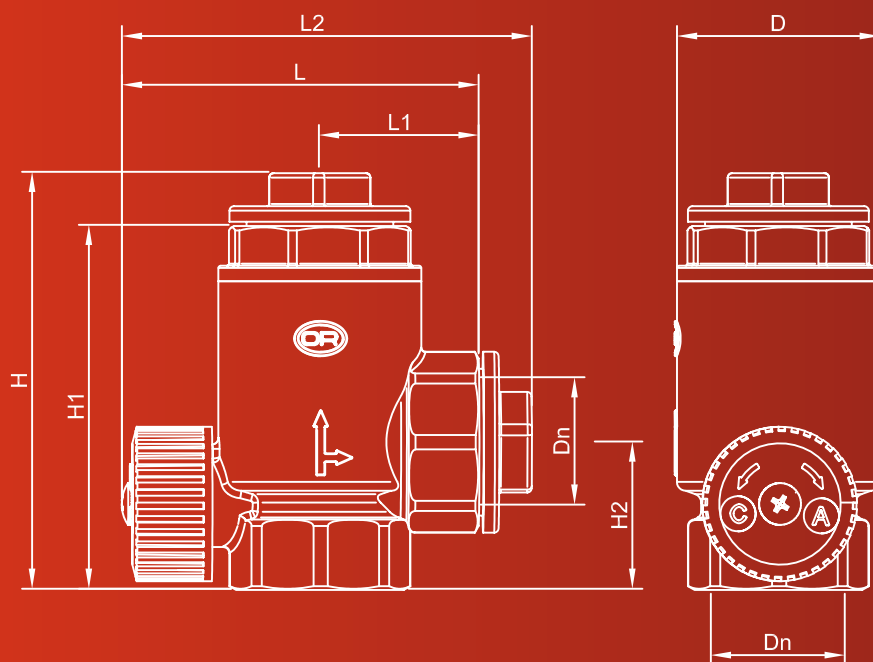

### ХАРАКТЕРИСТИКИ

DN	D	L	L1	L2	H	H1	H2
3/4"	Ø37	75,5	31,5	87	79,5	69	30,5
1"	Ø46	81	36	92,5	93,5	82,5	33,5
1"1/4	Ø57	93,5	40	102	103,5	92	43
1"1/2	Ø63	97	44,5	111	109,5	95,5	45,5

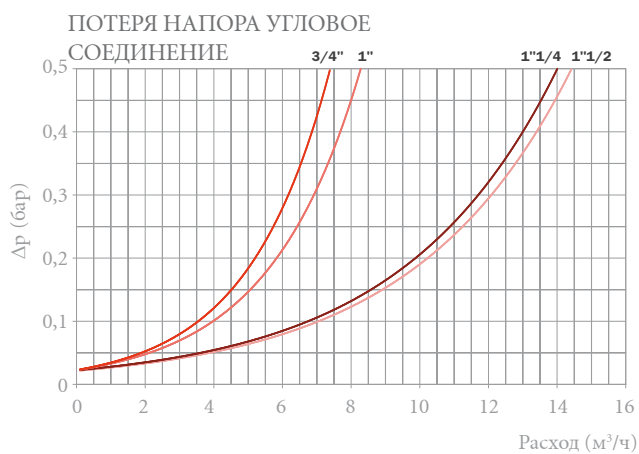
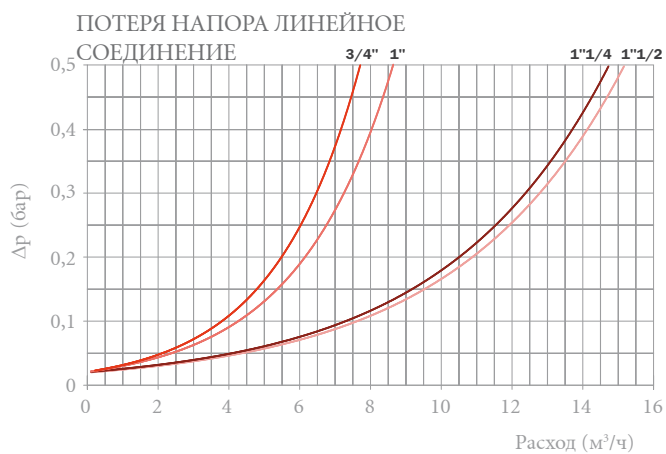

# СИСТЕМЫ АВТОМАТИЧЕСКОЙ ПОДАЧИ ВОДЫ

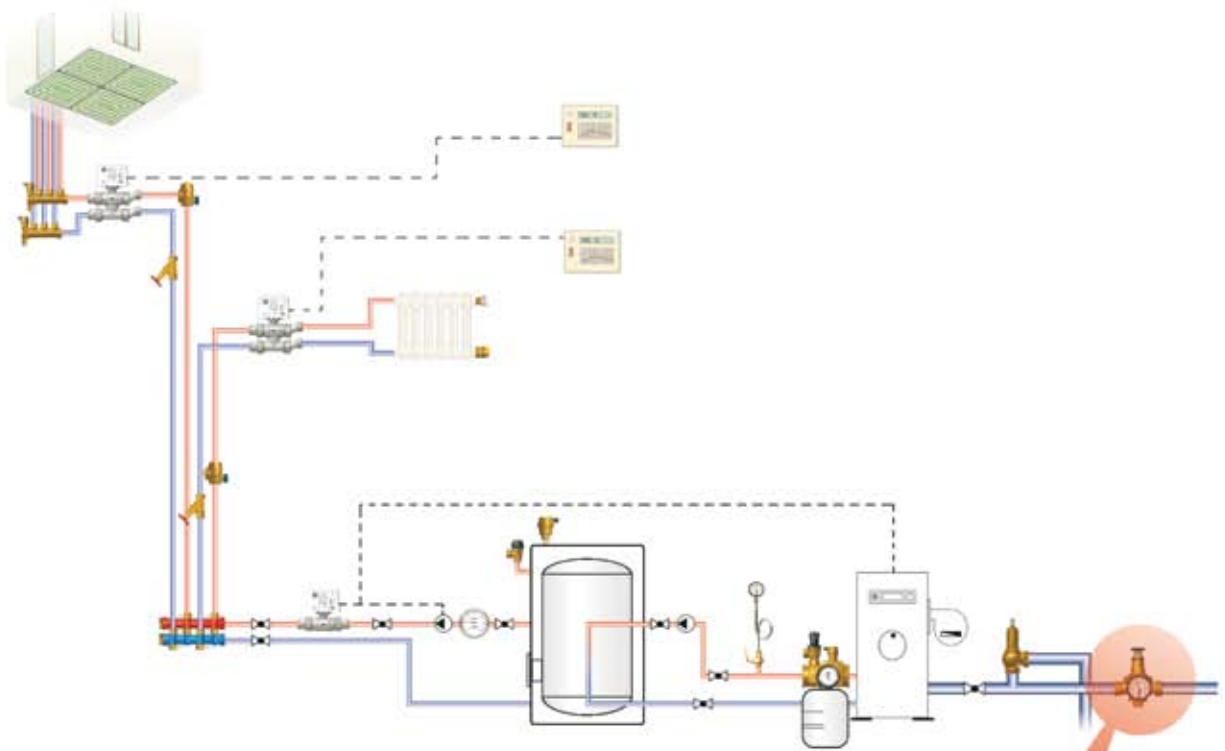

# СИСТЕМЫ АВТОМАТИЧЕСКОЙ ПОДАЧИ ВОДЫ

Системы автоматической подачи воды OR могут быть установлены в любом положении. Тем не менее, рекомендуется устанавливать их в трубопроводах, которые обеспечивают свободный доступ для регулировки, закрытия и чистки фильтра с целью упрощения работ.

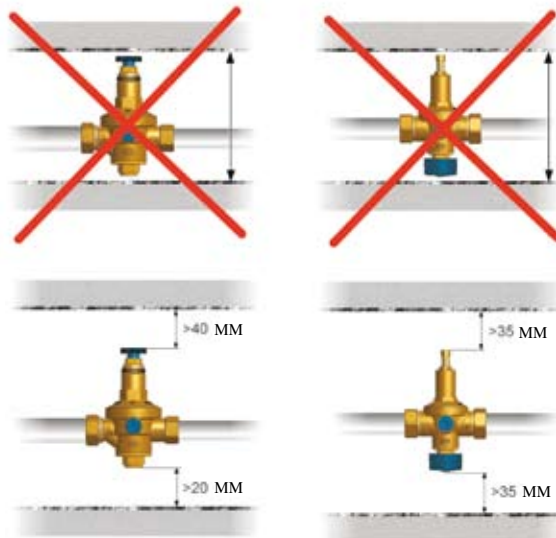

калибровка



калибровка



Регулировка давления на выходе ( $P_s$ ) осуществляется посредством вращающейся ручки или калибровочного винта (в зависимости от модели), расположенных в верхней части устройства. Повысить давление на выходе можно, повернув ручку или винт по часовой стрелке в соответствии с указаниями действующей европейской нормативной документации.

Регулировка давления на выходе ( $P_s$ ) должна производиться при отсутствии потока среды и только после прочистки системы на входе и выходе, чтобы при снижении давления между седлом и затвором не остались отложения или шлам. Когда система переведена в рабочий режим, а уровень давления стабилизировался, рекомендуется закрыть запорный кран. Любая система заполнения OR снабжена запорным краном с ручным приводом, который дает возможность перекрыть питание системы. Кран приводится в действие за счет вращения пластмассового маховика с накаткой (который, в зависимости от модели, может находиться в нижней или верхней части устройства). Направления вращения указаны с помощью стрелок, расположенных сверху маховика. Для возобновления автоматического заполнения системы достаточно повторно открыть кран с помощью маховика. Уровень давления в системе постепенно восстановится до заданного значения. Специальная система компенсации давления на входе, которой оснащены все системы заполнения OR, позволяет поддерживать на постоянном уровне заданное давление на выходе ( $P_s$ ). Любое существенное колебание давления может свидетельствовать о неполадке в работе устройства или системы. Встроенный фильтр на входе системы заполнения OR обеспечивает достаточно большое проходное сечение для среды и легко заменяется путем отвинчивания нижней крышки.

закрытие запорного крана

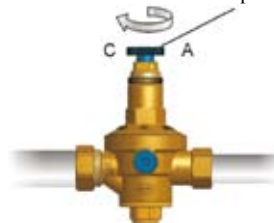

закрытие запорного крана

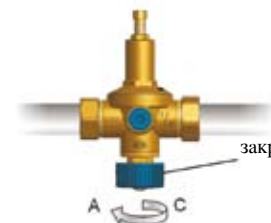



## СИСТЕМА ЗАПОЛНЕНИЯ СО ВСТРОЕННЫМИ ОБРАТНЫМ КЛАПАНОМ, ФИЛЬТРОМ И ЗАПОРНЫМ КРАНОМ ALCAR-REG

ПРИСОЕДИНЕНИЕ:  
ПЕРЕХОДНИКИ С НАКИДНОЙ ГАЙКОЙ, НАРУЖНАЯ РЕЗЬБА - ВНУТРЕННЯЯ РЕЗЬБА



### ГИДРАВЛИЧЕСКИЕ ХАРАКТЕРИСТИКИ

Автоматическая система заполнения Alcar-Reg, установленная на трубопроводе снабжения закрытых отопительных систем, позволяет поддерживать на постоянном уровне заданные значения давления теплоносителя в системе и восполнять недостаток воды (например, вызванный сливом). Во время заполнения или пополнения системы кран перекрывает поток теплоносителя по достижении давлением заданного значения, поддерживая его на постоянном уровне. Фильтр из металлической микросетки, расположенный в нижней части системы, позволяет очистить воду от твердых частиц, которые могут нарушить работу устройства. Обратный клапан на выходе устройства не допускает оттока воды из отопительного контура в трубопровод. Кроме того, система заполнения Alcar-Reg снабжена двумя резьбовыми отверстиями, которые дают возможность подсоединить манометр для мониторинга давления в системе и запорный кран с ручным приводом, позволяющий изолировать воду в отопительной системе от воды в подающем трубопроводе путем простого вращения верхнего маховика с накаткой. Это особенно удобно при проведении работ по техническому обслуживанию системы или в случае аварии.

### ТЕХНИЧЕСКИЕ ХАРАКТЕРИСТИКИ

<b>Давление:</b>	
условное на входе (PN)	10 бар
диапазон регулирования (PS)	0,5 - 4 бара
значение PS, заданное во время приемочных испытаний	1,5 бара
процентное колебание установленного значения PS при изменении давления на входе $\pm 5\%$	
<b>Температура:</b>	
макс. допустимая рабочая (TS)	от 0°C (искл. замерзание) до +110°C
<b>Рабочие среды:</b>	
Жидкий теплоноситель	соотв. UNI 8065 § 6
Глицерольные растворы	глицероль 50%
<b>Степень фильтрации:</b>	
Фильтрующая способность (S)	< 400 мкм
<b>Резьба:</b>	
Присоединение к трубопроводу	Резьба согласно ISO 228/1
Присоединение манометра	EN 10226-Rp1/4" (ранее ISO7/1)
<b>Тесты и испытания согласно:</b>	
Устройство снижения давления	EN 1567
Уплотнение седла запорного крана	Испытание P12-EN 12266-1
Обратный клапан	EN 13959 Семейство E Тип A
Уровень звуковой мощности	I - Lар [дБ (A)] < 20

### КОНСТРУКЦИЯ

Корпус и нажимной винт из латуни EN12165-CW617N  
 Другие детали из латуни EN 12164 - CW614N  
 Седло внутреннего обратного клапана из чистого ПТФЭ (ТЕФЛОН)  
 Мембрана из каучука СКЭП 70 Шор, армированная нейлоновой тканью  
 Кольца O-образные уплотнительные неподвижные и уплотнение седла из НИТРИЛЬНОЙ РЕЗИНЫ (NBR)  
 Кольца O-образные уплотнительные подвижные из СКЭП perox  
 Пружина калибровочная из СТАЛИ EN 10270-1 SM, ОЦИНКОВАННАЯ  
 Другие пружины из НЕРЖАВЕЮЩЕЙ СТАЛИ EN 10088-1.4310 (AISI 302)  
 Маховик из ПОЛИАЦЕТАЛЯ (POM)  
 Фильтр из металлической МИКРОСЕТКИ ИЗ НЕРЖАВЕЮЩЕЙ СТАЛИ 10088-1.4301 (AISI 304)

### ТОВАРНЫЙ КОД

0514.015 ввертный фитинг нар.р./внутр.р. 1/2" с манометром

0514.115 ввертный фитинг нар.р./внутр.р. 1/2" без манометра



OFFICINE RIGAMONTI S.p.A.  
 via Circonvallazione, 9  
 13018 Valduggia (VC), ITALY  
 TEL. +39 0163.48165  
 FAX +39 0163.47254  
 www.officinerigamonti.it  
 export@officinerigamonti.it

# 0514 • 1/2"

СИСТЕМА ЗАПОЛНЕНИЯ СО ВСТРОЕННЫМИ ОБРАТНЫМ КЛАПАНОМ, ФИЛЬТРОМ И ЗАПОРНЫМ КРАНОМ ALCAR-REG

ПРИСОЕДИНЕНИЕ:

ПЕРЕХОДНИКИ С НАКИДНОЙ ГАЙКОЙ, НАРУЖНАЯ РЕЗЬБА - ВНУТРЕННЯЯ РЕЗЬБА



ГРАФИК РАСХОДА



Фирма оставляет за собой право на изменение содержащихся в каталоге сведений, технических характеристик, иллюстраций и описаний в любое время и без предварительного уведомления. Категорически запрещается и преследуется по закону полное или частичное воспроизведение каталога.

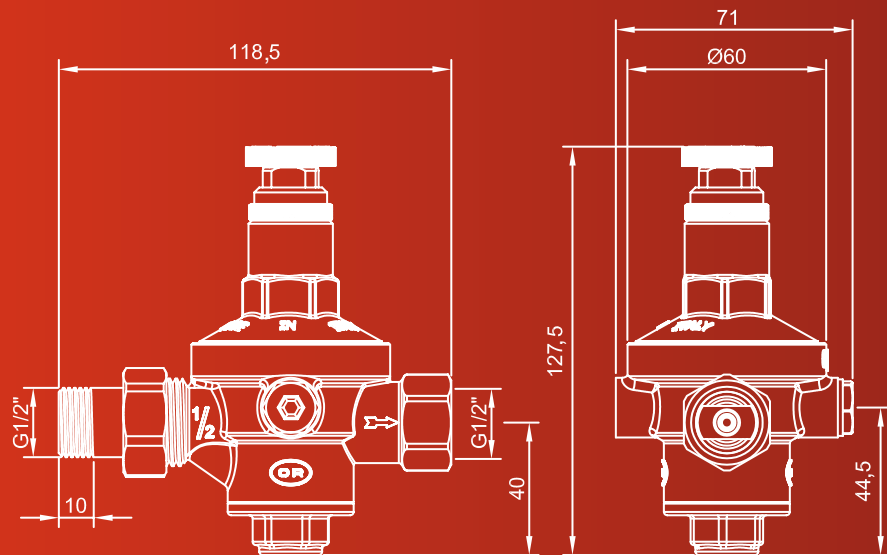
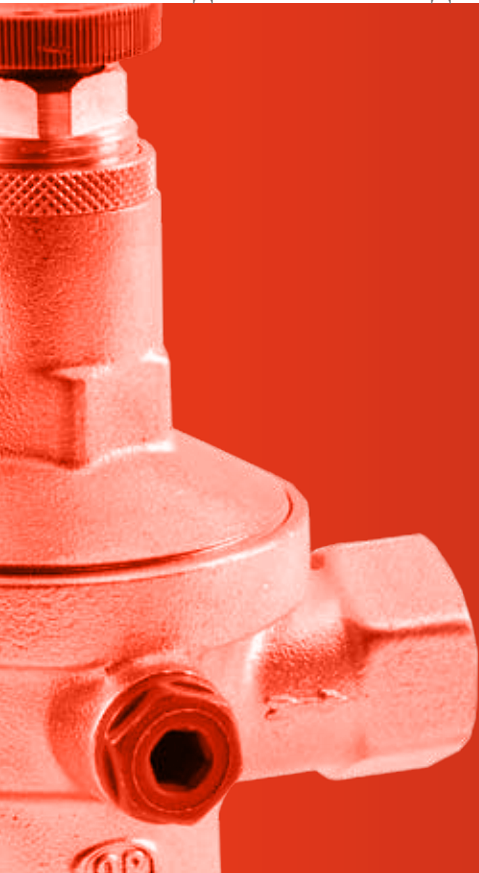
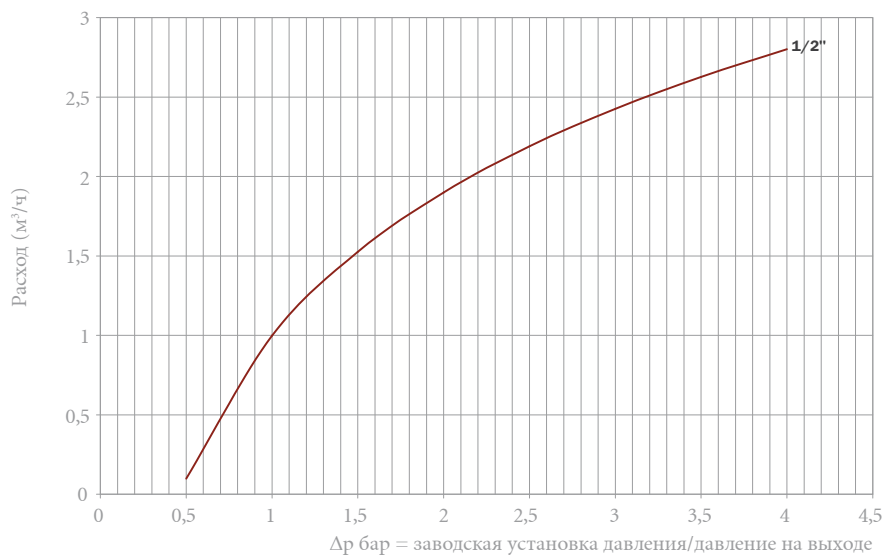

0524 • 1/2"

0525 • 1/2"

0526 • 1/2"

## СИСТЕМЫ ЗАПОЛНЕНИЯ СО ВСТРОЕННЫМИ ОБРАТНЫМ КЛАПАНОМ, ФИЛЬТРОМ И ЗАПОРНЫМ КРАНОМ RIAL

ПРИСОЕДИНЕНИЕ:  
 ПЕРЕХОДНИКИ С НАКИДНОЙ ГАЙКОЙ, НАРУЖНАЯ РЕЗЬБА – НАРУЖНАЯ РЕЗЬБА  
 ПЕРЕХОДНИКИ С НАКИДНОЙ ГАЙКОЙ, НАРУЖНАЯ РЕЗЬБА - ВНУТРЕННЯЯ РЕЗЬБА  
 ВНУТРЕННЯЯ РЕЗЬБА - ВНУТРЕННЯЯ РЕЗЬБА



0524



0525



0526

### ГИДРАВЛИЧЕСКИЕ ХАРАКТЕРИСТИКИ

Автоматическая система заполнения Rial, установленная на трубопроводе снабжения закрытых отопительных систем, позволяет поддерживать на постоянном уровне заданные значения давления теплоносителя в системе и восполнять недостаток воды (например, вызванный сливом). Во время заполнения или пополнения системы кран перекрывает поток теплоносителя по достижении давлением заданного значения, поддерживая его на постоянном уровне. Фильтр из металлической микросетки, расположенный в нижней части системы, позволяет очистить воду от твердых частиц, которые могут нарушить работу устройства. Уплотнение обратного клапана на выходе устройства не допускает возврата воды из отопительного контура в трубопровод. Кроме того, система заполнения Rial снабжена двумя резьбовыми отверстиями, которые дают возможность подсоединить манометр для мониторинга давления в системе и запорный кран с ручным приводом, позволяющий изолировать воду в отопительной системе от воды в подающем трубопроводе путем простого вращения нижнего маховика с накаткой. Это особенно удобно при проведении работ по техническому обслуживанию системы или в случае аварии.

### ТЕХНИЧЕСКИЕ ХАРАКТЕРИСТИКИ

<b>Давление:</b>	
условное (PN)	10 бар
диапазон регулирования (PS)	0,5 - 4 бара
значение PS, заданное во время приемочных испытаний	1,5 бара
процентное колебание установленного значения Ps при изменении давления на входе ±5 %	
<b>Температура:</b>	
макс. допустимая рабочая (TS)	от 0°C (искл. замерзание) до +110°C
<b>Рабочие среды:</b>	
Жидкий теплоноситель	соотв. UNI 8065 § 6
Гликольные растворы	гликоль 50%
<b>Степень фильтрации:</b>	
Фильтрующая способность (S)	< 400 мкм
<b>Резьба:</b>	
Присоединение к трубопроводу	Резьба согласно ISO 228/1
Присоединение манометра	EN 10226-Rp1/4" (ранее ISO7/1)
<b>Тесты и испытания согласно:</b>	
Устройство снижения давления	EN 1567
Уплотнение седла запорного крана	Испытание P12-EN 12266-1
Уровень звуковой мощности	I - Lap [дБ (A)] < 20

### КОНСТРУКЦИЯ

Корпус и нажимной винт из латуни EN12165-CW617N  
 Другие детали из латуни EN 12164 - CW614N  
 Уплотнение внутреннего обратного клапана из СИЛИКОНА 40 Шор  
 Мембрана из каучука СКЭП 70 Шор, армированная нейлоновой тканью  
 Кольца O-образные уплотнительные неподвижные и уплотнение седла из НИТРИЛЬНОЙ РЕЗИНЫ (NBR)  
 Кольца O-образные уплотнительные подвижные из СКЭП perox  
 Пружина калибровочная из СТАЛИ EN 10270-1 SM, ОЦИНКОВАННАЯ  
 Маховик из ПОЛИАЦЕТАЛЯ (POM)  
 Фильтр из металлической МИКРОСЕТКИ ИЗ НЕРЖАВЕЮЩЕЙ СТАЛИ 10088-1.4301 (AISI 304)

### ТОВАРНЫЙ КОД

0524.015	переходники с накидной гайкой нар. р./нар. р.	1/2"	с манометром	0525.115	переходник с накидной гайкой нар. р./внутр. р.	1/2"	без манометра
0524.115	переходники с накидной гайкой нар. р./нар. р.	1/2"	без манометра	0526.015	внутренняя резьба/внутренняя резьба	1/2"	с манометром
0525.015	переходники с накидной гайкой нар. р./внутр. р.	1/2"	с манометром	0526.115	внутренняя резьба/внутренняя резьба	1/2"	без манометра



OFFICINE RIGAMONTI  
 La qualità di mano in mano.

OFFICINE RIGAMONTI S.p.A.  
 via Circonvallazione, 9  
 13018 Valduggia (VC), ITALY  
 TEL. +39 0163.48165  
 FAX +39 0163.47254  
 www.officinerigamonti.it  
 export@officinerigamonti.it

0524 • 1/2"

0525 • 1/2"

0526 • 1/2"

СИСТЕМЫ ЗАПОЛНЕНИЯ СО ВСТРОЕННЫМИ ОБРАТНЫМ КЛАПАНОМ,  
ФИЛЬТРОМ И ЗАПОРНЫМ КРАНОМ RIAL

ПРИСОЕДИНЕНИЕ:

ПЕРЕХОДНИКИ С НАКИДНОЙ ГАЙКОЙ, НАРУЖНАЯ РЕЗЬБА – НАРУЖНАЯ РЕЗЬБА

ПЕРЕХОДНИКИ С НАКИДНОЙ ГАЙКОЙ, НАРУЖНАЯ РЕЗЬБА - ВНУТРЕННЯЯ РЕЗЬБА

ВНУТРЕННЯЯ РЕЗЬБА - ВНУТРЕННЯЯ РЕЗЬБА



ГРАФИК РАСХОДА



ΔP бар = заводская установка давления/давление на выходе

Фирма оставляет за собой право на изменение содержащихся в каталоге сведений, технических характеристик, иллюстраций и описаний в любое время и без предварительного уведомления. Категорически запрещается и преследуется по закону полное или частичное воспроизведение каталога.

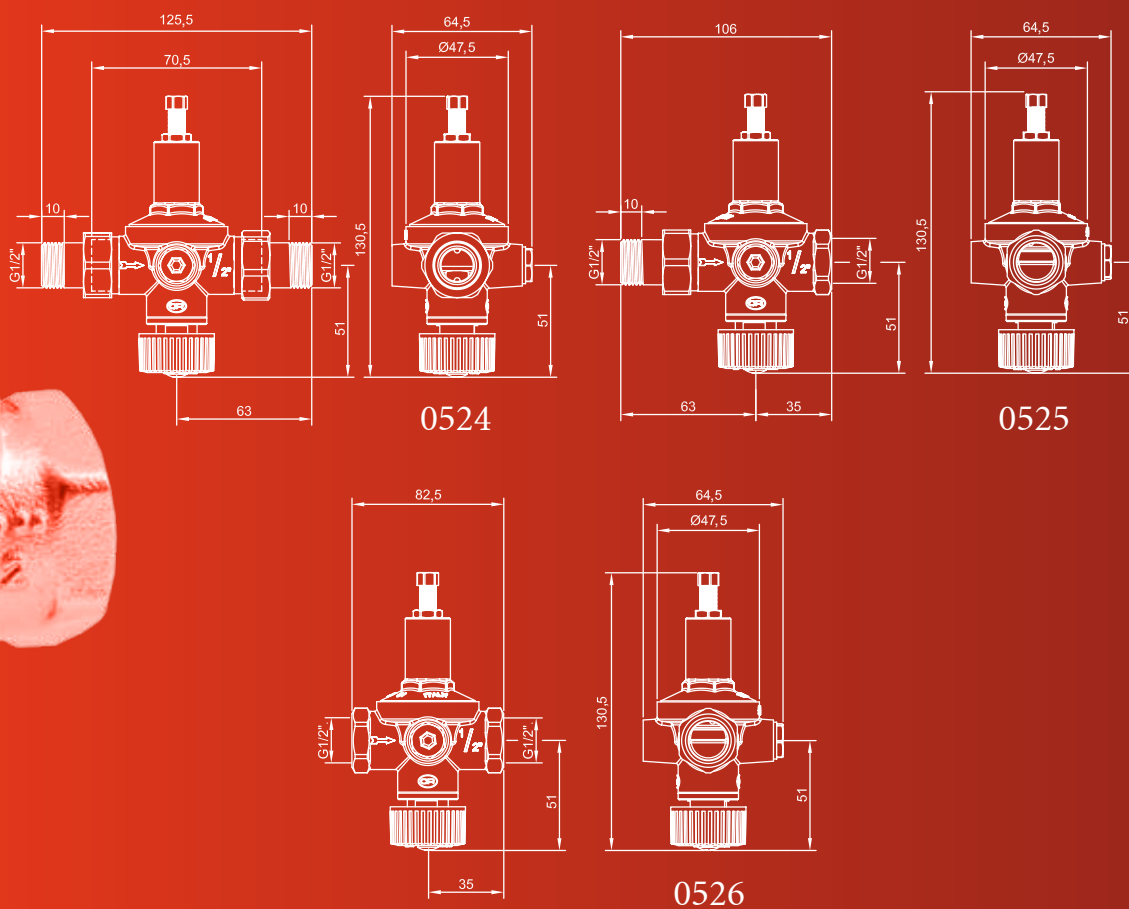
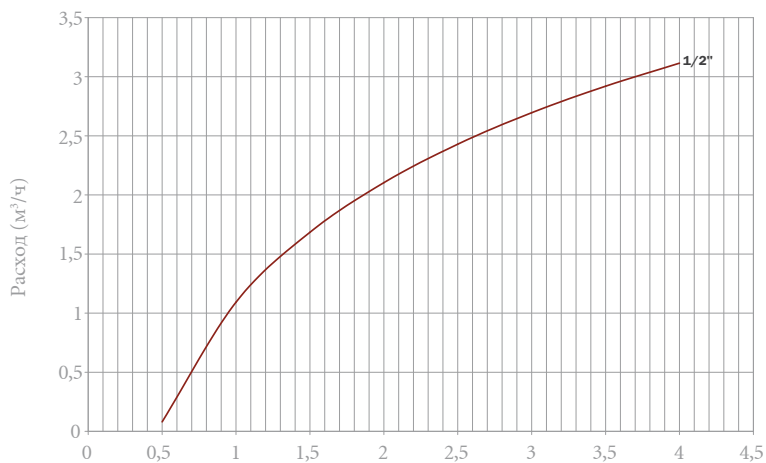

# КЛАПАНЫ СПУСКНЫЕ

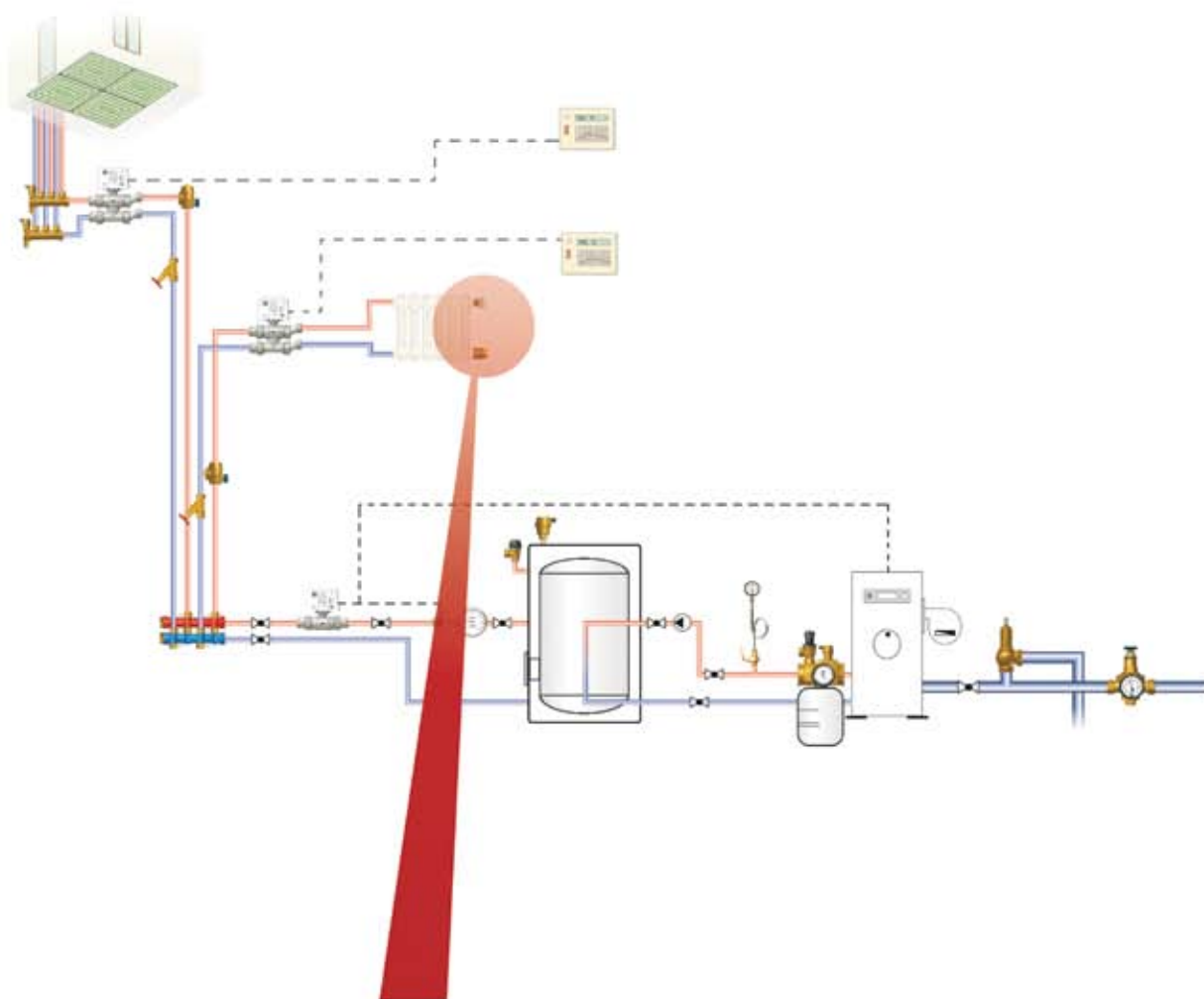



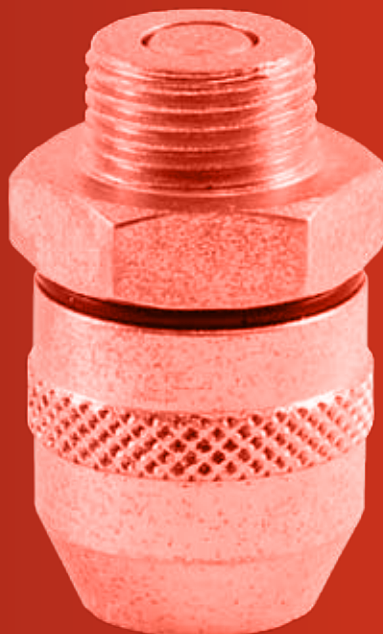

#### ГИДРАВЛИЧЕСКИЕ ХАРАКТЕРИСТИКИ

Спускной клапан VID'O' применяется для ручного спуска воды из радиаторов и котлов. Эта процедура осуществляется путем отвинчивания крана, к которому присоединен шланговый штуцер специальной поворотной конструкции. Последний применяется на шлангах для подачи воды без необходимости вращения в процессе открывания крана. Двойное уплотнение делает его надежным и гарантирует отличную герметичность крана при сливе воды. Крышка с накаткой обеспечивает полную герметичность и закрывает все механические детали крана.

#### ТЕХНИЧЕСКИЕ ХАРАКТЕРИСТИКИ

Давление: условное (PN)	10 бар
Температура: макс. допустимая рабочая (TS)	от 0°C (искл. замерзание) до +110°C
Рабочие среды: Жидкий теплоноситель Гликольные растворы	соотв. UNI 8065 § 6 гликоль 50%
Резьба: Присоединение к трубопроводу	Резьба согласно ISO 228/1
Тесты и испытания согласно: Уплотнение седла Уплотнительная поверхность	Испытание P12-EN 12266-1 Испытание P11 - EN 12266-1

#### КОНСТРУКЦИЯ

Корпус из латуни EN 12164 – CW614N  
 Другие детали из латуни EN 12164 – CW614N  
 Кольца O-образные уплотнительные неподвижные из НИТРИЛЬНОЙ РЕЗИНЫ (NBR)  
 Кольца O-образные уплотнительные подвижные из СКЭП perox  
 Пружина из НЕРЖАВЕЮЩЕЙ СТАЛИ EN 10088-1.4310 (AISI 302)

#### ТОВАРНЫЙ КОД

0600.012 наружная резьба 3/8”  
 0600.015 наружная резьба 1/2”



OFFICINE RIGAMONTI S.p.A.  
 via Circonvallazione, 9  
 13018 Valduggia (VC), ITALY  
 TEL. +39 0163.48165  
 FAX +39 0163.47254  
 www.officinerigamonti.it  
 export@officinerigamonti.it

# 0600 • 3/8" - 1/2"

КЛАПАН СПУСКНОЙ VID'O'

ПРИСОЕДИНЕНИЕ: НАРУЖНАЯ РЕЗЬБА

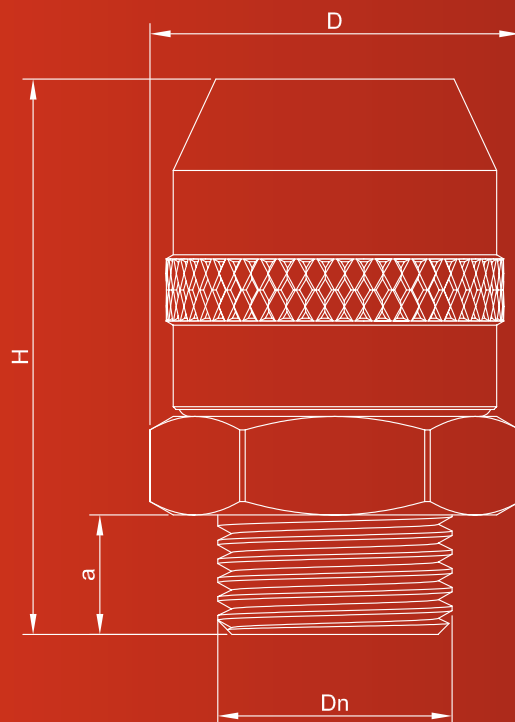

## ХАРАКТЕРИСТИКИ

DN	D	H	a
3/8"	Ø26,5	39,5	8,5
1/2"	Ø26,5	39,5	8,5



## КЛАПАН ДЛЯ СПУСКА ВОЗДУХА ИЗ РАДИАТОРА, НИКЕЛИРОВАННЫЙ, С О-ОБРАЗНЫМ УПЛОТНИТЕЛЬНЫМ КОЛЬЦОМ

ПРИСОЕДИНЕНИЕ: НАРУЖНАЯ РЕЗЬБА



### ГИДРАВЛИЧЕСКИЕ ХАРАКТЕРИСТИКИ

Спускной клапан используется для удаления воздуха, который образуется и находится в нагревателях и радиаторах. Его систематическое использование как на этапе заполнения системы, так и во время эксплуатации позволяет предотвратить такие неприятные ситуации, как, например, образование холодных участков и постоянный шум по время движения теплоносителя. Клапан имеет ручной привод: маховик отвинчивается до тех пор, пока воздух не будет полностью удален из нагревательного прибора. Профиль спускного отверстия был спроектирован с целью обеспечить выход воды в ламинарном режиме, чтобы упростить ее сбор. Герметичное закрытие спускного крана гарантировано также ограниченным закрыванием маховика и, при сильных перепадах температуры, О-образным резиновым уплотнительным кольцом, размещенным непосредственно на затворе. Маховик с накаткой оснащен упором в конечном положении открывания, который не допускает его снятия с корпуса. Наконечник, никелированный корпус и белый фигурный маховик делают его внешне похожим на другие компоненты отопительных приборов, гарантируя тем самым их полную эстетическую совместимость.

### ТЕХНИЧЕСКИЕ ХАРАКТЕРИСТИКИ

Давление: условное (PN)	10 бар
Температура: макс. допустимая рабочая (TS)	от 0°C (искл. замерзание) до +110°C
Рабочие среды: Жидкий теплоноситель Гликольные растворы	соотв. UNI 8065 § 6 гликоль 50%
Резьба: Присоединение к трубопроводу	Резьба согласно ISO 228/1
Тесты и испытания согласно: Уплотнение седла Уплотнительная поверхность	Испытание P12-EN 12266-1 Испытание P11-EN 12266-1

### КОНСТРУКЦИЯ

Корпус из латуни EN 12164 – CW614N  
Другие детали из латуни EN 12164 – CW614N  
Маховик из ПОЛИАМИДА ПА6 (нейлон 6)  
Кольца О-образные уплотнительные из НИТРИЛЬНОЙ РЕЗИНЫ (NBR)  
Кольцо уплотнительное с резьбой из чистого ПТФЭ (ТЕФЛОН)  
Никелирование ЭЛЕКТРОЛИТИЧЕСКИМ СПОСОБОМ EN 12540 Cu/Ni5s.

### ТОВАРНЫЙ КОД

0605.208 наружная резьба 1/4"  
0605.212 наружная резьба 3/8"



OFFICINE RIGAMONTI S.p.A.  
via Circonvallazione, 9  
13018 Valduggia (VC), ITALY  
TEL. +39 0163.48165  
FAX +39 0163.47254  
www.officinerigamonti.it  
export@officinerigamonti.it

# 0605 • 1/4”-3/8”

КЛАПАН ДЛЯ СПУСКА ВОЗДУХА ИЗ РАДИАТОРА, НИКЕЛИРОВАННЫЙ, С  
О-ОБРАЗНЫМ УПЛОТНИТЕЛЬНЫМ КОЛЬЦОМ

ПРИСОЕДИНЕНИЕ: НАРУЖНАЯ РЕЗЬБА

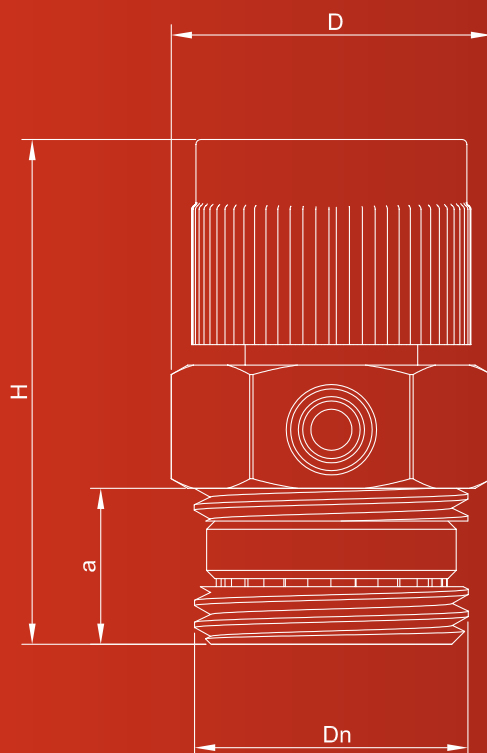

## ХАРАКТЕРИСТИКИ

DN	D	H	a
1/4”	Ø17	30	9,5
3/8”	Ø17	30	9,5

# КРАНЫ ЗОННЫЕ

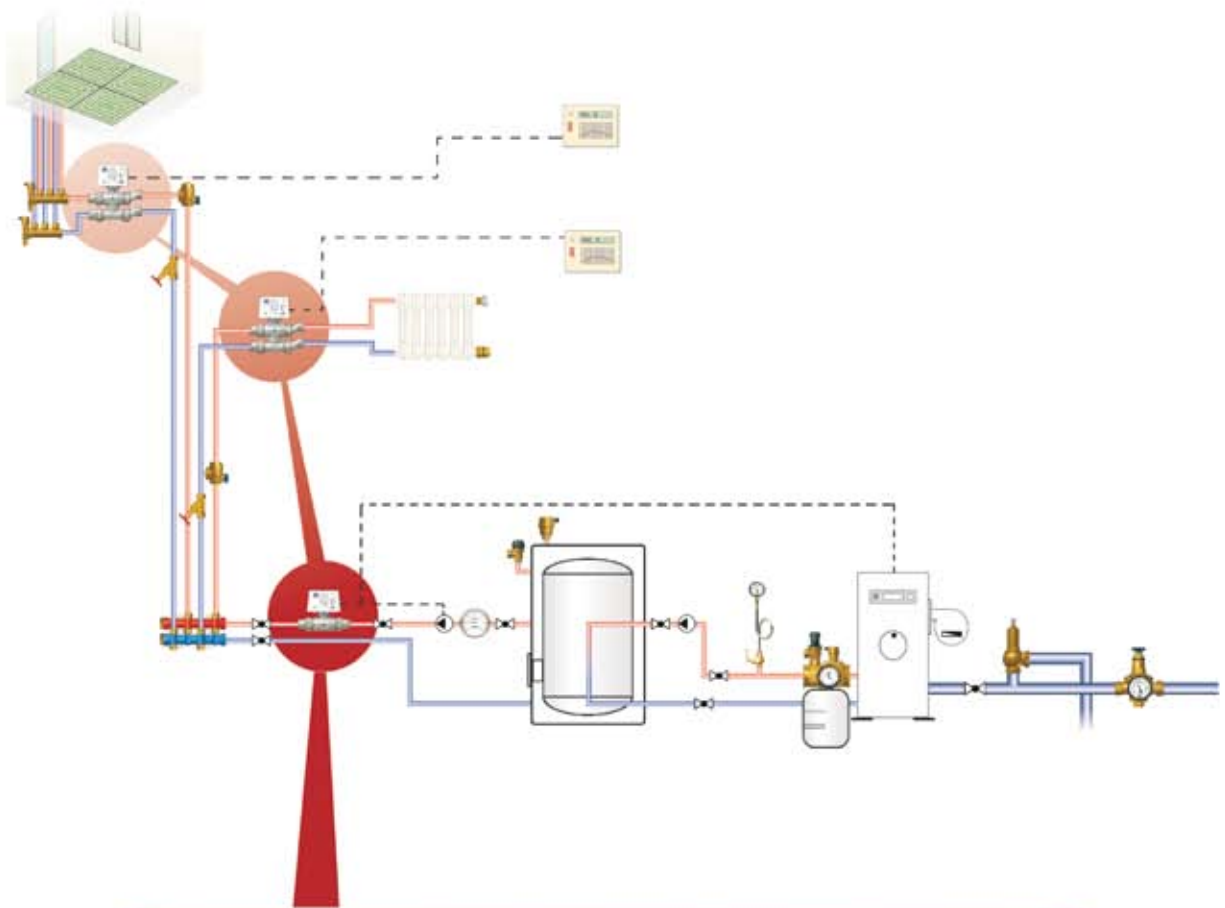

# КРАНЫ ЗОННЫЕ

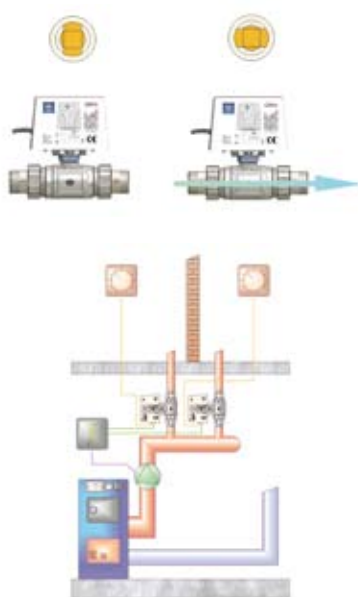

## РАЗДЕЛЕНИЕ ЦЕНТРАЛИЗОВАННОЙ СИСТЕМЫ ОТОПЛЕНИЯ НА УЧАСТКИ

С двухходовым и четырехходовым кранами можно разбить централизованную отопительную систему на отдельные участки. Таким образом, в каждой квартире можно будет автономно регулировать температуру и устанавливать время рабочих циклов день/ночь. Включение и выключение циркуляционного агрегата могут осуществляться автоматически за счет использования контактов на приводе. При установке счетчика времени можно разделить расходы на энергопотребление пропорционально времени использования.

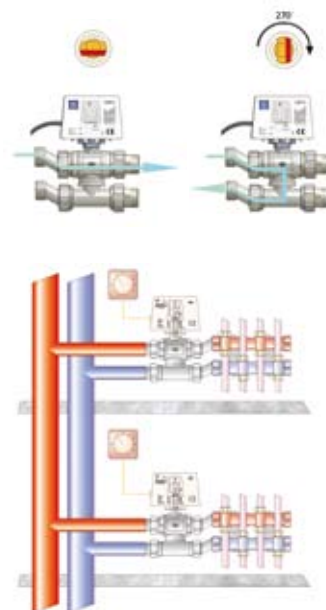

## ОТВОД ВОДЫ ОТ СИСТЕМЫ ОТОПЛЕНИЯ К БАКУ - НАКОПИТЕЛЮ ДЛЯ ГОРЯЧЕЙ ВОДЫ

Трехходовой кран может быть использован для отвода горячей воды из системы отопления в сторону накопительного бака горячей воды. Всё происходит автоматически с помощью расположенного на баке терморегулятора. Включение циркуляционного агрегата происходит за счет контакта на приводе.

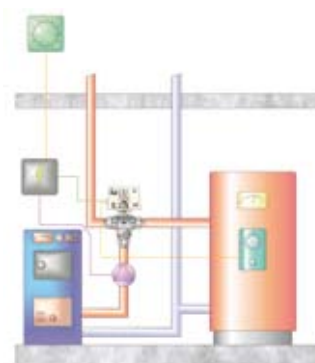

## ОТВОД ОТ КОТЛА, ИСПОЛЬЗУЮЩЕГО ГАЗ/ГАЗОЙЛЬ, К ДРОВАЯНОЙ ИЛИ ТЕРМОПЕЧИ

Трехходовой кран может быть использован для отвода горячей воды системы отопления от традиционного котла на газе/газойле к дровяной или термопечи. По достижении оптимальной температуры терморегулятор, расположенный на котле, производящем альтернативное топливо, произведет отвод воды с помощью зонного крана в сторону данного котла.



## ОТВОД ГОРЯЧЕЙ ВОДЫ ОТ ГАЗОВОГО КОТЛА К БОЙЛЕРУ СОЛНЕЧНЫХ ПАНЕЛЕЙ

Трехходовой кран может быть использован для отвода используемой горячей воды котловой системы отопления к бойлеру через солнечные панели. По достижении нужной температуры терморегулятор включает привод, позволяя использовать воду, нагретую с помощью солнечной энергии.

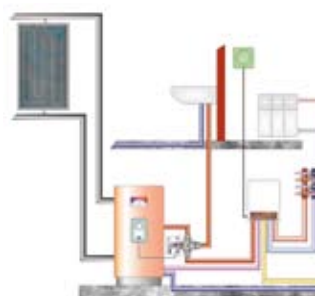

## КРАН ШАРОВОЙ ЗОННЫЙ ДВУХХОДОВОЙ

### ПРИСОЕДИНЕНИЕ: ПЕРЕХОДНИКИ С НАКИДНОЙ ГАЙКОЙ, НАРУЖНАЯ РЕЗЬБА

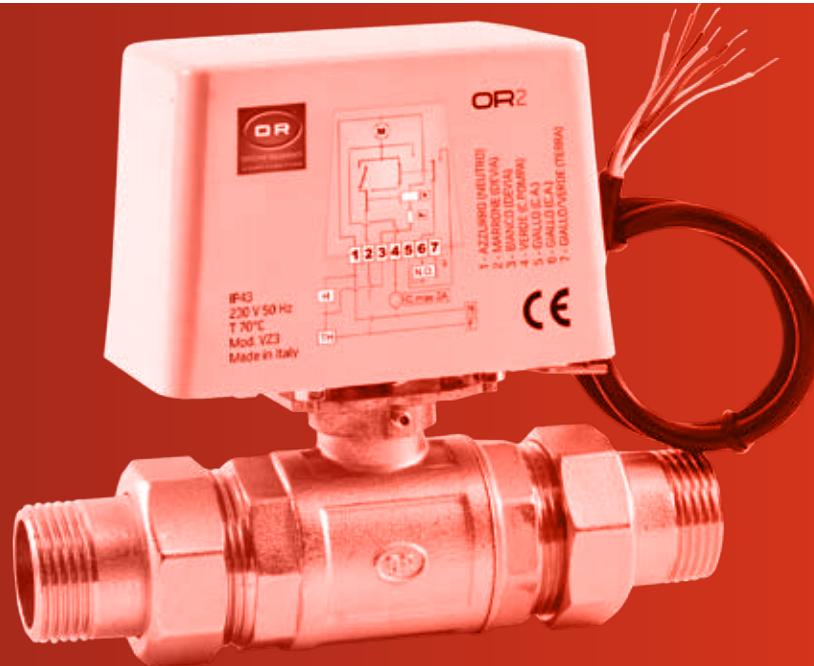

#### ГИДРАВЛИЧЕСКИЕ ХАРАКТЕРИСТИКИ

ДВУХХОДОВОЙ зонный кран обычно применяется для разделения централизованных систем отопления на зоны. Установленный на входе в каждую зону и правильно соединенный с комнатным терморегулятором, он позволяет перекрыть поток теплоносителя по достижении нужной температуры. Кроме того, двухходовой зонный кран используется на промышленных предприятиях (с учетом условий эксплуатации) в качестве запорного крана с сервоприводом. Включение циркуляционного агрегата/насоса (до 0,8 А) может происходить непосредственно с помощью контактов крана. Нормально-разомкнутый контакт позволяет управлять любым устройством до макс. 2 А.

#### ТЕХНИЧЕСКИЕ ХАРАКТЕРИСТИКИ

Давление:	
условное (PN)	16 бар
макс. дифференциальное	16 бар
Температура:	
макс. допустимая (TS)	от 0°C до +110°C
Рабочие среды:	
Жидкий теплоноситель	соотв. UNI 8065 § 6
Глицольные растворы	глицоль 50%
Резьба:	
Присоединение к трубопроводу	Резьба согласно ISO 228/1
Тесты и испытания согласно	EN 8156

#### ЭЛЕКТРИЧЕСКИЕ ХАРАКТЕРИСТИКИ

Напряжение питания:	
Синхронный двигатель стандартный по требованию	220 В, 50 Гц ~24 В
Класс защиты	IP 43
Потребляемая мощность	3,5 ВА
Макс. нагрузка контактов микровыключателя	220 В - 0,8 А 24 В - 1,3 А
Рабочая температура:	
Макс. окружающей среды	+70°C
Время:	
Время открывания	30 сек.
Время закрывания	30 сек.
Соответствие требованиям европейских директив:	Маркировка CE 89/336 и 73/23 CE

#### КОНСТРУКЦИЯ

Корпус и муфты из латуни EN12165-CW617N, никелированные с ПOKPЫТИЕМ ЭЛЕКТРОЛИТИЧЕСКИМ СПОСОБОМ EN 12540 Cu/Ni5s.  
Шар из латуни EN 12164 - CW614N, хромированный с ПOKPЫТИЕМ ЭЛЕКТРОЛИТИЧЕСКИМ СПОСОБОМ EN 12540 Cu/Ni5sCrII  
Другие детали из латуни EN 12164 - CW614N  
Уплотнения кольцевые для шарового затвора из чистого ПТФЭ (ТЕФЛОН)  
Кольца O-образные уплотнительные из СКЭП

#### ТОВАРНЫЙ КОД

2094.015 переходники с накидной гайкой нар. р. 1/2"  
2094.020 переходники с накидной гайкой нар. р. 3/4"  
2094.025 переходники с накидной гайкой нар. р. 1"



OFFICINE RIGAMONTI S.p.A.  
via Circonvallazione, 9  
13018 Valduggia (VC), ITALY  
TEL. +39 0163.48165  
FAX +39 0163.47254  
www.officinerigamonti.it  
export@officinerigamonti.it

# 2094 • 1/2" - 1"

## КРАН ШАРОВОЙ ЗОННЫЙ ДВУХХОДОВОЙ

ПРИСОЕДИНЕНИЕ:

ПЕРЕХОДНИКИ С НАКИДНОЙ ГАЙКОЙ, НАРУЖНАЯ РЕЗЬБА

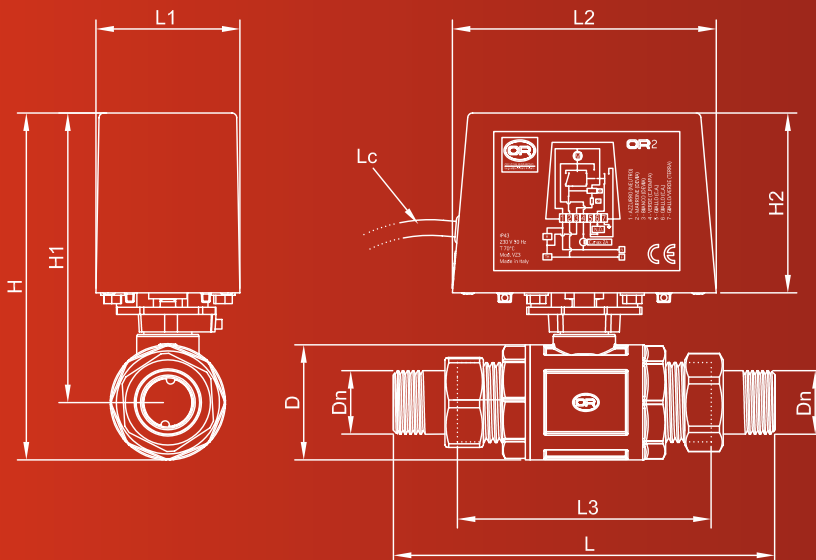
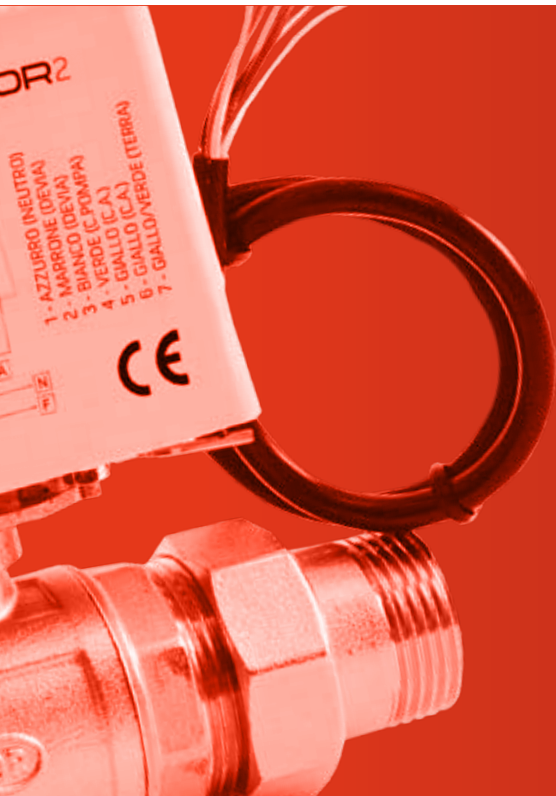

### ХАРАКТЕРИСТИКИ

DN	D	L	L1	L2	L3	Lc	H	H1	H2
1/2"	Ø48	153	60	110	98	~500	145	121	75
3/4"	Ø48	159	60	110	98	~500	145	121	75
1"	Ø48	168	60	110	98	~500	145	121	75

### ПОТЕРЯ НАПОРА

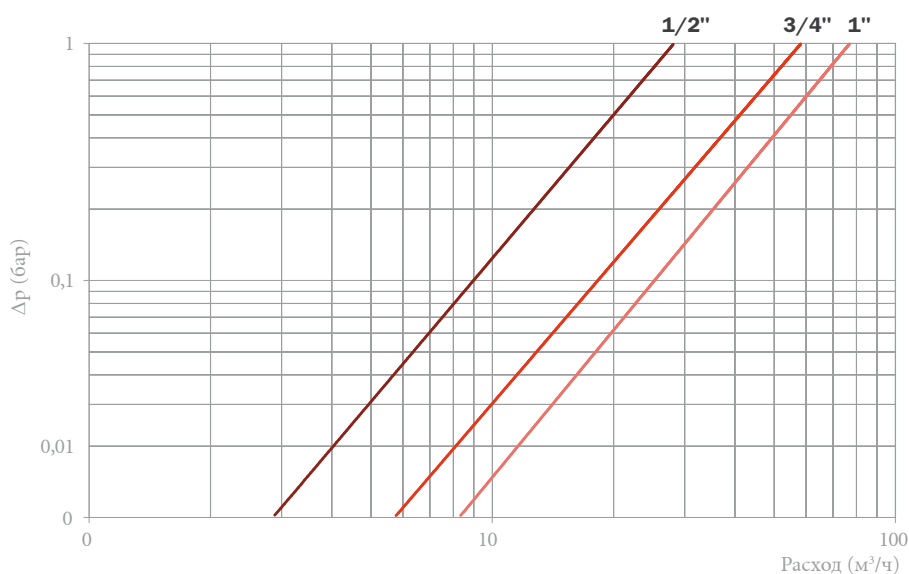

Фирма оставляет за собой право на изменение содержащихся в каталоге сведений, технических характеристик, иллюстраций и описаний в любое время и без предварительного уведомления. Категорически запрещается и преследуется по закону полное или частичное воспроизведение каталога.



КРАН ШАРОВОЙ ЗОННЫЙ ДВУХХОДОВОЙ  
 ПРИСОЕДИНЕНИЕ:  
 ПЕРЕХОДНИКИ С НАКИДНОЙ ГАЙКОЙ, НАРУЖНАЯ РЕЗЬБА - ВНУТРЕННЯЯ РЕЗЬБА

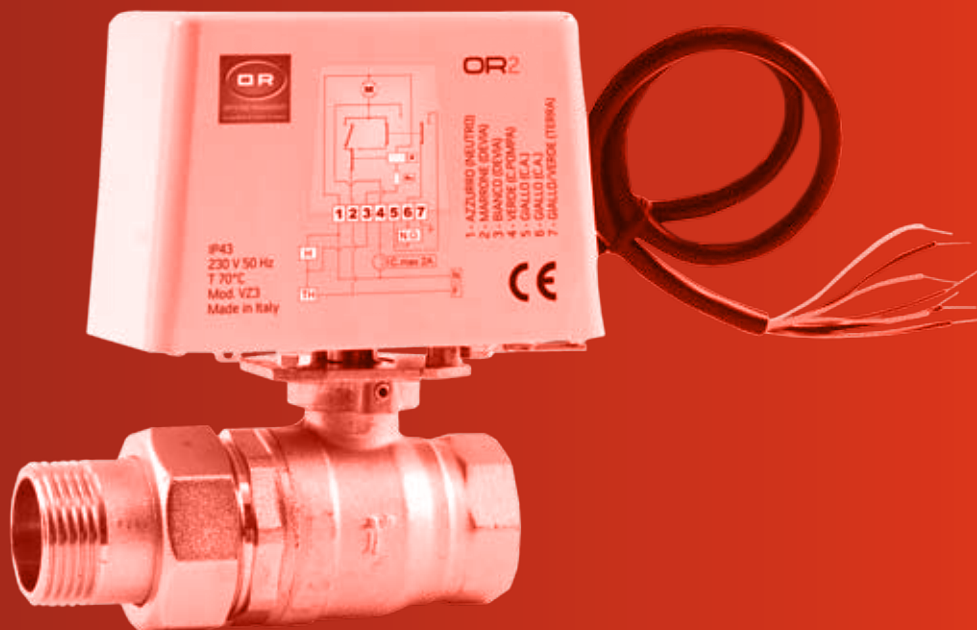

#### ГИДРАВЛИЧЕСКИЕ ХАРАКТЕРИСТИКИ

ДВУХХОДОВОЙ зонный кран обычно применяется для разделения централизованных систем отопления на зоны. Установленный на входе в каждую зону и правильно соединенный с комнатным терморегулятором, он позволяет перекрыть поток теплоносителя по достижении нужной температуры. Кроме того, двухходовой зонный кран используется на промышленных предприятиях (с учетом условий эксплуатации) в качестве запорного крана с сервоприводом. Включение циркуляционного агрегата/насоса (до 0,8 А) может происходить непосредственно с помощью контактов крана. Нормально-разомкнутый контакт позволяет управлять любым устройством до макс. 2 А.

#### ТЕХНИЧЕСКИЕ ХАРАКТЕРИСТИКИ

<b>Давление:</b>	
условное (PN)	16 бар
макс. дифференциальное	16 бар
<b>Температура:</b>	
макс. допустимая (TS)	от 0°C до +110°C
<b>Рабочие среды:</b>	
Жидкий теплоноситель	соотв. UNI 8065 § 6
Гликольные растворы	гликоль 50%
<b>Резьба:</b>	
Присоединение к трубопроводу	Резьба согласно ISO 228/1
Тесты и испытания согласно	EN 8156

#### ЭЛЕКТРИЧЕСКИЕ ХАРАКТЕРИСТИКИ

<b>Напряжение питания:</b>	
Синхронный двигатель стандартный	220 В, 50 Гц
по требованию	~24 В
Класс защиты	IP 43
Потребляемая мощность	3,5 ВА
Макс. нагрузка контактов микровыключателя	220 В - 0,8 А 24 В - 1,3 А
<b>Рабочая температура:</b>	
Макс. окружающей среды	+70°C
<b>Время:</b>	
Время открывания	30 сек.
Время закрывания	30 сек.
Соответствие требованиям европейских директив:	Маркировка CE 89/336 и 73/23 CE

#### КОНСТРУКЦИЯ

Корпус и муфты из латуни EN12165-CW617N, никелированные с ПОКРЫТИЕМ ЭЛЕКТРОЛИТИЧЕСКИМ СПОСОБОМ EN 12540 Cu/Ni5s.  
 Шар из латуни EN 12164 - CW614N, хромированный с ПОКРЫТИЕМ ЭЛЕКТРОЛИТИЧЕСКИМ СПОСОБОМ EN 12540 Cu/Ni5sCr  
 Другие детали из латуни EN 12164 - CW614N  
 Уплотнения кольцевые для шарового затвора из чистого ПТФЭ (ТЕФЛОН)  
 Кольца O-образные уплотнительные из СКЭП

#### ТОВАРНЫЙ КОД

2190.020 переходники с накидной гайкой нар. р./внутр.р. 3/4"  
 2190.025 переходники с накидной гайкой нар. р./внутр.р. 1"

2190.033 переходники с накидной гайкой нар. р./внутр.р. 1" 1/4



OFFICINE RIGAMONTI S.p.A.  
 via Circonvallazione, 9  
 13018 Valduggia (VC), ITALY  
 TEL. +39 0163.48165  
 FAX +39 0163.47254  
 www.officinerigamonti.it  
 export@officinerigamonti.it

# 2190 • 3/4" - 1"1/4

КРАН ШАРОВОЙ ЗОННЫЙ ДВУХХОДОВОЙ

ПРИСОЕДИНЕНИЕ:

ПЕРЕХОДНИКИ С НАКИДНОЙ ГАЙКОЙ, НАРУЖНАЯ РЕЗЬБА - ВНУТРЕННЯЯ РЕЗЬБА

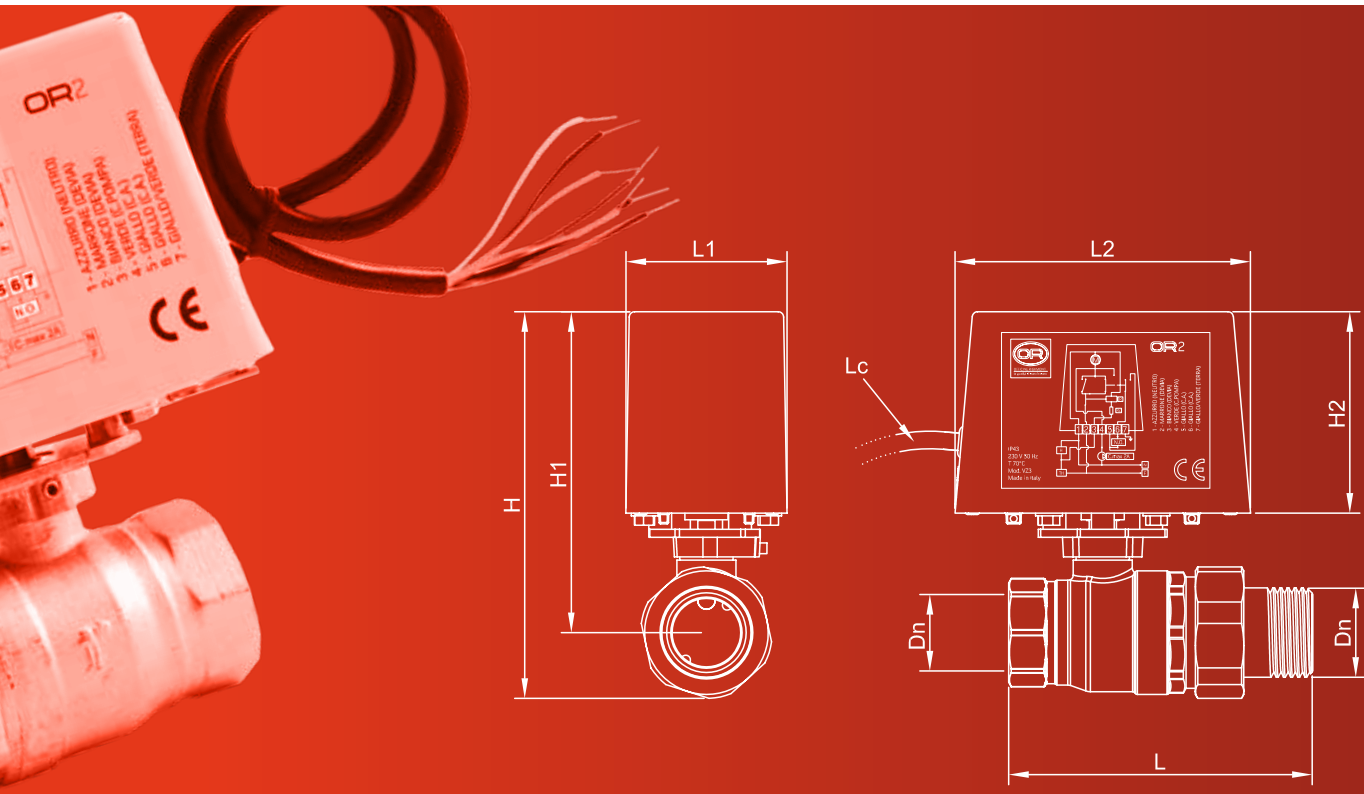

## ХАРАКТЕРИСТИКИ

DN	L	L1	L2	Lc	H	H1	H2
3/4"	96	60	110	~500	132	111,5	75
1"	113	60	110	~500	144	116,5	75
1"1/4	130	60	110	~500	152	123	75

## ПОТЕРЯ НАПОРА

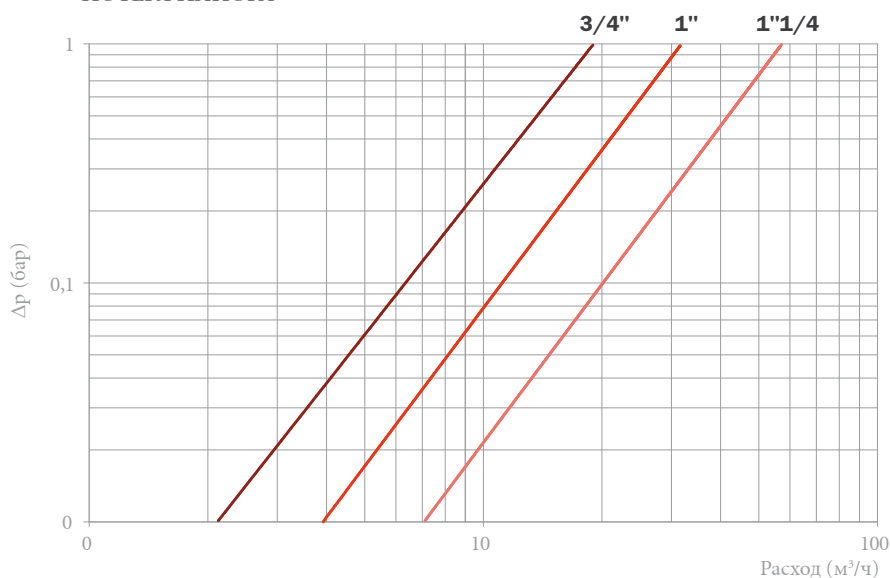

Фирма оставляет за собой право на изменение содержащихся в каталоге сведений, технических характеристик, иллюстраций и описаний в любое время и без предварительного уведомления. Категорически запрещается и преследуется по закону полное или частичное воспроизведение каталога.





## КРАН ЗОННЫЙ ШАРОВОЙ ТРЕХХОДОВОЙ

### ПРИСОЕДИНЕНИЕ: ПЕРЕХОДНИКИ С НАКИДНОЙ ГАЙКОЙ, НАРУЖНАЯ РЕЗЬБА

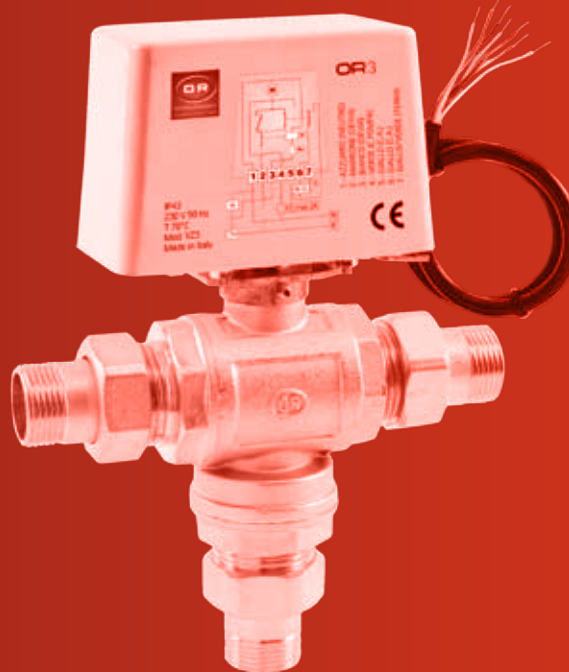

#### ГИДРАВЛИЧЕСКИЕ ХАРАКТЕРИСТИКИ

ТРЕХХОДОВОЙ зонный кран обычно используется в системах, где требуется разделить поток из главного трубопровода на два отдельных или наоборот. Они устанавливаются, главным образом, в комплексных системах, где необходимо управлять каждым из двух имеющихся источников энергии отдельно. Кроме того, трехходовой зонный кран используется на промышленных предприятиях (с учетом условий эксплуатации) в качестве запорного и распределительного крана с сервоприводом. Включение циркуляционного агрегата/насоса (до 0,8 А) может происходить непосредственно с помощью контактов крана. Нормально-разомкнутый контакт позволяет управлять любым устройством до макс. 2 А.

#### ТЕХНИЧЕСКИЕ ХАРАКТЕРИСТИКИ

Давление:	
условное (PN)	16 бар
макс. дифференциальное	16 бар
Температура:	
макс. допустимая (TS)	до 0°C до +110°C
Рабочие среды:	
Жидкий теплоноситель	соотв. UNI 8065 § 6
Глицерольные растворы	глицероль 50%
Резьба:	
Присоединение к трубопроводу	Резьба согласно ISO 228/1
Тесты и испытания согласно	EN 8156

#### ЭЛЕКТРИЧЕСКИЕ ХАРАКТЕРИСТИКИ

Напряжение питания:	
Синхронный двигатель стандартный	220 В, 50 Гц
по требованию	~24 В
Класс защиты	IP 43
Потребляемая мощность	3,5 ВА
Макс. нагрузка контактов микровыключателя	220 В - 0,8 А 24 В - 1,3 А
Рабочая температура:	
Макс. окружающей среды	+70°C
Время:	
Время отвода вправо-влево	60 сек.
Соответствие требованиям европейских директив:	Маркировка CE 89/336 и 73/23 CE

#### КОНСТРУКЦИЯ

Корпус и муфты из латуни EN12165-CW617N, никелированные  
с ПОКРЫТИЕМ ЭЛЕКТРОЛИТИЧЕСКИМ СПОСОБОМ EN 12540 Cu/Ni5s  
Шар из латуни EN 12164 - CW614N, хромированный  
с ПОКРЫТИЕМ ЭЛЕКТРОЛИТИЧЕСКИМ СПОСОБОМ EN 12540 Cu/Ni5sCr  
Другие детали из латуни EN 12164 - CW614N  
Уплотнения кольцевые для шарового затвора из чистого ПТФЭ (ТЕФЛОН)  
Кольца О-образные уплотнительные из СКЭП

#### ТОВАРНЫЙ КОД

2095.015 переходники с накидной гайкой нар. р. 1/2"  
2095.020 переходники с накидной гайкой нар. р. 3/4"  
2095.025 переходники с накидной гайкой нар. р. 1"



OFFICINE RIGAMONTI S.p.A.  
via Circonvallazione, 9  
13018 Valduggia (VC), ITALY  
TEL. +39 0163.48165  
FAX +39 0163.47254  
www.officinerigamonti.it  
export@officinerigamonti.it

# 2095 • 1/2" - 1"

## КРАН ЗОННЫЙ ШАРОВОЙ ТРЕХХОДОВОЙ

ПРИСОЕДИНЕНИЕ:

ПЕРЕХОДНИКИ С НАКИДНОЙ ГАЙКОЙ, НАРУЖНАЯ РЕЗЬБА

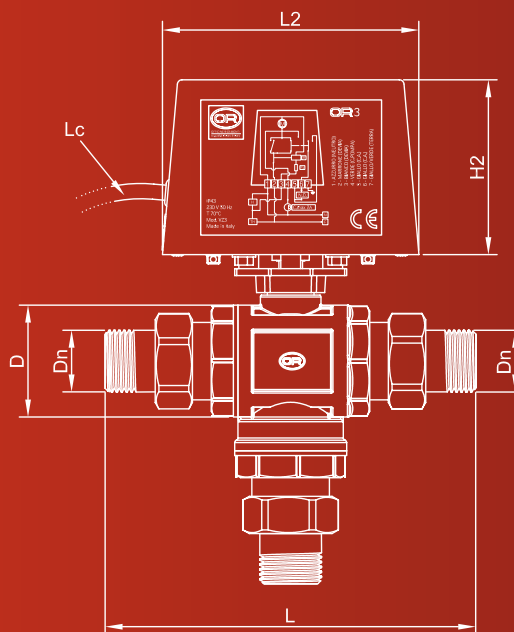
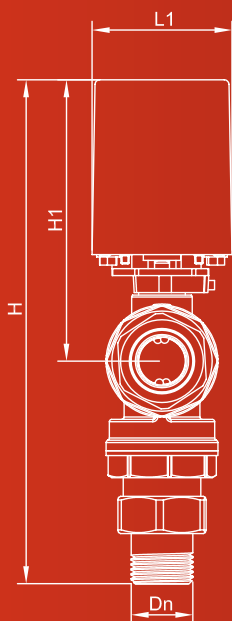
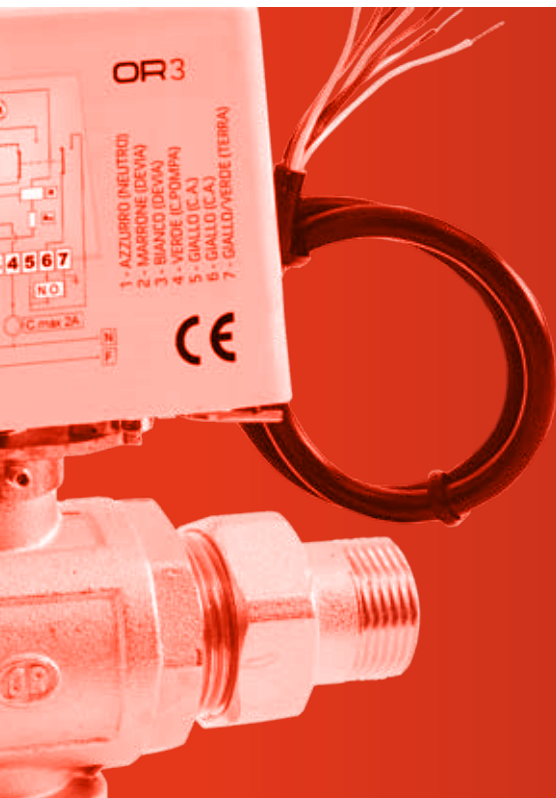

### ХАРАКТЕРИСТИКИ

DN	D	L	L1	L2	Lc	H	H1	H2
1/2"	Ø48	153	60	110	~500	213	121	75
3/4"	Ø48	159	60	110	~500	216	121	75
1"	Ø48	168	60	110	~500	220	121	75

### ПОТЕРЯ НАПОРА

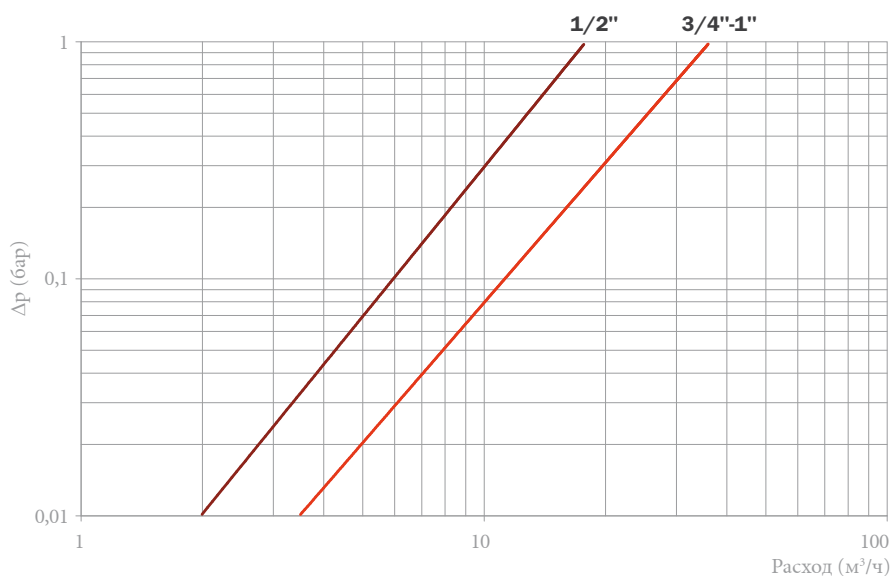

Фирма оставляет за собой право на изменение содержащихся в каталоге сведений, технических характеристик, иллюстраций и описаний в любое время и без предварительного уведомления. Категорически запрещается и преследуется по закону полное или частичное воспроизведение каталога.



## КРАН ШАРОВОЙ ЗОННЫЙ ЧЕТЫРЕХХОДОВОЙ

### ПРИСОЕДИНЕНИЕ: ПЕРЕХОДНИКИ С НАКИДНОЙ ГАЙКОЙ, НАРУЖНАЯ РЕЗЬБА



#### ГИДРАВЛИЧЕСКИЕ ХАРАКТЕРИСТИКИ

ЧЕТЫРЕХХОДОВОЙ зонный кран обычно применяется для разделения централизованных систем отопления на зоны. Установленный в коллекторе отдельной зоны и правильно соединенный с комнатным терморегулятором, он позволяет перекрыть поток теплоносителя по достижении нужной температуры. Благодаря эксцентриковым ввертным соединениям его можно устанавливать на любом коллекторе, лежащем с ним в одной плоскости, с межосевым расстоянием от 37 до 85 мм. При закрытом кране положение байпасного отвода ограничивает усиление напора циркуляционного агрегата, поддерживая на постоянном уровне расход среды в системе. Включение циркуляционного агрегата/насоса (до 0,8 А) может производиться непосредственно с помощью контактов крана. Нормально-разомкнутый контакт позволяет управлять любым устройством до макс. 2 А.

#### ТЕХНИЧЕСКИЕ ХАРАКТЕРИСТИКИ

<b>Давление:</b>	
условное (PN)	16 бар
макс. дифференциальное	16 бар
<b>Температура:</b>	
макс. допустимая (TS)	от 0°C до +110°C
<b>Рабочие среды:</b>	
Жидкий теплоноситель	соотв. UNI 8065 § 6
Гликольные растворы	гликоль 50%
<b>Резьба:</b>	
Присоединение к трубопроводу	Резьба согласно ISO 228/1
Тесты и испытания согласно	EN 8156

#### ЭЛЕКТРИЧЕСКИЕ ХАРАКТЕРИСТИКИ

<b>Напряжение питания:</b>	
Синхронный двигатель стандартный	220 В, 50 Гц
по требованию	~24 В
Класс защиты	IP 43
Потребляемая мощность	3,5 ВА
Макс. нагрузка контактов микровыключателя	220 В - 0,8 А 24 В - 1,3 А
<b>Рабочая температура:</b>	
Макс. окружающей среды	+70°C
<b>Время:</b>	
Время открывания	30 сек.
Время закрывания	90 сек.
Соответствие требованиям европейских директив:	Маркировка CE 89/336 и 73/23 CE

#### КОНСТРУКЦИЯ

Корпус, муфты и байпасный отвод (тройник) из латуни EN12165-CW617N, никелированные с ПОКРЫТИЕМ ЭЛЕКТРОЛИТИЧЕСКИМ СПОСОБОМ EN 12540 Cu/Ni5S  
Шар из латуни EN 12164 - CW614N, хромированный с ПОКРЫТИЕМ ЭЛЕКТРОЛИТИЧЕСКИМ СПОСОБОМ EN 12540 Cu/Ni5S<sub>Cr</sub>  
Другие детали из латуни EN 12164 - CW614N  
Уплотнения кольцевые для шарового затвора из чистого ПТФЭ (ТЕФЛОН)  
Кольца O-образные уплотнительные из СКЭП

#### ТОВАРНЫЙ КОД

2098.015 переходники с накидной гайкой нар. р. 1/2”  
2098.020 переходники с накидной гайкой нар. р. 3/4”  
2098.025 переходники с накидной гайкой нар. р. 1”



OFFICINE RIGAMONTI S.p.A.  
via Circonvallazione, 9  
13018 Valduggia (VC), ITALY  
TEL +39 0163.48165  
FAX +39 0163.47254  
www.officinerigamonti.it  
export@officinerigamonti.it

# 2098 • 1/2" - 1"

## КРАН ШАРОВОЙ ЗОННЫЙ ЧЕТЫРЕХХОДОВОЙ

ПРИСОЕДИНЕНИЕ:

ПЕРЕХОДНИКИ С НАКИДНОЙ ГАЙКОЙ, НАРУЖНАЯ РЕЗЬБА

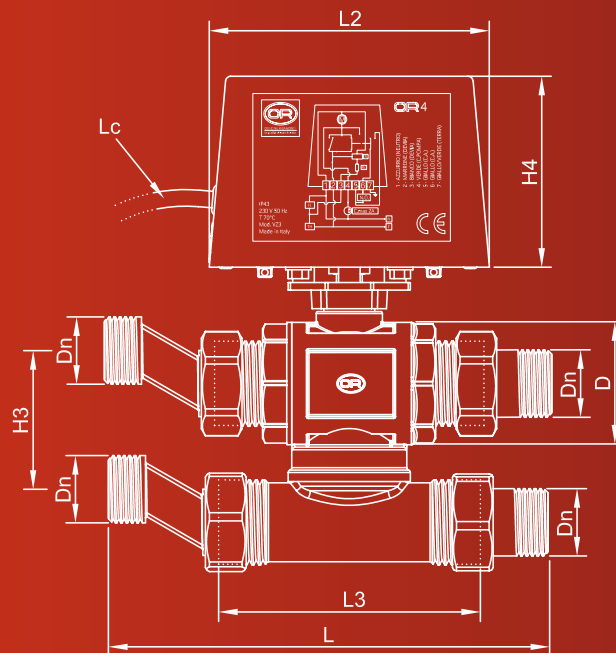
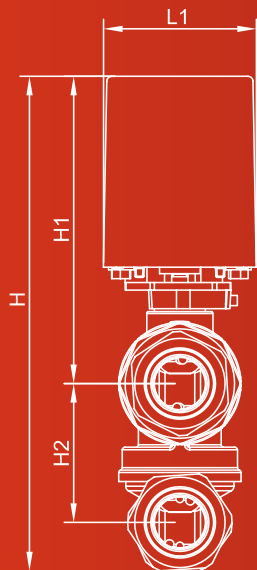
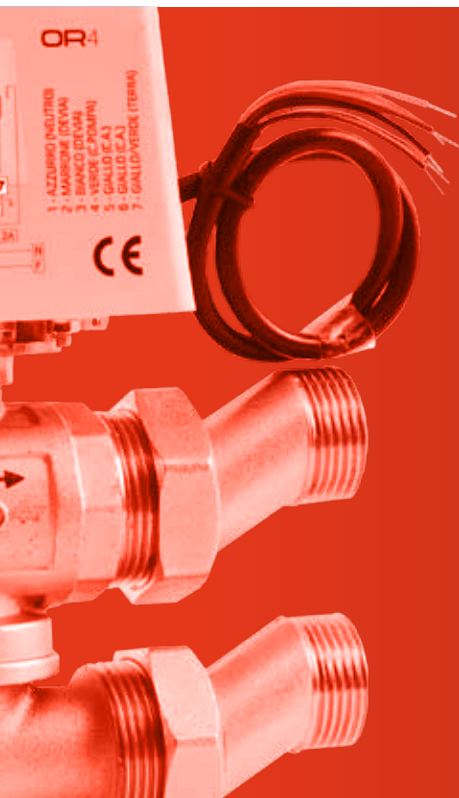

### ХАРАКТЕРИСТИКИ

DN	D	L	L1	L2	L3	Lc	H	H1	H2	H3 (мин/макс)	H4
1/2"	Ø48	165	60	110	98	~ 500	191	121	54,5	54,5-78,5	75
3/4"	Ø48	174	60	110	98	~ 500	195	121	54,5	54,5-80,5	75
1"	Ø48	183	60	110	98	~ 500	204	121	59	59-90	75

### ПОТЕРЯ НАПОРА ПРИ ОТКРЫВАНИИ

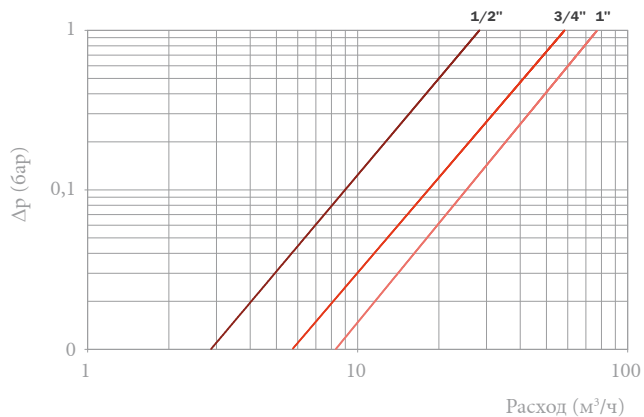

### ПОТЕРЯ НАПОРА ПРИ БАЙПАСНОМ ОТВОДЕ

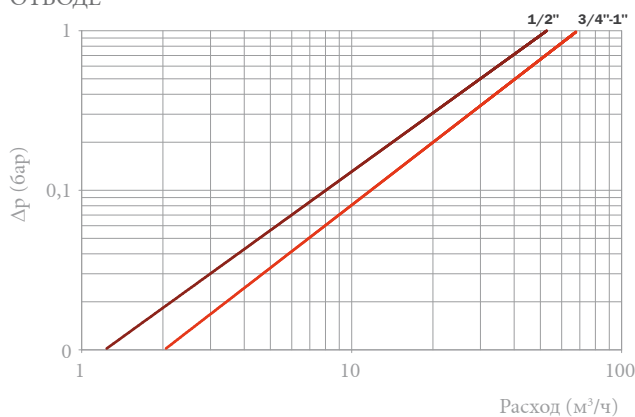

## ПРИВОД ДЛЯ ЗОННЫХ ШАРОВЫХ ДВУХ-, ТРЕХ-, ЧЕТЫРЕХХОДОВЫХ КРАНОВ

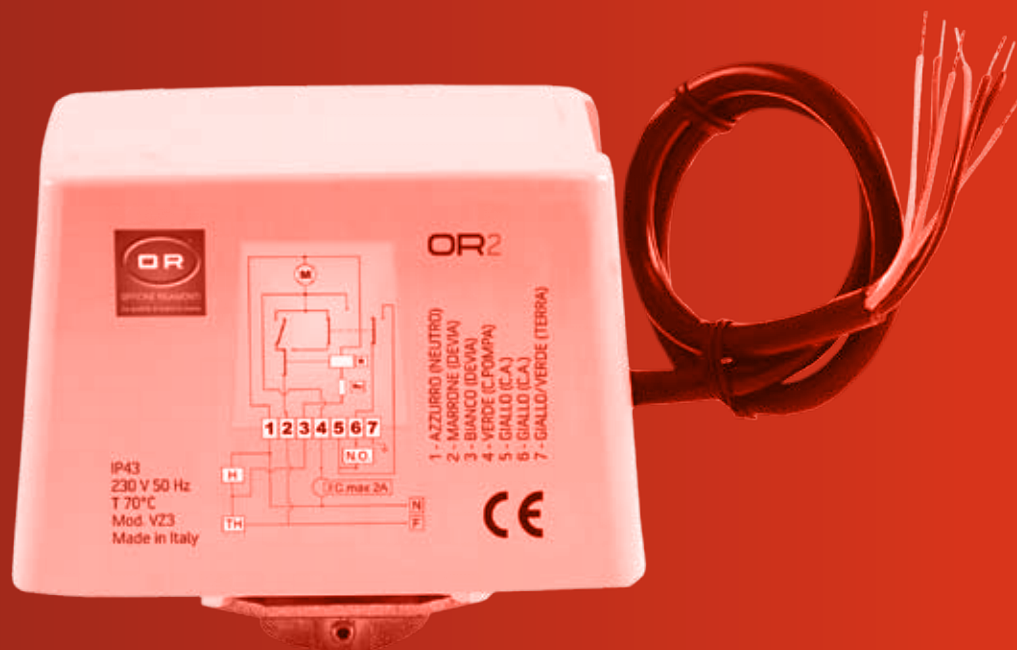

### ЭЛЕКТРИЧЕСКИЕ ХАРАКТЕРИСТИКИ

<b>Напряжение питания:</b>	220 В, 50 Гц
Синхронный двигатель стандартный по требованию	~24 В
<b>Класс защиты</b>	IP 43
<b>Потребляемая мощность</b>	3,5 ВА
<b>Макс. нагрузка контактов микровыключателя</b>	220 В - 0,8 А 24 В - 1,3 А
<b>Рабочая температура:</b>	
Макс. окружающей среды	+70°C
<b>Время:</b>	
<b>ДВУХХОДОВЫЕ</b>	
Время открывания	30 сек.
Время закрывания	30 сек.
<b>ТРЕХХОДОВЫЕ</b>	
Время отвода вправо-влево	60 сек.
<b>ЧЕТЫРЕХХОДОВЫЕ</b>	
Время открывания	30 сек.
Время закрывания	90 сек.
<b>Соответствие требованиям европейских директив:</b>	Маркировка CE 89/336 и 73/23 CE

### КОНСТРУКЦИЯ

Корпус, муфты и байпасный отвод (тройник) из латуни EN12165-CW617N, никелированные с ПОКРЫТИЕМ ЭЛЕКТРОЛИТИЧЕСКИМ СПОСОБОМ EN 12540 Cu/Ni5s  
 Шар из латуни EN 12164 - CW614N, хромированный с ПОКРЫТИЕМ ЭЛЕКТРОЛИТИЧЕСКИМ СПОСОБОМ EN 12540 Cu/Ni5sCr  
 Другие детали из латуни EN 12164 - CW614N  
 Уплотнения кольцевые для шарового затвора из чистого ПТФЭ (ТЕФЛОН)  
 Кольца O-образные уплотнительные из СКЭП

### ТОВАРНЫЙ КОД

Товарные коды 220 В		Товарные коды ~24 В	
2097.002	для 4-ходовых кранов 220 В	2097.102	для 3-ходовых кранов ~24 В
2097.003	для 4-ходовых кранов 220 В	2097.103	для 3-ходовых кранов ~24 В
2097.004	для 4-ходовых кранов 220 В	2097.104	для 3-ходовых кранов ~24 В



OFFICINE RIGAMONTI S.p.A.  
 via Circonvallazione, 9  
 13018 Valduggia (VC), ITALY  
 TEL. +39 0163.48165  
 FAX +39 0163.47254  
 www.officinerigamonti.it  
 export@officinerigamonti.it

## ПРИВОД ДЛЯ ЗОННЫХ ШАРОВЫХ ДВУХ-, ТРЕХ-, ЧЕТЫРЕХХОДОВЫХ КРАНОВ

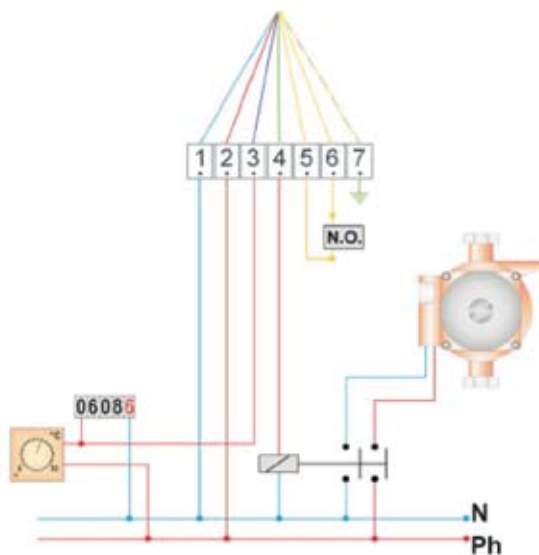
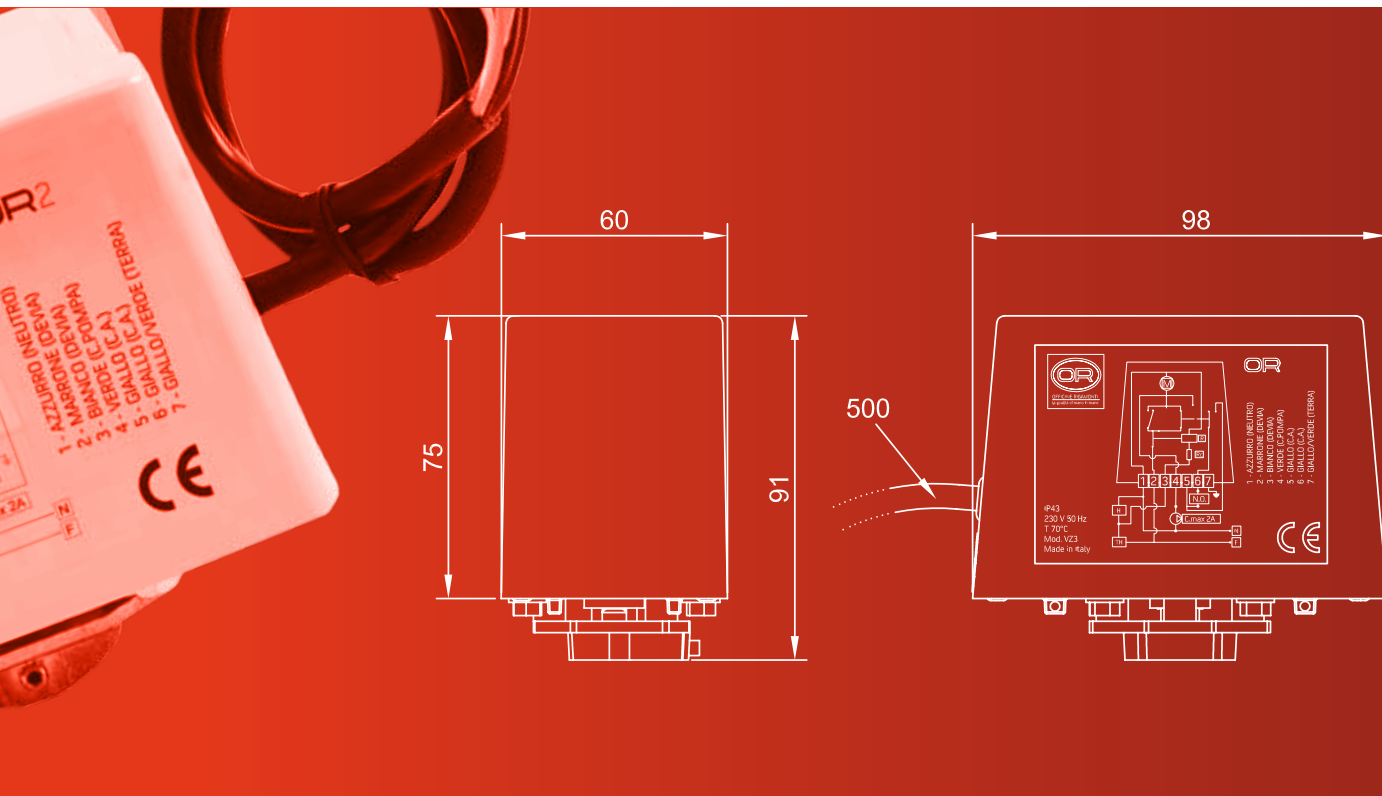

- 1 = Двигатель-Нейтраль
- 2 = Двигатель-Фаза
- 3 = Контакт терморегулятора открытие/отвод
- 4 = Контакт включения контактора циркуляционного агрегата/насоса (макс 0,8 А)
- 5-6 = Клеммные колодки Н.Р. контакт (макс. 2 А)
- 7 = Земля

# КЛАПАНЫ ПРЕДОХРАНИТЕЛЬНЫЕ СБРОСНЫЕ

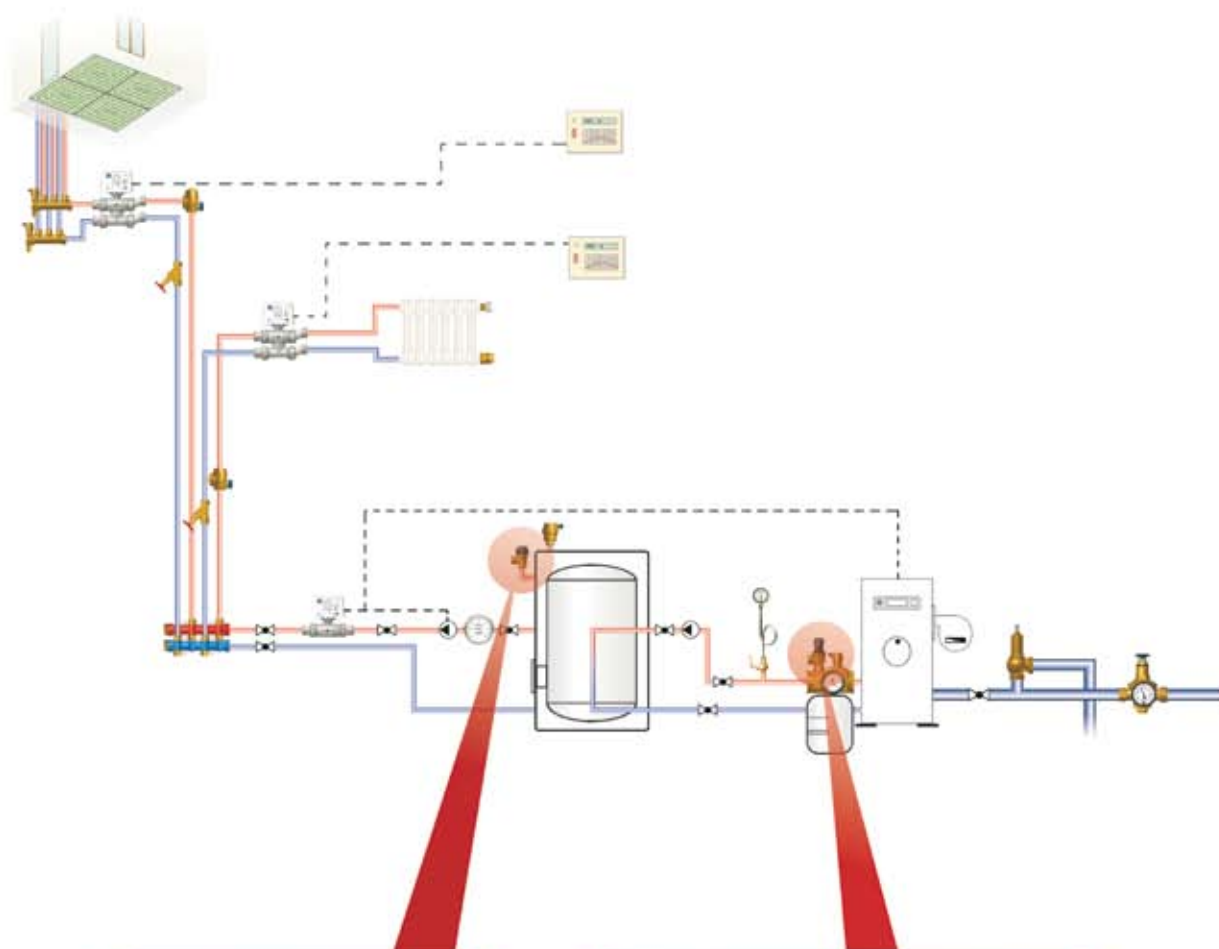

# КЛАПАНА ПРЕДОХРАНИТЕЛЬНЫЕ

Стандартные предохранительные клапана с устройством ручного сброса, фиксированной и сохраненной калибровкой используются в водонагревательных установках, для защиты бойлера. При достижении рабочим давлением максимального значения (PS), на которое был рассчитан бойлер при проектировании, предохранительный клапан открывается и выпускает через себя воду и/или пар. Предохранительные клапаны OR возвращаются в исходное положение автоматически, когда внутреннее давление теплогенератора опускается ниже заданного для клапана предельного значения  $P_{пр}$ .

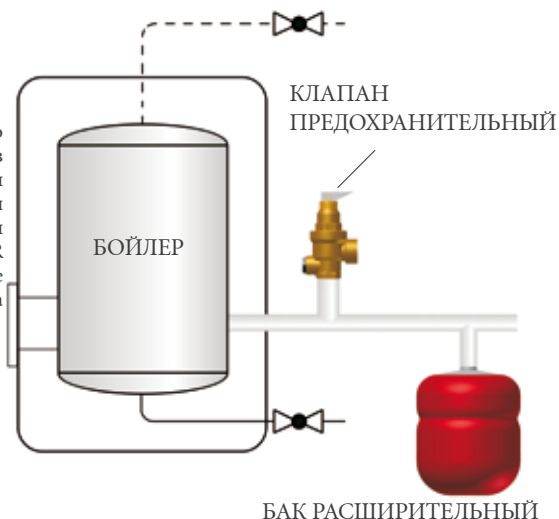

Данные клапана могут применяться в отопительных системах, использующих теплогенераторы с тепловой мощностью ниже 35 кВт, и общих системах водоснабжения.

Ручное управление спуском с помощью рычага или маховика необходимо не только для прочистки или опорожнения системы за счет слива теплоносителя через клапан, но, в особенности, для проверки функциональности самого клапана. Кроме того, на выходе клапан может быть соединен с баком-накопителем, оснащенным сливным трубопроводом.

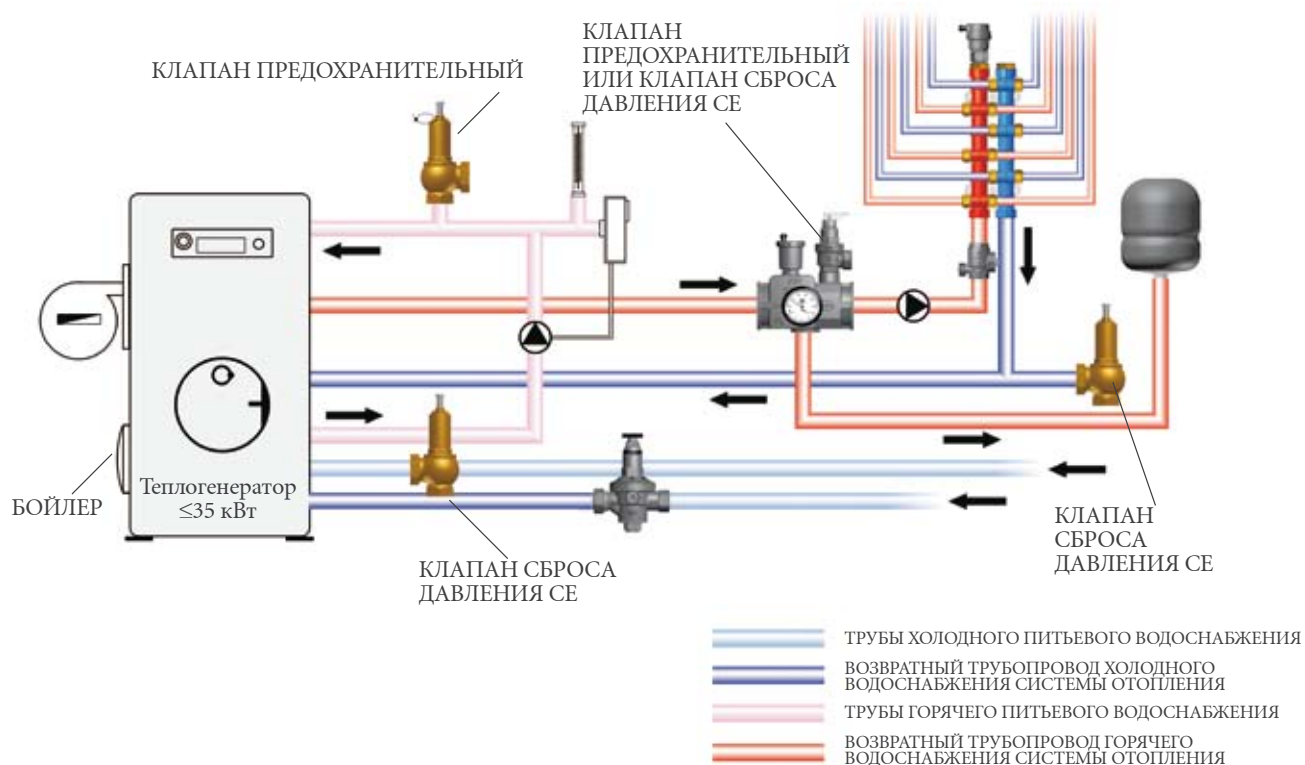

Предохранительные клапаны OR отвечают требованиям Директивы 97/23/CE (PED) относительно оборудования, работающего под давлением. Таким образом, они относятся к категории IV и имеют маркировку CE 1115.



КЛАПАНА ПРЕДОХРАНИТЕЛЬНЫЕ МЕМБРАННЫЕ ПРЕДВАРИТЕЛЬНО ОТРЕГУЛИРОВАННЫЕ С РЫЧАЖНЫМ МЕХАНИЗМОМ ОТКРЫВАНИЯ CE-1115, ДИРЕКТИВА ПО ОБОРУДОВАНИЮ, РАБОТАЮЩЕМУ ПОД ДАВЛЕНИЕМ 97/23/СЕ  
ПРИСОЕДИНЕНИЕ: НАРУЖНАЯ РЕЗЬБА - ВНУТРЕННЯЯ РЕЗЬБА



#### ГИДРАВЛИЧЕСКИЕ ХАРАКТЕРИСТИКИ

Предохранительный клапан с ручным открыванием посредством рычага — это автоматический клапан, открытие которого происходит при достижении внутренним давлением системы установленного предела (Заданного номинального давления  $P_{nr}$ ), позволяя тем самым слить воду. Предохранительный клапан возвращается в исходное положение автоматически, когда давление внутри системы становится ниже заданного номинального давления. Все подвижные компоненты и регулировочная пружина этого предохранительного клапана изолированы от теплоносителя с помощью мембраны из промышленной резины. Предохранительный клапан с рычажным механизмом открывания соответствует основным требованиям безопасности Европейской Директивы 97/23 CE PED (относительно оборудования, работающего под давлением).

#### ТЕХНИЧЕСКИЕ ХАРАКТЕРИСТИКИ

##### Давление:

условное (PN)

заданное номинальное ( $P_{nr}$ )

давление герметизации ( $P_{nt}$ )

максимальное давление начала открывания ( $P_o$ )

повторного закрывания ( $P_r$ )

##### Температура:

макс. допустимая

Рабочие среды:

Жидкий теплоноситель

Глицерольные растворы

Резьба:

Присоединение к трубопроводу

Тесты и испытания согласно

10 бар

1, 5-2, 5-3-3, 5-4-5-6-7-8 бар (Заданное и сохраненное на заводе)

- 5% от  $P_{nr}$

10% от  $P_{nr}$

- 20% от  $P_{nr}$

115°C (вода или воздух - среды группы 1)

соотв. UNI 8065 § 6

гликоль 50%

Резьба согласно ISO 228/1

EN 1489

#### ТЕХНИЧЕСКИЕ ХАРАКТЕРИСТИКИ PED

Макс. допустимая температура (TS)

Условное давление (PS)

Процедуры определения соответствия

Категория риска согласно PED

Коэффициент расхода

115 (вода или воздух - среды группы 1)

10 бар

модули B+D

IV (маркировка CE 1115)

$K = 0,05$  (клапаны "стандартные" согласно \\\

сборнику нормативной документации E, изданному ISPESL)

#### КОНСТРУКЦИЯ

Корпус и нажимной винт из латуни EN 12165 - CW617N

Другие детали из латуни EN 12164 - CW614N

Рычаг из пластины НЕРЖАВЕЮЩЕЙ СТАЛИ AISI 304

Мембрана из СКЭП 70 Шор складчатой конфигурации

Уплотнение затвора из НИТРИЛЬНОЙ РЕЗИНЫ (NBR), обогащенной частицами ПТФЭ, устойчивое к

прилипанию и отложениям

Пружина из СТАЛИ EN 10270-1 SM, ОЦИНКОВАННАЯ

#### ТОВАРНЫЙ КОД

Товарные коды 1/2"

0490.115 Калибровка 1,5 бара НАР.Р./ВН.Р.

0490.120 Калибровка 2 бара НАР.Р./ВН.Р.

0490.125 Калибровка 2,5 бара НАР.Р./ВН.Р.

0490.130 Калибровка 3 бара НАР.Р./ВН.Р.

0490.135 Калибровка 3,5 бара НАР.Р./ВН.Р.

0490.140 Калибровка 4 бара НАР.Р./ВН.Р.

0490.150 Калибровка 5 бара НАР.Р./ВН.Р.

0490.160 Калибровка 6 бара НАР.Р./ВН.Р.

0490.170 Калибровка 7 бара НАР.Р./ВН.Р.

0490.180 Калибровка 8 бара НАР.Р./ВН.Р.

Товарные коды 3/4"

0490.215 Калибровка 1,5 бара НАР.Р./ВН.Р.

0490.220 Калибровка 2 бара НАР.Р./ВН.Р.

0490.225 Калибровка 2,5 бара НАР.Р./ВН.Р.

0490.230 Калибровка 3 бара НАР.Р./ВН.Р.

0490.235 Калибровка 3,5 бара НАР.Р./ВН.Р.

0490.240 Калибровка 4 бара НАР.Р./ВН.Р.

0490.250 Калибровка 5 бара НАР.Р./ВН.Р.

0490.260 Калибровка 6 бара НАР.Р./ВН.Р.

0490.270 Калибровка 7 бара НАР.Р./ВН.Р.

0490.280 Калибровка 8 бара НАР.Р./ВН.Р.

Товарные коды 1"

0490.315 Калибровка 1,5 бара НАР.Р./ВН.Р.

0490.320 Калибровка 2 бара НАР.Р./ВН.Р.

0490.325 Калибровка 2,5 бара НАР.Р./ВН.Р.

0490.330 Калибровка 3 бара НАР.Р./ВН.Р.

0490.335 Калибровка 3,5 бара НАР.Р./ВН.Р.

0490.340 Калибровка 4 бара НАР.Р./ВН.Р.

0490.350 Калибровка 5 бара НАР.Р./ВН.Р.

0490.360 Калибровка 6 бара НАР.Р./ВН.Р.

0490.370 Калибровка 7 бара НАР.Р./ВН.Р.

0490.380 Калибровка 8 бара НАР.Р./ВН.Р.



OFFICINE RIGAMONTI  
La qualità di mano in mano.

OFFICINE RIGAMONTI S.p.A.  
via Circonvallazione, 9  
13018 Valduggia (VC), ITALY  
TEL. +39 0163.48165  
FAX +39 0163.47254  
www.officinerigamonti.it  
export@officinerigamonti.it

# 0490 • 1/2” - 1”

КЛАПАНА ПРЕДОХРАНИТЕЛЬНЫЕ МЕМБРАННЫЕ ПРЕДВАРИТЕЛЬНО ОТРЕГУЛИРОВАННЫЕ С РЫЧАЖНЫМ МЕХАНИЗМОМ ОТКРЫВАНИЯ CE-1115, ДИРЕКТИВА ПО ОБОРУДОВАНИЮ, РАБОТАЮЩЕМУ ПОД ДАВЛЕНИЕМ 97/23/CE ПРИСОЕДИНЕНИЕ: НАРУЖНАЯ РЕЗЬБА - ВНУТРЕННЯЯ РЕЗЬБА

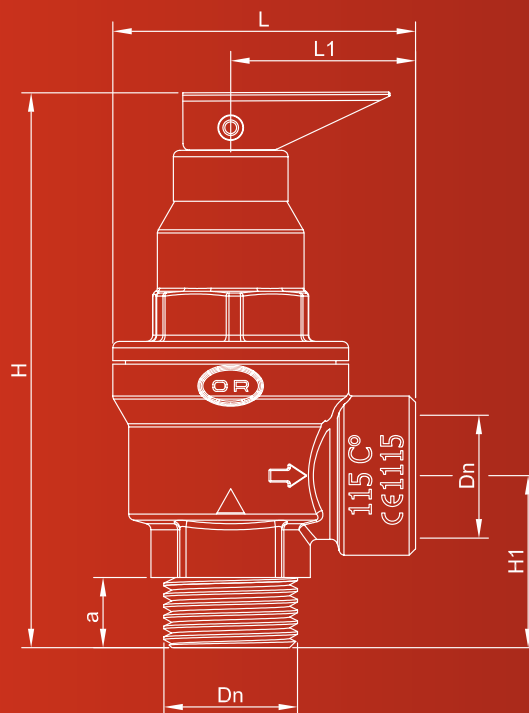

## ХАРАКТЕРИСТИКИ

DN	L	L1	H	H1	a
1/2”	47,5	29	87	27	11
3/4”	57	33,5	96,5	27,5	12
1”	74	44	138,5	39	14

## КАЛИБРОВКА

Клапан 1/2”

Клапан 3/4”

Клапан 1”

P зад.	Расход спуска			P зад.	Расход спуска			P зад.	Расход спуска		
	H <sub>2</sub> O (л/ч)	Пар (кг/ч)	Газ (кг/ч)		H <sub>2</sub> O (л/ч)	Пар (кг/ч)	Газ (кг/ч)		H <sub>2</sub> O (л/ч)	Пар (кг/ч)	Газ (кг/ч)
1,5	633,5	8,9	13,3	1,5	1263,9	17,8	26,6	1,5	1820,1	25,7	38,3
2	694,0	10,7	16,0	2	1384,4	21,4	31,9	2	1993,8	30,8	46,0
2,5	749,6	12,4	18,7	2,5	1495,4	24,8	37,2	2,5	2153,6	35,7	53,6
3	801,4	14,1	21,3	3	1598,7	28,2	42,5	3	2302,3	40,6	61,3
3,5	850	15,8	24	3,5	1695,6	31,6	47,9	3,5	2441,9	45,5	68,9
4	896	17,6	26,7	4	1787,4	35	53,2	4	2574	50,4	76,6
5	981,5	21	32	5	1957,9	41,8	63,8	5	2819,7	60,2	91,9
6	1060,1	24,4	37,3	6	2114,8	48,6	74,5	6	3045,6	70	107,2
7	1133,3	27,7	42,7	7	2260,8	55,3	85,1	7	3255,9	79,7	122,5
8	1202	31,1	48	8	2398,8	62	95,7	8	3453,4	89,3	137,9

КЛАПАНА ПРЕДОХРАНИТЕЛЬНЫЕ МЕМБРАННЫЕ ПРЕДВАРИТЕЛЬНО  
ОТРЕГУЛИРОВАННЫЕ С РЫЧАЖНЫМ МЕХАНИЗМОМ ОТКРЫВАНИЯ CE-1115,  
ДИРЕКТИВА ПО ОБОРУДОВАНИЮ, РАБОТАЮЩЕМУ ПОД ДАВЛЕНИЕМ 97/23/СЕ  
ПРИСОЕДИНЕНИЕ: ВНУТРЕННЯЯ РЕЗЬБА - ВНУТРЕННЯЯ РЕЗЬБА

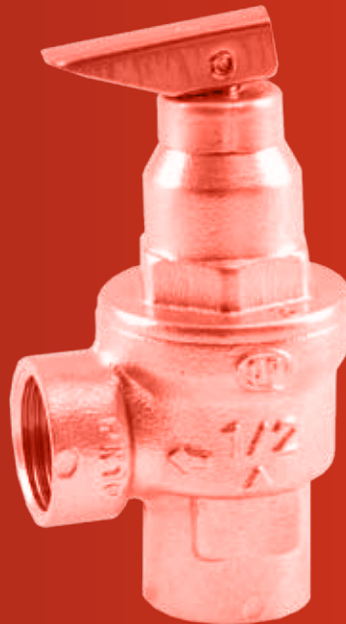

#### ГИДРАВЛИЧЕСКИЕ ХАРАКТЕРИСТИКИ

Предохранительный клапан с ручным открыванием посредством рычага — это автоматический клапан, открытие которого происходит при достижении давлением внутри системы установленного предела (Заданного номинального давления  $P_{nr}$ ), позволяя тем самым спуск воды. Предохранительный клапан возвращается в исходное положение автоматически, когда давление внутри системы становится ниже заданного номинального давления. Все подвижные компоненты и регулировочная пружина этого предохранительного клапана изолированы от теплоносителя с помощью мембраны из промышленной резины. Предохранительный клапан с рычажным механизмом открывания соответствует основным требованиям безопасности Европейской Директивы 97/23 CE PED (относительно оборудования, работающего под давлением).

#### ТЕХНИЧЕСКИЕ ХАРАКТЕРИСТИКИ

Давление:	
условное (PN)	10 бар
заданное номинальное ( $P_{nr}$ )	1, 5-2, 5-3-3, 5-4-5-6-7-8 бар (Заданное и сохраненное на заводе)
давление герметизации ( $P_g$ )	- 5 % от $P_{nr}$
максимальное давление начала открывания ( $P_o$ )	10% от $P_{nr}$
повторного закрывания ( $P_r$ )	- 20% от $P_{nr}$
Температура:	
макс. допустимая	115°C (вода или воздух - среды группы 1)
Рабочие среды:	
Жидкий теплоноситель	соотв. UNI 8065 § 6
Глицерольные растворы	глицероль 50%
Резьба:	
Присоединение к трубопроводу	Резьба согласно ISO 228/1
Тесты и испытания согласно	EN 1489

#### ТЕХНИЧЕСКИЕ ХАРАКТЕРИСТИКИ PED

Макс. допустимая температура (TS)	115 (вода или воздух - среды группы 1)
Условное давление (PS)	10 бар
Процедуры определения соответствия	модули B+D
Категория риска согласно PED	IV (маркировка CE 1115)
Коэффициент расхода	K = 0,05 (клапаны "стандартные" согласно сборнику нормативной документации E, изданному ISPESL)

#### КОНСТРУКЦИЯ

Корпус и нажимной винт из латуни EN 12165 - CW617N  
Другие детали из латуни EN 12164 - CW614N  
Рычаг из пластины НЕРЖАВЕЮЩЕЙ СТАЛИ AISI 304  
Мембрана из СКЭП 70 Шор складчатой конфигурации  
Уплотнение затвора из НИТРИЛЬНОЙ РЕЗИНЫ (NBR), обогащенной частицами ПТФЭ, устойчивое к прилипанию и отложениям  
Пружина из СТАЛИ EN 10270-1 SM, ОЦИНКОВАННАЯ

#### ТОВАРНЫЙ КОД

Товарные коды 1/2"  
0495.115 калибровка 1,5 бара ВН.Р./ВН.Р.  
0495.125 калибровка 2,5 бара ВН.Р./ВН.Р.  
0495.130 калибровка 3 бара ВН.Р./ВН.Р.  
0495.135 калибровка 3,5 бара ВН.Р./ВН.Р.  
0495.140 калибровка 4 бара ВН.Р./ВН.Р.  
0495.150 калибровка 5 бара ВН.Р./ВН.Р.  
0495.160 калибровка 6 бара ВН.Р./ВН.Р.  
0495.170 калибровка 7 бара ВН.Р./ВН.Р.  
0495.180 калибровка 8 бара ВН.Р./ВН.Р.

Товарные коды 3/4"  
0495.215 калибровка 1,5 бара ВН.Р./ВН.Р.  
0495.225 калибровка 2,5 бара ВН.Р./ВН.Р.  
0495.230 калибровка 3 бара ВН.Р./ВН.Р.  
0495.235 калибровка 3,5 бара ВН.Р./ВН.Р.  
0495.240 калибровка 4 бара ВН.Р./ВН.Р.  
0495.250 калибровка 5 бара ВН.Р./ВН.Р.  
0495.260 калибровка 6 бара ВН.Р./ВН.Р.  
0495.270 калибровка 7 бара ВН.Р./ВН.Р.  
0495.280 калибровка 8 бара ВН.Р./ВН.Р.

Товарные коды 1"  
0495.315 калибровка 1,5 бара ВН.Р./ВН.Р.  
0495.325 калибровка 2,5 бара ВН.Р./ВН.Р.  
0495.330 калибровка 3 бара ВН.Р./ВН.Р.  
0495.335 калибровка 3,5 бара ВН.Р./ВН.Р.  
0495.340 калибровка 4 бара ВН.Р./ВН.Р.  
0495.350 калибровка 5 бара ВН.Р./ВН.Р.  
0495.360 калибровка 6 бара ВН.Р./ВН.Р.  
0495.370 калибровка 7 бара ВН.Р./ВН.Р.  
0495.380 калибровка 8 бара ВН.Р./ВН.Р.



OFFICINE RIGAMONTI S.p.A.  
via Circonvallazione, 9  
13018 Valduggia (VC), ITALY  
TEL. +39 0163.48165  
FAX +39 0163.47254  
www.officinerigamonti.it  
export@officinerigamonti.it

# 0495 • 1/2" - 1"

КЛАПАНА ПРЕДОХРАНИТЕЛЬНЫЕ МЕМБРАННЫЕ ПРЕДВАРИТЕЛЬНО ОТРЕГУЛИРОВАННЫЕ С РЫЧАЖНЫМ МЕХАНИЗМОМ ОТКРЫВАНИЯ CE-1115, ДИРЕКТИВА ПО ОБОРУДОВАНИЮ, РАБОТАЮЩЕМУ ПОД ДАВЛЕНИЕМ 97/23/CE ПРИСОЕДИНЕНИЕ: ВНУТРЕННЯЯ РЕЗЬБА - ВНУТРЕННЯЯ РЕЗЬБА

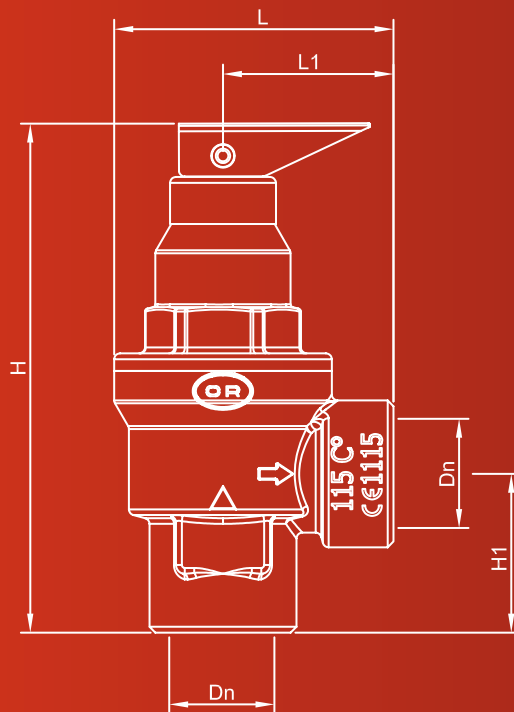

## ХАРАКТЕРИСТИКИ

DN	L	L1	H	H1
1/2"	47,5	29	87	27
3/4"	57	33,5	96,5	27,5
1"	74	44	138,5	39

## КАЛИБРОВКА

Клапан 1/2"

Клапан 3/4"

Клапан 1"

### Расход спуска

### Расход спуска

### Расход спуска

P зад.	H <sub>2</sub> O (л/ч)	Пар (кг/ч)	Газ (кг/ч)
1,5	633,5	8,9	13,3
2,5	749,6	12,4	18,7
3	801,4	14,1	21,3
3,5	850	15,8	24
4	896	17,6	26,7
5	981,5	21	32
6	1060,1	24,4	37,3
7	1133,3	27,7	42,7
8	1202	31,1	48

P зад.	H <sub>2</sub> O (л/ч)	Пар (кг/ч)	Газ (кг/ч)
1,5	1263,9	17,8	26,6
2,5	1495,4	24,8	37,2
3	1598,7	28,2	42,5
3,5	1695,6	31,6	47,9
4	1787,4	35	53,2
5	1957,9	41,8	63,8
6	2114,8	48,6	74,5
7	2260,8	55,3	85,1
8	2398,8	62	95,7

P зад.	H <sub>2</sub> O (л/ч)	Пар (кг/ч)	Газ (кг/ч)
1,5	1820,1	25,7	38,3
2,5	2153,6	35,7	53,6
3	2302,3	40,6	61,3
3,5	2441,9	45,5	68,9
4	2574	50,4	76,6
5	2819,7	60,2	91,9
6	3045,6	70	107,2
7	3255,9	79,7	122,5
8	3453,4	89,3	137,9

КЛАПАНА ПРЕДОХРАНИТЕЛЬНЫЕ МЕМБРАННЫЕ ПРЕДВАРИТЕЛЬНО ОТРЕГУЛИРОВАННЫЕ  
С СОЕДИНЕНИЕМ ДЛЯ МАНОМЕТРА И РЫЧАЖНЫМ МЕХАНИЗМОМ ОТКРЫВАНИЯ CE-1115,  
ДИРЕКТИВА ПО ОБОРУДОВАНИЮ, РАБОТАЮЩЕМУ ПОД ДАВЛЕНИЕМ 97/23/СЕ

ПРИСОЕДИНЕНИЕ: НАРУЖНАЯ РЕЗЬБА - ВНУТРЕННЯЯ РЕЗЬБА



#### ГИДРАВЛИЧЕСКИЕ ХАРАКТЕРИСТИКИ

Предохранительный клапан с ручным открыванием посредством рычага — это автоматический клапан, открытие которого происходит при достижении внутренним давлением системы, определяемым манометром, если тот установлен, заданного предела (Заданного номинального давления  $P_{nr}$ ), позволяя тем самым спуск воды. Предохранительный клапан возвращается в исходное положение автоматически, когда давление внутри системы опускается ниже заданного номинального давления. Все подвижные компоненты и регулировочная пружина этого предохранительного клапана изолированы от теплоносителя с помощью мембраны из промышленной резины. Предохранительный клапан с рычажным механизмом открывания соответствует основным требованиям безопасности Европейской Директивы 97/23 CE PED (относительно оборудования, работающего под давлением).

#### ТЕХНИЧЕСКИЕ ХАРАКТЕРИСТИКИ

<b>Давление:</b>	
условное (PN)	10 бар
заданное номинальное ( $P_{nr}$ )	1, 5-2, 5-3-3, 5-4-5-6-7-8 бар (Заданное и сохраненное на заводе)
давление герметизации ( $P_g$ )	- 5 % от $P_{nr}$
максимальное давление начала открывания ( $P_o$ )	10% от $P_{nr}$
повторного закрывания ( $P_r$ )	- 20% от $P_{nr}$
<b>Температура:</b>	
макс. допустимая	115°C (вода или воздух - среды группы 1)
<b>Рабочие среды:</b>	
Жидкий теплоноситель	соотв. UNI 8065 § 6
Глицерольные растворы	глицероль 50%
<b>Резьба:</b>	
Присоединение к трубопроводу	Резьба согласно ISO 228/1
Присоединение манометра	EN 10226-Rp1/4" (ранее ISO7/1)
Тесты и испытания согласно	EN 1489

#### ТЕХНИЧЕСКИЕ ХАРАКТЕРИСТИКИ PED

Макс. допустимая температура (TS)	115 (вода или воздух - среды группы 1)
Условное давление (PS)	10 бар
Процедуры определения соответствия	модули B+D
Категория риска согласно PED	IV (маркировка CE 1115)
Коэффициент расхода	K = 0,05 (клапаны "стандартные" согласно сборнику нормативной документации E, изданному ISPESL)

#### КОНСТРУКЦИЯ

Корпус и нажимной винт из латуни EN 12165 - CW617N  
Другие детали из латуни EN 12164 - CW614N  
Рычаг из пластины НЕРЖАВЕЮЩЕЙ СТАЛИ AISI 304  
Мембрана из СКЭП 70 Шор складчатой конфигурации  
Уплотнение затвора из НИТРИЛЬНОЙ РЕЗИНЫ (NBR), обогащенной частицами ПТФЭ, устойчивое к прилипанию и отложениям  
Пружина из СТАЛИ EN 10270-1 SM, ОЦИНКОВАННАЯ

#### ТОВАРНЫЙ КОД

0511.115 калибровка 1,5 бара 1/2" NAPP/ВН.Р.	0511.150 калибровка 5 бар 1/2" NAPP/ВН.Р.
0511.125 калибровка 2,5 бара 1/2" NAPP/ВН.Р.	0511.160 калибровка 6 бар 1/2" NAPP/ВН.Р.
0511.130 калибровка 3 бара 1/2" NAPP/ВН.Р.	0511.170 калибровка 7 бар 1/2" NAPP/ВН.Р.
0511.135 калибровка 3,5 бара 1/2" NAPP/ВН.Р.	0511.180 калибровка 8 бар 1/2" NAPP/ВН.Р.
0511.140 калибровка 4 бара 1/2" NAPP/ВН.Р.	



OFFICINE RIGAMONTI S.p.A.  
via Circonvallazione, 9  
13018 Valduggia (VC), ITALY  
TEL. +39 0163.48165  
FAX +39 0163.47254  
www.officinerigamonti.it  
export@officinerigamonti.it

# 0511 • 1/2”

КЛАПАНА ПРЕДОХРАНИТЕЛЬНЫЕ МЕМБРАННЫЕ ПРЕДВАРИТЕЛЬНО ОТРЕГУЛИРОВАННЫЕ С СОЕДИНЕНИЕМ ДЛЯ МАНОМЕТРА И РЫЧАЖНЫМ МЕХАНИЗМОМ ОТКРЫВАНИЯ CE-1115, ДИРЕКТИВА ПО ОБОРУДОВАНИЮ, РАБОТАЮЩЕМУ ПОД ДАВЛЕНИЕМ 97/23/СЕ

ПРИСОЕДИНЕНИЕ: НАРУЖНАЯ РЕЗЬБА - ВНУТРЕННЯЯ РЕЗЬБА

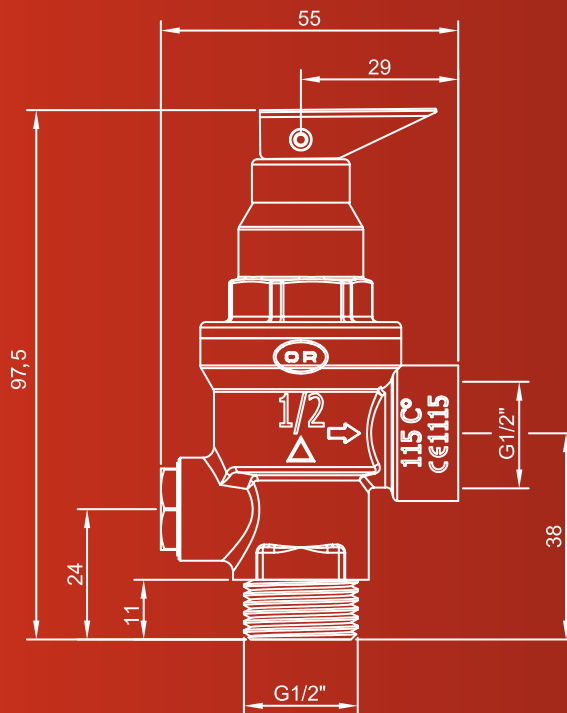

## КАЛИБРОВКА

Р зад.	Расход спуска 1/2 “		
	H <sub>2</sub> O (л/ч)	Пар (кг/ч)	Газ (кг/ч)
1,5	633,5	8,9	13,3
2,5	749,6	12,4	18,7
3	801,4	14,1	21,3
3,5	850	15,8	24
4	896	17,6	26,7
5	981,5	21	32
6	1060,1	24,4	37,3
7	1133,3	27,7	42,7
8	1202	31,1	48

# КЛАПАНА ПРЕДОХРАНИТЕЛЬНЫЕ МЕМБРАННЫЕ ПРЕДВАРИТЕЛЬНО ОТРЕГУЛИРОВАННЫЕ С ОТКРЫВАНИЕМ ПОСРЕДСТВОМ МАХОВИКА CE-1115 ДИРЕКТИВА PED 97/23/CE

ПРИСОЕДИНЕНИЕ: НАРУЖНАЯ РЕЗЬБА - ВНУТРЕННЯЯ РЕЗЬБА



## ГИДРАВЛИЧЕСКИЕ ХАРАКТЕРИСТИКИ

Предохранительный клапан с ручным открыванием посредством маховика — это автоматический клапан, открытие которого происходит при достижении внутренним давлением системы установленного предела (Заданное номинального давления  $P_{nr}$ ), позволяя тем самым спуск воды. Предохранительный клапан возвращается в исходное положение автоматически, когда давление внутри системы становится ниже заданного номинального давления. Все подвижные компоненты и регулировочная пружина этого предохранительного клапана изолированы от теплоносителя с помощью мембраны из промышленной резины. Предохранительный клапан с открыванием посредством маховика соответствует основным требованиям безопасности Европейской Директивы 97/23 CE PED (относительно оборудования, работающего под давлением).

## ТЕХНИЧЕСКИЕ ХАРАКТЕРИСТИКИ

<b>Давление:</b>	
условное (PN)	10 бар
заданное номинальное ( $P_{nr}$ )	1, 5-2, 5-3-3, 5-4-5-6-7 бар (Заданное и сохраненное на заводе)
давление герметизации ( $P_g$ )	- 5 % от $P_{nr}$
максимальное давление начала открывания ( $P_o$ )	10% от $P_{nr}$
повторного закрывания ( $P_c$ )	- 20% от $P_{nr}$
<b>Температура:</b>	
макс. допустимая	115°C (вода или воздух - среды группы 1)
<b>Рабочие среды:</b>	
Жидкий теплоноситель	соотв. UNI 8065 § 6
Глицерольные растворы	гликоль 50%
<b>Резьба:</b>	
Присоединение к трубопроводу	Резьба согласно ISO 228/1
Тесты и испытания согласно	EN 1489

## ТЕХНИЧЕСКИЕ ХАРАКТЕРИСТИКИ PED

Макс. допустимая температура (TS)	115°C (вода или воздух - среды группы 1)
Условное давление (PS)	10 бар
Процедуры определения соответствия	модули B+D
Категория риска согласно PED	IV (маркировка CE 1115)
Коэффициент расхода	$K = 0,05$ (клапаны "стандартные" согласно сборнику нормативной документации E, изданному ISPESL)

## КОНСТРУКЦИЯ

Корпус из латуни EN 12165 - CW617N  
 Нажимной винт из ПОЛИАМИДА PA66-GF30 (Нейлон 66), армированный стекловолокном  
 Другие детали из латуни EN 12164 - CW614N  
 Маховик из ПОЛИАМИДА PA66 (Нейлон 66)  
 Мембрана из СКЭП 70 Шпор складчатой конфигурации  
 Уплотнение затвора из НИТРИЛЬНОЙ РЕЗИНЫ (NBR), обогащенной частицами ПТФЭ, устойчивое к прилипанию и отложениям  
 Пружина из СТАЛИ EN 10270-1 SM, ОЦИНКОВАННАЯ

## ТОВАРНЫЙ КОД

Товарные коды 1/2"			Товарные коды 3/4"		
0493.114	Калибровка 1,5 бара	НАРР./ВН.Р.	0493.214	Калибровка 1,5 бара	НАРР./ВН.Р.
0493.125	Калибровка 2,5 бара	НАРР./ВН.Р.	0493.225	Калибровка 2,5 бара	НАРР./ВН.Р.
0493.130	Калибровка 3 бара	НАРР./ВН.Р.	0493.230	Калибровка 3 бара	НАРР./ВН.Р.
0490.135	Калибровка 3,5 бара	НАРР./ВН.Р.	0490.235	Калибровка 3,5 бара	НАРР./ВН.Р.
0493.140	Калибровка 4 бара	НАРР./ВН.Р.	0493.240	Калибровка 4 бара	НАРР./ВН.Р.
0493.150	Калибровка 5 бар	НАРР./ВН.Р.	0493.250	Калибровка 5 бар	НАРР./ВН.Р.
0493.160	Калибровка 6 бар	НАРР./ВН.Р.	0493.260	Калибровка 6 бар	НАРР./ВН.Р.
0493.170	Калибровка 7 бар	НАРР./ВН.Р.	0493.270	Калибровка 7 бар	НАРР./ВН.Р.



OFFICINE RIGAMONTI S.p.A.  
 via Circonvallazione, 9  
 13018 Valduggia (VC), ITALY  
 TEL. +39 0163.48165  
 FAX +39 0163.47254  
 www.officinerigamonti.it  
 export@officinerigamonti.it

# 0493 • 1/2” - 3/4”

КЛАПАНА ПРЕДОХРАНИТЕЛЬНЫЕ МЕМБРАННЫЕ ПРЕДВАРИТЕЛЬНО ОТРЕГУЛИРОВАННЫЕ С ОТКРЫВАНИЕМ ПОСРЕДСТВОМ МАХОВИКА CE-1115 ДИРЕКТИВА PED 97/23/CE

ПРИСОЕДИНЕНИЕ: НАРУЖНАЯ РЕЗЬБА - ВНУТРЕННЯЯ РЕЗЬБА

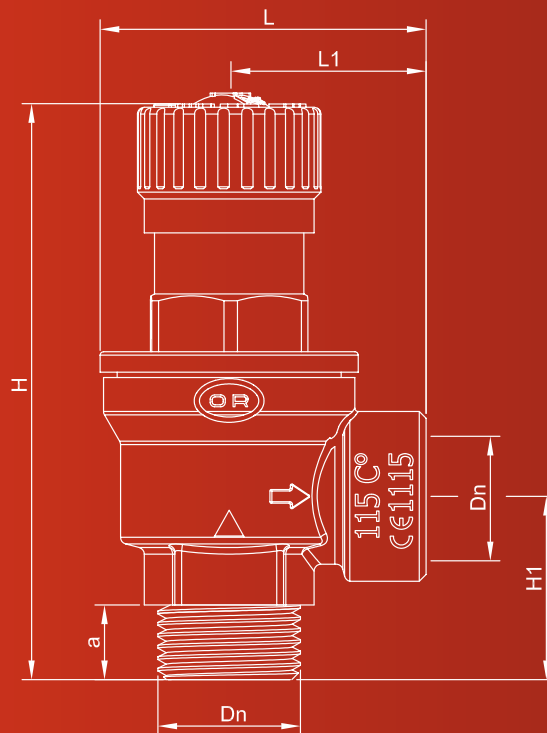

## ХАРАКТЕРИСТИКИ

DN	L	L1	H	H1	a
1/2"	48	29	84,5	27	11
3/4"	48	29	94,7	34	13

## КАЛИБРОВКА

Р зад.	Расход спуска 1/2" и 3/4"		
	H <sub>2</sub> O (л/ч)	Пар (кг/ч)	Газ (кг/ч)
1,5	632,1	9,1	13,3
2,5	748,7	12,5	18,7
3	801,4	14,2	21,3
3,5	850,7	15,9	24,0
4	896,0	17,7	26,7
5	981,5	21,1	32,0
6	1060,1	24,5	37,3
7	1133,3	27,9	42,7

Фирма оставляет за собой право на изменение содержащихся в каталоге сведений, технических характеристик, иллюстраций и описаний в любое время и без предварительного уведомления. Категорически запрещается и преследуется по закону полное или частичное воспроизведение каталога.





КЛАПАНА ПРЕДОХРАНИТЕЛЬНЫЕ МЕМБРАННЫЕ ПРЕДВАРИТЕЛЬНО ОТРЕГУЛИРОВАННЫЕ С ОТКРЫВАНИЕМ ПОСРЕДСТВОМ МАХОВИКА CE-1115, ДИРЕКТИВА ПО ОБОРУДОВАНИЮ, РАБОТАЮЩЕМУ ПОД ДАВЛЕНИЕМ 97/23/СЕ  
ПРИСОЕДИНЕНИЕ: ВНУТРЕННЯЯ РЕЗЬБА - ВНУТРЕННЯЯ РЕЗЬБА



#### ГИДРАВЛИЧЕСКИЕ ХАРАКТЕРИСТИКИ

Предохранительный клапан с ручным открыванием посредством маховика — это автоматический клапан, открытие которого происходит при достижении внутренним давлением системы установленного предела (Заданного номинального давления  $P_{nr}$ ), позволяя тем самым спуск воды. Предохранительный клапан возвращается в исходное положение автоматически, когда давление внутри системы опускается ниже заданного номинального давления. Все подвижные компоненты и регулировочная пружина этого предохранительного клапана изолированы от теплоносителя с помощью мембраны из промышленной резины. Предохранительный клапан с открыванием посредством маховика соответствует основным требованиям безопасности Европейской Директивы 97/23 CE PED (относительно оборудования, работающего под давлением).

#### ТЕХНИЧЕСКИЕ ХАРАКТЕРИСТИКИ

Давление:	10 бар
условное (PN)	
заданное номинальное ( $P_{nr}$ )	1, 5-2, 5-3-3, 5-4-5-6-7 бар (Заданное и сохраненное на заводе)
давление герметизации ( $P_g$ )	- 5 % от $P_{nr}$
максимальное давление начала открывания ( $P_o$ )	10% от $P_{nr}$
повторного закрывания ( $P_c$ )	- 20% от $P_{nr}$
Температура:	
макс. допустимая	115°C (вода или воздух - среды группы 1)
Рабочие среды:	
Жидкий теплоноситель	соотв. UNI 8065 § 6
Гликольные растворы	гликоль 50%
Резьба:	
Присоединение к трубопроводу	Резьба согласно ISO 228/1
Тесты и испытания согласно	EN 1489

#### ТЕХНИЧЕСКИЕ ХАРАКТЕРИСТИКИ PED

Макс. допустимая температура (TS)	115 (вода или воздух - среды группы 1)
Условное давление (PS)	10 бар
Процедуры определения соответствия	модули B+D
Категория риска согласно PED	IV (маркировка CE 1115)
Коэффициент расхода	K = 0,05 (клапаны "стандартные" согласно сборнику нормативной документации E, изданному ISPESL)

#### КОНСТРУКЦИЯ

Корпус из латуни EN 12165 - CW617N  
Нажимной винт из ПОЛИАМИДА PA66-GF30 (Нейлон 66), армированный стекловолокном  
Другие детали из латуни EN 12164 - CW614N  
Маховик из ПОЛИАМИДА PA66 (Нейлон 66)  
Мембрана из СКЭП 70 Шор складчатой конфигурации  
Уплотнение затвора из НИТРИЛЬНОЙ РЕЗИНЫ (NBR), обогащенной частицами ПТФЭ, устойчивое к прилипанию и отложениям  
Пружина из СТАЛИ EN 10270-1 SM, ОЦИНКОВАННАЯ

#### ТОВАРНЫЙ КОД

Товарные коды 1/2"	Товарные коды 3/4"
0496.115 калибровка 1,5 бара ВН.Р./ВН.Р.	0496.215 калибровка 1,5 бара ВН.Р./ВН.Р.
0496.125 калибровка 2,5 бара ВН.Р./ВН.Р.	0496.225 калибровка 2,5 бара ВН.Р./ВН.Р.
0496.130 калибровка 3 бара ВН.Р./ВН.Р.	0496.230 калибровка 3 бара ВН.Р./ВН.Р.
0496.135 калибровка 3,5 бара ВН.Р./ВН.Р.	0496.235 калибровка 3,5 бара ВН.Р./ВН.Р.
0496.140 калибровка 4 бара ВН.Р./ВН.Р.	0496.240 калибровка 4 бара ВН.Р./ВН.Р.
0496.150 калибровка 5 бар ВН.Р./ВН.Р.	0496.250 калибровка 5 бар ВН.Р./ВН.Р.
0496.160 калибровка 6 бар ВН.Р./ВН.Р.	0496.260 калибровка 6 бар ВН.Р./ВН.Р.
0496.170 калибровка 7 бар ВН.Р./ВН.Р.	0496.270 калибровка 7 бар ВН.Р./ВН.Р.



OFFICINE RIGAMONTI S.p.A.  
via Circonvallazione, 9  
13018 Valduggia (VC), ITALY  
TEL +39 0163.48165  
FAX +39 0163.47254  
www.officinerigamonti.it  
export@officinerigamonti.it

# 0496 • 1/2” - 3/4”

КЛАПАНА ПРЕДОХРАНИТЕЛЬНЫЕ МЕМБРАННЫЕ ПРЕДВАРИТЕЛЬНО ОТРЕГУЛИРОВАННЫЕ С ОТКРЫВАНИЕМ ПОСРЕДСТВОМ МАХОВИКА CE-1115, ДИРЕКТИВА ПО ОБОРУДОВАНИЮ, РАБОТАЮЩЕМУ ПОД ДАВЛЕНИЕМ 97/23/CE ПРИСОЕДИНЕНИЕ: ВНУТРЕННЯЯ РЕЗЬБА - ВНУТРЕННЯЯ РЕЗЬБА

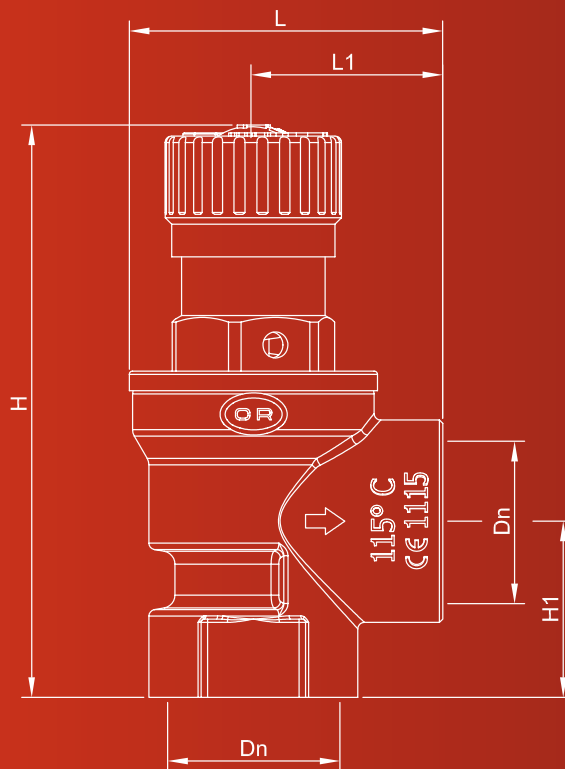

## ХАРАКТЕРИСТИКИ

DN	L	L1	H	H1
1/2"	48	29	85,5	27
3/4"	48	29	87,5	27

## КАЛИБРОВКА

P зад.	Расход спуска 1/2" и 3/4"		
	H <sub>2</sub> O (л/ч)	Пар (кг/ч)	Газ (кг/ч)
1,5	632,1	9,1	13,3
2,5	748,7	12,5	18,7
3	801,4	14,2	21,3
3,5	850,7	15,9	24,0
4	896	17,7	26,7
5	981,5	21,1	32,0
6	1060,1	24,5	37,3
7	1133,3	27,9	42,7

КЛАПАН ПРЕДОХРАНИТЕЛЬНЫЙ МЕМБРАННЫЙ ПРЕДВАРИТЕЛЬНО ОТРЕГУЛИРОВАННЫЙ С СОЕДИНЕНИЕМ ДЛЯ МАНОМЕТРА И ОТКРЫВАНИЕМ ПОСРЕДСТВОМ МАХОВИКА CE-1115, ДИРЕКТИВА ПО ОБОРУДОВАНИЮ, РАБОТАЮЩЕМУ ПОД ДАВЛЕНИЕМ 97/23/СЕ

ПРИСОЕДИНЕНИЕ: НАРУЖНАЯ РЕЗЬБА - ВНУТРЕННЯЯ РЕЗЬБА



#### ГИДРАВЛИЧЕСКИЕ ХАРАКТЕРИСТИКИ

Предохранительный клапан с ручным открыванием посредством маховика — это автоматический клапан, открытие которого происходит при достижении внутренним давлением системы, определяемым манометром, если тот установлен, заданного предела (Заданного номинального давления  $P_{nr}$ ), позволяя тем самым спуск воды. Предохранительный клапан возвращается в исходное положение автоматически, когда давление внутри системы опускается ниже заданного номинального давления. Все подвижные компоненты и регулировочная пружина этого предохранительного клапана изолированы от теплоносителя с помощью мембраны из промышленной резины. Предохранительный клапан с открыванием посредством маховика соответствует основным требованиям безопасности Европейской Директивы 97/23 CE PED (относительно оборудования, работающего под давлением).

#### ТЕХНИЧЕСКИЕ ХАРАКТЕРИСТИКИ

<b>Давление:</b>	
условное (PN)	10 бар
заданное номинальное ( $P_{nr}$ )	1, 5-2-2, 5-3-3, 5-4-5-6 бар (Заданное и сохраненное на заводе)
давление герметизации ( $P^g$ )	- 5 % от $P_{nr}$
максимальное давление начала открывания ( $P_o$ )	10% от $P_{nr}$
повторного закрывания ( $P_r$ )	- 20% от $P_{nr}$
<b>Температура:</b>	
макс. допустимая	115°C (вода или воздух - среды группы 1)
<b>Рабочие среды:</b>	
Жидкий теплоноситель	соотв. UNI 8065 § 6
Глицерольные растворы	глицероль 50%
<b>Резьба:</b>	
Присоединение к трубопроводу	Резьба согласно ISO 228/1
Присоединение манометра	EN 10226-Rp1/4" (ранее ISO7/1)
Тесты и испытания согласно	EN 1489

#### ТЕХНИЧЕСКИЕ ХАРАКТЕРИСТИКИ PED

Макс. допустимая температура (TS)	115 (вода или воздух - среды группы 1)
Условное давление (PS)	10 бар
Процедуры определения соответствия	модули B+D
Категория риска согласно PED	IV (маркировка CE 1115)
Коэффициент расхода	K = 0,05 (клапаны "стандартные" согласно сборнику нормативной документации E, изданному ISPESL)

#### КОНСТРУКЦИЯ

Корпус из латуни EN 12165 - CW617N  
 Нажимной винт из ПОЛИАМИДА PA66-GF30 (Нейлон 66), армированный стекловолокном  
 Другие детали из латуни EN 12164 - CW614N  
 Маховик из ПОЛИАМИДА PA66 (Нейлон 66)  
 Мембрана из СКЭП 70 Шор складчатой конфигурации  
 Уплотнение затвора из НИТРИЛЬНОЙ РЕЗИНЫ (NBR), обогащенной частицами ПТФЭ, устойчивое к прилипанию и отложениям  
 Пружина из СТАЛИ EN 10270-1 SM, ОЦИНКОВАННАЯ

#### ТОВАРНЫЙ КОД

0510.115 калибровка 1,5 бара 1/2" НАР.Р./ВН.Р.	0510.135 калибровка 3,5 бара 1/2" НАР.Р./ВН.Р.
0510.120 калибровка 2 бара 1/2" НАР.Р./ВН.Р.	0510.140 калибровка 4 бара 1/2" НАР.Р./ВН.Р.
0510.125 калибровка 2,5 бара 1/2" НАР.Р./ВН.Р.	0510.150 калибровка 5 бар 1/2" НАР.Р./ВН.Р.
0510.130 калибровка 3 бара 1/2" НАР.Р./ВН.Р.	0510.160 калибровка 6 бар 1/2" НАР.Р./ВН.Р.



OFFICINE RIGAMONTI S.p.A.  
 via Circonvallazione, 9  
 13018 Valduggia (VC), ITALY  
 TEL. +39 0163.48165  
 FAX +39 0163.47254  
 www.officinerigamonti.it  
 export@officinerigamonti.it

# 0510 • 1/2”

КЛАПАН ПРЕДОХРАНИТЕЛЬНЫЙ МЕБРАННЫЙ ПРЕДВАРИТЕЛЬНО ОТРЕГУЛИРОВАННЫЙ С СОЕДИНЕНИЕМ ДЛЯ МАНОМЕТРА И ОТКРЫВАНИЕМ ПОСРЕДСТВОМ МАХОВИКА CE-1115, ДИРЕКТИВА ПО ОБОРУДОВАНИЮ, РАБОТАЮЩЕМУ ПОД ДАВЛЕНИЕМ 97/23/CE

ПРИСОЕДИНЕНИЕ: НАРУЖНАЯ РЕЗЬБА - ВНУТРЕННЯЯ РЕЗЬБА

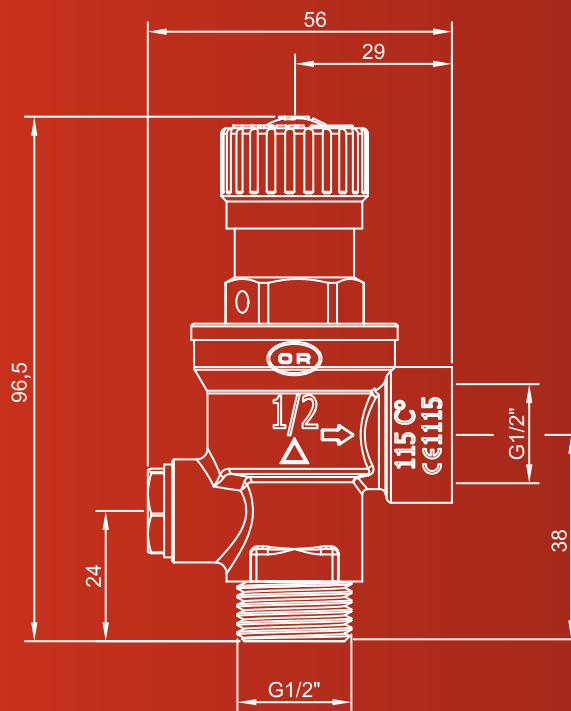

## КАЛИБРОВКА

Р зад.	Расход спуска 1/2 “		
	H <sub>2</sub> O (л/ч)	Пар (кг/ч)	Газ (кг/ч)
1,5	632,1	9,1	13,3
2	694	10,8	16,0
2,5	748,7	12,5	18,7
3	801,4	14,2	21,3
3,5	850,7	15,9	24,0
4	896	17,7	26,7
5	981,5	21,1	32,0
6	1060,1	24,5	37,3

0485 • 1/2"

0487 • 1/2"

КЛАПАНА ПРЕДОХРАНИТЕЛЬНЫЕ МЕМБРАННЫЕ ПРЕДВАРИТЕЛЬНО ОТРЕГУЛИРОВАННЫЕ С ОТКРЫВАНИЕМ ПОСРЕДСТВОМ МАХОВИКА LIGHT SE-1115, ДИРЕКТИВА ПО ОБОРУДОВАНИЮ, РАБОТАЮЩЕМУ ПОД ДАВЛЕНИЕМ 97/23/СЕ

ПРИСОЕДИНЕНИЕ: НАРУЖНАЯ РЕЗЬБА - ВНУТРЕННЯЯ РЕЗЬБА  
ВНУТРЕННЯЯ РЕЗЬБА - ВНУТРЕННЯЯ РЕЗЬБА



0485



0487

#### ГИДРАВЛИЧЕСКИЕ ХАРАКТЕРИСТИКИ

Предохранительный клапан с ручным открыванием посредством маховика LIGHT — это автоматический клапан, открытие которого происходит при достижении внутренним давлением системы установленного предела (Заданного номинального давления  $P_{nr}$ ), позволяя тем самым спуск воды. Предохранительный клапан возвращается в исходное положение автоматически, когда давление внутри системы опускается ниже заданного номинального давления. Все подвижные компоненты и регулировочная пружина этого предохранительного клапана изолированы от теплоносителя с помощью мембраны из промышленной резины. Предохранительный клапан с открыванием посредством маховика LIGHT соответствует основным требованиям безопасности Европейской Директивы 97/23 CE PED (относительно оборудования, работающего под давлением).

#### ТЕХНИЧЕСКИЕ ХАРАКТЕРИСТИКИ

Давление:	
условное (PN)	10 бар
заданное номинальное ( $P_{nr}$ )	3-4-5-6-7-8 бар (Заданная и сохраненная на заводе установка)
давление герметизации ( $P_s$ )	- 5 % от $P_{nr}$
максимальное давление начала открывания ( $P_o$ )	10% от $P_{nr}$
повторного закрывания ( $P_c$ )	- 20% от $P_{nr}$
Температура:	
макс. допустимая	115°C (вода или воздух - среды группы 1)
Резьба:	
Присоединение к трубопроводу	Резьба согласно ISO 228/1
Рабочие среды:	
Жидкий теплоноситель	соотв. UNI 8065 § 6
Глицерольные растворы	гликоль 50%
Тесты и испытания согласно	EN 1489

#### ТЕХНИЧЕСКИЕ ХАРАКТЕРИСТИКИ PED

Макс. допустимая температура (TS)	115 (вода или воздух - среды группы 1)
Условное давление (PS)	10 бар
Процедуры определения соответствия	модули B+D
Категория риска согласно PED	IV (маркировка CE 1115)
Коэффициент расхода	K = 0,05 (клапаны "стандартные" согласно сборнику нормативной документации E, изданному ISPESL)

#### КОНСТРУКЦИЯ

Корпус из латуни EN 12165 - CW617N  
Нажимной винт из ПОЛИАМИДА PA66-GF30 (Нейлон 66), армированный стекловолокном  
Маховик из ПОЛИАМИДА PA66 (Нейлон 66)  
Мембрана из каучука СКЭП, ВУЛКАНИЗИРОВАННОГО ПЕРОКСИДОМ, 70 Шор складчатой конфигурации  
Пружина из СТАЛИ EN 10270-1 SM, ОЦИНКОВАННАЯ

#### ТОВАРНЫЙ КОД

0485.130	Калибровка	3 бара	1/2"	НАР.Р./ВН.Р.	0487.130	Калибровка	3 бара	1/2"	ВН.Р./ВН.Р.
0485.140	Калибровка	4 бара	1/2"	НАР.Р./ВН.Р.	0487.140	Калибровка	4 бара	1/2"	ВН.Р./ВН.Р.
0485.150	Калибровка	5 бар	1/2"	НАР.Р./ВН.Р.	0487.150	Калибровка	5 бар	1/2"	ВН.Р./ВН.Р.
0485.160	Калибровка	6 бар	1/2"	НАР.Р./ВН.Р.	0487.160	Калибровка	6 бар	1/2"	ВН.Р./ВН.Р.
0485.170	Калибровка	7 бар	1/2"	НАР.Р./ВН.Р.	0487.170	Калибровка	7 бар	1/2"	ВН.Р./ВН.Р.
0485.180	Калибровка	8 бар	1/2"	НАР.Р./ВН.Р.	0487.180	Калибровка	8 бар	1/2"	ВН.Р./ВН.Р.



OFFICINE RIGAMONTI S.p.A.  
via Circonvallazione, 9  
13018 Valduggia (VC), ITALY  
TEL +39 0163.48165  
FAX +39 0163.47254  
www.officinerigamonti.it  
export@officinerigamonti.it

0485 • 1/2”

0487 • 1/2”

КЛАПАНА ПРЕДОХРАНИТЕЛЬНЫЕ МЕМБРАННЫЕ ПРЕДВАРИТЕЛЬНО ОТРЕГУЛИРОВАННЫЕ С ОТКРЫВАНИЕМ ПОСРЕДСТВОМ МАХОВИКА LIGHT CE-1115, ДИРЕКТИВА ПО ОБОРУДОВАНИЮ, РАБОТАЮЩЕМУ ПОД ДАВЛЕНИЕМ 97/23/CE

ПРИСОЕДИНЕНИЕ: НАРУЖНАЯ РЕЗЬБА - ВНУТРЕННЯЯ РЕЗЬБА  
ВНУТРЕННЯЯ РЕЗЬБА - ВНУТРЕННЯЯ РЕЗЬБА

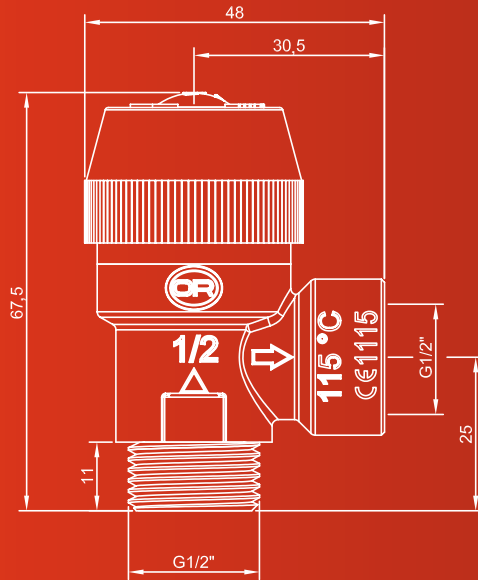

0485

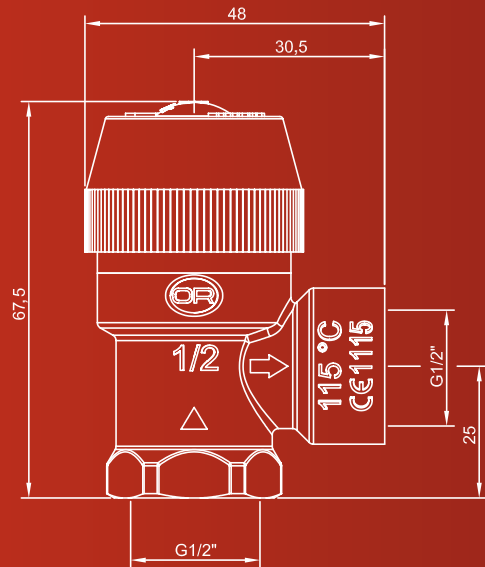

0487

КАЛИБРОВКА

Расход спуска 1/2 “

Р зад.	H <sub>2</sub> O(л/ч)	Пар (кг/ч)	Газ (кг/ч)
3	801,4	14,2	21,3
4	896,0	17,7	26,7
5	981,5	21,1	32,0
6	1060,1	24,5	37,3
7	1133,3	27,9	42,7
8	1202	31,3	48,0

Фирма оставляет за собой право на изменение содержащихся в каталоге сведений, технических характеристик, иллюстраций и описаний в любое время и без предварительного уведомления. Категорически запрещается и преследуется по закону полное или частичное воспроизведение каталога.



КЛАПАНА ПРЕДОХРАНИТЕЛЬНЫЕ МЕМБРАННЫЕ ПРЕДВАРИТЕЛЬНО ОТРЕГУЛИРОВАННЫЕ С СОЕДИНЕНИЕМ ДЛЯ МАНОМЕТРА И ОТКРЫТИЕМ С ПОМОЩЬЮ МАХОВИКА LIGHT, CE-1115 ДИРЕКТИВА ПО ОБОРУДОВАНИЮ, РАБОТАЮЩЕМУ ПОД ДАВЛЕНИЕМ 97/23/CE

ПРИСОЕДИНЕНИЕ: ВНУТРЕННЯЯ РЕЗЬБА - ВНУТРЕННЯЯ РЕЗЬБА  
НАРУЖНАЯ РЕЗЬБА - ВНУТРЕННЯЯ РЕЗЬБА



0488



0489

#### ГИДРАВЛИЧЕСКИЕ ХАРАКТЕРИСТИКИ

Предохранительный клапан с ручным открыванием посредством маховика LIGHT — это автоматический клапан, открытие которого происходит при достижении внутренним давлением системы, определяемым манометром, если тот установлен, заданного предела (Заданного номинального давления  $P_{nr}$ ), позволяя тем самым спуск воды. Предохранительный клапан возвращается в исходное положение автоматически, когда давление внутри системы опускается ниже заданного номинального давления. Все подвижные компоненты и регулировочная пружина этого предохранительного клапана изолированы от теплоносителя с помощью мембраны из промышленной резины. Предохранительный клапан с открыванием посредством маховика LIGHT соответствует основным требованиям безопасности Европейской Директивы 97/23 CE PED (относительно оборудования, работающего под давлением).

#### ТЕХНИЧЕСКИЕ ХАРАКТЕРИСТИКИ

Давление:	
условное	10 бар
заданное номинальное ( $P_{nr}$ )	3 бара (Заданная и сохраненная на заводе установка)
давление герметизации ( $P_c$ )	- 5 % от $P_{nr}$
максимальное давление начала открывания ( $P_o$ )	10% от $P_{nr}$
повторного закрывания ( $P_r$ )	- 20% от $P_{nr}$
Температура:	
макс. допустимая	115°C (вода или воздух - среды группы 1)
Рабочие среды:	
Жидкий теплоноситель	соотв. UNI 8065 § 6
Глицольные растворы	глицоль 50%
Резьба:	
Присоединение к трубопроводу	Резьба согласно ISO 228/1
Присоединение манометра	EN 10226-Rp1/4" (ранее ISO7/1)
Тесты и испытания согласно	EN 1489

#### ТЕХНИЧЕСКИЕ ХАРАКТЕРИСТИКИ PED

Макс. допустимая температура (TS)	115 (вода или воздух - среды группы 1)
Условное давление (PS)	10 бар
Процедуры определения соответствия	модули B+D
Категория риска согласно PED	IV (маркировка CE 1115)
Коэффициент расхода	K = 0,05 (клапаны "стандартные" согласно сборнику нормативной документации E, изданному ISPESL)

#### КОНСТРУКЦИЯ

Корпус из латуни EN 12165 - CW617N  
Нажимной винт из ПОЛИАМИДА PA66-GF30 (Нейлон 66), армированный стекловолокном  
Маховик из ПОЛИАМИДА PA66 (Нейлон 66)  
Мембрана из каучука СКЭП, ВУЛКАНИЗИРОВАННОГО ПЕРОКСИДОМ, 70 Шор складчатой конфигурации  
Пружина из СТАЛИ EN 10270-1 SM, ОЦИНКОВАННАЯ

#### ТОВАРНЫЙ КОД

0488.130 калибровка 3 бара 1/2" ВН.Р./ВН.Р.

0489.130 калибровка 3 бара 1/2" НА.Р./ВН.Р.



OFFICINE RIGAMONTI  
La qualità di mano in mano.

OFFICINE RIGAMONTI S.p.A.  
via Circonvallazione, 9  
13018 Valduggia (VC), ITALY  
TEL. +39 0163.48165  
FAX +39 0163.47254  
www.officinerigamonti.it  
export@officinerigamonti.it

# 0488 • 1/2”

# 0489 • 1/2”

КЛАПАНА ПРЕДОХРАНИТЕЛЬНЫЕ МЕМБРАННЫЕ ПРЕДВАРИТЕЛЬНО ОТРЕГУЛИРОВАННЫЕ С СОЕДИНЕНИЕМ ДЛЯ МАНОМЕТРА И ОТКРЫВАНИЕМ ПОСРЕДСТВОМ МАХОВИКА LIGHT CE-1115, ДИРЕКТИВА ПО ОБОРУДОВАНИЮ, РАБОТАЮЩЕМУ ПОД ДАВЛЕНИЕМ 97/23/CE

ПРИСОЕДИНЕНИЕ: ВНУТРЕННЯЯ РЕЗЬБА - ВНУТРЕННЯЯ РЕЗЬБА

НАРУЖНАЯ РЕЗЬБА - ВНУТРЕННЯЯ РЕЗЬБА

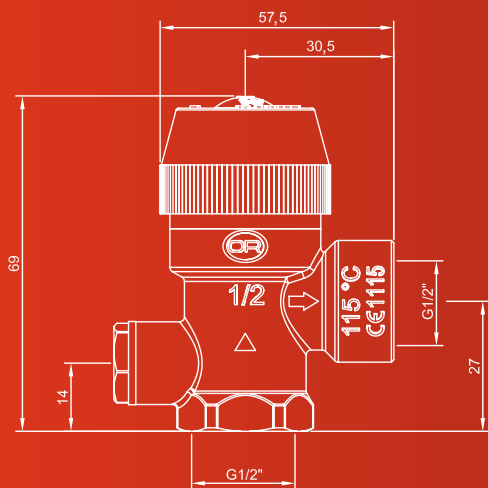

0488

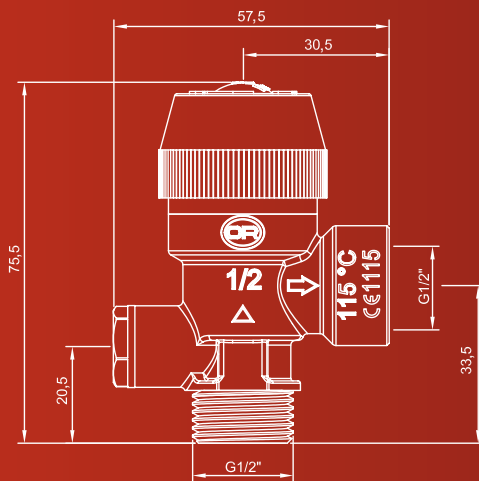

0489

## КАЛИБРОВКА

Р зад.	Расход спуска 1/2 “		
	H <sub>2</sub> O(л/ч)	Пар (кг/ч)	Газ (кг/ч)
3	801,4	14,2	21,3





# КЛАПАНА ПРЕДОХРАНИТЕЛЬНЫЕ СБРОСНЫЕ СО СВОБОДНЫМ ИЛИ УПРАВЛЯЕМЫМ СПУСКОМ

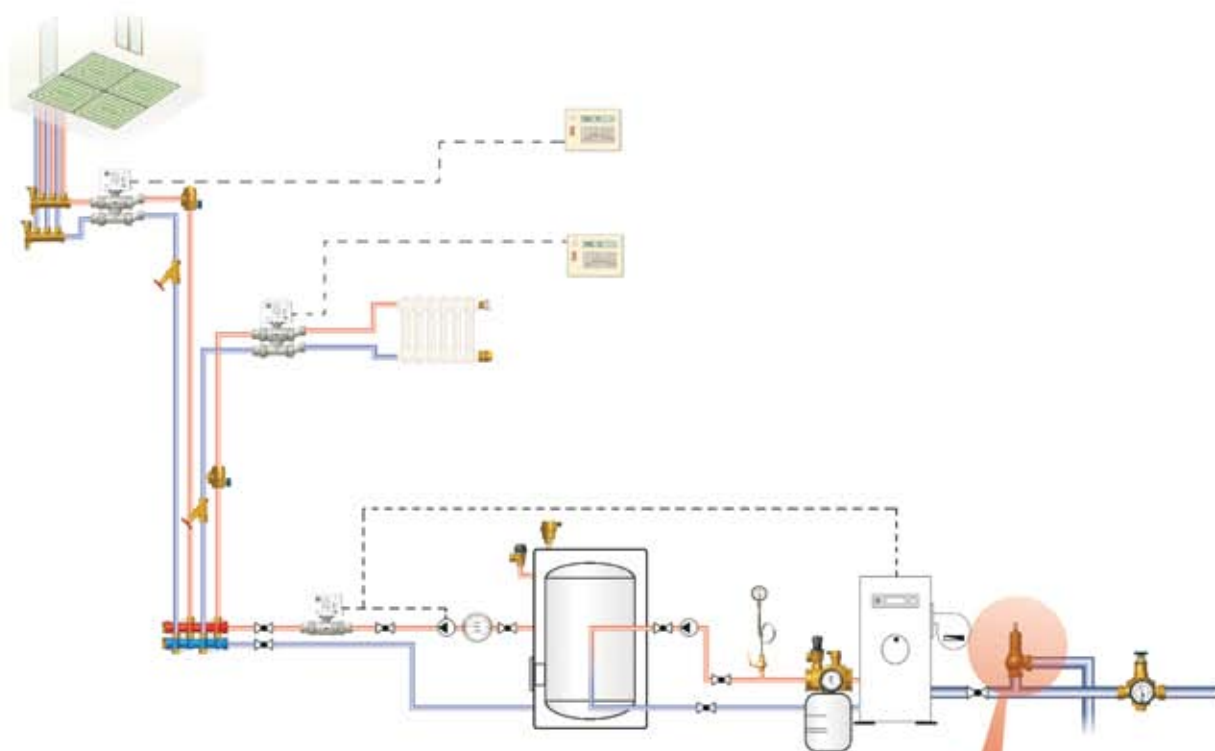

# КЛАПАНА ПРЕДОХРАНИТЕЛЬНЫЕ СБРОСНЫЕ СО СВОБОДНЫМ ИЛИ УПРАВЛЯЕМЫМ СПУСКОМ

Предварительно отрегулированные предохранительные клапана со свободным или управляемым спуском, сертифицированные согласно Директиве 97/23/СЕ относительно оборудования, работающего под давлением, с заданной и сохраненной на заводе установкой являются, наверное, самым важным устройством безопасности, которым располагает теплогенератор. Они устанавливаются в верхней части системы или в трубопроводе на выходе из теплогенератора и позволяют выпустить воду и/или пар через себя при достижении рабочим давлением установленного предела (PS), на который был рассчитан теплогенератор при проектировании. Предохранительные клапаны PED возвращаются автоматически в исходное положение, когда внутреннее давление теплогенератора опускается ниже заданного для клапана значения  $P_{int}$ .

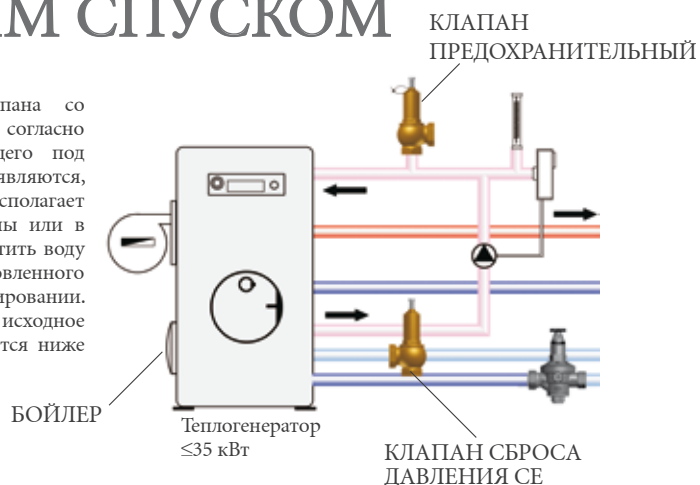

Благодаря высокой точности калибровки (до  $\pm 0,1$  бара), ассортименту имеющихся уплотнений (латунных, резиновых, из ПТФЭ) и конструктивным вариантам исполнения (со свободным или управляемым спуском) они находят применение в различных системах, включая пневмосистемы и паровые установки. Предохранительные клапаны с управляемым и свободным спуском, заданной и сохраненной на заводе калибровкой отвечают требованиям Директивы 97/23/СЕ (PED) относительно оборудования, работающего под давлением, относятся к категории IV и имеют маркировку СЕ 1115.

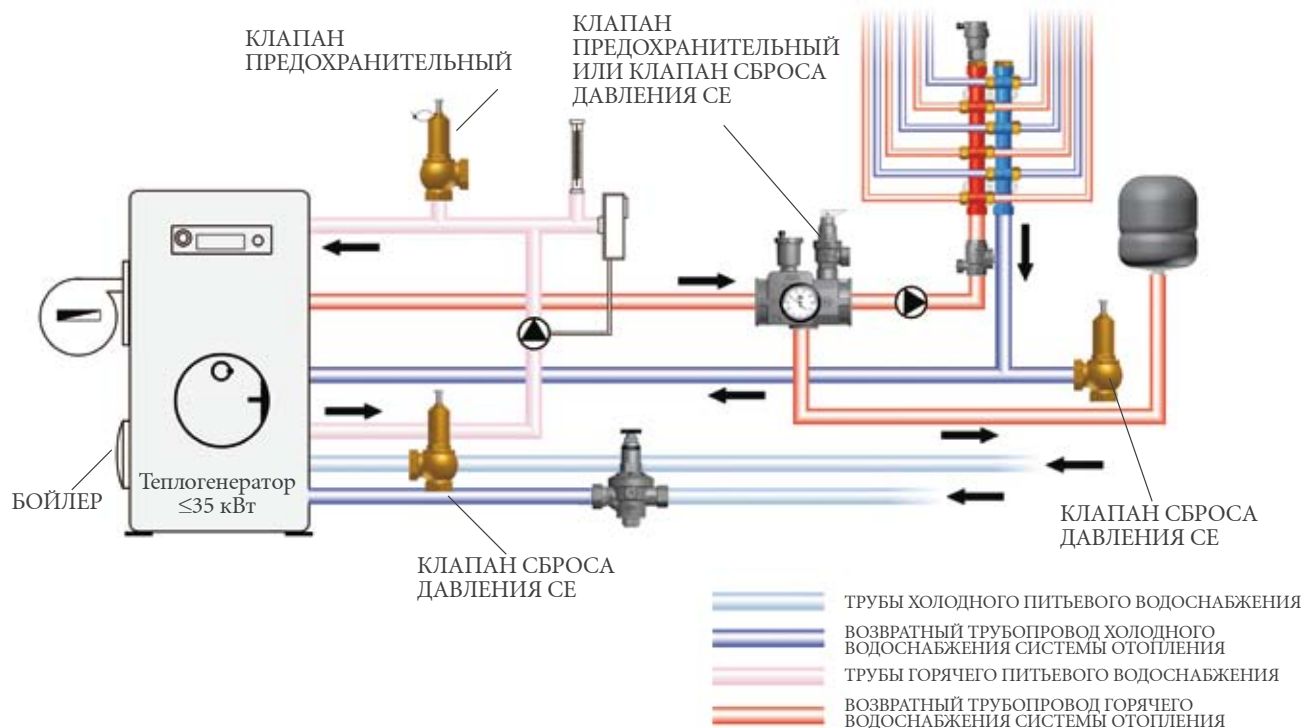

Регулируемые клапана сброса давления (ДИРЕКТИВА 97/23/СЕ) с управляемым или свободным спуском используются как на линии подачи воды к теплогенератору с целью снижения избыточного давления, вызванного возможным противодействием, так и в качестве дополнительного устройства безопасности в трубопроводе подачи горячей воды (или, как всегда рекомендуется, в возвратном трубопроводе), для снижения избыточного давления, образуемого в результате повышения температуры теплоносителя или в результате гидравлических ударов (всегда при значениях давления  $< P_S$ ). Благодаря широкому спектру регулировки давления, многообразию имеющихся уплотнений (латунных, резиновых, из ПТФЭ) и конструктивных вариантов исполнения (с управляемым или свободным сбросом) эти клапаны могут применяться в системах с использованием воды, газа и пара. Регулируемые клапаны сброса давления с управляемым или свободным спуском отвечают требованиям Директивы 97/23/СЕ (PED) относительно оборудования, работающего под давлением, в частности, аксессуаров. Данные клапаны относятся к категории I и имеют маркировку СЕ. Они не пригодны к выполнению функций специальной защиты, определенных в статье 1, пункте 2 Директивы 97/23/СЕ.

1810.0 • 1/4" - 2"

1820.0 • 1/4" - 2"

1830.0 • 1/4" - 2"



КЛАПАНА ПРЕДОХРАНИТЕЛЬНЫЕ РЕГУЛИРУЕМЫЕ (CE)  
СО СВОБОДНЫМ ВЫПУСКОМ

СОЕДИНЕНИЕ: НАРУЖНАЯ РЕЗЬБА



#### ГИДРАВЛИЧЕСКИЕ ХАРАКТЕРИСТИКИ

Автоматический предохранительный клапан со свободным выпуском — это предохранительное устройство, защищающее трубопровод и аппаратуру от избыточного давления. Клапан открывается, используя только энергию среды, при достижении внутренним давлением системы максимального значения, установленного для клапана (заводская установка давления  $P_{set}$ ), позволяя среде свободно выходить в атмосферу. Предохранительный клапан со свободным выпуском возвращается в исходное положение автоматически, когда внутреннее давление системы становится ниже заданного номинального давления. Предохранительный автоматический клапан со свободным выпуском соответствует основным требованиям безопасности Европейской Директивы 97/23/CE (PED — директива относительно оборудования, работающего под давлением).

#### ТЕХНИЧЕСКИЕ ХАРАКТЕРИСТИКИ

Давление:	
условное (PN):	16 бар
заданное номинальное (P):	регулируемое в диапазоне 0,5-16 бар (Во время заказа укажите калибровку, если она составляет более 10 бар)
герметизации	- 5 %
избыточное давление начала открывания	10%
давление закрытия	20%
Резьба:	
Присоединение к трубопроводу:	Резьба согласно ISO 228/1
Тесты и испытания согласно:	
Типы испытаний:	
Пригодность к эксплуатации	Испытание P20 - EN 12266-2
Приемочные испытания:	
Уплотнение седла	Испытание P12 - EN 12266-1
Прочность корпуса	Испытание P10 - EN 12266-1



OFFICINE RIGAMONTI S.p.A.  
via Circonvallazione, 9  
13018 Valduggia (VC), ITALY  
TEL. +39 0163.48165  
FAX +39 0163.47254  
www.officinerigamonti.it  
export@officinerigamonti.it

#### ОГРАНИЧЕНИЯ В ЭКСПЛУАТАЦИИ СОГЛАСНО PED

Код	Материал Затвор	Условное давление PS	Макс. допустимая температура TS	Категория риска согласно PED	Процедура оценки соответствия требованиям PED	Сертификационный орган PED	Рабочие среды
1810	Латунь	16 бар	От 0° до 220°C	I	Модуль A	не примен.	S Группа 1 При условии подтверждения со стороны OR
1820	Бутадиенстирольный каучук (SBR)	16 бар	От 0° до 70°C	I	Модуль A	не примен.	G Группа 1 При условии подтверждения со стороны OR
1830	Teflon®	16 бар	От 0° до 180°C	I	Модуль A	не примен.	G-S Группа 1 При условии подтверждения со стороны OR

L: жидкости - G: газ - S: пар

Предохранительный клапан является не "дополнительным устройством безопасности", а "устройством сброса давления" в соответствии с Директивой 97/23/CE, пунктом 2.1.4 статьи 1 и статьей 3, пунктом 1.4; классифицирован на основании ПРИЛОЖЕНИЯ III, пункта 3. В исключительных случаях это устройство может выполнять особую функцию безопасности, если системой не предусмотрены другие средства защиты, в пределах установленного уровня риска.

#### КОНСТРУКЦИЯ

Корпус из латуни EN 12165 - CW617N  
Нажимной винт 1/4"-1"1/2 из латуни EN 12164 - CW614N  
Нажимной винт 2", сплав из латуни, EN1982-CB753S  
Другие детали из латуни EN 12164 - CW614N.  
Седло из металла: затвор из латуни EN 12165 - CW617N  
Седло из резины: прокладка затвора из нитрильной резины (NBR)  
Седло из тефлона: прокладка затвора из чистого ПТФЭ (ТЕФЛОНА)  
Пружина из СТАЛИ EN 10270-1 SM, ОЦИНКОВАННАЯ

#### ТОВАРНЫЙ КОД

Товарные коды седло из металла			Товарные коды седло из резины			Товарные коды седло из ПТФЭ		
1810.008	седло из металла	1/4" NAR. PEZ.	1820.008	седло из резины	1/4" NAR. PEZ.	1830.008	седло из ПТФЭ	1/4" NAR. PEZ.
1810.012	седло из металла	3/8" NAR. PEZ.	1820.012	седло из резины	3/8" NAR. PEZ.	1830.012	седло из ПТФЭ	3/8" NAR. PEZ.
1810.015	седло из металла	1/2" NAR. PEZ.	1820.015	седло из резины	1/2" NAR. PEZ.	1830.015	седло из ПТФЭ	1/2" NAR. PEZ.
1810.020	седло из металла	3/4" NAR. PEZ.	1820.020	седло из резины	3/4" NAR. PEZ.	1830.020	седло из ПТФЭ	3/4" NAR. PEZ.
1810.025	седло из металла	1" NAR. PEZ.	1820.025	седло из резины	1" NAR. PEZ.	1830.025	седло из ПТФЭ	1" NAR. PEZ.
1810.033	седло из металла	1"1/4 NAR. PEZ.	1820.033	седло из резины	1"1/4 NAR. PEZ.	1830.033	седло из ПТФЭ	1"1/4 NAR. PEZ.
1810.042	седло из металла	1"1/2 NAR. PEZ.	1820.042	седло из резины	1"1/2 NAR. PEZ.	1830.042	седло из ПТФЭ	1"1/2 NAR. PEZ.
1810.050	седло из металла	2" NAR. PEZ.	1820.050	седло из резины	2" NAR. PEZ.	1830.050	седло из ПТФЭ	2" NAR. PEZ.

1810.0 • 1/4"-2"

1820.0 • 1/4"-2"

1830.0 • 1/4"-2"

КЛАПАНА ПРЕДОХРАНИТЕЛЬНЫЕ РЕГУЛИРУЕМЫЕ (СЕ)  
СО СВОБОДНЫМ ВЫПУСКОМ

СОЕДИНЕНИЕ: НАРУЖНАЯ РЕЗЬБА

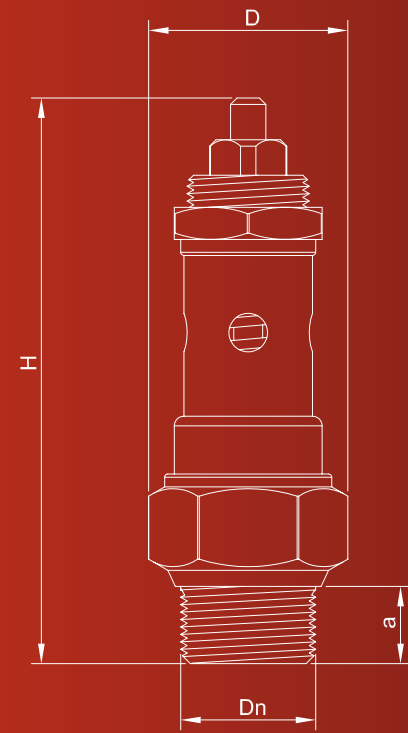

РАСХОДЫ СПУСКА ГАЗА - 1820.0 -1830.0 1/4"÷1/2"

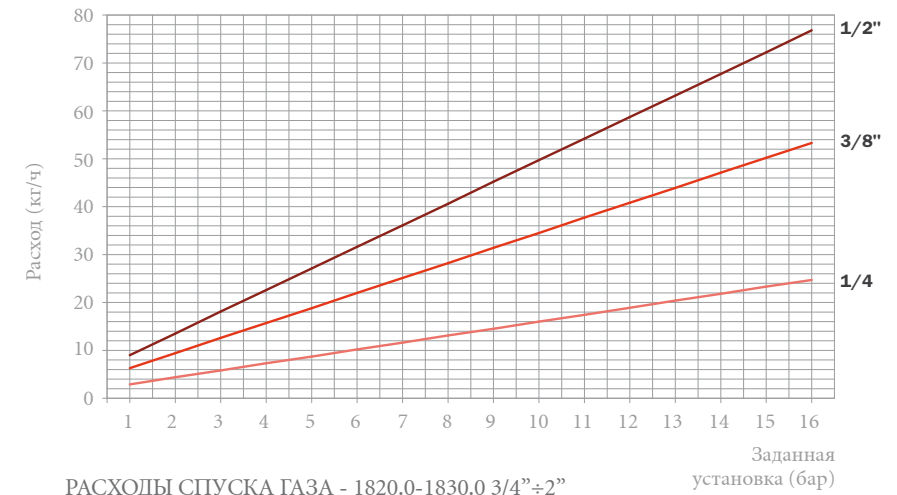

РАСХОДЫ СПУСКА ГАЗА - 1820.0-1830.0 3/4"÷2"

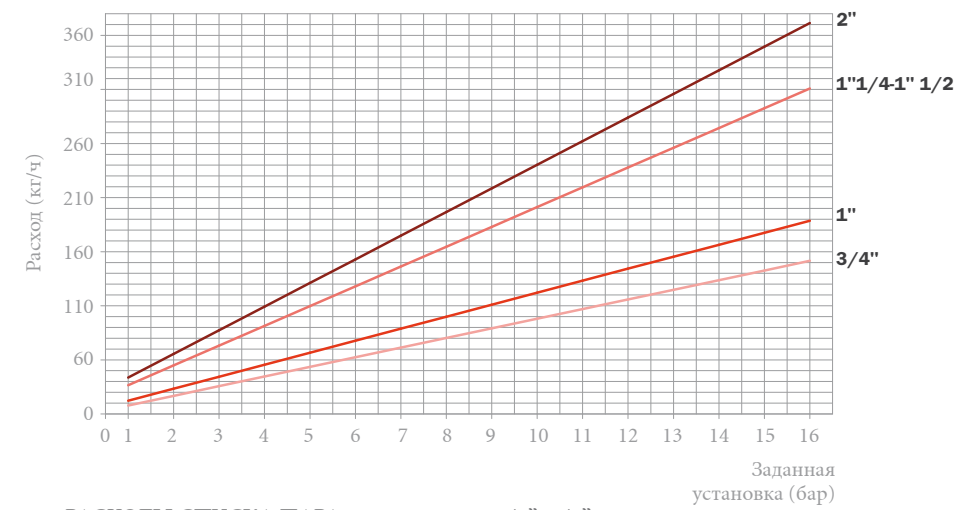

РАСХОДЫ СПУСКА ПАРА - 1810.0-1830.0 1/4"÷1/2"

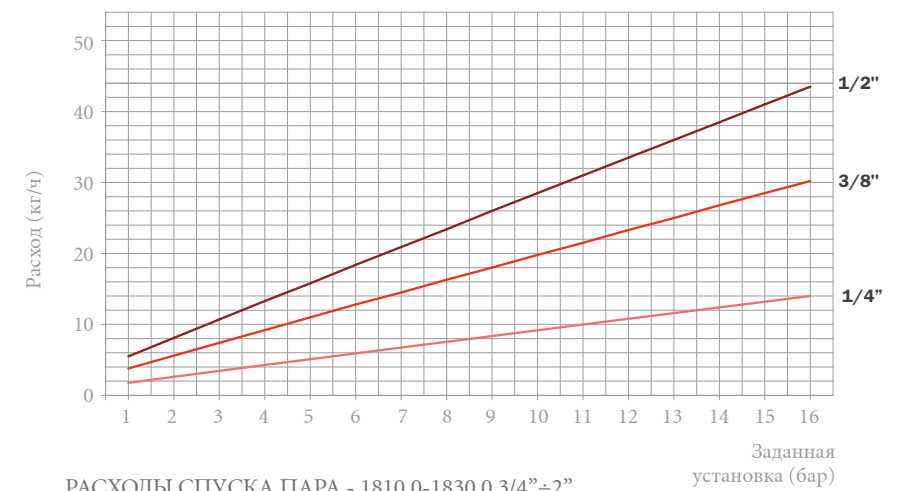

РАСХОДЫ СПУСКА ПАРА - 1810.0-1830.0 3/4"÷2"

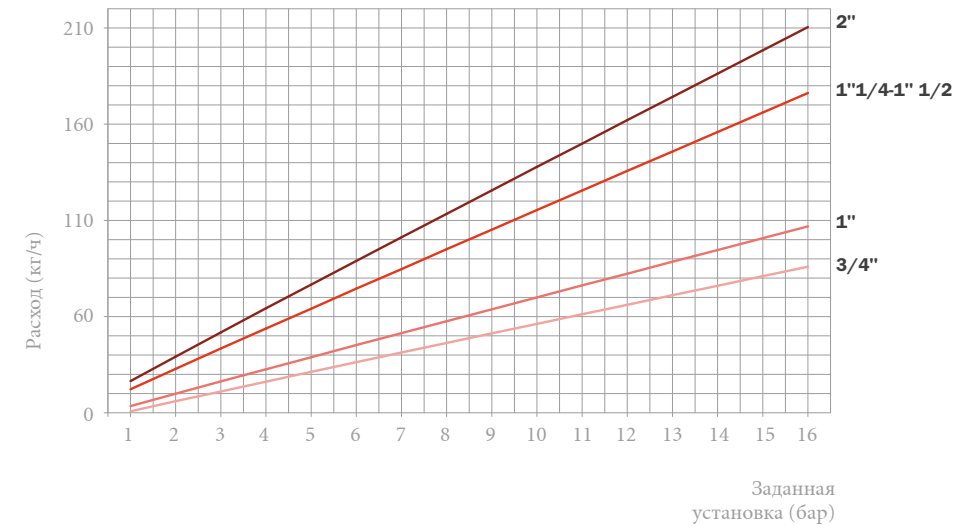

ХАРАКТЕРИСТИКИ

DN	D	H	A
1/4"	29	88	10
3/8"	30	87	11
1/2"	31	89	12
3/4"	43	109	15
1"	52	124	17
1"1/4	66	145	23
1"1/2	74	158	23
2"	88	177	25

Фирма оставляет за собой право на изменение содержащихся в каталоге сведений, технических характеристик, иллюстраций и описаний в любое время и без предварительного уведомления. Категорически запрещается и преследуется по закону полное или частичное воспроизведение каталога.



1810.1 • 1/4" - 2"

1820.1 • 1/4" - 2"

1830.1 • 1/4" - 2"

КЛАПАНА ПРЕДОХРАНИТЕЛЬНЫЕ ПРЕДВАРИТЕЛЬНО  
ОТРЕГУЛИРОВАННЫЕ И ОПЛОМБИРОВАННЫЕ  
СО СВОБОДНЫМ ВЫПУСКОМ CE-1115, ДИРЕКТИВА ПО ОБОРУДОВАНИЮ,  
РАБОТАЮЩЕМУ ПОД ДАВЛЕНИЕМ 97/23/CE  
СОЕДИНЕНИЕ: НАРУЖНАЯ РЕЗЬБА



#### ГИДРАВЛИЧЕСКИЕ ХАРАКТЕРИСТИКИ

Автоматический предохранительный клапан со свободным выпуском - это предохранительное устройство, защищающее трубопровод и аппаратуру от избыточного давления. Клапан открывается, используя только энергию среды, при достижении внутренним давлением системы максимального значения, установленного для клапана (заводская установка давления  $P_{пр}$ ), позволяя среде свободно выходить в атмосферу. Предохранительный клапан со свободным выпуском возвращается в исходное положение автоматически, когда внутреннее давление системы становится ниже заданного номинального давления. Давление  $P_{пр}$  устанавливается на заводе, и нанесенная свинцовая пломба не дает возможности регулировки с целью предотвращения их несанкционированного изменения в дальнейшем. Предохранительный автоматический клапан со свободным выпуском соответствует основным требованиям безопасности Европейской Директивы 97/23/CE (PED - директива относительно оборудования, работающего под давлением).

#### ТЕХНИЧЕСКИЕ ХАРАКТЕРИСТИКИ

Давление:	
условное (PN):	16 бар
заданное номинальное ( $P_{пр}$ ):	по требованию в диапазоне 0,5-16 бар (Значение устанавливается и сохраняется на заводе, уточнить во время заказа)
герметизации:	- 5 %
избыточное давление начала открывания:	10%
давление закрытия:	20%
коэффициент расхода $K=0,05$ (для "стандартных" клапанов в соответствии со сборником нормативной документации E, изданным институтом I.S.P.E.S.L.):	
Резьба:	
Присоединение к трубопроводу:	Резьба согласно ISO 228/1
Тесты и испытания согласно:	
Типы испытаний (функциональные характеристики)	В соответствии с ISO 4126-1 § 7.2
Приемочные испытания	Проверка условного давления, заданного на заводе, в соответствии с UNI 10197
Испытание на производстве	Испытание под давлением в соответствии с § 3.2.2 приложения I директивы PED



OFFICINE RIGAMONTI S.p.A.  
via Circonvallazione, 9  
13018 Valduggia (VC), ITALY  
TEL. +39 0163.48165  
FAX +39 0163.47254  
www.officinerigamonti.it  
export@officinerigamonti.it

#### ОГРАНИЧЕНИЯ В ЭКСПЛУАТАЦИИ СОГЛАСНО PED

Код	Материал Затвор	Условное давление PS	Макс. допустимая температура TS	Категория риска согласно PED	Процедура оценки соответствия требованиям PED	Сертификационный орган PED	Рабочие среды
1810	Латунь	16 бар	От 0° до 220°C	I	Модуль B+D	1115	S Группа 1 При условии подтверждения со стороны OR
1820	Бутадиенстирольный каучук (SBR)	16 бар	От 0° до 70°C	I	Модуль B+D	1115	G Группа 1 При условии подтверждения со стороны OR
1830	Teflon®	16 бар	От 0° до 180°C	I	Модуль B+D	1115	G-S Группа 1 При условии подтверждения со стороны OR

G: газ - S: пар

#### КОНСТРУКЦИЯ

Корпус из латуни EN 12165 - CW617N  
Нажимной винт 1/4"-1 1/2" из латуни EN 12164 - CW614N  
Нажимной винт 2", сплав из латуни, EN1982-CB753S  
Другие детали из латуни EN 12164 - CW614N.  
Седло из металла: затвор из латуни EN 12165 - CW617N  
Седло из резины: прокладка затвора из нитрильной резины (NBR)  
Седло из тефлона: прокладка затвора из чистого ПТФЭ (ТЕФЛОНА)  
Пружина из СТАЛИ EN 10270-1 SM, ОЦИНКОВАННАЯ

#### ТОВАРНЫЙ КОД

Товарные коды седло из металла		Товарные коды седло из резины		Товарные коды седло из ПТФЭ	
1810.108	седло из металла 1/4" NBR.PEZ.	1820.108	седло из резины 1/4" NBR.PEZ.	1830.108	седло из ПТФЭ 1/4" NBR.PEZ.
1810.112	седло из металла 3/8" NBR.PEZ.	1820.112	седло из резины 3/8" NBR.PEZ.	1830.112	седло из ПТФЭ 3/8" NBR.PEZ.
1810.115	седло из металла 1/2" NBR.PEZ.	1820.115	седло из резины 1/2" NBR.PEZ.	1830.115	седло из ПТФЭ 1/2" NBR.PEZ.
1810.120	седло из металла 3/4" NBR.PEZ.	1820.120	седло из резины 3/4" NBR.PEZ.	1830.120	седло из ПТФЭ 3/4" NBR.PEZ.
1810.125	седло из металла 1" NBR.PEZ.	1820.125	седло из резины 1" NBR.PEZ.	1830.125	седло из ПТФЭ 1" NBR.PEZ.
1810.133	седло из металла 1 1/4" NBR.PEZ.	1820.133	седло из резины 1 1/4" NBR.PEZ.	1830.133	седло из ПТФЭ 1 1/4" NBR.PEZ.
1810.142	седло из металла 1 1/2" NBR.PEZ.	1820.142	седло из резины 1 1/2" NBR.PEZ.	1830.142	седло из ПТФЭ 1 1/2" NBR.PEZ.
1810.150	седло из металла 2" NBR.PEZ.	1820.150	седло из резины 2" NBR.PEZ.	1830.150	седло из ПТФЭ 2" NBR.PEZ.

1810.1 • 1/4”-2”

1820.1 • 1/4”-2”

1830.1 • 1/4”-2”

КЛАПАНА ПРЕДОХРАНИТЕЛЬНЫЕ ПРЕДВАРИТЕЛЬНО  
ОТРЕГУЛИРОВАННЫЕ И ОПЛОМБИРОВАННЫЕ  
СО СВОБОДНЫМ ВЫПУСКОМ SE-1115, ДИРЕКТИВА ПО ОБОРУДОВАНИЮ,  
РАБОТАЮЩЕМУ ПОД ДАВЛЕНИЕМ 97/23/СЕ  
СОЕДИНЕНИЕ: НАРУЖНАЯ РЕЗЬБА

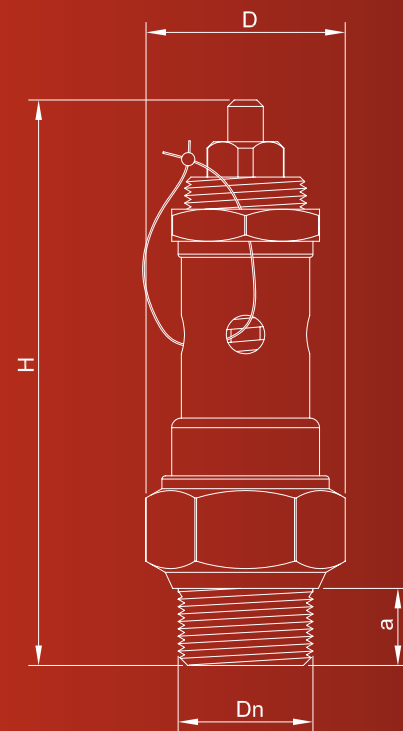

ХАРАКТЕРИСТИКИ

DN	D	H	A
1/4”	29	88	10
3/8”	30	87	11
1/2”	31	89	12
3/4”	43	109	15
1”	52	124	17
1”1/4	66	145	23
1”1/2	74	158	23
2”	88	177	25

КАЛИБРОВКА

P	РАСХОДЫ СПУСКА ПАРА (кг/ч) 1810.1-1830.1							
	1/4”	3/8”	1/2”	3/4”	1”	1”1/4	1”1/2	2”
1	1,77	3,8	5,5	10,8	13,5	22,2	22,2	26,5
2	2,61	5,6	8,1	16	19,9	32,8	32,8	39,2
3	3,45	7,4	10,7	21,1	26,3	43,4	43,4	51,8
4	4,28	9,2	13,3	26,2	32,6	53,8	53,8	64,3
5	5,1	11	15,8	31,3	38,9	64,1	64,1	76,6
6	5,92	12,8	18,4	36,3	45,2	74,5	74,5	88,9
7	6,74	14,5	20,9	41,3	51,4	84,7	84,7	101,2
8	7,55	16,3	23,4	46,3	57,6	95	95	113,4
9	8,36	18	26	51,3	63,8	105,2	105,2	125,6
10	9,17	19,8	28,5	56,2	70	115,4	115,4	137,8
11	9,98	21,5	31	61,2	76,2	125,5	125,5	149,9
12	10,79	23,3	33,5	66,1	82,3	135,7	135,7	162,1
13	11,59	25	36	71,1	88,5	145,8	145,8	174,2
14	12,4	26,8	38,5	76	94,6	155,9	155,9	186,3
15	13,2	28,5	41	81	100,8	166,1	166,1	198,4
16	14,01	30,2	43,5	85,9	106,9	176,2	176,2	210,5

РАСХОДЫ СПУСКА ГАЗА (кг/ч) 1820.1-1830.1

P	РАСХОДЫ СПУСКА ГАЗА (кг/ч) 1820.1-1830.1							
	1/4”	3/8”	1/2”	3/4”	1”	1”1/4	1”1/2	2”
1	2,9	6,3	9	17,8	22,2	36,6	36,6	43,7
2	4,4	9,4	13,5	26,7	33,3	54,9	54,9	65,5
3	5,8	12,6	18,1	35,7	44,4	73,2	73,2	87,4
4	7,3	15,7	22,6	44,6	55,5	91,4	91,4	109,2
5	8,7	18,8	27,1	53,5	66,6	109,7	109,7	131,1
6	10,2	22	31,6	62,4	77,7	128	128	152,9
7	11,6	25,1	36,1	71,3	88,8	146,3	146,3	174,8
8	13,1	28,2	40,6	80,2	99,9	164,6	164,6	196,6
9	14,5	31,4	45,2	89,2	111	182,9	182,9	218,5
10	16	34,5	49,7	98,1	122,1	201,2	201,2	240,3
11	17,4	37,7	54,2	107	133,2	219,5	219,5	262,2
12	18,9	40,8	58,7	115,9	144,3	237,8	237,8	284
13	20,4	43,9	63,2	124,8	155,3	256,1	256,1	305,9
14	21,8	47,1	67,7	133,7	166,4	274,3	274,3	327,7
15	23,3	50,2	72,2	142,6	177,5	292,6	292,6	349,6
16	24,7	53,3	76,8	151,6	188,6	310,9	310,9	371,4



1811.1 • 3/8" - 3"

1821.1 • 3/8" - 3"

1831.1 • 3/8" - 3"

## КЛАПАНА ПРЕДОХРАНИТЕЛЬНЫЕ ПРЕДВАРИТЕЛЬНО ОТРЕГУЛИРОВАННЫЕ И ОПЛОМБИРОВАННЫЕ С УПРАВЛЯЕМЫМ ВЫПУСКОМ CE-1115 ДИРЕКТИВА PED 97/23/CE

СОЕДИНЕНИЯ: ВНУТРЕННЯЯ РЕЗЬБА - ВНУТРЕННЯЯ РЕЗЬБА



### ГИДРАВЛИЧЕСКИЕ ХАРАКТЕРИСТИКИ

Предохранительный клапан с управляемым выпуском CE — это автономно регулируемый клапан, способный поддерживать уровень давления P в системе на постоянной отметке в пределах указанных значений за счет энергии от транспортируемой среды, выпускаемой посредством регулирования положения затвора. Сила воздействует непосредственно на затвор при помощи пружины (прямое воздействие). После определения отметки давления P спускной предохранительный клапан саморегулируется, увеличивая или уменьшая проход в месте выпуска и, следовательно, расход спуска с целью поддержания давления в системе на постоянном уровне. Если давление в системе ниже указанного значения P, предохранительный клапан автоматически закрывается. В корпусе не предусмотрена возможность управления выпуском среды, поэтому клапан может применяться исключительно с газообразными и парообразными средами (группы 1, если подходят). Данный предохранительный клапан соответствует основным требованиям безопасности, предъявляемым Европейской Директивой 97/23/CE (относительно оборудования, работающего под давлением).

### ТЕХНИЧЕСКИЕ ХАРАКТЕРИСТИКИ

Давление: условное (PN): заданное номинальное (P <sub>n</sub> )	16 бар по требованию в диапазоне 0,5-16 бар (Значение устанавливается и сохраняется на заводе, уточнить во время заказа)
герметизации избыточное давление начала открывания давление закрытия коэффициент расхода K=0,05 (для "стандартных" клапанов в соответствии со сборником нормативной документации E, изданным институтом I.S.P.E.S.L.)	- 5 % 10% 20%
Резьба: Присоединение к трубопроводу: Тесты и испытания согласно: Типы испытаний (функциональные характеристики) Приемочные испытания	Резьба согласно ISO 228/1  В соответствии с ISO 4126-1 § 7.2 Проверка условного давления, заданного на заводе, в соответствии с UNI 10197 Испытание под давлением в соответствии с § 3.2.2 приложения I директивы PED
Испытание на производстве	Испытание под давлением в соответствии с UNI 10412
Ограничения в эксплуатации в отопительных системах, использующих горячую воду, в соответствии с UNI 10412 Коэффициент расхода K=0,05 (для "стандартных" клапанов в соответствии с EN 10412, § 11.4.2) Номинальная тепловая мощность (или расход тепла) < 35 кВт	



OFFICINE RIGAMONTI S.p.A.  
via Circonvallazione, 9  
13018 Valduggia (VC), ITALY  
TEL. +39 0163.48165  
FAX +39 0163.47254  
www.officinerigamonti.it  
export@officinerigamonti.it

### ОГРАНИЧЕНИЯ В ЭКСПЛУАТАЦИИ СОГЛАСНО PED

Код	Материал Затвор	Условное давление PS	Макс. допустимая температура TS	Категория риска согласно PED	Процедура оценки соответствия требованиям PED	Сертификационный орган PED	Рабочие среды
1811	Латунь	16 бар	От 0° до 220°C	IV	Модуль B+D	1115	S-L Группа 1 При условии подтверждения со стороны OR
1821	Бутадиенстирольный каучук (SBR)	16 бар	От 0° до 70°C	IV	Модуль B+D	1115	L Группа 1 При условии подтверждения со стороны OR
1831	Teflon®	16 бар	От 0° до 180°C	IV	Модуль B+D	1115	L-G-S Группа 1 При условии подтверждения со стороны OR

L: жидкости – G: газ – S: пар

### КОНСТРУКЦИЯ

Корпусы с размерами 3/8" - 2", сплав из латуни, EN 1982-CB753S  
Корпусы с размерами 2" 1/2 - 3", сплав из бронзы, EN 1982-CB491K  
Нажимные винты 3/8" - 1" 1/2 из латуни EN12165-CW617N  
Нажимной винт 2", сплав из латуни, EN1982-CB753S  
Нажимной винт 2" 1/2 - 3", сплав из бронзы, EN1982-CB491K  
Другие детали из латуни EN 12164 – CW614N  
Седло из металла: затвор из латуни EN 12165 – CW617N  
Седло из резины: прокладка затвора из нитрильной резины (NBR)  
Седло из тефлона: прокладка затвора из чистого ПТФЭ (ТЕФЛОНА)  
Пружина из СТАЛИ EN 10270-1 SM, ОЦИНКОВАННАЯ

### ТОВАРНЫЙ КОД

Товарные коды седла из металла	Товарные коды седла из резины	Товарные коды седла из ПТФЭ
1811.112 седло из металла 3/8" внутренняя резьба/внутренняя резьба	1821.112 седло из резины 3/8" внутренняя резьба/внутренняя резьба	1831.112 седло из ПТФЭ 3/8" внутренняя резьба/внутренняя резьба
1811.115 седло из металла 1/2" внутренняя резьба/внутренняя резьба	1821.115 седло из резины 1/2" внутренняя резьба/внутренняя резьба	1831.115 седло из ПТФЭ 1/2" внутренняя резьба/внутренняя резьба
1811.120 седло из металла 3/4" внутренняя резьба/внутренняя резьба	1821.120 седло из резины 3/4" внутренняя резьба/внутренняя резьба	1831.120 седло из ПТФЭ 3/4" внутренняя резьба/внутренняя резьба
1811.125 седло из металла 1" внутренняя резьба/внутренняя резьба	1821.125 седло из резины 1" внутренняя резьба/внутренняя резьба	1831.125 седло из ПТФЭ 1" внутренняя резьба/внутренняя резьба
1811.133 седло из металла 1" 1/4" внутренняя резьба/внутренняя резьба	1821.133 седло из резины 1" 1/4" внутренняя резьба/внутренняя резьба	1831.133 седло из ПТФЭ 1" 1/4" внутренняя резьба/внутренняя резьба
1811.142 седло из металла 1" 1/2" внутренняя резьба/внутренняя резьба	1821.142 седло из резины 1" 1/2" внутренняя резьба/внутренняя резьба	1831.142 седло из ПТФЭ 1" 1/2" внутренняя резьба/внутренняя резьба
1811.150 седло из металла 2" внутренняя резьба/внутренняя резьба	1821.150 седло из резины 2" внутренняя резьба/внутренняя резьба	1831.150 седло из ПТФЭ 2" внутренняя резьба/внутренняя резьба
1811.166 седло из металла 2" 1/2" внутренняя резьба/внутренняя резьба	1821.166 седло из резины 2" 1/2" внутренняя резьба/внутренняя резьба	1831.166 седло из ПТФЭ 2" 1/2" внутренняя резьба/внутренняя резьба
1811.180 седло из металла 3" внутренняя резьба/внутренняя резьба	1821.180 седло из резины 3" внутренняя резьба/внутренняя резьба	1831.180 седло из ПТФЭ 3" внутренняя резьба/внутренняя резьба

1811.1 • 3/8" - 3"

1821.1 • 3/8" - 3"

1831.1 • 3/8" - 3"

КЛАПАНА ПРЕДОХРАНИТЕЛЬНЫЕ ПРЕДВАРИТЕЛЬНО  
ОТРЕГУЛИРОВАННЫЕ И ОПЛОМБИРОВАННЫЕ С УПРАВЛЯЕМЫМ  
ВЫПУСКОМ CE-1115 ДИРЕКТИВА PED 97/23/CE

СОЕДИНЕНИЯ: ВНУТРЕННЯЯ РЕЗЬБА - ВНУТРЕННЯЯ РЕЗЬБА

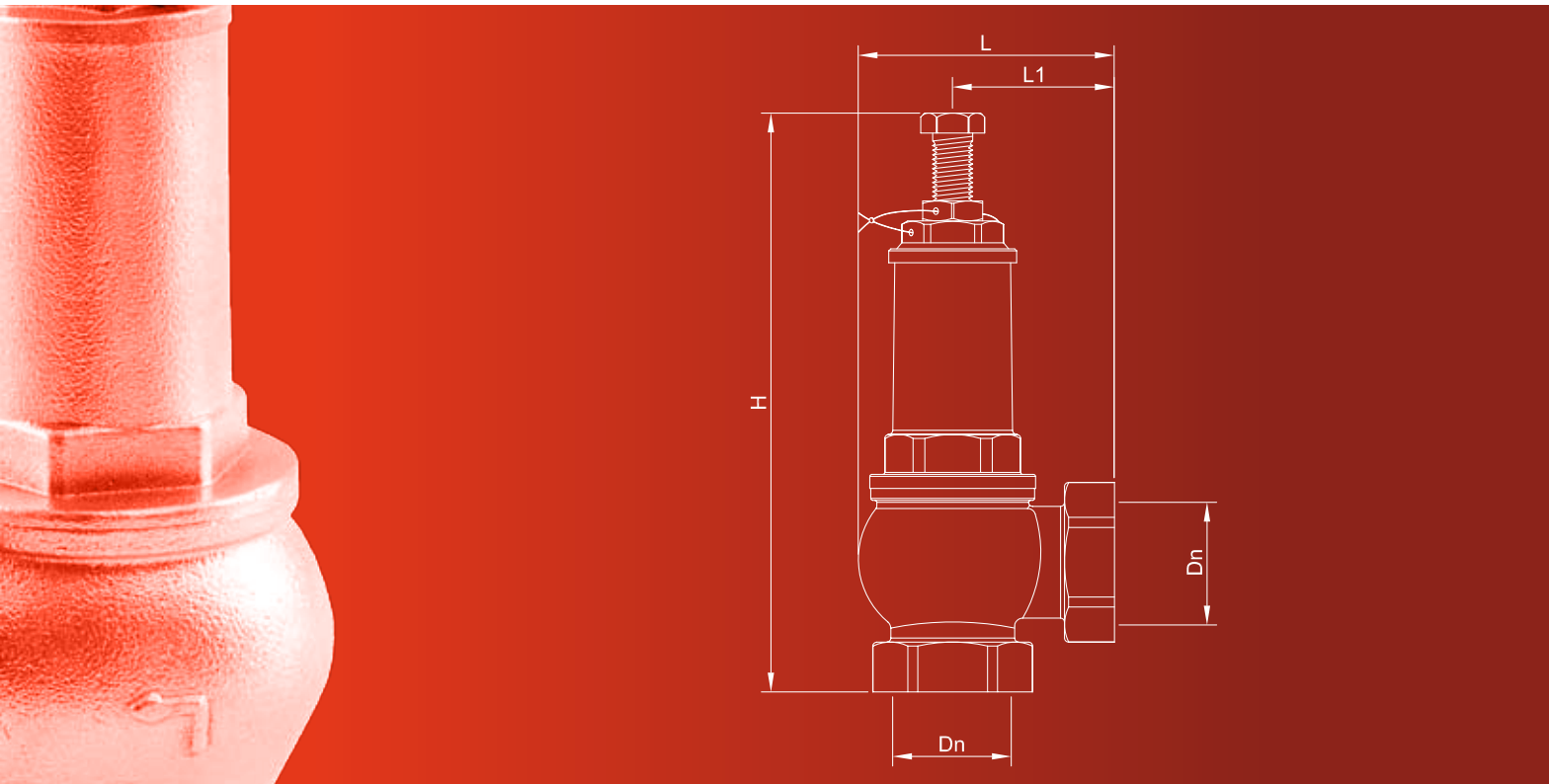

ХАРАКТЕРИСТИКИ

DN	L	L1	H
3/8"	45	24,5	115
1/2"	56	30	122
3/4"	64	32	149
1"	76	40	163
1"1/4	90	44	192
1"1/2	100	47	218
2"	124	60	247
2"1/2	147	74,5	304
3"	155	86	336

КАЛИБРОВКА

Расходы спуска H<sub>2</sub>O (м<sup>3</sup>/ч) коды 1811.1-1821.1-1831.1

Р зад.	3/8"	1/2"	3/4"	1"	1"1/4	1"1/2	2"	2"1/2	3"
1	0,6	1	2	3,7	5,4	8,2	13	23,2	33,9
2	0,7	1,2	2,5	4,6	6,7	10	15,9	28,4	41,6
3	0,8	1,4	2,9	5,3	7,7	11,5	18,4	32,7	48
4	0,9	1,5	3,2	5,9	8,6	12,9	20,6	36,6	53,7
5	1	1,7	3,5	6,5	9,4	14,1	22,6	40,1	58,8
6	1,1	1,8	3,8	7	10,2	15,3	24,4	43,3	63,5
7	1,2	1,9	4,1	7,5	10,9	16,3	26	46,3	67,9
8	1,2	2	4,3	7,9	11,5	17,3	27,6	49,1	72
9	1,3	2,1	4,6	8,3	12,1	18,2	29,1	51,8	75,9
10	1,4	2,2	4,8	8,8	12,7	19,1	30,5	54,3	79,6
11	1,4	2,3	5	9,1	13,3	20	31,9	56,7	83,2
12	1,5	2,4	5,2	9,5	13,8	20,8	33,2	59	86,6
13	1,6	2,5	4,5	9,9	14,4	21,6	4,5	61,3	89,8
14	1,6	2,6	5,6	10,2	14,9	22,4	35,7	63,4	93
15	1,7	2,7	5,8	10,6	15,4	23,1	36,8	65,5	96
16	1,7	2,8	5,9	10,9	15,8	23,8	38	67,5	99

Расходы спуска ПАРА (кг/ч) коды 1811.1-1831.1

Р зад.	3/8"	1/2"	3/4"	1"	1"1/4	1"1/2	2"	2"1/2	3"
1	2,5	3,8	6,2	13,1	24	34,9	52,5	83,7	148,7
2	3,6	5,6	9,1	19,4	35,5	51,6	77,7	123,9	220,2
3	4,8	7,4	12	25,6	46,9	69,2	102,6	163,7	291
4	6	9,2	14,9	31,8	58,2	84,7	127,4	203,3	361,3
5	7,1	11	17,8	38	69,5	101,1	152,1	242,7	431,3
6	8,3	12,8	20,7	44,1	80,7	117,5	176,7	281,9	501
7	9,4	14,6	23,6	50,2	91,9	133,8	201,3	321,1	570,6
8	10,5	16,3	26,5	56,3	103,1	150,1	225,7	360,1	639,9
9	11,7	18,1	29,3	62,4	114,3	166,4	250,2	399,1	709,3
10	12,8	19,9	32,2	68,5	125,4	182,6	274,6	438	778,4
11	14	21,6	35,1	74,6	136,6	198,8	299	477	847,7
12	15,1	23,4	37,9	80,7	147,7	215	323,3	515,8	916,7
13	16,4	25,4	41,2	87,7	160,6	233,8	351,6	560,9	996,9
14	17,6	27,2	44,1	93,9	171,8	250,1	376,2	600,1	1066,5
15	18,7	29	47	100	183,1	266,6	400,9	639,5	1136,6
16	19,9	30,8	49,9	106,2	194,4	283	425,6	679	1206,7

Расходы спуска ГАЗА (кг/ч) код 1831.1

Р зад.	3/8"	1/2"	3/4"	1"	1"1/4	1"1/2	2"	2"1/2	3"
1	4,1	6,3	10,2	21,6	39,6	57,6	86,7	138,3	245,8
2	6,1	9,4	15,3	32,5	59,4	86,5	130,1	207,5	368,7
3	8,1	12,5	20,3	43,3	79,2	115,3	173,4	276,6	491,6
4	10,1	15,7	25,4	54,1	99	144,1	216,8	345,8	614,5
5	12,2	18,8	30,5	64,9	118,8	172,9	260,1	414,9	737,4
6	14,2	21,9	35,6	75,7	138,6	201,8	303,5	484,1	860,3
7	16,2	25,1	40,7	86,5	158,4	230,6	346,8	553,2	983,2
8	18,3	28,2	45,8	97,4	178,2	259,4	390,2	622,4	1106,1
9	20,3	31,3	50,8	108,2	198	288,2	433,5	691,5	1229
10	22,3	34,5	55,9	119	217,8	317,1	476,9	760,7	1351,9
11	24,3	37,6	61	129,8	237,6	345,9	520,2	829,9	1478,8
12	26,4	40,8	66,1	140,6	257,4	374,7	563,6	899	1597,7
13	28,4	43,9	71,2	151,5	277,2	403,5	606,9	968,2	1720,6
14	30,4	47	76,3	162,3	297	432,4	650,3	1037,3	1843,5
15	32,5	50,2	81,3	173,1	316,8	461,1	693,6	1106,5	1966,4
16	34,5	53,3	86,4	183,9	336,6	490	737	1175,6	2084



Фирма оставляет за собой право на изменение содержащихся в каталоге сведений, технических характеристик, иллюстраций и описаний в любое время и без предварительного уведомления. Категорически запрещается и преследуется по закону полное или частичное воспроизведение каталога.



1811.0 • 3/8”-3”

1821.0 • 3/8”-3”

1831.0 • 3/8”-3”

КЛАПАНА ПРЕДОХРАНИТЕЛЬНЫЕ РЕГУЛИРУЕМЫЕ СЕ  
С УПРАВЛЯЕМЫМ ВЫПУСКОМ

ПРИСОЕДИНЕНИЕ: ВНУТРЕННЯЯ РЕЗЬБА - ВНУТРЕННЯЯ РЕЗЬБА



КЛАПАНА ПРЕДОХРАНИТЕЛЬНЫЕ РЕГУЛИРУЕМЫЕ СЕ  
С УПРАВЛЯЕМЫМ ВЫПУСКОМ СРЕДЫ

ПРИСОЕДИНЕНИЕ: ВНУТРЕННЯЯ РЕЗЬБА - ВНУТРЕННЯЯ РЕЗЬБА

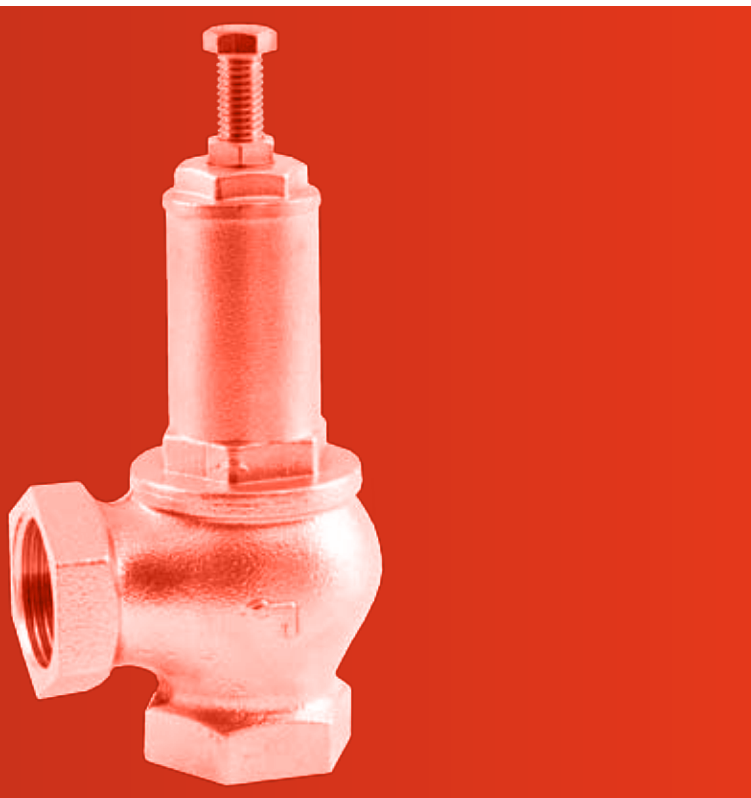

1811.0 • 3/8”-3”

1821.0 • 3/8”-3”

1831.0 • 3/8”-3”

ОГРАНИЧЕНИЯ В ЭКСПЛУАТАЦИИ СОГЛАСНО PED

Код	Материал Затвор	Условное давление PS	Макс. допустимая температура TS	Категория риска согласно PED	Процедура оценки соответствия требованиям PED	Сертификационный орган PED	Рабочие среды
1811	Латунь	16 бар	От 0° до 220°C	I	Модуль А	не примен.	S-L Группа 1 При условии подтверждения со стороны OR
1821	Бутадиенстирольный каучук (SBR)	16 бар	От 0° до 70°C	I	Модуль А	не примен.	L Группа 1 При условии подтверждения со стороны OR
1831	Teflon®	16 бар	От 0° до 180°C	I	Модуль А	не примен.	L-G-S Группа 1 При условии подтверждения со стороны OR

L: жидкости – G: газ – S: пар

Предохранительный клапан является не "дополнительным устройством безопасности", а "устройством сброса давления" в соответствии с Директивой 97/23/СЕ, пунктом 2.1.4 статьи 1 и статьей 3, пунктом 1.4; классифицирован на основании ПРИЛОЖЕНИЯ III, пункта 3. В исключительных случаях эти устройства могут выполнять особую функцию безопасности, если система, в которой они установлены, не имеет других средств защиты, в пределах установленного уровня риска.

#### КОНСТРУКЦИЯ

Корпусы с размерами 3/8”-2”, сплав из латуни, EN 1982-CB753S

Корпусы с размерами 2”1/2-3”, сплав из бронзы, EN 1982-CB491K

Нажимные винты 3/8”-1”1/2 из латуни EN12165-CW617N

Нажимной винт 2”, сплав из латуни, EN1982-CB753S

Нажимной винт 2”1/2-3”, сплав из бронзы, EN 1982-CB491K

Другие детали из латуни EN 12164 – CW614N.

Седло из металла: затвор из латуни EN 12165 – CW617N

Седло из резины: прокладка затвора из нитрильной резины (NBR)

Седло из тефлона: прокладка затвора из чистого ПТФЭ (ТЕФЛОНА)

Пружина из СТАЛИ EN 10270-1 SM, ОЦИНКОВАННАЯ

#### ТОВАРНЫЙ КОД

Товарные коды седло из металла	Товарные коды седло из резины	Товарные коды седло из ПТФЭ
1811.012 седло из металла 3/8” внутренняя резьба/внутренняя резьба	1821.012 седло из резины 3/8” внутренняя резьба/внутренняя резьба	1831.012 седло из ПТФЭ 3/8” внутренняя резьба/внутренняя резьба
1811.015 седло из металла 1/2” внутренняя резьба/внутренняя резьба	1821.015 седло из резины 1/2” внутренняя резьба/внутренняя резьба	1831.015 седло из ПТФЭ 1/2” внутренняя резьба/внутренняя резьба
1811.020 седло из металла 3/4” внутренняя резьба/внутренняя резьба	1821.020 седло из резины 3/4” внутренняя резьба/внутренняя резьба	1831.020 седло из ПТФЭ 3/4” внутренняя резьба/внутренняя резьба
1811.025 седло из металла 1” внутренняя резьба/внутренняя резьба	1821.025 седло из резины 1” внутренняя резьба/внутренняя резьба	1831.025 седло из ПТФЭ 1” внутренняя резьба/внутренняя резьба
1811.033 седло из металла 1”1/4 внутренняя резьба/внутренняя резьба	1821.033 седло из резины 1”1/4 внутренняя резьба/внутренняя резьба	1831.033 седло из ПТФЭ 1”1/4 внутренняя резьба/внутренняя резьба
1811.042 седло из металла 1”1/2 внутренняя резьба/внутренняя резьба	1821.042 седло из резины 1”1/2 внутренняя резьба/внутренняя резьба	1831.042 седло из ПТФЭ 1”1/2 внутренняя резьба/внутренняя резьба
1811.050 седло из металла 2” внутренняя резьба/внутренняя резьба	1821.050 седло из резины 2” внутренняя резьба/внутренняя резьба	1831.050 седло из ПТФЭ 2” внутренняя резьба/внутренняя резьба
1811.066 седло из металла 2”1/2 внутренняя резьба/внутренняя резьба	1821.066 седло из резины 2”1/2 внутренняя резьба/внутренняя резьба	1831.066 седло из ПТФЭ 2”1/2 внутренняя резьба/внутренняя резьба
1811.080 седло из металла 3” внутренняя резьба/внутренняя резьба	1821.080 седло из резины 3” внутренняя резьба/внутренняя резьба	1831.080 седло из ПТФЭ 3” внутренняя резьба/внутренняя резьба

#### ХАРАКТЕРИСТИКИ

DN	L	L1	H
3/8”	45	24,5	115
1/2”	56	30	122
3/4”	64	32	149
1”	76	40	163
1”1/4	90	44	192
1”1/2	100	47	218
2”	124	60	247
2”1/2	147	74,5	304
3”	155	86	336

#### ГИДРАВЛИЧЕСКИЕ ХАРАКТЕРИСТИКИ

Предохранительный клапан с управляемым выпуском СЕ — это автономно регулируемый клапан, способный поддерживать уровень давления P в системе на постоянной отметке в пределах указанных значений за счет энергии от транспортируемой и выпускаемой среды посредством регулирования положения затвора. Сила воздействует непосредственно на затвор при помощи пружины (прямое воздействие). После определения отметки давления P спускной предохранительный клапан саморегулируется, увеличивая или уменьшая проход в месте выпуска и, следовательно, расход спуска с целью поддержания давления в системе на постоянном уровне. Если давление в системе ниже указанного значения P, предохранительный клапан автоматически закрывается. В корпусе не предусмотрена возможность управления выпуском среды, поэтому клапан может применяться исключительно с газообразными и парообразными средами (группы 1, если подходят). Данный предохранительный клапан соответствует основным требованиям безопасности, предъявляемым Европейской Директивой 97/23/СЕ (относительно оборудования, работающего под давлением).

#### ТЕХНИЧЕСКИЕ ХАРАКТЕРИСТИКИ

Давление:	
условное (PN):	16 бар
заданное номинальное (P <sub>ш</sub> ):	регулируемое в диапазоне 0,5-16 бар (Во время заказа укажите калибровку, если она составляет более 10 бар) - 5 <span> </span> %
герметизации	10%
избыточное давление начала открывания	20%
давление закрытия	20%
Резьба:	
Присоединение к трубопроводу:	Резьба согласно ISO 228/1
Тесты и испытания согласно:	
Типы испытаний	
Пригодность к эксплуатации	Испытание P20 - EN 12266-2
Прочность корпуса	Испытание P10 - EN 12266-1
Приемочные испытания:	
Уплотнение седла	Испытание P12 - EN 12266-1



OFFICINE RIGAMONTI S.p.A.  
via Circonvallazione, 9  
13018 Valduggia (VC), ITALY  
TEL +39 0163.48165  
FAX +39 0163.47254  
www.officinerigamonti.it  
export@officinerigamonti.it

РАСХОДЫ СПУСКА H<sub>2</sub>O - 1811.0-1821.0-1831.0 3/8"÷3/4"

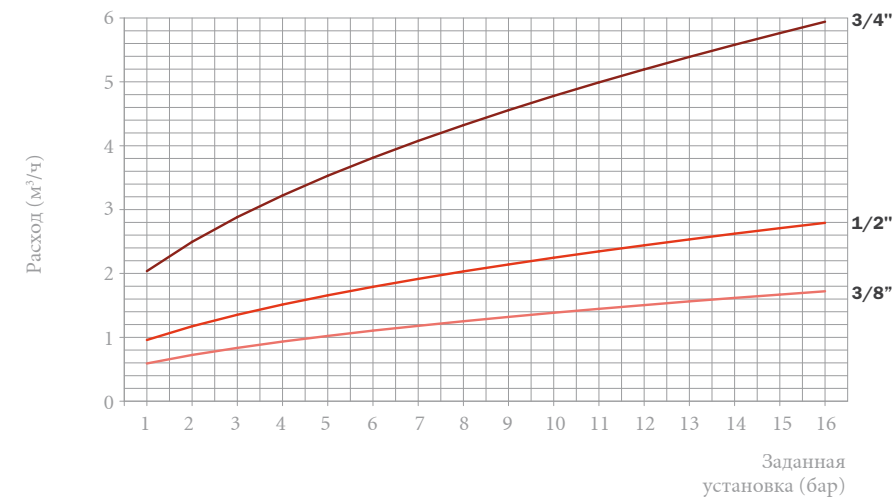

РАСХОДЫ СПУСКА H<sub>2</sub>O - 1811.0-1821.0-1831.0 1"÷2"

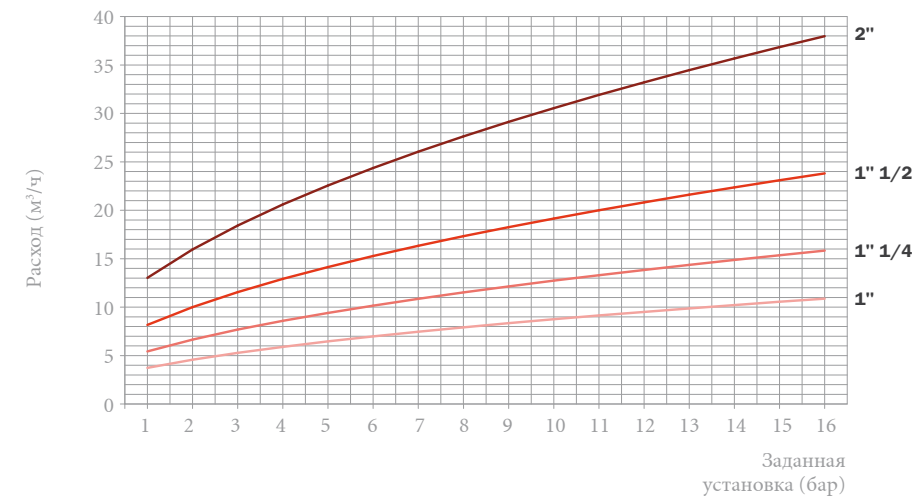

РАСХОДЫ СПУСКА H<sub>2</sub>O - 1811.0-1821.0-1831.0 2"1/2 ÷ 3"

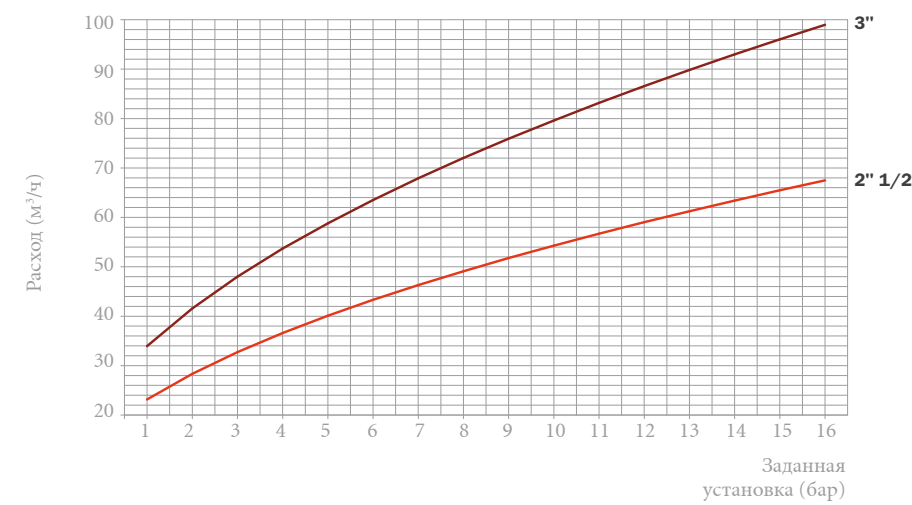

РАСХОДЫ СПУСКА ГАЗА - 1831.0 3/8"÷3/4"

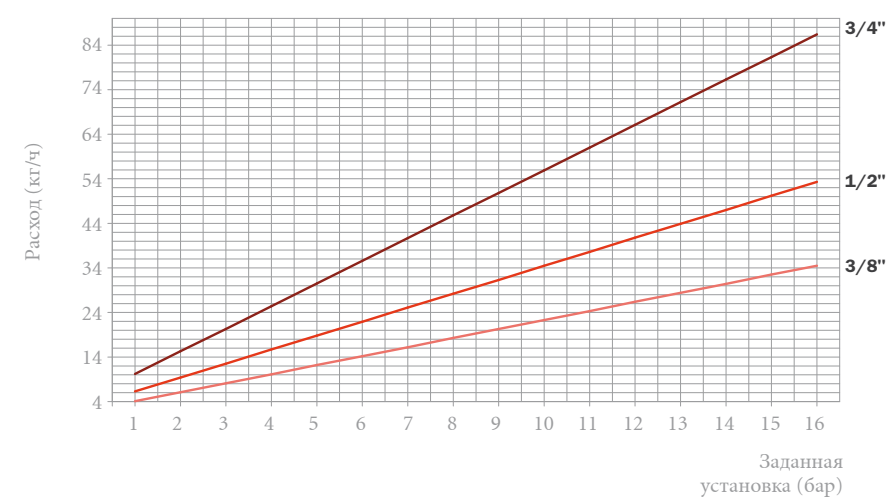

РАСХОДЫ СПУСКА ГАЗА - 1831.0 1"÷1" 1/2

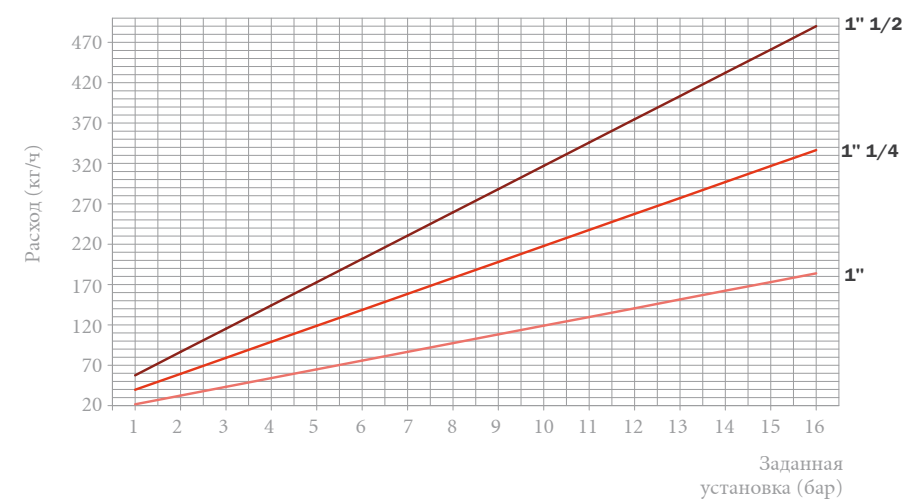

РАСХОДЫ СПУСКА ГАЗА - 1831.0 2"÷3"

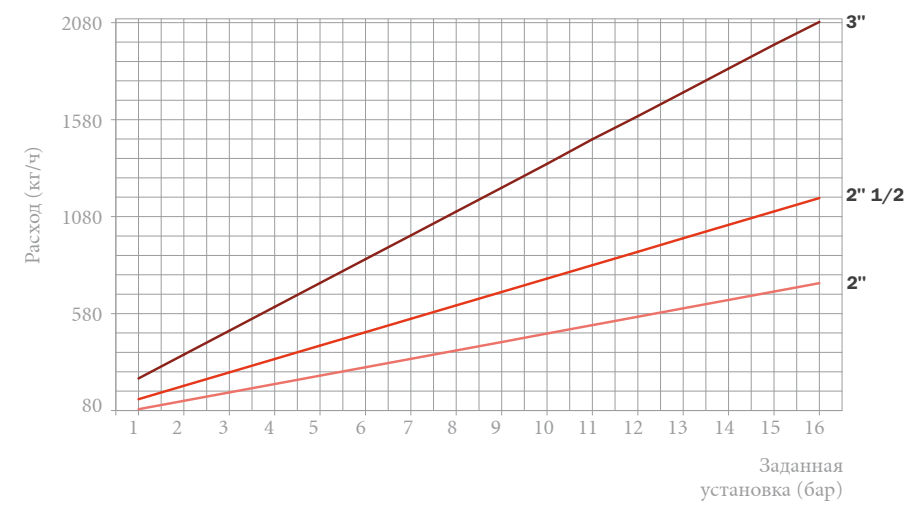

РАСХОДЫ СПУСКА ПАРА - 1811.0-1831.0 3/8"÷3/4"

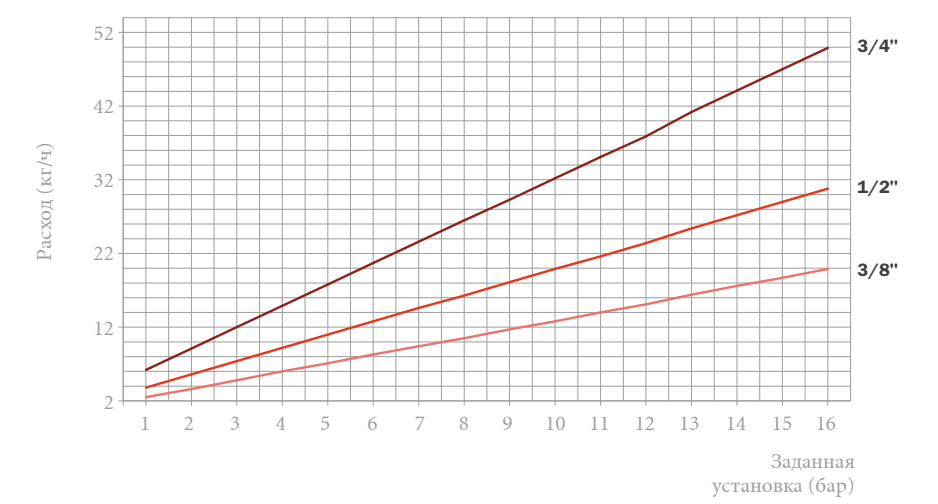

РАСХОДЫ СПУСКА ПАРА - 1811.0-1831.0 1"÷2"

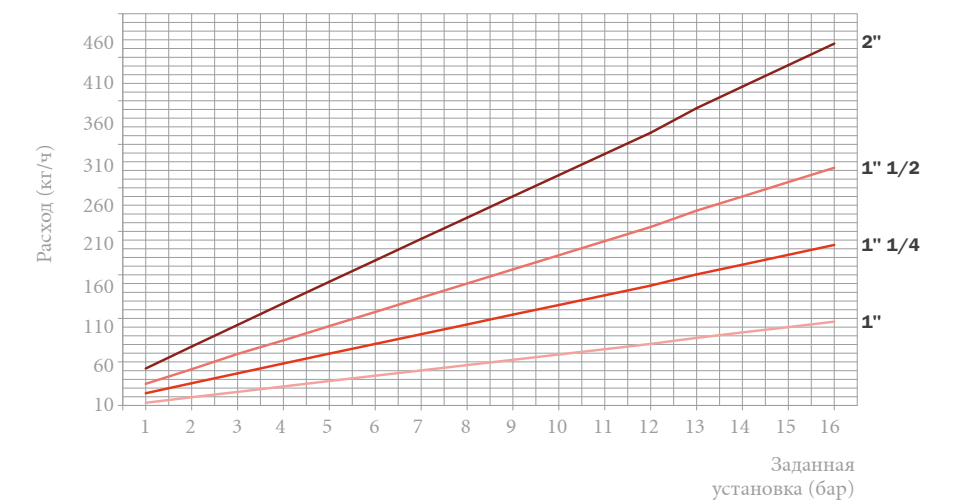

РАСХОДЫ СПУСКА ПАРА - 1811.0-1831.0 2"1/2 ÷ 3"

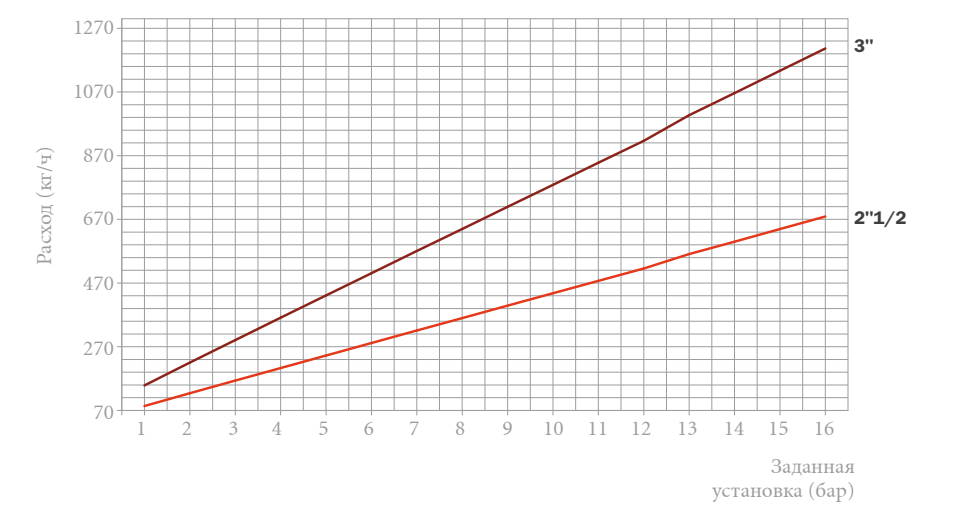

# КОЛЛЕКТОРЫ

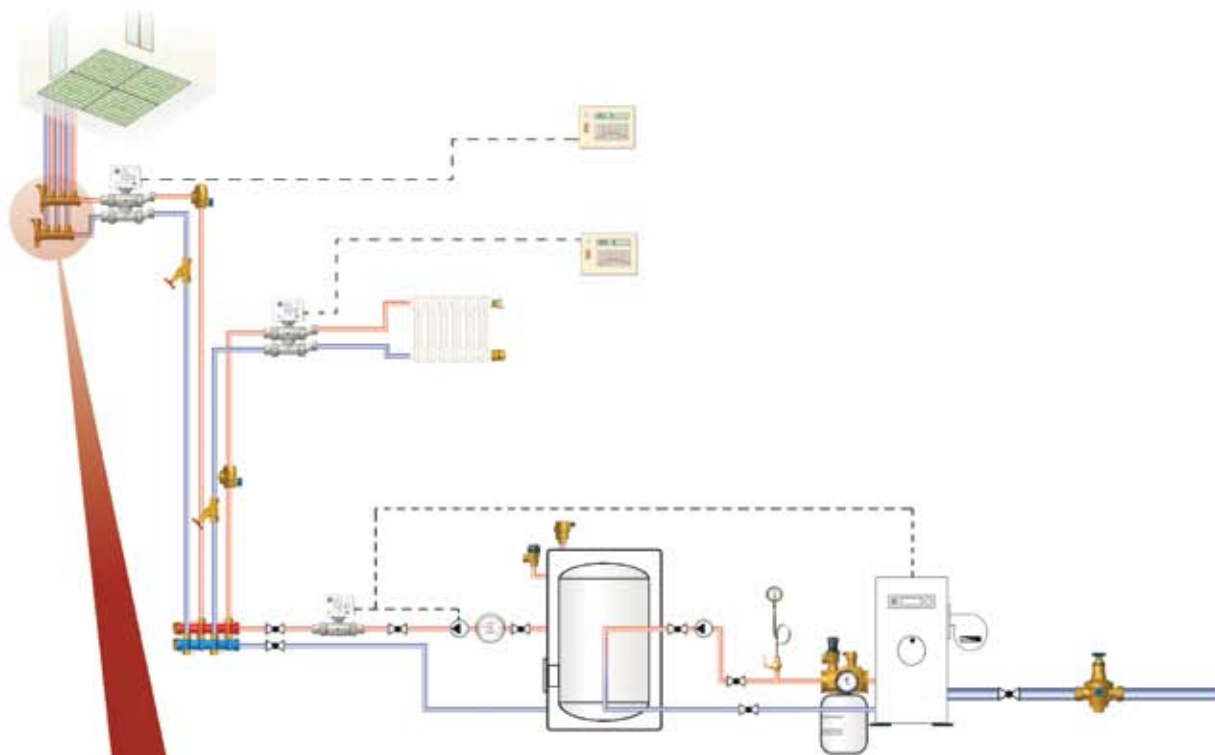

## ОБЩИЕ УКАЗАНИЯ ПО МОНТАЖУ

Проходные латунные коллекторы должны занимать центральное положение (лучше, если они будут находиться в корпусе со смотровым отверстием) с целью достижения оптимальной гидравлической балансировки. Коллекторы могут быть установлены в горизонтальном или вертикальном положении (по отношению к оси главного трубопровода) без ущерба для работы системы. Кроме того, одно из соединений коллекторов может быть использовано в качестве дополнительного отвода за счет монтажа редукционного фитинга или распределительного тройника.

Для перекрытия отводных соединений рекомендуется использовать обычные рожковые двухсторонние гаечные ключи во избежание опасных смещений/сдвигов отводных труб. Лишние отводы могут быть перекрыты с помощью заглушек, подходящих для этой цели. Между главными трубопроводами и коллекторами рекомендуется устанавливать отсечные вентили.

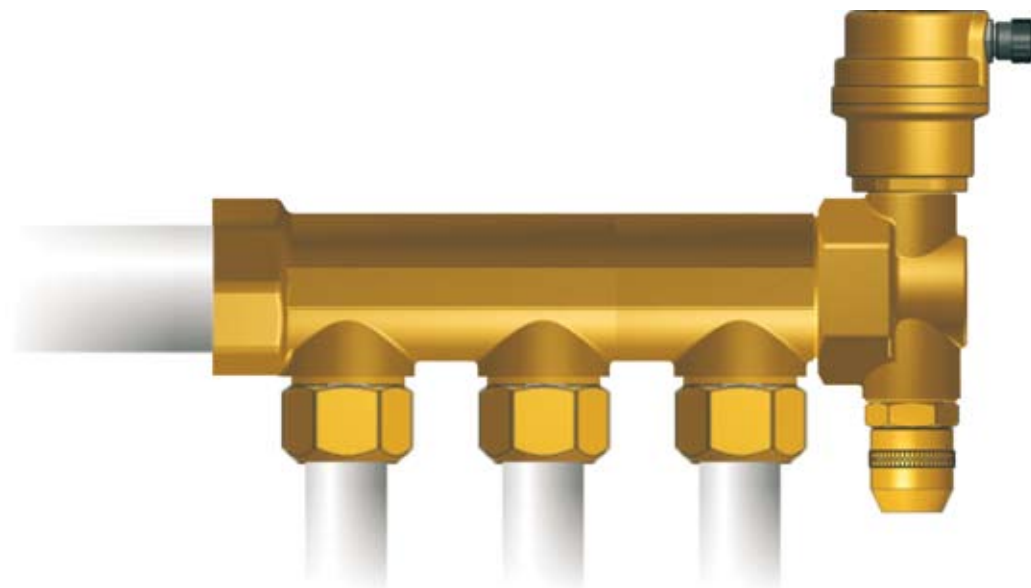

2000 • 3/4" - 1" 2 ОТВ. НАР.Р. 1/2"

2001 • 3/4" - 1" 3 ОТВ. НАР.Р. 1/2"

2002 • 3/4" - 1" 4 ОТВ. НАР.Р. 1/2"

2003 • 3/4" - 1" 5 ОТВ. НАР.Р. 1/2"



КОЛЛЕКТОРЫ ПРОСТЫЕ ПРОХОДНЫЕ  
ПРИСОЕДИНЕНИЕ: НАРУЖНАЯ РЕЗЬБА-ВНУТРЕННЯЯ РЕЗЬБА  
ОТВОД С НАРУЖНОЙ РЕЗЬБОЙ

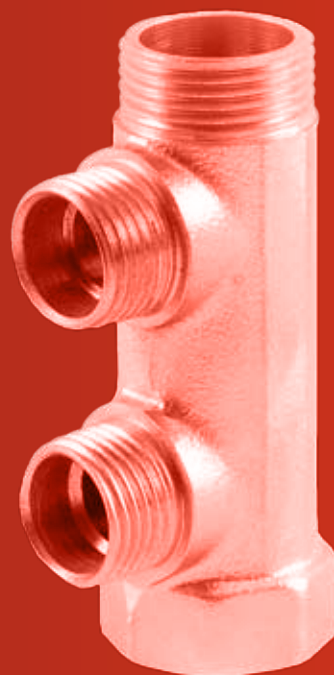

#### ГИДРАВЛИЧЕСКИЕ ХАРАКТЕРИСТИКИ

Простой коллектор с боковыми отводами используется для распределения теплоносителя во все системы кондиционирования. Компактные горизонтальные размеры, позволяющие установить его даже в шкаф со смотровой дверцей, делают его особенно удобным для простых сетей водоснабжения, питающих отдельные концевые участки. Коллектор питается от общей распределительной сети и располагает различным количеством отводов, от которых расходится столько труб, сколько предусмотрено концевых участков, ведущих к различным санитарно-техническим приборам. Это позволяет избежать прокладки опасных скрытых соединений, например, под полом. Соединение каждого отвода коллектора с соответствующей медной трубой или, с помощью специальных переходников, с трубой из ПЭ-С или металлопластиковой трубой выполняется при помощи компрессионного фитинга с обжимным кольцом. Эта особенность позволяет демонтировать коллектор для повторного использования, гарантирует идеальную гидравлическую герметичность во времени и значительную экономию средств при выполнении монтажных работ. Благодаря большому расходу, связанному с увеличенными размерами главных трубопроводов, коллекторы имеют широкий спектр применения: отопительные системы, змеевики и отопительные панели.

#### ТЕХНИЧЕСКИЕ ХАРАКТЕРИСТИКИ

Давление: условное (PN)	10 бар
Температура: макс. рабочая (TS)	от 0°C (искл. замерзание) до +110°C
Рабочие среды:	
Жидкий теплоноситель	соотв. UNI 8065 § 6
Глицерольные растворы	гликоль 50%
Резьба:	
Присоединение к трубопроводу	Резьба согласно ISO 228/1
Отводы	Резьба согласно ISO 228/1
Тесты и испытания согласно	
Уплотнительная поверхность	Испытание P11 - EN 12266-1

#### КОНСТРУКЦИЯ

Корпус литой из латуни EN1982-CB753S

#### ТОВАРНЫЙ КОД

2000.020	3/4" НАР.Р./ВН.Р.	2 нар.р./внутр.р	2 отвода с нар.р.	1/2"	2002.020	3/4" НАР.Р./ВН.Р.	4 нар.р./внутр.р	4 отвода с нар.р.	1/2"
2000.025	1" НАР.Р./ВН.Р.	2 нар.р./внутр.р	2 отвода с нар.р.	1/2"	2002.025	1" НАР.Р./ВН.Р.	4 нар.р./внутр.р	4 отвода с нар.р.	1/2"
2001.020	3/4" НАР.Р./ВН.Р.	3 нар.р./внутр.р	3 отвода с нар.р.	1/2"	2003.020	3/4" НАР.Р./ВН.Р.	5 нар.р./внутр.р	5 отводов с нар.р.	1/2"
2001.025	1" НАР.Р./ВН.Р.	3 нар.р./внутр.р	3 отвода с нар.р.	1/2"	2003.025	1" НАР.Р./ВН.Р.	5 нар.р./внутр.р	5 отводов с нар.р.	1/2"



OFFICINE RIGAMONTI S.p.A.  
via Circonvallazione, 9  
13018 Valduggia (VC), ITALY  
TEL. +39 0163.48165  
FAX +39 0163.47254  
www.officinerigamonti.it  
export@officinerigamonti.it

2000 • 3/4" - 1" 2 ОТВ. НАР.Р. 1/2"

2001 • 3/4" - 1" 3 ОТВ. НАР.Р. 1/2"

2002 • 3/4" - 1" 4 ОТВ. НАР.Р. 1/2"

2003 • 3/4" - 1" 5 ОТВ. НАР.Р. 1/2"

## КОЛЛЕКТОРЫ ПРОСТЫЕ ПРОХОДНЫЕ

ПРИСОЕДИНЕНИЕ: НАРУЖНАЯ РЕЗЬБА-ВНУТРЕННЯЯ РЕЗЬБА  
ОТВОД С НАРУЖНОЙ РЕЗЬБОЙ

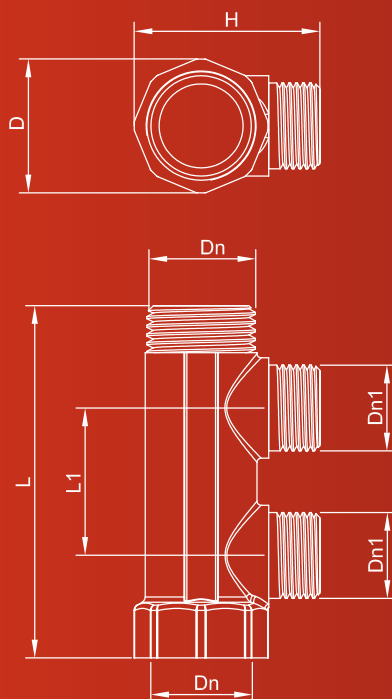

### ХАРАКТЕРИСТИКИ

Код	Кол-во отводов	DN	DN1	D	L	L1	H
2000	2	3/4"	1/2"	33	86	36	43
2000	2	1"	1/2"	42	86	36	51
2001	3	3/4"	1/2"	33	122	36	43
2001	3	1"	1/2"	42	122	36	51
2002	4	3/4"	1/2"	33	158	36	43
2002	4	1"	1/2"	42	158	36	51
2003	5	3/4"	1/2"	33	194	36	43
2003	5	1"	1/2"	42	194	36	51

2010 • 3/4" - 1" 2 ОТВ. ВН.Р. 1/2"

2011 • 3/4" - 1" 3 ОТВ. ВН.Р. 1/2"

2012 • 3/4" - 1" 4 ОТВ. ВН.Р. 1/2"

2013 • 3/4" - 1" 5 ОТВ. ВН.Р. 1/2"



КОЛЛЕКТОРЫ ПРОСТЫЕ ПРОХОДНЫЕ  
ПРИСОЕДИНЕНИЕ: НАРУЖНАЯ РЕЗЬБА-ВНУТРЕННЯЯ РЕЗЬБА  
ОТВОД С ВНУТРЕННЕЙ РЕЗЬБОЙ

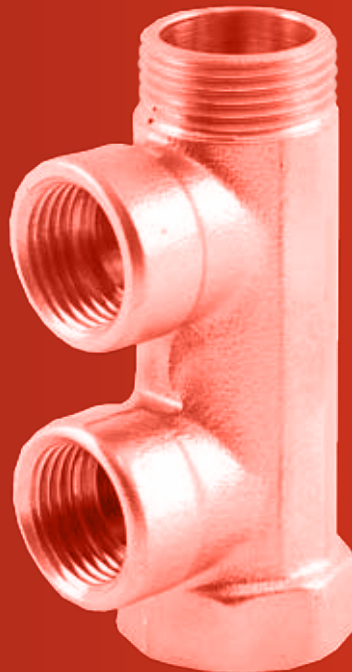

#### ГИДРАВЛИЧЕСКИЕ ХАРАКТЕРИСТИКИ

Простой коллектор с боковыми отводами используется для распределения теплоносителя во все системы кондиционирования. Компактные горизонтальные размеры, позволяющие установить его даже в шкаф со смотровой дверцей, делают его особенно удобным для простых сетей водоснабжения, питающих отдельные концевые участки. Коллектор питается от общей распределительной сети и располагает различным количеством отводов, от которых расходится столько труб, сколько предусмотрено концевых участков, ведущих к различным санитарно-техническим приборам. Это позволяет избежать прокладки опасных скрытых соединений, например, под полом. Соединение каждого отвода коллектора с соответствующей медной трубой или, с помощью специальных переходников, с трубой из ПЭ-С или металлопластиковой трубой выполняется при помощи компрессионного фитинга с обжимным кольцом. Эта особенность позволяет демонтировать коллектор для повторного использования, гарантирует идеальную гидравлическую герметичность во времени и значительную экономию средств при выполнении монтажных работ. Благодаря большому расходу, связанному с увеличенными размерами главных трубопроводов, коллекторы имеют широкий спектр применения: отопительные системы, змеевики и отопительные панели.

#### ТЕХНИЧЕСКИЕ ХАРАКТЕРИСТИКИ

Давление: условное (PN)	10 бар
Температура: макс. рабочая (TS)	от 0 (искл. замерзание) до +110°C
Рабочие среды:	
Жидкий теплоноситель	соотв. UNI 8065 § 6
Глицерольные растворы	гликоль 50%
Резьба:	
Присоединение к трубопроводу	Резьба согласно ISO 228/1
Отводы	Резьба согласно ISO 228/1
Тесты и испытания согласно	
Уплотнительная поверхность	Испытание P11 - EN 12266-1

#### КОНСТРУКЦИЯ

Корпус литой из латуни EN1982-CB753S

#### ТОВАРНЫЙ КОД

2010.020	3/4" НАР.Р./ВН.Р. 2 нар.р./внутр.р	2 отвода с внутр.р.	1/2"	2012.020	3/4" НАР.Р./ВН.Р. 4 нар.р./внутр.р	4 отвода с внутр.р.	1/2"
2010.025	1" НАР.Р./ВН.Р. 2 нар.р./внутр.р	2 отвода с внутр.р.	1/2"	2012.025	1" НАР.Р./ВН.Р. 4 нар.р./внутр.р	4 отвода с внутр.р.	1/2"
2011.020	3/4" НАР.Р./ВН.Р. 3 нар.р./внутр.р	3 отвода с внутр.р.	1/2"	2013.020	3/4" НАР.Р./ВН.Р. 5 нар.р./внутр.р	5 отводов с внутр.р.	1/2"
2011.025	1" НАР.Р./ВН.Р. 3 нар.р./внутр.р	3 отвода с внутр.р.	1/2"	2013.025	1" НАР.Р./ВН.Р. 5 нар.р./внутр.р	5 отводов с внутр.р.	1/2"



OFFICINE RIGAMONTI S.p.A.  
via Circonvallazione, 9  
13018 Valduggia (VC), ITALY  
TEL +39 0163.48165  
FAX +39 0163.47254  
www.officinerigamonti.it  
export@officinerigamonti.it

2010 • 3/4" - 1" 2 ОТВ. ВН.Р. 1/2"

2011 • 3/4" - 1" 3 ОТВ. ВН.Р. 1/2"

2012 • 3/4" - 1" 4 ОТВ. ВН.Р. 1/2"

2013 • 3/4" - 1" 5 ОТВ. ВН.Р. 1/2"

## КОЛЛЕКТОРЫ ПРОСТЫЕ ПРОХОДНЫЕ

ПРИСОЕДИНЕНИЕ: НАРУЖНАЯ РЕЗЬБА-ВНУТРЕННЯЯ РЕЗЬБА  
ОТВОД С ВНУТРЕННЕЙ РЕЗЬБОЙ

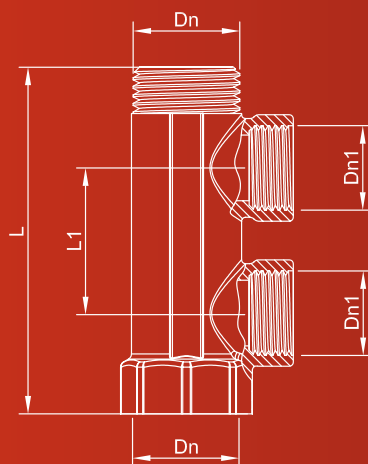
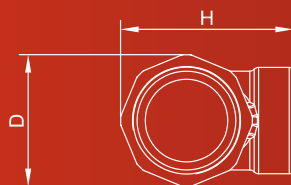

### ХАРАКТЕРИСТИКИ

Код	Кол-во отводов	DN	DN1	D	L	L1	H
2010	2	3/4"	1/2"	33	86	36	45
2010	2	1"	1/2"	42	86	36	53
2011	3	3/4"	1/2"	33	122	36	45
2011	3	1"	1/2"	42	122	36	53
2012	4	3/4"	1/2"	33	158	36	45
2012	4	1"	1/2"	42	158	36	53
2013	5	3/4"	1/2"	33	194	36	45
2013	5	1"	1/2"	42	194	36	53



2020 • 3/4" - 1"1/4 2 ОТВ. НАР.Р. 1/2"

2021 • 3/4" - 1"1/4 3 ОТВ. НАР.Р. 1/2"

2022 • 3/4" - 1"1/4 4 ОТВ. НАР.Р. 1/2"

2023 • 3/4" - 1"1/4 5 ОТВ. НАР.Р. 1/2"

2024 • 3/4" - 1"1/4 6 ОТВ. НАР.Р. 1/2"

2025 • 3/4" - 1"1/4 7 ОТВ. НАР.Р. 1/2"

2026 • 3/4" - 1"1/4 8 ОТВ. НАР.Р. 1/2"

2027 • 3/4" - 1"1/4 9 ОТВ. НАР.Р. 1/2"

2028 • 3/4" - 1"1/4 10 ОТВ. НАР.Р. 1/2"

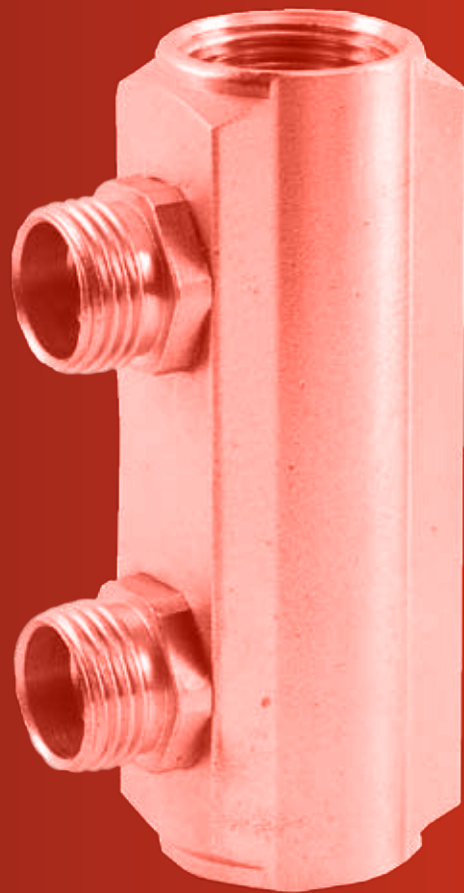
КОЛЛЕКТОРЫ ПРОСТЫЕ ПРОХОДНЫЕ  
ЛАТУННЫЕСОЕДИНЕНИЯ: ВНУТРЕННЯЯ РЕЗЬБА-ВНУТРЕННЯЯ РЕЗЬБА  
ОТВОД С НАРУЖНОЙ РЕЗЬБОЙ

OFFICINE RIGAMONTI S.p.A.  
via Circonvallazione, 9  
13018 Valduggia (VC), ITALY  
TEL +39 0163.48165  
FAX +39 0163.47254  
www.officinerigamonti.it  
export@officinerigamonti.it

## ГИДРАВЛИЧЕСКИЕ ХАРАКТЕРИСТИКИ

Проходной коллектор из латуни с отводами используется для распределения теплоносителя во все системы кондиционирования. Компактные горизонтальные размеры, позволяющие установить его даже в шкаф со смотровой дверцей, делают его особенно удобным для лучевой разводки водопроводных труб, питающих отдельные концевые участки. Проходные коллекторы устанавливаются в паре — один для горячей, другой для холодной воды, и питаются непосредственно от главного распределительного трубопровода. Широкий выбор размеров и отводов позволяет разрабатывать множество решений с распределительными группами любого типа и размера, а также избегать прокладки опасных скрытых и подпольных трубных соединений. Их рекомендуется применять и в распределительных трубопроводах с параллельной подачей среды (двухтрубных системах). Установка над коллекторами двух-, трехходовых зонных кранов позволяет оснастить систему автоматической регулировкой для распределения управленческих расходов. Отводы коллектора соединяются с соответствующими медными трубами посредством соединения с помощью специальных фитингов с уплотнением из ППФЭ или резины. Эта особенность позволяет демонтировать коллектор для повторного использования, гарантирует идеальную гидравлическую герметичность во времени и экономии средств при выполнении пуско-наладочных работ. Кроме того, в наличии имеются переходники для полиэтиленовых и многослойных труб. Благодаря точной внутренней отделке и увеличенным размерам основных труб, проходной коллектор из латуни характеризуется низким уровнем трения среды и может применяться в отопительных системах, змеевиках и отопительных панелях. Проходные коллекторы из латуни должны занимать центральное положение (лучше, если они будут находиться в корпусе со смотровым отверстием) с целью достижения оптимальной гидравлической балансировки. Коллекторы могут быть установлены в горизонтальном или вертикальном положении (по отношению к оси главного трубопровода) без ущерба для работы системы. Кроме того, одно из соединений коллекторов может быть использовано в качестве дополнительного отвода за счет монтажа редукционного фитинга или распределительного тройника. Для перекрытия отводных соединений рекомендуется использовать обычные рожковые двухсторонние гаечные ключи во избежание опасных смещений/сдвигов отводных труб. Лишние отводы могут быть исключены с помощью специальных заглушек. Между главными трубопроводами и коллекторами рекомендуется устанавливать запорные краны.

## ТЕХНИЧЕСКИЕ ХАРАКТЕРИСТИКИ

Давление: условное (PN):	10 бар
Температура: макс. допустимая рабочая температура (TS)	от 0°C (искл. замерзание) до +110 °
Рабочие среды: Жидкий теплоноситель Глицерольные растворы	соотв. UNI 8065 § 6 глицероль 50%
Резьба: Присоединение к трубопроводу: Отводы	Резьба согласно ISO 228/1 Резьба согласно ISO 228/1
Тесты и испытания согласно: Уплотнительная поверхность	Испытание P11 - EN 12266-1

## КОНСТРУКЦИЯ

Корпус из латуни EN 12164 - CW614N

## ТОВАРНЫЙ КОД

2020.020	3/4"	внутренняя резьба/внутренняя резьба	2	отв. нар. резьба	1/2"	2024.033	1"1/4	внутренняя резьба/внутренняя резьба	6	отв. нар. резьба	1/2"
2020.025	1"	внутренняя резьба/внутренняя резьба	2	отв. нар. резьба	1/2"	2025.020	3/4"	внутренняя резьба/внутренняя резьба	7	отв. нар. резьба	1/2"
2020.033	1"1/4	внутренняя резьба/внутренняя резьба	2	отв. нар. резьба	1/2"	2025.025	1"	внутренняя резьба/внутренняя резьба	7	отв. нар. резьба	1/2"
2021.020	3/4"	внутренняя резьба/внутренняя резьба	3	отв. нар. резьба	1/2"	2025.033	1"1/4	внутренняя резьба/внутренняя резьба	7	отв. нар. резьба	1/2"
2021.025	1"	внутренняя резьба/внутренняя резьба	3	отв. нар. резьба	1/2"	2026.020	3/4"	внутренняя резьба/внутренняя резьба	8	отв. нар. резьба	1/2"
2021.033	1"1/4	внутренняя резьба/внутренняя резьба	3	отв. нар. резьба	1/2"	2026.025	1"	внутренняя резьба/внутренняя резьба	8	отв. нар. резьба	1/2"
2022.020	3/4"	внутренняя резьба/внутренняя резьба	4	отв. нар. резьба	1/2"	2026.033	1"1/4	внутренняя резьба/внутренняя резьба	8	отв. нар. резьба	1/2"
2022.025	1"	внутренняя резьба/внутренняя резьба	4	отв. нар. резьба	1/2"	2027.020	3/4"	внутренняя резьба/внутренняя резьба	9	отв. нар. резьба	1/2"
2022.033	1"1/4	внутренняя резьба/внутренняя резьба	4	отв. нар. резьба	1/2"	2027.025	1"	внутренняя резьба/внутренняя резьба	9	отв. нар. резьба	1/2"
2023.020	3/4"	внутренняя резьба/внутренняя резьба	5	отв. нар. резьба	1/2"	2027.033	1"1/4	внутренняя резьба/внутренняя резьба	9	отв. нар. резьба	1/2"
2023.025	1"	внутренняя резьба/внутренняя резьба	5	отв. нар. резьба	1/2"	2028.020	3/4"	внутренняя резьба/внутренняя резьба	10	отв. нар. резьба	1/2"
2023.033	1"1/4	внутренняя резьба/внутренняя резьба	5	отв. нар. резьба	1/2"	2028.025	1"	внутренняя резьба/внутренняя резьба	10	отв. нар. резьба	1/2"
2024.020	3/4"	внутренняя резьба/внутренняя резьба	6	отв. нар. резьба	1/2"	2028.033	1"1/4	внутренняя резьба/внутренняя резьба	10	отв. нар. резьба	1/2"
2024.025	1"	внутренняя резьба/внутренняя резьба	6	отв. нар. резьба	1/2"						

2020 • 3/4”- 1”1/4 2 ОТВ. НАР.Р. 1/2”

2021 • 3/4”- 1”1/4 3 ОТВ. НАР.Р. 1/2”

2022 • 3/4”- 1”1/4 4 ОТВ. НАР.Р. 1/2”

2023 • 3/4”- 1”1/4 5 ОТВ. НАР.Р. 1/2”

2024 • 3/4”- 1”1/4 6 ОТВ. НАР.Р. 1/2”

2025 • 3/4”- 1”1/4 7 ОТВ. НАР.Р. 1/2”

2026 • 3/4”- 1”1/4 8 ОТВ. НАР.Р. 1/2”

2027 • 3/4”- 1”1/4 9 ОТВ. НАР.Р. 1/2”

2028 • 3/4”- 1”1/4 10 ОТВ. НАР.Р. 1/2”

КОЛЛЕКТОРЫ ПРОСТЫЕ ПРОХОДНЫЕ  
ЛАТУННЫЕ  
СОЕДИНЕНИЯ: ВНУТРЕННЯЯ РЕЗЬБА-ВНУТРЕННЯЯ РЕЗЬБА  
ОТВОД С НАРУЖНОЙ РЕЗЬБОЙ

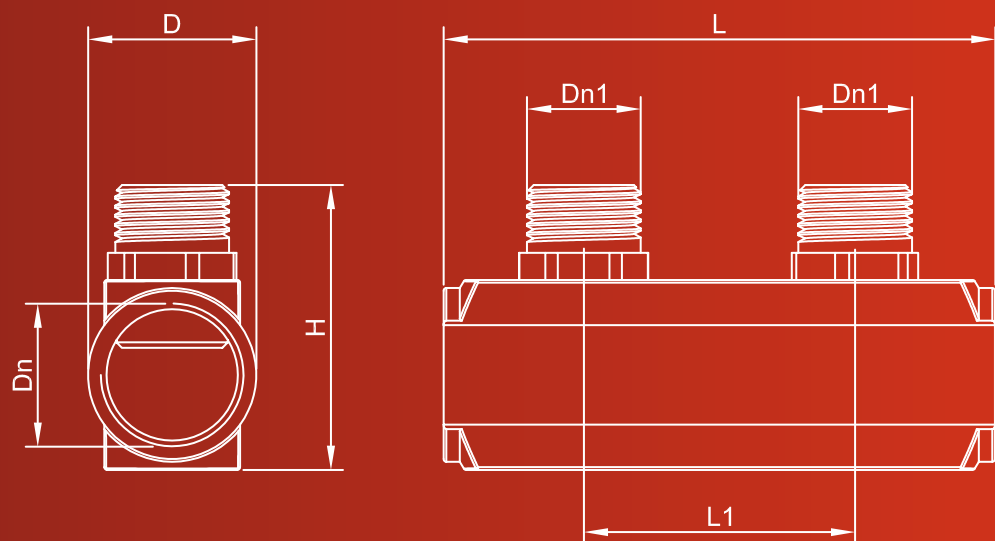

ХАРАКТЕРИСТИКИ

Код	Кол-во отводов	DN	DN1	D	L	L1	H
2020	2	3/4”	1/2”	31	102	50	50
2020	2	1”	1/2”	33	102	50	56
2020	2	1”1/4	1/2”	39	102	50	66
2021	3	3/4”	1/2”	31	152	50	50
2021	3	1”	1/2”	33	152	50	56
2021	3	1”1/4	1/2”	39	152	50	66
2022	4	3/4”	1/2”	31	202	50	50
2022	4	1”	1/2”	33	202	50	56
2022	4	1”1/4	1/2”	39	202	50	66
2023	5	3/4”	1/2”	31	252	50	50
2023	5	1”	1/2”	33	252	50	56
2023	5	1”1/4	1/2”	39	252	50	66
2024	6	3/4”	1/2”	31	302	50	50
2024	6	1”	1/2”	33	302	50	56
2024	6	1”1/4	1/2”	39	302	50	66
2025	7	3/4”	1/2”	31	352	50	50
2025	7	1”	1/2”	33	352	50	56
2025	7	1”1/4	1/2”	39	352	50	66
2026	8	3/4”	1/2”	31	402	50	50
2026	8	1”	1/2”	33	402	50	56
2026	8	1”1/4	1/2”	39	402	50	66
2027	9	3/4”	1/2”	31	452	50	50
2027	9	1”	1/2”	33	452	50	56
2027	9	1”1/4	1/2”	39	452	50	66
2028	10	3/4”	1/2”	31	502	50	50
2028	10	1”	1/2”	33	502	50	56
2028	10	1”1/4	1/2”	39	502	50	66



2030 • 3/4" - 1"1/4 2 ОТВ. ВН. Р. 1/2"

2031 • 3/4" - 1"1/4 3 ОТВ. ВН. Р. 1/2"

2032 • 3/4" - 1"1/4 4 ОТВ. ВН. Р. 1/2"

2033 • 3/4" - 1"1/4 5 ОТВ. ВН. Р. 1/2"

2034 • 3/4" - 1"1/4 6 ОТВ. ВН. Р. 1/2"

2035 • 3/4" - 1"1/4 7 ОТВ. ВН. Р. 1/2"

2036 • 3/4" - 1"1/4 8 ОТВ. ВН. Р. 1/2"

2037 • 3/4" - 1"1/4 9 ОТВ. ВН. Р. 1/2"

2038 • 3/4" - 1"1/4 10 ОТВ. ВН. Р. 1/2"

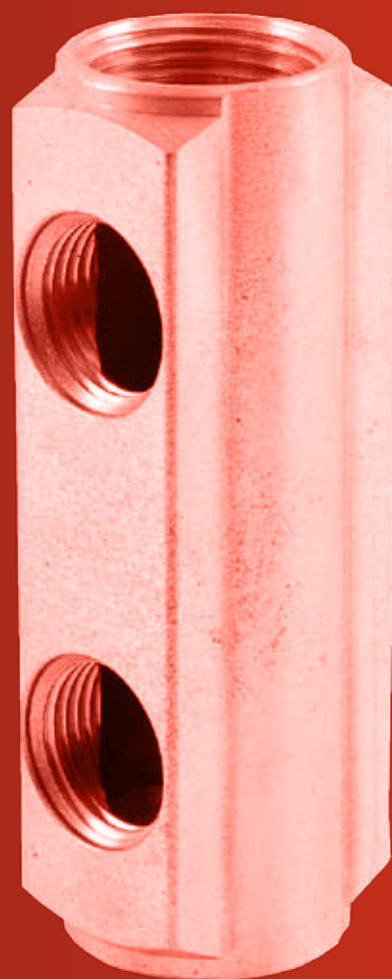
КОЛЛЕКТОРЫ ПРОСТЫЕ ПРОХОДНЫЕ  
ЛАТУННЫЕСОЕДИНЕНИЯ: ВНУТРЕННЯЯ РЕЗЬБА-ВНУТРЕННЯЯ РЕЗЬБА  
ОТВОД С ВНУТРЕННЕЙ РЕЗЬБОЙ

OFFICINE RIGAMONTI S.p.A.  
via Circonvallazione, 9  
13018 Valduggia (VC), ITALY  
TEL. +39 0163.48165  
FAX +39 0163.47254  
www.officinerigamonti.it  
export@officinerigamonti.it

## ГИДРАВЛИЧЕСКИЕ ХАРАКТЕРИСТИКИ

Проходной коллектор из латуни с отводами используется для распределения теплоносителя во все системы кондиционирования. Компактные горизонтальные размеры, позволяющие установить его даже в шкаф со смотровой дверцей, делают его особенно удобным для лучевой разводки водопроводных труб, питающих отдельные концевые участки. Проходные коллекторы устанавливаются в паре — один для горячей, другой для холодной воды, и питаются непосредственно от главного распределительного трубопровода. Широкий выбор размеров и отводов позволяет разрабатывать множество решений с распределительными группами любого типа и размера, а также избежать прокладки опасных скрытых и подпольных трубных соединений. Их рекомендуется применять и в распределительных трубопроводах с параллельной подачей среды (двухтрубных системах). Установка над коллекторами двух-, трехходовых зонных кранов позволяет оснастить систему автоматической регулировкой для распределения управленческих расходов. Отводы коллектора соединяются с соответствующими медными трубами посредством соединения с помощью специальных фитингов с уплотнением из ПТФЭ или резины. Эта особенность позволяет демонтировать коллектор для повторного использования, гарантирует идеальную гидравлическую герметичность во времени и экономии средств при выполнении пуско-наладочных работ. Кроме того, в наличии имеются переходники для полиэтиленовых и многослойных труб. Благодаря точной внутренней отделке и увеличенным размерам основных труб, проходной коллектор из латуни характеризуется низким уровнем трения среды и может применяться в отопительных системах, змеевиках и отопительных панелях. Проходные коллекторы из латуни должны занимать центральное положение (лучше, если они будут находиться в корпусе со смотровым отверстием) с целью достижения оптимальной гидравлической балансировки. Коллекторы могут быть установлены в горизонтальном или вертикальном положении (по отношению к оси главного трубопровода) без ущерба для работы системы. Кроме того, одно из соединений коллекторов может быть использовано в качестве дополнительного отвода за счет монтажа редукционного фитинга или распределительного тройника. Для перекрытия отводных соединений рекомендуется использовать обычные рожковые двухсторонние гаечные ключи во избежание опасных смещений/сдвигов отводных труб. Лишние отводы могут быть исключены с помощью специальных заглушек. Между главными трубопроводами и коллекторами рекомендуется устанавливать запорные краны.

## ТЕХНИЧЕСКИЕ ХАРАКТЕРИСТИКИ

Давление: условное (PN):	10 бар
Температура: макс. допустимая рабочая температура (TS)	от 0°C (искл. замерзание) до +110 °C
Рабочие среды: Жидкий теплоноситель Глицерольные растворы	соотв. UNI 8065 § 6 глицоль 50%
Резьба: Присоединение к трубопроводу: Отводы	Резьба согласно ISO 228/1 Резьба согласно ISO 228/1
Тесты и испытания согласно: Уплотнительная поверхность	Испытание P11 - EN 12266-1

## КОНСТРУКЦИЯ

Корпус из латуни EN 12164 - CW614N

## ТОВАРНЫЙ КОД

2030.020	3/4"	внутренняя резьба/внутренняя резьба	2	отвод вн. рез.	1/2"	2034.033	1"1/4	внутренняя резьба/внутренняя резьба	6	отвод вн. рез.	1/2"
2030.025	1"	внутренняя резьба/внутренняя резьба	2	отвод вн. рез.	1/2"	2035.020	3/4"	внутренняя резьба/внутренняя резьба	7	отвод вн. рез.	1/2"
2030.033	1"1/4	внутренняя резьба/внутренняя резьба	2	отвод вн. рез.	1/2"	2035.025	1"	внутренняя резьба/внутренняя резьба	7	отвод вн. рез.	1/2"
2031.020	3/4"	внутренняя резьба/внутренняя резьба	3	отвод вн. рез.	1/2"	2035.033	1"1/4	внутренняя резьба/внутренняя резьба	7	отвод вн. рез.	1/2"
2031.025	1"	внутренняя резьба/внутренняя резьба	3	отвод вн. рез.	1/2"	2036.020	3/4"	внутренняя резьба/внутренняя резьба	8	отвод вн. рез.	1/2"
2031.033	1"1/4	внутренняя резьба/внутренняя резьба	3	отвод вн. рез.	1/2"	2036.025	1"	внутренняя резьба/внутренняя резьба	8	отвод вн. рез.	1/2"
2032.020	3/4"	внутренняя резьба/внутренняя резьба	4	отвод вн. рез.	1/2"	2036.033	1"1/4	внутренняя резьба/внутренняя резьба	8	отвод вн. рез.	1/2"
2032.025	1"	внутренняя резьба/внутренняя резьба	4	отвод вн. рез.	1/2"	2037.020	3/4"	внутренняя резьба/внутренняя резьба	9	отвод вн. рез.	1/2"
2032.033	1"1/4	внутренняя резьба/внутренняя резьба	4	отвод вн. рез.	1/2"	2037.025	1"	внутренняя резьба/внутренняя резьба	9	отвод вн. рез.	1/2"
2033.020	3/4"	внутренняя резьба/внутренняя резьба	5	отвод вн. рез.	1/2"	2037.033	1"1/4	внутренняя резьба/внутренняя резьба	9	отвод вн. рез.	1/2"
2033.025	1"	внутренняя резьба/внутренняя резьба	5	отвод вн. рез.	1/2"	2038.020	3/4"	внутренняя резьба/внутренняя резьба	10	отвод вн. рез.	1/2"
2033.033	1"1/4	внутренняя резьба/внутренняя резьба	5	отвод вн. рез.	1/2"	2038.025	1"	внутренняя резьба/внутренняя резьба	10	отвод вн. рез.	1/2"
2034.020	3/4"	внутренняя резьба/внутренняя резьба	6	отвод вн. рез.	1/2"	2038.033	1"1/4	внутренняя резьба/внутренняя резьба	10	отвод вн. рез.	1/2"
2034.025	1"	внутренняя резьба/внутренняя резьба	6	отвод вн. рез.	1/2"						

2030 • 3/4" - 1"1/4 2 ОТВ. ВН. Р. 1/2"

2031 • 3/4" - 1"1/4 3 ОТВ. ВН. Р. 1/2"

2032 • 3/4" - 1"1/4 4 ОТВ. ВН. Р. 1/2"

2033 • 3/4" - 1"1/4 5 ОТВ. ВН. Р. 1/2"

2034 • 3/4" - 1"1/4 6 ОТВ. ВН. Р. 1/2"

2035 • 3/4" - 1"1/4 7 ОТВ. ВН. Р. 1/2"

2036 • 3/4" - 1"1/4 8 ОТВ. ВН. Р. 1/2"

2037 • 3/4" - 1"1/4 9 ОТВ. ВН. Р. 1/2"

2038 • 3/4" - 1"1/4 10 ОТВ. ВН. Р. 1/2"

КОЛЛЕКТОРЫ ПРОСТЫЕ ПРОХОДНЫЕ  
ЛАТУННЫЕ

СОЕДИНЕНИЯ: ВНУТРЕННЯЯ РЕЗЬБА-ВНУТРЕННЯЯ РЕЗЬБА  
ОТВОД С ВНУТРЕННЕЙ РЕЗЬБОЙ

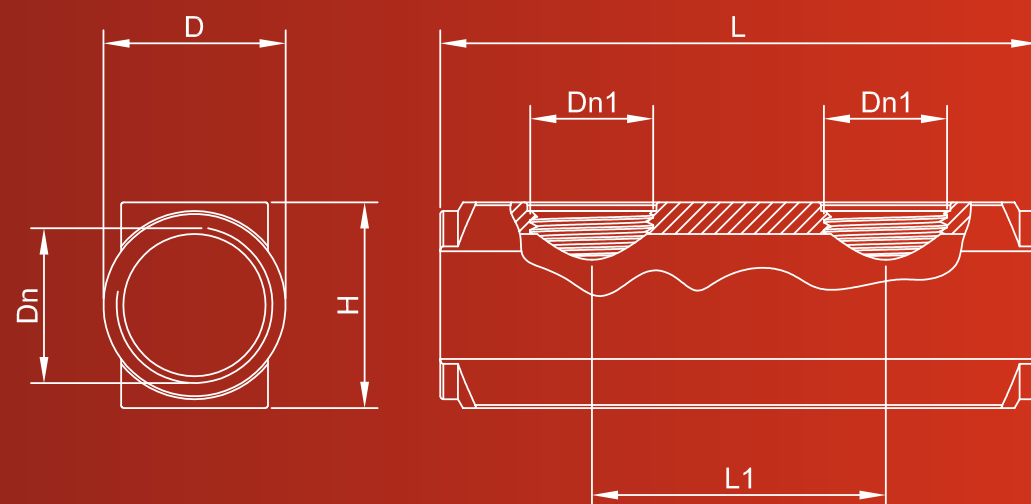

#### ХАРАКТЕРИСТИКИ

Код	Кол-во отводов	DN	DN1	D	L	L1	H
2030	2	3/4"	1/2"	31	102	50	35
2030	2	1"	1/2"	33	102	50	40
2030	2	1"1/4	1/2"	39	102	50	51
2031	3	3/4"	1/2"	31	152	50	35
2031	3	1"	1/2"	33	152	50	40
2031	3	1"1/4	1/2"	39	152	50	51
2032	4	3/4"	1/2"	31	202	50	35
2032	4	1"	1/2"	33	202	50	40
2032	4	1"1/4	1/2"	39	202	50	51
2033	5	3/4"	1/2"	31	252	50	35
2033	5	1"	1/2"	33	252	50	40
2033	5	1"1/4	1/2"	39	252	50	51
2034	6	3/4"	1/2"	31	302	50	35
2034	6	1"	1/2"	33	302	50	40
2034	6	1"1/4	1/2"	39	302	50	51
2035	7	3/4"	1/2"	31	352	50	35
2035	7	1"	1/2"	33	352	50	40
2035	7	1"1/4	1/2"	39	352	50	51
2036	8	3/4"	1/2"	31	402	50	35
2036	8	1"	1/2"	33	402	50	40
2036	8	1"1/4	1/2"	39	402	50	51
2037	9	3/4"	1/2"	31	452	50	35
2037	9	1"	1/2"	33	452	50	40
2037	9	1"1/4	1/2"	39	452	50	51
2038	10	3/4"	1/2"	31	502	50	35
2038	10	1"	1/2"	33	502	50	40
2038	10	1"1/4	1/2"	39	502	50	51



**2115 • 3/4" - 1"** МУФТА ПЕРЕХОДНАЯ ДЛЯ КОЛЛЕКТОРА  
ВНУТРЕННЯЯ РЕЗЬБА - ВНУТРЕННЯЯ РЕЗЬБА

**2116 • 3/4" - 1"** МУФТА ПЕРЕХОДНАЯ ДЛЯ КОЛЛЕКТОРА  
НАРУЖНАЯ РЕЗЬБА - ВНУТРЕННЯЯ РЕЗЬБА

**2118 • 3/4" - 1"** ТРОЙНИК С ВНУТРЕННЕЙ РЕЗЬБОЙ  
ДЛЯ КОЛЛЕКТОРА

**2119 • 3/4" - 1"** ТРОЙНИК С НАРУЖНОЙ РЕЗЬБОЙ  
ДЛЯ КОЛЛЕКТОРА

**0113 • 1/2" - 1" 1/4** ЗАГЛУШКА С  
ВНУТРЕННЕЙ РЕЗЬБОЙ

**0537 • 1/2" - 1" 1/4** ЗАГЛУШКА С  
НАРУЖНОЙ РЕЗЬБОЙ



2115



2116



0113



2118



2119



0537

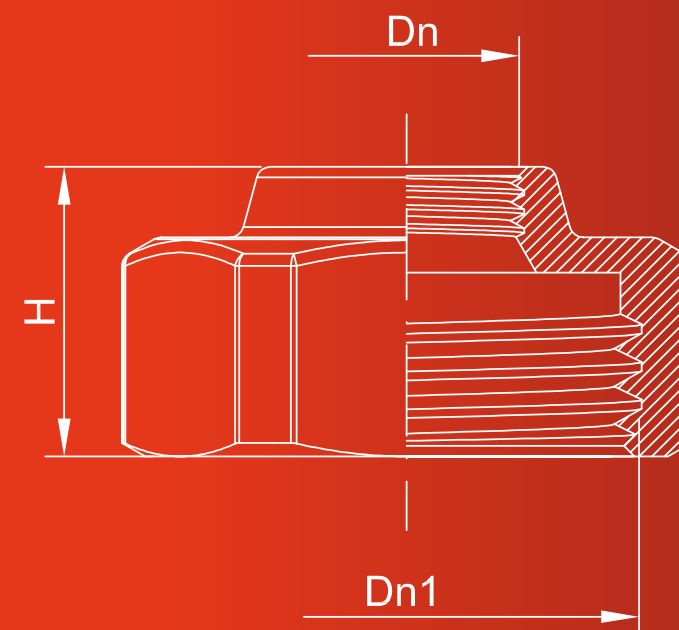

2115

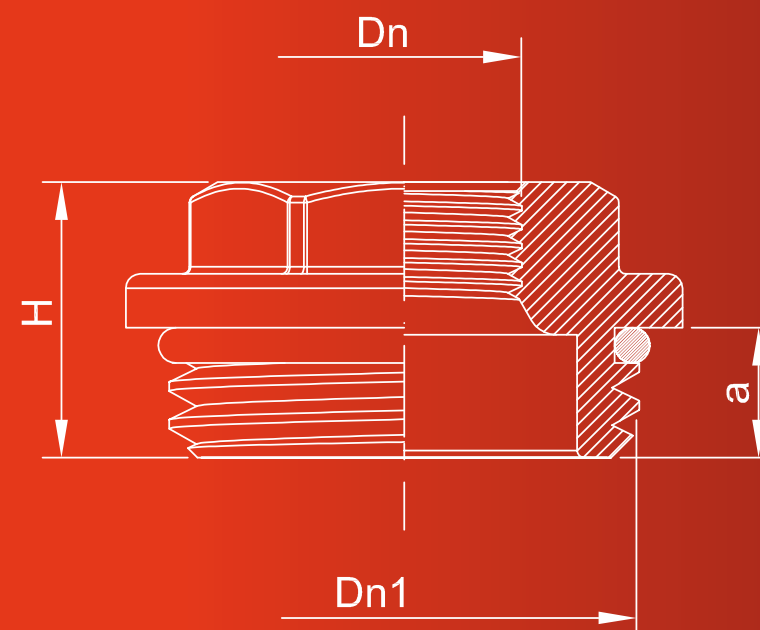

2116

#### КОНСТРУКЦИЯ

Из латуни EN 12165 - CW617N  
Из латуни EN 12164 - CW614N

#### ТОВАРНЫЙ КОД

2115.020 муфта переходная внутренняя резьба/внутренняя резьба  
2115.025 муфта переходная внутренняя резьба/внутренняя резьба  
2116.020 муфта переходная наружн. резьба/внутр. резьба  
2116.025 муфта переходная наружн. резьба/внутр. резьба  
2118.020 тройник присоединение с внутр. резьбой  
2118.025 тройник присоединение с внутр. резьбой  
2119.020 тройник присоединение с нар. резьбой  
2119.025 тройник присоединение с нар. резьбой

3/4" x 3/8"  
1" x 3/8"  
3/4" x 3/8"  
1" x 3/8"  
3/4" x отв. нар. р. 1/2" x отв. вн. р. 3/8"  
1" x отв. нар. р. 1/2" x отв. вн. р. 3/8"  
3/4" x отв. нар. р. 1/2" x отв. вн. р. 3/8"  
1" x отв. нар. р. 1/2" x отв. вн. р. 3/8"

для коллекторов  
для коллекторов  
для коллекторов  
для коллекторов  
для коллекторов  
для коллекторов  
для коллекторов  
для коллекторов

0113.015 заглушка с внутренней резьбой 1/2"  
0113.020 заглушка с внутренней резьбой 3/4"  
0113.025 заглушка с внутренней резьбой 1"  
0113.033 заглушка с внутренней резьбой 1" 1/4  
0537.015 заглушка с наружной резьбой 1/2"  
0537.020 заглушка с наружной резьбой 3/4"  
0537.025 заглушка с наружной резьбой 1"  
0537.033 заглушка с наружной резьбой 1" 1/4



OFFICINE RIGAMONTI  
La qualità di mano in mano.

OFFICINE RIGAMONTI S.p.A.  
via Circonvallazione, 9  
13018 Valduggia (VC), ITALY  
TEL. +39 0163.48165  
FAX +39 0163.47254  
www.officinerigamonti.it  
export@officinerigamonti.it

#### ХАРАКТЕРИСТИКИ

2115	DN	DN1	H	
	3/8"	3/4"	17	
	3/8"	1"	19	

2116	DN	DN1	H	A
	3/8"	3/4"	19	10
	3/8"	1"	20	10

2110 • 1/2" 10-16 ГАЙКА С ДВОЙНЫМ КОНУСНЫМ УПЛОТНЕНИЕМ ИЗ ПТФЭ

2111 • 1/2" 10-14 ГАЙКА С ДВОЙНЫМ КОНУСНЫМ УПЛОТНЕНИЕМ

2112 • 1/2" 12-16 ПЕРЕХОДНИК ДЛЯ ТРУБЫ ИЗ ПЭ-С

2113 • 1/2" 14-16 ПЕРЕХОДНИК ДЛЯ МЕТАЛЛОПЛАСТИКОВОЙ ТРУБЫ

0531 • 3/8" - 1/2" ЗАГЛУШКА ЛАТУННАЯ

0534 • 3/8" - 1/2" ОБЖИМНЫЕ КОЛЬЦА ИЗ ПТФЭ С ОДИНАРНЫМ ИЛИ ДВОЙНЫМ КОНУСНЫМ УПЛОТНЕНИЕМ



2110



2111



2112



2113



0531



0534

## ТОВАРНЫЙ КОД

2110.010	гайка с обжимным кольцом из ПТФЭ	1/2" x 10	0531.006	заглушка латунная	3/8" x отверстие 10
2110.012	гайка с обжимным кольцом из ПТФЭ	1/2" x 12	0531.007	заглушка латунная	3/8" x отверстие 12
2110.014	гайка с обжимным кольцом из ПТФЭ	1/2" x 14	0531.010	заглушка латунная	1/2" x отверстие 12
2110.015	гайка с обжимным кольцом из ПТФЭ	1/2" x 15	0531.011	заглушка латунная	1/2" x отверстие 14
2110.016	гайка с обжимным кольцом из ПТФЭ	1/2" x 16	0531.012	заглушка латунная	1/2" x отверстие 16
2111.010	гайка с обжимным кольцом из ПТФЭ	1/2" x 10	0534.004	обжимное кольцо из ПТФЭ, одинарн. конус. уплотн.	3/8" x отверстие 8
2111.012	гайка с обжимным кольцом из ПТФЭ	1/2" x 12	0534.006	обжимное кольцо из ПТФЭ, одинарн. конус. уплотн.	3/8" x отверстие 10
2111.014	гайка с обжимным кольцом из ПТФЭ	1/2" x 14	0534.007	обжимное кольцо из ПТФЭ, двойное конус. уплотн.	3/8" x отверстие 12
2112.012	переходник для пластиковых труб	1/2" x 12	0534.009	обжимное кольцо из ПТФЭ, одинарн. конус. уплотн.	1/2" x отверстие 10
2112.015	переходник для пластиковой трубы	1/2" x 15	0534.010	обжимное кольцо из ПТФЭ, одинарн. конус. уплотн.	1/2" x отверстие 12
2112.016	переходник для пластиковой трубы	1/2" x 16	0534.011	обжимное кольцо из ПТФЭ, одинарн. конус. уплотн.	1/2" x отверстие 14
2113.014	переходник для металлопластиковых труб	1/2" x 14x2	0534.012	обжимное кольцо из ПТФЭ, двойное конус. уплотн.	1/2" x отверстие 16
2113.016	переходник для металлопластиковых труб	1/2" x 16x2	0534.024	обжимное кольцо из ПТФЭ, двойное конус. уплотн.	3/8" x отверстие 10
2113.116	переходник для металлопластиковых труб	1/2" x 16x2,25	0534.026	обжимное кольцо из ПТФЭ, двойное конус. уплотн.	1/2" x отверстие 12
			0534.027	обжимное кольцо из ПТФЭ, двойное конус. уплотн.	1/2" x отверстие 14

## КОНСТРУКЦИЯ

Заглушки из латуни EN12165-CW617N

Заглушка латунная код 531 EN 12164 - CW614N

Другие детали из

латуни EN 12164 - CW614N  
НИТРИЛЬНОЙ РЕЗИНЫ (NBR)  
чистого ПТФЭ (ТЕФЛОНА)



OFFICINE RIGAMONTI S.p.A.  
via Circonvallazione, 9  
13018 Valduggia (VC), ITALY  
TEL. +39 0163.48165  
FAX +39 0163.47254  
www.officinerigamonti.it  
export@officinerigamonti.it

2110 • 1/2" 10-16 ГАЙКА С ДВОЙНЫМ КОНУСНЫМ УПЛОТНЕНИЕМ ИЗ ПТФЭ

2111 • 1/2" 10-14 ГАЙКА С ДВОЙНЫМ КОНУСНЫМ УПЛОТНЕНИЕМ

2112 • 1/2" 12-16 ПЕРЕХОДНИК ДЛЯ ТРУБЫ ИЗ ПЭ-С

2113 • 1/2" 14-16 ПЕРЕХОДНИК ДЛЯ МЕТАЛЛОПЛАСТИКОВОЙ ТРУБЫ

0531 • 3/8" - 1/2" ЗАГЛУШКА ЛАТУННАЯ

0534 • 3/8" - 1/2" ОБЖИМНЫЕ КОЛЬЦА ИЗ ПТФЭ С ОДИНАРНЫМ ИЛИ ДВОЙНЫМ КОНУСНЫМ УПЛОТНЕНИЕМ

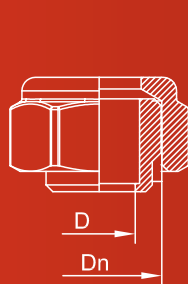

2110

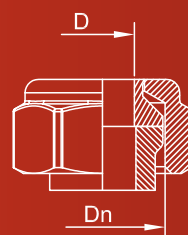

2111

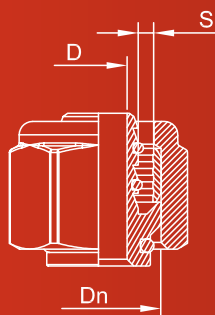

2112

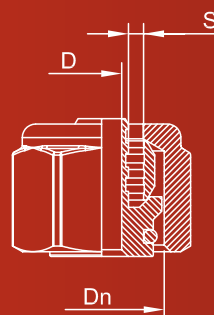

2113

#### ХАРАКТЕРИСТИКИ

Код	DN	Ø (трубы)	S (трубы)
2110	1/2"	10	\
2110	1/2"	12	\
2110	1/2"	14	\
2110	1/2"	15	\
2110	1/2"	16	\
2111	1/2"	10	\
2111	1/2"	12	\
2111	1/2"	14	\
2112	1/2"	10	\
2112	1/2"	15	\
2112	1/2"	16	\
2113	1/2"	14	2
2113	1/2"	16	2
2113	1/2"	16	2,25

Фирма оставляет за собой право на изменение содержащихся в каталоге сведений, технических характеристик, иллюстраций и описаний в любое время и без предварительного уведомления. Категорически запрещается и преследуется по закону полное или частичное воспроизведение каталога.



**2115 • 3/4" - 1"** МУФТА ПЕРЕХОДНАЯ ДЛЯ КОЛЛЕКТОРА  
ВНУТРЕННЯЯ РЕЗЬБА - ВНУТРЕННЯЯ РЕЗЬБА

**2116 • 3/4" - 1"** МУФТА ПЕРЕХОДНАЯ ДЛЯ КОЛЛЕКТОРА  
НАРУЖНАЯ РЕЗЬБА - ВНУТРЕННЯЯ РЕЗЬБА

**2118 • 3/4" - 1"** ТРОЙНИК С ВНУТРЕННЕЙ РЕЗЬБОЙ  
ДЛЯ КОЛЛЕКТОРА

**2119 • 3/4" - 1"** ТРОЙНИК С НАРУЖНОЙ РЕЗЬБОЙ  
ДЛЯ КОЛЛЕКТОРА

**0113 • 1/2" - 1" 1/4** ЗАГЛУШКА С  
ВНУТРЕННЕЙ РЕЗЬБОЙ

**0537 • 1/2" - 1" 1/4** ЗАГЛУШКА С  
НАРУЖНОЙ РЕЗЬБОЙ



2115



2116



0113



2118



2119



0537

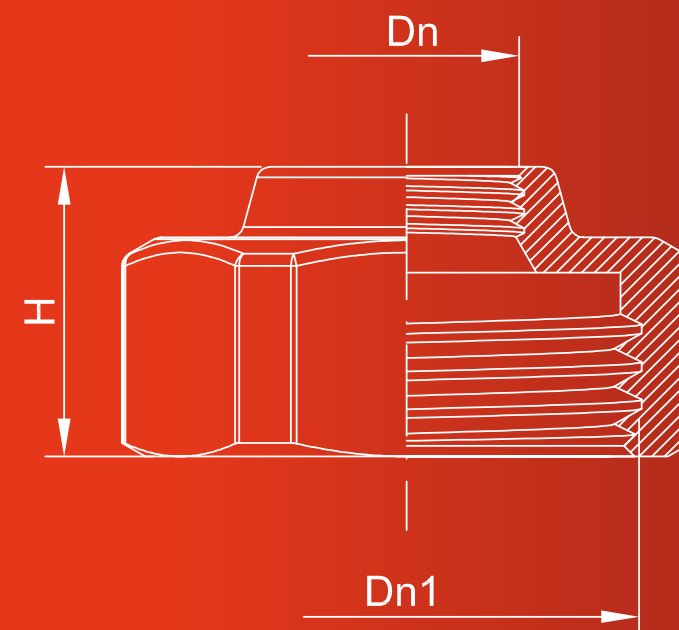

2115

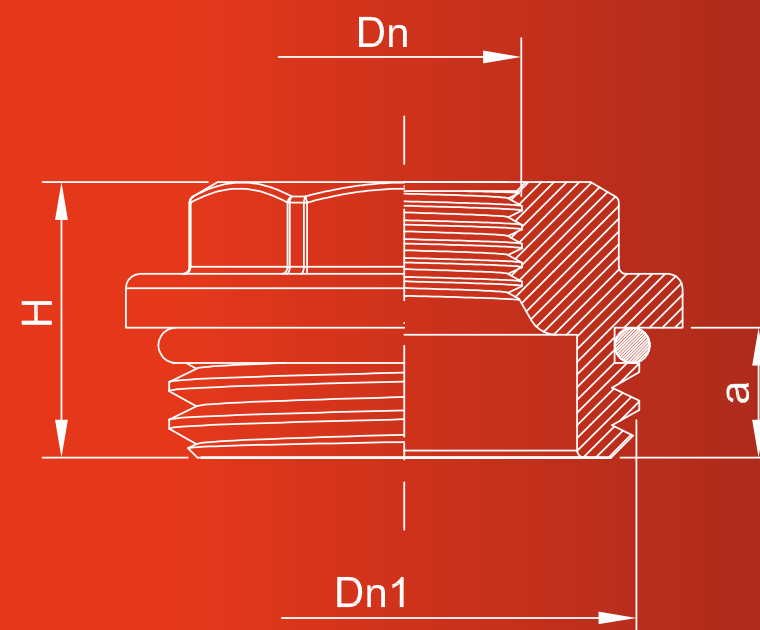

2116

#### КОНСТРУКЦИЯ

Из латуни EN 12165 - CW617N  
Из латуни EN 12164 - CW614N

#### ТОВАРНЫЙ КОД

2115.020 муфта переходная внутренняя резьба/внутренняя резьба  
2115.025 муфта переходная внутренняя резьба/внутренняя резьба  
2116.020 муфта переходная наружн. резьба/внутр. резьба  
2116.025 муфта переходная наружн. резьба/внутр. резьба  
2118.020 тройник присоединение с внутр. резьбой  
2118.025 тройник присоединение с внутр. резьбой  
2119.020 тройник присоединение с нар. резьбой  
2119.025 тройник присоединение с нар. резьбой

3/4" x 3/8"  
1" x 3/8"  
3/4" x 3/8"  
1" x 3/8"  
3/4" x отв. нар. р. 1/2" x отв. вн. р. 3/8"  
1" x отв. нар. р. 1/2" x отв. вн. р. 3/8"  
3/4" x отв. нар. р. 1/2" x отв. вн. р. 3/8"  
1" x отв. нар. р. 1/2" x отв. вн. р. 3/8"

для коллекторов  
для коллекторов  
для коллекторов  
для коллекторов  
для коллекторов  
для коллекторов  
для коллекторов  
для коллекторов

0113.015 заглушка с внутренней резьбой 1/2"  
0113.020 заглушка с внутренней резьбой 3/4"  
0113.025 заглушка с внутренней резьбой 1"  
0113.033 заглушка с внутренней резьбой 1" 1/4  
0537.015 заглушка с наружной резьбой 1/2"  
0537.020 заглушка с наружной резьбой 3/4"  
0537.025 заглушка с наружной резьбой 1"  
0537.033 заглушка с наружной резьбой 1" 1/4



OFFICINE RIGAMONTI  
La qualità di mano in mano.

OFFICINE RIGAMONTI S.p.A.  
via Circonvallazione, 9  
13018 Valduggia (VC), ITALY  
TEL. +39 0163.48165  
FAX +39 0163.47254  
www.officinerigamonti.it  
export@officinerigamonti.it

#### ХАРАКТЕРИСТИКИ

2115	DN	DN1	H
	3/8"	3/4"	17
3/8"	1"	19	

2116	DN	DN1	H	A
	3/8"	3/4"	19	10
3/8"	1"	20	10	



**2115 • 3/4" - 1"** МУФТА ПЕРЕХОДНАЯ ДЛЯ КОЛЛЕКТОРА  
ВНУТРЕННЯЯ РЕЗЬБА - ВНУТРЕННЯЯ РЕЗЬБА

**2116 • 3/4" - 1"** МУФТА ПЕРЕХОДНАЯ ДЛЯ КОЛЛЕКТОРА  
НАРУЖНАЯ РЕЗЬБА - ВНУТРЕННЯЯ РЕЗЬБА

**2118 • 3/4" - 1"** ТРОЙНИК С ВНУТРЕННЕЙ РЕЗЬБОЙ  
ДЛЯ КОЛЛЕКТОРА

**2119 • 3/4" - 1"** ТРОЙНИК С НАРУЖНОЙ РЕЗЬБОЙ  
ДЛЯ КОЛЛЕКТОРА

**0113 • 1/2" - 1" 1/4** ЗАГЛУШКА С  
ВНУТРЕННЕЙ РЕЗЬБОЙ

**0537 • 1/2" - 1" 1/4** ЗАГЛУШКА С  
НАРУЖНОЙ РЕЗЬБОЙ

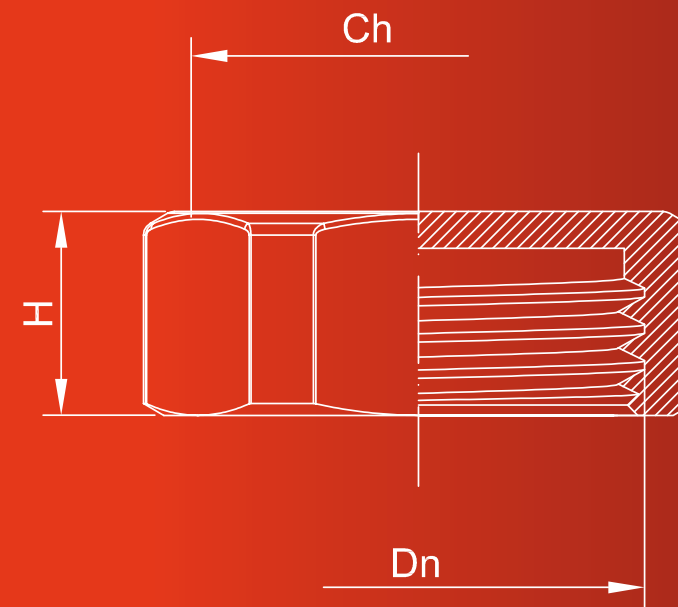

0113

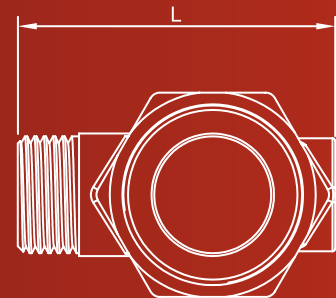
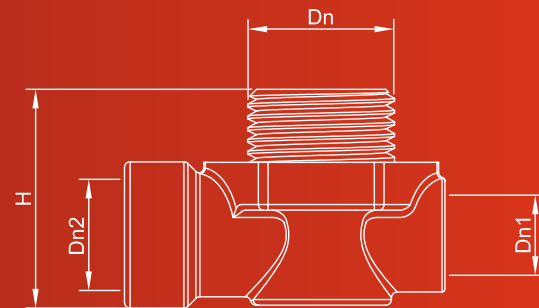
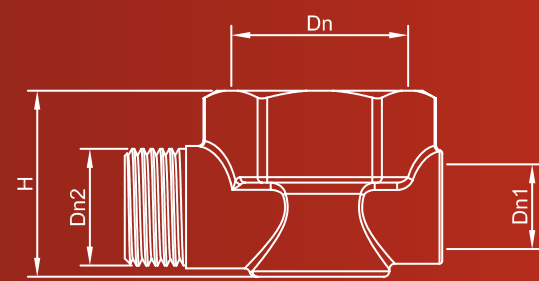

2118



2119

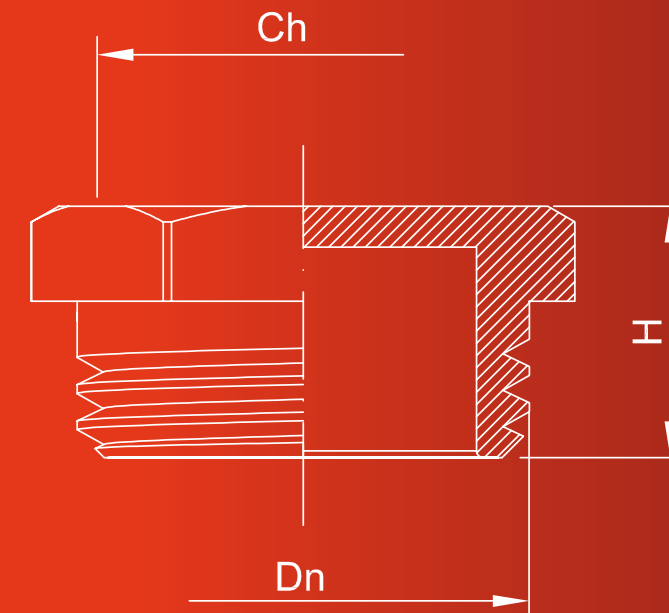

0537

ХАРАКТЕРИСТИКИ

2118	DN	DN1	DN2	L	H
	3/4"	3/8"	1/2"	57	35
	1"	3/8"	1/2"	57	35

2119	DN	DN1	DN2	L	H
	3/4"	3/8"	1/2"	57	40
	1"	3/8"	1/2"	57	40

ХАРАКТЕРИСТИКИ

0113	DN	H	Ch
	1/2"	13	24
	3/4"	14	29
	1"	16	36
	1" 1/4	16	46

0537	DN	H	Ch
	1/2"	15	22
	3/4"	18	28
	1"	18	35
	1" 1/4	25	40



# МАНОМЕТРЫ И ТЕРМОМЕТРЫ

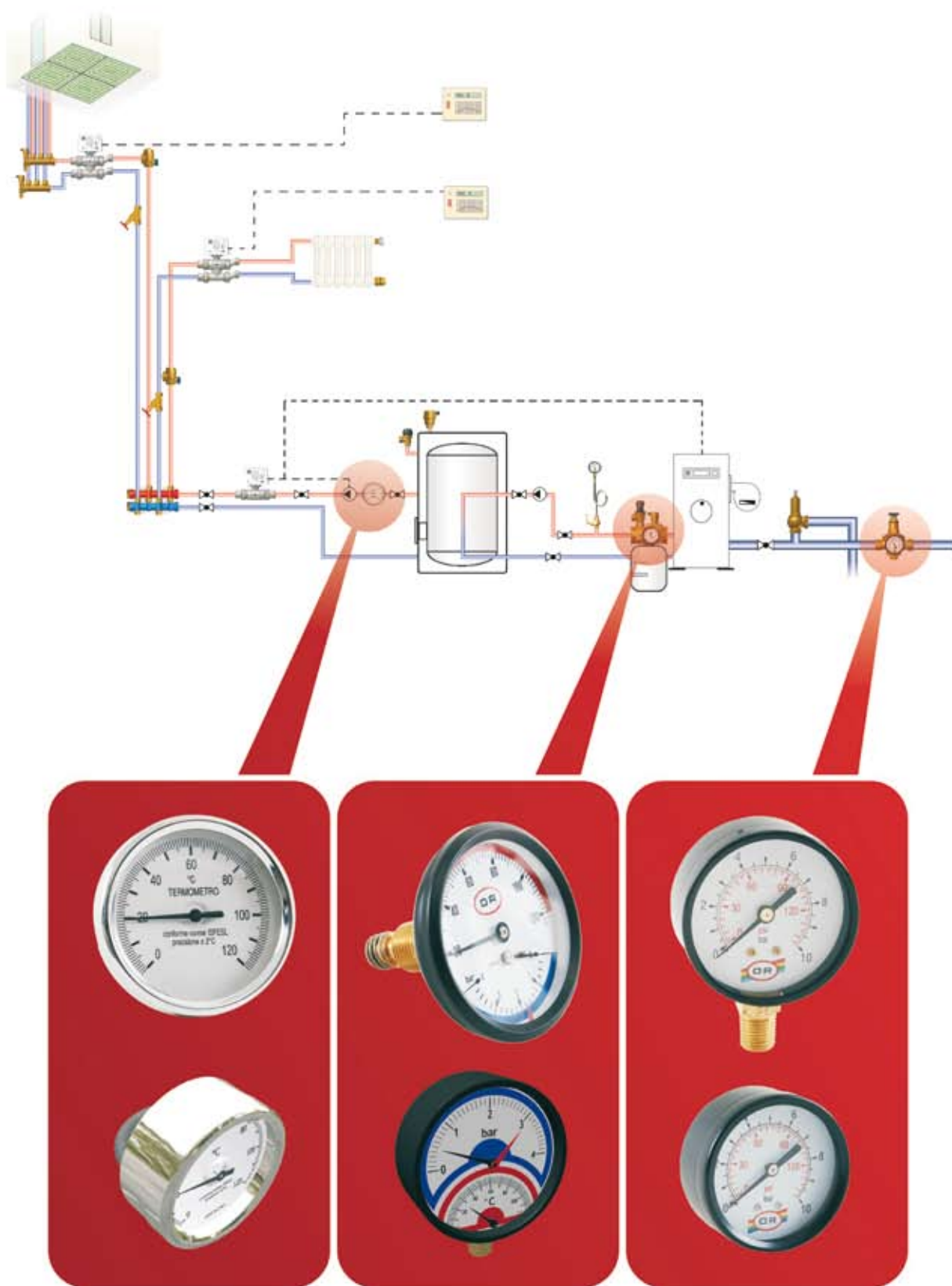



0240 • ДИАМЕТР 63

0240 • ДИАМЕТР 40

МАНОМЕТРЫ С ТЫЛЬНЫМ СОЕДИНЕНИЕМ

ПРИСОЕДИНЕНИЕ: НАРУЖНАЯ РЕЗЬБА

**ДИАМЕТР 63****ТЕХНИЧЕСКИЕ ХАРАКТЕРИСТИКИ**

<b>Давление:</b>	
Макс. давление постоянное	3/4 от полной шкалы
Макс. давление колеблющееся	2/3 от полной шкалы
Шкалы	0-4, 0-6, 0-10, 0-16, 0-25 бар
Точность	Кл. 2,5 EN 837-1
Класс защиты	IP 31
<b>Температура:</b>	
Окружающей среды	от -20°C до +90°C
Максимальная рабочей среды	60°C
<b>Резьба/присоединение:</b>	Тыльное центральное из латуни EN 10226-R1/4" (ранее ISO7/1)

**КОНСТРУКЦИЯ**

Корпус: окрашенная сталь  
 Резьбовое соединение: из латуни EN 12164 – CW614N  
 Прозрачный материал: стекло  
 Монометрический элемент: пружина трубчатая из медного сплава  
 Сварные соединения: из оловянного сплава

**ТОВАРНЫЙ КОД**

0240.004 шкала 0-4  
 0240.006 шкала 0-6  
 0240.010 шкала 0-10  
 0240.016 шкала 0-16  
 0240.025 шкала 0-25

**ДИАМЕТР 40****ТЕХНИЧЕСКИЕ ХАРАКТЕРИСТИКИ**

<b>Давление:</b>	
Макс. давление постоянное	3/4 от полной шкалы
Макс. давление колеблющееся	2/3 от полной шкалы
Шкалы	0-6 бар
Точность	Кл. 2,5 EN 837-1
Класс защиты	IP 31
<b>Температура:</b>	
Окружающей среды	от -20°C до +90°C
Максимальная рабочей среды	60°C
<b>Резьба/присоединение:</b>	Тыльное центральное из латуни EN 10226-R1/4" (ранее ISO7/1)

**КОНСТРУКЦИЯ**

Корпус: окрашенная сталь  
 Резьбовое соединение: из латуни EN 12164 – CW614N  
 Прозрачный материал: стекло  
 Монометрический элемент: пружина трубчатая из медного сплава  
 Сварные соединения: из оловянного сплава

**ТОВАРНЫЙ КОД**

0240.000 шкала 0-6



OFFICINE RIGAMONTI S.p.A.  
 via Circonvallazione, 9  
 13018 Valduggia (VC), ITALY  
 TEL +39 0163.48165  
 FAX +39 0163.47254  
 www.officinerigamonti.it  
 export@officinerigamonti.it

# 0240 • ДИАМЕТР 63

# 0240 • ДИАМЕТР 40

## МАНОМЕТРЫ С ТЫЛЬНЫМ СОЕДИНЕНИЕМ

ПРИСОЕДИНЕНИЕ: НАРУЖНАЯ РЕЗЬБА

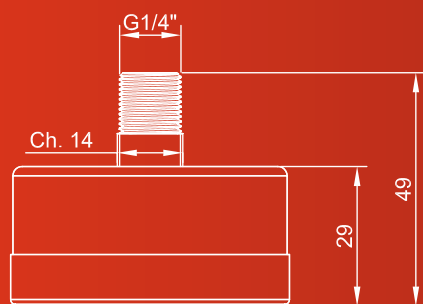
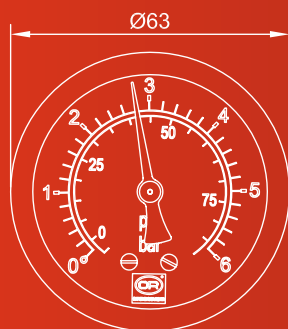

0240 - 63

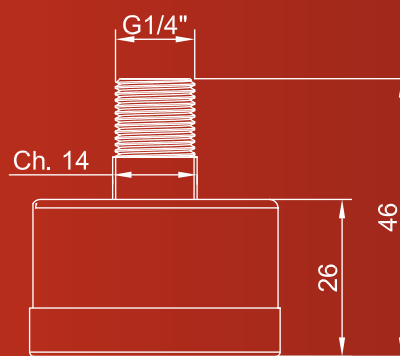
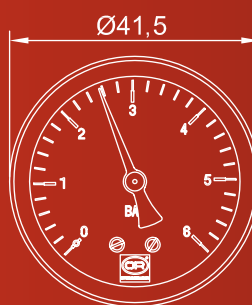

0240 - 40

0301 • ДИАМЕТР 63

0300 • ДИАМЕТР 50

МАНОМЕТРЫ С РАДИАЛЬНЫМ ПРИСОЕДИНЕНИЕМ

ПРИСОЕДИНЕНИЕ: НАРУЖНАЯ РЕЗЬБА

**ДИАМЕТР 63****ТЕХНИЧЕСКИЕ ХАРАКТЕРИСТИКИ**

<b>Давление:</b>	
Макс. давление постоянное	3/4 от полной шкалы
Макс. давление колеблющееся	2/3 от полной шкалы
Шкалы	0-4, 0-6, 0-10, 0-16, 0-25 бар
Точность	Кл. 2,5 EN 837-1
Класс защиты	IP 31
<b>Температура:</b>	
Окружающей среды	от -20°C до +90°C
Максимальная рабочей среды	60°C
<b>Резьба/присоединение:</b>	Радиальное из латуни EN 10226-R1/4" (ранее ISO7/1)

**КОНСТРУКЦИЯ**

Корпус: окрашенная сталь  
 Резьбовое соединение: из латуни EN 12164 – CW614N  
 Прозрачный материал: стекло  
 Монометрический элемент: пружина трубчатая из медного сплава  
 Сварные соединения: из оловянного сплава

**ТОВАРНЫЙ КОД**

0301.004 шкала 0-4  
 0301.006 шкала 0-6  
 0301.010 шкала 0-10  
 0301.016 шкала 0-16  
 0301.025 шкала 0-25

**ДИАМЕТР 50****ТЕХНИЧЕСКИЕ ХАРАКТЕРИСТИКИ**

<b>Давление:</b>	
Макс. давление постоянное	3/4 от полной шкалы
Макс. давление колеблющееся	2/3 от полной шкалы
Шкалы	0-6 бар
Точность	Кл. 2,5 EN 837-1
Класс защиты	IP 31
<b>Температура:</b>	
Окружающей среды	от -20°C до +90°C
Максимальная рабочей среды	60°C
<b>Резьба/присоединение:</b>	Радиальное из латуни EN 10226-R1/4" (ранее ISO7/1)

**КОНСТРУКЦИЯ**

Корпус: окрашенная сталь  
 Резьбовое соединение: из латуни EN 12164 – CW614N  
 Прозрачный материал: Kostil  
 Монометрический элемент: пружина трубчатая из медного сплава  
 Сварные соединения: из оловянного сплава

**ТОВАРНЫЙ КОД**

0300.006 шкала 0-6



OFFICINE RIGAMONTI S.p.A.  
 via Circonvallazione, 9  
 13018 Valduggia (VC), ITALY  
 TEL +39 0163.48165  
 FAX +39 0163.47254  
 www.officinerigamonti.it  
 export@officinerigamonti.it

# 0301 • ДИАМЕТР 63

# 0300 • ДИАМЕТР 50

МАНОМЕТРЫ С РАДИАЛЬНЫМ ПРИСОЕДИНЕНИЕМ

ПРИСОЕДИНЕНИЕ: НАРУЖНАЯ РЕЗЬБА

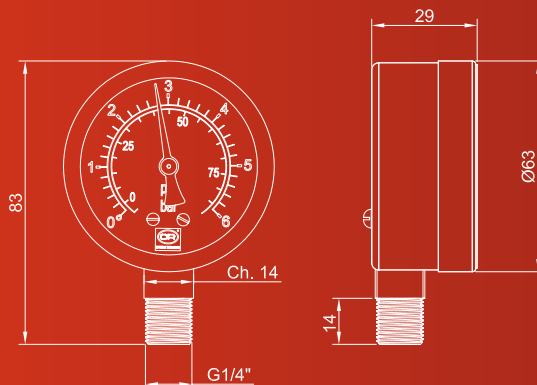

0301

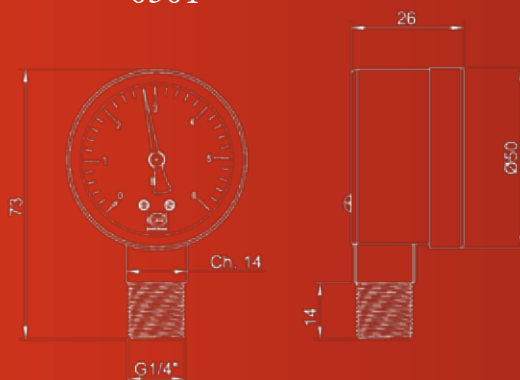

0300

0508.0 • 1/2"

ТЕРМОМАНОМЕТР С ТЫЛЬНЫМ  
ПРИСОЕДИНЕНИЕМ И КЛАПАНОМ

0508.1 • 1/2"

ТЕРМОМАНОМЕТР С РАДИАЛЬНЫМ  
ПРИСОЕДИНЕНИЕМ И КЛАПАНОМ

## ПРИСОЕДИНЕНИЕ ЗАДНЕЕ

## ТЕХНИЧЕСКИЕ ХАРАКТЕРИСТИКИ

Давление:	
Шкала	0-4 бар
Температура:	
Шкала температур	от 0°C до +120°C
Точность	Кл. 2,5 EN 837-1/6
Класс защиты	IP 31
Резьба/присоединение:	
термоманометр	Тыльное центр. из латуни, диам.18, шаг 1
Резьба клапана	Резьба согласно ISO 228/1 1/2" наружная

## КОНСТРУКЦИЯ

Корпус: окрашенная сталь  
 Прозрачный: стекло  
 Монометрический элемент: пружина трубчатая из медного сплава  
 Термометрический элемент: пружина спиральная биметаллическая  
 Сварные соединения: из оловянного сплава

## ТОВАРНЫЙ КОД

0508.001 присоединение заднее

## ПРИСОЕДИНЕНИЕ РАДИАЛЬНОЕ

## ТЕХНИЧЕСКИЕ ХАРАКТЕРИСТИКИ

Давление:	
Шкала	0-4 бар
Температура:	
Шкала температур	от 0°C до +120°C
Точность	Кл. 2,5 EN 837-1/6
Класс защиты	IP 31
Резьба/присоединение:	
термоманометр	радиальное из латуни 7/1 Rp1/4
Резьба клапана	EN 10226-Rp1/4" (ранее ISO7/1) X 1/2" нар.р.

## КОНСТРУКЦИЯ

Корпус: АБС черный  
 Прозрачный материал: kostil с красной стрелкой  
 Монометрический элемент: пружина Бурдона из медного сплава  
 Термометрический элемент: пружина спиральная биметаллическая  
 Сварные соединения: из оловянного сплава

## ТОВАРНЫЙ КОД

0508.101 присоединение радиальное



OFFICINE RIGAMONTI S.p.A.  
 via Circonvallazione, 9  
 13018 Valduggia (VC), ITALY  
 TEL. +39 0163.48165  
 FAX +39 0163.47254  
 www.officinerigamonti.it  
 export@officinerigamonti.it



## 0508.0 • 1/2"

ТЕРМОМАНОМЕТР С ТЫЛЬНЫМ  
ПРИСОЕДИНЕНИЕМ И КЛАПАНОМ

## 0508.1 • 1/2"

ТЕРМОМАНОМЕТР С РАДИАЛЬНЫМ  
ПРИСОЕДИНЕНИЕМ И КЛАПАНОМ

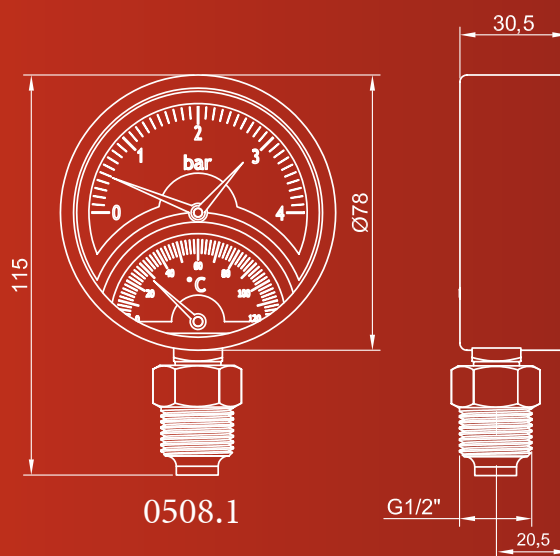
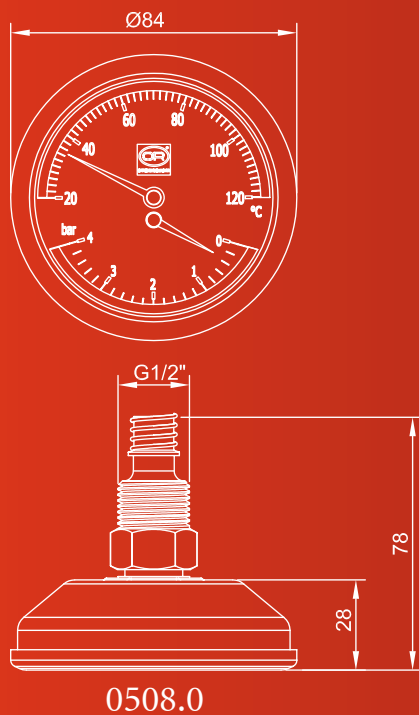

0550

ТЕРМОМЕТРЫ ДИАМЕТРОМ 80-100 С ТЫЛЬНЫМ  
ПРИСОЕДИНЕНИЕМ И ТРУБКОЙ

0551

ТРУБКА ДЛЯ УСТАНОВКИ ТЕРМОМЕТРА

0558

КОНТАКТНЫЙ ТЕРМОМЕТР



0550



0551

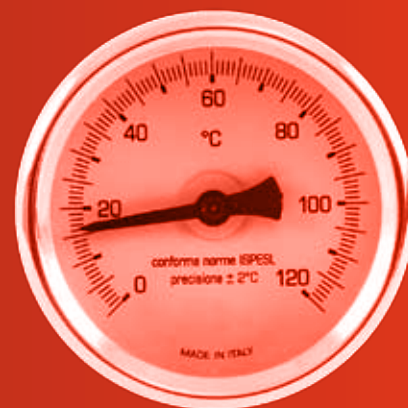

0558

0550

#### ТЕХНИЧЕСКИЕ ХАРАКТЕРИСТИКИ

Температура:  
Шкала температур от 0°C до +120°C  
Точность Кл. 2  
Класс защиты IP 31  
Резьба/присоединение:  
Тыльное центральное из оцинкованной стали, 9 мм  
Резьба трубки из латуни 1/2", винтовая

#### КОНСТРУКЦИЯ

Корпус: оцинкованная сталь  
Кольцо: хромированная сталь  
Прозрачный материал: стекло  
Термометрический элемент: пружина спиральная биметаллическая

#### ТОВАРНЫЙ КОД

0550.080 диаметр 80  
0550.100 диаметр 100

0551

#### ТЕХНИЧЕСКИЕ ХАРАКТЕРИСТИКИ

Давление:  
Условное (PN) 16 бар

#### КОНСТРУКЦИЯ

Латунь UNI EN  
CW614N

#### ТОВАРНЫЙ КОД

0551.010 1/2" x 10

0558

#### ТЕХНИЧЕСКИЕ ХАРАКТЕРИСТИКИ

Температура:  
Шкала температур от 0°C до +120°C  
Точность Кл. 2  
Класс защиты IP 31  
Хомут медь  
Пружина сталь оцинкованная

#### КОНСТРУКЦИЯ

Корпус: сталь окрашенная черная  
Кольцо: сталь хромированная  
Прозрачный материал: kostil  
Термометрический элемент: пружина спиральная биметаллическая

#### ТОВАРНЫЙ КОД

0558.001 с манжетой



OFFICINE RIGAMONTI S.p.A.  
via Circonvallazione, 9  
13018 Valduggia (VC), ITALY  
TEL. +39 0163.48165  
FAX +39 0163.47254  
www.officinerigamonti.it  
export@officinerigamonti.it

# ФИЛЬТРЫ/АКСЕССУАРЫ ДЛЯ НАСОСОВ И ВОДОПРОВОДА

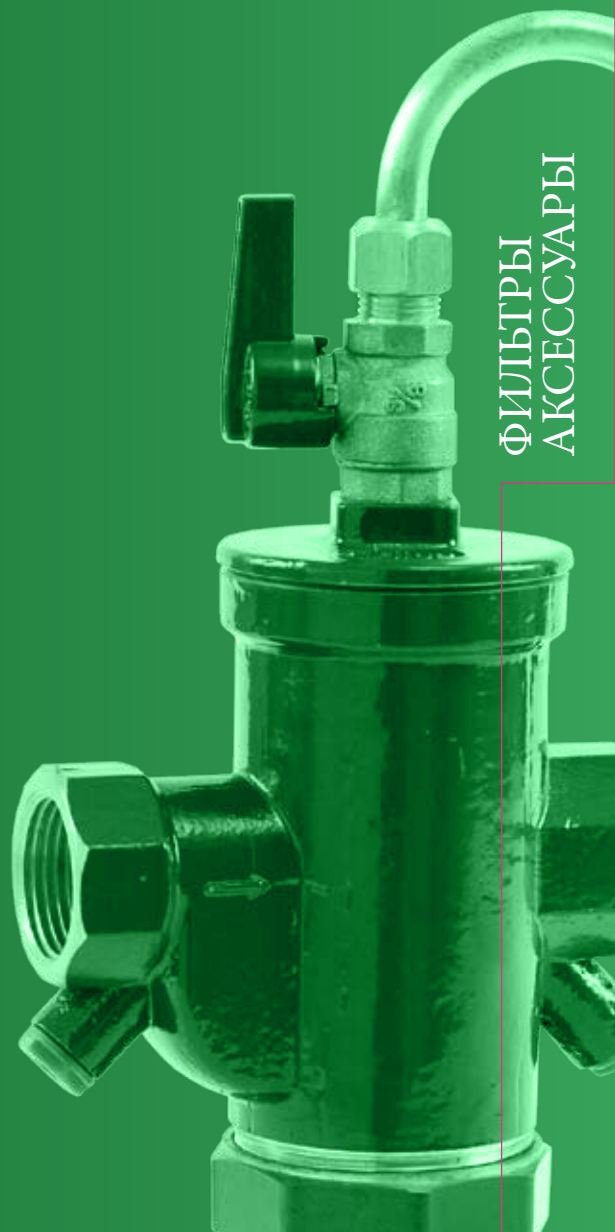

ФИЛЬТРЫ  
АКСЕССУАРЫ



OFFICINE RIGAMONTI  
La qualità di mano in mano.

# ФИЛЬТРЫ АКСЕССУАРЫ

# ФИЛЬТРЫ ДЛЯ НАКЛОННЫХ И ВЕРТИКАЛЬНЫХ ТРУБОПРОВОДОВ

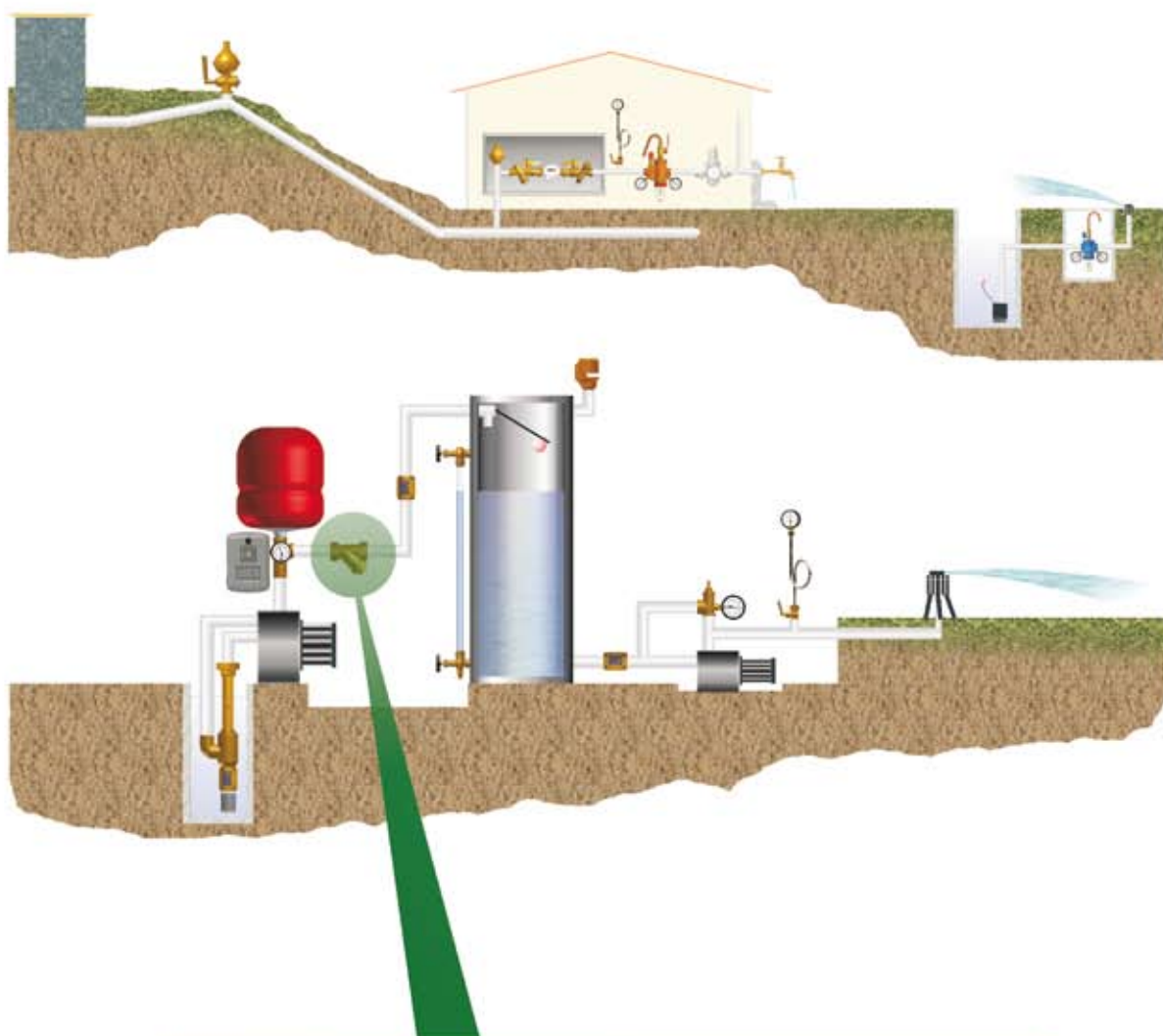

# ФИЛЬТРЫ ДЛЯ НАКЛОННЫХ И ВЕРТИКАЛЬНЫХ ТРУБОПРОВОДОВ

Y-образные и вертикальные фильтры - это фильтрующие устройства, устанавливаемые в начале водопроводной сети (сразу после счетчика, если фильтры используются в системах питьевого водоснабжения) или на любом другом трубопроводе, требующем фильтрации транспортируемой среды. На входе и на выходе фильтры должны быть оснащены отсечными вентилями. Кроме того, рекомендуется предусмотреть байпасный отвод во избежание неудобств, связанных с прекращением подачи воды на время проведения работ по техническому обслуживанию.

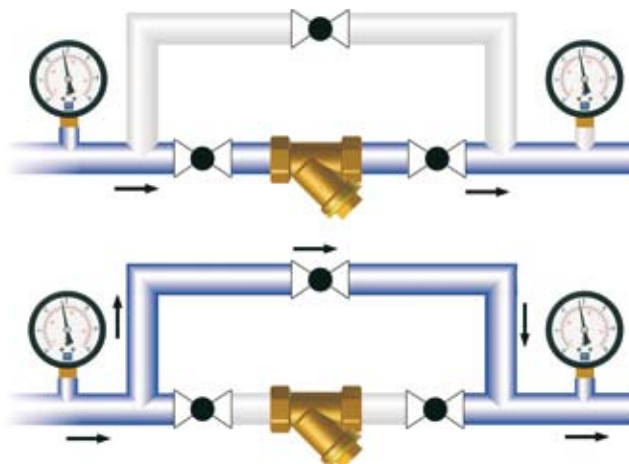

Оптимальный вариант установки фильтров предусматривает также манометры, расположенные на входе и выходе фильтрующего устройства, и — при установке в водопроводах — водоразборные краны. Манометры позволяют контролировать процедуру фильтрации и указывают на засорение фильтрующего элемента, в то время как водоразборные краны дают возможность проверить качество фильтруемой жидкости. Фильтры могут быть установлены как на вертикальных, так и на горизонтальных участках трубопроводов.

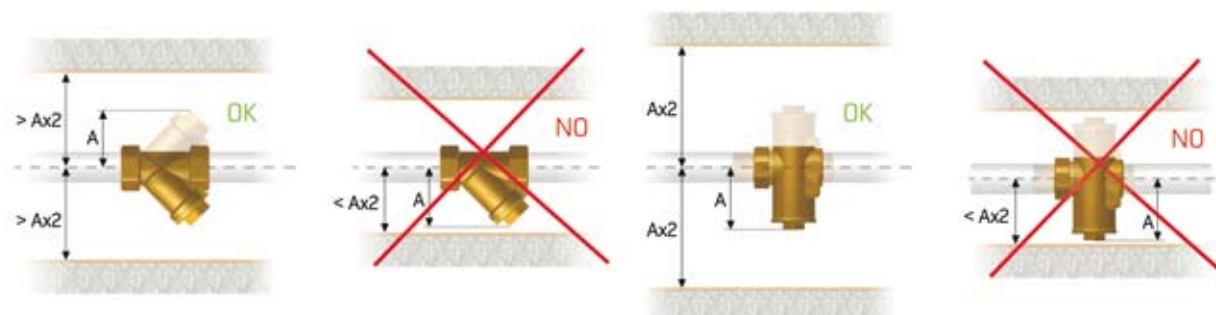

Установите фильтр, обращая внимание на указанное стрелкой направление, крышка должна быть обращена вниз, чтобы в момент открытия поток среды увлек с собой частицы механических примесей, собранных фильтрующим элементом. Это позволит избежать их возврата внутрь трубопровода. Рекомендуется также заранее проверить, чтобы в месте установки было достаточно пространства для замены фильтрующего элемента.



Что касается периодического технического обслуживания, достаточно вовремя чистить фильтрующий элемент, то есть тогда, когда при прохождении среды через него будет отмечено падение давления  $\Delta p$ . В любом случае, рекомендуется делать это не реже чем один раз в три месяца. Процедура промывки фильтрующего элемента предельно проста: после дросселирования потока среды с помощью отсечных вентилей, расположенных до и после фильтра, снимите крышку, вытащите фильтрующий элемент и почистите его при помощи обратной промывки. При запуске новой водопроводной системы, после нескольких часов работы следует выполнить процедуру очистки установленных фильтров от стандартных механических примесей, связанных с монтажом новых труб. После промывки фильтра тщательно проверьте уплотнение крышки и, при необходимости, замените его на новое. Продолжительные периоды простоя фильтра могут привести к развитию опасных бактериальных колоний; поэтому если период простоя превышает четыре дня, рекомендуется произвести дезинфекцию в соответствии с EN 805 §12.

ФИЛЬТР Y-ОБРАЗНЫЙ ЛАТУННЫЙ PN 20 СТЕПЕНЬ ФИЛЬТРАЦИИ 500 МКМ  
 ПРИСОЕДИНЕНИЕ: ВНУТРЕННЯЯ РЕЗЬБА - ВНУТРЕННЯЯ РЕЗЬБА



### ГИДРАВЛИЧЕСКИЕ ХАРАКТЕРИСТИКИ

Y-образный фильтр механической очистки из латуни, устанавливаемый, в том числе, снаружи зданий, очищает воду от инородных взвешенных частиц (песка, ржавчины, извести и т.д.), удерживая их посредством физического барьера в виде стальной сетки. Примеси, транспортируемые водой, могут привести к местным коррозионным процессам в трубопроводах системы водоснабжения, а также износу важных компонентов водопроводной сети, в частности, редукторов давления или других установленных ниже устройств. Данный фильтр изготовлен из материала, пригодного к использованию с питьевой водой, выдерживает как давление в водопроводной сети, так и гидравлические удары. Внутренний фильтрующий элемент с большим проходным сечением можно легко вытащить, промыть или заменить. Y-образные фильтры могут применяться в системах кондиционирования, хозяйственно-бытовых водопроводах снаружи зданий EN 805, ирригационных и пневмосистемах. Данные изделия соответствуют требованиям Министерства здравоохранения и могут использоваться для транспортировки питьевой воды и веществ в пищевой промышленности.

### ТЕХНИЧЕСКИЕ ХАРАКТЕРИСТИКИ

Давление:	
условное размеры 1/4" - 2" (PN)	20 бар
условное размеры 2" 1/2-3" (PN)	10 бар
Температура:	
Максимальная рабочая (TS)	от 0°C (искл. замерзание) до +120°C
Среды, подходящие исключительно для технологического использования воды:	
Жидкий теплоноситель	соотв. UNI 8065 § 6
Глицольные растворы	глицоль 50%
Степень фильтрации:	
Фильтрующая способность (S)	< 500 мкм
Резьба:	
Присоединение к трубопроводу	Резьба согласно ISO 228/1
Тесты и испытания согласно	
Уплотнительная поверхность	Испытание P11 - EN 12266-1
Испытания общего типа для фильтров механической очистки	EN 13443-1 (применяемые части)
Уровень звуковой мощности	I - Lap [дБ (A)] < 20

### КОНСТРУКЦИЯ

Корпусы с размерами 1/4" - 1" из латуни EN12165-CW617N  
 Корпусы с размерами 1" 1/4-3", литые латунные, EN1982-CB753S  
 Крышки с размерами 1/4" - 1" из латуни EN12165-CW617N  
 Крышки с размерами 1" 1/4-3", литые латунные, EN1982-CB753S  
 Уплотнения из ПРЕССОВАННОГО ВОЛОКНА  
 Элемент фильтрующий из МЕТАЛЛИЧЕСКОЙ МИКРОСЕТКИ, НЕРЖАВЕЮЩАЯ СТАЛЬ 10088-1.4301 (AISI 304)

### ТОВАРНЫЙ КОД

0246.008	внутр. рез. / внутр. рез.	1/4"	0246.033	внутр. рез. / внутр. рез.	1" 1/4
0246.012	внутр. рез. / внутр. рез.	3/8"	0246.042	внутр. рез. / внутр. рез.	1" 1/2
0246.015	внутр. рез. / внутр. рез.	1/2"	0246.050	внутр. рез. / внутр. рез.	2"
0246.020	внутр. рез. / внутр. рез.	3/4"	0246.066	внутр. рез. / внутр. рез.	2" 1/2
0246.025	внутр. рез. / внутр. рез.	1"	0246.080	внутр. рез. / внутр. рез.	3"



OFFICINE RIGAMONTI S.p.A.  
 via Circonvallazione, 9  
 13018 Valduggia (VC), ITALY  
 TEL. +39 0163.48165  
 FAX +39 0163.47254  
 www.officinerigamonti.it  
 export@officinerigamonti.it

# 0246 • 1/4" - 3"

ФИЛЬТР Y-ОБРАЗНЫЙ ЛАТУННЫЙ PN 20 СТЕПЕНЬ ФИЛЬТРАЦИИ 500 МКМ

ПРИСОЕДИНЕНИЕ: ВНУТРЕННЯЯ РЕЗЬБА - ВНУТРЕННЯЯ РЕЗЬБА

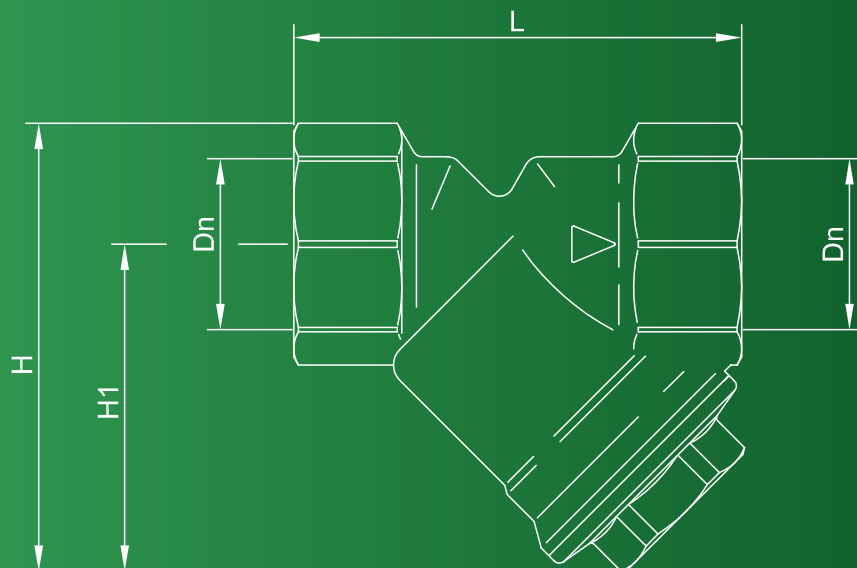

## ХАРАКТЕРИСТИКИ

DN	L	H	H1
1/4"	55	52	40
3/8"	55	52	40
1/2"	58	54	40
3/4"	70	60	50
1"	87	81	60
1 1/4"	96	90	68
1 1/2"	106	105	75
2"	126	130	90
2 1/2"	145	145	100
3"	165	165	118

## ПОТЕРЯ НАПОРА

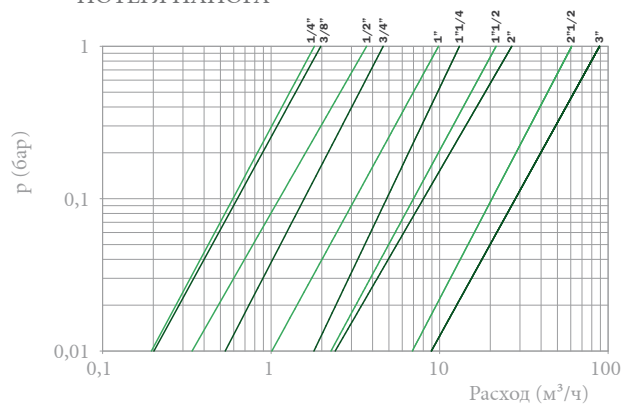

## ДАВЛЕНИЕ/ТЕМПЕРАТУРА





## ФИЛЬТР Y-ОБРАЗНЫЙ ЛАТУННЫЙ PN 25 СТЕПЕНЬ ФИЛЬТРАЦИИ 500 МКМ

ПРИСОЕДИНЕНИЕ: ВНУТРЕННЯЯ РЕЗЬБА - ВНУТРЕННЯЯ РЕЗЬБА



## ГИДРАВЛИЧЕСКИЕ ХАРАКТЕРИСТИКИ

Y-образный фильтр механической очистки утяжеленной версии из латуни, пригодный к использованию снаружи зданий, очищает воду от инородных взвешенных частиц (песка, ржавчины, извести и т.д.), удерживая их посредством физического барьера в виде стальной сетки. Примеси, транспортируемые водой, могут привести к местным коррозионным процессам в трубопроводах системы водоснабжения, а также износу важных компонентов водопроводной сети, в частности, редукторов давления или других установленных ниже устройств. Данный фильтр изготовлен из материала, пригодного к использованию с питьевой водой, выдерживает как давление в водопроводной сети, так и гидравлические удары. Внутренний фильтрующий элемент с большим проходным сечением можно легко вытащить, промыть или заменить. Y-образные фильтры могут применяться в системах кондиционирования, хозяйственно-бытовых водопроводах снаружи зданий EN 805, ирригационных и пневмосистемах. Данные изделия соответствуют требованиям Министерства здравоохранения и могут использоваться для транспортировки питьевой воды и веществ в пищевой промышленности.

## ТЕХНИЧЕСКИЕ ХАРАКТЕРИСТИКИ

Давление:	
условное размеры 1/4" - 2" (PN)	25 бар
условное размеры 2" 1/2-4" (PN)	16 бар
Температура:	
Макс. допустимая рабочая (TS)	от 0°C (искл. замерзание) до +120°C
Среды, подходящие исключительно для технологического использования воды:	
Жидкий теплоноситель	соотв. UNI 8065 § 6
Глицольные растворы	глицоль 50%
Степень фильтрации:	
Фильтрующая способность (S)	< 500 мкм
Резьба:	
Присоединение к трубопроводу	Резьба согласно ISO 228/1
Тесты и испытания согласно	
Уплотнительная поверхность	Испытание P11 - EN 12266-1
Испытания общего типа для фильтров механической очистки	EN 13443-1 (применяемые части)
Уровень звуковой мощности	I - Lар [дБ (A)] < 20

## КОНСТРУКЦИЯ

Корпусы с размерами 1/4"-1", латунные EN12165-CW617N  
 Корпусы с размерами 1" 1/4-2", литые латунные, EN1982-CB753S  
 Корпусы с размерами 2" 1/2-4", литые из бронзы, EN1982-CB491K  
 Крышки латунные EN12165-CW617N  
 Уплотнения из ПРЕССОВАННОГО ВОЛОКНА  
 Элемент фильтрующий с размерами 1/4"-2" из МЕТАЛЛИЧЕСКОЙ МИКРОСЕТКИ, НЕРЖАВЕЮЩАЯ СТАЛЬ EN 10088-1.4301 (AISI 304) 500 мкм  
 Элемент фильтрующий с размерами 2" 1/2 - 4" из МЕТАЛЛИЧЕСКОЙ МИКРОСЕТКИ, НЕРЖАВЕЮЩАЯ СТАЛЬ EN 10088-1.4301 (AISI 304) 700 мкм

## ТОВАРНЫЙ КОД

0249.008	внутр. рез. / внутр. рез.	1/4"	0249.033	внутр. рез. / внутр. рез.	1" 1/4
0249.012	внутр. рез. / внутр. рез.	3/8"	0249.042	внутр. рез. / внутр. рез.	1" 1/2
0249.015	внутр. рез. / внутр. рез.	1/2"	0249.050	внутр. рез. / внутр. рез.	2"
0249.020	внутр. рез. / внутр. рез.	3/4"	0249.066	внутр. рез. / внутр. рез.	2" 1/2
0249.025	внутр. рез. / внутр. рез.	1"	0249.080	внутр. рез. / внутр. рез.	3"
			0249.100	внутр. рез. / внутр. рез.	4"



OFFICINE RIGAMONTI S.p.A.  
 via Circonvallazione, 9  
 13018 Valduggia (VC), ITALY  
 TEL. +39 0163.48165  
 FAX +39 0163.47254  
 www.officinerigamonti.it  
 export@officinerigamonti.it

# 0249 • 1/4" - 4"

ФИЛЬТР Y-ОБРАЗНЫЙ ЛАТУННЫЙ PN 25 СТЕПЕНЬ ФИЛЬТРАЦИИ 500 МКМ

ПРИСОЕДИНЕНИЕ: ВНУТРЕННЯЯ РЕЗЬБА - ВНУТРЕННЯЯ РЕЗЬБА

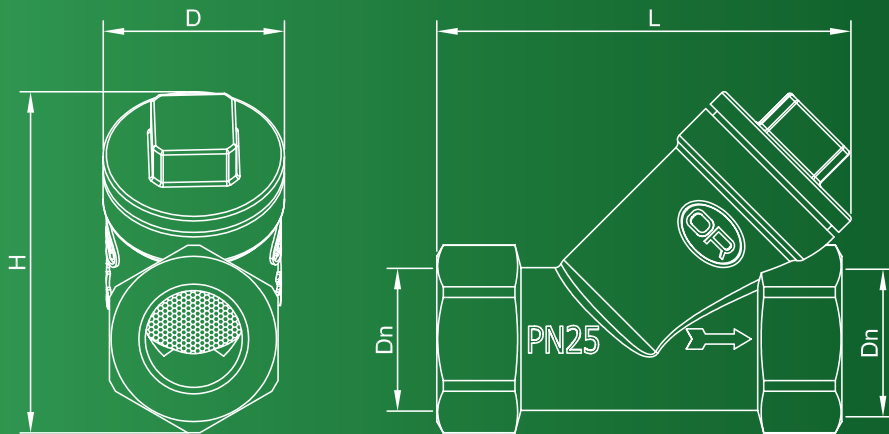

## ХАРАКТЕРИСТИКИ

DN	D	L	H
1/4"	Ø28	64,5	53,5
3/8"	Ø28	64,5	53,5
1/2"	Ø28	64,5	53,5
3/4"	Ø33	69	63
1"	Ø41	87	79
1" 1/4	Ø53	105	93
1" 1/2	Ø60	117	106
2"	Ø74	147	132
2" 1/2	Ø90	151	162
3"	Ø105	172	182
4"	Ø133	219	239

## ПОТЕРЯ НАПОРА

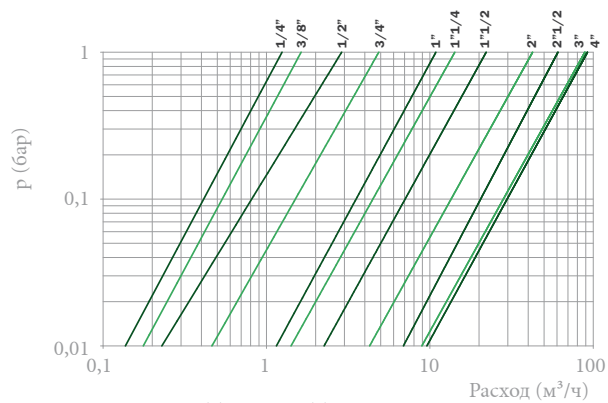

## ДАВЛЕНИЕ/ТЕМПЕРАТУРА

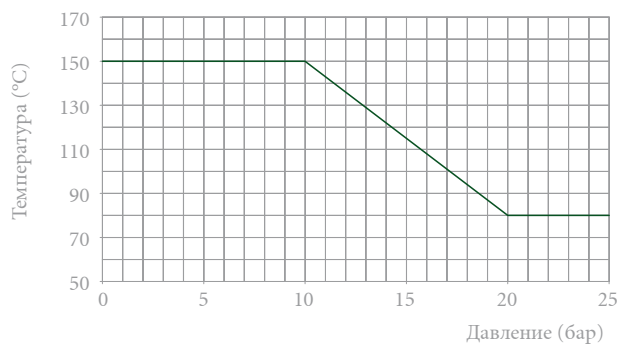

## ФИЛЬТР ВЕРТИКАЛЬНЫЙ ЛАТУННЫЙ PN 40 СТЕПЕНЬ ФИЛЬТРАЦИИ 500 МКМ

ПРИСОЕДИНЕНИЕ:  
ПЕРЕХОДНИКИ С НАКИДНОЙ ГАЙКОЙ, НАРУЖНАЯ РЕЗЬБА - НАРУЖНАЯ РЕЗЬБА



## ГИДРАВЛИЧЕСКИЕ ХАРАКТЕРИСТИКИ

Вертикальный фильтр механической очистки PN 40 из латуни, пригодный к использованию снаружи зданий, очищает воду от инородных взвешенных частиц (песка, ржавчины, извести и т.д.), удерживая их посредством физического барьера в виде стальной сетки. Примеси, транспортируемые водой, могут привести к местным коррозионным процессам в трубопроводах системы водоснабжения, а также износу важных компонентов водопроводной сети, в частности, редукторов давления или других установленных ниже устройств. Данный фильтр изготовлен из материала, пригодного к использованию с питьевой водой, выдерживает как давление в водопроводной сети, так и гидравлические удары. Внутренний фильтрующий элемент с большим проходным сечением можно легко вытащить, промыть или заменить. Вертикальные фильтры могут применяться в системах кондиционирования, хозяйственно-бытовых водопроводах снаружи зданий согласно EN 805, ирригационных и пневмосистемах. Данные изделия соответствуют требованиям Министерства здравоохранения и могут использоваться для транспортировки питьевой воды и веществ в пищевой промышленности.

## ТЕХНИЧЕСКИЕ ХАРАКТЕРИСТИКИ

Давление: условное (PN)	40 бар
Температура: Макс. допустимая рабочая (TS)	от 0°C (искл. замерзание) до +120°C
Среды, подходящие исключительно для технологического использования воды: Жидкий теплоноситель Глицольные растворы	соотв. UNI 8065 § 6 глицоль 50%
Степень фильтрации: Фильтрующая способность (S)	< 500 мкм
Резьба: Присоединение к трубопроводу	Резьба согласно ISO 228/1
Тесты и испытания согласно Уплотнительная поверхность	Испытание P11 - EN 12266-1
Испытания общего типа для фильтров механической очистки	EN 13443-1 (применяемые части)
Уровень звуковой мощности	I - Lap [дБ (A)] < 20

## КОНСТРУКЦИЯ

Корпус литой, латунный EN 1982-CB753S  
Крышка латунная EN12165-CW617N  
Уплотнения из ПРЕССОВАННОГО ВОЛОКНА  
Элемент фильтрующий из МЕТАЛЛИЧЕСКОЙ МИКРОСЕТКИ, НЕРЖАВЕЮЩАЯ СТАЛЬ 10088-1.4301 (AISI 304)

## ТОВАРНЫЙ КОД

0250.015	переходники с накидной гайкой нар. р/нар. рез 1/2"	0250.033	переходники с накидной гайкой нар. р/нар. рез 1 1/4"
0250.020	переходники с накидной гайкой нар. р/нар. рез 3/4"	0250.042	переходники с накидной гайкой нар. р/нар. рез 1 1/2"
0250.025	переходники с накидной гайкой нар. р/нар. рез 1"	0250.050	переходники с накидной гайкой нар. р/нар. рез 2"



OFFICINE RIGAMONTI S.p.A.  
via Circonvallazione, 9  
13018 Valduggia (VC), ITALY  
TEL. +39 0163.48165  
FAX +39 0163.47254  
www.officinerigamonti.it  
export@officinerigamonti.it

# 0250 • 1/2" - 2"

ФИЛЬТР ВЕРТИКАЛЬНЫЙ ЛАТУННЫЙ PN 40 СТЕПЕНЬ ФИЛЬТРАЦИИ 500 МКМ

ПРИСОЕДИНЕНИЕ:

ПЕРЕХОДНИКИ С НАКИДНОЙ ГАЙКОЙ, НАРУЖНАЯ РЕЗЬБА - НАРУЖНАЯ РЕЗЬБА

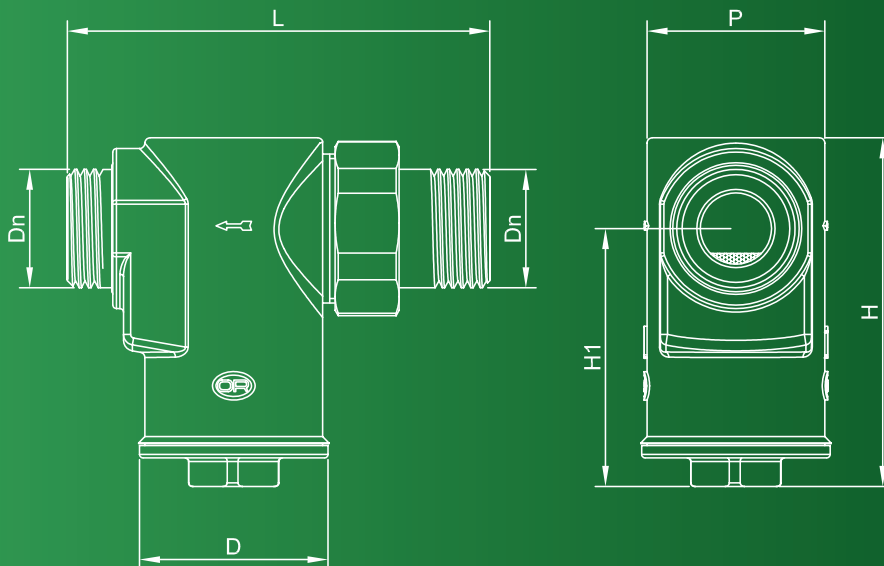

## ХАРАКТЕРИСТИКИ

DN	D	L	H	H1	P
1/2"	Ø39	88	70	53	32
3/4"	Ø41,5	99	84	64	39
1"	Ø53,5	119	99,5	77,5	50
1"1/4	Ø60	140	117	89	58
1"1/2	Ø69	160	138	102	69
2"	Ø69	172	144	103	69

## ПОТЕРЯ НАПОРА

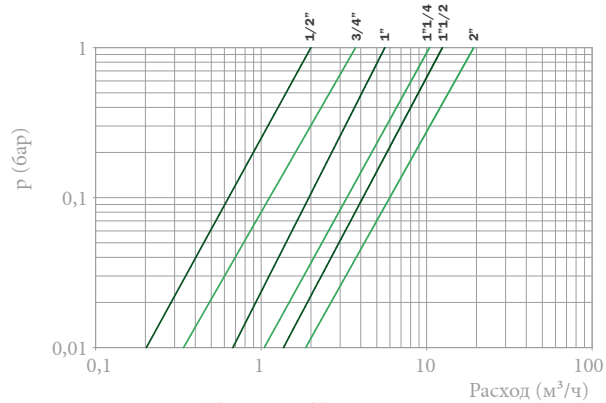

## ДАВЛЕНИЕ/ТЕМПЕРАТУРА

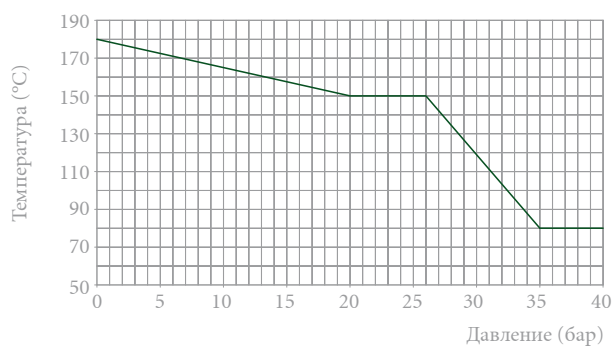

# ФИЛЬТРЫ САМООЧИЩАЮЩИЕСЯ ARION

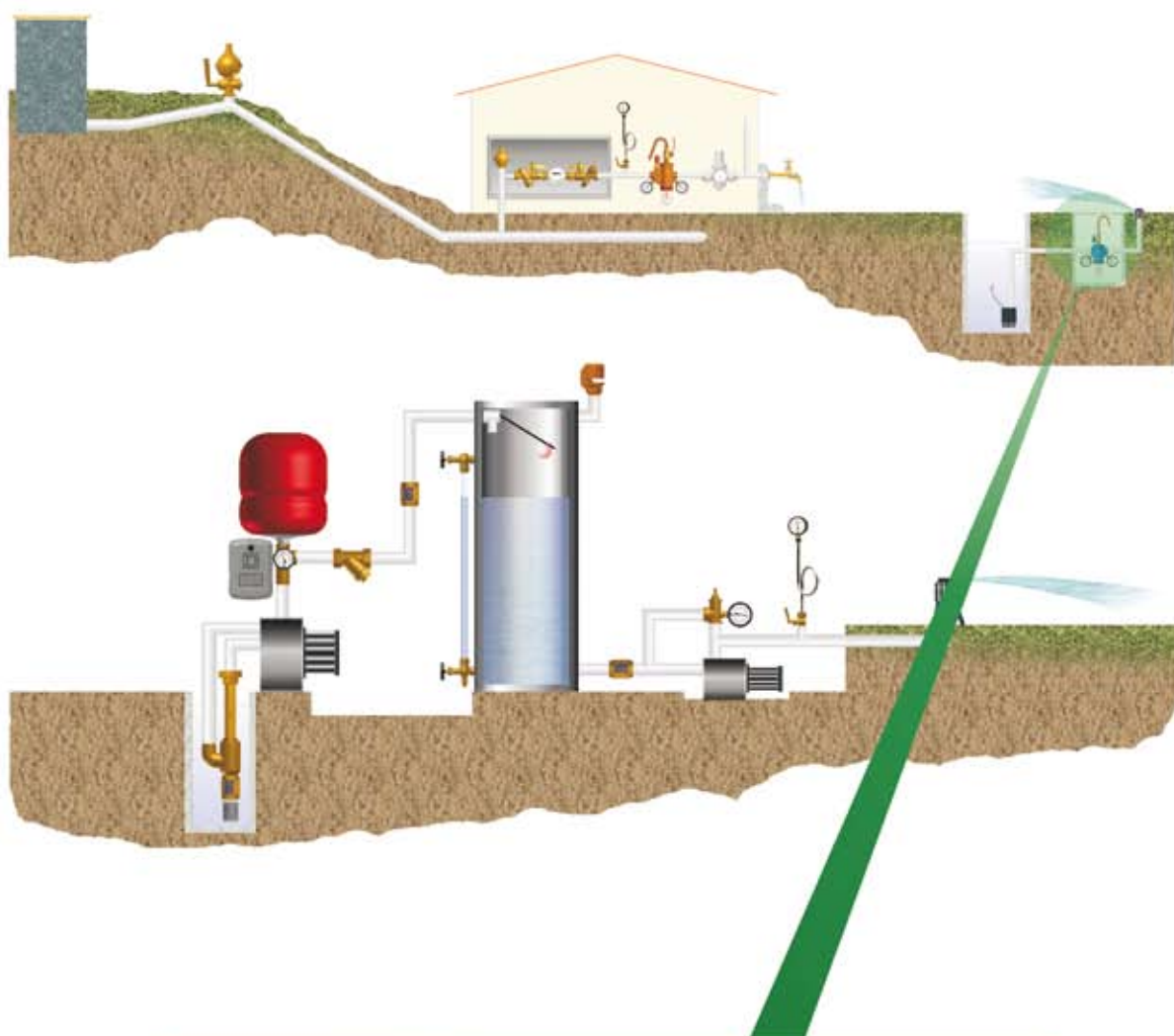

# ФИЛЬТРЫ САМООЧИЩАЮЩИЕСЯ ARION

Фильтр Arion® должен устанавливаться в начале водопроводной сети (сразу же после счетчика, если фильтр устанавливается в системах питьевого водоснабжения) и быть оснащен как на входе, так и на выходе отсечными вентилями. Кроме того, следует предусмотреть байпасный отвод во избежание неудобств, связанных с прекращением подачи воды на время проведения работ по техническому обслуживанию. Фильтр Arion® не только является самоочищающимся и обладает большой фильтрующей поверхностью, но и предусматривает возможность установки манометров на входе и выходе фильтрующего элемента. Они позволяют измерить давление до и после фильтрации, а значит, определить степень засорения фильтрующего элемента и необходимости его промывки.

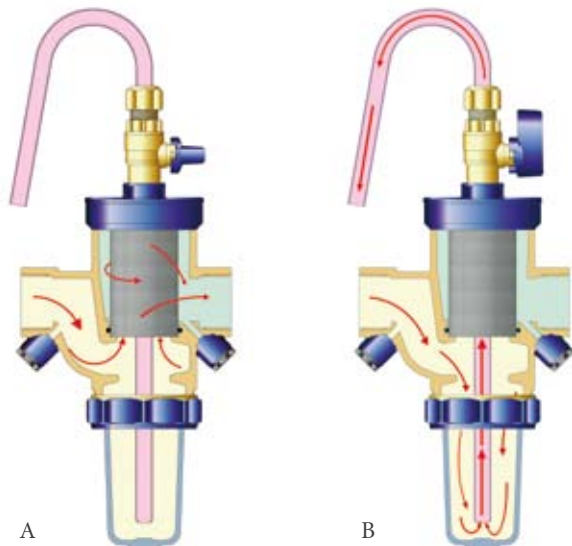

На рисунке А изображен фильтр Arion® во время нормальной работы: вода, которая течет по указанному стрелкой направлению, достигает фильтрующего элемента и проходит через него. При этом все содержащиеся в ней механические примеси эффективно задерживаются фильтром. В тот момент, когда в трубопроводе нет воды, задержанные примеси падают с сетки фильтрующего элемента в стакан через две диафрагмы, которые предотвращают возврат отложений в трубопровод. На рисунке В показан принцип удаления механических примесей из стакана (процесс опорожнения). Для этого достаточно открыть спускной шаровой кран, расположенный на крышке фильтра Arion®. Таким образом, вода, которая течет в указанном стрелкой направлении, выходит из медной трубки, унося с собой все примеси, скопившиеся на дне стакана. Чтобы завершить процедуру, необходимо закрыть шаровой кран, расположенный на крышке фильтра Arion®.

Именно из-за своего принципа работы фильтр Arion® должен устанавливаться исключительно в вертикальном положении на горизонтальных участках трубопровода, согласно указанному стрелкой направлению потока. При этом стакан для сбора механических примесей должен быть обращен вниз (рис. С). В противном случае, в момент открывания крана поток воды увлечет с собой осевшие на дно стакана примеси, возвращая их обратно в трубопровод. Рекомендуется заранее проверить, чтобы возле фильтра было достаточно пространства для вытаскивания фильтрующего элемента (сверху) и замены стакана (снизу). Что касается периодического технического обслуживания фильтра Arion®, достаточно вовремя промывать фильтрующий элемент, то есть тогда, когда при прохождении через него воды, отмечается падение давления среды  $\Delta p$ . В любом случае, рекомендуется делать это не реже чем один раз в три месяца.

Процедура промывки фильтрующего элемента предельно проста: после дросселирования потока среды с помощью отсечных вентиляей, расположенных до и после фильтра Arion®, снимите крышку в верхней части Arion®, вытащите фильтрующий элемент и почистите его путем обратной промывки.

Промывка фильтров Arion®, особенно в версии с латунным стаканом, должна выполняться строго периодически, что связано с отсутствием возможности визуального отслеживания степени засорения. При запуске новой водопроводной системы, после нескольких часов работы следует выполнить процедуру очистки установленных фильтров от стандартных механических примесей, связанных с монтажом новых труб. После промывки фильтра тщательно проверьте уплотнение крышки и, при необходимости, замените его на новый. Продолжительные периоды простоя фильтра могут привести к развитию опасных бактериальных колоний; поэтому если период простоя превышает четыре дня, рекомендуется произвести дезинфекцию в соответствии с EN 805 §12.

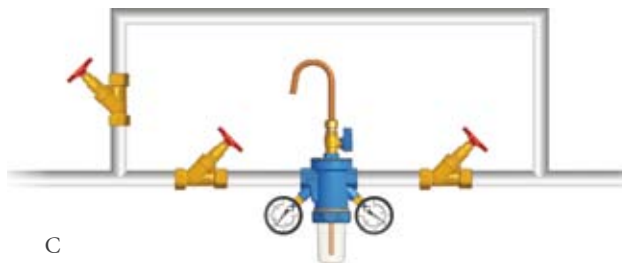

0295 • 1/2" - 2"

0297 • 1/2" - 2"

## ФИЛЬТР ЛАТУННЫЙ PN 16 "ARION" 300 мкм СО СТАКАНОМ ИЗ TROGAMID-T ФИЛЬТР ЛАТУННЫЙ PN 16 "ARION" 300 мкм СО СТАКАНОМ ИЗ ЛАТУНИ

ПРИСОЕДИНЕНИЕ: ВНУТРЕННЯЯ РЕЗЬБА - ВНУТРЕННЯЯ РЕЗЬБА  
ВНУТРЕННЯЯ РЕЗЬБА - ВНУТРЕННЯЯ РЕЗЬБА



0295



0297

### ГИДРАВЛИЧЕСКИЕ ХАРАКТЕРИСТИКИ

Фильтр ARION® — это фильтр механической очистки, предназначенный для использования в быту с целью обработки питьевой воды. Он позволяет очистить воду от инородных взвешенных частиц (песка, ржавчины, извести и т.д.), удерживая их с помощью физического барьера в виде стальной сетки и тем самым не допуская развития коррозионных процессов в трубопроводах системы водоснабжения или износа важных компонентов водопроводной сети, например, редукторов давления. Обширная поверхность фильтрующего элемента обеспечивает постоянную, оптимальную фильтрацию в течении длительного времени. Нижний стакан для сбора примесей, обладающий высокой механической прочностью, изготовлен из прозрачного материала, который позволяет визуалью контролировать степень засорения фильтра. При использовании версии с латунным стаканом фильтр можно использовать для очистки жидкостей на производстве и при высоких температурах (обратитесь в технический отдел за более подробной информацией). Фильтр ARION® также оснащен системой, позволяющей с помощью простых действий очистить его от скопившихся в стакане примесей полуавтоматически, не прекращая подачи воды. Промывка или замена фильтрующего элемента выполняется легко, путем отвинчивания верхней крышки. Фильтры ARION®, покрытые защитным слоем эпоксидной краски СИНЕГО цвета, могут использоваться в системах кондиционирования, системах хозяйственно-бытового водоснабжения снаружи зданий согласно EN 805, ирригационных и пневмосистемах, а также системах хозяйственно-бытового водоснабжения внутри зданий согласно EN 13443-1 (с фильтрующим элементом 50 мкм). Данные изделия удовлетворяют требованиям Министерства здравоохранения и могут использоваться для транспортировки питьевой воды и веществ в пищевой промышленности.

### ТЕХНИЧЕСКИЕ ХАРАКТЕРИСТИКИ

Давление: условное (PN)	16 бар
Температура: максимальная рабочая со стаканом из trogamid-t (TS)	от 0°C (искл. замерзание) до +40°C
максимальная рабочая со стаканом из латуни (TS)	от 0°C (искл. замерзание) до +80°C
Рабочие среды: Жидкий теплоноситель	соотв. UNI 8065 § 6
Гликольные растворы	гликоль 50%
Степень фильтрации: Фильтрующая способность (S)	< 300 мкм (50 мкм по требованию)
Резьба: Присоединение к трубопроводу	Резьба согласно ISO 228/1
Присоединение манометра	EN 10226-Rp1/4" (ранее ISO7/1)
Тесты и испытания согласно: Фильтры механической очистки	EN 13443-1
Уровень звуковой мощности	I - Lap [дБ (A)] < 20

### КОНСТРУКЦИЯ

Корпус литой латунный EN 1982-CB753S  
Крышка латунная EN12165-CW617N  
Стакан прозрачный из TROGAMID-T  
Стакан латунный окрашенный EN12165-CW617N  
Кольца O-образные уплотнительные из НИТРИЛЬНОЙ РЕЗИНЫ (NBR)  
Элемент фильтрующий из двойной МИКРОСЕТКИ, НЕРЖАВЕЮЩАЯ СТАЛЬ 10088-1.4301 (AISI 304)  
Отделка поверхности ПОКРЫТИЕМ ИЗ СИНЕЙ ТЕРМОСТОЙКОЙ КРАСКИ 5200 70

### ТОВАРНЫЙ КОД

0295.015	со стаканом из trogamid-t	1/2"	0297.015	со стаканом из латуни	1/2"
0295.020	со стаканом из trogamid-t	3/4"	0297.020	со стаканом из латуни	3/4"
0295.025	со стаканом из trogamid-t	1"	0297.025	со стаканом из латуни	1"
0295.033	со стаканом из trogamid-t	1"1/4	0297.033	со стаканом из латуни	1"1/4
0295.042	со стаканом из trogamid-t	1"1/2	0297.042	со стаканом из латуни	1"1/2
0295.050	со стаканом из trogamid-t	2"	0297.050	со стаканом из латуни	2"



OFFICINE RIGAMONTI S.p.A.  
via Circonvallazione, 9  
13018 Valduggia (VC), ITALY  
TEL. +39 0163.48165  
FAX +39 0163.47254  
www.officinerigamonti.it  
export@officinerigamonti.it

0295 • 1/2" - 2"

0297 • 1/2" - 2"

ФИЛЬТР ЛАТУННЫЙ PN 16 ARION 300 мкм СО СТАКАНОМ ИЗ TROGAMID-T  
 ФИЛЬТР ЛАТУННЫЙ PN 16 ARION 300 мкм СО СТАКАНОМ ИЗ ЛАТУНИ

ПРИСОЕДИНЕНИЕ: ВНУТРЕННЯЯ РЕЗЬБА - ВНУТРЕННЯЯ РЕЗЬБА  
 ВНУТРЕННЯЯ РЕЗЬБА - ВНУТРЕННЯЯ РЕЗЬБА

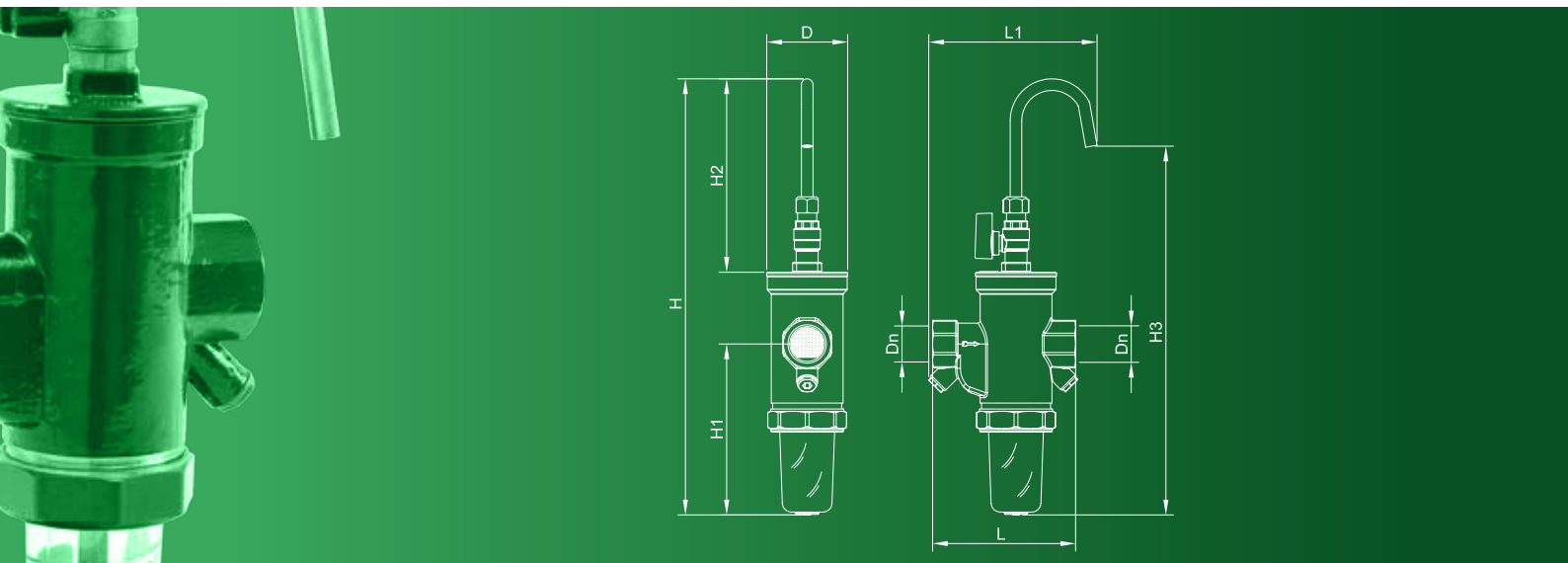

ХАРАКТЕРИСТИКИ

DN	D	L	L1	H	H1	H2	H3
1/2"	Ø70	95,5	113,5	366	145	167	288
3/4"	Ø70	95	119	377	145	167	288
1"	Ø70	123,5	141,5	377	145	167	318
1" 1/4	Ø70	121,5	141,5	377	145	167	318
1" 1/2	Ø70	145,5	156,5	433	188	167	375
2"	Ø70	145,5	156,5	433	188	167	375

ПОТЕРЯ НАПОРА

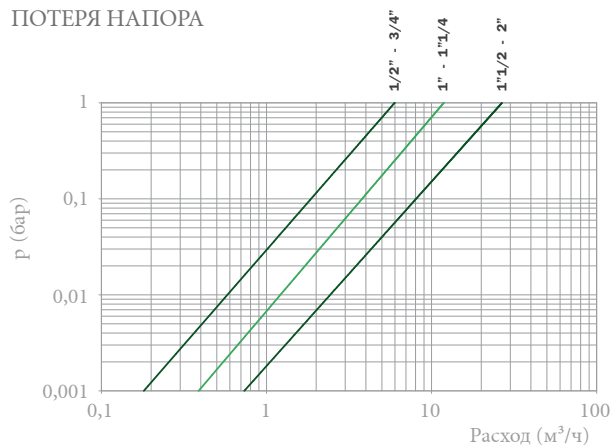



# ФИЛЬТРЫ САМООЧИЩАЮЩИЕСЯ FILT-OR

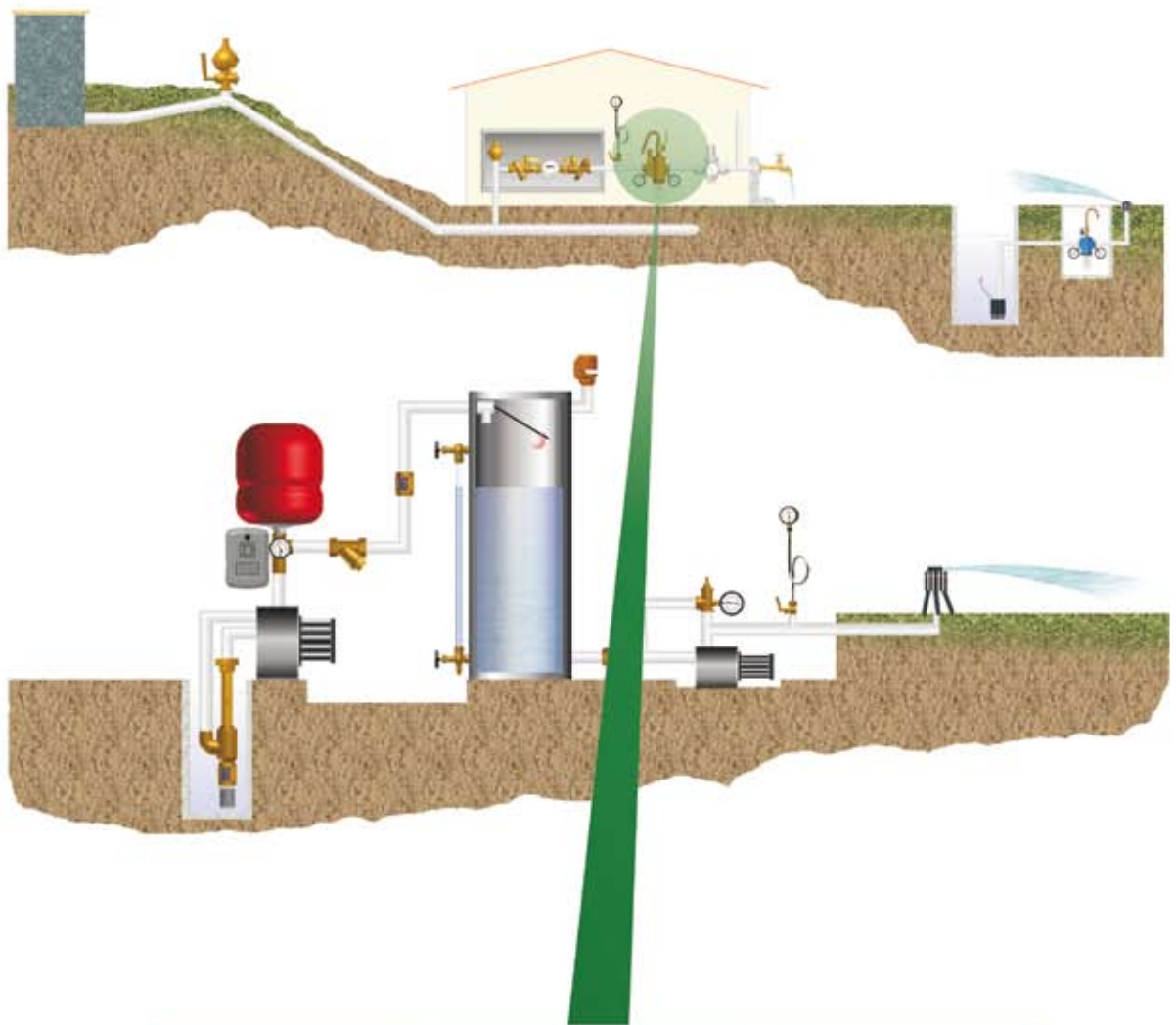

# ФИЛЬТРЫ САМООЧИЩАЮЩИЕСЯ FILT-OR

Фильтр Filt-OR® должен устанавливаться в начале водопроводной сети (сразу же после счетчика, если фильтр устанавливается в системах питьевого водоснабжения) и быть оснащен как на входе, так и на выходе отсечными вентилями. Кроме того, следует предусмотреть байпасный отвод во избежание неудобств, связанных с прекращением подачи воды на время проведения работ по техническому обслуживанию. Filt-OR® не только является самоочищающимся фильтром и обладает большой фильтрующей поверхностью, он также оснащен системой обратной промывки и предусматривает возможность установки манометров на входе и выходе фильтрующего элемента. Они позволяют измерить давление до и после фильтрации, а значит, определить степень засорения фильтрующего элемента и необходимости его промывки.

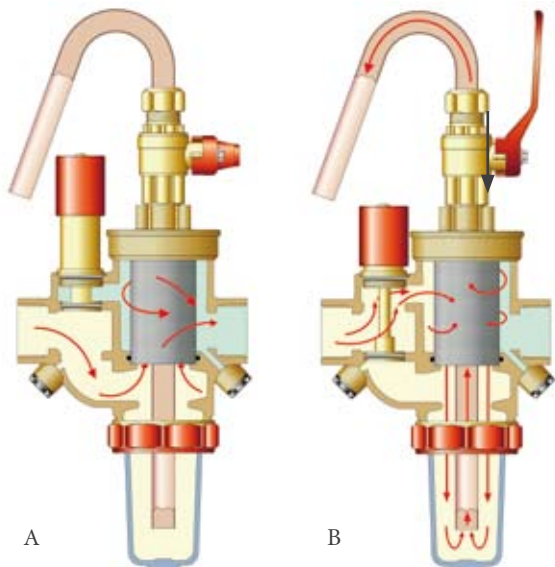

На рисунке А изображен фильтр Filt-OR® во время нормальной работы: вода, которая течет согласно указанному стрелкой направлению, достигает фильтрующего элемента и проходит через него. При этом все содержащиеся в ней механические примеси эффективно задерживаются фильтром. В тот момент, когда в трубопроводе нет воды, задержанные примеси падают с сетки фильтрующего элемента в стакан через две диафрагмы, которые предотвращают возврат отложений в трубопровод. На рисунке В показан принцип очистки сетки фильтрующего элемента путем обратной промывки и удаления примесей, скопившихся на дне стакана (процесс обратной промывки). Для этого достаточно открыть спускной шаровой кран на крышке Filt-OR®, нажать на красную кнопку и удерживать ее в полностью нажатом положении в течение 15-20 секунд. Таким образом, вода, которая течет в указанном стрелкой направлении, достигает фильтрующего элемента, проходит через него, способствуя удалению остатков взвешенных механических примесей и промывке сетки. Часть воды выходит через медную трубку, унося с собой все примеси со дна стакана. Процедура завершается отжатием красной кнопки с последующим закрытием шарового крана на крышке Filt-OR®.

Именно из-за своего принципа работы фильтр Filt-OR® должен устанавливаться исключительно в вертикальном положении на горизонтальных участках трубопровода, следуя указанному стрелкой направлению потока. При этом стакан для сбора механических примесей должен быть обращен вниз (рис. С). В противном случае, в момент открывания крана поток воды увлечет с собой осевшие на дно стакана примеси, возвращая их обратно в трубопровод.

Рекомендуется заранее проверить, чтобы возле фильтра было достаточно пространства для вытаскивания фильтрующего элемента (сверху) и замены стакана (снизу). Что касается периодического технического обслуживания Filt-OR®, необходимо заменить фильтрующий элемент, когда отмечается падение давления  $\Delta p$  при проходе через него среды, и проблему не удастся решить путем обратной промывки. Процедура промывки фильтрующего элемента предельно проста: после дросселирования потока среды с помощью отсечных вентиляей, расположенных до и после фильтра Filt-OR®, снимите крышку в верхней части Filt-OR®, вытаскивайте фильтрующий элемент и почистите его путем обратной промывки. Промывка фильтров Filt-OR®, особенно в версии с латунным стаканом, должна выполняться строго периодически, не реже чем один раз в три месяца, что связано с отсутствием возможности визуального отслеживания степени засорения. При запуске новой водопроводной системы, после нескольких часов работы следует выполнить процедуру очистки установленных фильтров от стандартных механических примесей, связанных с монтажом новых труб. После промывки фильтра тщательно проверьте уплотнение крышки и при необходимости, замените его на новое. Продолжительные периоды простоя фильтра могут привести к развитию опасных бактериальных колоний; поэтому если период простоя превышает четыре дня, рекомендуется произвести дезинфекцию в соответствии с EN 805 §12.

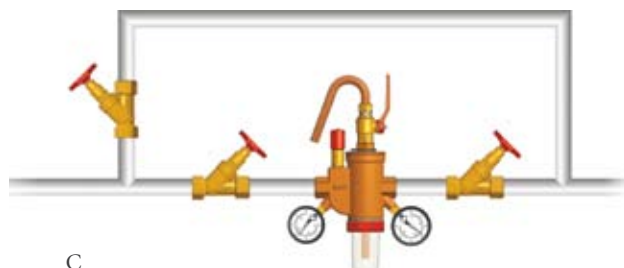

0298 • 1/2" - 1"

0299 • 1/2" - 1"

ФИЛЬТР БРОНЗОВЫЙ PN 16 FILT-OR С ОБРАТНОЙ ПРОМЫВКОЙ  
СТЕПЕНЬ ФИЛЬТРАЦИИ 300 МКМ СТАКАН ИЗ TROGAMID-T

ФИЛЬТР БРОНЗОВЫЙ PN 16 FILT-OR С ОБРАТНОЙ ПРОМЫВКОЙ  
СТЕПЕНЬ ФИЛЬТРАЦИИ 300 МКМ СТАКАН ЛАТУННЫЙ

ПРИСОЕДИНЕНИЕ: ВНУТРЕННЯЯ РЕЗЬБА - ВНУТРЕННЯЯ РЕЗЬБА  
ВНУТРЕННЯЯ РЕЗЬБА - ВНУТРЕННЯЯ РЕЗЬБА



0298

0299

#### ГИДРАВЛИЧЕСКИЕ ХАРАКТЕРИСТИКИ

Фильтр Filt-OR® — это фильтр механической очистки, предназначен для использования в быту с целью обработки питьевой воды. Он позволяет очистить воду от инородных взвешенных частиц (песка, ржавчины, извести и т.д.), удерживая их с помощью физического барьера в виде стальной сетки и не допуская развития коррозионных процессов в трубопроводах системы водоснабжения или износа важных компонентов водопроводной сети, например, редукторов давления. Обширная поверхность фильтрующего элемента обеспечивает постоянную, оптимальную фильтрацию в течении длительного времени. Нижний стакан для сбора примесей, обладающий высокой механической прочностью, изготовлен из прозрачного материала, который позволяет визуальнo контролировать степень засорения фильтра. При использовании версии с латунным стаканом фильтр можно использовать для очистки жидкостей на производстве и при высоких температурах (обратитесь в технический отдел за более подробной информацией). Фильтр Filt-OR® позволяет с помощью простых действий произвести полуавтоматическую промывку фильтрующего элемента и удалить механические примеси, скопившиеся на дне стакана. Кроме того, он оснащен системой обратной промывки фильтрующего элемента: имеющиеся в воде инородные частицы оседают на сетку фильтрующего элемента, после чего отделяются от нее и удаляются через верхний кран. Вся процедура выполняется без прекращения подачи воды. Промывка или замена фильтрующего элемента выполняется легко, путем отвинчивания верхней крышки. Фильтры Filt-OR® изготовлены из специального хромированного материала (CR), устойчивого к вымыванию цинка (обесцинкованию). Данные фильтры могут использоваться в системах кондиционирования, системах хозяйственно-бытового водоснабжения снаружи зданий согласно EN 805, ирригационных и пневмосистемах, а также системах хозяйственно-бытового водоснабжения внутри зданий согласно EN 13443-1 (с фильтрующим элементом 50 мкм). Данные изделия удовлетворяют требованиям Министерства здравоохранения и могут использоваться для транспортировки питьевой воды и веществ в пищевой промышленности.

#### ТЕХНИЧЕСКИЕ ХАРАКТЕРИСТИКИ

Давление:	
условное (PN)	16 бар
Температура:	
максимальная рабочая со стаканом из trogamid-t (TS)	от 0°C (искл. замерзание) до +40°C
максимальная рабочая со стаканом из латуни (TS)	от 0°C (искл. замерзание) до +80°C
Рабочие среды:	
Жидкий теплоноситель	соотв. UNI 8065 § 6
Глицольные растворы	глицоль 50%
Степень фильтрации:	
Фильтрующая способность (S)	< 300 мкм (50 мкм по требованию)
Резьба:	
Присоединение к трубопроводу	Резьба согласно ISO 228/1
Присоединение манометра	EN 10226-Rp1/4" (ранее ISO7/1)
Тесты и испытания согласно:	
Фильтры механической очистки	EN 13443-1
Уровень звуковой мощности	I - Lap [дБ (A)] < 20

#### КОНСТРУКЦИЯ

Корпус и крышка литые из бронзы EN1982-CV491K  
Стакан прозрачный из TROGAMID-T  
Стакан латунный окрашенный EN12165-CW617N  
Другие детали из латуни EN 12164 - CW614N  
Кольца O-образные уплотнительные неподвижные из НИТРИЛЬНОЙ РЕЗИНЫ (NBR)  
Кольца O-образные уплотнительные подвижные из СКЭП perox  
Элемент фильтрующий из двойной МИКРОСЕТКИ, НЕРЖАВЕЮЩАЯ СТАЛЬ 10088-1.4301 (AISI 304)

#### ТОВАРНЫЙ КОД

0298.015	со стаканом из trogamid-t	1/2"	0299.015	со стаканом из латуни	1/2"
0298.020	со стаканом из trogamid-t	3/4"	0299.020	со стаканом из латуни	3/4"
0298.025	со стаканом из trogamid-t	1"	0299.025	со стаканом из латуни	1"



OFFICINE RIGAMONTI  
La qualità di mano in mano.

OFFICINE RIGAMONTI S.p.A.  
via Circonvallazione, 9  
13018 Valduggia (VC), ITALY  
TEL. +39 0163.48165  
FAX +39 0163.47254  
www.officinerigamonti.it  
export@officinerigamonti.it

# 0298 • 1/2" - 1"

# 0299 • 1/2" - 1"

ФИЛЬТР ЛАТУННЫЙ PN 16 FILT-OR С ОБРАТНОЙ ПРОМЫВКОЙ  
СТЕПЕНЬ ФИЛЬТРАЦИИ 300 мкм СТАКАН ИЗ TROGAMID-T

ФИЛЬТР БРОНЗОВЫЙ PN 16 FILT-OR С ОБРАТНОЙ ПРОМЫВКОЙ  
СТЕПЕНЬ ФИЛЬТРАЦИИ 300 мкм СТАКАН ЛАТУННЫЙ

ПРИСОЕДИНЕНИЕ: ВНУТРЕННЯЯ РЕЗЬБА - ВНУТРЕННЯЯ РЕЗЬБА  
ВНУТРЕННЯЯ РЕЗЬБА - ВНУТРЕННЯЯ РЕЗЬБА

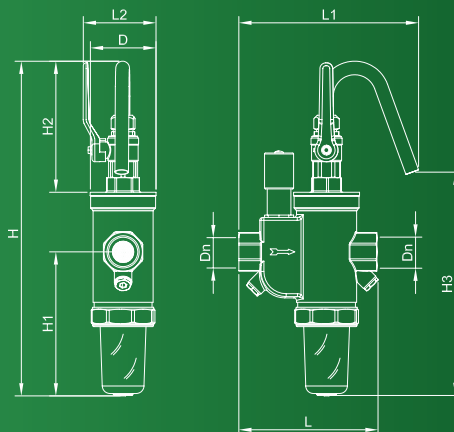

## ХАРАКТЕРИСТИКИ

DN	D	L	L1	L2	H	H1	H2	H3
1/2"	Ø68	154,5	197,5	75	345	148,5	135,2	230
3/4"	Ø68	142,5	185,5	75	345	148,5	135,2	230
1"	Ø68	142,5	185,5	75	345	148,5	135,2	230

## ПОТЕРЯ НАПОРА

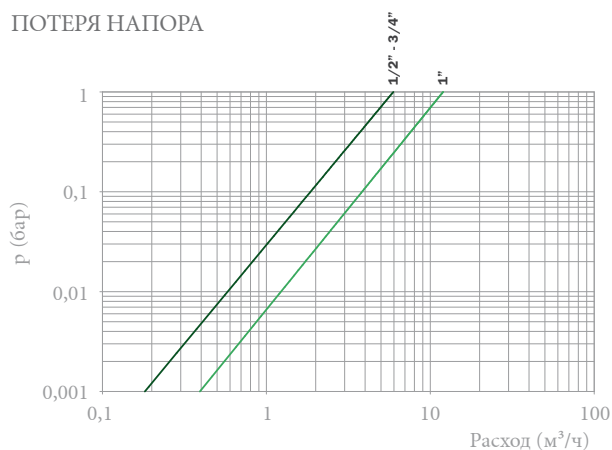

# УРОВНЕМЕРЫ

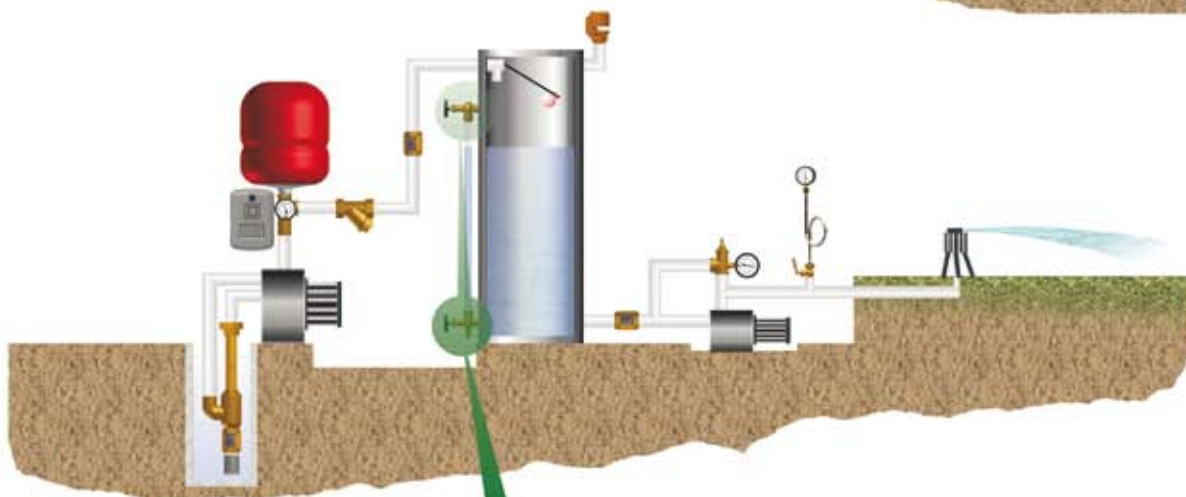

# УРОВНЕМЕРЫ

Уровнемер должен быть установлен таким образом, чтобы можно было определить уровень жидкости при любых условиях заполнения: в случае А (правильная установка) можно будет с легкостью считать уровень жидкости внутри прозрачной трубки как при минимальном, так и при максимальном заполнении. В случае В (установка выше минимального уровня) правильное считывание будет невозможно, так как прозрачный сосуд может показаться полным, даже если уровень воды в нем не будет доходить до нижнего патрубка забора воды.

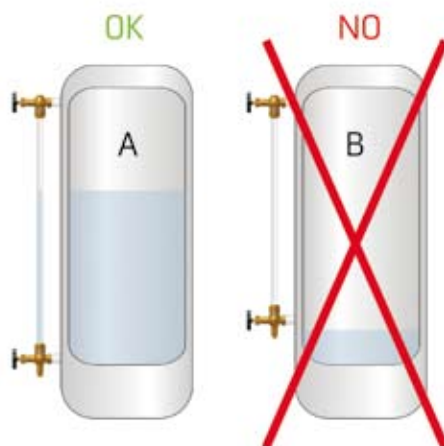
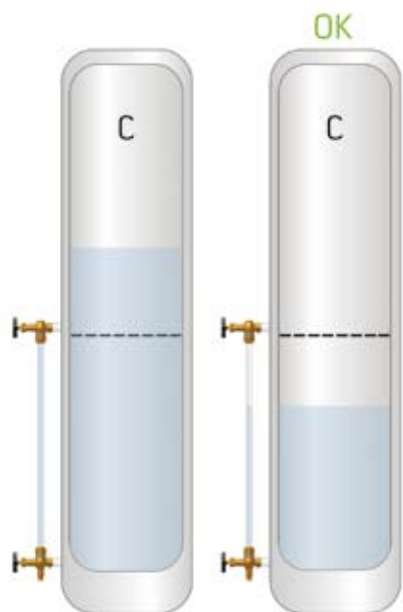

Вариант установки, изображенный на рисунке С (установка ниже минимального уровня), противопоказан в том случае, если уровнемер монтируется на резервуар, у которого нужно определить минимальный и максимальный объемы заполнения (см. предыдущий пример А). Однако он окажется успешным, если бак, с которым он используется, очень высокий, и нужно только знать, когда содержащаяся в нем жидкость опускается ниже определенного уровня.

Перед установкой нужно учитывать, что прозрачная трубка (заказываемая отдельно) вставляется сверху вниз, через верхний кран вплоть до упора в нижний. Поэтому в месте установки резервуара с уровнемерами высота потолка должна, по крайней мере, в два раза превышать длину трубки.

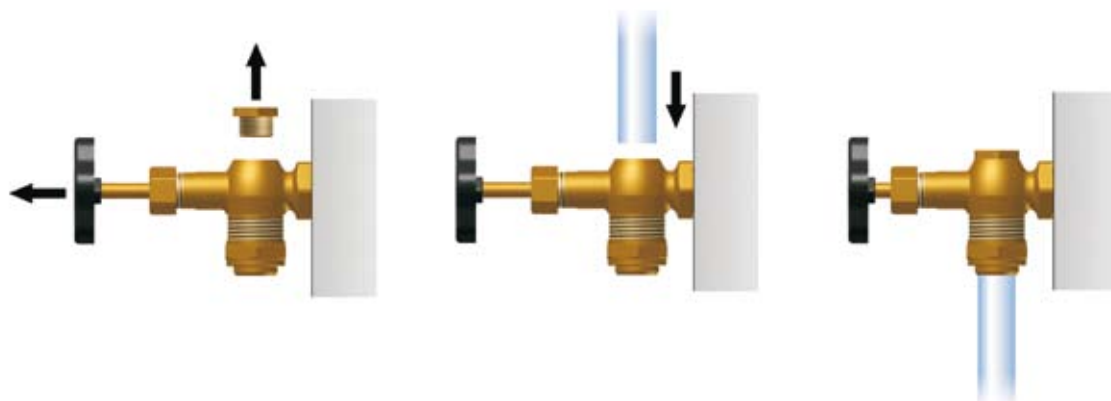
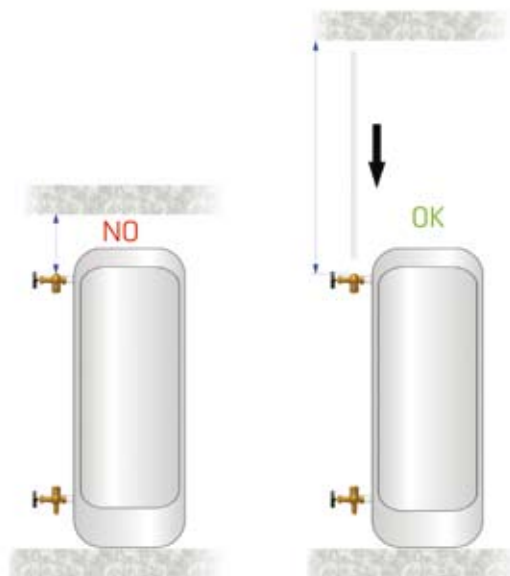

## УРОВНЕМЕР С ИГОЛЬЧАТЫМ ЗАТВОРОМ PN 10

ПРИСОЕДИНЕНИЕ: НАРУЖНАЯ РЕЗЬБА



## ГИДРАВЛИЧЕСКИЕ ХАРАКТЕРИСТИКИ

Уровнемеры обычно устанавливаются снаружи резервуара или бака, требующего отслеживания уровня содержащейся в нем жидкости, чтобы при необходимости своевременно ее пополнить. Суть их работы чрезвычайно проста и основывается на принципе двух сообщающихся сосудов. Таким образом, считывание уровня оказывается абсолютно точным и равняется фактическому уровню жидкости в баке или резервуаре. Естественно, что для нормального выполнения уровнемером его функции, трубка должна быть прозрачной. Уровнемер с игольчатым затвором состоит из двух частей: верхней, которая берет на себя функцию дросселирования и соединения с прозрачной трубкой, и нижней, которая, помимо двух вышеупомянутых функций, включает также кран для слива жидкости из трубы. Игольчатый затвор позволяет изолировать прозрачную трубку, чтобы произвести ее быструю замену в случае неисправности. В то время как расположенный внизу кран позволяет слить жидкость из прозрачной трубки (при соединении с закрытым резервуаром).

## ТЕХНИЧЕСКИЕ ХАРАКТЕРИСТИКИ

Давление:	
условное (PN)	10 бар
Температура:	
макс. допустимая рабочая (TS)	80°C
Рабочие среды:	
Жидкий теплоноситель	соотв. UNI 8065 § 6
Глицерольные растворы	глицоль 50%
Резьба:	
Присоединение к трубопроводу	Резьба согласно ISO 228/1
Тесты и испытания согласно	
Уплотнительная поверхность	Испытание P11 - EN 12266-1
Уплотнение седла затвора	Испытание P12 - EN 12266-1

## КОНСТРУКЦИЯ

Корпус из латуни EN12165-CW617N  
Другие детали из латуни EN 12164 - CW614N

## ТОВАРНЫЙ КОД

1801.010	резьбовое соединение нар. резьба	1/4"	трубка Ø10
1801.013	резьбовое соединение нар. резьба	3/8"	трубка Ø13
1801.016	резьбовое соединение нар. резьба	1/2"	трубка Ø16



OFFICINE RIGAMONTI S.p.A.  
via Circonvallazione, 9  
13018 Valduggia (VC), ITALY  
TEL. +39 0163.48165  
FAX +39 0163.47254  
www.officinerigamonti.it  
export@officinerigamonti.it

# 1801 • 1/4" - 1/2"

УРОВНЕМЕР С ИГОЛЬЧАТЫМ ЗАТВОРОМ PN 10

ПРИСОЕДИНЕНИЕ: НАРУЖНАЯ РЕЗЬБА

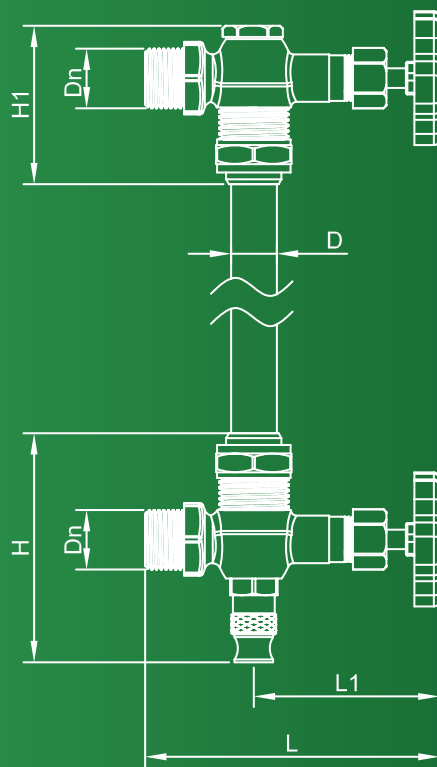

## ХАРАКТЕРИСТИКИ

DN	D	L	L1	H	H1
1/4"	10	100	65	75	48
3/8"	13	104	69	78	50
1/2"	16	108	69	81	53



УРОВНЕМЕР СО СТЕРЖНЕВЫМ ЗАТВОРОМ  
И САЛЬНИКОВЫМ УПЛОТНЕНИЕМ PN 16  
ПРИСОЕДИНЕНИЕ: НАРУЖНАЯ РЕЗЬБА



#### ГИДРАВЛИЧЕСКИЕ ХАРАКТЕРИСТИКИ

Уровнемеры обычно устанавливаются снаружи резервуара или бака, требующего отслеживания уровня содержащейся в нем жидкости, чтобы при необходимости своевременно ее пополнить. Суть их работы проста и основывается на принципе двух сообщающихся сосудов. Таким образом, считывание уровня оказывается абсолютно точным и равняется фактическому уровню жидкости в баке или резервуаре. Естественно, что для нормального выполнения уровнемером его функции, трубка должна быть прозрачной. Уровнемер с сальниковым уплотнением состоит из двух частей: верхней, которая берет на себя функцию дросселирования и соединения с прозрачной трубкой, и нижней, которая, помимо двух вышеупомянутых функций, включает также кран для слива жидкости из трубки. Стержневой затвор позволяет изолировать прозрачную трубку, чтобы произвести ее быструю замену в случае неисправности. В то время как расположенный внизу кран дает слить жидкость из прозрачной трубки (при соединении с закрытым резервуаром).

#### ТЕХНИЧЕСКИЕ ХАРАКТЕРИСТИКИ

Давление: условное (PN)	16 бар
Температура: макс. допустимая рабочая (TS)	80°C
Рабочие среды: Жидкий теплоноситель Глицольные растворы	соотв. UNI 8065 § 6 глицоль 50%
Резьба: Присоединение к трубопроводу	Резьба согласно ISO 228/1
Тесты и испытания согласно Уплотнительная поверхность Уплотнение седла затвора Устройство отсекающее	Испытание P11 - EN 12266-1 Испытание P12 - EN 12266-1 EN 1074-2

#### КОНСТРУКЦИЯ

Корпус и стержень из латуни EN12165-CW617N  
Другие детали из латуни EN 12164 - CW614N

#### ТОВАРНЫЙ КОД

1804.010	резьбовое соединение нар. резьба 3/8" трубка Ø10
1804.013	резьбовое соединение нар. резьба 1/2" трубка Ø13



OFFICINE RIGAMONTI S.p.A.  
via Circonvallazione, 9  
13018 Valduggia (VC), ITALY  
TEL. +39 0163.48165  
FAX +39 0163.47254  
www.officinerigamonti.it  
export@officinerigamonti.it

# 1804 • 3/8" - 1/2"

УРОВНЕМЕР СО СТЕРЖНЕВЫМ ЗАТВОРОМ  
И САЛЬНИКОВЫМ УПЛОТНЕНИЕМ PN 16  
ПРИСОЕДИНЕНИЕ: НАРУЖНАЯ РЕЗЬБА

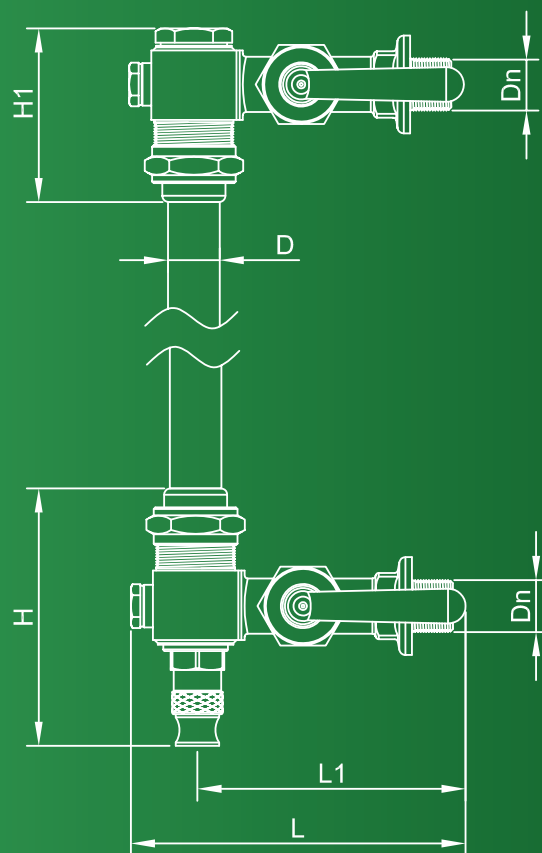

## ХАРАКТЕРИСТИКИ

DN	D	L	L1	H	H1
3/8"	13	102	86	82	55
1/2"	16	106	86	84	56

# КРАНЫ ПОД МАНОМЕТР

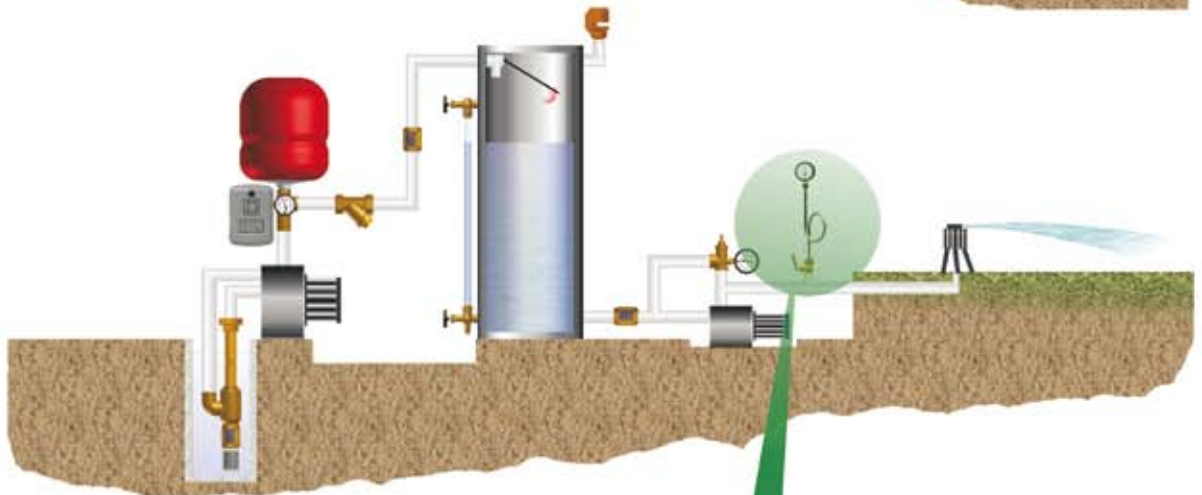



КРАН ПОД МАНОМЕТР СО СТЕРЖНЕВЫМ ЗАТВОРОМ И САЛЬНИКОВЫМ  
УПЛОТНЕНИЕМ PN 16  
ПРИСОЕДИНЕНИЕ: НАРУЖНАЯ РЕЗЬБА - ВНУТРЕННЯЯ РЕЗЬБА

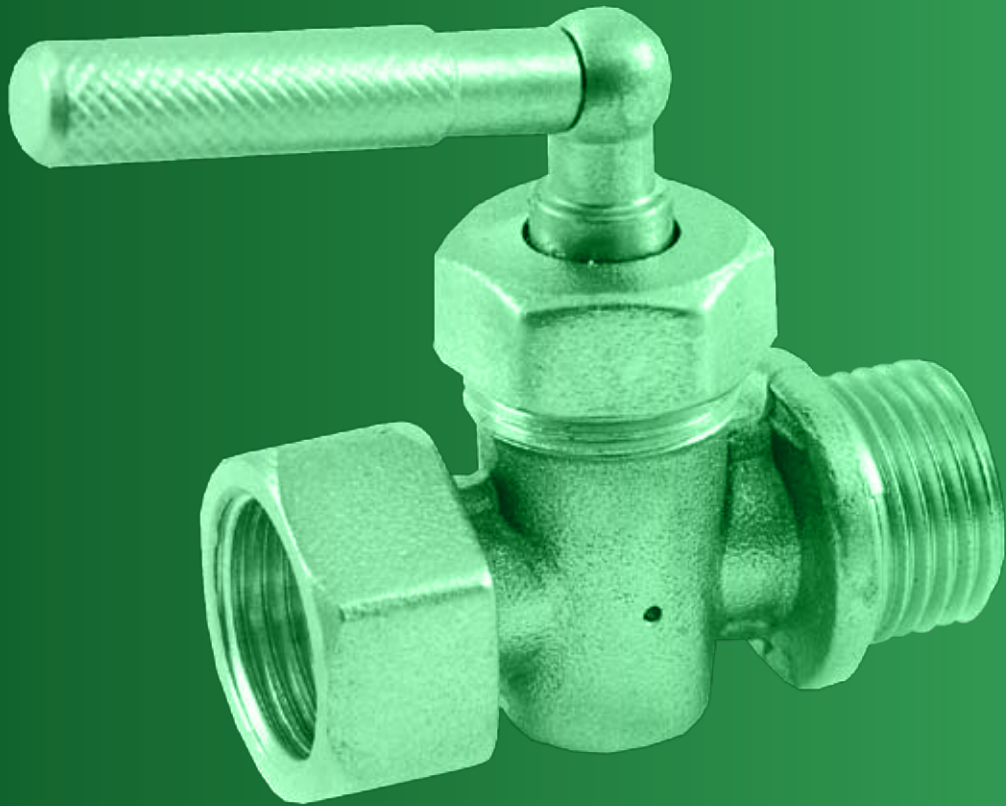

#### ГИДРАВЛИЧЕСКИЕ ХАРАКТЕРИСТИКИ

Кран под манометр предназначен для соединения любого прибора, измеряющего давление, с сетью трубопроводов. Его функциональная задача заключается в перекрытии потока жидкости в трубопроводе, ведущем к измерительному прибору, позволяя тем самым заменить последний. В момент закрывания крана через отверстие, расположенное на его корпусе, из измерительного прибора удаляется остаток жидкости. Это требуется для того, чтобы избежать случайного оттока воды под давлением в момент отвинчивания прибора или, в условиях работы при температуре близкой к нулю, замерзания жидкости и последующего повреждения измерительного прибора.

#### ТЕХНИЧЕСКИЕ ХАРАКТЕРИСТИКИ

Давление: условное (PN)	16 бар
Температура: макс. допустимая рабочая (TS)	80°C
Рабочие среды:	
Жидкий теплоноситель	соотв. UNI 8065 § 6
Глицерольные растворы	глицероль 50%
Резьба:	
Присоединение к трубопроводу	Резьба согласно ISO 228/1
Тесты и испытания согласно	
Уплотнительная поверхность	Испытание P11 - EN 12266-1
Устройство отсекающее	EN 1074-2

#### КОНСТРУКЦИЯ

Корпус и стержень из латуни EN12165-CW617N  
Другие детали из латуни EN 12164 - CW614N

#### ТОВАРНЫЙ КОД

1807.008	наружная резьба/внутренняя резьба	1/4"
1807.012	наружная резьба/внутренняя резьба	3/8"
1807.015	наружная резьба/внутренняя резьба	1/2"



OFFICINE RIGAMONTI S.p.A.  
via Circonvallazione, 9  
13018 Valduggia (VC), ITALY  
TEL. +39 0163.48165  
FAX +39 0163.47254  
www.officinerigamonti.it  
export@officinerigamonti.it

# 1807 • 1/4" - 1/2"

КРАН ПОД МАНОМЕТР СО СТЕРЖНЕВЫМ ЗАТВОРОМ И САЛЬНИКОВЫМ УПЛОТНЕНИЕМ PN 16

ПРИСОЕДИНЕНИЕ: НАРУЖНАЯ РЕЗЬБА - ВНУТРЕННЯЯ РЕЗЬБА

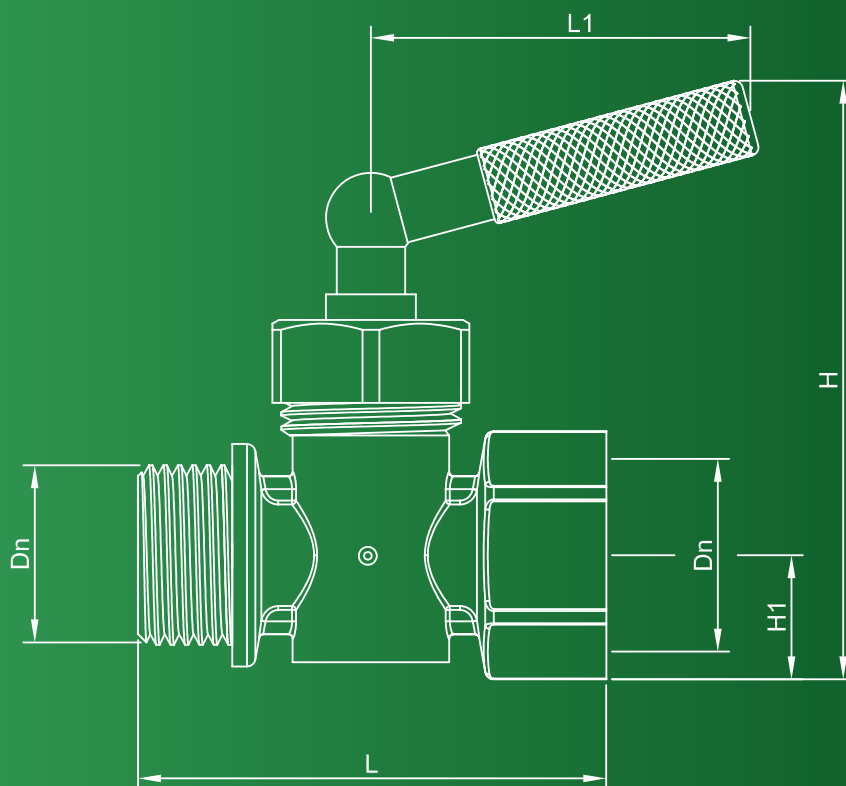

## ХАРАКТЕРИСТИКИ

DN	L	L1	H	H1
1/4"	68	43	68	15
3/8"	74	51	71	17
1/2"	75	51	71	17

КРАН ПОД МАНОМЕТР С КОНТРОЛЬНЫМ ФЛАНЦЕМ  
ЗАТВОР СТЕРЖНЕВОЙ С САЛЬНИКОВЫМ УПЛОТНЕНИЕМ PN 16  
ПРИСОЕДИНЕНИЕ: НАРУЖНАЯ РЕЗЬБА - ВНУТРЕННЯЯ РЕЗЬБА

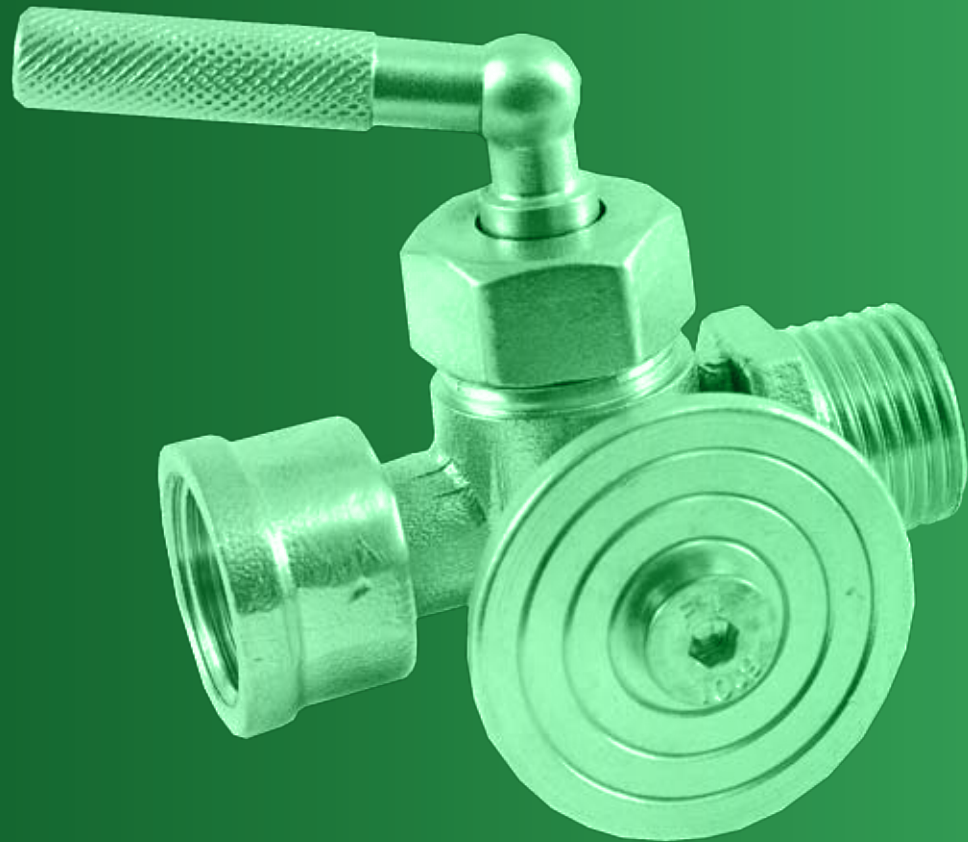

#### ГИДРАВЛИЧЕСКИЕ ХАРАКТЕРИСТИКИ

Кран под манометр с контрольным фланцем предназначен для соединения любого прибора, измеряющего давление, с сетью трубопроводов. Его функциональная задача заключается в перекрытии потока жидкости в трубопроводе, ведущем к измерительному прибору, позволяя тем самым заменить последний. В момент закрывания крана через отверстие, расположенное на его корпусе, из измерительного прибора удаляются остатки жидкости. Это требуется для того, чтобы избежать случайного оттока воды под давлением в момент отвинчивания прибора или, в случае работы при температуре близкой к нулю, замерзания жидкости и последующего повреждения измерительного прибора. Задача фланца, которым оснащен кран, заключается в обеспечении возможности проверки давления и, при необходимости, измерительного прибора со стороны I.S.P.E.S.L.; размеры этого фланца соответствуют требованиям, предъявляемым данным учреждением к подсоединению своего образца манометра.

#### НОРМАТИВНАЯ ДОКУМЕНТАЦИЯ I.S.P.E.S.L., СБОРНИК R, ВЫПУСК R3

Манометр должен устанавливаться непосредственно на генератор, его подающий или обратный трубопровод, на котором не должно быть отсекающих устройств, посредством резьбового соединения и крепежного элемента. Этот крепежный элемент (фланец) должен быть плоского дискового типа, диаметром 40 мм и толщиной 4 мм. Использование фланцевого крана для контрольного манометра предусмотрено в отопительных системах как с закрытым, так и с открытым расширительным баком.

#### ТЕХНИЧЕСКИЕ ХАРАКТЕРИСТИКИ

Давление: условное (PN)	16 бар
Температура: макс. допустимая рабочая (TS)	80°C
Рабочие среды: Жидкий теплоноситель Глицерольные растворы	соотв. UNI 8065 § 6 глицероль 50%
Резьба: Присоединение к трубопроводу	Резьба согласно ISO 228/1
Тесты и испытания согласно Уплотнительная поверхность Устройство отсекающее	Испытание P11 - EN 12266-1 EN 1074-2

#### КОНСТРУКЦИЯ

Корпус и стержень из латуни EN12165-CW617N  
Другие детали из латуни EN 12164 - CW614N

#### ТОВАРНЫЙ КОД

1808.008	наружная резьба/внутренняя резьба	1/4"
1808.012	наружная резьба/внутренняя резьба	3/8"
1808.015	наружная резьба/внутренняя резьба	1/2"



OFFICINE RIGAMONTI S.p.A.  
via Circonvallazione, 9  
13018 Valduggia (VC), ITALY  
TEL. +39 0163.48165  
FAX +39 0163.47254  
www.officinerigamonti.it  
export@officinerigamonti.it

# 1808 • 1/4" - 1/2"

КРАН ПОД МАНОМЕТР С КОНТРОЛЬНЫМ ФЛАНЦЕМ  
ЗАТВОР СТЕРЖНЕВОЙ С САЛЬНИКОВЫМ УПЛОТНЕНИЕМ PN 16  
ПРИСОЕДИНЕНИЕ: НАРУЖНАЯ РЕЗЬБА - ВНУТРЕННЯЯ РЕЗЬБА

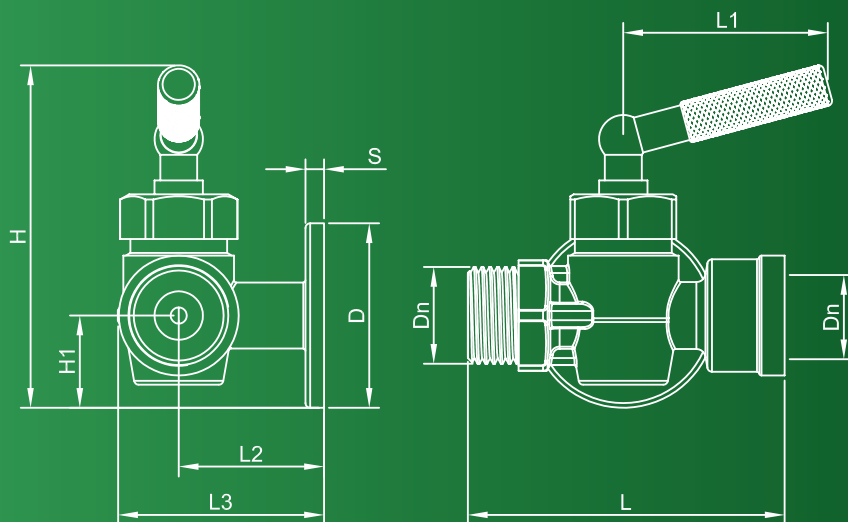
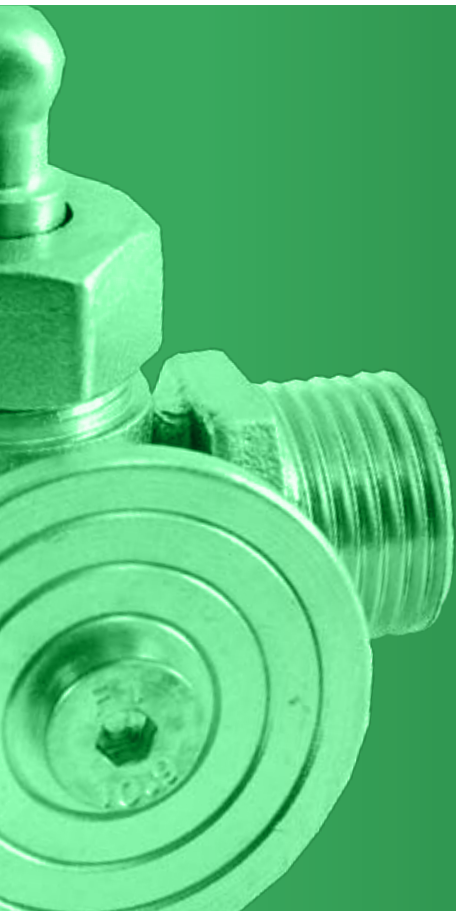

## ХАРАКТЕРИСТИКИ

DN	D	L	L1	L2	L3	H	H1	S
1/4"	Ø40	60	51	33	45	70	19	4
3/8"	Ø40	62	51	33	45	74	19	4
1/2"	Ø40	70	51	33	45	74	19	4



ВИБРОГАСИТЕЛЬ ИЗ НИКЕЛИРОВАННОЙ МЕДНОЙ ТРУБКИ PN 16  
 ПРИСОЕДИНЕНИЕ: НАРУЖНАЯ РЕЗЬБА - ВНУТРЕННЯЯ РЕЗЬБА



#### ГИДРАВЛИЧЕСКИЕ ХАРАКТЕРИСТИКИ

Виброгаситель обычно устанавливается между краном под манометр и самим манометром, чтобы возможные гидравлические удары не повредили измерительный прибор. Его специальная спиральная форма, деформируясь, смягчает гидравлический удар, сводя к минимуму повреждения манометра.

#### ТЕХНИЧЕСКИЕ ХАРАКТЕРИСТИКИ

Давление: условное (PN)	16 бар
Температура: макс. допустимая рабочая (TS)	100°C
Рабочие среды: Жидкий теплоноситель	соотв. UNI 8065 § 6
Гликольные растворы	гликоль 50%
Резьба: Присоединение к трубопроводу	Резьба согласно ISO 228/1
Тесты и испытания согласно Уплотнительная поверхность	Испытание P11 - EN 12266-1

#### КОНСТРУКЦИЯ

Трубка медная  
 Другие детали из латуни EN 12164 - CW614N  
 Никелирование ЭЛЕКТРОЛИТИЧЕСКИМ СПОСОБОМ EN 12540 Cu/Ni5s.

#### ТОВАРНЫЙ КОД

1809.008	наружная резьба/внутренняя резьба	1/4"
1809.012	наружная резьба/внутренняя резьба	3/8"
1809.015	наружная резьба/внутренняя резьба	1/2"



OFFICINE RIGAMONTI S.p.A.  
 via Circonvallazione, 9  
 13018 Valduggia (VC), ITALY  
 TEL +39 0163.48165  
 FAX +39 0163.47254  
 www.officinerigamonti.it  
 export@officinerigamonti.it

# 1809 • 1/4" - 1/2"

ВИБРОГАСИТЕЛЬ ИЗ НИКЕЛИРОВАННОЙ МЕДНОЙ ТРУБКИ PN 16

ПРИСОЕДИНЕНИЕ: НАРУЖНАЯ РЕЗЬБА - ВНУТРЕННЯЯ РЕЗЬБА

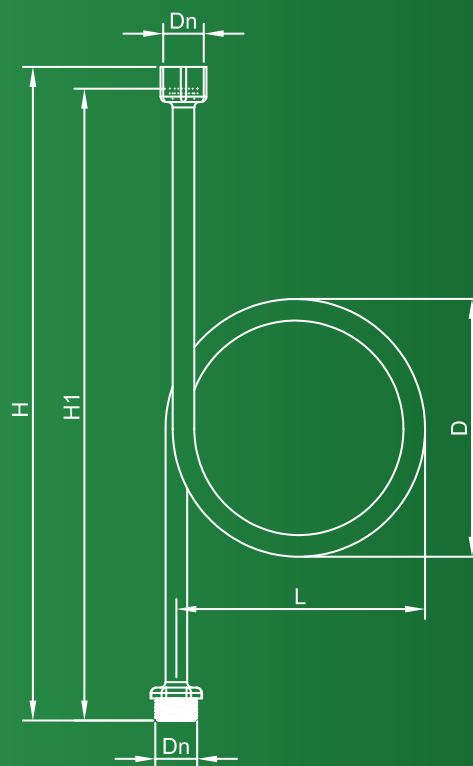

## ХАРАКТЕРИСТИКИ

DN	D	L	H	H1
1/4"	Ø62	41	157	150
3/8"	Ø62	41	164	154
1/2"	Ø62	41	167	157

# КЛАПАНЫ РЕГУЛИРОВАНИЯ РАСХОДА

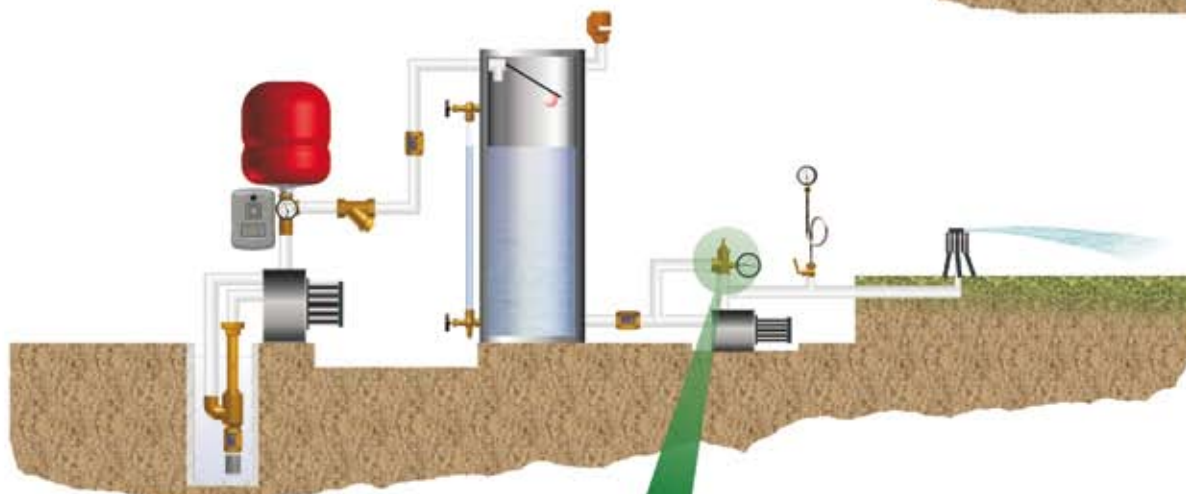

# КЛАПАНЫ РЕГУЛИРОВАНИЯ РАСХОДА

Примером использования клапана регулирования расхода может послужить следующий: когда нет возможности воздействовать непосредственно на насос, но нужно снизить расход (например, если вместимость колодца или резервуара меньше производительности насоса) или давление (например, если система, в которой устанавливается клапан регулирования расхода, нуждается в более низком давлении).

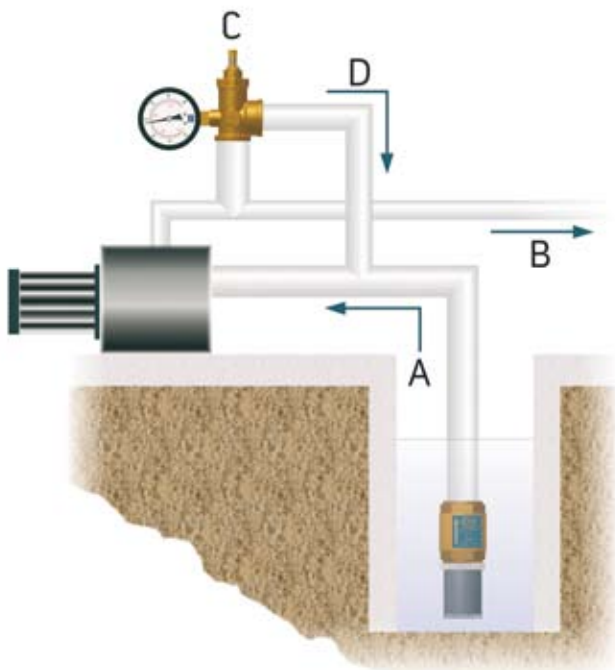

На рисунке представлена схема соединения клапана регулирования расхода. Вода всасывается насосом (А) и подается в систему водоснабжения (В). На этом трубопроводе устанавливается клапан регулирования расхода (С), от выхода которого идет байпасный отвод (D) в сторону всасывающего трубопровода. С помощью регулятора клапана можно увеличить или уменьшить количество воды, которое будет поступать обратно во входной трубопровод, снижая давление и расход нагнетательного трубопровода.

Регулировка устройства должна осуществляться во время движения среды. Вращая верхний регулировочный винт, можно увеличить или уменьшить количество жидкости в контуре рециркуляции среды и, следовательно, давление в подающем трубопроводе. По завершении регулировки можно зафиксировать регулировочный винт, затянув шестигранную контргайку. Корпус клапана полностью изолирован наружу. На штоке затвора размещено O-образное уплотнительное кольцо, которое отделяет жидкость от регулировочной группы (пружины и винта). Можно мониторить динамическое давление жидкости в замкнутом контуре, установив манометр в предусмотренное для него заднее резьбовое отверстие. Регулировка положения затвора, пропорциональная количеству проходящей жидкости, осуществляется непосредственно с помощью одной единственной пружины, которая позволяет выполнить все требуемые регулировки.



## КЛАПАН РЕГУЛИРОВАНИЯ РАСХОДА ДЛЯ НАСОСОВ PN 16 ПРИСОЕДИНЕНИЕ: НАРУЖНАЯ РЕЗЬБА - ВНУТРЕННЯЯ РЕЗЬБА

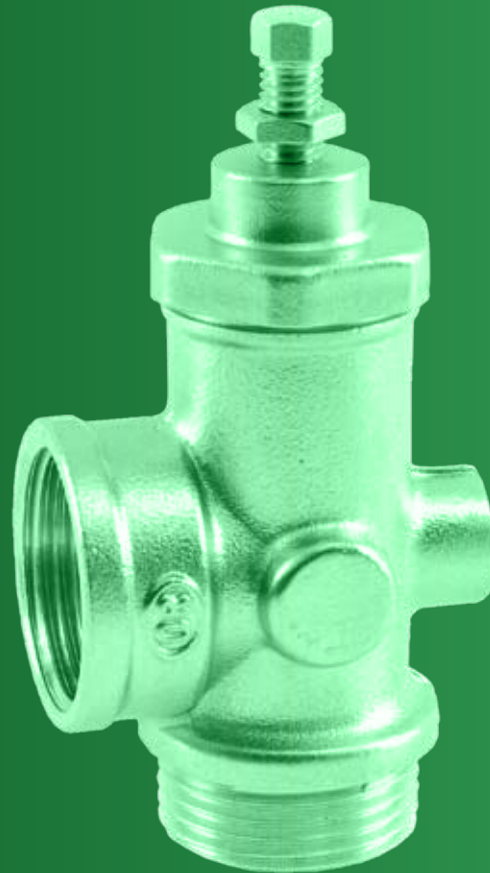

### ГИДРАВЛИЧЕСКИЕ ХАРАКТЕРИСТИКИ

Клапан регулирования расхода среды — это автоматический, автономный клапан, который, используя исключительно энергию транспортируемой среды, регулирует положение затвора. Этот клапан особенно рекомендуется в тех случаях, когда от водопроводной сети одновременно изолируется несколько квартир. Он устанавливается между подающим и обратным трубопроводами и гарантирует рециркуляцию воды, пропорциональную числу закрытых клапанов, во избежание перегрузки насоса. Клапан регулирования расхода, оснащенный системой регулирования, которая позволяет установить желаемое значение расхода, может быть монтирован в любом положении при условии, что поток среды на входе осуществляется через входное резьбовое отверстие клапана. Клапан регулирования расхода может применяться в системах кондиционирования, хозяйственно-бытовых водопроводах снаружи зданий EN 805, ирригационных и пневмосистемах. Данные изделия соответствуют требованиям Министерства здравоохранения и могут использоваться для транспортировки питьевой воды и веществ в пищевой промышленности.

### ТЕХНИЧЕСКИЕ ХАРАКТЕРИСТИКИ

Давление: условное (PN)	16 бар
диапазон регулирования	в пределах 0,5 - 8 бар
Температура: макс. допустимая рабочая (TS)	от 0°C (искл. заморозание) до +80°C
Рабочие среды: Жидкий теплоноситель	соотв. UNI 8065 § 6
Глицерольные растворы	глицероль 50%
Резьба: Присоединение к трубопроводу	Резьба согласно ISO 228/1
Присоединение манометра	EN 10226-Rp1/4” (ранее ISO7/1)
Тесты и испытания согласно	
Клапаны регулирующие	EN 1074-5
Уплотнительная поверхность	Испытание P11 - EN 12266-1

### КОНСТРУКЦИЯ

Корпус и нажимной винт из латуни EN12165-CW617N  
Другие детали из латуни EN 12164 - CW614N  
Уплотнение затвора из НИТРИЛЬНОЙ РЕЗИНЫ (NBR), обогащенной частицами ПТФЭ, устойчивое к прилипанию и отложениям  
Пружина калибровочная из СТАЛИ EN 10270-1 SM, ОЦИНКОВАННАЯ  
Кольца O-образные уплотнительные из СКЭП perox

### ТОВАРНЫЙ КОД

0111.025 наружная резьба/внутренняя резьба 1”



OFFICINE RIGAMONTI S.p.A.  
via Circonvallazione, 9  
13018 Valduggia (VC), ITALY  
TEL. +39 0163.48165  
FAX +39 0163.47254  
www.officinerigamonti.it  
export@officinerigamonti.it

# 0111 • 1''

## КЛАПАН РЕГУЛИРОВАНИЯ РАСХОДА ДЛЯ НАСОСОВ PN 16

ПРИСОЕДИНЕНИЕ: НАРУЖНАЯ РЕЗЬБА - ВНУТРЕННЯЯ РЕЗЬБА

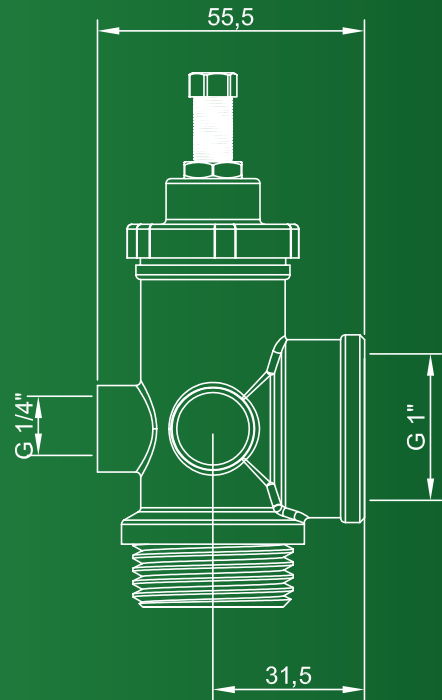
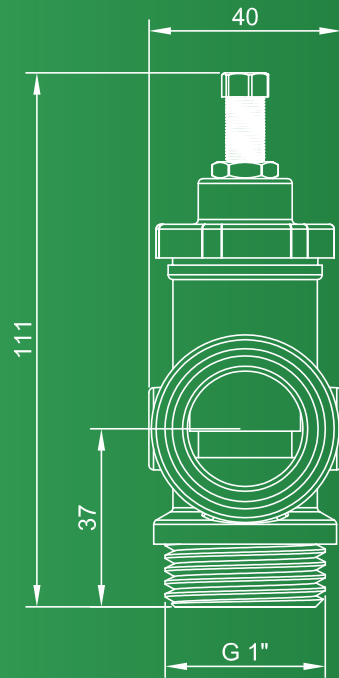

КЛАПАН РЕГУЛИРОВАНИЯ РАСХОДА ДЛЯ НАСОСОВ

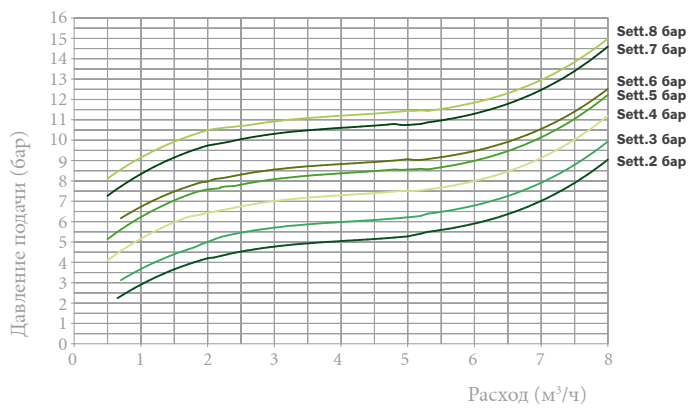

# АКСЕССУАРЫ ДЛЯ НАСОСОВ

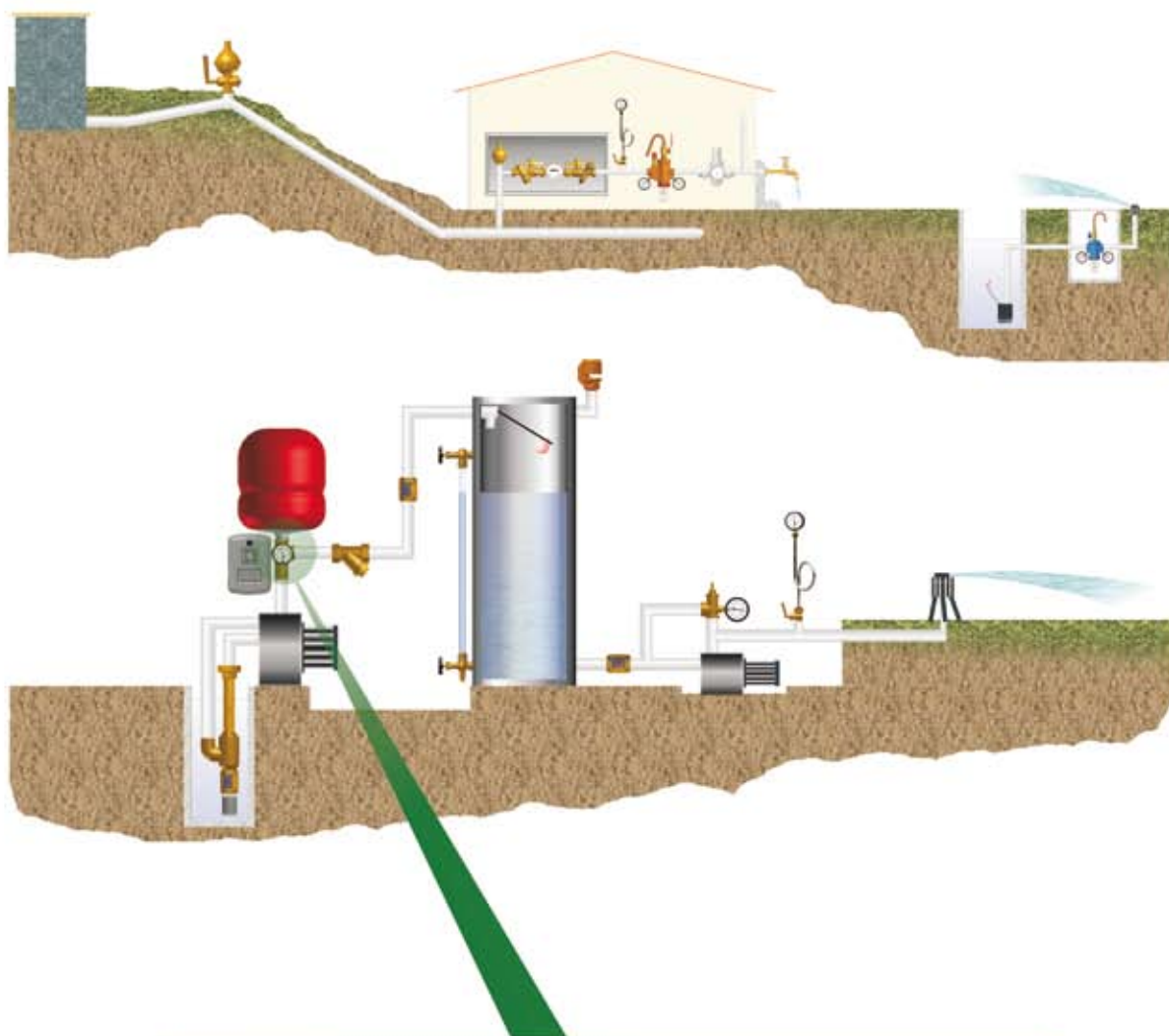







## СОЕДИНЕНИЯ 3-ХОДОВЫЕ И 5-ХОДОВЫЕ ДЛЯ НАСОСОВ

ПРИСОЕДИНЕНИЕ: НАРУЖНАЯ РЕЗЬБА - ВНУТРЕННЯЯ РЕЗЬБА



3-ХОДОВОЙ



5-ХОДОВОЙ

### ГИДРАВЛИЧЕСКИЕ ХАРАКТЕРИСТИКИ

Трех- и пятиходовые соединители обычно используются в качестве коллекторов для группирования компонентов в насосных системах и устанавливаются над насосами/автоклавами. Три отвода трехходового патрубка соединяют:

- два нижних — выход насоса/автоклавы и повторную подачу воды;

- верхний — расширительный бак.

В пятиходовом коллекторном соединителе к вышеперечисленным соединениям добавляют еще два отвода для подсоединения реле давления и манометра.

### ТОВАРНЫЙ КОД

		Высота		Присоединение Насос		Присоединение Бак		Присоединение Выход		Присоединение Манометр		Присоединение Реле давления
2060.004	5-ходовой пр. D	76 мм	1"	наружная резьба	1"	внутренняя резьба	1"	внутренняя резьба	1/4"	внутренняя резьба	1/4"	наружная резьба
2060.008	5-ходовой пр. H	69 мм	1"	наружная резьба	1"	внутренняя резьба	1"	внутренняя резьба	1/4"	внутренняя резьба	1/4"	наружная резьба
2060.009	5-ходовой пр. I	88 мм	1"	наружная резьба	1"	внутренняя резьба	1"	внутренняя резьба	1/4"	внутренняя резьба	1/4"	наружная резьба
2060.012	3-ходовой пр. N	69 мм	1"	наружная резьба	1"	внутренняя резьба	1"	внутренняя резьба	1/4"	внутренняя резьба	1/4"	наружная резьба
2060.017	5-ходовой пр. M	125 мм	1"	наружная резьба	1"	внутренняя резьба	1"	внутренняя резьба	1/4"	внутренняя резьба	1/4"	наружная резьба

### ТЕХНИЧЕСКИЕ ХАРАКТЕРИСТИКИ

#### Давление:

условное (PN)

16 бар

#### Температура:

макс. допустимая рабочая (TS)

150°C

#### Рабочие среды:

Жидкий теплоноситель

соотв. UNI 8065 § 6

#### Резьба:

Присоединение к трубопроводу

Резьба согласно ISO 228/1

Тесты и испытания согласно

Уплотнительная поверхность

Испытание P11 - EN 12266-1

### КОНСТРУКЦИЯ

Корпус латунный EN12165-CW617N



OFFICINE RIGAMONTI S.p.A.  
via Circonvallazione, 9  
13018 Valduggia (VC), ITALY  
TEL. +39 0163.48165  
FAX +39 0163.47254  
www.officinerigamonti.it  
export@officinerigamonti.it

# 2060 • 1”

## СОЕДИНЕНИЯ 3-ХОДОВЫЕ И 5-ХОДОВЫЕ ДЛЯ НАСОСОВ

### ПРИСОЕДИНЕНИЕ: НАРУЖНАЯ РЕЗЬБА - ВНУТРЕННЯЯ РЕЗЬБА



3-ХОДОВОЙ

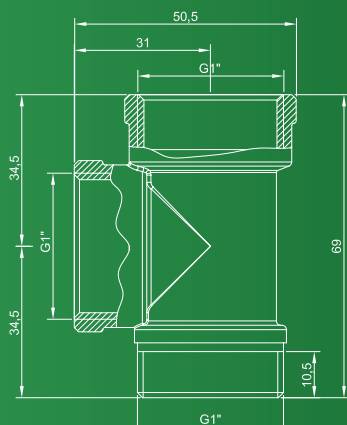

5-ХОДОВОЙ

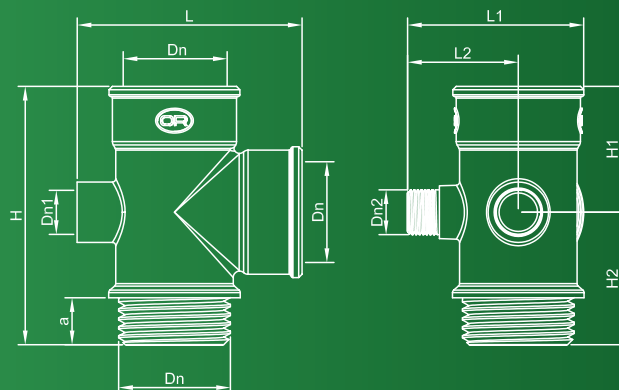

#### ХАРАКТЕРИСТИКИ

Код	Размеры									
	DN	DN1	DN2	L	L1	L2	H	H1	H2	a
2060.004	1”	1/4”	1/4”	67	52,5	33	76	37,5	38,5	13
2060.008	1”	1/4”	1/4”	56,5	48,5	29	69	24,5	44,5	12
2060.009	1”	1/4”	1/4”	65	54	32	88	38,6	49,5	17
2060.017	1”	1/4”	1/4”	65	51	31	125	51	36	18

## ЭЖЕКТОР ВАКУУМНЫЙ ДЛЯ НАСОСОВ С ЭФФЕКТОМ ВЕНТУРИ ПРИСОЕДИНЕНИЕ: НАРУЖНАЯ РЕЗЬБА - ВНУТРЕННЯЯ РЕЗЬБА

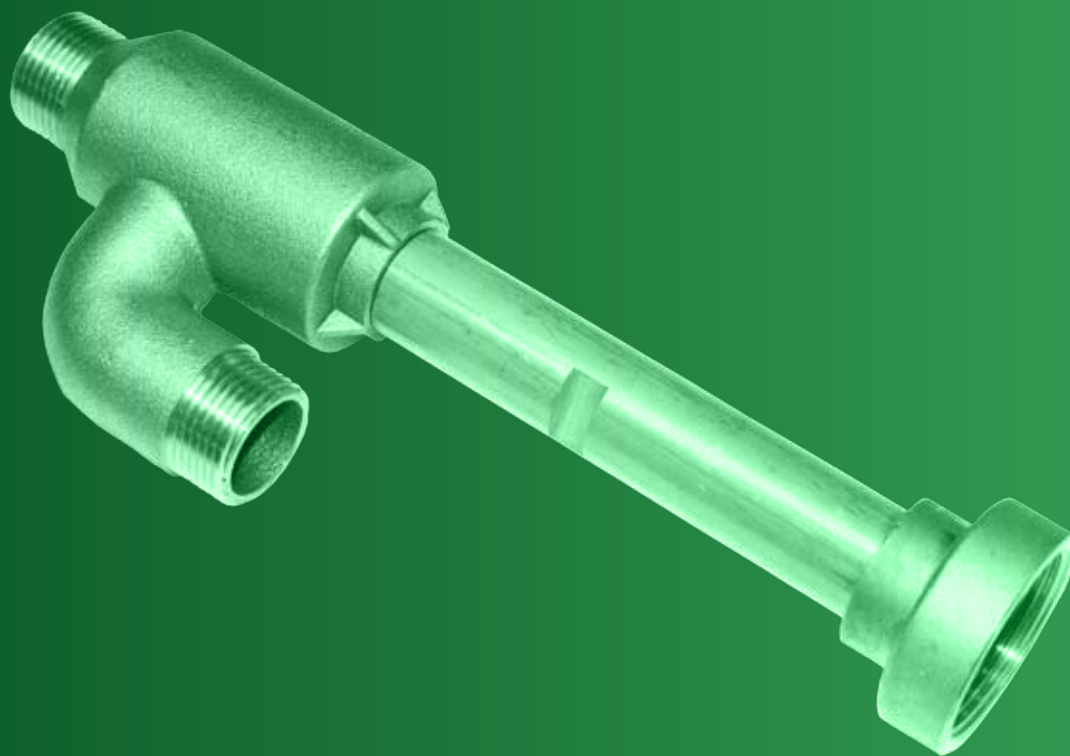

### ГИДРАВЛИЧЕСКИЕ ХАРАКТЕРИСТИКИ

Эжектор — это устройство, погруженное на дно резервуара с рабочей средой, соединенное с находящимся на поверхности насосом и предназначенное для отсасывания воды. Настоящее устройство, благодаря специальной внутренней геометрии и двойному конусному уплотнению оппозитной конфигурации, действует на основе эффекта Вентури. Скорость движения воды внутри корпуса увеличивается, что приводит к понижению давления на входе эжектора. Таким образом вода всасывается и транспортируется на поверхность до входа в насос. На конце всасывающего трубопровода эжектора принято устанавливать донный клапан. Это необходимо во избежание разгрузки устройства при остановке насосного агрегата и попадании в него тяжелых частиц, потенциально опасных для механических компонентов.

Эжектор обладает следующими характеристиками:

- 1) упрощает техническое обслуживание центробежного насоса, так как будет находиться на поверхности;
- 2) позволяет избежать использования электрических компонентов вблизи колодца;
- 3) делает возможным применение насоса как с электродвигателем, так и с двигателем внутреннего сгорания;
- 4) сам насос может быть отсоединен от системы и транспортирован в другое место без необходимости внесения каких-либо изменений.

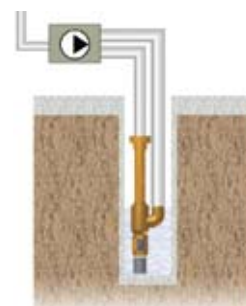

### ТЕХНИЧЕСКИЕ ХАРАКТЕРИСТИКИ

Давление: условное (PN)	16 бар
Температура: макс. допустимая рабочая (TS)	80°C
Резьба: Присоединение к трубопроводу	Резьба согласно ISO 228/1
Тесты и испытания согласно Уплотнительная поверхность	Испытание P11 - EN 12266-1

### КОНСТРУКЦИЯ

Корпус литой, латунный EN 1982-CB753S  
Трубка Вентури и седло из латуни EN 12164 - CW614N  
Гайка латунная EN12165-CW617N

### ТОВАРНЫЙ КОД

2067.025 наружная резьба 1”



OFFICINE RIGAMONTI S.p.A.  
via Circonvallazione, 9  
13018 Valduggia (VC), ITALY  
TEL. +39 0163.48165  
FAX +39 0163.47254  
www.officinerigamonti.it  
export@officinerigamonti.it

# 2067 • 1"

## ЭЖЕКТОР ВАКУУМНЫЙ ДЛЯ НАСОСОВ С ЭФФЕКТОМ ВЕНТУРИ

ПРИСОЕДИНЕНИЕ: НАРУЖНАЯ РЕЗЬБА - ВНУТРЕННЯЯ РЕЗЬБА

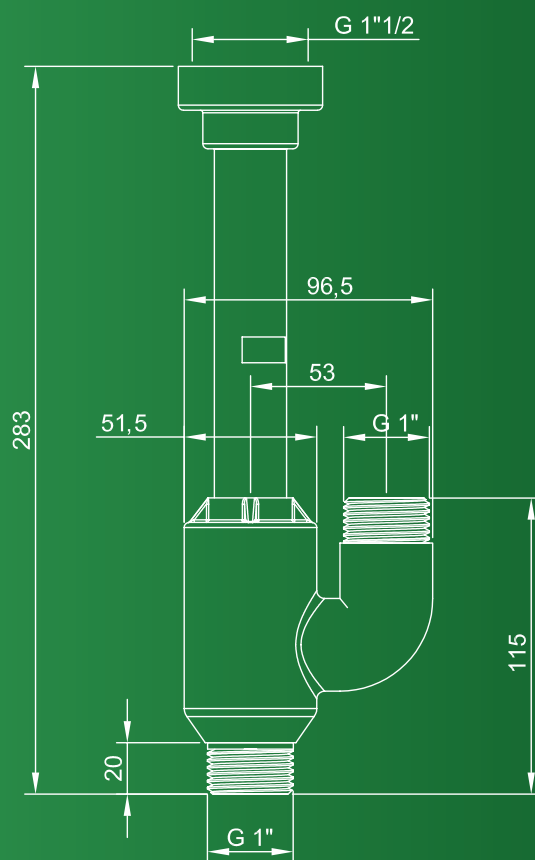

# ВОЗДУХООТВОДЧИКИ ДЛЯ СПУСКА БОЛЬШИХ ОБЪЕМОВ ВОЗДУХА

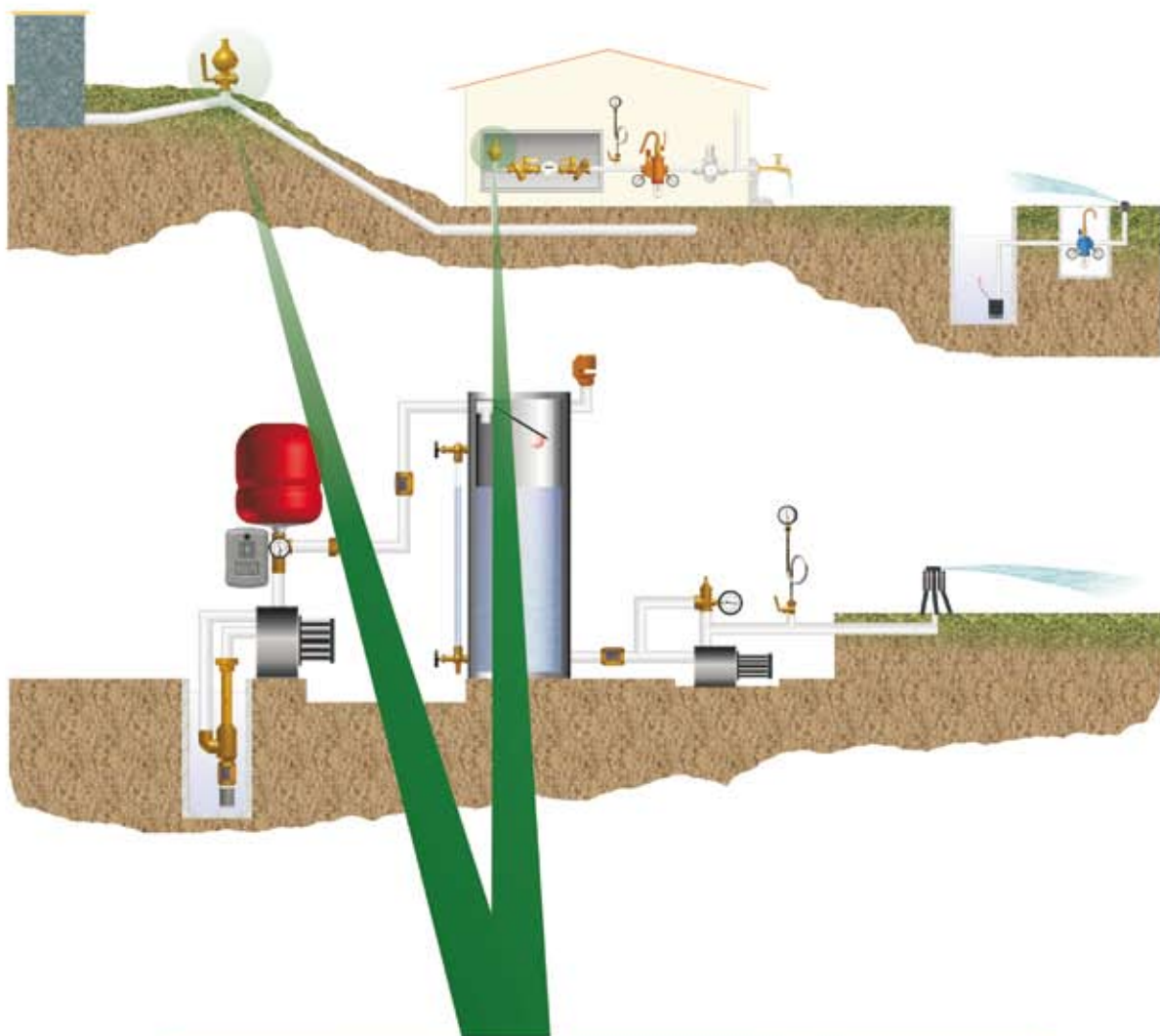

# ВОЗДУХООТВОДЧИКИ ДЛЯ СПУСКА БОЛЬШИХ ОБЪЕМОВ ВОЗДУХА

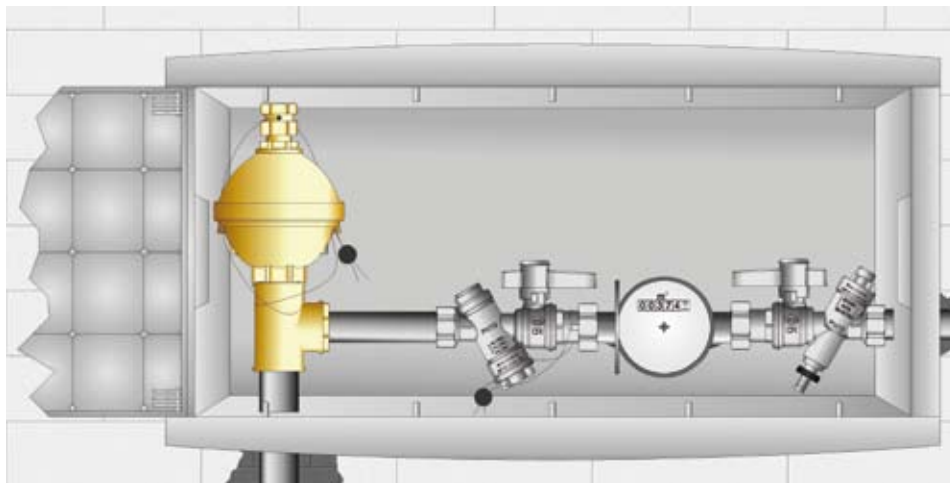

Участок соединения водопровода и счетчика в бытовых условиях включает отсечные вентили до и после счетчика и воздухоотводчики для спуска больших объемов воздуха. Все устройства соответствуют требованиям действующего законодательства в рамках жилищно-коммунальных услуг, а также европейского стандарта EN 805 относительно водопроводных сетей и их компонентов в жилых зданиях. Для большей безопасности участок водопровода со счетчиком может быть размещен в специальный сборный шкаф, один ключ от которого будет у компетентного учреждения, а другой — у абонента, чтобы можно было в любое время проверить наличие воды и водопотребление.

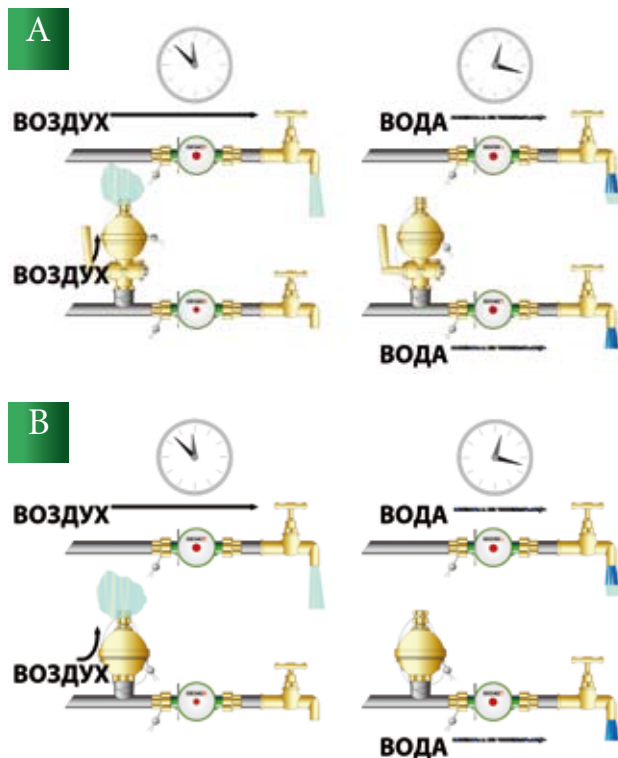

Воздухоотводчики ROMA (A) и Alta Portata (B) используются в местах, где часто отмечается прекращение подачи воды из водопровода. Обычно, когда подача воды приостанавливается, трубы наполняются воздухом, который будет удален из водопроводной сети через квартирные водопроводные краны после того, как водоснабжение будет восстановлено. Однако этот воздух, проходя через счетчик, воспринимается последним как вода и засчитывается из расчета в м<sup>3</sup>. Когда вода поступает в систему водоснабжения, в которой установлен воздухоотводчик Alta Portata или ROMA, последний выпускает воздух из водопровода до того, как вода дошла до счетчика, и при этом не надо открывать водопроводный кран в квартире. После возобновления подачи воды внутренний поплавок перекроет воздухопускное отверстие, не давая воде вытечь. Когда водопровод заполнится, при открытии крана в квартире через счетчик будет проходить только вода. Воздухоотводчики Alta Portata и ROMA не выполняют функции дегазации.

ВОЗДУХООТВОДЧИК  
АВТОМАТИЧЕСКИЕ PN 16 "ALTA PORTATA"  
ПРИСОЕДИНЕНИЕ: НАРУЖНАЯ РЕЗЬБА



#### ГИДРАВЛИЧЕСКИЕ ХАРАКТЕРИСТИКИ

Воздухоотводчики Alta Portata представляет собой автоматический клапан с одним поплавком, применяемый для удаления и спуска больших объемов воздуха из водопровода. Воздухоотводчики типа Alta Portata может быть установлен только в вертикальном положении. Для максимальной эффективности спуска рекомендуется устанавливать клапан в самых высоких точках водопровода. Если это невозможно, на входе следует предусмотреть тройник так, как это показано на рисунке А. При установке в верхней части стояков можно предусмотреть фитинг под сливной шланг (поставляемый по требованию заказчика). Особая сферическая форма внутреннего поплавка-затвора из термопластичного каучука предотвращает образование водяных брызг во время герметизации, при закрывании. Отсутствие направляющих скольжения и, следовательно, трения способствует быстрому и точному движению шарового поплавка при закрывании, а также позволяет избежать опасных отложений. У воздухоотводного отверстия расположена крышка, защищающая от пыли и пуха, которые со временем могут скопиться в отверстии колпачка, засоряя его. Кроме того, благодаря отверстиям в корпусе, крышка позволяет пломбировать клапан во избежание его несанкционированного ремонта или взлома. Нижняя шаровая опора позволяет равномерно распределить гидравлическую нагрузку по всей поверхности шара, сводя к минимуму проявление турбулентности и гарантируя исключительную точность закрывания. Воздухоотводчик типа Alta Portata находит широкое применение в системах кондиционирования, системах хозяйственно-бытового водоснабжения снаружи зданий согласно EN 805 и ирригационных системах. Благодаря своей простоте воздухоотводчик Alta Portata не требует технического обслуживания. Если отмечается утечка воды из верхнего седла воздухоотводчика, нужно заменить внутренний шаровой затвор, сняв колпачок с корпуса. При длительном простое рекомендуется принять необходимые меры по дезинфекции устройства в соответствии с EN 805 §12. Данные изделия удовлетворяют требованиям Министерства здравоохранения и могут использоваться для транспортировки питьевой воды и веществ в пищевой промышленности.



#### ТЕХНИЧЕСКИЕ ХАРАКТЕРИСТИКИ

Давление:	16 бар
условное (PN)	0,5 бара (Класс А согласно 12266-1)
герметизации	от 0,5 до 16 бар (колебание макс. установленного значения: ± 10%).
диапазон применения воздухоотводной функции	
Температура:	0°C (искл. замерзание) +110°C
макс. допустимая рабочая (TS)	
Резьба:	Резьба согласно ISO 228/1
Присоединение к трубопроводу	
Тесты и испытания согласно	
Воздухоотводчики	EN 1074-4
Уплотнение седла	EN 1074-4 § 5.2.2
Устойчивость к давлению	EN 1074-4 § 5.1.1

#### КОНСТРУКЦИЯ

Корпус и колпачок из латуни EN 12165 – CW617N  
Кольцо O-образное уплотнительное: НИТРИЛЬНАЯ РЕЗИНА (NBR)  
Шаровой поплавок из: ТЕРМОПЛАСТИЧНОГО ЭЛАСТОМЕРА  
Шаровая опора из: ПОЛИАЦЕТАЛЯ (POM)

#### ТОВАРНЫЙ КОД

0498.120	наружная резьба	3/4"
0498.125	наружная резьба	1"



OFFICINE RIGAMONTI S.p.A.  
via Circonvallazione, 9  
13018 Valduggia (VC), ITALY  
TEL. +39 0163.48165  
FAX +39 0163.47254  
www.officinerigamonti.it  
export@officinerigamonti.it

# 0498 • 3/4" - 1"

ВОЗДУХООТВОДЧИКИ  
АВТОМАТИЧЕСКИЕ PN 16 "ALTA PORTATA"  
ПРИСОЕДИНЕНИЕ: НАРУЖНАЯ РЕЗЬБА

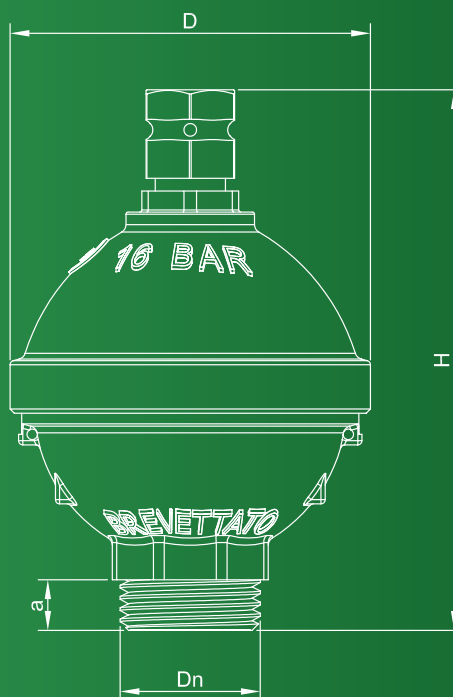

## ХАРАКТЕРИСТИКИ

DN	D	H	a
3/4"	85,5	126	12
1"	85,5	126	12

## ГРАФИК ВОЗДУШНОГО КЛАПАНА (ВАНТУЗА) "ALTA PORTATA"

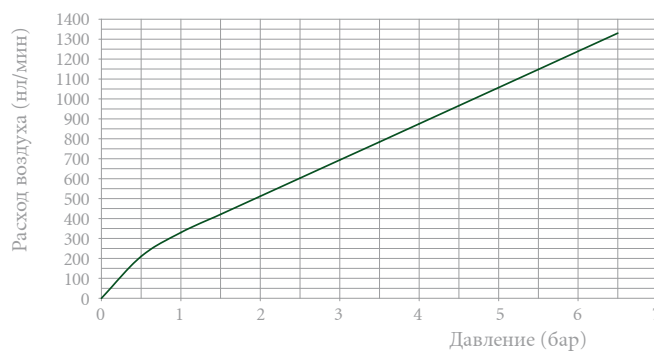



ВОЗДУХООТВОДЧИКИ  
АВТОМАТИЧЕСКИЕ PN 16 ТИПА "ROMA"  
ПРИСОЕДИНЕНИЕ: НАРУЖНАЯ РЕЗЬБА



#### ГИДРАВЛИЧЕСКИЕ ХАРАКТЕРИСТИКИ

Воздухоотводчик типа ROMA представляет собой автоматический клапан с одним поплавком, применяемый для удаления и спуска больших объемов воздуха из водопровода. Встроенное отсекающее устройство снабжено стержневым затвором с двумя положениями под углом 90°: положение А соединяет систему с верхним резервуаром для спуска воздуха, в то время как положение В отсекает спускной резервуар от системы и позволяет удалять воздух из водопровода через переднее отверстие. Благодаря этому клапан пригоден к использованию снаружи зданий, где высок риск замерзания. Воздухоотводчик типа ROMA может быть установлен только в вертикальном положении. Для максимальной эффективности спуска рекомендуется устанавливать клапан в самых высоких точках водопровода. Если это невозможно, на входе следует предусмотреть тройник так, как это показано на рисунке С. При установке в верхней части стояков можно предусмотреть фитинг под сливной шланг (поставляемый по требованию заказчика). Особая сферическая форма внутреннего поплавка-затвора из термопластичного каучука не допускает образования водяных брызг во время герметизации, при закрывании. Отсутствие направляющих скольжения и, следовательно, трения способствует быстрому и точному движению шарового поплавка при закрывании, а также позволяет избежать опасных отложений. У воздухоотпускного отверстия расположена крышка, защищающая от пыли и пуха, которые со временем могут скопиться в отверстии колпачка, засоряя его. Кроме того, благодаря отверстиям в корпусе, крышка позволяет пломбировать клапан во избежание его несанкционированного ремонта или взлома. Нижняя шаровая опора позволяет равномерно распределить гидравлическую нагрузку по всей поверхности шара, сводя к минимуму проявление турбулентности и гарантируя исключительную точность закрывания. Воздухоотводчик типа ROMA находит широкое применение в системах кондиционирования, системах хозяйственно-бытового водоснабжения снаружи зданий согласно EN 805 и ирригационных системах. Техническое обслуживание воздушных клапанов типа ROMA заключается в периодической проверке уплотнения встроенного отсекающего устройства: при необходимости можно зафиксировать стержневой затвор, привинтив переднюю шестигранную гайку и одновременно с этим переместив рычаг из положения А в положение В и наоборот. Рычаг должен приводиться в движение исключительно вручную, без использования вспомогательных инструментов. Если отмечается утечка воды из верхнего седла воздухоотводчика, нужно заменить внутренний шаровой затвор, сняв колпачок с корпуса. При длительном простое рекомендуется принять необходимые меры по дезинфекции устройства в соответствии с EN 805 §12. Данные изделия удовлетворяют требованиям Министерства здравоохранения и могут использоваться для транспортировки питьевой воды и веществ в пищевой промышленности.

#### ТЕХНИЧЕСКИЕ ХАРАКТЕРИСТИКИ

Давление: условное (PN) герметизации	16 бар 0,5 бара (Класс А согласно 12266-1) от 0,5 до 16 бар (колебание макс. установленного значения: ± 10%).
Температура: макс. допустимая рабочая (TS) минимальная простоя системы	от 0°C (искл. замерзание) до +110°C -20°C (с удаленной из верхней части вантуза жидкостью)
Резьба: Присоединение к трубопроводу	Резьба согласно ISO 228/1
Тесты и испытания согласно: Воздухоотводчики	EN 1074-4
Уплотнение седла	EN 1074-4 § 5.2.2
Устройство отсекающее	EN 1074-2
Уплотнение корпуса гидроизоляционное	EN 1982 B.7
Устойчивость к давлению	EN 1074-4 § 5.1.1

#### КОНСТРУКЦИЯ

Корпус и стержень литые из латуни EN 1982-CB753S  
Колпачок из латуни EN 12165 - CW617N  
Кольцо O-образное уплотнительное из НИТРИЛЬНОЙ РЕЗИНЫ (NBR)  
Шаровой поплавок из ТЕРМОПЛАСТИЧНОГО ЭЛАСТОМЕРА  
Шаровая опора из: ПОЛИАЦЕТАЛЯ (POM)

#### ТОВАРНЫЙ КОД

3161.020	наружная резьба	3/4"
3161.025	наружная резьба	1"
3161.033	наружная резьба	1" 1/4

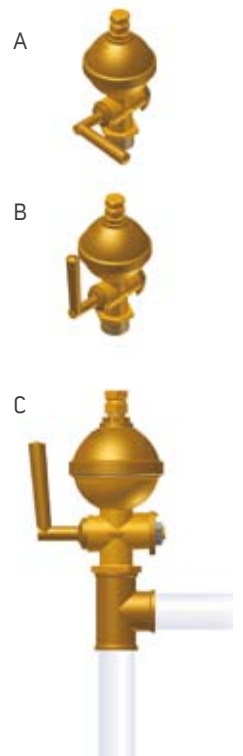

OFFICINE RIGAMONTI S.p.A.  
via Circonvallazione, 9  
13018 Valduggia (VC), ITALY  
TEL. +39 0163.48165  
FAX +39 0163.47254  
www.officinerigamonti.it  
export@officinerigamonti.it

# 3161 • 3/4" - 1"1/4

ВОЗДУХООТВОДЧИКИ  
АВТОМАТИЧЕСКИЕ PN 16 ТИПА "РОМА"  
ПРИСОЕДИНЕНИЕ: НАРУЖНАЯ РЕЗЬБА

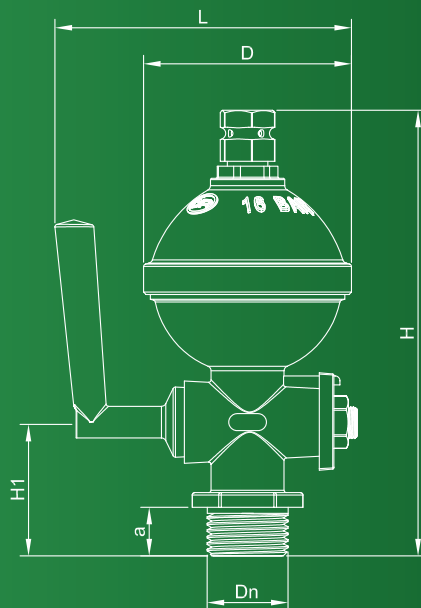

## ХАРАКТЕРИСТИКИ

DN	D	L	H	H1	a
3/4"	Ø 85,5	123,5	183,5	55	20
1"	Ø 85,5	123,5	183,5	55	20
1"1/4	Ø 85,5	123,5	183,5	55	20

## ГРАФИК ВОЗДУШНОГО КЛАПАНА (ВАНТУЗА) "РОМА"

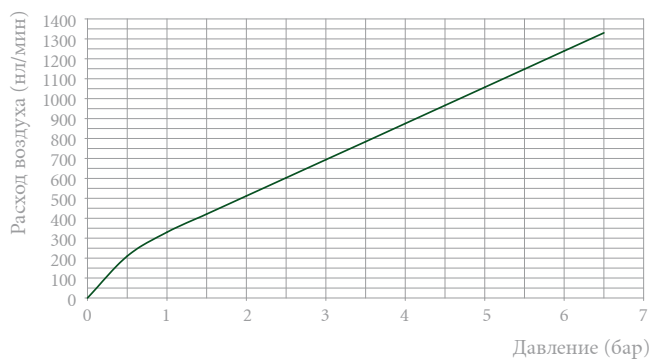

# КОМПОНЕНТЫ ДЛЯ УСТАНОВКИ СЧЕТЧИКОВ

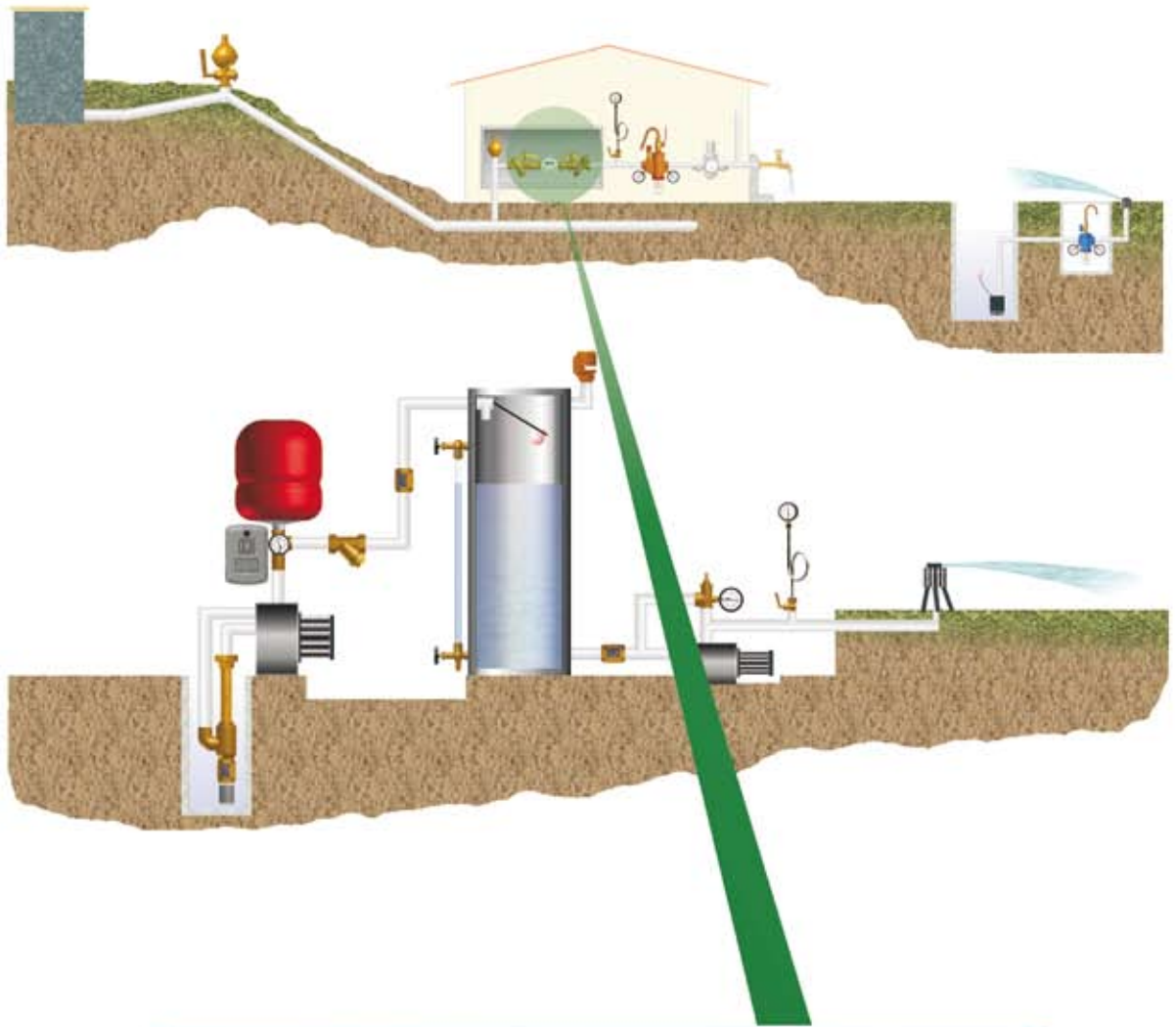

# КОМПОНЕНТЫ ДЛЯ УСТАНОВКИ СЧЕТЧИКОВ



Участок соединения водопровода и счетчика в бытовых условиях включает отсечные вентили до и после счетчика и воздухоотводчика для спуска больших объемов воздуха. Все устройства соответствуют требованиям действующего законодательства в рамках жилищно-коммунальных услуг, а также европейского стандарта EN 805 относительно водопроводных сетей и их компонентов в жилых зданиях. Для большей безопасности участок водопровода со счетчиком может быть размещен в специальный сборный шкаф, один ключ от которого будет у компетентного учреждения, а другой — у абонента, чтобы можно было в любое время проверить наличие воды и водопотребление.

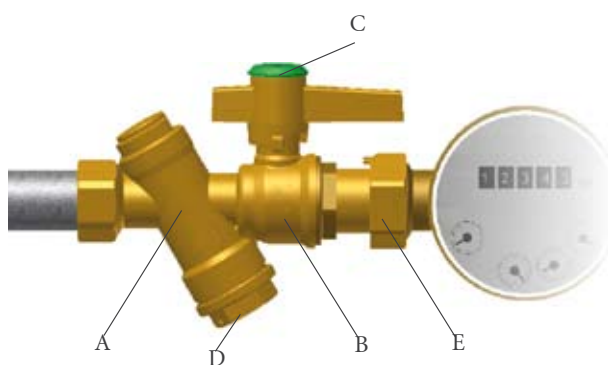

Входная арматура счетчика может быть установлена на вертикальных и горизонтальных участках трубопровода при соблюдении указанного стрелкой направления движения потока. На соединительной гайке (E), крышке (D) и рычаге (C) предусмотрены отверстия для пломбирования. Фильтр (A) очищает воду от инородных взвешенных частиц, чтобы они не могли нарушить работу запорного шарового крана (B), расположенного прямо за фильтром. Особая система дросселирования потока, которой оснащен фильтр, быстро блокирует движение воды во время работ по промывке фильтрующего элемента и не требует установки дополнительного отсечного вентиля в верхнем питающем трубопроводе.

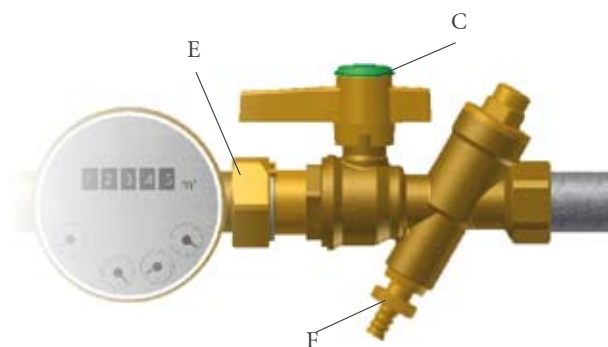

Выходная арматура счетчика может быть установлена как на вертикальных, так и на горизонтальных участках трубопровода при соблюдении указанного стрелкой направления потока. На соединительной гайке (E) и рычаге (C) предусмотрены отверстия для пломбирования. При установке счетчика на трубопроводе, расположенном рядом со стеной или полом, рекомендуется обратить особое внимание на расстояние между осью трубы и полом. Следует обеспечить достаточное пространство для забора воды из специально предназначенного для этого крана.

Защитное устройство, встроенное в выходную арматуру счетчика, предотвращает отток грязной воды в систему питьевого водоснабжения категории I, в соответствии с положениями европейского стандарта EN 1717. Управление его работой осуществляется с помощью водоразборного крана. Вентили на входе и выходе счетчика соединены с ним при помощи патрубков, способствующих быстрому и прямому соединению. Запорную функцию выполняет шаровой затвор с полным проходом, изготовленный из полированной и хромированной латуни, которая гарантирует изделию твердость и надежность даже при длительном использовании. Седла из ПТФЭ устойчивы к известковым отложениям и позволяют открывать и закрывать устройство с наименьшими усилиями. Герметичность изоляции снаружи от штока обеспечена благодаря тороидальным кольцам. Все резьбовые соединения, необходимые для монтажа группы, фиксируются на этапе производства. Рычаги управления могут быть установлены в следующие положения: блокировка открывания, блокировка закрывания, свободное положение.



## АРМАТУРА СЧЕТЧИКА ВХОДНАЯ В КОМПЛЕКТЕ С ФИЛЬТРОМ PN 16

ПРИСОЕДИНЕНИЕ: ВНУТРЕННЯЯ РЕЗЬБА -  
 НАКИДНАЯ ГАЙКА С ВНУТРЕННЕЙ РЕЗЬБОЙ



### ГИДРАВЛИЧЕСКИЕ ХАРАКТЕРИСТИКИ

Входная арматура счетчика состоит из монолитного клапана, включающего в порядке сверху вниз: фильтр, удаляющий или отделяющий содержащиеся в воде взвешенные частицы, а также шаровой запорный кран, который позволяет полностью прекратить подачу воды в квартиру. Процедура промывки или замены фильтрующего элемента предельно проста, благодаря запорной системе с дисковым затвором, который автоматически перекрывает поток до того, как водопроводная вода может вытечь из крышки-фильтра. Это позволяет специалисту профессионально выполнить требуемые работы в сухих условиях и при хорошей видимости. Устойчивая к обесцинкованию хромированная латунь CR, из которой изготовлена входная арматура счетчика, сводит к минимуму ущерб, наносимый коррозией системе водоснабжения, даже если местная водопроводная вода приводит к этому явлению (подходит к использованию и в условиях, описанных стандартом EN 806-2, приложением A.1). Входная арматура счетчика предназначена, главным образом, для соединения водопровода квартиры до счетчика, в соответствии с положениями, предусмотренными для систем хозяйственно-бытового водоснабжения в зданиях согласно стандарту EN 805. В этом отношении следует подчеркнуть возможность пломбирования группы, благодаря которой станет заметно любое нарушение ее целостности. Кроме того, конструкция входной арматуры позволяет блокировать устройство в положении "открыто" или "закрыто". Не исключаются, тем не менее, и другие возможности применения в системах кондиционирования, ирригационных системах и т.д. Данные изделия удовлетворяют требованиям Министерства здравоохранения и могут использоваться для транспортировки питьевой воды и веществ в пищевой промышленности.

### ТЕХНИЧЕСКИЕ ХАРАКТЕРИСТИКИ

Давление:	16 бар
условное (PN)	Kv 2 м <sup>3</sup> /ч
Коэффициент расхода	
Температура:	
Макс. допустимая рабочая (TS)	от 0°C (искл. замерзание) до +95°C
Среды, подходящие исключительно для технологического использования воды:	
Жидкий теплоноситель	соотв. UNI 8065 § 6
Глицерольные растворы	глицероль 50%
Степень фильтрации:	
Фильтрующая способность (S)	< 400 мкм
Резьба:	
Присоединение к трубопроводу	Резьба согласно ISO 228/1
Тесты и испытания согласно:	
Испытание на устойчивость к потоку	в соответствии с EN 1267
Испытание шарового запорного устройства	в соответствии с EN 13828
Испытания на устойчивость к обесцинкованию	в соответствии с EN 6509
Уплотнение шарового затвора	Испытание 1 - EN 13828 § 7.4.1.3
Уплотнение седла дискового затвора	Испытание P12 - EN 12266-1
Уплотнительная поверхность	Испытание P 11 - EN 12266 - 1
Уровень звуковой мощности	I - Lap [дБ (A)] < 20
Максимальная глубина обесцинкования	200 м - класс A

### КОНСТРУКЦИЯ

Корпус, муфта и гайка из латуни EN12165-CW602N (DZR)  
 Ручка литая под давлением, латунная EN 1982-CB754S  
 Другие детали из латуни EN 12164 - CW614N  
 Шар из латуни EN 12164 - CW614N.  
 Хромирование шара ЭЛЕКТРОЛИТИЧЕСКИМ СПОСОБОМ EN 12540 Cu/Ni5sCrr  
 Кольцо O-образное уплотнительное из НИТРИЛЬНОЙ РЕЗИНЫ (NBR)  
 Фильтр с МИКРОСЕТКОЙ ИЗ НЕРЖАВЕЮЩЕЙ СТАЛИ 10088-1.4301 (AISI 304)  
 Пружина из НЕРЖАВЕЮЩЕЙ СТАЛИ EN 10088-1.4310 (AISI 302)

### ТОВАРНЫЙ КОД

0497.415    внутренняя резьба    1/2" / Гайка с внутренней резьбой    3/4"



OFFICINE RIGAMONTI  
 La qualità di mano in mano.

OFFICINE RIGAMONTI S.p.A.  
 via Circonvallazione, 9  
 13018 Valduggia (VC), ITALY  
 TEL. +39 0163.48165  
 FAX +39 0163.47254  
 www.officinerigamonti.it  
 export@officinerigamonti.it

# 0497.415 • 1/2" X 3/4"

АРМАТУРА СЧЕТЧИКА ВХОДНАЯ В КОМПЛЕКТЕ С ФИЛЬТРОМ PN 16

ПРИСОЕДИНЕНИЕ: ВНУТРЕННЯЯ РЕЗЬБА -  
НАКИДНАЯ ГАЙКА С ВНУТРЕННЕЙ РЕЗЬБОЙ

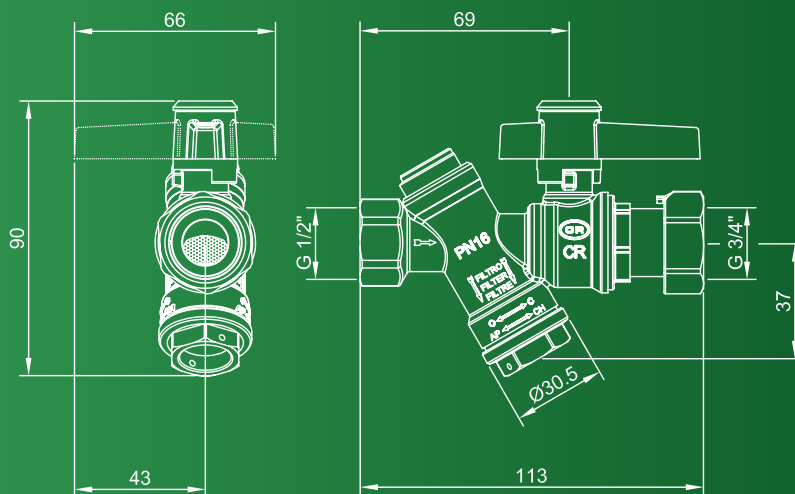
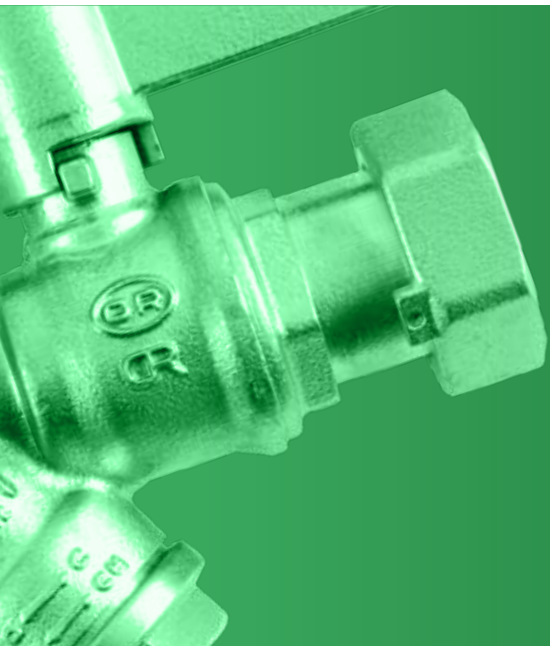

## ТЕХНИЧЕСКОЕ ОБСЛУЖИВАНИЕ

Очистка и/или замена фильтрующего элемента может быть выполнена без прекращения подачи воды. Запорная система автоматически прекращает подачу воды на время проведения работ по техническому обслуживанию. Водоснабжение будет восстановлено после полного завинчивания нижней крышки-фильтра. Очистка фильтра должна производиться периодически (по крайней мере, один раз в месяц), так как материал корпуса не позволяет определить степень засорения. При запуске новой системы после нескольких часов работы следует выполнить вышеописанную процедуру очистки фильтра от остатков, вызванных монтажом новых труб. После промывки фильтра тщательно проверьте O-образное уплотнение крышки и при необходимости, замените его на новое. Входная арматура счетчика может быть дезинфицирована в соответствии с рекомендациями по продукции, максимальным пределом концентрации, ограничениям в использовании и нейтрализующим агентам, приведенными в европейском стандарте EN 805 §12.

## ПОТЕРЯ НАПОРА ВХОДНАЯ АРМАТУРА СЧЕТЧИКА

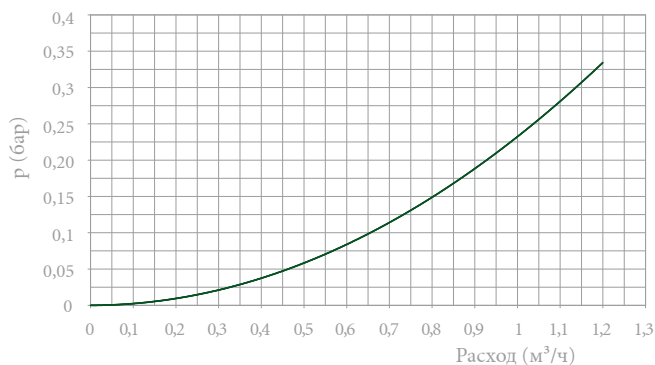

Фирма оставляет за собой право на изменение содержащихся в каталоге сведений, технических характеристик, иллюстраций и описаний в любое время и без предварительного уведомления. Категорически запрещается и преследуется по закону полное или частичное воспроизведение каталога.





АРМАТУРА СЧЕТЧИКА ВЫХОДНАЯ В КОМПЛЕКТЕ С ОБРАТНЫМ И  
СПУСКНЫМ КЛАПАНАМИ PN 16  
ПРИСОЕДИНЕНИЕ: ГАЙКА С ВНУТРЕННЕЙ РЕЗЬБОЙ - ВНУТРЕННЯЯ РЕЗЬБА

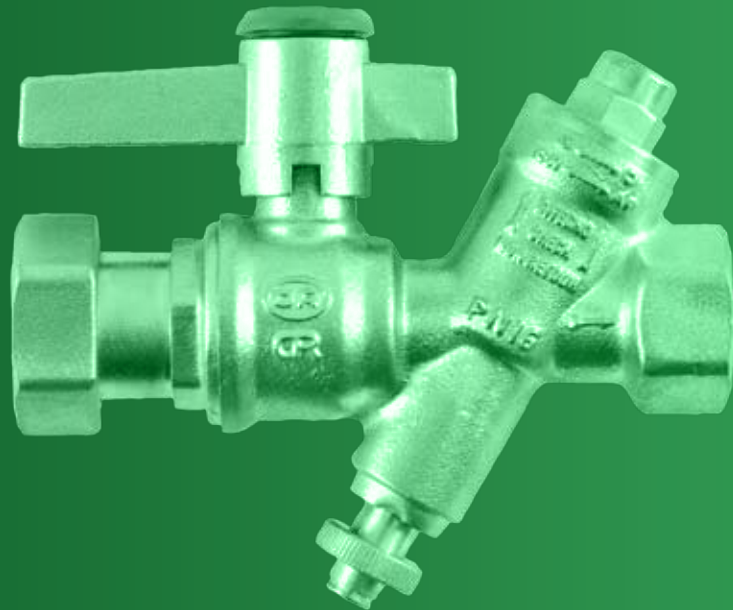

#### ГИДРАВЛИЧЕСКИЕ ХАРАКТЕРИСТИКИ

Выходная арматура счетчика представлена монолитным клапаном, включающим в порядке сверху вниз: шаровой запорный кран, позволяющий полностью перекрыть подачу воды в квартиру, обратный клапан (ЕА) и разборный кран, который позволяет проверять качество подаваемой воды. Обратный клапан с возможностью технического осмотра, в соответствии с положениями европейского стандарта EN1717, препятствует обратному движению воды в водопроводной системе при отсутствии подачи воды из трубопровода. Устойчивая к обесцинкованию хромированная латунь CR, из которой изготовлена выходная арматура счетчика, сводит к минимуму ущерб, наносимый коррозией системе водоснабжения, даже если местная водопроводная вода приводит к этому явлению (подходит к использованию и в условиях, описанных стандартом EN 806-2, приложением А.1). Выходная арматура счетчика предназначена, главным образом, для соединения водопровода квартиры после счетчика воды, в соответствии с положениями, предусмотренными для систем хозяйственно-бытового водоснабжения в зданиях согласно стандарту EN 805. В этом отношении следует подчеркнуть возможность пломбирования группы, благодаря которой станет заметно любое нарушение ее целостности. Кроме того, проектирование арматуры позволяет блокировать устройство в положении "открыто" или "закрыто". Не исключаются, тем не менее, и другие возможности применения в системах кондиционирования, ирригационных системах и т.д. Данные изделия соответствуют требованиям Министерства здравоохранения и могут использоваться для транспортировки питьевой воды и веществ в пищевой промышленности.

#### ТЕХНИЧЕСКИЕ ХАРАКТЕРИСТИКИ

Давление:	16 бар
условное (PN)	Kv 2,9 м <sup>3</sup> /ч
Коэффициент расхода	500 Па (0,05 бара)
Δр закрывания обратного клапана	2 л/мин
Расход спуска разборного крана	
Температура:	
Макс. допустимая рабочая (TS)	от 0°C (искл. замерзание) до +95°C
Среды, подходящие исключительно для технологического использования воды:	
Жидкий теплоноситель	соотв. UNI 8065 § 6
Глицерольные растворы	глицероль 50%
Резьба:	
Присоединение к трубопроводу	Резьба согласно ISO 228/1
Тесты и испытания согласно:	
Испытание на сопротивление потоку	в соответствии с EN 1267
Испытание шарового запорного устройства	в соответствии с EN 13828
Испытания на устойчивость к обесцинкованию	в соответствии с EN 6509
Устройство обратное Семейство E Тип A	Испытания EN 13959
Уплотнение шарового затвора	Испытание 1 - EN 13828 § 7.4.1.3
Уплотнение седла запорного устройства	Испытание P12 - EN 12266-1
Уплотнительная поверхность	Испытание P 11 - EN 12266 - 1
Уровень звуковой мощности	I - Lap [дБ (A)] < 20
Максимальная глубина обесцинкования	200 мкм - класс A

#### КОНСТРУКЦИЯ

Корпус, муфта и гайка из латуни EN12165-CW602N (DZR)  
Ручка литая под давлением, латунная EN 1982-CB754S  
Другие детали из латуни EN 12164 - CW614N  
Шар из латуни EN 12164 - CW614N  
Хромирование шара ЭЛЕКТРОЛИТИЧЕСКИМ СПОСОБОМ EN 12540 Cu/Ni5sCr  
Кольцо O-образное уплотнительное из НИТРИЛЬНОЙ РЕЗИНЫ (NBR)  
Пружина из НЕРЖАВЕЮЩЕЙ СТАЛИ EN 10088-1.4310 (AISI 302)

#### ТОВАРНЫЙ КОД

0497.515 Гайка с внутренней резьбой 3/4" / внутренняя резьба 1/2"



OFFICINE RIGAMONTI S.p.A.  
via Circonvallazione, 9  
13018 Valduggia (VC), ITALY  
TEL. +39 0163.48165  
FAX +39 0163.47254  
www.officinerigamonti.it  
export@officinerigamonti.it

# 0497.515 • 3/4"X 1/2"

АРМАТУРА СЧЕТЧИКА ВЫХОДНАЯ В КОМПЛЕКТЕ С ОБРАТНЫМ И СПУСКНЫМ КЛАПАНАМИ PN 16

ПРИСОЕДИНЕНИЕ: ГАЙКА С ВНУТРЕННЕЙ РЕЗЬБОЙ - ВНУТРЕННЯЯ РЕЗЬБА

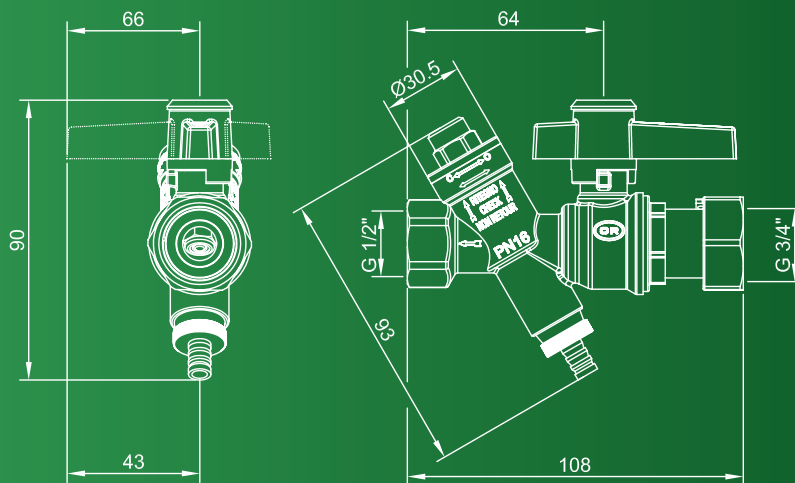
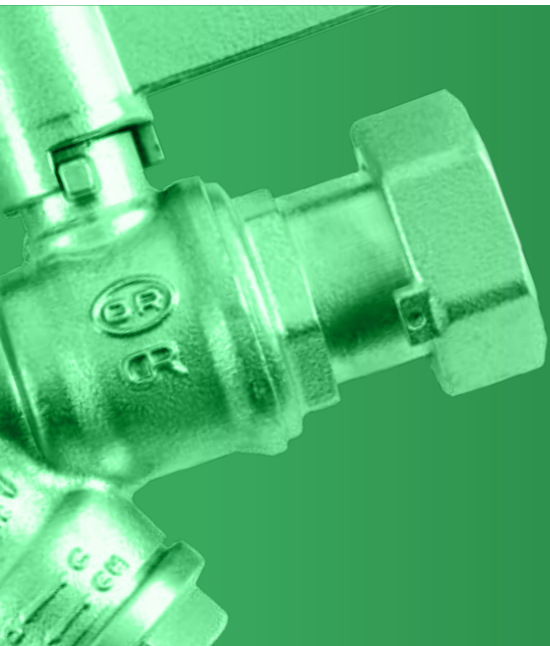

## ТЕХНИЧЕСКОЕ ОБСЛУЖИВАНИЕ

Благодаря своей простоте выходная арматура счетчика не требует особого технического обслуживания: достаточно периодически проверять функциональность обратного клапана, открывая разборный кран (А) с предварительно закрытым отсечным вентилем (В). Затвор обратного клапана состоит из диска с направляемым линейным движением. Низкий уровень трения затвора и точность внутренней обработки позволяют добиться минимальной потери напора. Разборный кран, легко управляемый за счет ручки с накаткой, оснащен практичным штуцером под шланг Ø7 мм, полезным при процедуре сбора. Выходная арматура счетчика может быть дезинфицирована в соответствии с рекомендациями по дезинфицирующей продукции, максимальным пределам концентрации, ограничениям в использовании и нейтрализующим агентам, приведенными в европейском стандарте EN 805 §12.

## ПОТЕРЯ НАПОРА ВЫХОДНАЯ АРМАТУРА СЧЕТЧИКА

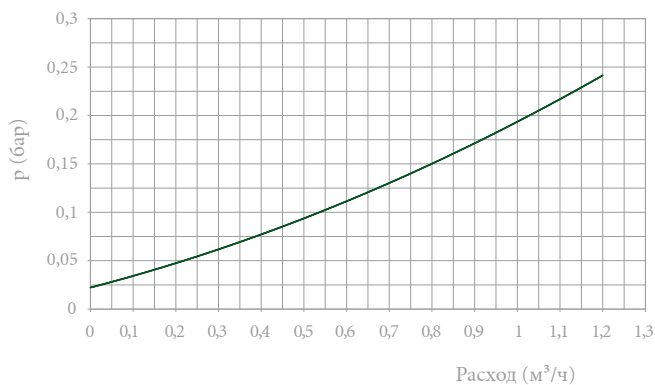



## ШКАФ СБОРНЫЙ ДЛЯ СЧЕТЧИКА МОДУЛЬ ДОПОЛНИТЕЛЬНЫЙ ДЛЯ ШКАФА



0498.950



0498.955

### ОБЩИЕ ХАРАКТЕРИСТИКИ

Специально для счетчика был изготовлен сборный шкаф из устойчивой к царапинам и взлому пластмассы. Для простоты хранения и транспортировки он поставляется в разобранном виде. Монтажные работы, выполняемые с помощью подробных инструкций, просты и не требуют использования гаечных ключей или инструментов. Шкаф в стандартной конфигурации, высотой 250 мм, может быть расширен с помощью одного или нескольких дополнительных модулей (код 0498.955) и достигнуть высоты 500, 750 и 1000 мм. Дверца, прикрепленная к корпусу с помощью петель, может открываться на 180° как вправо, так и влево. Сторона открывания дверцы определяется в момент установки или просто путем поворота шкафа. Дверца снабжена замком, устойчивым к коррозии, и специальным треугольным ключом. После установки дверца уже не может быть снята. Для установки на стену шкаф снабжен анкерными ребрами, а также идущей по периметру кромкой, обеспечивающей идеальную посадку на стену. Благодаря элегантному дизайну и окрашиваемым поверхностям он хорошо вписывается в архитектурный ансамбль исторических и жилых кварталов.

### ТЕХНИЧЕСКИЕ ХАРАКТЕРИСТИКИ

Особая отделка корпуса, обладающего механической прочностью более 60 кг, гарантирует максимальную защиту от взлома. Высокая устойчивость к внешним воздействиям и твердость материала сдерживают проникновение снаружи твердых тел диаметром от 2,5 мм и более, а также защищают расположенные внутри корпуса устройства от отрицательного воздействия водяных брызг и пыли. Дверца обладает высокой механической прочностью при статической нагрузке (до 10 кг вертикальной нагрузки на открытую под углом 90° дверцу) и высокой прочностью при ударной нагрузке (выдерживает свободное падение груза массой 5 кг с высоты 10 см над дверцей). Петли обладают хорошей устойчивостью к срыву.

#### Температура:

Окружающей среды: от -20°C до +90°C

#### Химическая и физическая стойкость:

Устойчивость к низким температурам, твердость поверхности и отличная механическая прочность.

Устойчивость к водным растворам кислотных и щелочных солей.

Устойчивость к химическим и атмосферным агентам.

### КОНСТРУКЦИЯ

Корпус шкафа, дверца, замок и петли из СПЕЦИАЛЬНОГО ПОЛИПРОПИЛЕНА серого цвета

Элемент крепежный для шкафа, дополнительный модуль из СПЕЦИАЛЬНОГО ПОЛИПРОПИЛЕНА серого цвета

### ТОВАРНЫЙ КОД

0498.950	шкаф стандартный	размеры	500 x 250 x 150
0498.955	модуль дополнительный	размеры	500 x 250 x 150



OFFICINE RIGAMONTI S.p.A.  
via Circonvallazione, 9  
13018 Valduggia (VC), ITALY  
TEL. +39 0163.48165  
FAX +39 0163.47254  
www.officinerigamonti.it  
export@officinerigamonti.it

0498.950

0498.955

ШКАФ СБОРНЫЙ ДЛЯ СЧЕТЧИКА  
МОДУЛЬ ДОПОЛНИТЕЛЬНЫЙ ДЛЯ ШКАФА



0498.950

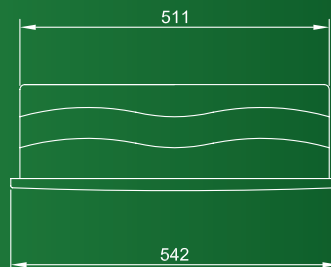
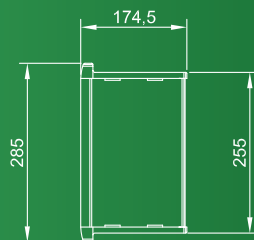

0498.955

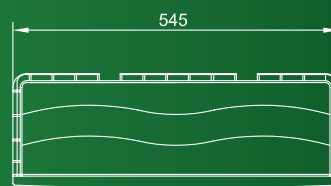
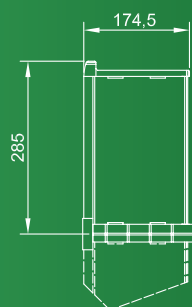

# КЛАПАН ВСАСЫВАЮЩИЙ АНТИСИФОННЫЙ И ВАКУУМНЫЙ

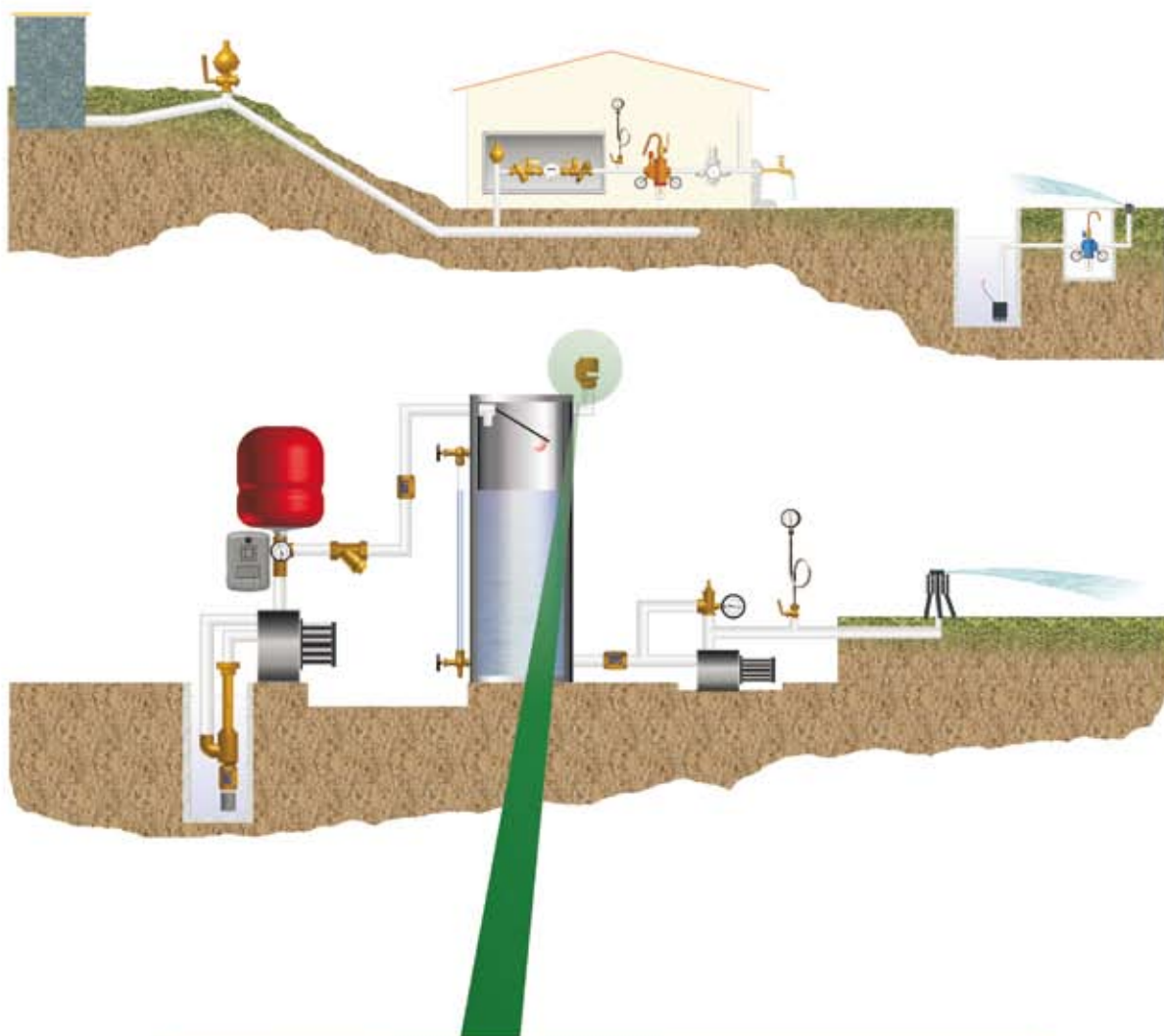

# КЛАПАН ВСАСЫВАЮЩИЙ АНТИСИФОННЫЙ И ВАКУУМНЫЙ

Сферы применения антисифонного и вакуумного клапана многочисленны. Среди них самые распространенные: (1) установка в верхней части стояка в качестве вакуумного клапана (в системе, соответствующей EN 806, удовлетворяет требованиям стандарта EN 1717 относительно защиты от загрязнения); (2) в ирригационной системе в случае замерзания или технического обслуживания; (3) в системе заполнения бака-накопителя в качестве антисифонного элемента во избежание всасывания воды в нагнетательный трубопровод.

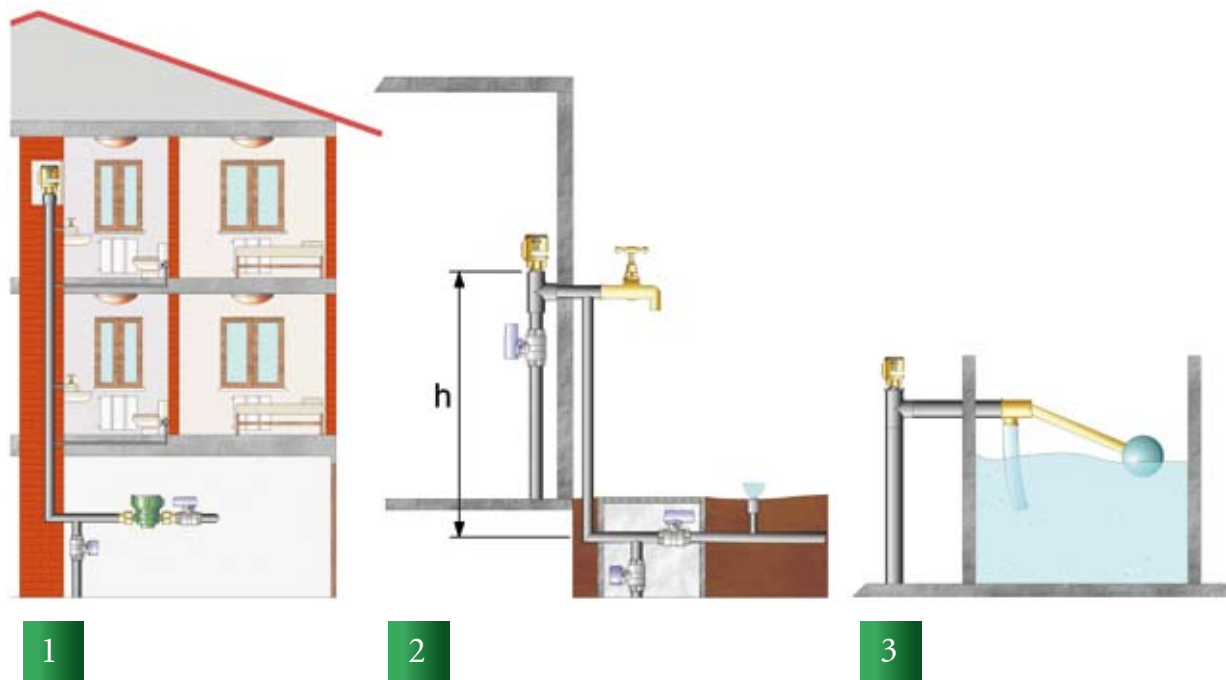

Принцип работы антисифонного и вакуумного клапана очень прост: при наличии потока воды давление закрывает тарельчатый затвор, герметично прерывая связь с окружающей средой. При низком давлении в подающем водопроводе затвор открывается, связывая систему с окружающей средой. Таким образом, клапан исключает возможность самостоятельного оттока среды и позволяет воде в расположенном за ним трубопроводе течь, не возвращаясь в водопроводную сеть.



Каким бы ни было его применение, клапан должен устанавливаться исключительно вертикально на высоте (h) не менее 300 мм над расположенным за ним водопроводом (рис. 2) в доступном и проветриваемом месте (не загрязненном).

## КЛАПАН ВСАСЫВАЮЩИЙ АНТИСИФОННЫЙ И ВАКУУМНЫЙ

ПРИСОЕДИНЕНИЕ: НАРУЖНАЯ РЕЗЬБА



## ГИДРАВЛИЧЕСКИЕ ХАРАКТЕРИСТИКИ

Всасывающий клапан — это герметичный впускной воздушный клапан, открывающийся при понижении давления. Внутренний дисковой затвор обычно закрыт, когда вода в клапане находится под давлением не меньше атмосферного. Клапан открывается, впуская воздух, если на впуске воды давление ниже атмосферного, а затем герметично закрывается, когда давление потока становится нормальным. Это устройство используется с целью предупреждения самооттока воды под действием давления во время опорожнения водопроводных систем. В системах с непостоянным соединением с водопроводом, например, ирригационных, данный клапан позволяет предотвратить отток загрязненной воды в систему питьевого водоснабжения. Корпус из хромированной бронзы CR делает изделие устойчивым к обесцинкованию. Всасывающие клапаны находят применение в системах кондиционирования, системах хозяйственно-бытового водоснабжения снаружи зданий согласно EN 805, ирригационных системах, а также системах хозяйственно-бытового водоснабжения внутри зданий согласно EN 806-1. Данные изделия соответствуют требованиям Министерства здравоохранения и могут использоваться для транспортировки питьевой воды и веществ в пищевой промышленности.

## ТЕХНИЧЕСКИЕ ХАРАКТЕРИСТИКИ

Давление:	
условное (PN)	16 бар
герметизации	0,2 бара (Класс А согласно 12266-1)
Температура:	
макс. допустимая рабочая (TS)	от 0°C (искл. замерзание) до +110°C
Рабочие среды:	
Жидкий теплоноситель	соотв. UNI 8065 § 6
Гликольные растворы	гликоль 50%
Резьба:	
Присоединение к трубопроводу	Резьба согласно ISO 228/1
Тесты и испытания согласно	
Воздушные клапаны, функция всасывания воздуха	EN 1074-4
Уплотнение гидроизоляционное корпуса	EN 1982 B7
Уплотнение седла	EN 1074-4 § 5.2.2
Устойчивость к давлению	EN 1074-4 § 5.1.1
Защита от загрязнения	EN 1717
Устройство защитное	Семейство L Тип А
Категории жидкостей	EN 1717 таблица 2

## КОНСТРУКЦИЯ

Корпус литой из бронзы EN1982-CB491K  
 Крышка и краник из латуни EN 12164 - CW614N  
 Уплотнение седла из СИЛИКОНА 40 Шор  
 Кольцо O-образное уплотнительное из НИТРИЛЬН ОЙ РЕЗИНЫ (NBR)

## ТОВАРНЫЙ КОД

0197.015 наружная резьба 1/2"



OFFICINE RIGAMONTI S.p.A.  
 via Circonvallazione, 9  
 13018 Valduggia (VC), ITALY  
 TEL. +39 0163.48165  
 FAX +39 0163.47254  
 www.officinerigamonti.it  
 export@officinerigamonti.it

# 0197 • 1/2"

## КЛАПАН ВСАСЫВАЮЩИЙ АНТИСИФОННЫЙ И ВАКУУМНЫЙ

ПРИСОЕДИНЕНИЕ: НАРУЖНАЯ РЕЗЬБА

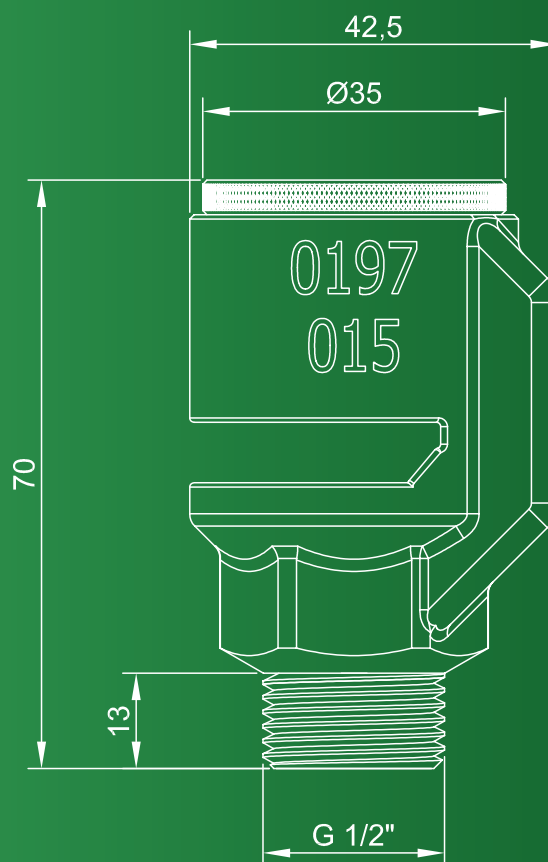

# КЛАПАНЫ ОБРАТНЫЕ И ДОННЫЕ

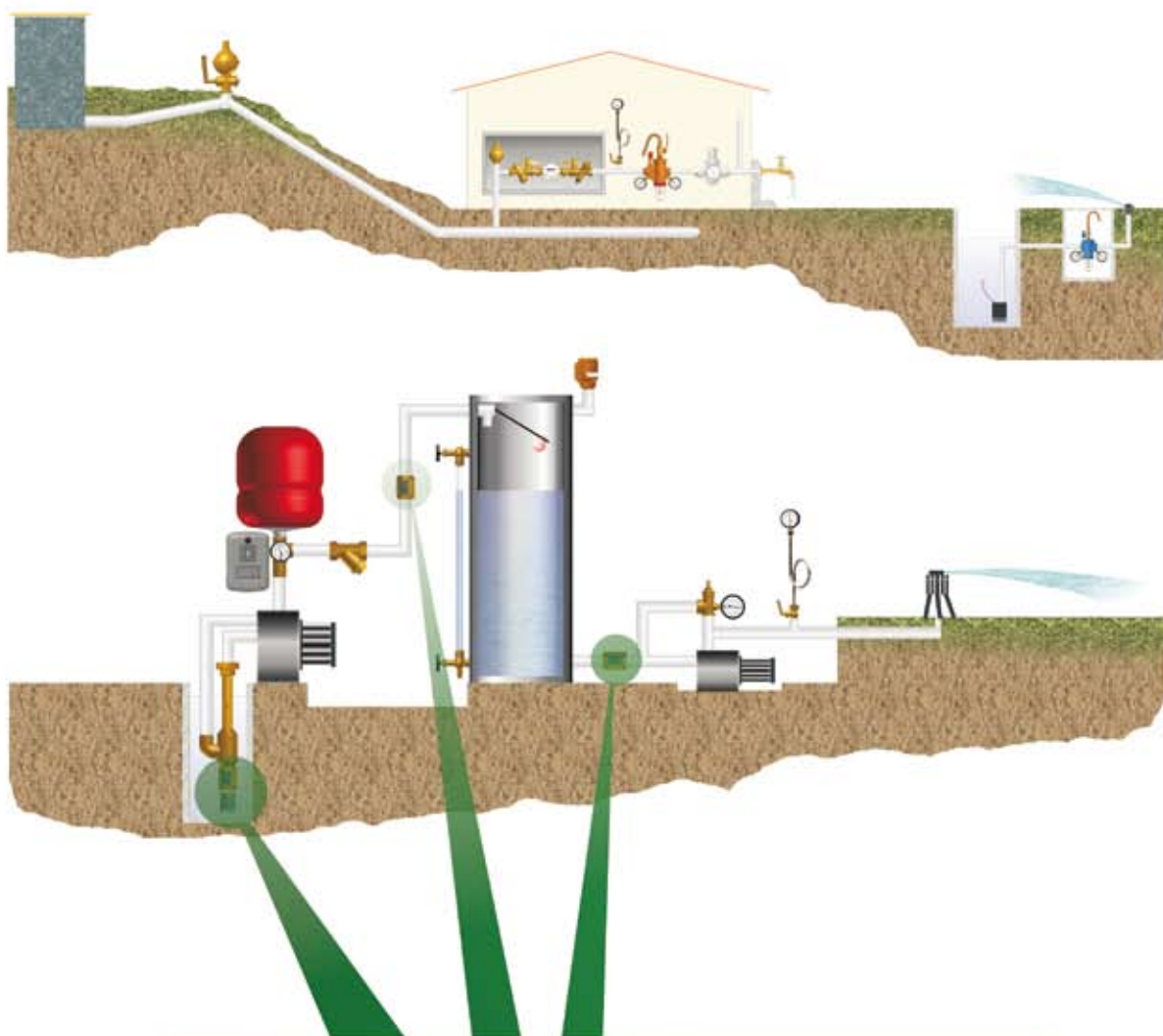





КЛАПАН ОБРАТНЫЙ СТАНДАРТНЫЙ С МЕТАЛЛИЧЕСКИМ  
ЗАТВОРОМ И СЕДЛОМ ИЗ ВИТОНА  
ПРИСОЕДИНЕНИЕ: ВХОД - ВНУТРЕННЯЯ РЕЗЬБА, ВЫХОД - ВНУТРЕННЯЯ РЕЗЬБА



#### ГИДРАВЛИЧЕСКИЕ ХАРАКТЕРИСТИКИ

В отличие от других обратных клапанов неуправляемый обратный клапан с уплотнением седла из ВИТОНА предназначен для использования с жидкостями и парами при высоких температурах, а также с жидким топливом и минеральными маслами с целью предотвращения обратного движения потока. Это автоматическое защитное устройство, служащее для предотвращения обратного потока воды в главном водопроводе и защищающее, таким образом, сеть водоснабжения от загрязнения. Это явление может произойти в результате прекращения подачи воды в распределительный трубопровод с последующей сменой направления потока. Обратный клапан, установленный между сетью общественного водоснабжения и распределительными водопроводными системами, помогает предотвратить смешивание вод из двух сетей, автоматически закрываясь при изменении направления потока рабочей среды. С той же целью данный клапан применяется и в отопительных системах. Однонаправленное движение жидкости через клапан отодвигает затвор от седла, и клапан открывается. Прямо противоположная ситуация наблюдается при обратном движении жидкости, которая, надавливая на затвор, удерживает клапан в закрытом положении. Затвор представляет собой диск с уплотнением, характеризующийся линейным движением и управляемый двумя стержнями, являющимися частью самого диска. Низкий уровень трения затвора и точность внутренней обработки позволяют добиться минимальной потери напора. Обратные клапаны могут устанавливаться в любом положении в системах отопления и кондиционирования, хозяйственно-бытовых водопроводных системах снаружи зданий согласно EN 805, а также ирригационных и пневмосистемах. Данные изделия соответствуют требованиям Министерства здравоохранения и могут использоваться для транспортировки питьевой воды и веществ в пищевой промышленности.

#### ТЕХНИЧЕСКИЕ ХАРАКТЕРИСТИКИ

<b>Давление:</b>	
условное 3/8" - 1" (PN)	35 бар
условное 1"1/4 - 2" (PN)	25 бар
условное 2"1/2 - 4" (PN)	16 бар
Δр закрывания обратного клапана	200 Па (0,02 бара)
<b>Температура:</b>	
максимальная рабочая для воды и пара (TS)	от 0°C (искл. замерзание) до +150°C
максимальная рабочая для жидкого топлива и минеральных масел (TS)	70°C
<b>Рабочие среды:</b>	
Жидкий теплоноситель	соотв. UNI 8065 § 6
Глицольные растворы	глицоль 50%
Жидкое топливо и минеральные масла	
<b>Резьба:</b>	
Присоединение к трубопроводу	Резьба согласно ISO 228/1
<b>Тесты и испытания согласно:</b>	
Уплотнительная поверхность	Испытание P11 - EN 12266-1

#### КОНСТРУКЦИЯ

Корпус из латуни EN12165-CW617N  
Уплотнение седла из ФТОРИРОВАННОГО КАУЧУКА FPM (ВИТОНА).  
Затвор из латуни EN 12164 - CW614N и НЕРЖАВЕЮЩЕЙ СТАЛИ EN 10088-1.4301 (AISI 304)  
Пружина из НЕРЖАВЕЮЩЕЙ СТАЛИ EN 10088-1.4310 (AISI 302)

#### ТОВАРНЫЙ КОД

2150.112	вход / выход внутр. резьба	3/8"
2150.115	вход / выход внутр. резьба	1/2"
2150.120	вход / выход внутр. резьба	3/4"
2150.125	вход / выход внутр. резьба	1"
2150.133	вход / выход внутр. резьба	1"1/4
2150.142	вход / выход внутр. резьба	1"1/2
2150.150	вход / выход внутр. резьба	2"
2150.166	вход / выход внутр. резьба	2"1/2
2150.180	вход / выход внутр. резьба	3"
2150.200	вход / выход внутр. резьба	4"



OFFICINE RIGAMONTI S.p.A.  
via Circonvallazione, 9  
13018 Valduggia (VC), ITALY  
TEL. +39 0163.48165  
FAX +39 0163.47254  
www.officinerigamonti.it  
export@officinerigamonti.it

# 2150.1 • 3/8" - 4"

КЛАПАН ОБРАТНЫЙ СТАНДАРТНЫЙ С МЕТАЛЛИЧЕСКИМ  
ЗАТВОРОМ И СЕДЛОМ ИЗ ВИТОНА

ПРИСОЕДИНЕНИЕ: ВХОД - ВНУТРЕННЯЯ РЕЗЬБА, ВЫХОД - ВНУТРЕННЯЯ РЕЗЬБА

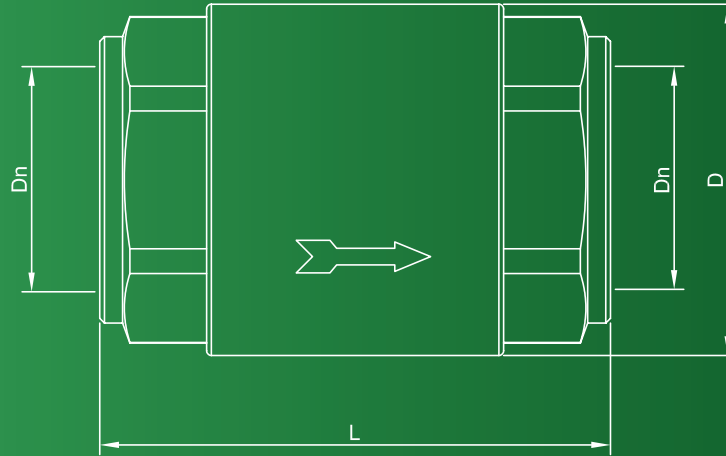

## ХАРАКТЕРИСТИКИ

DN	D	L	PN
3/8"	29	45	35
1/2"	30	48	35
3/4"	37	53	35
1"	44	59	35
1"1/4	56	66	25
1"1/2	63	71	25
2"	78	80	25
2"1/2	103	93	16
3"	120	104	16
4"	155	119	16

## ПОТЕРЯ НАПОРА

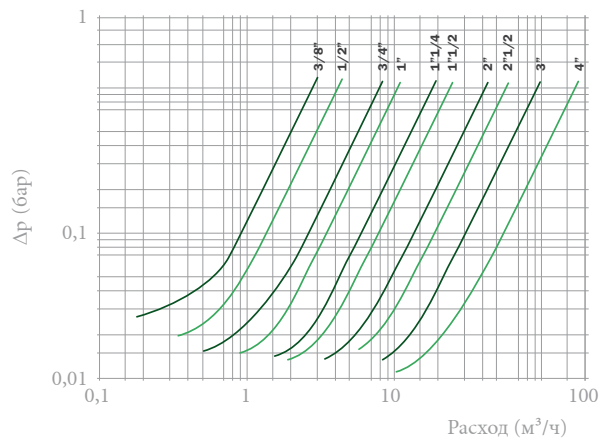

2150.0 • 1/4" - 4"

2151.0 • 3/8" - 2"

2152.0 • 3/8" - 2"

## ОБРАТНЫЕ КЛАПАНЫ СТАНДАРТНЫЕ

ПРИСОЕДИНЕНИЕ: ВХОД - ВНУТРЕННЯЯ РЕЗЬБА, ВЫХОД - ВНУТРЕННЯЯ РЕЗЬБА  
 ВХОД - ВНУТРЕННЯЯ РЕЗЬБА, ВЫХОД - НАРУЖНАЯ РЕЗЬБА  
 ВХОД - НАРУЖНАЯ РЕЗЬБА, ВЫХОД - ВНУТРЕННЯЯ РЕЗЬБА



## ГИДРАВЛИЧЕСКИЕ ХАРАКТЕРИСТИКИ

Клапан обратный неуправляемый — это автоматически действующее защитное устройство, служащее для предотвращения обратного потока воды в главном водопроводе и защищающее, таким образом, сеть водоснабжения от загрязнения. Это явление может произойти в результате прекращения подачи воды в трубопровод с последующей сменой направления потока. Обратный клапан, установлен между сетью общественного водоснабжения и частными водопроводами, помогает предотвратить смешивание вод из двух сетей, автоматически закрываясь при смене направления потока рабочей среды. Этот же клапан находит применение в отопительных системах: цель его использования остается прежней — не допустить обратного потока рабочей среды. Однонаправленное движение жидкости через клапан отодвигает затвор от седла, и клапан открывается. Прямо противоположная ситуация наблюдается при обратном движении жидкости, которая, надавливая на затвор, удерживает клапан в закрытом положении. Затвор представляет собой диск с уплотнительной прокладкой, характеризующийся линейным движением и направляемый двумя стержнями, являющимися частью самого диска. Низкий уровень трения затвора и точность внутренней обработки позволяют добиться минимальной потери напора. Обратные клапаны могут устанавливаться в любом положении в системах отопления, кондиционирования, санитарно-гигиенических водопроводных системах, расположенных снаружи зданий согласно EN 805, поливочных и водопроводных системах, работающих под давлением. Эти клапаны соответствуют требованиям Министерства здравоохранения и могут использоваться для транспортировки питьевой воды и жидкостей в пищевой промышленности.

## ТЕХНИЧЕСКИЕ ХАРАКТЕРИСТИКИ

Давление:  
 условное 1/4" - 1" (PN) 16 бар  
 условное 1 1/4" - 2" (PN) 10 бар  
 условное 2 1/2" - 4" (PN) 8 бар  
 Δр закрытия обратного клапана 200 Па (0,02 бар)  
 Температура:  
 макс. допустимая рабочая (TS) от 0°C (искл. замерзание) до 110°C  
 Рабочая среда:  
 Жидкий теплоноситель соотв. UNI 8065 § 6  
 Гликольные растворы гликоль 50%  
 Резьба:  
 Присоединение к трубопроводу: резьба согласно ISO 228/1  
 Тесты и испытания согласно:  
 Уплотнительная поверхность Испытание P11 - EN 12266-1



OFFICINE RIGAMONTI S.p.A.  
 via Circonvallazione, 9  
 13018 Valduggia (VC), ITALY  
 TEL. +39 0163.48165  
 FAX +39 0163.47254  
 www.officinerigamonti.it  
 export@officinerigamonti.it

## КОНСТРУКЦИЯ

Корпус латунный EN12165-CW617N  
 Уплотнение седла из НИТРИЛЬНОЙ РЕЗИНЫ (NRB)  
 Затвор из ПОЛИАЦЕТАЛЯ (POM)  
 Пружина из НЕРЖАВЕЮЩЕЙ СТАЛИ EN 10088-1.4310 (AISI 302)

## ТОВАРНЫЙ КОД

2150.008	вход / выход внутренняя резьба	1/4"
2150.012	вход / выход внутренняя резьба	3/8"
2150.015	вход / выход внутренняя резьба	1/2"
2150.020	вход / выход внутренняя резьба	3/4"
2150.025	вход / выход внутренняя резьба	1"
2150.033	вход / выход внутренняя резьба	1 1/4"
2150.042	вход / выход внутренняя резьба	1 1/2"
2150.050	вход / выход внутренняя резьба	2"
2150.066	вход / выход внутренняя резьба	2 1/2"
2150.080	вход / выход внутренняя резьба	3"
2150.100	вход / выход внутренняя резьба	4"

2151.012	вход — внутренняя резьба / выход — наружная резьба	3/8"
2151.015	вход — внутренняя резьба / выход — наружная резьба	1/2"
2151.020	вход — внутренняя резьба / выход — наружная резьба	3/4"
2151.025	вход — внутренняя резьба / выход — наружная резьба	1"
2151.033	вход — внутренняя резьба / выход — наружная резьба	1 1/4"
2151.042	вход — внутренняя резьба / выход — наружная резьба	1 1/2"
2151.050	вход — внутренняя резьба / выход — наружная резьба	2"

2152.012	вход — наружная резьба / выход — внутренняя резьба	3/8"
2152.015	вход — наружная резьба / выход — внутренняя резьба	1/2"
2152.020	вход — наружная резьба / выход — внутренняя резьба	3/4"
2152.025	вход — наружная резьба / выход — внутренняя резьба	1"
2152.033	вход — наружная резьба / выход — внутренняя резьба	1 1/4"
2152.042	вход — наружная резьба / выход — внутренняя резьба	1 1/2"
2152.050	вход — наружная резьба / выход — внутренняя резьба	2"

2150.0 • 1/4" - 4"

2151.0 • 3/8" - 2"

2152.0 • 3/8" - 2"

ОБРАТНЫЕ КЛАПАНЫ СТАНДАРТНЫЕ

ПРИСОЕДИНЕНИЕ: ВХОД - ВНУТРЕННЯЯ РЕЗЬБА, ВЫХОД - ВНУТРЕННЯЯ РЕЗЬБА  
 ВХОД - ВНУТРЕННЯЯ РЕЗЬБА, ВЫХОД - НАРУЖНАЯ РЕЗЬБА  
 ВХОД - НАРУЖНАЯ РЕЗЬБА, ВЫХОД - ВНУТРЕННЯЯ РЕЗЬБА

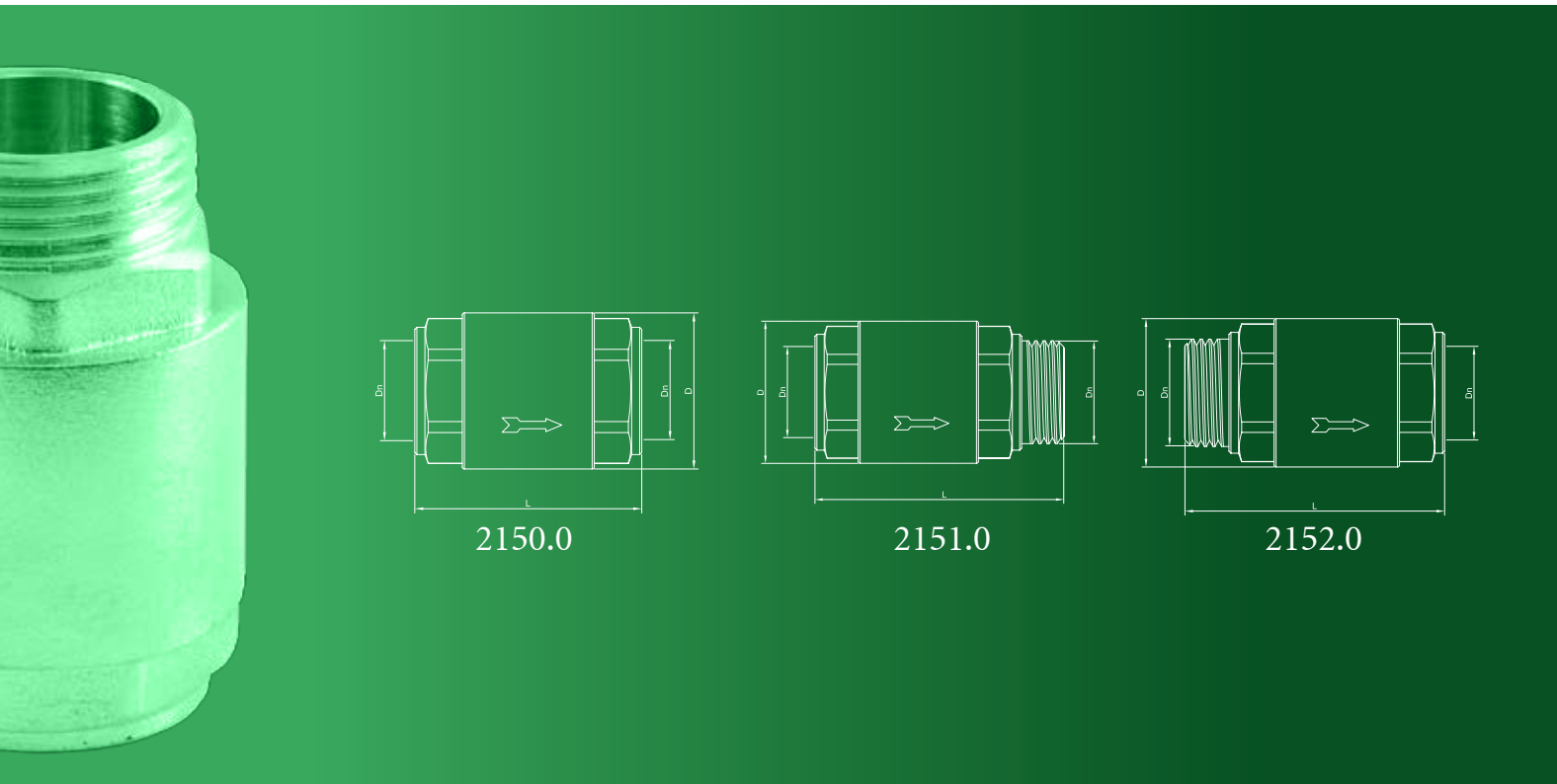

2150.0

ПОТЕРЯ НАПОРА

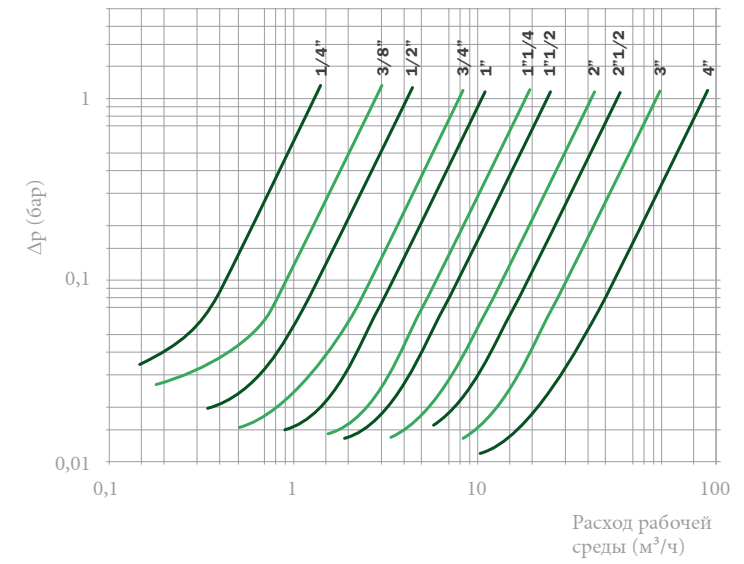

2151.0

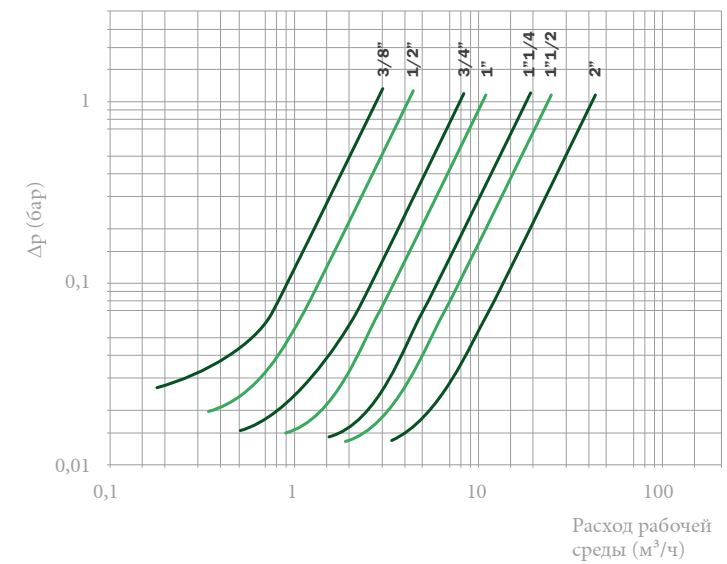

2152.0

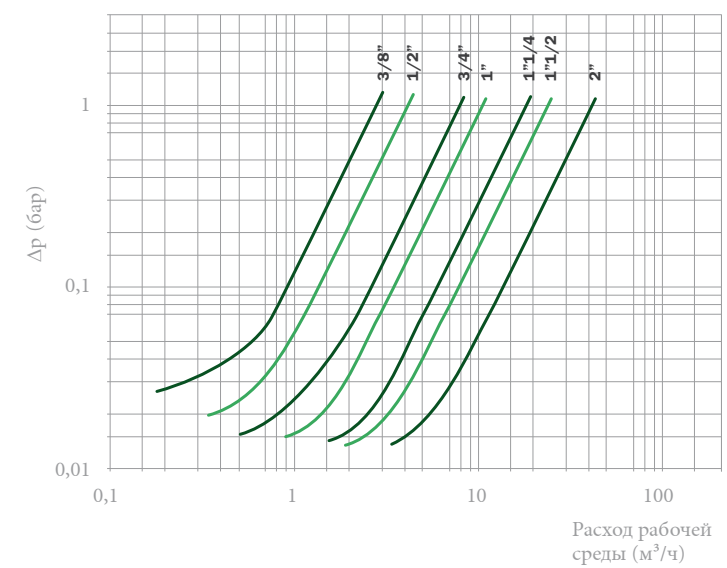

ХАРАКТЕРИСТИКИ

2150.0	DN	D	L	PN
	1/4"	29	45	16
	3/8"	29	45	16
	1/2"	30	48	16
	3/4"	37	53	16
	1"	44	59	16
	1 1/4"	56	66	10
	1 1/2"	63	71	10
	2"	78	80	10
	2 1/2"	103	93	8
	3"	120	104	8
	4"	155	119	8

2151.0	DN	D	L	PN
	3/8"	29	52	16
	1/2"	30	52	16
	3/4"	37	58	16
	1"	44	65	16
	1 1/4"	56	73	10
	1 1/2"	63	78	10
	2"	78	89	10

2152.0	DN	D	L	PN
	3/8"	29	52	16
	1/2"	30	52	16
	3/4"	37	58	16
	1"	44	65	16
	1 1/4"	56	73	10
	1 1/2"	63	78	10
	2"	78	89	10



## КЛАПАН ОБРАТНЫЙ УСИЛЕННЫЙ

ПРИСОЕДИНЕНИЕ: ВХОД - ВНУТРЕННЯЯ РЕЗЬБА, ВЫХОД - ВНУТРЕННЯЯ РЕЗЬБА



## ГИДРАВЛИЧЕСКИЕ ХАРАКТЕРИСТИКИ

Клапан обратный неуправляемый — это автоматическое защитное устройство, служащее для предотвращения обратного потока воды в главном водопроводе и защищающее, таким образом, сеть водоснабжения от загрязнения. Это явление может произойти в результате прекращения подачи воды в трубопровод с последующей сменой направления потока. Обратный клапан, установленный между сетью общественного водоснабжения и распределительными водопроводными системами, помогает предотвратить смешивание вод из двух сетей, автоматически закрываясь при изменении направления потока рабочей среды. Этот же клапан находит применение в отопительных системах: цель его использования остается неизменной — не допустить обратного потока рабочей среды. Однонаправленное движение жидкости через клапан отодвигает затвор от седла, и клапан открывается. Прямо противоположная ситуация наблюдается при обратном движении жидкости, которая, надавливая на затвор, удерживает клапан в закрытом положении. Затвор представляет собой диск с уплотнением, характеризующийся линейным движением и направляемый двумя стержнями, являющимися частью самого диска. Низкий уровень трения затвора и точность внутренней обработки позволяют добиться минимальной потери напора. Обратные клапаны могут устанавливаться в любом положении в системах отопления, кондиционирования, хозяйственно-бытовых водопроводных системах, расположенных снаружи зданий согласно EN 805, ирригационных и пневмосистемах. Данные изделия соответствуют требованиям Министерства здравоохранения и могут использоваться для транспортировки питьевой воды и веществ в пищевой промышленности.

## ТЕХНИЧЕСКИЕ ХАРАКТЕРИСТИКИ

Давление:	
условное 3/8" - 1" (PN)	25 бар
условное 1"1/4 - 2" (PN)	16 бар
Δр закрывания обратного клапана	200 Па (0,02 бара)
Температура:	
макс. допустимая рабочая (TS)	от 0°C (искл. замерзание) до +110°C
Рабочие среды:	
Жидкий теплоноситель	соотв. UNI 8065 § 6
Глицерольные растворы	глицероль 50%
Резьба:	
Присоединение к трубопроводу	Резьба согласно ISO 228/1
Тесты и испытания согласно	
Уплотнительная поверхность	Испытание P11 - EN 12266-1

## КОНСТРУКЦИЯ

Корпус из латуни EN12165-CW617N  
 Уплотнение седла из НИТРИЛЬНОЙ РЕЗИНЫ (NBR)  
 Затвор из ПОЛИАЦЕТАЛЯ (POM)  
 Пружина из НЕРЖАВЕЮЩЕЙ СТАЛИ EN 10088-1.4310 (AISI 302)

## ТОВАРНЫЙ КОД

2154.012	вход / выход внутренняя резьба	3/8"	2154.033	вход / выход внутренняя резьба	1"1/4
2154.015	вход / выход внутренняя резьба	1/2"	2154.042	вход / выход внутренняя резьба	1"1/2
2154.020	вход / выход внутренняя резьба	3/4"	2154.050	вход / выход внутренняя резьба	2"
2154.025	вход / выход внутренняя резьба	1"			



OFFICINE RIGAMONTI S.p.A.  
 via Circonvallazione, 9  
 13018 Valduggia (VC), ITALY  
 TEL. +39 0163.48165  
 FAX +39 0163.47254  
 www.officinerigamonti.it  
 export@officinerigamonti.it

# 2154 • 3/8" - 2"

## КЛАПАН ОБРАТНЫЙ УСИЛЕННЫЙ

ПРИСОЕДИНЕНИЕ: ВХОД - ВНУТРЕННЯЯ РЕЗЬБА, ВЫХОД - ВНУТРЕННЯЯ РЕЗЬБА

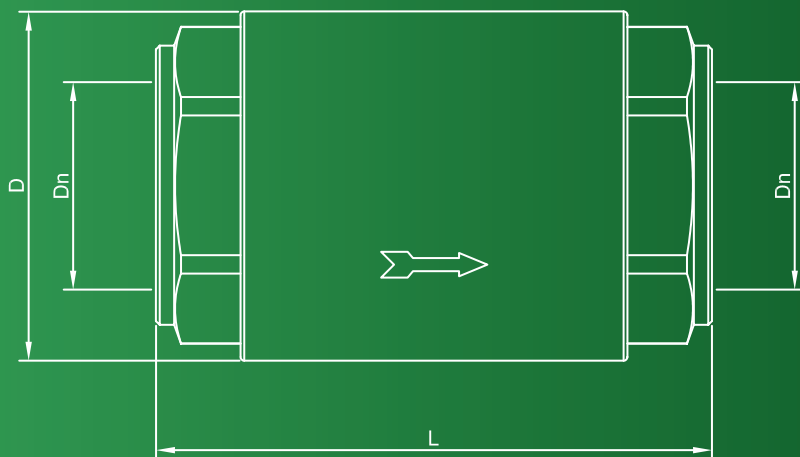

### ХАРАКТЕРИСТИКИ

DN	D	L	PN
3/8"	Ø29	52	25
1/2"	Ø32	58	25
3/4"	Ø39	65	25
1"	Ø47	75	25
1" 1/4	Ø60	80	18
1" 1/2	Ø67	86	18
2"	Ø83	94	18

### ПОТЕРЯ НАПОРА

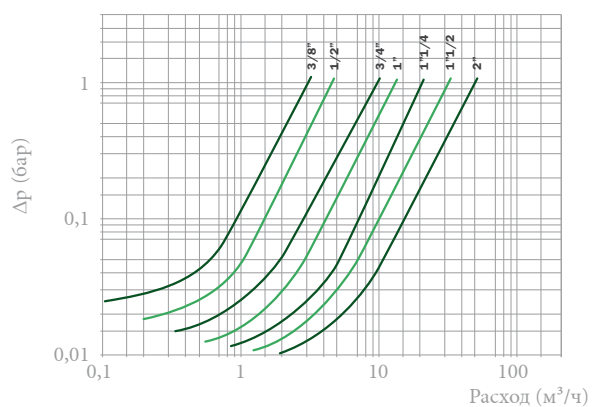

КЛАПАН ДОННЫЙ СТАНДАРТНЫЙ СО ВСТРОЕННЫМ ФИЛЬТРОМ ИЗ  
 НЕРЖАВЕЮЩЕЙ СТАЛИ  
 ПРИСОЕДИНЕНИЕ: ВЫХОД - ВНУТРЕННЯЯ РЕЗЬБА



#### ГИДРАВЛИЧЕСКИЕ ХАРАКТЕРИСТИКИ

Донный клапан — это автоматическое устройство, устанавливаемое, как правило, во всасывающей патрубке насосных агрегатов и предотвращающее опорожнение трубопроводов насосных систем в период простоя. Затвор представляет собой диск с уплотнением, характеризующийся линейным движением и направляемый двумя стержнями, являющимися частью самого диска. Этот затвор удерживается в закрытом положении легкой пружиной. Низкий уровень трения затвора и точность внутренней обработки позволяют добиться минимальной потери напора. Во время работы понижение давления, вызванное насосом на всасывании, преодолевает усилие пружины, способствуя открыванию устройства и свободному движению жидкости. Когда насос останавливается, клапан закрывается, не допуская опорожнения системы (и, следовательно, крыльчатки насоса). Наличие фильтра препятствует прохождению механических примесей, которые могут повредить крыльчатку насоса или нарушить работу самого клапана. Донные клапаны могут быть установлены в любом положении в насосных системах и автоклавах, работающих при температуре до 110°C.

#### ТЕХНИЧЕСКИЕ ХАРАКТЕРИСТИКИ

<b>Давление:</b>	
условное 1/2" - 1" (PN)	10 бар
условное 1 1/4" - 2" (PN)	8 бар
условное 2 1/2" - 4" (PN)	6 бар
Δр закрывания обратного клапана	200 Па (0,02 бара)
<b>Температура:</b>	
макс. допустимая рабочая (TS)	от 0°C (искл. замерзание) до +110°C
<b>Рабочие среды:</b>	
Жидкий теплоноситель	соотв. UNI 8065 § 6
Глицерольные растворы	глицероль 50%
<b>Степень фильтрации:</b>	
Фильтрующая способность (S)	< 800 мкм
<b>Резьба:</b>	
Присоединение к трубопроводу	Резьба согласно ISO 228/1
<b>Тесты и испытания согласно</b>	
Уплотнительная поверхность	Испытание P11 - EN 12266-1

#### КОНСТРУКЦИЯ

Корпус из латуни EN12165-CW617N  
 Уплотнение седла из НИТРИЛЬНОЙ РЕЗИНЫ (NBR)  
 Затвор из ПОЛИАЦЕТАЛЯ (POM)  
 Пружина из НЕРЖАВЕЮЩЕЙ СТАЛИ EN 10088-1.4310 (AISI 302)  
 Фильтр с МИКРОСЕТКОЙ ИЗ НЕРЖАВЕЮЩЕЙ СТАЛИ 10088-1.4301 (AISI 304)  
 Край фильтра из ЛИСТОВОГО ПРОКАТА НЕРЖАВЕЮЩЕЙ СТАЛИ EN 10088-1.4310 (AISI 302)

#### ТОВАРНЫЙ КОД

2160.015	выход - внутренняя резьба	1/2"
2160.020	выход - внутренняя резьба	3/4"
2160.025	выход - внутренняя резьба	1"
2160.033	выход - внутренняя резьба	1 1/4"
2160.042	выход - внутренняя резьба	1 1/2"
2160.050	выход - внутренняя резьба	2"
2160.066	выход - внутренняя резьба	2 1/2"
2160.080	выход - внутренняя резьба	3"
2160.100	выход - внутренняя резьба	4"



OFFICINE RIGAMONTI S.p.A.  
 via Circonvallazione, 9  
 13018 Valduggia (VC), ITALY  
 TEL. +39 0163.48165  
 FAX +39 0163.47254  
 www.officinerigamonti.it  
 export@officinerigamonti.it

# 2160 • 1/2" - 4"

КЛАПАН ДОННЫЙ СТАНДАРТНЫЙ СО ВСТРОЕННЫМ  
ФИЛЬТРОМ ИЗ НЕРЖАВЕЮЩЕЙ СТАЛИ  
ПРИСОЕДИНЕНИЕ: ВЫХОД - ВНУТРЕННЯЯ РЕЗЬБА

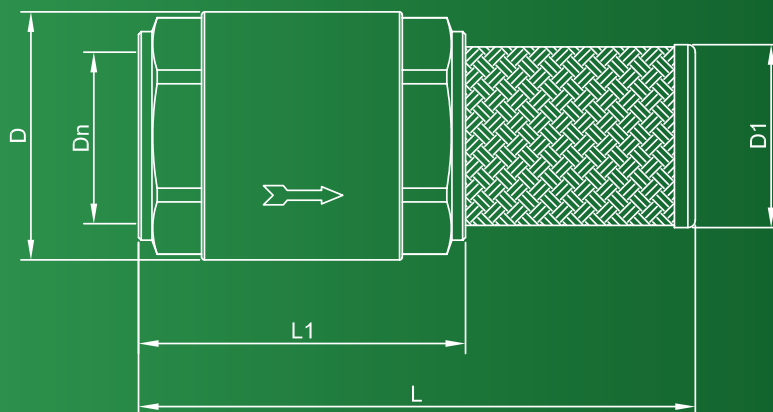

## ХАРАКТЕРИСТИКИ

DN	D	D1	L	L1	PN
1/2"	Ø29	Ø23	80	48	10
3/4"	Ø37	Ø29	90	53	10
1"	Ø44	Ø37	100	59	10
1"1/4	Ø56	Ø44	110	66	8
1"1/2	Ø63	Ø49	126	71	8
2"	Ø78	Ø61	146	80	8
2"1/2	Ø103	Ø80	162	93	6
3"	Ø120	Ø126	188	104	6
4"	Ø155	Ø144	214	119	6



2161 • 3/8" - 4"

2162 • 3/8" - 4"

ДОННЫЙ КЛАПАН СТАНДАРТНЫЙ, ФИЛЬТР ИЗ НЕРЖАВЕЮЩЕЙ СТАЛИ  
С ЛАТУННЫМ СОЕДИНЕНИЕМ

ДОННЫЙ КЛАПАН СТАНДАРТНЫЙ, ФИЛЬТР ИЗ НЕРЖАВЕЮЩЕЙ СТАЛИ  
С НЕЙЛОНОВЫМ СОЕДИНЕНИЕМ

ПРИСОЕДИНЕНИЕ: ВЫХОД - ВНУТРЕННЯЯ РЕЗЬБА / ВЫХОД - ВНУТРЕННЯЯ РЕЗЬБА



2161

2162

#### ГИДРАВЛИЧЕСКИЕ ХАРАКТЕРИСТИКИ

Донный клапан — это автоматическое устройство, устанавливаемое, как правило, во всасывающем патрубке насосных агрегатов и предотвращающее опорожнение трубопроводов насосных систем в период простоя. Затвор представляет собой диск с уплотнением, характеризующийся линейным движением и направляемый двумя стержнями, являющимися частью самого диска. Этот затвор удерживается в закрытом положении легкой пружиной. Низкий уровень трения затвора и точность внутренней обработки позволяют добиться минимальной потери напора. Во время работы понижение давления, вызванное насосом на всасывании, преодолевает усилие пружины, способствуя открыванию устройства и свободному движению жидкости. Когда насос останавливается, клапан закрывается, не допуская опорожнения системы (и, следовательно, крыльчатки насоса). Наличие фильтра препятствует прохождению механических примесей, которые могут повредить крыльчатку насоса или нарушить работу самого клапана. Донные клапаны могут быть установлены в любом положении в насосных системах и автоклавах, работающих при температуре до 110°C.

#### ТЕХНИЧЕСКИЕ ХАРАКТЕРИСТИКИ

Давление:	
условное 3/8" - 1" (PN)	16 бар
условное 1 1/4" - 2" (PN)	10 бар
условное 2 1/2" - 4" (PN)	8 бар
Δр закрывания обратного клапана	200 Па (0,02 бара)
Температура:	
макс. допустимая рабочая (TS)	от 0°C (искл. замерзание) до +110°C
Рабочие среды:	
Жидкий теплоноситель	соотв. UNI 8065 § 6
Глицерольные растворы	глицероль 50%
Степень фильтрации:	
Фильтрующая способность (S)	< 800 мкм
Резьба:	
Присоединение к трубопроводу	Резьба согласно ISO 228/1
Тесты и испытания согласно:	
Уплотнительная поверхность	Испытание P11 - EN 12266-1

#### КОНСТРУКЦИЯ

Корпус из латуни EN12165-CW617N  
Уплотнение седла из НИТРИЛЬНОЙ РЕЗИНЫ (NBR)  
Затвор из ПОЛИАЦЕТАЛЯ (POM)  
Пружина из НЕРЖАВЕЮЩЕЙ СТАЛИ EN 10088-1.4310 (AISI 302)  
Фильтр с МИКРОСЕТКОЙ ИЗ НЕРЖАВЕЮЩЕЙ СТАЛИ 10088-1.4301 (AISI 304)  
Заглушка фильтра из ЛИСТОВОГО ПРОКАТА НЕРЖАВЕЮЩЕЙ СТАЛИ EN 10088-1.4310 (AISI 302)

КОД 2161 ФИТИНГ СОЕДИН. ЛАТУННЫЙ ДЛЯ ФИЛЬТРА EN 12164 - CW614N  
КОД 2162 ФИТИНГ СОЕДИН. ДЛЯ ФИЛЬТРА ИЗ ПОЛИАМИДА ПА6 (НЕЙЛОН 6)

#### Товарный код

2161.012	фитинг из латуни выход внутр.р.	3/8"	2162.012	фитинг из нейлона выход внутр.р.	3/8"
2161.015	фитинг из латуни выход внутр.р.	1/2"	2162.015	фитинг из нейлона выход внутр.р.	1/2"
2161.020	фитинг из латуни выход внутр.р.	3/4"	2162.020	фитинг из нейлона выход внутр.р.	3/4"
2161.025	фитинг из латуни выход внутр.р.	1"	2162.025	фитинг из нейлона выход внутр.р.	1"
2161.033	фитинг из латуни выход внутр.р.	1 1/4"	2162.033	фитинг из нейлона выход внутр.р.	1 1/4"
2161.042	фитинг из латуни выход внутр.р.	1 1/2"	2162.042	фитинг из нейлона выход внутр.р.	1 1/2"
2161.050	фитинг из латуни выход внутр.р.	2"	2162.050	фитинг из нейлона выход внутр.р.	2"
2161.066	фитинг из латуни выход внутр.р.	2 1/2"	2162.066	фитинг из нейлона выход внутр.р.	2 1/2"
2161.080	фитинг из латуни выход внутр.р.	3"	2162.080	фитинг из нейлона выход внутр.р.	3"
2161.100	фитинг из латуни выход внутр.р.	4"	2162.100	фитинг из нейлона выход внутр.р.	4"



OFFICINE RIGAMONTI S.p.A.  
via Circonvallazione, 9  
13018 Valduggia (VC), ITALY  
TEL. +39 0163.48165  
FAX +39 0163.47254  
www.officinerigamonti.it  
export@officinerigamonti.it

# 2161 • 3/8" - 4"

# 2162 • 3/8" - 4"

ДОННЫЙ КЛАПАН СТАНДАРТНЫЙ, ФИЛЬТР ИЗ НЕРЖАВЕЮЩЕЙ СТАЛИ  
С ЛАТУННЫМ СОЕДИНЕНИЕМ

ДОННЫЙ КЛАПАН СТАНДАРТНЫЙ, ФИЛЬТР ИЗ НЕРЖАВЕЮЩЕЙ СТАЛИ  
С НЕЙЛОНОВЫМ СОЕДИНЕНИЕМ

ПРИСОЕДИНЕНИЕ: ВЫХОД - ВНУТРЕННЯЯ РЕЗЬБА / ВЫХОД - ВНУТРЕННЯЯ РЕЗЬБА



2161

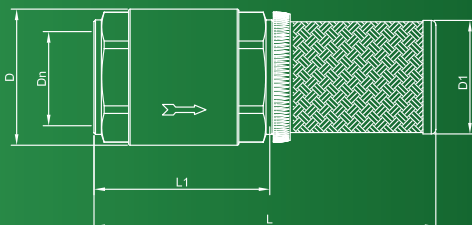

2162

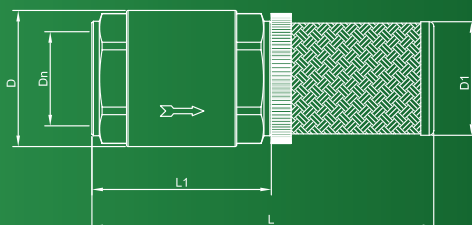

## ХАРАКТЕРИСТИКИ

DN	D	D1	L	L1	PN
3/8"	Ø29	Ø21	88	45	16
1/2"	Ø30	Ø23	90	48	16
3/4"	Ø37	Ø29	100	53	16
1"	Ø44	Ø37	111	59	16
1" 1/4	Ø56	Ø44	123	66	10
1" 1/2	Ø63	Ø49	139	71	10
2"	Ø78	Ø61	163	80	10
2" 1/2	Ø103	Ø80	176	93	8
3"	Ø120	Ø126	203	104	8
4"	Ø155	Ø144	233	119	8

2165 • 3/8" - 2"

2166 • 3/8" - 2"

ДОННЫЙ КЛАПАН УСИЛЕННЫЙ, ФИЛЬТР ИЗ НЕРЖАВЕЮЩЕЙ СТАЛИ  
С ЛАТУННЫМ СОЕДИНЕНИЕМ  
ДОННЫЙ КЛАПАН УСИЛЕННЫЙ, ФИЛЬТР ИЗ НЕРЖАВЕЮЩЕЙ СТАЛИ  
С НЕЙЛОНОВЫМ СОЕДИНЕНИЕМ

ПРИСОЕДИНЕНИЕ: ВЫХОД - ВНУТРЕННЯЯ РЕЗЬБА / ВЫХОД - ВНУТРЕННЯЯ РЕЗЬБА



2165

2166

#### ГИДРАВЛИЧЕСКИЕ ХАРАКТЕРИСТИКИ

Донный клапан — это автоматическое устройство, устанавливаемое, как правило, во всасывающем патрубке насосных агрегатов и предотвращающее опорожнение трубопроводов насосных систем в период простоя. Затвор представляет собой диск с уплотнением, характеризующийся линейным движением и направляемый двумя стержнями, являющимися частью самого диска. Этот затвор удерживается в закрытом положении легкой пружиной. Низкий уровень трения затвора и точность внутренней обработки позволяют добиться минимальной потери напора. Во время работы понижение давления, вызванное насосом на всасывании, преодолевает усилие пружины, способствуя открыванию устройства и свободному движению жидкости. Когда насос останавливается, клапан закрывается, не допуская опорожнения системы (и, следовательно, крыльчатки насоса). Наличие фильтра препятствует прохождению механических примесей, которые могут повредить крыльчатку насоса или нарушить работу самого клапана. Донные клапаны могут быть установлены в любом положении в насосных системах и автоклавах, работающих при температуре до 110°C.

#### ТЕХНИЧЕСКИЕ ХАРАКТЕРИСТИКИ

Давление:	
условное 3/8" - 1" (PN)	25 бар
условное 1 1/4" - 2" (PN)	16 бар
Δр закрывания обратного клапана	200 Па (0,02 бара)
Температура:	
макс. допустимая рабочая (TS)	от 0°C (искл. замерзание) до +110°C
Рабочие среды:	
Жидкий теплоноситель	соотв. UNI 8065 § 6
Глицольные растворы	глицоль 50%
Степень фильтрации:	
Фильтрующая способность (S)	< 800 мкм
Резьба:	
Присоединение к трубопроводу	Резьба согласно ISO 228/1
Тесты и испытания согласно:	
Уплотнительная поверхность	Испытание P11 - EN 12266-1

#### КОНСТРУКЦИЯ

Корпус из латуни EN12165-CW617N  
Уплотнение седла из НИТРИЛЬНОЙ РЕЗИНЫ (NBR)  
Затвор из ПОЛИАЦЕТАЛЯ (POM)  
Пружина из НЕРЖАВЕЮЩЕЙ СТАЛИ EN 10088-1.4310 (AISI 302)  
Фильтр с МИКРОСЕТКОЙ ИЗ НЕРЖАВЕЮЩЕЙ СТАЛИ 10088-1.4301 (AISI 304)  
Заглушка фильтра из ЛИСТОВОГО ПРОКАТА НЕРЖАВЕЮЩЕЙ СТАЛИ EN 10088-1.4310 (AISI 302)

КОД 2165 ФИТИНГ СОЕДИН. ЛАТУННЫЙ ДЛЯ ФИЛЬТРА EN 12164 - CW614N  
КОД 2166 ФИТИНГ СОЕДИН. ДЛЯ ФИЛЬТРА ИЗ ПОЛИАМИДА ПА6 (НЕЙЛОН 6)

#### Товарный код

2165.012	фитинг из латуни выход внутр.р.	3/8"	2166.012	фитинг из нейлона выход внутр.р.	3/8"
2165.015	фитинг из латуни выход внутр.р.	1/2"	2166.015	фитинг из нейлона выход внутр.р.	1/2"
2165.020	фитинг из латуни выход внутр.р.	3/4"	2166.020	фитинг из нейлона выход внутр.р.	3/4"
2165.025	фитинг из латуни выход внутр.р.	1"	2166.025	фитинг из нейлона выход внутр.р.	1"
2165.033	фитинг из латуни выход внутр.р.	1 1/4"	2166.033	фитинг из нейлона выход внутр.р.	1 1/4"
2165.042	фитинг из латуни выход внутр.р.	1 1/2"	2166.042	фитинг из нейлона выход внутр.р.	1 1/2"
2165.050	фитинг из латуни выход внутр.р.	2"	2166.050	фитинг из нейлона выход внутр.р.	2"



OFFICINE RIGAMONTI S.p.A.  
via Circonvallazione, 9  
13018 Valduggia (VC), ITALY  
TEL. +39 0163.48165  
FAX +39 0163.47254  
www.officinerigamonti.it  
export@officinerigamonti.it

# 2165 • 3/8" - 2"

# 2166 • 3/8" - 2"

ДОННЫЙ КЛАПАН УСИЛЕННЫЙ, ФИЛЬТР ИЗ НЕРЖАВЕЮЩЕЙ СТАЛИ  
С ЛАТУННЫМ СОЕДИНЕНИЕМ

ДОННЫЙ КЛАПАН УСИЛЕННЫЙ, ФИЛЬТР ИЗ НЕРЖАВЕЮЩЕЙ СТАЛИ  
С НЕЙЛОНОВЫМ СОЕДИНЕНИЕМ

ПРИСОЕДИНЕНИЕ: ВЫХОД - ВНУТРЕННЯЯ РЕЗЬБА / ВЫХОД - ВНУТРЕННЯЯ РЕЗЬБА



2165

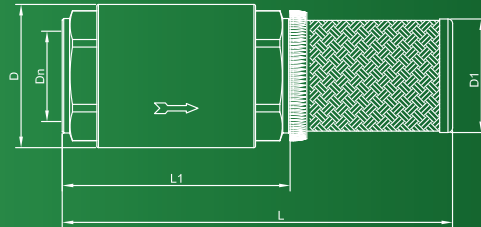

2166

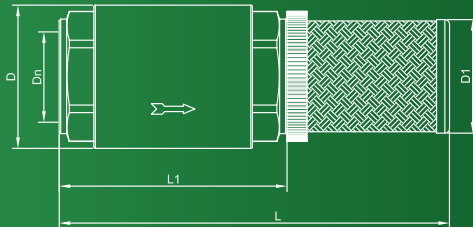

## ХАРАКТЕРИСТИКИ

DN	D	D1	L	L1	PN
3/8"	Ø29	Ø21	95	52	25
1/2"	Ø32	Ø23	100	58	25
3/4"	Ø39	Ø29	112	65	25
1"	Ø47	Ø37	127	75	25
1" 1/4	Ø60	Ø44	137	80	18
1" 1/2	Ø67	Ø49	154	86	18
2"	Ø83	Ø61	177	94	18

2170 • 3/8" - 4"

2171 • 3/8" - 4"

ФИЛЬТР ИЗ НЕРЖАВЕЮЩЕЙ СТАЛИ ДЛЯ ДОННОГО  
КЛАПАНА С ФИТИНГОМ ИЗ НЕЙЛОНАФИЛЬТР ИЗ НЕРЖАВЕЮЩЕЙ СТАЛИ ДЛЯ ДОННОГО  
КЛАПАНА С ФИТИНГОМ ИЗ ЛАТУНИ

ПРИСОЕДИНЕНИЕ: НАРУЖНАЯ РЕЗЬБА / НАРУЖНАЯ РЕЗЬБА



2170



2171

**ГИДРАВЛИЧЕСКИЕ ХАРАКТЕРИСТИКИ**

Фильтры предотвращают попадание содержащихся в среде механических примесей в расположенную за ними трубопроводную систему и могут быть установлены в любом положении.

**ТЕХНИЧЕСКИЕ ХАРАКТЕРИСТИКИ**

<b>Давление:</b>	
условное 3/8" - 1" (PN)	25 бар
условное 1"1/4 - 2" (PN)	16 бар
условное 2"1/2 - 4" (PN)	8 бар
<b>Температура:</b>	
Код 2170 макс. допустимая рабочая (TS)	110°C (вода)
Код 2171 макс. рабочая (TS)	150°C (вода)
<b>Степень фильтрации:</b>	
Фильтрующая способность (S)	< 800 мкм
<b>Резьба:</b>	
Присоединение к трубопроводу	Резьба согласно ISO 228/1

**КОНСТРУКЦИЯ**

Фильтр с МИКРОСЕТКОЙ ИЗ НЕРЖАВЕЮЩЕЙ СТАЛИ 10088-1.4301 (AISI 304)  
Заглушка фильтра из ЛИСТОВОГО ПРОКАТА НЕРЖАВЕЮЩЕЙ СТАЛИ EN 10088-1.4310 (AISI 302)

КОД 2170 ФИТИНГ СОЕДИН. ДЛЯ ФИЛЬТРА ИЗ ПОЛИАМИДА ПА6 (НЕЙЛОН 6)

КОД 2171 ФИТИНГ СОЕДИН. ЛАТУННЫЙ ДЛЯ ФИЛЬТРА EN 12164 - CW614N

**Товарный код**

2170.012	фитинг из нейлона наружная резьба	3/8"	2171.012	фитинг из латуни наружная резьба	3/8"
2170.015	фитинг из нейлона наружная резьба	1/2"	2171.015	фитинг из латуни наружная резьба	1/2"
2170.020	фитинг из нейлона наружная резьба	3/4"	2171.020	фитинг из латуни наружная резьба	3/4"
2170.025	фитинг из нейлона наружная резьба	1"	2171.025	фитинг из латуни наружная резьба	1"
2170.033	фитинг из нейлона наружная резьба	1"1/4	2171.033	фитинг из латуни наружная резьба	1"1/4
2170.042	фитинг из нейлона наружная резьба	1"1/2	2171.042	фитинг из латуни наружная резьба	1"1/2
2170.050	фитинг из нейлона наружная резьба	2"	2171.050	фитинг из латуни наружная резьба	2"
2170.066	фитинг из нейлона наружная резьба	2"1/2	2171.066	фитинг из латуни наружная резьба	2"1/2
2170.080	фитинг из нейлона наружная резьба	3"	2171.080	фитинг из латуни наружная резьба	3"
2170.100	фитинг из нейлона наружная резьба	4"	2171.100	фитинг из латуни наружная резьба	4"



OFFICINE RIGAMONTI S.p.A.  
via Circonvallazione, 9  
13018 Valduggia (VC), ITALY  
TEL. +39 0163.48165  
FAX +39 0163.47254  
www.officinerigamonti.it  
export@officinerigamonti.it

# 2170 • 3/8" - 4"

# 2171 • 3/8" - 4"

ФИЛЬТР ИЗ НЕРЖАВЕЮЩЕЙ СТАЛИ ДЛЯ ДОННОГО  
КЛАПАНА С ФИТИНГОМ ИЗ НЕЙЛОНА

ФИЛЬТР ИЗ НЕРЖАВЕЮЩЕЙ СТАЛИ ДЛЯ ДОННОГО  
КЛАПАНА С ФИТИНГОМ ИЗ ЛАТУНИ

ПРИСОЕДИНЕНИЕ: НАРУЖНАЯ РЕЗЬБА / НАРУЖНАЯ РЕЗЬБА

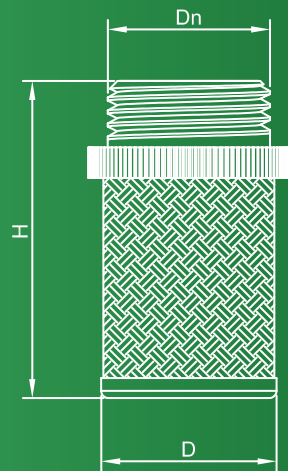
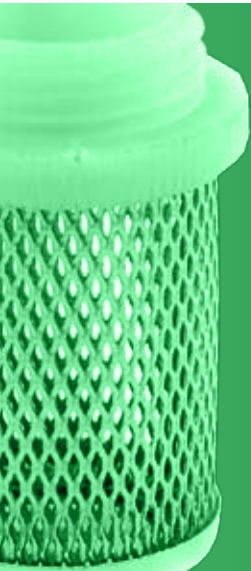

2170

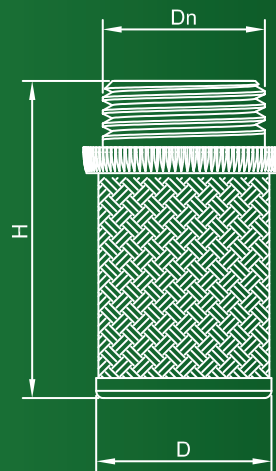

2171

## ХАРАКТЕРИСТИКИ

DN	D	H
3/8"	Ø21	50
1/2"	Ø23	49
3/4"	Ø29	55
1"	Ø37	63
1" 1/4	Ø44	69
1" 1/2	Ø49	79
2"	Ø61	94
2" 1/2	Ø80	96
3"	Ø96	110
4"	Ø116	128

# КРАНЫ ВЫПУСКНЫЕ

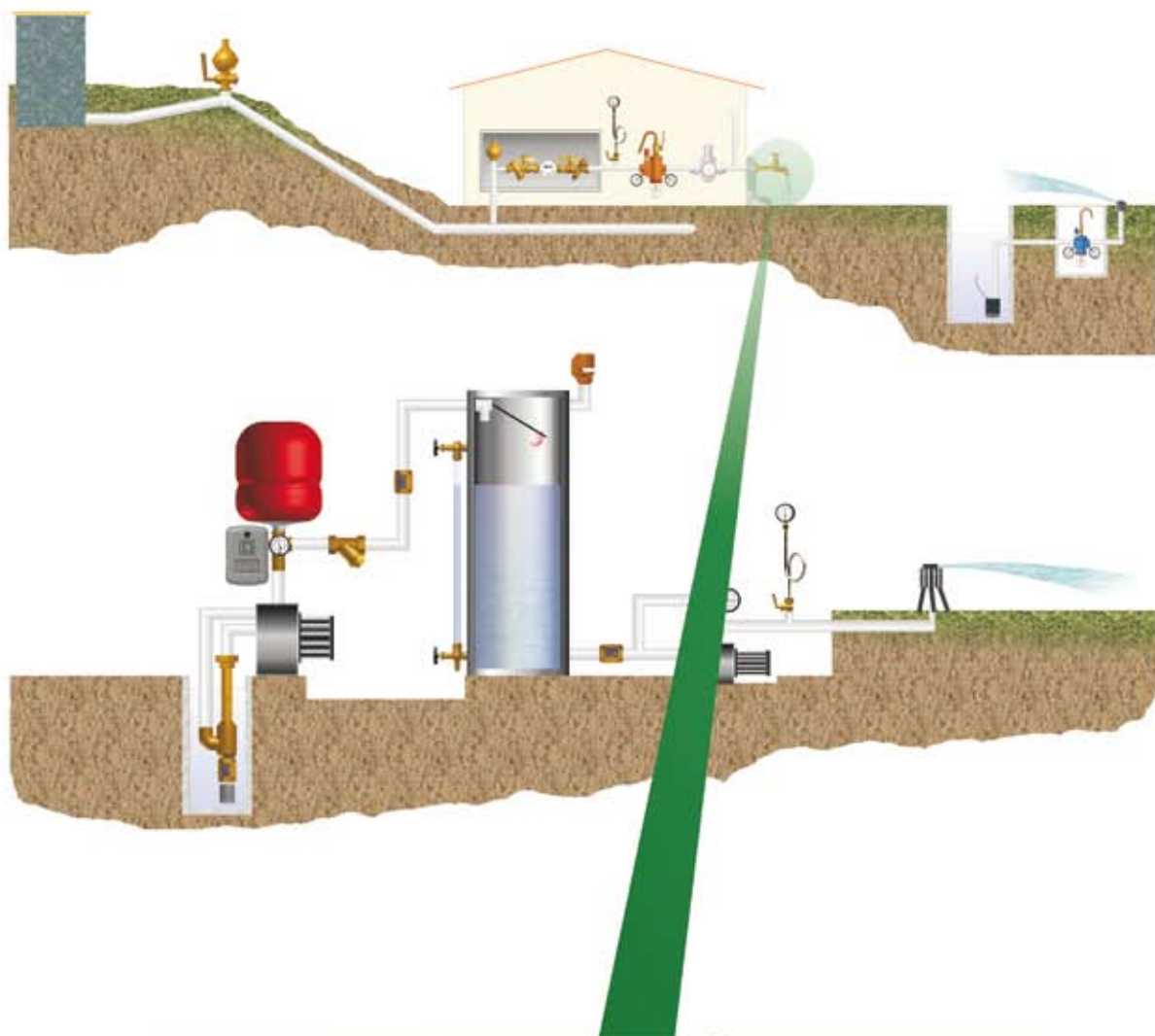





0001.119 • 1/2"

0001.147 • 1/2"

КРАН С ХУДОЖЕСТВЕННЫМ ОФОРМЛЕНИЕМ ДЛЯ ФОНТАНОВ С ЗАКРЫТИЕМ  
ПОСРЕДСТВОМ МАХОВИКА

КРАН С ХУДОЖЕСТВЕННЫМ ОФОРМЛЕНИЕМ ДЛЯ ФОНТАНОВ С ЗАКРЫТИЕМ  
ПОСРЕДСТВОМ РЫЧАГА

ПРИСОЕДИНЕНИЕ: НАРУЖНАЯ РЕЗЬБА - НАРУЖНАЯ РЕЗЬБА



0001.119



0001.147

#### ГИДРАВЛИЧЕСКИЕ ХАРАКТЕРИСТИКИ

Краны с художественным оформлением используются в фонтанах перед зданиями, в садах, парках и других местах общественного водоснабжения. Изысканный внешний вид позволяет использовать их в фонтанах с не менее высокоэстетичным дизайном. Часто их используют в качестве обычных настенных водопроводных кранов, так как благодаря декоративной розетке они хорошо крепятся к стене, скрывая недостатки выходного отверстия трубопровода. Две типологии кранов отличаются друг от друга, главным образом, по типу дросселирующего механизма. Кран с маховиком характеризуется медленным закрыванием, что, тем не менее, помогает избежать гидравлических ударов в трубопроводе и дает возможность точно отрегулировать поток воды. Кран с рычажным механизмом отличается быстрым закрыванием, которое, однако, может привести к гидравлическим ударам, и более низкой точностью регулировки потока.

#### ТЕХНИЧЕСКИЕ ХАРАКТЕРИСТИКИ

Давление: условное (PN)	16 бар
Температура: макс. допустимая рабочая (TS)	от 0°C (искл. замерзание) до +80°C
Рабочие среды: Жидкий теплоноситель	соотв. UNI 8065 § 6
Резьба: Присоединение к трубопроводу	Резьба согласно ISO 228/1
Тесты и испытания согласно: Кран запорный	EN 1213
Уплотнение седла затвора	Испытание P12 - EN 12266-1

#### ОТДЕЛКА ПОВЕРХНОСТИ

Латунь желтая с химическим чернением

#### КОНСТРУКЦИЯ

Корпусы литые латунные EN1982-CB753S  
Маховик и рычаг из латуни EN12165-CW617N  
Другие детали из латуни EN 12164 - CW614N  
Уплотнения из НИТРИЛЬНОЙ РЕЗИНЫ (NBR)

#### ТОВАРНЫЙ КОД

0001.119	посредством маховика, присоединение нар. резьба	1/2"
0001.147	посредством рычага, присоединение нар. резьба	1/2"



OFFICINE RIGAMONTI S.p.A.  
via Circonvallazione, 9  
13018 Valduggia (VC), ITALY  
TEL. +39 0163.48165  
FAX +39 0163.47254  
www.officinerigamonti.it  
export@officinerigamonti.it

0001.119 • 1/2"

0001.147 • 1/2"

КРАН С ХУДОЖЕСТВЕННЫМ ОФОРМЛЕНИЕМ ДЛЯ ФОНТАНОВ С ЗАКРЫТИЕМ ПОСРЕДСТВОМ МАХОВИКА

КРАН С ХУДОЖЕСТВЕННЫМ ОФОРМЛЕНИЕМ ДЛЯ ФОНТАНОВ С ЗАКРЫТИЕМ ПОСРЕДСТВОМ РЫЧАГА

ПРИСОЕДИНЕНИЕ: НАРУЖНАЯ РЕЗЬБА - НАРУЖНАЯ РЕЗЬБА

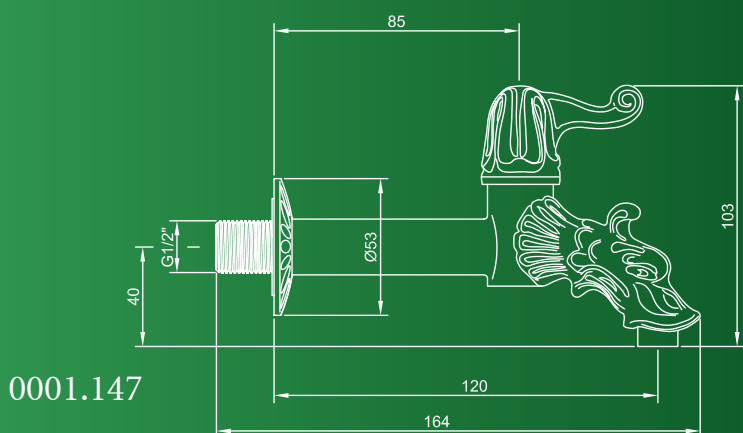
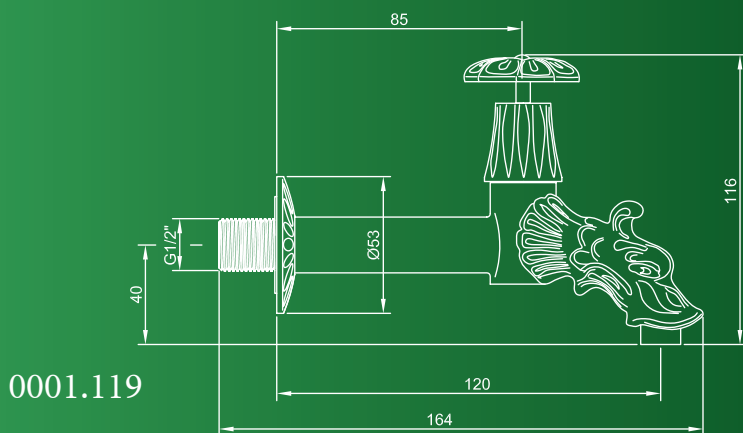

## КРАН ВЫПУСКНОЙ ИЗ ЖЕЛТОЙ ЛАТУНИ С САЛЬНИКОВЫМ УПЛОТНЕНИЕМ

ПРИСОЕДИНЕНИЕ: НАРУЖНАЯ РЕЗЬБА



## ГИДРАВЛИЧЕСКИЕ ХАРАКТЕРИСТИКИ

Выпускные краны используются, главным образом, в фонтанах перед зданиями, в садах, парках и других местах общественного водоснабжения. Часто их используют в качестве обычных настенных водопроводных кранов. Выпускной кран характеризуется медленным закрыванием, что, однако, помогает избежать гидравлических ударов в трубопроводе и дает возможность точно отрегулировать поток воды.

## ТЕХНИЧЕСКИЕ ХАРАКТЕРИСТИКИ

Давление: условное (PN)	16 бар
Температура: макс. допустимая рабочая (TS)	от 0°C (искл. замерзание) до +80°C
Рабочие среды: Жидкий теплоноситель	соотв. UNI 8065 § 6
Резьба: Присоединение к трубопроводу	Резьба согласно ISO 228/1
Тесты и испытания согласно Кран запорный	EN 1213
Уплотнение седла затвора	Испытание P12 - EN 12266-1

## ОТДЕЛКА ПОВЕРХНОСТИ

Латунь желтая с пескоструйной обработкой и микрочастицами стали

## КОНСТРУКЦИЯ

Корпус литой из латуни EN1982-CB753S  
Нажимной винт из латуни EN 12164 - CW614N  
Другие детали из латуни EN 12164 - CW614N  
Уплотнения из НИТРИЛЬНОЙ РЕЗИНЫ (NBR)

## ТОВАРНЫЙ КОД

2322.012	наружная резьба	3/8"
2322.015	наружная резьба	1/2"
2322.020	наружная резьба	3/4"
2322.025	наружная резьба	1"



OFFICINE RIGAMONTI S.p.A.  
via Circonvallazione, 9  
13018 Valduggia (VC), ITALY  
TEL. +39 0163.48165  
FAX +39 0163.47254  
www.officinerigamonti.it  
export@officinerigamonti.it

# 2322 • 3/8" - 1"

## КРАН ВЫПУСКНОЙ ИЗ ЖЕЛТОЙ ЛАТУНИ С САЛЬНИКОВЫМ УПЛОТНЕНИЕМ

ПРИСОЕДИНЕНИЕ: НАРУЖНАЯ РЕЗЬБА

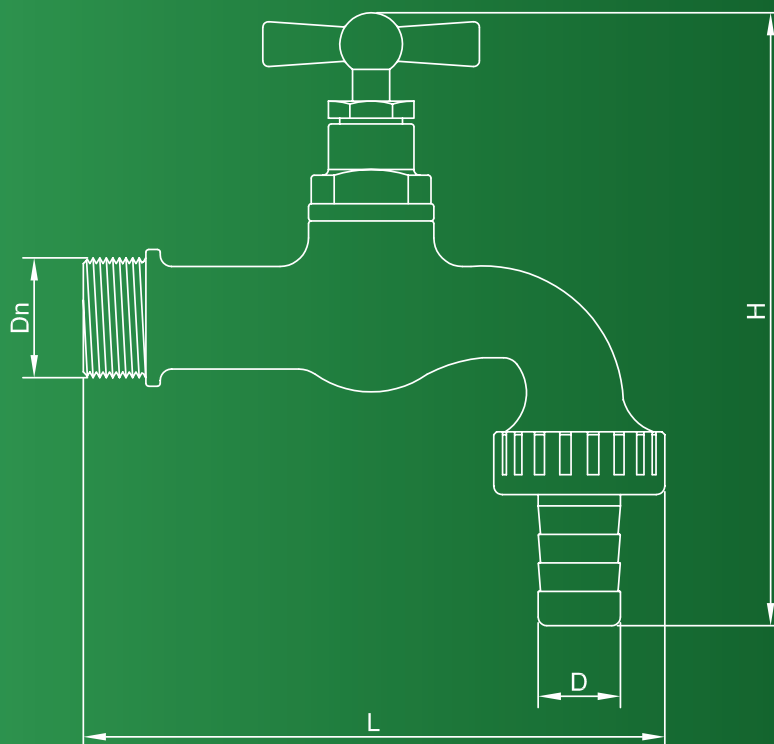

### ХАРАКТЕРИСТИКИ

DN	L	D	H
3/8"	97	Ø13	46
1/2"	111	Ø14	46
3/4"	138	Ø20	51
1"	154	Ø25	51

## КРАН КНОПОЧНЫЙ С УСТРОЙСТВОМ ЗАЩИТЫ ОТ ГИДРАВЛИЧЕСКОГО УДАРА

ПРИСОЕДИНЕНИЕ: НАРУЖНАЯ РЕЗЬБА



## ГИДРАВЛИЧЕСКИЕ ХАРАКТЕРИСТИКИ

Кнопочные краны используются, главным образом, в фонтанах перед зданиями, в садах, парках и других местах общественного водоснабжения. Простая конструкция позволяет использовать их в фонтанах с дизайном, не перегруженным лишними деталями. Во многих случаях они используются в качестве обычных настенных водоразборных кранов и благодаря розетке устойчиво крепятся к стене, скрывая эстетические недостатки выходного отверстия трубопровода. Несмотря на быстрое закрытие, кнопочный кран с устройством защиты от гидравлических ударов позволяет избежать гидроударов в трубопроводе. Кнопочный кран не дает возможности отрегулировать поток, так как подача воды осуществляется только при постоянном нажатии на кнопку.

## ТЕХНИЧЕСКИЕ ХАРАКТЕРИСТИКИ

Давление: условное (PN)	16 бар
Температура: макс. допустимая рабочая (TS)	от 0°C (искл. замерзание) до +80°C
Рабочие среды: Жидкий теплоноситель	соотв. UNI 8065 § 6
Резьба: Присоединение к трубопроводу	Резьба согласно ISO 228/1
Тесты и испытания согласно Кран запорный	EN 1213
Уплотнение седла затвора	Испытание P12 - EN 12266-1

## ОТДЕЛКА ПОВЕРХНОСТИ

Латунь желтая, механически полированная

## КОНСТРУКЦИЯ

Корпус литой из латуни EN1982-CB753S  
 Кнопка из латуни EN 12164 - CW614N  
 Другие детали из латуни EN 12164 - CW614N  
 Пружина из НЕРЖАВЕЮЩЕЙ СТАЛИ EN 10088-1.4310 (AISI 302)  
 Уплотнения из НИТРИЛЬНОЙ РЕЗИНЫ (NBR)

## ТОВАРНЫЙ КОД

4412.015 нар.р. 1/2" x 3/8 внутр.р.



OFFICINE RIGAMONTI S.p.A.  
 via Circonvallazione, 9  
 13018 Valduggia (VC), ITALY  
 TEL. +39 0163.48165  
 FAX +39 0163.47254  
 www.officinerigamonti.it  
 export@officinerigamonti.it

# 4412 • 1/2"

КРАН КНОПОЧНЫЙ С УСТРОЙСТВОМ ЗАЩИТЫ ОТ ГИДРАВЛИЧЕСКОГО УДАРА

ПРИСОЕДИНЕНИЕ: НАРУЖНАЯ РЕЗЬБА

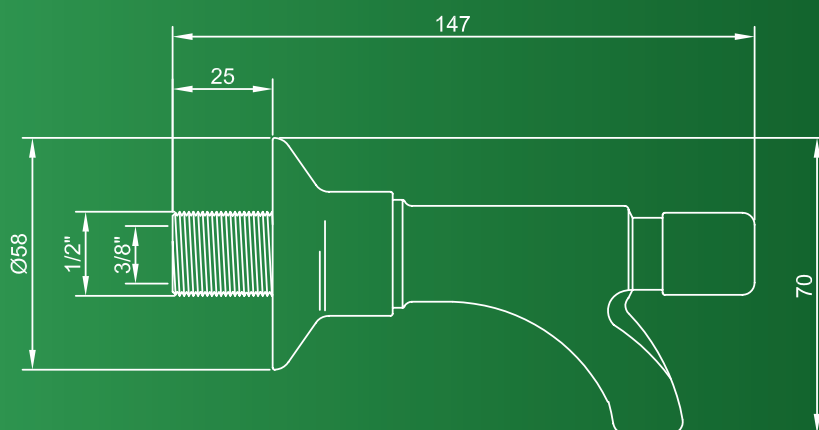

# ФИТИНГИ



ФИТИНГИ







## ФИТИНГИ IRECO® ИЗ ЛАТУНИ DZR СЕРИИ 900 ДЛЯ ПЛАСТИКОВЫХ ТРУБ ДЛЯ ТРУБ ISO ДИАМЕТРОМ ОТ 20 ДО 63



### ОБЩИЕ ХАРАКТЕРИСТИКИ

Компрессионные фитинги Ireco® из латуни DZR серии 900 с уплотнительным кольцом из СКЭП были задуманы, разработаны и произведены для соединения пластиковых труб, предназначенных для транспортировки среды под давлением. Данные фитинги могут использоваться с полиэтиленовыми трубами (ПЭ80, ПЭ100 и ПЭ-С) EN 1555-2 и DIN8074 для газоснабжения и EN 12201-2 для водоснабжения. Они применяются как для создания трубопроводов для транспортировки среды под давлением (водопроводов, ирригационных систем, отопительных систем, в том числе комбинированных — для горячей и холодной воды, а также пневмосистем), так и для спускных и сливных систем (канализации и выпускных трубопроводов внутри и снаружи зданий). Фитинг, в котором соединение осуществляется посредством прижатия обжимного кольца к наружной стенке трубы, не требует никакой подготовительной обработки концов трубопровода за исключением прямого по отношению к оси трубы среза с острыми и шлифованными краями. Все фитинги (за исключением ремонтного) оснащены внутренним упором для трубы с целью ограничения глубины вставки трубы и удерживания внутренней втулки, если она используется. Круглые гайки и прямые корпуса фитингов обладают поверхностями, подходящими для передачи крутящего момента. Устойчивая к обесцинкованию хромированная латунь, из которой изготовлены фитинги, делает возможным их использование для транспортировки питьевой и солоноватой воды, жидкостей с растворенным в них углекислым газом, а также для транспортировки сред в подземных трубопроводах. Данные фитинги соответствуют требованиям Министерства здравоохранения и могут использоваться для транспортировки питьевой воды и веществ в пищевой промышленности. Если они используются с внутренней опорой трубы (усилительной втулкой), их можно применять в системах снабжения негорючими газами и в системах подачи горячих газов при установке над землей или в смотровых колодцах. Они могут использоваться с трубопроводами из ПЭВД, ПЭ-С, ПП и ПВХ.

### КОНСТРУКЦИЯ

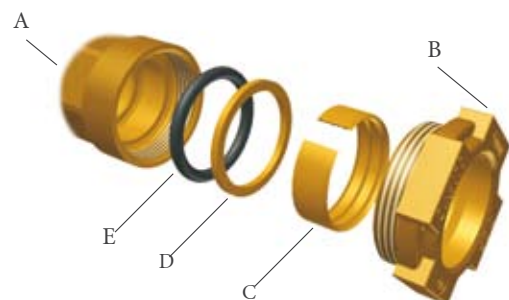

A - Корпус из латуни EN12165-CW602N (DZR)  
 B - Гайка круглая из латуни EN12165-CW602N (DZR)  
 C - Кольцо разрезное обжимное из латуни EN 12164 - CW614N  
 D - Кольцо DN20-DN32 из латуни EN 12164 -CW614N  
 Кольцо DN40-DN63, НЕРЖАВЕЮЩАЯ СТАЛЬ EN 10088-1.4301 (AISI 304)  
 E - Кольцо уплотнительное O-образное из СКЭП



OFFICINE RIGAMONTI S.p.A.  
 via Circonvallazione, 9  
 13018 Valduggia (VC), ITALY  
 TEL +39 0163.48165  
 FAX +39 0163.47254  
 www.officinerigamonti.it  
 export@officinerigamonti.it

Фитинги Ireco® из латуни DZR серии 900 спроектированы таким образом, чтобы круглые зажимные гайки (B) при затягивании доходили до механического упора на корпусе фитинга (A), гарантируя тем самым правильный обхват трубы обжимным кольцом (C) и надежное сжатие уплотнительного O-образного кольца (E). Фитинги Ireco® из латуни DZR серии 900, имеющие отвод с внутренней резьбой, оснащены плоским седлом для уплотнения, обеспечивающего герметичность после присоединения к трубопроводу.

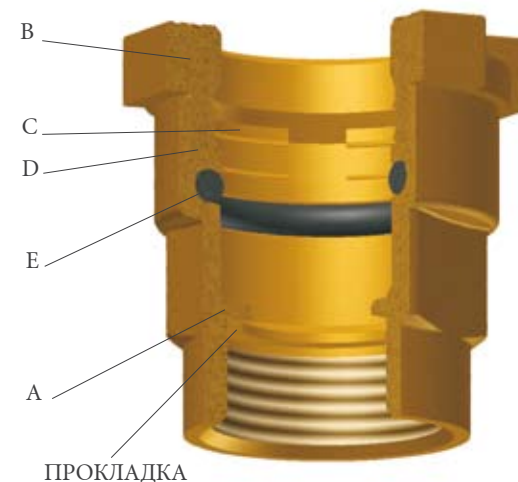

### ТЕХНИЧЕСКИЕ ХАРАКТЕРИСТИКИ

#### Давление и температура:

При использовании в

Трубопроводах систем водоснабжения:

- Макс. рабочее давление: 16 бар, при 20°C (2,5 бар при 60°C)

Трубопроводах систем снабжения негорючими газами:

- Макс. рабочее давление: 10 бар, при 20°C

Трубопроводах систем снабжения горючими газами:

- Макс. рабочее давление: 4 бар, при 20°C

\*ВАЖНОЕ ПРИМЕЧАНИЕ: максимальные значения температуры и давления для монтированных фитингов зависят от того, из какого материала изготовлена пластиковая труба; более подробную информацию можно получить из соответствующих нормативов пластиковых трубопроводов.

Резьба и присоединение концевых фитингов (в зависимости от модели):

Присоединение к трубопроводу

Резьба согласно ISO 228/1

Компрессионное соединение для трубы из ПЭ

В соотв. с EN 1254-3, тип A

Тесты и испытания согласно

Типы испытаний

Испытания согласно рабочему листу VP 600 (по системе сертификации Ассоциации фирм газо- и водоснабжения Германии DVGW) DIN 8076

Испытания согласно EN 1254-3 (с учетом типа и назначения трубы, смотрите приложение B EN 1254-3)

Испытания на устойчивость к отсоединению при динамической нагрузке, с внутренней опорой трубы (усилительной втулкой), согласно рабочему листу VP600 § 3.7

Испытания на устойчивость к обесцинкованию, испытание EN 6509

Макс. глубина обесцинкования 200 мкм - уровень A

## ФИТИНГИ IRECO® ИЗ ЛАТУНИ DZR СЕРИИ 900 ДЛЯ ПЛАСТИКОВЫХ ТРУБ ДЛЯ ТРУБ ISO ДИАМЕТРОМ ОТ 20 ДО 63

### ИНСТРУКЦИИ ПО МОНТАЖУ

Отрежьте трубу так, как показано на рисунке А, уберите неровности и шероховатости, очистите внешнюю и внутреннюю поверхности концов соединяемых труб, убедившись в том, что в них нет песка, жира, грязи и т.д.



Рис. А

**Важное примечание:** не разбирайте соединение.



1 Ослабьте гайку, не снимая ее с фитинга.

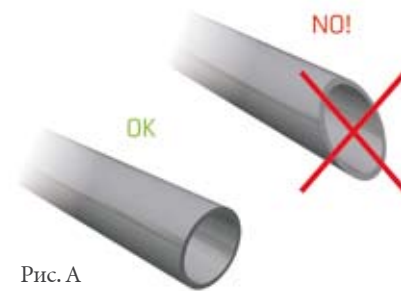
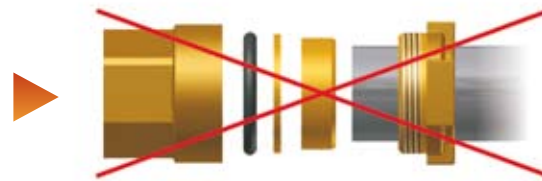

2 Вставьте трубу до упора.



3 Затяните гайку.



### ОСОБЕННОСТИ И СПОСОБ МОНТАЖА РЕМОНТНЫХ ТРУБ

Ремонтный фитинг позволяет соединять трубопровод с максимальным расстоянием между концами трубы 60 мм для всех размеров. Отсутствие механических упоров, увеличенные внутренние диаметры проходов и специальные внутренние направляющие делают возможным полное скольжение трубы внутри фитинга в обоих направлениях. Благодаря своим характеристикам данный фитинг может использоваться с трубами овального сечения, а также испорченными или смотанными в бобину трубами.

1 Убедитесь в том, что расстояние между двумя концами трубопровода меньше или равно 60 мм.

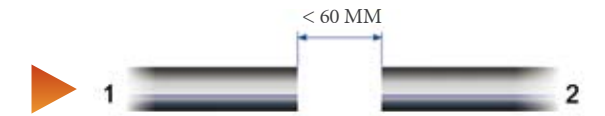

2 Приблизьте фитинг к трубе и нанесите на нее контрольную отметку.

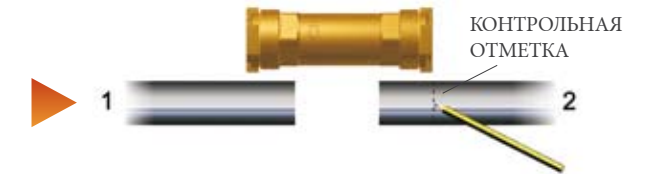

3 Полностью ослабьте обе круглые гайки (В) на ремонтной трубе, не снимая их с корпуса фитинга (А).



4 Поднимите трубу 2 и вставьте в нее фитинг, давая ему свободно двигаться.



5 Опустите трубу 2, чтобы она располагалась на той же оси, что и труба 1. Затем вставьте последнюю в свободный конец ремонтного фитинга.



6 Установите ремонтный фитинг в правильное положение, следя за тем, чтобы нанесенная ранее на трубу отметка совпадала с краем круглой гайки.



7 Затяните две круглые гайки.





## ФИТИНГИ IRECO® ЛАТУННЫЕ DZR СЕРИИ 900 ДЛЯ ПЛАСТИКОВЫХ ТРУБ ДЛЯ ТРУБ ISO ДИАМЕТРОМ ОТ 20 ДО 63

### 0900.5

#### МУФТА

Код	Размеры		
	D	D1	H
0900.520	Ø 20	Ø 33	41,5
0900.525	Ø 25	Ø 39	67
0900.532	Ø 32	Ø 46	76
0900.540	Ø 40	Ø 58	97
0900.550	Ø 50	Ø 70	105
0900.563	Ø 63	Ø 82	110

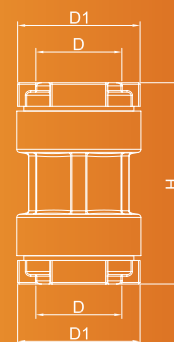

### 0910.5

#### МУФТА ПЕРЕХОДНАЯ С НАРУЖНОЙ РЕЗЬБОЙ

Код	Размеры			
	DN	D	D1	H
0910.520	1/2"	Ø 20	Ø 33	41,5
0910.525	3/4"	Ø 25	Ø 39	45,5
0910.532	1"	Ø 32	Ø 46	51
0910.540	1 1/4"	Ø 40	Ø 58	64
0910.550	1 1/2"	Ø 50	Ø 70	66
0910.563	2"	Ø 63	Ø 82	73,5

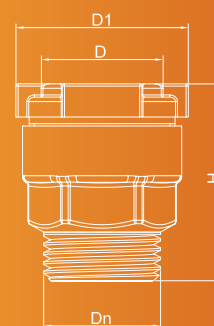

### 0910.5

#### МУФТА ПЕРЕХОДНАЯ С НАРУЖНОЙ РЕЗЬБОЙ

Код	Размеры			
	DN	D	D1	H
0910.521	3/4"	Ø 20	Ø 33	35
0910.526	1"	Ø 25	Ø 39	44,5
0910.533	1 1/4"	Ø 32	Ø 46	52
0910.541	1 1/2"	Ø 40	Ø 58	65
0910.551	2"	Ø 50	Ø 70	68



### 0910.5

#### МУФТА ПЕРЕХОДНАЯ РЕДУКЦИОННАЯ С НАРУЖНОЙ РЕЗЬБОЙ

Код	Размеры			
	DN	D	D1	H
0910.524	1/2"	Ø 25	Ø 39	39,5
0910.530	3/4"	Ø 32	Ø 46	43
0910.539	1"	Ø 40	Ø 58	52
0910.549	1 1/4"	Ø 50	Ø 70	54

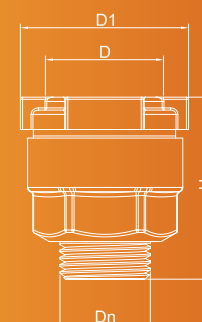

Фирма оставляет за собой право на изменение содержащихся в каталоге сведений, технических характеристик, иллюстраций и описаний в любое время и без предварительного уведомления. Категорически запрещается и преследуется по закону полное или частичное воспроизведение каталога.



## ФИТИНГИ IRECO® ЛАТУННЫЕ DZR СЕРИИ 900 ДЛЯ ПЛАСТИКОВЫХ ТРУБ ДЛЯ ТРУБ ISO ДИАМЕТРОМ ОТ 20 ДО 63

### 0916.5 МУФТА ПЕРЕХОДНАЯ С ВНУТРЕННЕЙ РЕЗЬБОЙ

Код	Размеры			
	DN	D	D1	H
0916.520	1/2"	∅ 20	∅ 33	41,5
0916.525	3/4"	∅ 25	∅ 39	45,5
0916.532	1"	∅ 32	∅ 46	51
0916.540	1"1/4	∅ 40	∅ 58	64
0916.550	1"1/2	∅ 50	∅ 70	66
0916.563	2"	∅ 63	∅ 82	73,5

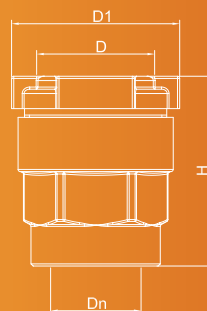

### 0916.5 МУФТА ПЕРЕХОДНАЯ С ВНУТРЕННЕЙ РЕЗЬБОЙ

Код	Размеры			
	DN	D	D1	H
0916.521	3/4"	∅ 20	∅ 33	35
0916.526	1"	∅ 25	∅ 39	44,5
0916.533	1"1/4	∅ 32	∅ 46	52
0916.541	1"1/2	∅ 40	∅ 58	65
0916.551	2"	∅ 50	∅ 70	68

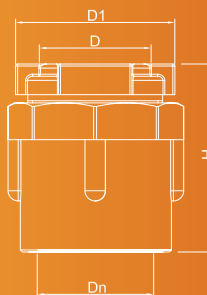

### 0916.5 МУФТА ПЕРЕХОДНАЯ С ВНУТРЕННЕЙ РЕЗЬБОЙ

Код	Размеры			
	DN	D	D1	H
0916.524	1/2"	∅ 25	∅ 39	39,5
0916.530	3/4"	∅ 32	∅ 46	43
0916.539	1"	∅ 40	∅ 58	52
0916.549	1"1/4	∅ 50	∅ 70	54

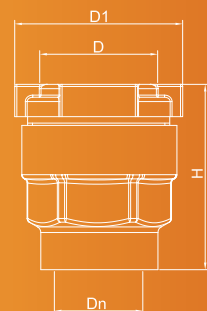

### 0918.5 МУФТА ПЕРЕХОДНАЯ С НАКИДНОЙ ГАЙКОЙ

Код	Размеры			
	DN	D	D1	H
0918.521	3/4"	∅ 20	∅ 33	56
0918.525	3/4"	∅ 25	∅ 39	52
0918.526	1"	∅ 25	∅ 39	54
0918.531	3/4"	∅ 32	∅ 46	62
0918.532	1"	∅ 32	∅ 46	61
0918.534	1"1/4	∅ 32	∅ 46	70,5
0918.542	1"1/2	∅ 40	∅ 58	86,5
0918.550	1"1/2	∅ 50	∅ 70	91
0918.551	2"	∅ 50	∅ 70	89,5

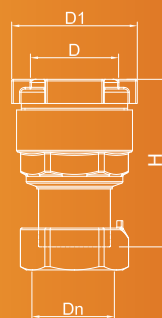

Фирма оставляет за собой право на изменение содержащихся в каталоге сведений, технических характеристик, иллюстраций и описаний в любое время и без предварительного уведомления. Категорически запрещается и преследуется по закону полное или частичное воспроизведение каталога.



## ФИТИНГИ IRECO® ЛАТУННЫЕ DZR СЕРИИ 900 ДЛЯ ПЛАСТИКОВЫХ ТРУБ ДЛЯ ТРУБ ISO ДИАМЕТРОМ ОТ 20 ДО 63

### 0920.5

#### ОТВОД 90° ДЛЯ СОЕДИНЕНИЯ ТРУБ

Код	Размеры			
	D	D1	L	H
0920.520	Ø 20	Ø 33	39,5	37
0920.525	Ø 25	Ø 39	46,5	43
0920.532	Ø 32	Ø 46	56,5	49,5
0920.540	Ø 40	Ø 58	69	64
0920.550	Ø 50	Ø 70	76	71
0920.563	Ø 63	Ø 82	86,5	78,5

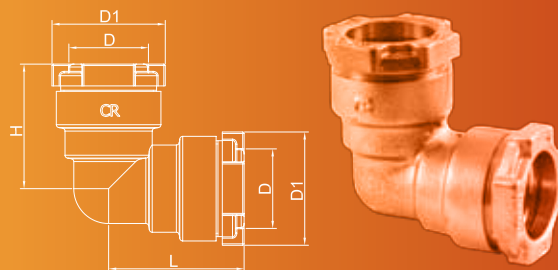

### 0921.5

#### ОТВОД ПЕРЕХОДНОЙ 90° НАРУЖНАЯ РЕЗЬБА

Код	Размеры				
	DN	D	D1	L	H
0921.520	1/2"	Ø 20	Ø 33	39	29,5
0921.525	3/4"	Ø 25	Ø 39	45	34,5
0921.532	1"	Ø 32	Ø 46	51,5	40
0921.540	1 1/4"	Ø 40	Ø 58	56,5	44,5
0921.550	1 1/2"	Ø 50	Ø 70	73,3	53,5
0921.563	2"	Ø 63	Ø 82	88,5	62

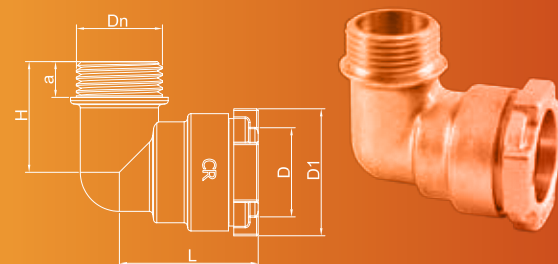

### 0921.5

#### ОТВОД ПЕРЕХОДНОЙ 90° НАРУЖНАЯ РЕЗЬБА

Код	Размеры				
	DN	D	D1	L	H
0921.526	1"	Ø 25	Ø 39	45	34,5

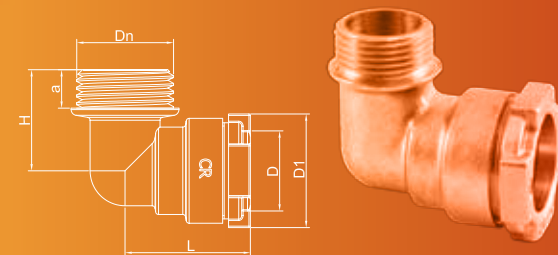

### 0922.5

#### ОТВОД ПЕРЕХОДНОЙ 90° ВНУТРЕННЯЯ РЕЗЬБА

Код	Размеры				
	DN	D	D1	L	H
0922.520	1/2"	Ø 20	Ø 33	37	29,5
0922.525	3/4"	Ø 25	Ø 39	43	34,5
0922.532	1"	Ø 32	Ø 46	49,5	39
0922.540	1 1/4"	Ø 40	Ø 58	64	42
0922.550	1 1/2"	Ø 50	Ø 70	71	49,5
0922.563	2"	Ø 63	Ø 82	86,5	62

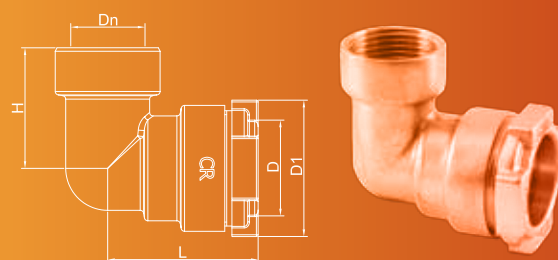

Фирма оставляет за собой право на изменение содержащихся в каталоге сведений, технических характеристик, иллюстраций и описаний в любое время и без предварительного уведомления. Категорически запрещается и преследуется по закону полное или частичное воспроизведение каталога.



## ФИТИНГИ IRECO® ЛАТУННЫЕ DZR СЕРИИ 900 ДЛЯ ПЛАСТИКОВЫХ ТРУБ ДЛЯ ТРУБ ISO ДИАМЕТРОМ ОТ 20 ДО 63

### 0922.5 ОТВОД ПЕРЕХОДНОЙ 90° ВНУТРЕННЯЯ РЕЗЬБА

Код	Размеры				
	DN	D	D1	L	H
0922.526	1"	∅ 25	∅ 39	44	34,5

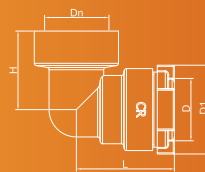

### 0922.5 ОТВОД ПЕРЕХОДНОЙ 90° РЕДУКЦИОННЫЙ ВНУТРЕННЯЯ РЕЗЬБА

Код	Размеры				
	DN	D	D1	L	H
0922.524	1/2"	∅ 25	∅ 39	44	25,5

### 0924.5 ОТВОД ПЕРЕХОДНОЙ 90° С НАКИДНОЙ ГАЙКОЙ

Код	Размеры				
	DN	D	D1	H	L
0924.520	3/4"	∅ 20	∅ 33	35,5	45
0924.525	3/4"	∅ 25	∅ 39	45	41
0924.526	1"	∅ 25	∅ 39	45	41
0924.531	3/4"	∅ 32	∅ 46	50	56,5
0924.532	1"	∅ 32	∅ 46	51,5	46,5
0924.534	1"1/4	∅ 32	∅ 46	50	58
0924.542	1"1/2	∅ 40	∅ 58	64	66
0924.550	1"1/2	∅ 50	∅ 70	71,5	82
0924.551	2"	∅ 50	∅ 70	71,5	74

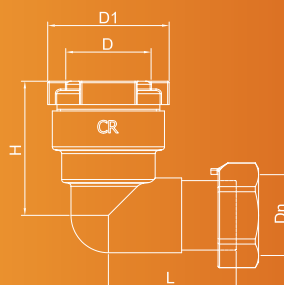

### 0925.5 ТРОЙНИК ДЛЯ ТРУБНОГО СОЕДИНЕНИЯ

Код	Размеры			
	D	D1	H	L
0925.520	∅ 20	∅ 33	76	39,5
0925.525	∅ 25	∅ 39	87	46
0925.532	∅ 32	∅ 46	102	54,5
0925.540	∅ 40	∅ 58	131	69
0925.550	∅ 50	∅ 70	146,5	76
0925.563	∅ 63	∅ 82	163	86,5

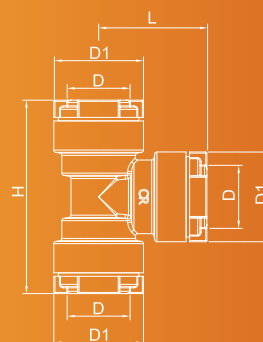

### 0931.5 ТРОЙНИК С ВНУТРЕННЕЙ РЕЗЬБОЙ

Код	Размеры				
	DN	D	D1	H	L
0931.520	1/2"	∅ 20	∅ 33	76	22,5
0931.525	3/4"	∅ 25	∅ 39	87	27
0931.532	1"	∅ 32	∅ 46	102	34
0931.540	1"1/4	∅ 40	∅ 58	131	38
0931.550	1"1/2	∅ 50	∅ 70	146,5	41,5
0931.563	2"	∅ 63	∅ 82	163	50,5

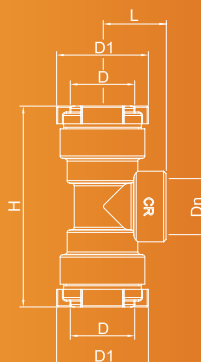

Фирма оставляет за собой право на изменение содержащихся в каталоге сведений, технических характеристик, иллюстраций и описаний в любое время и без предварительного уведомления. Категорически запрещается и преследуется по закону полное или частичное воспроизведение каталога.



## ФИТИНГИ IRECO® ЛАТУННЫЕ DZR СЕРИИ 900 ДЛЯ ПЛАСТИКОВЫХ ТРУБ ДЛЯ ТРУБ ISO ДИАМЕТРОМ ОТ 20 ДО 63

### 0950.5

#### ОТВОД ПЕРЕХОДНОЙ 90° ВНУТРЕННЯЯ РЕЗЬБА С КРЕПЛЕНИЕМ

Код	Размеры								
	DN	D	D1	L	L1	L2	H	H1	H2
0950.520	1/2"	∅ 20	∅ 33	49	30,5	42	42	40,5	27,5
0950.525	3/4"	∅ 25	∅ 39	56,5	34	42	60	45	41,5

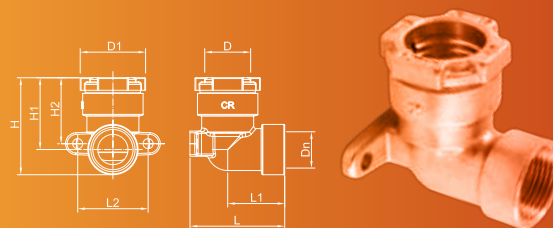

### 0975.5

#### ФИТИНГ РЕМОНТНЫЙ ДЛЯ ПЛАСТИКОВЫХ ТРУБ

Код	Размеры		
	D	D1	H
0975.520	∅ 20	∅ 35	115
0975.525	∅ 25	∅ 41	122
0975.532	∅ 32	∅ 49	130
0975.540	∅ 40	∅ 62	150,5
0975.550	∅ 50	∅ 74	147,5
0975.563	∅ 63	∅ 87	151,5

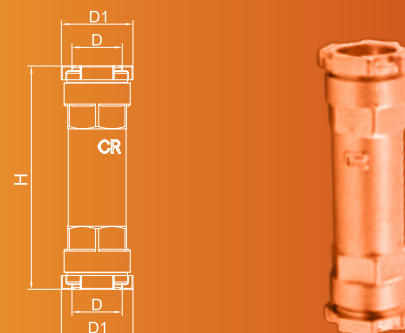

### 0975.5

#### ФИТИНГ РЕМОНТНЫЙ ДЛЯ ПЛАСТИКОВЫХ ТРУБ

Код	Размеры				
	D (ПЭ)	D (СТ)	D1	D2	H
0975.527	∅ 25	∅ 27	∅ 41	∅ 39	122
0975.534	∅ 32	∅ 34	∅ 49	∅ 46	130
0975.542	∅ 40	∅ 42	∅ 62	∅ 58	150,5
0975.552	∅ 50	∅ 49	∅ 74	∅ 70	147,5
0975.565	∅ 63	∅ 60	∅ 87	∅ 82	151,5

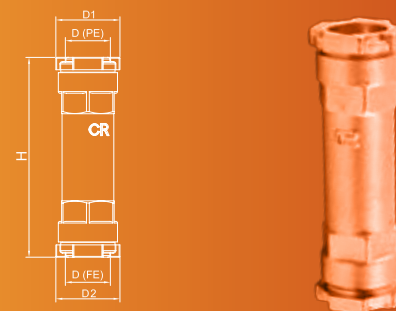

### 0975.6

#### ФИТИНГ РЕМОНТНЫЙ ДЛЯ СТАЛЬНЫХ ТРУБ

Код	Размеры		
	D	D1	H
0975.625	∅ 27	∅ 39	122
0975.632	∅ 34	∅ 46	130
0975.640	∅ 42	∅ 58	150,5
0975.650	∅ 49	∅ 70	147,5
0975.663	∅ 60	∅ 82	151,5

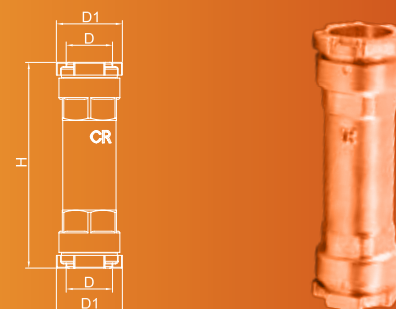

Фирма оставляет за собой право на изменение содержащихся в каталоге сведений, технических характеристик, иллюстраций и описаний в любое время и без предварительного уведомления. Категорически запрещается и преследуется по закону полное или частичное воспроизведение каталога.



## ФИТИНГИ IRECO® ЛАТУННЫЕ DZR СЕРИИ 900 ДЛЯ ПЛАСТИКОВЫХ ТРУБ ДЛЯ ТРУБ ISO ДИАМЕТРОМ ОТ 20 ДО 63

### 0997.5

#### МУФТА ПЕРЕХОДНАЯ РЕДУКЦИОННАЯ

Код	Размеры			
	D	Для трубы Ø	D1	L
0997.520	Ø 20	Ø 25	Ø 33	31
0997.525	Ø 25	Ø 32	Ø 39	33
0997.532	Ø 32	Ø 40	Ø 46	38
0997.540	Ø 40	Ø 50	Ø 58	47
0997.545	Ø 40	Ø 63	Ø 70	52
0997.550	Ø 50	Ø 63	Ø 70	52

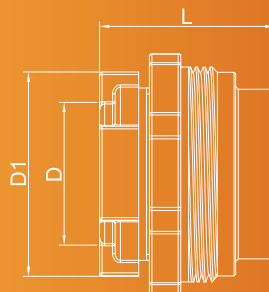

### 0998.0

#### ЗАГЛУШКА

Код	Размеры		
	D	D1	H
0998.020	Ø 20	Ø 27	4,5
0998.025	Ø 25	Ø 31	5
0998.032	Ø 32	Ø 39	5
0998.040	Ø 40	Ø 50	6
0998.050	Ø 50	Ø 60	5
0998.063	Ø 63	Ø 72	5,5

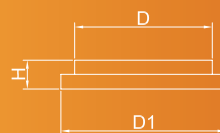

### 1299

#### ВТУЛКА УСИЛИТЕЛЬНАЯ 4437

Код	Размеры				
	D	D1	D2	Для трубы Ø	H
1299.020	Ø 12	Ø 14	19	Ø 20	24
1299.025	Ø 16	Ø 18,5	24	Ø 25	27,5
1299.032	Ø 23	Ø 25,5	30	Ø 32	31,5
1299.040	Ø 28	Ø 32	36	Ø 40	33
1299.050	Ø 36	Ø 40	45	Ø 50	39
1299.063	Ø 47,5	Ø 50,5	55	Ø 63	44,5

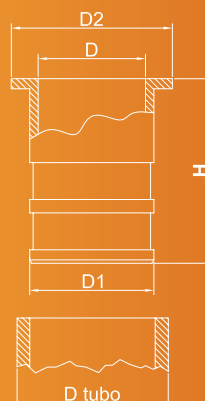

Фирма оставляет за собой право на изменение содержащихся в каталоге сведений, технических характеристик, иллюстраций и описаний в любое время и без предварительного уведомления. Категорически запрещается и преследуется по закону полное или частичное воспроизведение каталога.



## ФИТИНГИ IRECO® ИЗ ЛАТУНИ СЕРИИ 900 BSR ДЛЯ МЕТАЛЛИЧЕСКИХ ТРУБ ДЛЯ МЕТАЛЛИЧЕСКИХ ТРУБ ДИАМЕТРОМ ОТ 21 (1/2") ДО 60 (2")



### ОБЩИЕ ХАРАКТЕРИСТИКИ

Компрессионные фитинги Iresco® из латуни серии 900 BSR для металлических труб, с уплотнительным кольцом из СКЭП были задуманы, разработаны и произведены для соединения металлических трубопроводов, предназначенных для транспортировки сред под давлением. Так, их можно применять со стальными трубами EN 10255 (ранее DIN 2440/2441), DIN 2442 и DIN 2448/DIN 2458 серии 1, ISO 65. Они широко применяются для создания как трубопроводов для транспортировки среды под давлением (водопроводных, оросительных, отопительных систем, в том числе комбинированных — для холодной и горячей воды, и пневмосистем), так и сливных трубопроводов (в канализационных и сливных системах внутри и снаружи зданий). Круглая никелированная гайка упрощает распознавание фитинга. Фитинг, в котором соединение осуществляется посредством прижатия обжимного кольца к наружной стенке трубы, не требует никакой подготовительной обработки концов трубопровода за исключением прямого среза трубы, с острыми и шлифованными краями. Все фитинги этой серии (за исключением ремонтных труб) оснащены внутренним упором для трубы с целью ограничения глубины ее продвижения. Круглые гайки и прямые корпуса фитингов обладают поверхностями, подходящими для передачи крутящего момента. Данные фитинги соответствуют требованиям Министерства здравоохранения и могут использоваться для транспортировки питьевой воды и веществ в пищевой промышленности. Кроме того, они могут использоваться в системах снабжения негорючими газами, а также в системах подачи горючих газов при установке над землей или в смотровых колодцах.

### КОНСТРУКЦИЯ

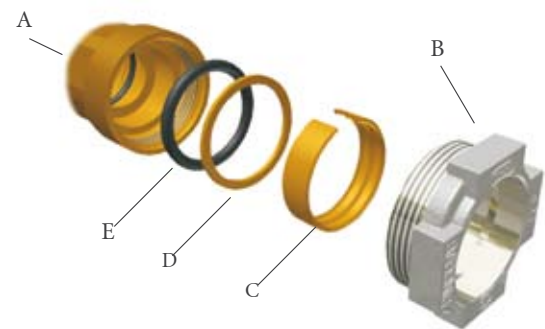

- A - Корпус из латуни EN 12165 - CW617N
- B - Гайка круглая из латуни EN 12165 - CW617N
- C - Кольцо разрезное обжимное из латуни EN 12164 - CW614N
- D - Кольцо DN20-DN32 из латуни EN 12164 -CW614N
- Кольцо DN40-DN63, НЕРЖАВЕЮЩАЯ СТАЛЬ EN 10088-1.4301 (AISI 304)
- E - Кольцо уплотнительное O-образное из СКЭП



OFFICINE RIGAMONTI S.p.A.  
via Circonvallazione, 9  
13018 Valduggia (VC), ITALY  
TEL +39 0163.48165  
FAX +39 0163.47254  
www.officinerigamonti.it  
export@officinerigamonti.it

Фитинги Iresco® из латуни серии 900 BSR для металлических труб спроектированы таким образом, чтобы круглые зажимные гайки (B) при затягивании доходили до механического упора на корпусе фитинга (A), гарантируя тем самым правильный обхват трубы обжимным кольцом (C) и надежное сжатие уплотнительного O-образного кольца (E). Фитинги Iresco® из латуни серии 900 BSR для металлических труб, имеющие отвод с внутренней резьбой, оснащены плоским седлом для уплотнения, которое обеспечивает герметичность присоединения к трубопроводу.

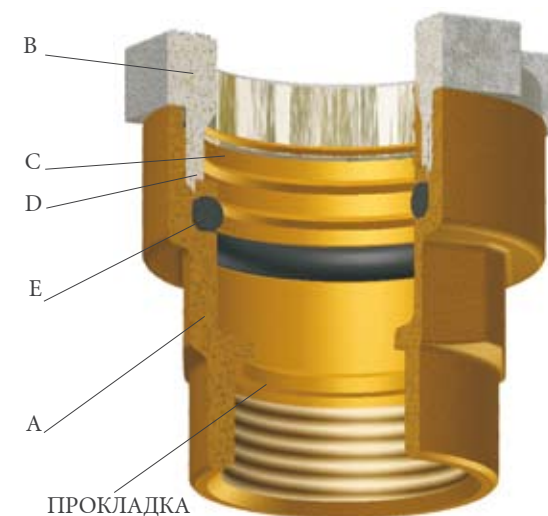

### ТЕХНИЧЕСКИЕ ХАРАКТЕРИСТИКИ

#### Давление и температура:

- В трубопроводах систем водоснабжения:
  - Макс. рабочее давление: 16 бар, при 70°C
- В трубопроводах систем снабжения негорючими газами:
  - Макс. рабочее давление: 10 бар, при 20°C
- В трубопроводах систем снабжения горючими газами:
  - Макс. рабочее давление: 1 бар, при 23°C

#### Выравнивание:

Угол скручивания (θ):

устойчивости к скручиванию.

Осевая подвижность: при давлении ниже 1 бара не обнаруживает осевой подвижности. Если давление превышает 1 бар, стальная труба может подвергнуться осевому смещению (до 3 мм), вызванному нормальным упорядочением обжимных/стопорных элементов.

Резьба и присоединение концевых фитингов (в зависимости от модели):

- Присоединение к трубопроводу
- Компрессионное соединение для трубы из МЕТАЛЛА
- Тесты и испытания:

+/- 1°

при разработке данных фитингов не уделялось специальное внимание

Резьба согласно ISO 228/1

В соотв. с DIN 3387-1

В соответствии с DIN 3387-1

## ФИТИНГИ IRECO® ИЗ ЛАТУНИ СЕРИИ 900 BSR ДЛЯ МЕТАЛЛИЧЕСКИХ ТРУБ ДЛЯ МЕТАЛЛИЧЕСКИХ ТРУБ ДИАМЕТРОМ ОТ 21 (1/2") ДО 60 (2")

### ИНСТРУКЦИИ ПО МОНТАЖУ

Отрежьте трубу так, как показано на рисунке А, уберите неровности и шероховатости, очистите внешнюю и внутреннюю поверхности концов соединяемых труб, убедившись в том, что в них нет песка, жира, грязи и т.д.



Рис. А

**Важное примечание:** не разбирайте соединение.



**1** Ослабьте гайку, не снимая ее с фитинга.

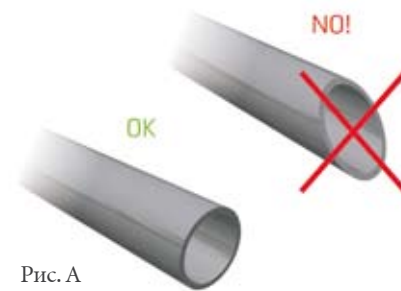

**2** Вставьте трубу до упора.



**3** Затяните гайку.

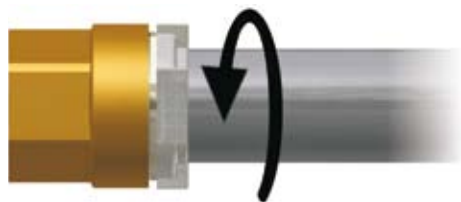

### 0900.1

#### МУФТА

Код	Размеры		
	D	D1	H
0900.120	Ø21	Ø33	57
0900.125	Ø27	Ø39	67
0900.132	Ø34	Ø46	79
0900.140	Ø42	Ø58	95
0900.150	Ø49	Ø70	105
0900.160	Ø60	Ø82	110

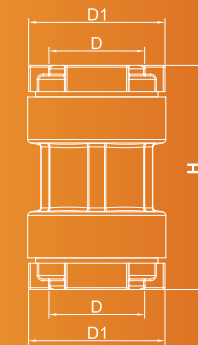

### 0910.1

#### МУФТА ПЕРЕХОДНАЯ С НАРУЖНОЙ РЕЗЬБОЙ

Код	Размеры			
	DN	D	D1	H
0910.120	1/2"	Ø21	Ø33	41,5
0910.125	3/4"	Ø27	Ø39	44,5
0910.132	1"	Ø34	Ø46	51
0910.140	1 1/4"	Ø42	Ø58	64
0910.150	1 1/2"	Ø49	Ø70	66
0910.160	2"	Ø60	Ø82	73,5

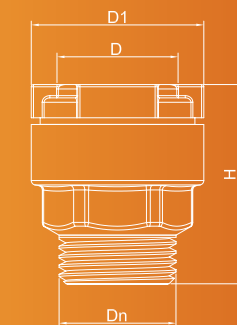

### 0916.1

#### МУФТА ПЕРЕХОДНАЯ С ВНУТРЕННЕЙ РЕЗЬБОЙ

Код	Размеры			
	DN	D	D1	H
0916.120	1/2"	Ø21	Ø33	41
0916.125	3/4"	Ø27	Ø39	46
0916.132	1"	Ø34	Ø46	52
0916.140	1 1/4"	Ø42	Ø58	64
0916.150	1 1/2"	Ø49	Ø70	65
0916.160	2"	Ø60	Ø82	72

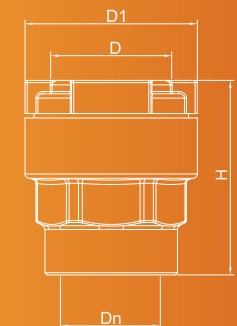

### 0925.1

#### ТРОЙНИК ДЛЯ ТРУБНОГО СОЕДИНЕНИЯ

Код	Размеры			
	D	D1	L	H
0925.120	Ø21	Ø33	76	40,5
0925.125	Ø27	Ø39	87	46,5
0925.132	Ø34	Ø46	102	55

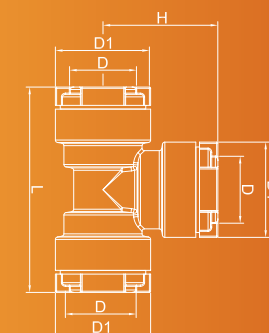

## 0900.2

ФИТИНГИ IRECO® ИЗ ЛАТУНИ СЕРИИ 900 BSN ДЛЯ ТРУБ  
ИЗ ПОЛИЭТИЛЕНА 32 NORMAL GAUGE I.S.134;1977  
(ИРЛАНДСКИЙ СТАНДАРТ)  
ДЛЯ ТРУБ BSN ДИАМЕТРОМ ОТ 17 (1/2") ДО 60 (2")



## ОБЩИЕ ХАРАКТЕРИСТИКИ

Компрессионные фитинги Iresco® из латуни серии 900 BSN с уплотнительным кольцом из СКЭП были задуманы, разработаны и произведены для соединений и отводов, которые не могут быть выполнены непосредственно на трубах из ПЭ-32 (Normal Gauge I.S. 134; 1977) для холодной воды. Данные фитинги используются для создания напорных трубопроводов (водопроводных сетей, ирригационных и насосных систем). Фитинг, в котором соединение осуществляется посредством прижатия обжимного кольца к наружной стенке трубы, не требует никакой подготовительной обработки концов трубопровода за исключением прямого по отношению к оси трубы среза с острыми и шлифованными краями. Все фитинги оснащены внутренним упором для трубы с целью ограничения глубины ее продвижения и сдерживания опорной втулки, если последняя используется. Круглые зажимные гайки и прямые корпуса фитингов обладают поверхностями, подходящими для передачи крутящего момента. Данные фитинги удовлетворяют требованиям Министерства здравоохранения и могут использоваться для транспортировки питьевой воды и веществ в пищевой промышленности.

ТАБЛИЦА РАЗМЕРОВ ТРУБ ИЗ ПОЛИЭТИЛЕНА 32 NORMAL GAUGE I.S.134;1977  
(Ирландский стандарт)

Номинальный размер	Наружный диаметр		Толщина	
	мм		мм	
	МИНИМАЛЬНЫЙ	МАКСИМАЛЬНЫЙ	МИНИМАЛЬНЫЙ	МАКСИМАЛЬНЫЙ
1/2"	16,95	17,30	2,30	2,60
3/4"	24,95	25,40	3,10	3,50
1"	31,25	31,75	3,10	3,50
1"1/4	37,50	38,10	3,10	3,50
1"1/2	43,80	44,45	3,50	3,90
2"	60,00	60,85	4,65	5,20



OFFICINE RIGAMONTI S.p.A.  
via Circonvallazione, 9  
13018 Valduggia (VC), ITALY  
TEL. +39 0163.48165  
FAX +39 0163.47254  
www.officinerigamonti.it  
export@officinerigamonti.it

## КОНСТРУКЦИЯ

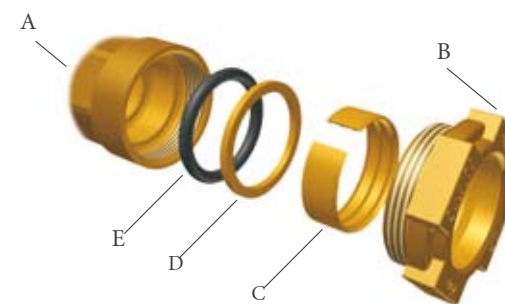

- A - Корпус из латуни EN12165-CW617N
- B - Гайка круглая из латуни EN 12165 - CW617N
- C - Кольцо разрезное обжимное из латуни EN 12164 - CW614N
- D - Кольцо DN17-DN31 из латуни EN 12164 -CW614N
- Кольцо DN38-DN60, НЕРЖАВЕЮЩАЯ СТАЛЬ EN 10088-1.4301 (AISI 304)
- E - Кольцо уплотнительное O-образное из СКЭП

## ТЕХНИЧЕСКИЕ ХАРАКТЕРИСТИКИ

Давление и температура:  
Максимальное рабочее давление 16 бар при 20°C  
Постоянная макс. рабочая температура до 60°C при 2,5 бар

**Важное примечание:** максимальные значения температуры и давления для монтированных фитингов зависят от свойств материала, из которого изготовлены пластиковые трубы. Данные сведения указаны в соответствующих нормативах относительно пластиковых трубопроводных сетей.

Резьба:  
Присоединение к трубопроводу Резьба согласно ISO 228/1  
Тесты и испытания согласно:  
Тесты и испытания проведены в соответствии с рабочим листом VP 600 (Ассоциация фирм газо- и водоснабжения Германии) и европейским стандартом EN 1254-3

## ФИТИНГИ IRECO® ИЗ ЛАТУНИ СЕРИИ 900 BSN ДЛЯ ТРУБ ИЗ ПОЛИЭТИЛЕНА 32 NORMAL GAUGE I.S.134;1977 (ИРЛАНДСКИЙ СТАНДАРТ) ДЛЯ ТРУБ BSN ДИАМЕТРОМ ОТ 17 (1/2") ДО 60 (2")

### ИНСТРУКЦИИ ПО МОНТАЖУ

Отрежьте трубу так, как показано на рисунке А, уберите неровности и шероховатости, очистите внешнюю и внутреннюю поверхности концов соединяемых труб, убедившись в том, что в них нет песка, жира, грязи и т.д.

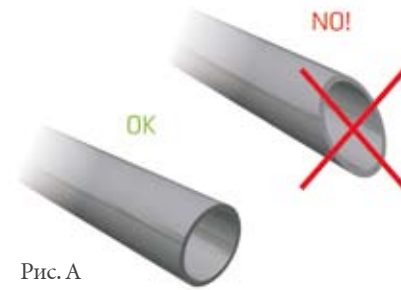

**Важное примечание:** не разбирайте соединение.

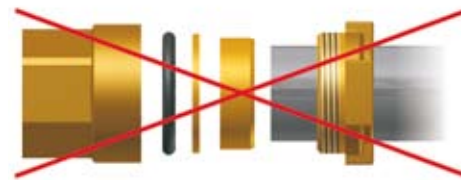

**1** Ослабьте гайку, не снимая ее с фитинга.

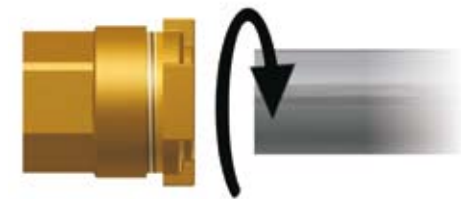

**2** Вставьте трубу до упора.



**3** Затяните гайку.

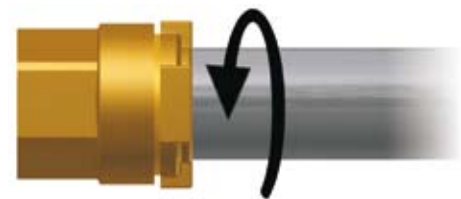

### 0900.2

#### МУФТА

Код	Размеры		
	D	D1	H
0900.220	Ø17	Ø33	41,5
0900.225	Ø25	Ø39	67
0900.232	Ø31	Ø46	76
0900.240	Ø38	Ø58	97
0900.250	Ø45	Ø70	105
0900.263	Ø60	Ø82	110

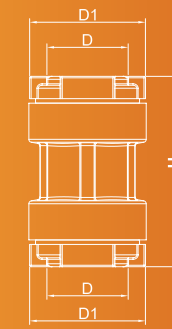

### 0910.2

#### МУФТА ПЕРЕХОДНАЯ С НАРУЖНОЙ РЕЗЬБОЙ

Код	DN	Размеры		
		D	D1	H
0910.220	1/2"	Ø17	Ø33	41,5
0910.225	3/4"	Ø25	Ø39	45,5
0910.232	1"	Ø31	Ø46	51
0910.240	1 1/4"	Ø38	Ø58	64
0910.250	1 1/2"	Ø45	Ø70	66
0910.263	2"	Ø60	Ø82	73,5

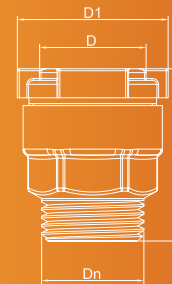

### 0916.2

#### МУФТА ПЕРЕХОДНАЯ С ВНУТРЕННЕЙ РЕЗЬБОЙ

Код	DN	Размеры		
		D	D1	H
0916.220	1/2"	Ø17	Ø33	41,5
0916.225	3/4"	Ø25	Ø39	45,5
0916.232	1"	Ø31	Ø46	51
0916.240	1 1/4"	Ø38	Ø58	64
0916.250	1 1/2"	Ø45	Ø70	66
0916.263	2"	Ø60	Ø82	73,5

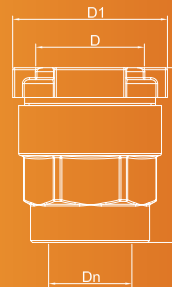

### 0920.2

#### ОТВОД 90° ДЛЯ СОЕДИНЕНИЯ ТРУБ

Код	Размеры			
	D	D1	L	H
0920.220	Ø17	Ø33	39,5	37
0920.225	Ø25	Ø39	46,5	43
0920.232	Ø31	Ø46	56,5	49,5
0920.240	Ø38	Ø58	69	64
0920.250	Ø45	Ø70	76	71
0920.263	Ø60	Ø82	86,5	78,5

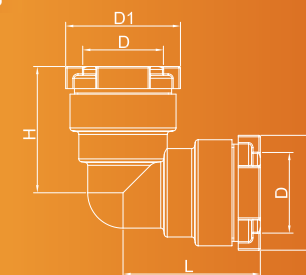

### 0999.2

#### УСИЛИТЕЛЬНАЯ ВТУЛКА

Код	Размеры			
	D	D1	D2	H
0999.232	Ø32	Ø38	Ø31	35
0999.237	Ø37	Ø42	Ø36	42
0999.250	Ø50	Ø60	Ø48	46,5

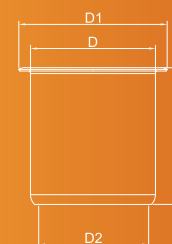

## ФИТИНГИ IRECO® ИЗ ЛАТУНИ СЕРИИ 800 ДЛЯ ПЛАСТИКОВЫХ ТРУБ ДЛЯ ТРУБ ISO ДИАМЕТРОМ ОТ 20 ДО 63

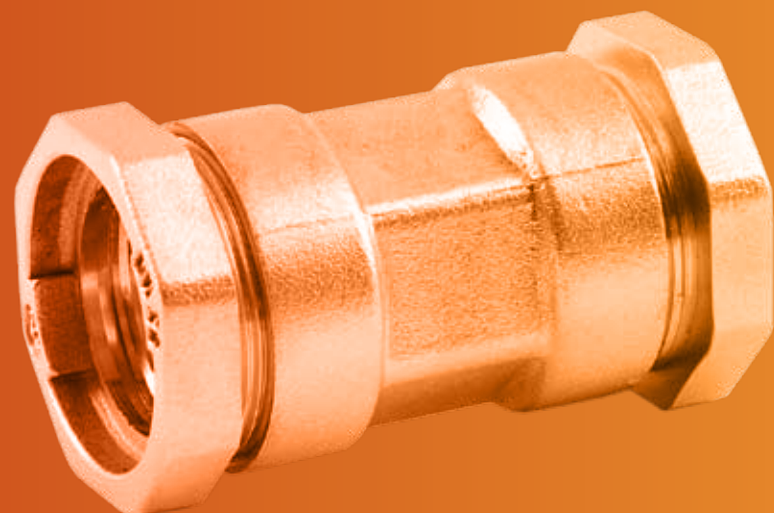

### ОБЩИЕ ХАРАКТЕРИСТИКИ

Компрессионные фитинги Iresco® из латуни серии 800 с уплотнительным кольцом из СКЭП были задуманы, разработаны и произведены для соединения пластиковых труб, предназначенных для транспортировки сред под давлением. Данные фитинги могут использоваться с полиэтиленовыми трубами (ПЭ80, ПЭ100 и ПЭ-С) EN 1555-2 и DIN8074 для газоснабжения и EN 12201-2 для водоснабжения. Они применяются как для создания трубопроводов для транспортировки среды под давлением (водопроводов, ирригационных систем, отопительных систем, в том числе комбинированных — для горячей и холодной воды, а также пневмосистем), так и для спускных и сливных систем (канализации и выпускных трубопроводов внутри и снаружи зданий). Фитинг, в котором соединение осуществляется посредством прижатия обжимного кольца к наружной стенке трубы, не требует никакой подготовительной обработки концов трубопровода за исключением прямого по отношению к оси трубы среза с острыми и шлифованными краями. Все фитинги (за исключением ремонтного) оснащены внутренним упором для трубы с целью ограничения глубины ее продвижения и удерживания внутренней втулки, если она используется. Круглые зажимные гайки и прямые корпуса фитингов обладают поверхностями, подходящими для передачи крутящего момента. Данные фитинги соответствуют требованиям Министерства здравоохранения и могут использоваться для транспортировки питьевой воды и веществ в пищевой промышленности. Если они используются с внутренней опорой трубы (усилительной втулкой), их можно применять в системах снабжения негорючими газами и в системах подачи горючих газов при установке над землей или в смотровых колодцах. Они могут использоваться с трубопроводами из ПЭВД, ПЭ-С, ПП и ПВХ.

### КОНСТРУКЦИЯ

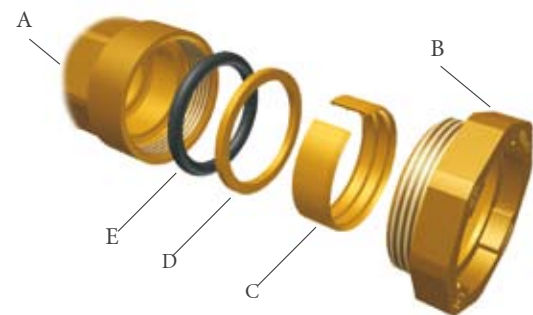

A - Корпус латунный EN 12165 - CW617N  
 B - Гайка круглая из латуни EN 12165 - CW617N  
 C - Кольцо разрезное обжимное из латуни EN 12164 - CW614N  
 D - Кольцо DN20-DN32 из латуни EN 12164 - CW614N  
 E - Кольцо DN40-DN63, НЕРЖАВЕЮЩАЯ СТАЛЬ EN 10088-1.4301 (AISI 304)  
 E - Кольцо уплотнительное O-образное из СКЭП



OFFICINE RIGAMONTI S.p.A.  
 via Circonvallazione, 9  
 13018 Valduggia (VC), ITALY  
 TEL +39 0163.48165  
 FAX +39 0163.47254  
 www.officinerigamonti.it  
 export@officinerigamonti.it

Фитинги Iresco® из латуни серии 800 спроектированы таким образом, чтобы круглые зажимные гайки (B) при затягивании доходили до механического упора на корпусе фитинга (A), гарантируя тем самым правильный обхват трубы обжимным кольцом (C) и надежное сжатие уплотнительного O-образного кольца (E). Фитинги Iresco® из латуни серии 800, имеющие отвод с внутренней резьбой, оснащены плоским седлом для уплотнения, обеспечивающего герметичность после присоединения к трубопроводу.

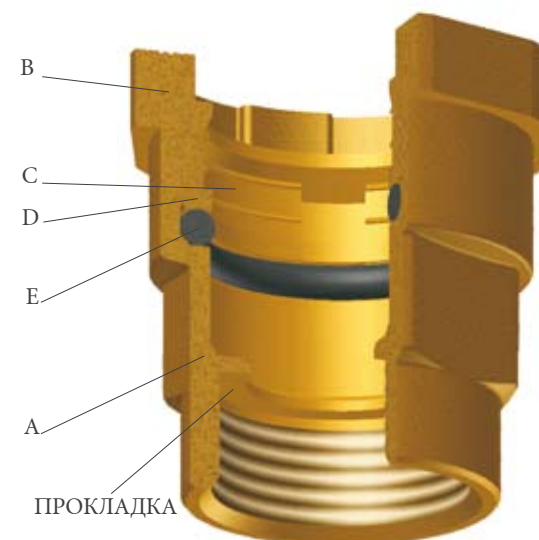

### ТЕХНИЧЕСКИЕ ХАРАКТЕРИСТИКИ

Давление и температура:

При использовании в:

- Трубопроводах систем водоснабжения:
  - Макс. рабочее давление: 16 бар, при 20°C (2,5 бар при 60°C)
- Трубопроводах систем снабжения негорючими газами:
  - Макс. рабочее давление: 10 бар, при 20
- Трубопроводах систем снабжения горючими газами:
  - Макс. рабочее давление: 4 бар, при 20

\*ВАЖНОЕ ПРИМЕЧАНИЕ: максимальные значения температуры и давления для монтированных фитингов зависят от того, из какого материала изготовлена пластиковая труба; более подробную информацию можно получить из соответствующих нормативов относительно пластиковых трубопроводов.

Резьба и присоединение концевых фитингов (в зависимости от модели):

Присоединение к трубопроводу Резьба согласно ISO 228/1  
 Компрессионное соединение для трубы из ПЭ В соотв. с EN 1254-3, тип А

Тесты и испытания согласно

Типы испытаний

Испытания согласно рабочему листу VP 600 (по системе сертификации Ассоциации фирм газо- и водоснабжения Германии DVGW) DIN 8076

Испытания согласно EN 1254-3 (с учетом типа и назначения трубы, смотрите приложение B EN 1254-3)

Испытания на устойчивость к отсоединению при динамической нагрузке, с внутренней опорой трубы (усилительной втулкой), согласно рабочему листу VP600 § 3.7

## ФИТИНГИ IRECO® ИЗ ЛАТУНИ СЕРИИ 800 ДЛЯ ПЛАСТИКОВЫХ ТРУБ ДЛЯ ТРУБ ISO ДИАМЕТРОМ ОТ 20 ДО 63

### ИНСТРУКЦИИ ПО МОНТАЖУ

Отрежьте трубу так, как показано на рисунке А, уберите неровности и шероховатости, очистите внешнюю и внутреннюю поверхности концов соединяемых труб, убедившись в том, что в них нет песка, жира, грязи и т.д.

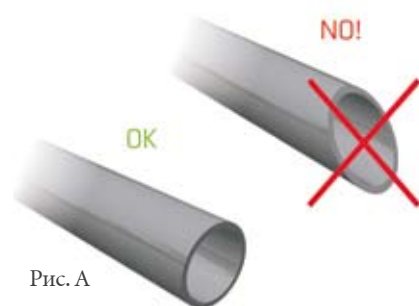

**Важное примечание:** не разбирайте соединение.

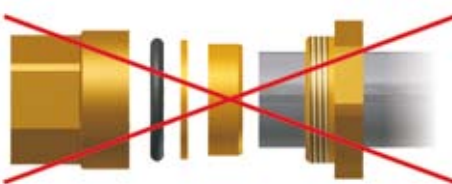

1 Ослабьте гайку, не снимая ее с фитинга.

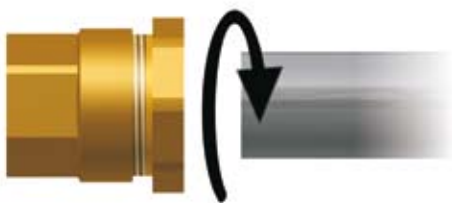

2 Вставьте трубу до упора.

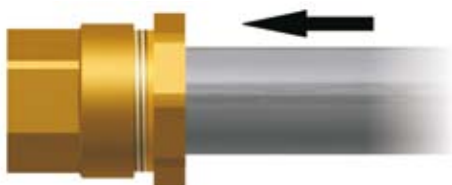

3 Затяните гайку.

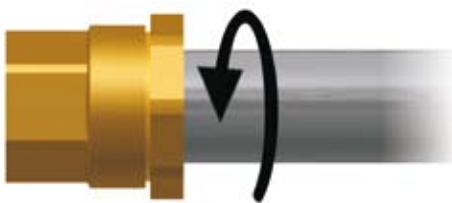

### ОСОБЕННОСТИ И СПОСОБ МОНТАЖА РЕМОНТНЫХ ТРУБ

Ремонтный фитинг позволяет соединять трубопровод с максимальным расстоянием между концами трубы 60 мм для всех размеров. Отсутствие механических упоров, увеличенные внутренние диаметры проходов и специальные внутренние направляющие делают возможным полное скольжение трубы внутри фитинга в обоих направлениях. Благодаря своим характеристикам данный фитинг может использоваться с трубами овального сечения, а также испорченными или смотанными в бобину трубами.

1 Убедитесь в том, что расстояние между двумя концами трубопровода меньше или равно 60 мм.

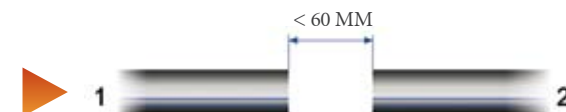

2 Приблизьте фитинг к трубе и нанесите на последнюю контрольную отметку.

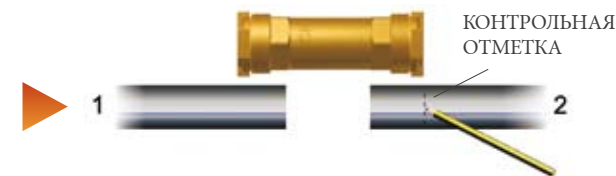

3 Полностью ослабьте обе круглые гайки (В) на ремонтной трубе, не снимая их с корпуса фитинга (А).



4 Поднимите трубу 2 и вставьте фитинг, давая ему свободно двигаться.



5 Опустите трубу 2, чтобы она располагалась на той же оси, что и труба 1. Затем вставьте последнюю в свободный конец ремонтного фитинга.



6 Установите ремонтный фитинг в правильное положение, следя за тем, чтобы нанесенная ранее на трубу отметка совпала с краем круглой гайки.



7 Затяните две круглые гайки.





## ФИТИНГИ IRECO® ЛАТУННЫЕ СЕРИИ 800 ДЛЯ ПЛАСТИКОВЫХ ТРУБ ДЛЯ ТРУБ ISO ДИАМЕТРОМ ОТ 20 ДО 63

### 0800

#### МУФТА

Код	Размеры		
	D	D1	H
0800.020	Ø 20	Ø 35	56
0800.025	Ø 25	Ø 41	63
0800.032	Ø 32	Ø 49	72
0800.040	Ø 40	Ø 62	92
0800.050	Ø 50	Ø 74	100
0800.063	Ø 63	Ø 87	115

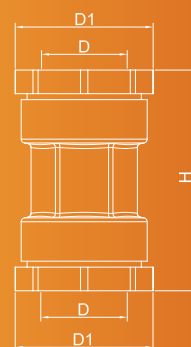

### 0810

#### МУФТА ПЕРЕХОДНАЯ С НАРУЖНОЙ РЕЗЬБОЙ

Код	Размеры			
	DN	D	D1	H
0810.020	1/2"	Ø 20	Ø 35	41,5
0810.025	3/4"	Ø 25	Ø 41	44,5
0810.032	1"	Ø 32	Ø 49	50
0810.040	1 1/4"	Ø 40	Ø 62	63
0810.050	1 1/2"	Ø 50	Ø 74	65
0810.063	2"	Ø 63	Ø 87	73

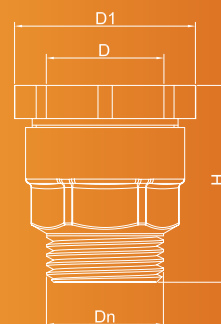

### 0810

#### МУФТА ПЕРЕХОДНАЯ С НАРУЖНОЙ РЕЗЬБОЙ

Код	Размеры			
	DN	D	D1	H
0810.021	3/4"	Ø 20	Ø 38,5	32,5
0810.026	1"	Ø 25	Ø 43	37,5
0810.033	1 1/4"	Ø 32	Ø 51,5	41,5
0810.041	1 1/2"	Ø 40	Ø 63	51
0810.051	2"	Ø 50	Ø 74	52

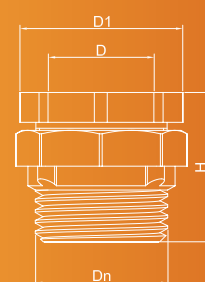

### 0810

#### МУФТА ПЕРЕХОДНАЯ РЕДУКЦИОННАЯ С НАРУЖНОЙ РЕЗЬБОЙ

Код	Размеры			
	DN	D	D1	H
0810.024	1/2"	Ø 25	Ø 41	43,5
0810.030	3/4"	Ø 32	Ø 49	50
0810.039	1"	Ø 40	Ø 62	64
0810.049	1 1/4"	Ø 50	Ø 74	72

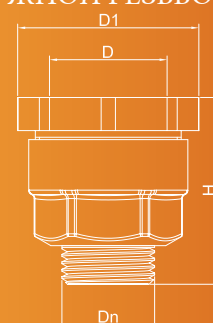

Фирма оставляет за собой право на изменение содержащихся в каталоге сведений, технических характеристик, иллюстраций и описаний в любое время и без предварительного уведомления. Категорически запрещается и преследуется по закону полное или частичное воспроизведение каталога.



## ФИТИНГИ IRECO® ЛАТУННЫЕ СЕРИИ 800 ДЛЯ ПЛАСТИКОВЫХ ТРУБ ДЛЯ ТРУБ ISO ДИАМЕТРОМ ОТ 20 ДО 63

### 0816 МУФТА ПЕРЕХОДНАЯ С ВНУТРЕННЕЙ РЕЗЬБОЙ

Код	Размеры			
	DN	D	D1	H
0816.020	1/2"	∅ 20	∅ 35	38,5
0816.025	3/4"	∅ 25	∅ 41	44
0816.032	1"	∅ 32	∅ 49	50
0816.040	1"1/4	∅ 40	∅ 62	62
0816.050	1"1/2	∅ 50	∅ 74	65
0816.063	2"	∅ 63	∅ 87	69,5

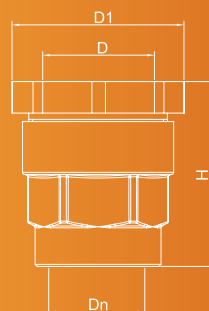

### 0816 МУФТА ПЕРЕХОДНАЯ С ВНУТРЕННЕЙ РЕЗЬБОЙ

Код	Размеры			
	DN	D	D1	H
0816.021	3/4"	∅ 20	∅ 38,5	41
0816.026	1"	∅ 25	∅ 43	46
0816.033	1"1/4	∅ 32	∅ 51,5	51
0816.041	1"1/2	∅ 40	∅ 63	62
0816.051	2"	∅ 50	∅ 74	72

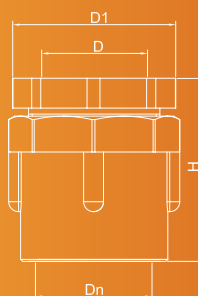

### 0816 МУФТА ПЕРЕХОДНАЯ РЕДУКЦИОННАЯ С ВНУТРЕННЕЙ РЕЗЬБОЙ

Код	Размеры			
	DN	D	D1	H
0816.024	1/2"	∅ 25	∅ 41	43
0816.030	3/4"	∅ 32	∅ 49	49,5
0816.039	1"	∅ 40	∅ 62	63
0816.049	1"1/4	∅ 50	∅ 74	64

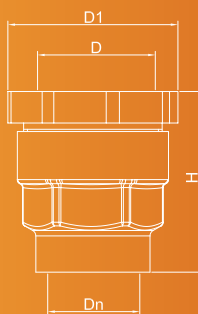

### 0820 ОТВОД 90° ДЛЯ СОЕДИНЕНИЯ ТРУБ

Код	Размеры			
	D	D1	L	H
0820.020	∅ 20	∅ 35	39,5	37
0820.025	∅ 25	∅ 41	46,5	43
0820.032	∅ 32	∅ 49	56,5	49,5
0820.040	∅ 40	∅ 62	69	64
0820.050	∅ 50	∅ 74	76	71
0820.063	∅ 63	∅ 87	86,5	78,5

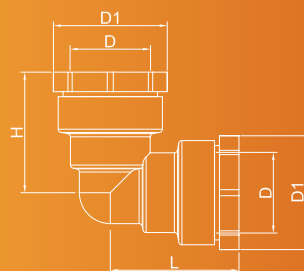

Фирма оставляет за собой право на изменение содержащихся в каталоге сведений, технических характеристик, иллюстраций и описаний в любое время и без предварительного уведомления. Категорически запрещается и преследуется по закону полное или частичное воспроизведение каталога.





## ФИТИНГИ IRECO® ИЗ ЛАТУНИ СЕРИИ 800 ДЛЯ ПЛАСТИКОВЫХ ТРУБ ДЛЯ ТРУБ ISO ДИАМЕТРОМ ОТ 20 ДО 63

### 0821

#### ОТВОД ПЕРЕХОДНОЙ 90° НАРУЖНАЯ РЕЗЬБА

Код	Размеры				
	DN	D	D1	L	H
0821.020	1/2"	Ø 20	Ø 35	37	29,5
0821.025	3/4"	Ø 25	Ø 41	43	34,5
0821.032	1"	Ø 32	Ø 49	49,5	40
0821.040	1 1/4"	Ø 40	Ø 62	64	53,5
0821.050	1 1/2"	Ø 50	Ø 74	71	44,5
0821.063	2"	Ø 63	Ø 87	86,5	62

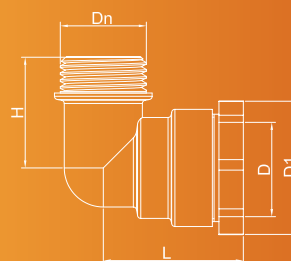

### 0822

#### ОТВОД ПЕРЕХОДНОЙ 90° ВНУТРЕННЯЯ РЕЗЬБА

Код	Размеры				
	DN	D	D1	L	H
0822.020	1/2"	Ø 20	Ø 35	37	29,5
0822.025	3/4"	Ø 25	Ø 41	43	34,5
0822.032	1"	Ø 32	Ø 49	49,5	39
0822.040	1 1/4"	Ø 40	Ø 62	64	42
0822.050	1 1/2"	Ø 50	Ø 74	71	49,5
0822.063	2"	Ø 63	Ø 87	86,5	62

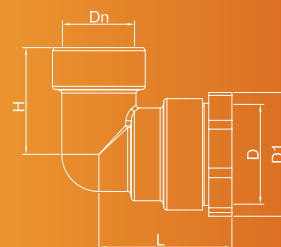

### 0825

#### ТРОЙНИК ДЛЯ ТРУБНЫХ СОЕДИНЕНИЙ

Код	Размеры			
	D	D1	H	L
0825.020	Ø 20	Ø 35	74	39,5
0825.025	Ø 25	Ø 41	85	46
0825.032	Ø 32	Ø 49	100	54,5
0825.040	Ø 40	Ø 62	128	69
0825.050	Ø 50	Ø 74	142,5	76
0825.063	Ø 63	Ø 87	157	86,5

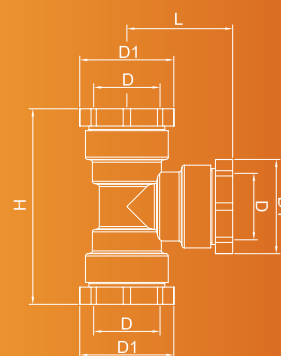

### 0831

#### ТРОЙНИК С ВНУТРЕННЕЙ РЕЗЬБОЙ

Код	Размеры				
	DN	D	D1	H	L
0831.020	1/2"	Ø 20	Ø 35	74	22,5
0831.025	3/4"	Ø 25	Ø 41	85	27
0831.032	1"	Ø 32	Ø 49	100	34
0831.040	1 1/4"	Ø 40	Ø 62	128	38
0831.050	1 1/2"	Ø 50	Ø 74	142,5	41,5
0831.063	2"	Ø 63	Ø 87	157	50,5

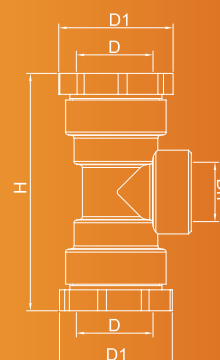

Фирма оставляет за собой право на изменение содержащихся в каталоге сведений, технических характеристик, иллюстраций и описаний в любое время и без предварительного уведомления. Категорически запрещается и преследуется по закону полное или частичное воспроизведение каталога.



## ФИТИНГИ IRECO® ИЗ ЛАТУНИ СЕРИИ 800 ДЛЯ ПЛАСТИКОВЫХ ТРУБ ДЛЯ ТРУБ ISO ДИАМЕТРОМ ОТ 20 ДО 63

## 0875

## ФИТИНГ РЕМОУНТНЫЙ ДЛЯ ПЛАСТИКОВЫХ ТРУБ

Код	Размеры		
	D	D1	H
0875.020	Ø 20	Ø 35	115
0875.025	Ø 25	Ø 41	122
0875.032	Ø 32	Ø 49	130
0875.040	Ø 40	Ø 62	150,5
0875.050	Ø 50	Ø 74	147,5
0875.063	Ø 63	Ø 87	151,5

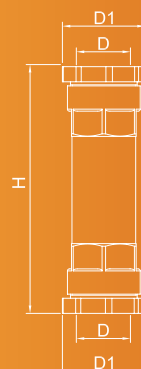



# ФИТИНГИ ЛАТУННЫЕ ДЛЯ РЕЗЬБОВЫХ СОЕДИНЕНИЙ

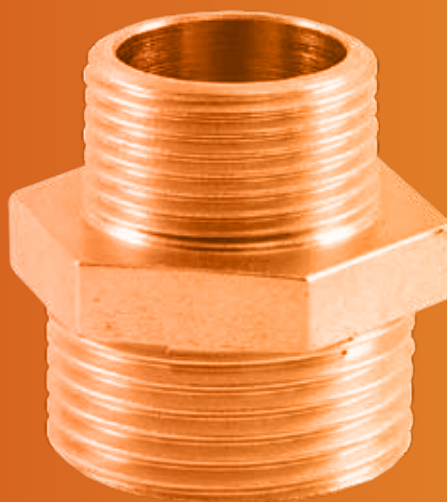

## ОБЩИЕ ХАРАКТЕРИСТИКИ

Эти латунные фитинги применяются для соединения труб с резьбой UNI ISO 228/1. Подразделение размеров трубной резьбы на категории облегчает процесс создания надежных и безопасных трубопроводных систем. Благодаря тому, что фитинги изготовлены целиком из латуни, они подходят и для профессионального использования. Они обладают хорошей устойчивостью к попаданию прямых солнечных лучей, контакту с атмосферными осадками и светом.

## КОНСТРУКЦИЯ

В зависимости от различных типологий и размеров фитинги могут быть: из штампованной латуни EN 12165 – CW617N  
из выточенной латуни EN 12164 – CW614N  
из литой латуни EN 1982-CB753S

Хромирование ЭЛЕКТРОЛИТИЧЕСКИМ СПОСОБОМ EN 12540 Cu/Ni5sCrr.

## ТЕХНИЧЕСКИЕ ХАРАКТЕРИСТИКИ

Давление: условное (PN):	10 бар
Температура: Макс. допустимая рабочая температура (TS): для изделий, не содержащих эластомеров: для изделий, содержащих эластомеры:	от 0°C (искл. замерзание) до +110°C от 0°C (искл. замерзание) до +80°C
Резьба: присоединение к трубопроводу	Резьба согласно ISO 228/1
Тесты и испытания согласно: Уплотнительная поверхность	Испытание P11 - EN 12266-1



OFFICINE RIGAMONTI S.p.A.  
via Circonvallazione, 9  
13018 Valduggia (VC), ITALY  
TEL +39 0163.48165  
FAX +39 0163.47254  
www.officinerigamonti.it  
export@officinerigamonti.it

# ФИТИНГИ ЛАТУННЫЕ ДЛЯ РЕЗЬБОВЫХ СОЕДИНЕНИЙ

## 0113

### ЗАГЛУШКИ С ВНУТРЕННЕЙ РЕЗЬБОЙ - МАТЕРИАЛ: ЛАТУНЬ ЖЕЛТАЯ / ХРОМИРОВАННАЯ

Код	Размеры			Отделка
	DN	H	Ch	
0113.008	1/4"	10	15	Желтая латунь
0113.012	3/8"	10	18	Желтая латунь
0113.015	1/2"	13	24	Желтая латунь
0113.020	3/4"	14	29	Желтая латунь
0113.025	1"	16	36	Желтая латунь
0113.033	1"1/4	16	46	Желтая латунь
0113.042	1"1/2	18	51	Желтая латунь
0113.050	2"	22	65	Желтая латунь
0113.108	1/4"	10	15	Хромирование
0113.112	3/8"	10	24	Хромирование
0113.115	1/2"	13	24	Хромирование
0113.120	3/4"	14	29	Хромирование
0113.125	1"	16	36	Хромирование

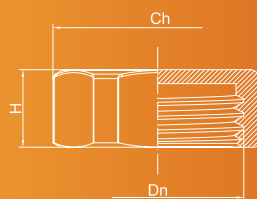

## 0537

### ЗАГЛУШКИ С НАРУЖНОЙ РЕЗЬБОЙ - ИЗ ЖЕЛТОЙ / ХРОМИРОВАННОЙ ЛАТУНИ

Код	Размеры			Отделка
	DN	H	Ch	
0537.008	1/4"	14	15	Желтая латунь
0537.012	3/8"	15	18	Желтая латунь
0537.015	1/2"	15	22	Желтая латунь
0537.020	3/4"	18	28	Желтая латунь
0537.025	1"	18	35	Желтая латунь
0537.033	1"1/4	25	40	Желтая латунь
0537.042	1"1/2	26	21	Желтая латунь
0537.050	2"	31	23	Желтая латунь
0537.108	1/4"	14	15	Хромирование
0537.112	3/8"	15	18	Хромирование
0537.115	1/2"	15	22	Хромирование
0537.120	3/4"	18	28	Хромирование
0537.125	1"	18	35	Хромирование

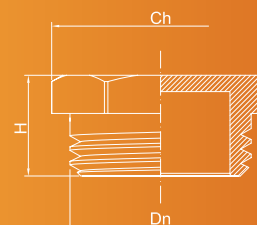

Фирма оставляет за собой право на изменение содержащихся в каталоге сведений, технических характеристик, иллюстраций и описаний в любое время и без предварительного уведомления. Категорически запрещается и преследуется по закону полное или частичное воспроизведение каталога.



# ФИТИНГИ ЛАТУННЫЕ ДЛЯ РЕЗЬБОВЫХ СОЕДИНЕНИЙ



## 0535

### ПЕРЕХОДНИКИ ПОД КЛЮЧ ИЗ ЖЕЛТОЙ ЛАТУНИ, НАР. РЕЗЬБА - ВНУТ. РЕЗЬБА

Код	Размеры		
	DN	D	H
0535.001	1/4"	-	18
0535.005	3/8"	Ø 23	25
0535.010	1/2"	Ø 27	25
0535.015	3/4"	Ø 33	25
0535.021	1"	Ø 41	34
0535.025	1"1/4	Ø 53	36
0535.028	1"1/2	Ø 61	39
0535.030	2"	Ø 76	43

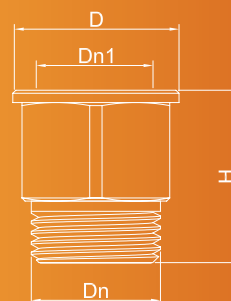

## 0535

### ПЕРЕХОДНИКИ ПОД КЛЮЧ РЕДУКЦИОННЫЕ ИЗ ЖЕЛТОЙ ЛАТУНИ, НАР. РЕЗЬБА - ВНУТ. РЕЗЬБА

Код	Размеры			
	DN	DN1	D	H
0535.002	1/8"	1/4"	-	19
0535.007	1/4"	3/8"	Ø 22	24
0535.014	3/8"	1/2"	Ø 26	20
0535.009	1/2"	3/8"	Ø 24	22
0535.011	1/2"	3/4"	Ø 34	24
0535.012	1/2"	1"	Ø 42	26
0535.013	3/4"	1/2"	Ø 30	26
0535.016	3/4"	1"	Ø 42	29
0535.022	1"	1"1/4	Ø 53	33
0535.023	1"	1"1/2	Ø 61	34
0535.026	1"1/4	1"1/2	Ø 61	36
0535.029	1"1/2	2"	Ø 76	41

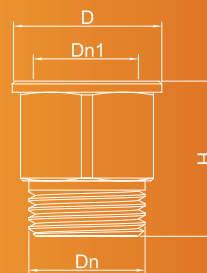

# ФИТИНГИ ЛАТУННЫЕ ДЛЯ РЕЗЬБОВЫХ СОЕДИНЕНИЙ

0538

ФУТОРКИ ПОД КЛЮЧ ИЗ ЖЕЛТОЙ ЛАТУНИ / ХРОМИРОВАННЫЕ,  
НАРУЖНАЯ РЕЗЬБА - ВНУТРЕННЯЯ РЕЗЬБА

Код	Размеры			Отделка
	DN	DN1	H	
0538.001	1/4"	1/8"	14	Желтая латунь
0538.021	3/8"	1/8"	15	Желтая латунь
0538.002	3/8"	1/4"	15	Желтая латунь
0538.022	1/2"	1/8"	16	Желтая латунь
0538.099	1/2"	1/4"	16	Желтая латунь
0538.003	1/2"	3/8"	16	Желтая латунь
0538.023	3/4"	1/4"	18	Желтая латунь
0538.010	3/4"	3/8"	18	Желтая латунь
0538.004	3/4"	1/2"	18	Желтая латунь
0538.024	1"	3/8"	21	Желтая латунь
0538.011	1"	1/2"	21	Желтая латунь
0538.005	1"	3/4"	21	Желтая латунь
0538.014	1"1/4	1/2"	24	Желтая латунь
0538.013	1"1/4	3/4"	24	Желтая латунь
0538.006	1"1/4	1"	26	Желтая латунь
0538.019	1"1/2	1/2"	35	Желтая латунь
0538.018	1"1/2	3/4"	35	Желтая латунь
0538.012	1"1/2	1"	35	Желтая латунь
0538.007	1"1/2	1"1/4	35	Желтая латунь
0538.016	2"	1"	25	Желтая латунь
0538.015	2"	1"1/4	25	Желтая латунь
0538.008	2"	1"1/2	25	Желтая латунь
0538.101	1/4"	1/8"	14	Хромирование
0538.121	3/8"	1/8"	15	Хромирование
0538.102	3/8"	1/4"	15	Хромирование
0538.122	1/2"	1/8"	16	Хромирование
0538.199	1/2"	1/4"	16	Хромирование
0538.103	1/2"	3/8"	16	Хромирование
0538.123	3/4"	1/4"	18	Хромирование
0538.110	3/4"	3/8"	18	Хромирование
0538.104	3/4"	1/2"	18	Хромирование
0538.124	1"	3/8"	21	Хромирование
0538.111	1"	1/2"	21	Хромирование
0538.105	1"	3/4"	21	Хромирование
0538.129	1"1/4	1/2"	24	Хромирование
0538.113	1"1/4	3/4"	24	Хромирование
0538.106	1"1/4	1"	26	Хромирование
0538.119	1"1/2	1/2"	35	Хромирование
0538.114	1"1/2	3/4"	35	Хромирование
0538.112	1"1/2	1"	35	Хромирование
0538.107	1"1/2	1"1/4	35	Хромирование

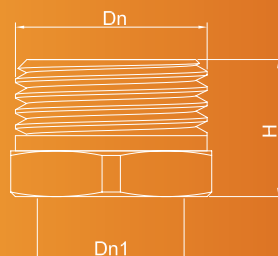

Фирма оставляет за собой право на изменение содержащихся в каталоге сведений, технических характеристик, иллюстраций и описаний в любое время и без предварительного уведомления. Категорически запрещается и преследуется по закону полное или частичное воспроизведение каталога.





# ФИТИНГИ ЛАТУННЫЕ ДЛЯ РЕЗЬБОВЫХ СОЕДИНЕНИЙ

## 0750

### КОЛЬЦА ПЕРЕХОДНЫЕ БЕЗ ШЕСТИГРАННИКА ИЗ ЖЕЛТОЙ ЛАТУНИ

Код	Размеры		
	DN	DN1	H
0750.015	1/2"	3/8"	10
0750.020	3/4"	1/2"	10
0750.025	1"	3/4"	12
0750.033	1" 1/4	1"	14
0750.042	1" 1/2	1" 1/4	16

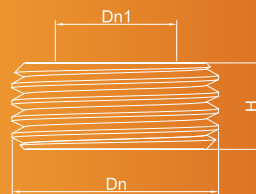

## 0738

### НИПЕЛЯ ХРОМИРОВАННЫЕ, НАРУЖНАЯ РЕЗЬБА - НАРУЖНАЯ РЕЗЬБА

Код	Размеры	
	DN	H
0738.005	1/8"	18
0738.008	1/4"	23
0738.012	3/8"	26
0738.015	1/2"	28
0738.020	3/4"	30
0738.025	1"	35



## 0740

### НИПЕЛЯ ИЗ ЖЕЛТОЙ ЛАТУНИ, НАРУЖНАЯ РЕЗЬБА - НАРУЖНАЯ РЕЗЬБА

Код	Размеры	
	DN	H
0740.005	1/8"	18
0740.008	1/4"	23
0740.012	3/8"	26
0740.015	1/2"	28
0740.020	3/4"	30
0740.025	1"	35
0740.033	1" 1/4	45
0740.042	1" 1/2	59
0740.050	2"	61
0740.066	2" 1/2	48
0740.080	3"	57
0740.100	4"	76



# ФИТИНГИ ЛАТУННЫЕ ДЛЯ РЕЗЬБОВЫХ СОЕДИНЕНИЙ

## 0739

НИППЕЛЯ ПЕРЕХОДНЫЕ РЕДУКЦИОННЫЕ ХРОМИРОВАННЫЕ,  
НАРУЖНАЯ РЕЗЬБА - НАРУЖНАЯ РЕЗЬБА

Код

Размеры

	DN	DN1	H
0739.001	1/4"	1/8"	18
0739.012	3/8"	1/8"	21
0739.002	3/8"	1/4"	25
0739.013	1/2"	1/4"	25
0739.003	1/2"	3/8"	29
0739.004	3/4"	1/2"	28
0739.010	1"	1/2"	32
0739.005	1"	3/4"	33
0739.015	1"1/4	3/4"	36
0739.006	1"1/4	1"	43



## 0741

НИППЕЛЯ ПЕРЕХОДНЫЕ РЕДУКЦИОННЫЕ ИЗ ЖЕЛТОЙ ЛАТУНИ,  
НАРУЖНАЯ РЕЗЬБА - НАРУЖНАЯ РЕЗЬБА

Код

Размеры

	DN	DN1	H
0741.001	1/4"	1/8"	18
0741.012	3/8"	1/8"	21
0741.002	3/8"	1/4"	25
0741.013	1/2"	1/4"	25
0741.003	1/2"	3/8"	29
0741.004	3/4"	1/2"	28
0741.010	1"	1/2"	32
0741.005	1"	3/4"	33
0741.015	1"1/4	3/4"	36
0741.006	1"1/4	1"	43
0741.018	1"1/2	1"	36
0741.007	1"1/2	1"1/4	54
0741.022	2"	1"1/4	48
0741.008	2"	1"1/2	44
0741.011	2"1/2	2"	48



Фирма оставляет за собой право на изменение содержащихся в каталоге сведений, технических характеристик, иллюстраций и описаний в любое время и без предварительного уведомления. Категорически запрещается и преследуется по закону полное или частичное воспроизведение каталога.





# ФИТИНГИ ЛАТУННЫЕ ДЛЯ РЕЗЬБОВЫХ СОЕДИНЕНИЙ



## 0744

## БОЧАТА ЖЕЛТОЙ ЛАТУНИ, НАРУЖНАЯ РЕЗЬБА - НАРУЖНАЯ РЕЗЬБА

Код	Размеры			
	DN	D	H	H1
0744.006	1/2"	∅ 21	60	34
0744.008	1/2"	∅ 21	80	52
0744.010	1/2"	∅ 21	100	72
0744.012	1/2"	∅ 21	120	92
0744.015	1/2"	∅ 21	150	122
0744.106	3/4"	∅ 26	60	34
0744.108	3/4"	∅ 26	80	52
0744.110	3/4"	∅ 26	100	72
0744.112	3/4"	∅ 26	120	92
0744.150	3/4"	∅ 26	150	122
0744.206	1"	∅ 33	60	34
0744.208	1"	∅ 33	80	52
0744.210	1"	∅ 33	100	72
0744.220	1"	∅ 33	120	92
0744.250	1"	∅ 33	150	122



# ФИТИНГИ ЛАТУННЫЕ ДЛЯ РЕЗЬБОВЫХ СОЕДИНЕНИЙ

0745

УДЛИНИТЕЛЬНЫЕ ГАЙКИ ИЗ ЖЕЛТОЙ ЛАТУНИ, НАР. РЕЗЬБА - ВНУТ. РЕЗЬБА

Код	Размеры			
	DN	D	H	H1
0745.010	3/8"	Ø 21	21	12
0745.015	3/8"	Ø 21	24	15
0745.020	3/8"	Ø 21	29	20
0745.030	3/8"	Ø 21	39	30
0745.040	3/8"	Ø 21	49	40
0745.050	3/8"	Ø 21	59	50
0745.110	1/2"	Ø 25	22	12
0745.115	1/2"	Ø 25	25	15
0745.120	1/2"	Ø 25	30	20
0745.125	1/2"	Ø 25	35	25
0745.130	1/2"	Ø 25	40	30
0745.140	1/2"	Ø 25	50	40
0745.150	1/2"	Ø 25	60	50
0745.160	1/2"	Ø 25	70	60
0745.180	1/2"	Ø 25	90	80
0745.200	1/2"	Ø 25	110	100
0745.210	3/4"	Ø 32	22	12
0745.215	3/4"	Ø 32	25	15
0745.220	3/4"	Ø 32	30	20
0745.230	3/4"	Ø 32	40	30
0745.240	3/4"	Ø 32	50	40
0745.250	3/4"	Ø 32	60	50
0745.310	1"	Ø 38	26	12
0745.315	1"	Ø 38	29	15
0745.320	1"	Ø 38	34	20
0745.330	1"	Ø 38	44	30
0745.340	1"	Ø 38	54	40
0745.350	1"	Ø 38	64	50

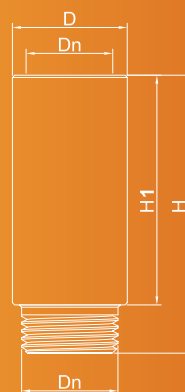



# ФИТИНГИ ЛАТУННЫЕ ДЛЯ РЕЗЬБОВЫХ СОЕДИНЕНИЙ

## 0746

### УДЛИНИТЕЛЬНЫЕ ГАЙКИ ХРОМИРОВАННЫЕ, НАР. РЕЗЬБА - ВНУТ. РЕЗЬБА

Код	Размеры			
	DN	D	H	H1
0746.010	3/8"	Ø 21	21	12
0746.015	3/8"	Ø 21	24	15
0746.020	3/8"	Ø 21	29	20
0746.030	3/8"	Ø 21	39	30
0746.040	3/8"	Ø 21	49	40
0746.050	3/8"	Ø 21	59	50
0746.110	1/2"	Ø 25	22	12
0746.115	1/2"	Ø 25	25	15
0746.120	1/2"	Ø 25	30	20
0746.125	1/2"	Ø 25	35	25
0746.130	1/2"	Ø 25	40	30
0746.140	1/2"	Ø 25	50	40
0746.150	1/2"	Ø 25	60	50
0746.160	1/2"	Ø 25	70	60
0746.180	1/2"	Ø 25	90	80
0746.200	1/2"	Ø 25	110	100
0746.210	3/4"	Ø 32	22	12
0746.215	3/4"	Ø 32	25	15
0746.220	3/4"	Ø 32	30	20
0746.230	3/4"	Ø 32	40	30
0746.240	3/4"	Ø 32	50	40
0746.250	3/4"	Ø 32	60	50

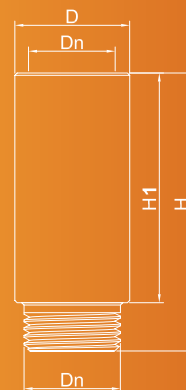

## 0745.5

### УДЛИНИТЕЛЬНЫЕ ГАЙКИ УСИЛЕННЫЕ ИЗ ЖЕЛТОЙ ЛАТУНИ, НАРУЖНАЯ РЕЗЬБА - ВНУТРЕННЯЯ РЕЗЬБА

Код	Размеры			
	DN	D	H	H1
0745.510	1/2"	Ø 27	20	12
0745.515	1/2"	Ø 27	25	15
0745.520	1/2"	Ø 27	30	20
0745.530	1/2"	Ø 27	40	30
0745.540	1/2"	Ø 27	50	40
0745.550	1/2"	Ø 27	60	50

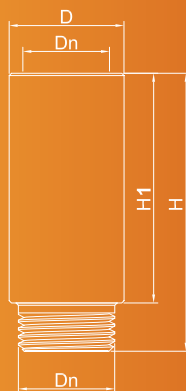

Фирма оставляет за собой право на изменение содержащихся в каталоге сведений, технических характеристик, иллюстраций и описаний в любое время и без предварительного уведомления. Категорически запрещается и преследуется по закону полное или частичное воспроизведение каталога.



OFFICINE RIGAMONTI  
La qualità di essere in metallo.

# ФИТИНГИ ЛАТУННЫЕ ДЛЯ РЕЗЬБОВЫХ СОЕДИНЕНИЙ

## 0746.5

УДЛИНИТЕЛЬНЫЕ ГАЙКИ УСИЛЕННЫЕ ХРОМИРОВАННЫЕ,  
НАРУЖНАЯ РЕЗЬБА - ВНУТРЕННЯЯ РЕЗЬБА

Код	Размеры			
	DN	D	H	H1
0746.510	1/2"	∅ 27	20	12
0746.515	1/2"	∅ 27	25	15
0746.520	1/2"	∅ 27	30	20
0746.530	1/2"	∅ 27	40	30
0746.540	1/2"	∅ 27	50	40
0746.550	1/2"	∅ 27	60	50

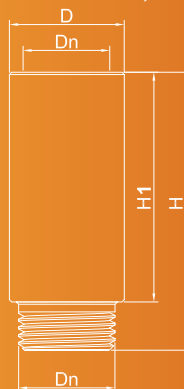

## 2070

МУФТЫ ИЗ ЖЕЛТОЙ ЛАТУНИ / ХРОМИРОВАННЫЕ,  
ВНУТРЕННЯЯ РЕЗЬБА - ВНУТРЕННЯЯ РЕЗЬБА

Код	Размеры			Отделка
	DN	D	H	
2070.008	1/4"	∅ 18	24	Желтая латунь
2070.012	3/8"	∅ 23	28	Желтая латунь
2070.015	1/2"	∅ 28	32	Желтая латунь
2070.020	3/4"	∅ 34	34	Желтая латунь
2070.025	1"	∅ 40	42	Желтая латунь
2070.033	1 1/4"	∅ 52	44	Желтая латунь
2070.042	1 1/2"	∅ 58	52	Желтая латунь
2070.050	2"	∅ 70	63	Желтая латунь
2070.108	1/4"	∅ 18	24	Хромирование
2070.112	3/8"	∅ 23	28	Хромирование
2070.115	1/2"	∅ 28	32	Хромирование
2070.120	3/4"	∅ 34	34	Хромирование
2070.125	1"	∅ 40	42	Хромирование

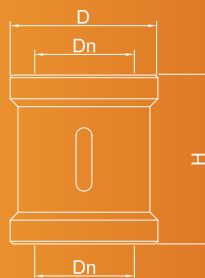

## 2079

МУФТЫ РЕДУКЦИОННЫЕ ИЗ ЖЕЛТОЙ ЛАТУНИ / ХРОМИРОВАННЫЕ,  
ВНУТРЕННЯЯ РЕЗЬБА - ВНУТРЕННЯЯ РЕЗЬБА

Код	Размеры					Отделка
	DN	DN1	D	D1	H	
2079.012	3/8"	1/4"	∅ 24	∅ 20	23	Желтая латунь
2079.015	1/2"	3/8"	∅ 29	∅ 25	28	Желтая латунь
2079.020	3/4"	1/2"	∅ 34	∅ 29	30	Желтая латунь
2079.025	1"	3/4"	∅ 42	∅ 36	38	Желтая латунь
2079.033	1 1/4"	1"	∅ 50	∅ 45	38	Желтая латунь
2079.034	1 1/2"	1 1/4"	∅ 56	∅ 48	48	Желтая латунь
2079.043	2"	1 1/2"	∅ 68	∅ 48	49	Желтая латунь
2079.112	3/8"	1/4"	∅ 24	∅ 20	23	Хромирование
2079.115	1/2"	3/8"	∅ 29	∅ 25	28	Хромирование
2079.120	3/4"	1/2"	∅ 34	∅ 29	30	Хромирование
2079.125	1"	3/4"	∅ 42	∅ 36	38	Хромирование

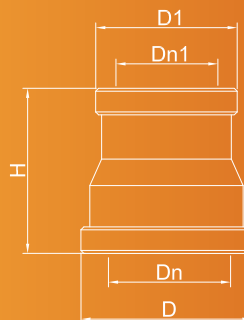

Фирма оставляет за собой право на изменение содержащихся в каталоге сведений, технических характеристик, иллюстраций и описаний в любое время и без предварительного уведомления. Категорически запрещается и преследуется по закону полное или частичное воспроизведение каталога.





# ФИТИНГИ ЛАТУННЫЕ ДЛЯ РЕЗЬБОВЫХ СОЕДИНЕНИЙ

## 2071

УГОЛЬНИКИ 90° ИЗ ЖЕЛТОЙ ЛАТУНИ / ХРОМИРОВАННЫЕ,  
ВНУТРЕННЯЯ РЕЗЬБА - ВНУТРЕННЯЯ РЕЗЬБА

Код	Размеры			Отделка
	DN	L	H	
2071.008	1/4"	30	21	Желтая латунь
2071.012	3/8"	35	23	Желтая латунь
2071.015	1/2"	40	27	Желтая латунь
2071.020	3/4"	40	23	Желтая латунь
2071.025	1"	53	33	Желтая латунь
2071.033	1"1/4	68	43	Желтая латунь
2071.042	1"1/2	76	47	Желтая латунь
2071.050	2"	91	56	Желтая латунь
2071.108	1/4"	30	21	Хромирование
2071.112	3/8"	35	23	Хромирование
2071.115	1/2"	40	27	Хромирование
2071.120	3/4"	40	23	Хромирование
2071.125	1"	53	33	Хромирование

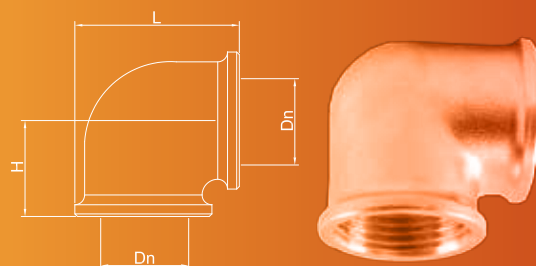

## 2072

УГОЛЬНИКИ 90° ИЗ ЖЕЛТОЙ ЛАТУНИ / ХРОМИРОВАННЫЕ,  
НАРУЖНАЯ РЕЗЬБА - ВНУТРЕННЯЯ РЕЗЬБА

Код	Размеры				Отделка
	DN	L	H	H1	
2072.008	1/4"	18	38	29	Желтая латунь
2072.012	3/8"	20	45	33	Желтая латунь
2072.015	1/2"	24	48	34	Желтая латунь
2072.020	3/4"	23	58	41	Желтая латунь
2072.025	1"	36	72	51	Желтая латунь
2072.033	1"1/4	40	82	57	Желтая латунь
2072.042	1"1/2	47	92	64	Желтая латунь
2072.050	2"	56	104	69	Желтая латунь
2072.108	1/4"	18	38	29	Хромирование
2072.112	3/8"	20	45	33	Хромирование
2072.115	1/2"	24	48	34	Хромирование
2072.120	3/4"	23	58	41	Хромирование
2072.125	1"	36	72	51	Хромирование

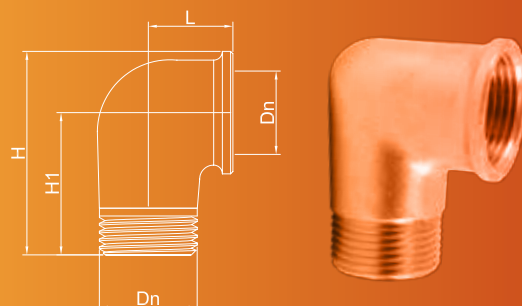

# ФИТИНГИ ЛАТУННЫЕ ДЛЯ РЕЗЬБОВЫХ СОЕДИНЕНИЙ

## 2073

ТРОЙНИКИ ИЗ ЖЕЛТОЙ ЛАТУНИ / ХРОМИРОВАННЫЕ,  
ВНУТРЕННЯЯ РЕЗЬБА - ВНУТРЕННЯЯ РЕЗЬБА - ВНУТРЕННЯЯ РЕЗЬБА

Код	Размеры			Отделка
	DN	L	H	
2073.008	1/4"	23	38	Желтая латунь
2073.012	3/8"	25	43	Желтая латунь
2073.015	1/2"	26	43	Желтая латунь
2073.020	3/4"	30	51	Желтая латунь
2073.025	1"	38	65	Желтая латунь
2073.033	1"1/4	49	87	Желтая латунь
2073.042	1"1/2	55	97	Желтая латунь
2073.050	2"	56	117	Желтая латунь
2073.108	1/4"	23	38	Хромирование
2073.112	3/8"	25	43	Хромирование
2073.115	1/2"	26	43	Хромирование
2073.120	3/4"	30	51	Хромирование
2073.125	1"	38	65	Хромирование

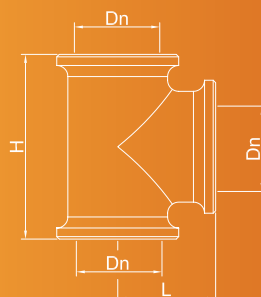

## 2074

МУФТЫ РАЗЪЕМНЫЕ С КОНИЧЕСКИМ ЛАТУННЫМ УПЛОТНЕНИЕМ, ИЗ ЖЕЛТОЙ  
ЛАТУНИ / ХРОМИРОВАННЫЕ, 3 ДЕТАЛИ, ВНУТРЕННЯЯ РЕЗЬБА - ВНУТРЕННЯЯ РЕЗЬБА

Код	Размеры		Отделка
	DN	H	
2074.015	1/2"	45	Желтая латунь
2074.020	3/4"	45	Желтая латунь
2074.025	1"	45	Желтая латунь
2074.115	1/2"	45	Хромирование
2074.120	3/4"	45	Хромирование
2074.125	1"	45	Хромирование

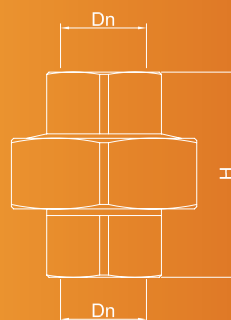

## 2075

МУФТЫ РАЗЪЕМНЫЕ С КОНИЧЕСКИМ ЛАТУННЫМ УПЛОТНЕНИЕМ, ИЗ ЖЕЛТОЙ  
ЛАТУНИ / ХРОМИРОВАННЫЕ, 3 ДЕТАЛИ, НАРУЖНАЯ РЕЗЬБА - ВНУТРЕННЯЯ РЕЗЬБА

Код	Размеры		Отделка
	DN	H	
2075.012	3/8"	41	Желтая латунь
2075.015	1/2"	45	Желтая латунь
2075.020	3/4"	52	Желтая латунь
2075.025	1"	58	Желтая латунь
2075.033	1"1/4	69	Желтая латунь
2075.112	3/8"	41	Хромирование
2075.115	1/2"	45	Хромирование
2075.120	3/4"	52	Хромирование
2075.125	1"	58	Хромирование



Фирма оставляет за собой право на изменение содержащихся в каталоге сведений, технических характеристик, иллюстраций и описаний в любое время и без предварительного уведомления. Категорически запрещается и преследуется по закону полное или частичное воспроизведение каталога.





# ФИТИНГИ ЛАТУННЫЕ ДЛЯ РЕЗЬБОВЫХ СОЕДИНЕНИЙ

## 2078

**МУФТЫ РАЗЪЕМНЫЕ УГЛОВЫЕ 90° С КОНИЧЕСКИМ ЛАТУННЫМ УПЛОТНЕНИЕМ, ИЗ ЖЕЛТОЙ ЛАТУНИ / ХРОМИРОВАННЫЕ, 3 ДЕТАЛИ, НАР. РЕЗЬБА - ВНУТ. РЕЗЬБА**

Код	Размеры				Отделка
	DN	L	H	H1	
2078.012	3/8"	22	57	47	Желтая латунь
2078.015	1/2"	24	63	51	Желтая латунь
2078.020	3/4"	29	76	60	Желтая латунь
2078.025	1"	34	89	68	Желтая латунь
2078.033	1"1/4	39	110	85	Желтая латунь
2078.112	3/8"	22	57	47	Хромирование
2078.115	1/2"	24	63	51	Хромирование
2078.120	3/4"	29	76	60	Хромирование
2078.125	1"	34	89	68	Хромирование
2078.133	1"1/4	39	110	85	Хромирование

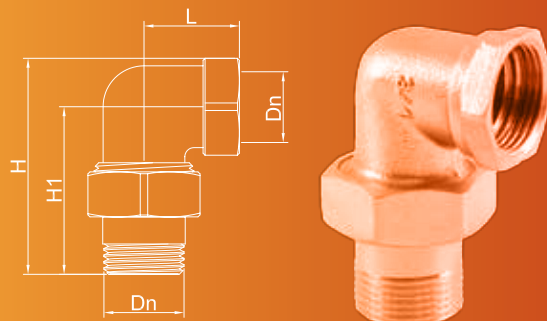

## 2175

**МУФТЫ РАЗЪЕМНЫЕ, УПЛОТНЕНИЕ С О-ОБРАЗНЫМ КОЛЬЦОМ, ИЗ ЖЕЛТОЙ ЛАТУНИ / ХРОМИРОВАННЫЕ, 3 ДЕТАЛИ, НАР. РЕЗЬБА - ВНУТ. РЕЗЬБА**

Код	Размеры		Отделка
	DN	H	
2175.012	3/8"	41	Желтая латунь
2175.015	1/2"	45	Желтая латунь
2175.020	3/4"	52	Желтая латунь
2175.025	1"	58	Желтая латунь
2175.033	1"1/4	69	Желтая латунь
2175.112	3/8"	41	Хромирование
2175.115	1/2"	45	Хромирование
2175.120	3/4"	52	Хромирование
2175.125	1"	58	Хромирование
2175.133	1"1/4	69	Хромирование

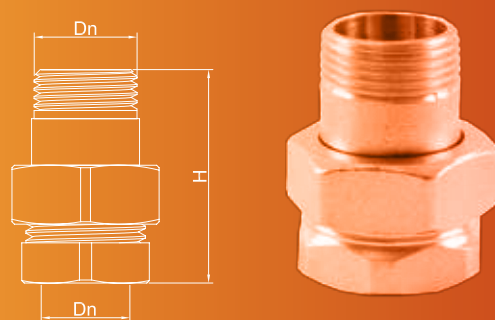

## 2178

**МУФТЫ РАЗЪЕМНЫЕ УГЛОВЫЕ 90°, УПЛОТНЕНИЕ С О-ОБРАЗНЫМ КОЛЬЦОМ, ИЗ ЖЕЛТОЙ ЛАТУНИ / ХРОМИРОВАННЫЕ, 3 ДЕТАЛИ, НАРУЖНАЯ РЕЗЬБА - ВНУТРЕННЯЯ РЕЗЬБА**

Код	Размеры				Отделка
	DN	L	H	H1	
2178.012	3/8"	22	57	47	Желтая латунь
2178.015	1/2"	24	63	51	Желтая латунь
2178.020	3/4"	29	76	60	Желтая латунь
2178.025	1"	34	89	68	Желтая латунь
2178.033	1"1/4	39	110	85	Желтая латунь
2178.112	3/8"	22	57	47	Хромирование
2178.115	1/2"	24	63	51	Хромирование
2178.120	3/4"	29	76	60	Хромирование
2178.125	1"	34	89	68	Хромирование
2178.133	1"1/4	39	110	85	Хромирование

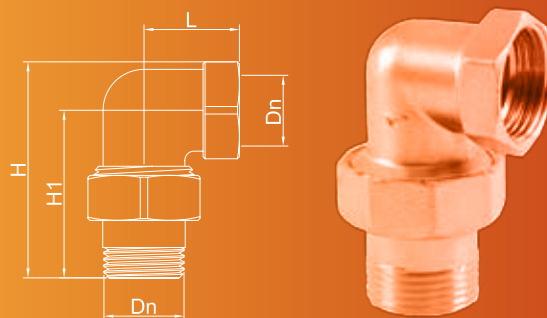

Фирма оставляет за собой право на изменение содержащихся в каталоге сведений, технических характеристик, иллюстраций и описаний в любое время и без предварительного уведомления. Категорически запрещается и преследуется по закону полное или частичное воспроизведение каталога.









## БЫСТРОРАЗЪЕМНЫЕ ФИТИНГИ QUICK® ИЗ ЛАТУНИ



### ОБЩИЕ ХАРАКТЕРИСТИКИ

Фитинги для орошения и ирригации Quick® могут быть использованы для транспортировки холодной и горячей воды в ирригационных и оросительных системах. Благодаря своей конструкции, целиком выполненной из латуни, они широко применяются в таких профессиональных сферах, как сельскохозяйственные угодья, теплицы, животноводческие хозяйства и промышленные предприятия. Они обладают хорошей устойчивостью к прямым солнечным лучам, контакту с атмосферными осадками и светом. Байонетное соединение фитингов Quick® различных типов и размеров позволяет быстро и просто соединять резиновые и/или резьбовые трубы разных размеров. Оно не требует использования инструментов, что делает всю процедуру быстрой и удобной даже при тяжелых условиях монтажа.

### КОНСТРУКЦИЯ

Корпус из латуни EN12165-CW617N  
Уплотнение из каучука СКЭП 60 Шор  
Уплотнение для фитингов с внутренней резьбой из нитриловой резины (NBR)

### ТЕХНИЧЕСКИЕ ХАРАКТЕРИСТИКИ

Давление и температура:	6 бар
Максимальное рабочее давление	от -30°C (искл. замерзание) до +60°C
Макс. рабочая температура (TS)	
Резьба:	Резьба согласно ISO 228/1
Присоединение к трубопроводу	



OFFICINE RIGAMONTI S.p.A.  
via Circonvallazione, 9  
13018 Valduggia (VC), ITALY  
TEL +39 0163.48165  
FAX +39 0163.47254  
www.officinerigamonti.it  
export@officinerigamonti.it

### ПРИНЦИП РАБОТЫ

Байонетное соединение позволяет соединять между собой фитинги Quick® посредством 1/4 оборота. После того как соединение было выполнено, два выступа в нижней части фитинга препятствуют любой возможности случайного рассоединения.

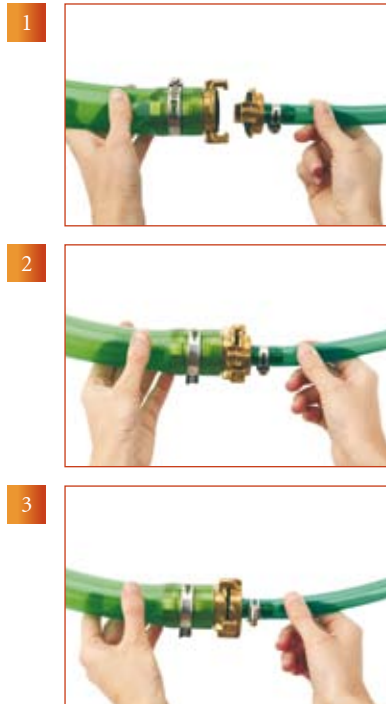

### ТЕХНИЧЕСКОЕ ОБСЛУЖИВАНИЕ

В принципе, эти фитинги, благодаря своим конструктивным особенностям, не требуют технического обслуживания. Единственная деталь, которая может быть подвержена износу, - это уплотнительная прокладка байонетного соединения. В случае, если возникнет необходимость в ее замене, это можно сделать быстро и легко без использования каких-либо инструментов или клеевых систем. Для этого не надо отсоединять фитинг, а сама процедура может проводиться даже в неудобных условиях. Так как всеми фитингами этой серии используется одинаковое уплотнение, процедура его замены становится еще проще. На приведенных ниже рисунках изображены этапы процедуры замены.

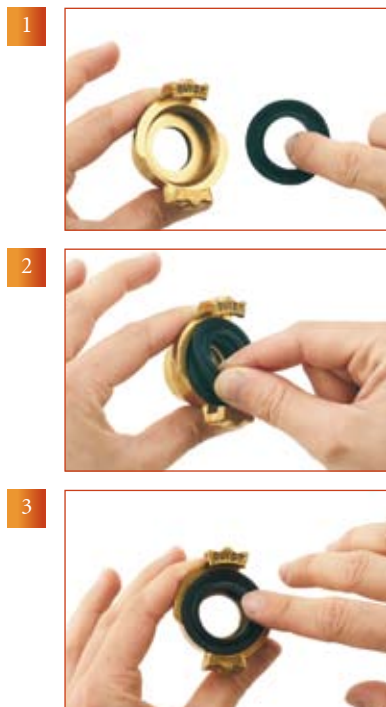

Во избежание опорожнения шланга, к которому был присоединен фитинг Quick®, после отсоединения последнего или просто для того, чтобы герметично закрыть шланг, можно использовать заглушку Quick®. Заглушка оснащена кольцом для пепочки, которая за счет крепления заглушки к шлангу позволяет предотвратить потерю фитинга.



**1704.020** ФИТИНГ Quick® Y-ОБРАЗНЫЙ

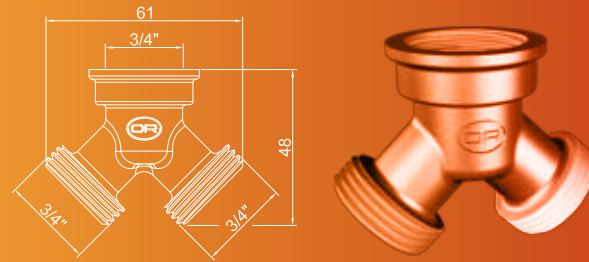

**1705** ФИТИНГ Quick® С НАРУЖНОЙ РЕЗЬБОЙ

Код	Размеры		
	DN	D	H
1705.008	1/4"	Ø8	29,9
1705.012	3/8"	Ø10	31
1705.015	1/2"	Ø15	31,5
1705.020	3/4"	Ø20	31,5
1705.025	1"	Ø25	32,5
1705.033	1"1/4	Ø25	37,5
1705.042	1"1/2	Ø25	38,5

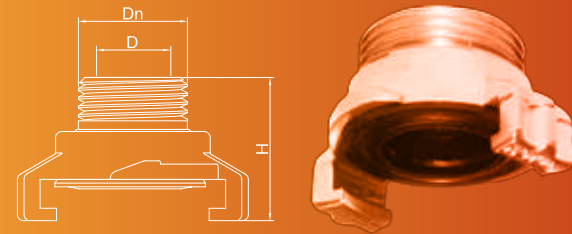

**1706** ФИТИНГ Quick® С ВНУТРЕННЕЙ РЕЗЬБОЙ

Код	Размеры		
	DN	D	H
1706.012	3/8"	Ø10	31
1706.015	1/2"	Ø15	31,5
1706.020	3/4"	Ø20	31,5
1706.025	1"	Ø25	32,5
1706.033	1"1/4	Ø25	37,5
1706.042	1"1/2	Ø25	38,5

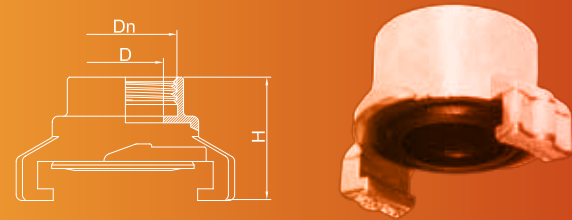

**1707** ФИТИНГ Quick® ШЛАНГОВОЕ СОЕДИНЕНИЕ

Код	Размеры			
	D	D1	H	H1
1707.012	Ø7	Ø12	49	27,5
1707.015	Ø10,5	Ø15	51	29,5
1707.018	Ø13,5	Ø18	52,5	31
1707.020	Ø15,5	Ø20	53	31,5
1707.022	Ø16	Ø22	54	32,5
1707.025	Ø20	Ø25	57	35,5
1707.027	Ø21	Ø27	58	36,5
1707.030	Ø24	Ø30	61	39,5
1707.034	Ø28	Ø34	67,5	46
1707.042	Ø34,5	Ø42	76	50

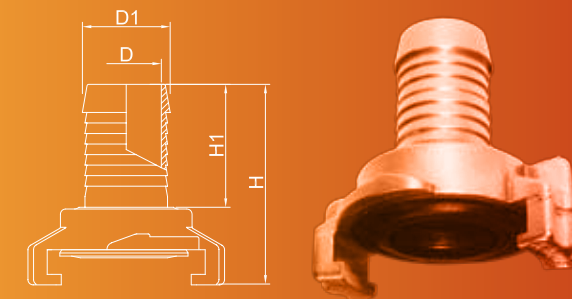

Фирма оставляет за собой право на изменение содержащихся в каталоге сведений, технических характеристик, иллюстраций и описаний в любое время и без предварительного уведомления. Категорически запрещается и преследуется по закону полное или частичное воспроизведение каталога.



**1708.001** ФИТИНГ Quick® ЗАГЛУШКА

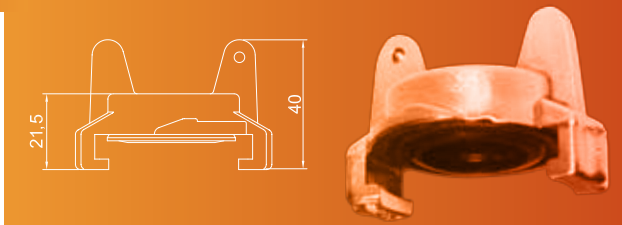

**1709.001** ФИТИНГ Quick® УПЛОТНЕНИЕ



**1710** ФИТИНГ Quick® УПЛОТНЕНИЕ ПЛОСКОЕ ДЛЯ ФИТИНГА С ВНУТРЕННЕЙ РЕЗЬБОЙ

Код	Размеры		Для резьбы
	D	H	
1710.012	Ø10,5	2	3/8" ВН. Р.
1710.015	Ø14,5	2	1/2" ВН. Р.
1710.020	Ø20	2	3/4" ВН. Р.
1710.025	Ø24	2	1" ВН. Р.
1710.033	Ø32,5	2	1"1/4 ВН. Р.
1710.042	Ø32,5	2	1"1/2 ВН. Р.

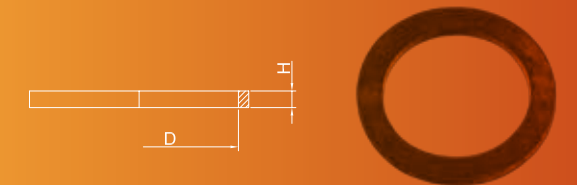



### ОБЩИЕ ХАРАКТЕРИСТИКИ

Латунные фитинги для насосов Excelsior и Roma применяются в качестве соединений для трубопроводов или насосов с резьбовыми фитингами UNI ISO 228/1, а также в качестве отводного штуцера под шланг с фиксированным креплением на насосах или трубопроводах со съёмным фитингом. Размер резьбы подразделен на различные типологии, что делает создание трубопроводных систем проще, быстрее и безопаснее. Благодаря тому, что фитинги изготовлены целиком из латуни, они подходят и для профессионального использования. Они обладают хорошей устойчивостью к попаданию прямых солнечных лучей, контакту с атмосферными осадками и светом.

### КОНСТРУКЦИЯ

В зависимости от различных типологий и размеров фитинги могут быть:  
из штампованной латуни EN 12165 – CW617N  
из выточенной латуни EN 12164 – CW614N  
из литой латуни EN 1982-CB753S

### ТЕХНИЧЕСКИЕ ХАРАКТЕРИСТИКИ

Давление:	
Условное (PN):	16 бар
Температура:	
Макс. допустимая рабочая (TS):	
для изделий, не содержащих эластомеров:	от 0°C (искл. замерзание) до +110°C
для изделий, содержащих эластомеры:	от 0°C (искл. замерзание) до +80°C
Резьба:	
Присоединение к трубопроводу:	Резьба согласно ISO 228/1
Тесты и испытания согласно:	
Уплотнительная поверхность	Испытание P11 - EN 12266-1



OFFICINE RIGAMONTI S.p.A.  
via Circonvallazione, 9  
13018 Valduggia (VC), ITALY  
TEL. +39 0163.48165  
FAX +39 0163.47254  
www.officinerigamonti.it  
export@officinerigamonti.it

# ФИТИНГИ EXCELSIOR И ROMA

## ФИТИНГИ ЛАТУННЫЕ ДЛЯ НАСОСОВ ТИПА EXCELSIOR И ROMA

### 1604

СОЕДИНИТЕЛИ ДЛЯ ШЛАНГОВ EXCELSIOR ПРЯМЫЕ С КОНИЧЕСКИМ УПЛОТНЕНИЕМ, 3 ДЕТАЛИ, ШЛАНГОВОЕ СОЕДИНЕНИЕ - ШЛАНГОВОЕ СОЕДИНЕНИЕ

Код

Размеры

	D	H	H1	H2
1604.015	Ø 15	65	25	29
1604.018	Ø 18	73	28	32
1604.020	Ø 20	73	28	32
1604.025	Ø 25	88	34	40
1604.030	Ø 30	103	43	45

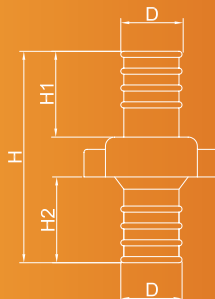

### 1607

СОЕДИНИТЕЛИ ДЛЯ ШЛАНГОВ EXCELSIOR ПРЯМЫЕ С КОНИЧЕСКИМ УПЛОТНЕНИЕМ, 3 ДЕТАЛИ, НАРУЖНАЯ РЕЗЬБА - ШЛАНГОВОЕ СОЕДИНЕНИЕ

Код

Размеры

	DN	D	H	H1
1607.015	3/8"	Ø 15	59	25
1607.115	1/2"	Ø 15	62	25
1607.118	1/2"	Ø 18	65	28
1607.120	1/2"	Ø 20	65	28
1607.220	3/4"	Ø 20	67	28
1607.225	3/4"	Ø 25	75	34
1607.325	1"	Ø 25	82	34
1607.330	1"	Ø 30	93	43
1607.332	1"	Ø 32	93	43
1607.430	1"1/4	Ø 30	93	43
1607.432	1"1/4	Ø 32	93	43
1607.435	1"1/4	Ø 35	100	46
1607.440	1"1/4	Ø 40	108	48
1607.540	1"1/2	Ø 40	108	48
1607.650	2"	Ø 50	124	61
1607.660	2"	Ø 60	134	68
1607.860	2"1/2	Ø 60	134	68

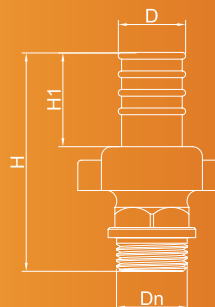

Фирма оставляет за собой право на изменение содержащихся в каталоге сведений, технических характеристик, иллюстраций и описаний в любое время и без предварительного уведомления. Категорически запрещается и преследуется по закону полное или частичное воспроизведение каталога.





## ФИТИНГИ ЛАТУННЫЕ ДЛЯ НАСОСОВ ТИПА EXCELSIOR И ROMA

### 1608

СОЕДИНИТЕЛИ ДЛЯ ШЛАНГОВ EXCELSIOR УГЛОВЫЕ С КОНИЧЕСКИМ УПЛОТНЕНИЕМ, 3 ДЕТАЛИ, НАРУЖНАЯ РЕЗЬБА - ШЛАНГОВОЕ СОЕДИНЕНИЕ

Код	Размеры			
	DN	D	L	H
1608.005	3/8"	∅ 15	37	52,5
1608.115	1/2"	∅ 15	38	56,5
1608.118	1/2"	∅ 18	48	58
1608.120	1/2"	∅ 20	48	62
1608.220	3/4"	∅ 20	49	65
1608.225	3/4"	∅ 25	49	68,5
1608.325	1"	∅ 25	49	77,5
1608.330	1"	∅ 30	62	86
1608.430	1"1/4	∅ 30	61	85
1608.435	1"1/4	∅ 35	60	94,5
1608.440	1"1/4	∅ 40	77	98
1608.540	1"1/2	∅ 40	77	90
1608.650	2"	∅ 50	103	119
1608.660	2"	∅ 60	103	125
1608.860	2"1/2	∅ 60	103	125

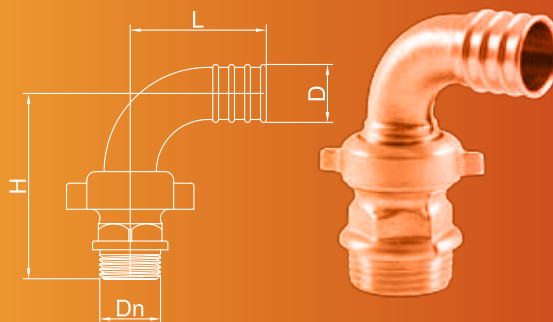

### 1610

КОЛЬЦА ОБЖИМНЫЕ ДЛЯ ФИТИНГОВ EXCELSIOR

Код	Размеры	
	DN	H
1610.015	1/2"	11
1610.020	3/4"	13
1610.025	1"	14
1610.033	1"1/4	17
1610.042	1"1/2	17
1610.049	1"3/4	22
1610.055	2"1/4	22
1610.066	2"1/2	23

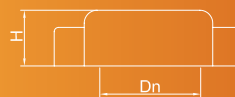

# ФИТИНГИ EXCELSIOR И ROMA

## ФИТИНГИ ЛАТУННЫЕ ДЛЯ НАСОСОВ ТИПА EXCELSIOR И ROMA

1609

СОЕДИНИТЕЛИ ДЛЯ ШЛАНГОВ ТИПА ROMA НАРУЖНАЯ РЕЗЬБА - ШЛАНГОВОЕ СОЕДИНЕНИЕ

Код

Размеры

	DN	D	H	H1
1609.006	1/8"	Ø 6	31	20
1609.008	1/8"	Ø 8	33	22
1609.010	1/8"	Ø 10	33	22
1609.106	1/4"	Ø 6	34	22
1609.108	1/4"	Ø 8	34	22
1609.110	1/4"	Ø 10	35	22
1609.113	1/4"	Ø 13	35	22
1609.210	3/8"	Ø 10	35	22
1609.213	3/8"	Ø 13	39	27
1609.215	3/8"	Ø 15	39	27
1609.310	1/2"	Ø 10	40	25
1609.313	1/2"	Ø 13	42	27
1609.315	1/2"	Ø 15	42	27
1609.316	1/2"	Ø 16	42	27
1609.318	1/2"	Ø 18	42	27
1609.320	1/2"	Ø 20	42	27
1609.413	3/4"	Ø 13	46	28
1609.416	3/4"	Ø 16	48	29
1609.418	3/4"	Ø 18	48	29
1609.420	3/4"	Ø 20	48	29
1609.422	3/4"	Ø 22	48	29
1609.425	3/4"	Ø 25	52	32
1609.520	1"	Ø 20	49	36
1609.525	1"	Ø 25	55	34
1609.527	1"	Ø 27	55	34
1609.530	1"	Ø 30	59	37
1609.532	1"	Ø 32	58	36
1609.630	1 1/4"	Ø 30	59	37
1609.632	1 1/4"	Ø 32	59	37
1609.635	1 1/4"	Ø 35	60	37
1609.639	1 1/4"	Ø 39	66	43
1609.640	1 1/4"	Ø 40	66	43
1609.738	1 1/2"	Ø 38	68	43
1609.740	1 1/2"	Ø 40	68	43
1609.745	1 1/2"	Ø 45	73	46
1609.750	1 1/2"	Ø 50	73	46
1609.850	2"	Ø 50	75	48
1609.851	2"	Ø 51	75	48
1609.860	2"	Ø 60	84	55
1609.960	2 1/2"	Ø 60	84	63
1609.963	2 1/2"	Ø 63	95	63
1609.970	2 1/2"	Ø 70	100	67
1609.980	3"	Ø 76	100	64
1609.990	3"	Ø 80	103	63
1609.995	4"	Ø 100	122	82
1609.997	4"	Ø 102	122	82

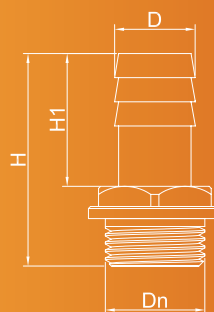

Фирма оставляет за собой право на изменение содержащихся в каталоге сведений, технических характеристик, иллюстраций и описаний в любое время и без предварительного уведомления. Категорически запрещается и преследуется по закону полное или частичное воспроизведение каталога.





## ФИТИНГИ ЛАТУННЫЕ ДЛЯ НАСОСОВ ТИПА EXCELSIOR И ROMA

### 1611

#### СОЕДИНИТЕЛИ ДЛЯ ШЛАНГОВ ТИПА ROMA ВНУТРЕННЯЯ РЕЗЬБА - ШЛАНГОВОЕ СОЕДИНЕНИЕ

Код	Размеры			
	DN	D	H	H1
1611.008	1/8"	Ø 8	32	22
1611.010	1/8"	Ø 10	32	22
1611.110	1/4"	Ø 10	33	22
1611.113	1/4"	Ø 13	33	22
1611.210	3/8"	Ø 10	37	24
1611.213	3/8"	Ø 13	37	24
1611.215	3/8"	Ø 15	37	24
1611.310	1/2"	Ø 10	39	24
1611.313	1/2"	Ø 13	39	24
1611.315	1/2"	Ø 15	39	24
1611.318	1/2"	Ø 18	39	24
1611.420	3/4"	Ø 20	44	32
1611.425	3/4"	Ø 25	44	32
1611.525	1"	Ø 25	51	36
1611.530	1"	Ø 30	51	36
1611.630	1"1/4	Ø 30	56	39
1611.632	1"1/4	Ø 32	56	39
1611.635	1"1/4	Ø 35	56	39
1611.740	1"1/2	Ø 40	60	42
1611.850	2"	Ø 50	75	49

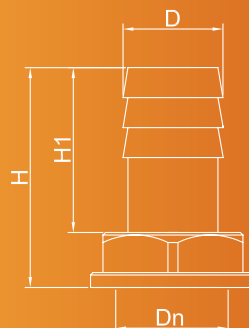

### 1614

#### ОТВОД С ДЛЯ БАКА С КОНТРАГКОЙ, ВНУТРЕННЯЯ И НАРУЖНАЯ РЕЗЬБА

Код	Размеры			
	DN	DN1	D	H
1614.015	1/2"	3/8"	Ø 36	48
1614.020	3/4"	1/2"	Ø 43	53
1614.025	1"	3/4"	Ø 49	51

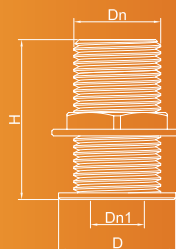

### 1615

#### ОТВОД ДЛЯ БАКА С КОНТРАГКОЙ И ЗАГЛУШКОЙ, ВНУТРЕННЯЯ И НАРУЖНАЯ РЕЗЬБА

Код	Размеры			
	DN	DN1	D	H
1615.015	1/2"	3/8"	Ø 36	51
1615.020	3/4"	1/2"	Ø 43	56
1615.025	1"	3/4"	Ø 49	54

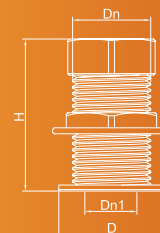

Фирма оставляет за собой право на изменение содержащихся в каталоге сведений, технических характеристик, иллюстраций и описаний в любое время и без предварительного уведомления. Категорически запрещается и преследуется по закону полное или частичное воспроизведение каталога.



OFFICINE RIGAMONTI  
La qualità si misura in metro.

# ФИТИНГИ EXCELSIOR И ROMA

## ФИТИНГИ ЛАТУННЫЕ ДЛЯ НАСОСОВ ТИПА EXCELSIOR И ROMA

### 1616

ОТВОД ДЛЯ БАКА, В КОМПЛЕКТЕ,  
ВНУТРЕННЯЯ И НАРУЖНАЯ РЕЗЬБА

Код	Размеры			
	DN	DN1	D	H
1616.015	1/2"	3/8"	∅ 36	51
1616.020	3/4"	1/2"	∅ 43	56
1616.025	1"	3/4"	∅ 49	54



### 1617.0

ФИТИНГ ДЛЯ БАКА ПРЯМОЙ

Код	Размеры		
	DN	D	H
1617.015	1/2"	∅ 39	71
1617.020	3/4"	∅ 47	75
1617.025	1"	∅ 50	86
1617.033	1"1/4	∅ 59	95
1617.042	1"1/2	∅ 66	104
1617.050	2"	∅ 64	115



### 1617.1

ПЕРЕХОДНИК С НАКИДНОЙ ГАЙКОЙ

Код	Размеры			
	DN	DN1	Ch	H
1617.115	1/2"	3/4"	30	25,5
1617.120	3/4"	1"	37	30,5
1617.125	1"	1"1/4	46	33

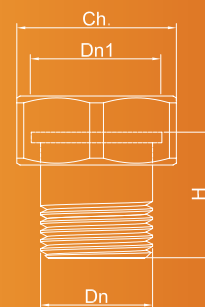

### 1618

КОНТРГАЙКА С ФЛАНЦЕМ

Код	Размеры		
	DN	D	H
1618.015	1/2"	∅ 39	8
1618.020	3/4"	∅ 47	8
1618.025	1"	∅ 50	9
1618.033	1"1/4	∅ 59	8
1618.042	1"1/2	∅ 66	9
1618.050	2"	∅ 64	10

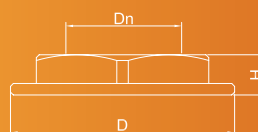

Фирма оставляет за собой право на изменение содержащихся в каталоге сведений, технических характеристик, иллюстраций и описаний в любое время и без предварительного уведомления. Категорически запрещается и преследуется по закону полное или частичное воспроизведение каталога.





ЛИНИЯ SUNSHINE ДЛЯ  
СОЛНЕЧНЫХ УСТАНОВОК



SUNSHINE



# SUNSHINE 0402 • 3/8”-1/2”

ВОЗДУХООТВОДЧИКИ АВТОМАТИЧЕСКИЕ ДЛЯ СОЛНЕЧНЫХ  
НАГРЕВАТЕЛЬНЫХ УСТАНОВОК  
СОЕДИНЕНИЕ: НАРУЖНАЯ РЕЗЬБА



## ГИДРАВЛИЧЕСКИЕ ХАРАКТЕРИСТИКИ

Воздухоотводчики для солнечных нагревательных установок — это клапаны с одним поплавком, предназначенные для солнечных нагревательных установок и выполняющие, главным образом, две функции: спуск, позволяющий выпустить значительный поток воздуха из системы (например, во время загрузки/герметизации системы), и дегазирование, которое дает возможность сбросить воздух, образовавшийся в трубопроводе во время работы, особенно в солнечном коллекторе. Использование этих клапанов имеет первостепенную важность, особенно в солнечных нагревательных установках, и необходимо для выпуска и сброса воздуха из трубопроводов и солнечных коллекторов. Наличие воздуха (кислорода) в трубопроводных системах приводит к отрицательным последствиям, в частности, анодным коррозионным процессам, образованию воздушных пробок, заторов и тому подобного, что ставит под угрозу целостность и эффективность системы. Данные клапаны, устанавливаемые, как правило, в верхней части первого контура солнечной нагревательной установки, устойчивы к высоким температурам, которых может достигнуть жидкий теплоноситель, даже в фазе простоя. Клапаны могут быть использованы в нагревательных солнечных установках, соответствующих требованиям стандартов EN 12976 и EN 12977.

## ТЕХНИЧЕСКИЕ ХАРАКТЕРИСТИКИ

<b>Давление:</b>	
Условное (PN):	10 бар
Давление герметизации:	0,2 бара (УРОВЕНЬ А согласно 12266-1)
Диапазон применения воздухопускной функции:	от 0,5 бара до 5 бара (колебание макс. установленного значения: ± 10%).
<b>Температура:</b>	
Макс. рабочая температура (TS)	180°C (200°C в течение кратких промежутков времени)
<b>Рабочая среда:</b>	
Жидкость	вода и жидкости группы 2
Жидкий теплоноситель	соотв. UNI 8065 § 6
Глицольные растворы	гликоль 50%
<b>Резьба:</b>	
Присоединение к трубопроводу:	Резьба согласно ISO 228/1
Тесты и испытания согласно :	
EN 1074-4 (в сочетании с дополнительными требованиями согласно FL.GQ.11)	

## КОНСТРУКЦИЯ

Корпус и крышка из латуни EN 12165 – CW617N  
Уплотнение и внутренние механизмы из латуни EN 12164 – CW614N  
Уплотнительная прокладка седла и O-образное уплотнительное кольцо из ФТОРИРОВАННОГО КАУЧУКА FMP (ВИТОНА)  
Обычная и гнутая пружины из НЕРЖАВЕЮЩЕЙ СТАЛИ EN 10088-1.4310 (AISI 302 )  
Хромирование ЭЛЕКТРОЛИТИЧЕСКИМ СПОСОБОМ EN 12540 Cu/Ni5s.

## ТОВАРНЫЙ КОД

0402.012 Наружная резьба 3/8”

0402.015 Наружная резьба 1/2”



OFFICINE RIGAMONTI S.p.A.  
via Circonvallazione, 9  
13018 Valduggia (VC), ITALY  
TEL. +39 0163.48165  
FAX +39 0163.47254  
www.officinerigamonti.it  
export@officinerigamonti.it

# SUNSHINE 0402 • 3/8”-1/2”

ВОЗДУХООТВОДЧИКИ АВТОМАТИЧЕСКИЕ ДЛЯ СОЛНЕЧНЫХ  
НАГРЕВАТЕЛЬНЫХ УСТАНОВОК  
СОЕДИНЕНИЕ: НАРУЖНАЯ РЕЗЬБА

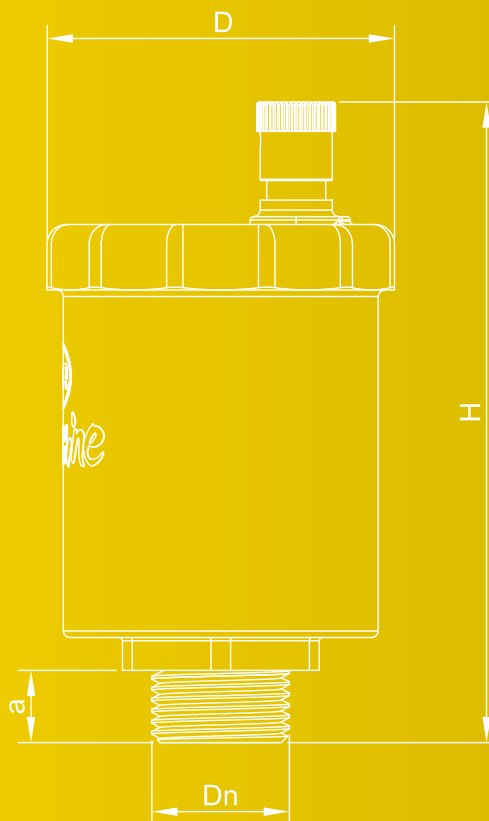

## ХАРАКТЕРИСТИКИ

Код	Размеры			
	DN	D	H	A
402.012	3/8”	Ø 54	94,5	10,5
402.015	1/2”	Ø 54	94,5	10,5

## КРИВАЯ ВОЗДУХООТВОДЧИКА

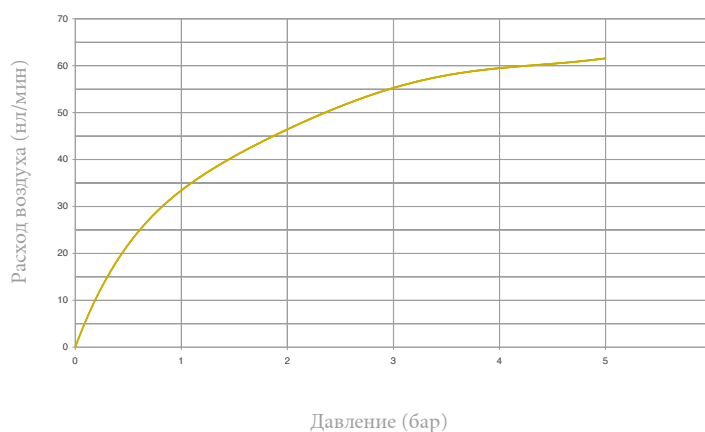

# SUNSHINE 0439 • 3/8”-1/2”

КРАН ШАРОВОЙ ЗАПОРНЫЙ ДЛЯ ВОЗДУХООТВОДЧИКОВ СОЛНЕЧНЫХ  
НАГРЕВАТЕЛЬНЫХ УСТАНОВОК  
СОЕДИНЕНИЯ: ВНУТРЕННЯЯ РЕЗЬБА - НАРУЖНАЯ РЕЗЬБА



## ГИДРАВЛИЧЕСКИЕ ХАРАКТЕРИСТИКИ

Шаровой кран способствует проведению работ по замене и проверке воздухоотводчиков в нагревательных солнечных установках за счет остановки потока воды посредством закрытия крана вручную. Эта запорная арматура применяется в сочетании с воздухоотводчиком в системах преобразования солнечной энергии, позволяя исключить последний после заполнения установки.

## ТЕХНИЧЕСКИЕ ХАРАКТЕРИСТИКИ

Давление:	
Условное (PN):	10 бар
Температура:	
Макс. рабочая температура (TS)	200°C
Рабочая среда:	
Жидкость	вода и жидкости группы 2
Жидкий теплоноситель	соотв. UNI 8065 § 6
Глицольные растворы	глицоль 50%
Резьба:	
Присоединение к трубопроводу:	Резьба согласно ISO 228/1
Тесты и испытания согласно:	
Уплотнение шара	соотв. UNI 8858 § 7.1 (в сочетании с дополнительными требованиями согласно FL.GQ.11)
Уплотнительная поверхность	Испытание P 11 - EN 12266 - 1

## КОНСТРУКЦИЯ

Корпус, муфта EN12165-CW617N.  
Ручка из полученного под давлением алюминиевого сплава ALSi9Cu с ОКРАШЕННОЙ ТЕРМОСТОЙКОЙ КРАСКОЙ RAL 2008 ПОВЕРХНОСТЬЮ.  
Другие компоненты из латуни EN 12164 - CW614N.  
Шар из латуни EN 12164 - CW614N.  
Хромирование шара ЭЛЕКТРОЛИТИЧЕСКИМ СПОСОБОМ EN 12540 Cu/Ni5sCrr.  
Кольцо уплотнительное O-образное из ФТОРИРОВАННОГО КАУЧУКА FPM (ВИТОНА).  
Уплотнительные кольца из ПТФЭ, армированного КАРБОГРАФИТОМ.  
Хромирование ЭЛЕКТРОЛИТИЧЕСКИМ СПОСОБОМ EN 12540 Cu/Ni5s.

## ТОВАРНЫЙ КОД

0439.012 ВН.Р 3/8"х НАР.Р. 3/8"

0439.015 ВН.Р. 1/2"х НАР.Р. 1/2"



OFFICINE RIGAMONTI S.p.A.  
via Circonvallazione, 9  
13018 Valduggia (VC), ITALY  
TEL. +39 0163.48165  
FAX +39 0163.47254  
www.officinerigamonti.it  
export@officinerigamonti.it

# SUNSHINE 0439 • 3/8”-1/2”

КРАН ШАРОВОЙ ЗАПОРНЫЙ ДЛЯ ВОЗДУХООТВОДЧИКОВ СОЛНЕЧНЫХ  
НАГРЕВАТЕЛЬНЫХ УСТАНОВОК

СОЕДИНЕНИЯ: ВНУТРЕННЯЯ РЕЗЬБА - НАРУЖНАЯ РЕЗЬБА

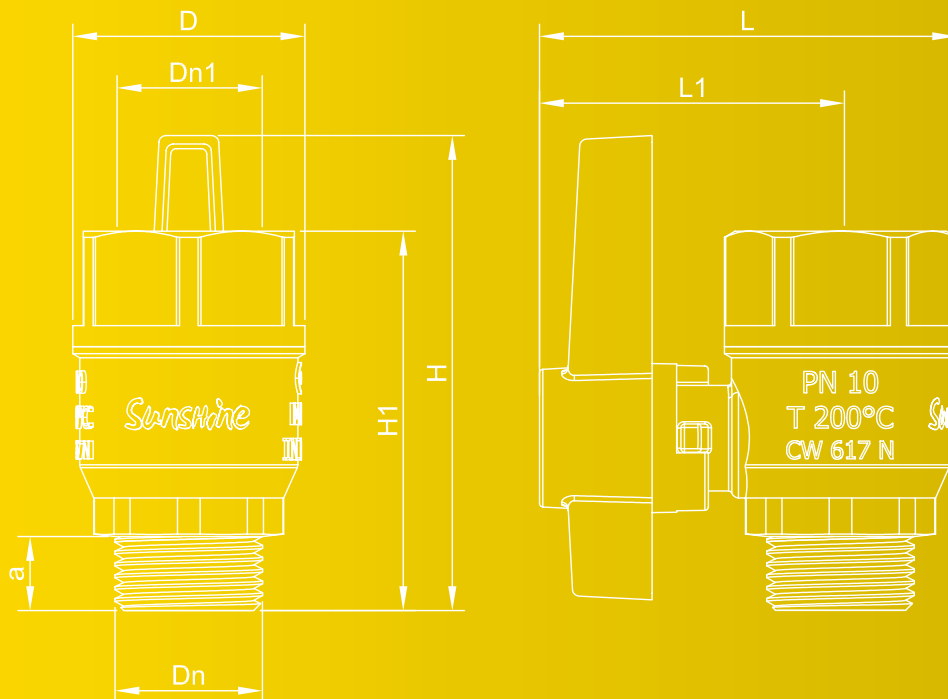

## ХАРАКТЕРИСТИКИ

Код	Размеры							
	DN	DN1	D	L	L1	H	H1	A
0439.012	3/8”	3/8”	Ø 33	60	43	68	54,5	11
0439.015	1/2”	1/2”	Ø 33	60	43	68	54,5	11

SUNSHINE 0480 • 1/2"

SUNSHINE 0482 • 1/2"

SUNSHINE 0482 • 1/2" X 3/4"

КЛАПАНЫ ПРЕДОХРАНИТЕЛЬНЫЕ МЕМБРАННЫЕ ПРЕДВАРИТЕЛЬНО ОТРЕГУЛИРОВАННЫЕ  
ДЛЯ СОЛНЕЧНЫХ УСТАНОВОК С ОТКРЫВАНИЕМ ПОСРЕДСТВОМ МАХОВИЧКА SE-1115,  
ДИРЕКТИВА ПО ОБОРУДОВАНИЮ, РАБОТАЮЩЕМУ ПОД ДАВЛЕНИЕМ 97/23/СЕ



СОЕДИНЕНИЯ: НАРУЖНАЯ РЕЗЬБА - ВНУТРЕННЯЯ РЕЗЬБА  
ВНУТРЕННЯЯ РЕЗЬБА - ВНУТРЕННЯЯ РЕЗЬБА  
ВНУТРЕННЯЯ РЕЗЬБА - ВНУТРЕННЯЯ РЕЗЬБА



0480 - 1/2"



0482 - 1/2"



0482 - 1/2" x 3/4"

#### ГИДРАВЛИЧЕСКИЕ ХАРАКТЕРИСТИКИ

Предохранительный клапан с ручным открыванием посредством маховичка SUNSHINE — это автоматический клапан, который открывается при достижении внутренним давлением системы установленного порога (Заданное номинальное давление  $P_{nr}$ ), позволяя тем самым спуск воды. Предохранительный клапан возвращается в исходное положение автоматически, когда внутреннее давление системы становится ниже заданного номинального давления. Все подвижные компоненты и регулировочная пружина этого предохранительного клапана изолированы от жидкости теплоносителя с помощью мембраны из промышленной резины. Предохранительный клапан с открыванием посредством маховичка SUNSHINE соответствует основным требованиям безопасности Европейской Директивы 97/23 СЕ PED (относительно оборудования, работающего под давлением).

#### ТЕХНИЧЕСКИЕ ХАРАКТЕРИСТИКИ

Давление:	
условное (PN):	10 бар
заданное номинальное давление ( $P_{nr}$ ):	2, 5-3-4--6-8 бар (Заводская установка)
давление герметизации ( $P_g$ ):	- 5 % от $P_{nr}$
максимальное давление начала открывания ( $P_o$ ):	10% от $P_{nr}$
повторного закрывания ( $P_r$ ):	- 20% от $P_{nr}$
Температура:	
макс. допустимая	160°C
Резьба:	
Присоединение к трубопроводу:	Резьба согласно ISO 228/1
Рабочая среда:	
Жидкость	вода и жидкости группы 2
Жидкий теплоноситель	соот. UNI 8065 § 6
Глицерольные растворы	глицероль 50%
Тесты и испытания согласно:	
Типы испытаний	эксплуатационные, согласно ISO 4126-1 § 7.2
Нагревательная солнечная установка	EN 12976-2 приложение D, пар. 5.6.1.
Испытание под давлением согласно § 3.2.2, приложение I директивы PED	
Ограничения в эксплуатации согласно PED:	
Макс. допустимая температура (TS)	160°C
Условное давление (PN):	10 бар
Процедуры определения соответствия	модули B+D
Категория риска согласно PED	IV (маркировка CE 1115)
Коэффициент утечки $K = 0,05$ (Клапаны стандартные согласно EN 10412 § 11.4.2)	

#### КОНСТРУКЦИЯ

Корпус из латуни EN 12165 - CW617N  
Нажимной винт из ПОЛИАМИДА PA66-GF30 (Нейлон 66), армированный стекловолокном  
Маховичок из ПОЛИАМИДА PA66 (Нейлон 66)  
Мембрана из каучука СКЭП, ВУЛКАНИЗИРОВАННОГО ПЕРОКСИДОМ, 70 Шор складчатой конфигурации  
Пружина из СТАЛИ EN 10270-1 SM, ОЦИНКОВАННАЯ  
Хромирование ЭЛЕКТРОЛИТИЧЕСКИМ СПОСОБОМ EN 12540 Cu/Ni5.

#### ТОВАРНЫЙ КОД

0480.125	Калибровка	2,5 бара 1/2"	наружная резьба/ внутренняя резьба	0482.125	Калибровка	2,5 бара 1/2"	внутренняя резьба/ внутренняя резьба	0482.127	Калибровка	2,5 бара 1/2" - 3/4"	внутренняя резьба/ внутренняя резьба
0480.130	Калибровка	3 бара 1/2"	наружная резьба/ внутренняя резьба	0482.130	Калибровка	3 бара 1/2"	внутренняя резьба/ внутренняя резьба	0482.132	Калибровка	3 бара 1/2" - 3/4"	внутренняя резьба/ внутренняя резьба
0480.140	Калибровка	4 бара 1/2"	наружная резьба/ внутренняя резьба	0482.140	Калибровка	4 бара 1/2"	внутренняя резьба/ внутренняя резьба	0482.142	Калибровка	4 бара 1/2" - 3/4"	внутренняя резьба/ внутренняя резьба
0480.160	Калибровка	6 бар 1/2"	наружная резьба/ внутренняя резьба	0482.160	Калибровка	6 бар 1/2"	внутренняя резьба/ внутренняя резьба	0482.162	Калибровка	6 бар 1/2" - 3/4"	внутренняя резьба/ внутренняя резьба
0480.180	Калибровка	8 бар 1/2"	наружная резьба/ внутренняя резьба	0482.180	Калибровка	8 бар 1/2"	внутренняя резьба/ внутренняя резьба	0482.182	Калибровка	8 бар 1/2" - 3/4"	внутренняя резьба/ внутренняя резьба

# SUNSHINE 0480 • 1/2"

# SUNSHINE 0482 • 1/2"

# SUNSHINE 0482 • 1/2" X 3/4"

КЛАПАНЫ ПРЕДОХРАНИТЕЛЬНЫЕ МЕМБРАННЫЕ ПРЕДВАРИТЕЛЬНО ОТРЕГУЛИРОВАННЫЕ  
ДЛЯ СОЛНЕЧНЫХ УСТАНОВОК С ОТКРЫВАНИЕМ ПОСРЕДСТВОМ МАХОВИЧКА CE-1115,  
ДИРЕКТИВА ПО ОБОРУДОВАНИЮ, РАБОТАЮЩЕМУ ПОД ДАВЛЕНИЕМ 97/23/CE

СОЕДИНЕНИЯ: НАРУЖНАЯ РЕЗЬБА - ВНУТРЕННЯЯ РЕЗЬБА  
ВНУТРЕННЯЯ РЕЗЬБА - ВНУТРЕННЯЯ РЕЗЬБА  
ВНУТРЕННЯЯ РЕЗЬБА - ВНУТРЕННЯЯ РЕЗЬБА

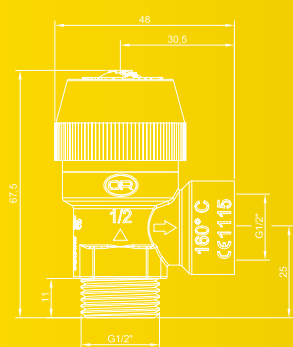

0480 - 1/2"

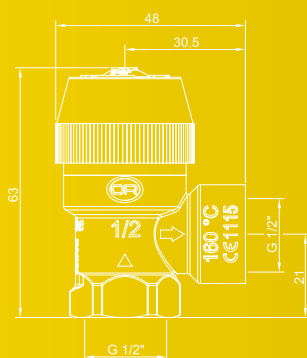

0482 - 1/2"

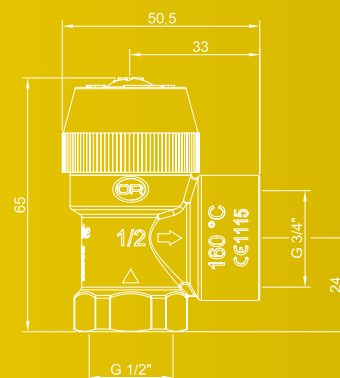

0482 - 1/2" x 3/4"

## КАЛИБРОВКА

Р зад.	Расход спуска		
	H <sub>2</sub> O(л/ч)	Пар (кг/ч)	Газ (кг/ч)
2,5	748,6	12,5	18,7
3	801,3	14,2	21,3
4	897	17,6	26,7
6	1059,7	24,5	37,3
8	1202,59	31,3	48





OFFICINE RIGAMONTI  
La qualità di mano in mano.  
Made in Italy

OFFICINE RIGAMONTI S.p.A.  
via Circonvallazione, 9  
13018 Valduggia (VC), ITALY (ИТАЛИЯ)  
ТЕЛ: +39 0163 48165  
ФАКС: +39 0163 47254  
[www.officinerigamonti.it](http://www.officinerigamonti.it)  
[export@officinerigamonti.it](mailto:export@officinerigamonti.it)