



ВЕНТИЛЯТОРЫ ОБЩЕГО НАЗНАЧЕНИЯ: КАНАЛЬНЫЕ, КРЫШНЫЕ, ОСЕВЫЕ

ФЕВРАЛЬ 2020

Нам доверяют лидеры.

Компания **НЕВАТОМ** подтверждает это ежедневно, приобретая уважение и преданность тысяч клиентов и партнёров по всей России, являющихся, в свою очередь, лидерами в различных отраслях экономики.

Компания **НЕВАТОМ** была основана в 2002 году командой энтузиастов, которые всегда стремились к профессионализму, надёжности и инновациям во всех своих бизнес-процессах, верили в людей и возможности производства оборудования европейского уровня в Сибири.

Сегодня мы продолжаем стремительно расти и уже являемся одним из крупнейших производителей и поставщиков вентиляционного оборудования на территории России и стран СНГ.



Информация в каталоге носит справочный характер, данные действительны на момент выхода каталога. ООО «НЕВАТОМ» оставляет за собой право на внесение изменений, не ухудшающих основных характеристик изделия.

Получить актуальную информацию вы можете на сайте nevatom.ru в разделе «Каталоги» или по телефону у специалистов ближайшего филиала.



СОДЕРЖАНИЕ

1. ОБЩИЕ СВЕДЕНИЯ О ВЕНТИЛЯТОРАХ	4
2. ВЕНТИЛЯТОРЫ КАНАЛЬНЫЕ КРУГЛЫЕ	6
3. ВЕНТИЛЯТОРЫ КАНАЛЬНЫЕ ПРЯМОУГОЛЬНЫЕ	12
3.1. Вперед загнутые лопатки.....	12
3.2. Назад загнутые лопатки.....	20
4. ВЕНТИЛЯТОРЫ КРЫШНЫЕ	30
5. ВЕНТИЛЯТОРЫ ОСЕВЫЕ	39
6. КРЫШНЫЕ ПЕРЕХОДЫ	44
7. РЕГУЛЯТОРЫ СКОРОСТИ И ГИБКИЕ ВСТАВКИ	46
8. ЭЛЕКТРИЧЕСКИЕ СХЕМЫ ПОДКЛЮЧЕНИЙ	47
9. СЕРТИФИКАТЫ	48



1. ОБЩАЯ ИНФОРМАЦИЯ ПО ВЕНТИЛЯТОРАМ

ОБЛАСТЬ ПРИМЕНЕНИЯ

НЕВАТОМ изготавливает вентиляторы различных модификаций, которые используются как в простых вентиляционных системах, так и в более сложных системах кондиционирования.

Для изготовления вентиляторов используются высококачественные материалы и комплектующие, обеспечивающие надежную работу оборудования в течение длительного времени. Все оборудование проходит пооперационный контроль качества.

Вентиляторы служат для механического побуждения тяги в системах общеобменной, приточной и вытяжной вентиляции и кондиционирования.

Вентиляторы устанавливаются непосредственно в прямоугольный или круглый канал систем кондиционирования воздуха и вентиляции промышленных и общественных зданий.

УСЛОВИЯ ЭКСПЛУАТАЦИИ

Все вентиляторы предназначены для перемещения воздуха и других невзрывоопасных смесей, не содержащих липких, волокнистых и абразивных материалов; не содержащих пыли и других твердых примесей в количестве более 100 мг/м³. При этом агрессивность воздуха и смесей не должна превышать значения температуры, указанной в технических характеристиках вентилятора (для более подробной информации см. таблицу «Технические данные»). Вентиляторы VKR работают в условиях умеренного климата 1-ой категории размещения по ГОСТ 15150-69 (температура окружающего воздуха от -45 до +40).

Все вентиляторы каталога не требуют периодического технического обслуживания и надежны в эксплуатации.

РЕГУЛИРОВАНИЕ ОБОРОТОВ ДВИГАТЕЛЯ

Производительность вентиляторов можно регулировать изменением скорости вращения двигателя. Изменение числа оборотов двигателя достигается с помощью частотных преобразователей, семисторных регуляторов или применения ступенчатых трансформаторных регуляторов.

Для ознакомления с рекомендуемым оборудованием смотрите каталог «Автоматика».

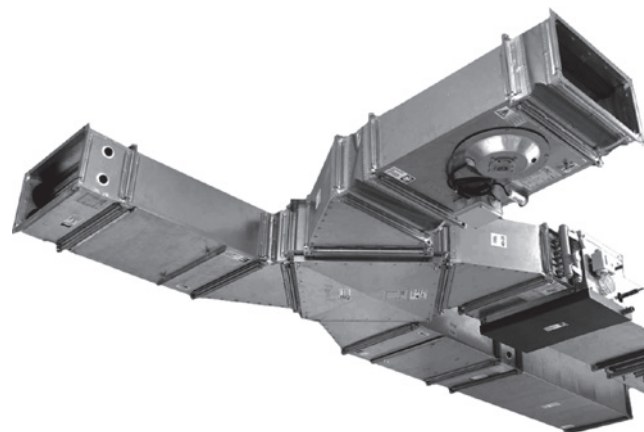



ОБЩИЕ РЕКОМЕНДАЦИИ ПО ПРОЕКТИРОВАНИЮ СИСТЕМЫ ВЕНТИЛЯЦИИ:

- монтировать вентиляторы согласно требованиям, указанным в паспорте изделия;
- устанавливать гибкие вставки перед и за вентилятором;

устанавливать в системе воздуховодов, перед вентилятором, фильтры для защиты вентилятора и воздуховода от загрязнения оседающей пылью.

Для уменьшения потерь, связанных с турбулентностью воздушного потока, на входе и выходе из вентилятора должны соблюдаться следующие требования:

СО СТОРОНЫ ВСАСЫВАНИЯ:

- расстояние до ближайшей стены должно быть не менее $0,75 \times$ диаметр воздуховода;
- длина воздуховода на всасывании должна составлять не менее $1 \times$ диаметр воздуховода;
- воздуховод на всасывании не должен иметь никаких препятствий для воздушного потока.

СО СТОРОНЫ НАГНЕТАНИЯ:

- угол уменьшения поперечного сечения воздуховода должен быть не менее 15%;
- угол расширения сечения воздуховода должен быть не менее 7%;
- длина прямого участка воздуховода после вентилятора должна быть не менее $3 \times$ диаметр воздуховода;
- избегайте отводов под углом 90° (используйте отводы под углом 45°).

ЭЛЕКТРИЧЕСКИЕ СХЕМЫ ПОДКЛЮЧЕНИЙ

Электрические схемы подключения вентиляторов указаны на стр. 47.

СООТВЕТСТВИЯ

Все вентиляторы изготавливаются в соответствии:

ТУ 4861-001-58769768-2014

Сертификат соответствия:

РОСС RU.AG35.H02550

Декларация о соответствии:

ТС № RU Д-RU.AD09.B.00580.2

НЕВАТОМ оставляет за собой право на внесение конструктивных изменений, не ухудшающих основных характеристик вентиляторов.





2. ВЕНТИЛЯТОРЫ КАНАЛЬНЫЕ КРУГЛЫЕ

ПРИМЕНЕНИЕ

Вентиляторы устанавливаются непосредственно в круглые каналы систем кондиционирования воздуха и вентиляции промышленных и общественных зданий.

ВАРИАНТЫ ИСПОЛНЕНИЙ:

- – стандарт;
- pr** – премиум.

**pr**

ПРЕИМУЩЕСТВА И КОНСТРУКЦИЯ: ¹

- корпус из оцинкованной стали;
- однофазный асинхронный двигатель;
- назад загнутые лопатки;
- встроенная термозащита двигателя с автоматическим перезапуском;
- возможность регулирования скорости;

pr немецкие асинхронные двигатели с внешним ротором;

pr прочный и легкий пластиковый корпус, не подвергается коррозии;

pr более тихий по сравнению со стандартным исполнением.

РАСШИФРОВКА ОБОЗНАЧЕНИЯ ВЕНТИЛЯТОР VKK 100 m

1 2 3 4

1	– Наименование.
2	– Канальный круглого сечения.
3	– Размер соединительного фланца, мм (типоразмер).
4	– Варианты исполнения: pr – премиум, m – стандарт.

ГАРАНТИЙНЫЙ СРОК:

- 18 месяцев;
- pr** 36 месяцев.

¹ Пункты без наименования относятся ко всем вариантам исполнения. **pr** относится к вариантам премиум.



ГАБАРИТНЫЕ И ПРИСОЕДИНИТЕЛЬНЫЕ РАЗМЕРЫ

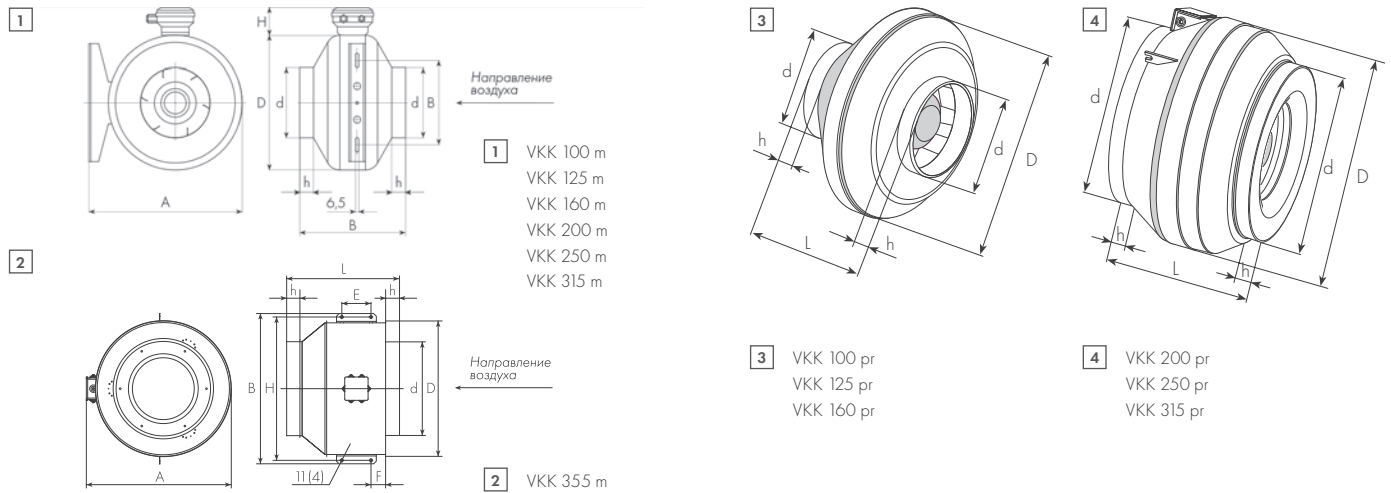

Модель	Размеры, мм									Масса, кг
	d	L	D	h	A ²	B ²	H ²	E ²	F ²	
СТАНДАРТ										
VKK 100 m	97	195	242	23	275	170	53	-	-	3,2
VKK 125 m	125	190	242	26	275	170	53	-	-	3,4
VKK 160 m	160	232	332	26	365	170	53	-	-	4,7
VKK 200 m	198	228	332	23	365	170	53	-	-	5,1
VKK 250 m	248	210	332	26	365	170	53	-	-	4,8
VKK 315 m	315	235	402	26	435	170	53	-	-	6,1
VKK 355 m	353	426	512	50	562	566	540	110	107	14
ПРЕМИУМ										
VKK 100 pr	99	215	251	30	-	-	-	-	-	2,3
VKK 125 pr	124	229	340	30	-	-	-	-	-	2,3
VKK 160 pr	159	229	340	30	-	-	-	-	-	3,4
VKK 200 pr	199	250	339	30	-	-	-	-	-	4,1
VKK 250 pr	249	250	339	30	-	-	-	-	-	4,5
VKK 315 pr	314	284	405	30	-	-	-	-	-	5,8

СВОДНЫЕ ХАРАКТЕРИСТИКИ

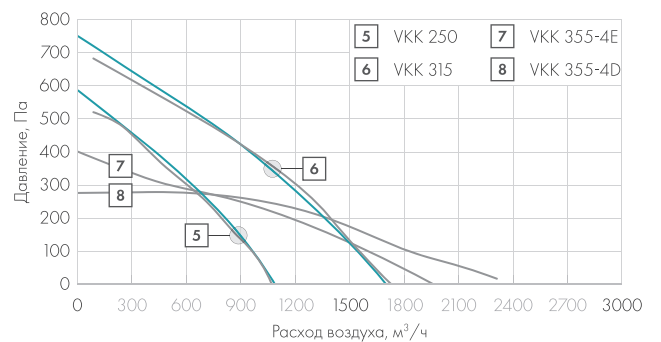
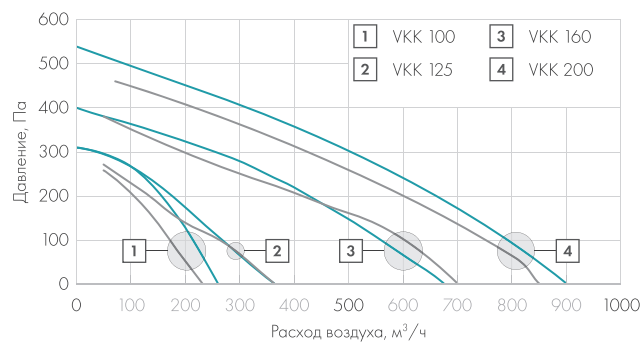

— пр Премиум — • Стандарт

² Данные параметры справедливы для стандартного исполнения в металлическом корпусе.



ТЕХНИЧЕСКИЕ ДАННЫЕ

Модель	Макс. расход, м³/ч	Макс. давление, Па	Питание, В/Гц	Потребление, кВт	Ток, А	Частота вращения, об/мин	Температура перемещ. воздуха, °С	Уровень звук. давления ¹ , канал/кор, дБ(А)	Класс защиты двигателя	* Схема эл. соединений
СТАНДАРТ										
VKK 100 m	230	260	230/50	0,07	0,30	2500	-30/+40	71/55	IP44	1
VKK 125 m	360	270	230/50	0,07	0,30	2400	-30/+40	70/51	IP44	1
VKK 160 m	700	380	230/50	0,12	0,50	2550	-30/+40	74/59	IP44	1
VKK 200 m	850	460	230/50	0,15	0,70	2600	-30/+40	73/58	IP44	1
VKK 250 m	1085	525	230/50	0,20	0,90	2500	-30/+40	74/53	IP44	1
VKK 315 m	1750	690	230/50	0,25	1,10	2400	-30/+40	77/56	IP44	1
VKK 355 4E m	2000	400	230/50	0,22	1,00	1360	-30/+40	72/61	IP44	1
VKK 355 4D m	2350	270	380/50	0,22	0,47	1380	-30/+40	72/59	IP44	1
ПРЕМИУМ										
VKK 100 pr	270	310	230/50	0,05	0,23	2350	-25/+65	67/47	IP44	1
VKK 125 pr	360	310	230/50	0,05	0,23	2350	-25/+65	68/47	IP44	1
VKK 160 pr	680	400	230/50	0,10	0,45	2500	-25/+60	70/54	IP44	1
VKK 200 pr	900	540	230/50	0,16	0,68	2500	-25/+70	69/53	IP44	1
VKK 250 pr	1100	580	230/50	0,21	0,93	2500	-25/+50	70/53	IP44	1
VKK 315 pr	1700	750	230/50	0,23	1,00	2700	-30/+40	70/55	IP44	1

РАБОЧИЕ ХАРАКТЕРИСТИКИ: ИСПОЛНЕНИЕ СТАНДАРТ

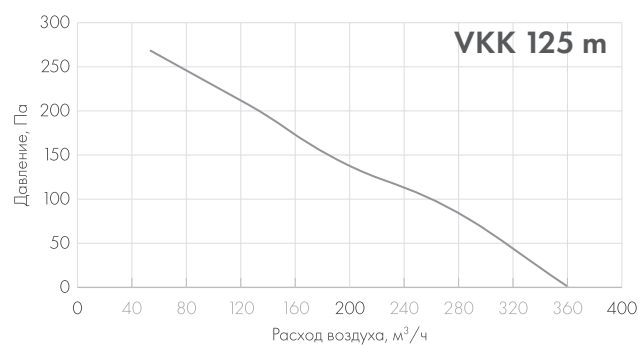
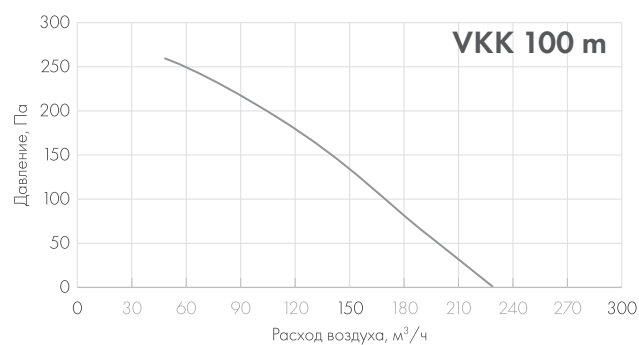

Lwa, дБ(А) ¹	Общий	Диапазон частот, Гц							
		63	125	250	500	1k	2k	4k	8k
Канал	71	57	60	69	65	59	55	48	41
Корпус	55	39	41	42	48	52	47	37	30

Условия измерений: Ps = 200 Па

Lwa, дБ(А) ¹	Общий	Диапазон частот, Гц							
		63	125	250	500	1k	2k	4k	8k
Канал	70	60	60	67	64	58	57	51	51
Корпус	51	38	42	38	45	40	44	39	40

Условия измерений: Ps = 180 Па

¹ Для просмотра электрических схем соединений откройте стр. 47 каталога.

¹ Lwa, дБ(А) общее — приведенное звуковое давление указано для вентиляторов без шумоизолирующего бокса.

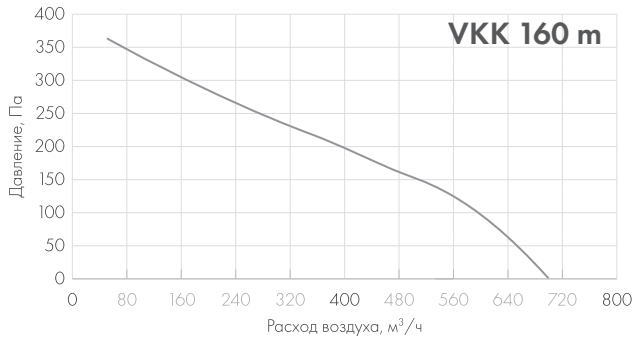

Lwa, дБ(A) ¹	Общий	Диапазон частот, Гц							
		63	125	250	500	1k	2k	4k	8k
Канал	74	52	60	67	71	65	62	60	51
Корпус	59	29	38	37	56	55	49	47	37

Условия измерений: Ps = 310 Па

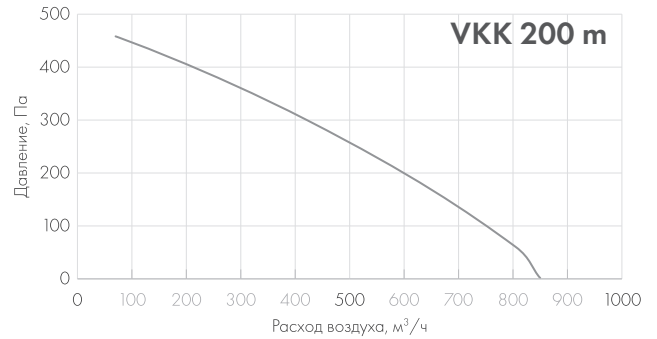

Lwa, дБ(A) ¹	Общий	Диапазон частот, Гц							
		63	125	250	500	1k	2k	4k	8k
Канал	73	56	59	67	67	66	64	60	53
Корпус	58	41	37	43	48	56	48	43	36

Условия измерений: Ps = 355 Па

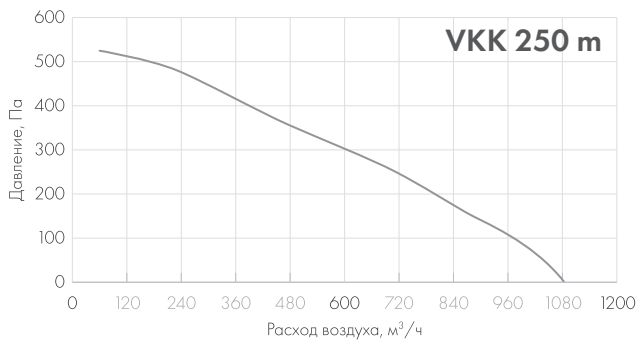

Lwa, дБ(A) ¹	Общий	Диапазон частот, Гц							
		63	125	250	500	1k	2k	4k	8k
Канал	74	54	60	67	66	67	67	63	55
Корпус	53	39	32	35	46	49	48	43	32

Условия измерений: Ps = 380 Па

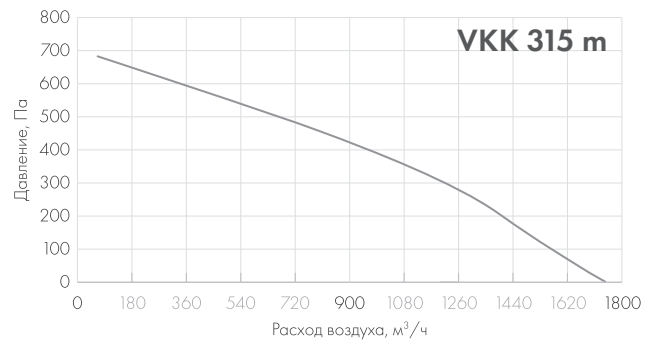

Lwa, дБ(A) ¹	Общий	Диапазон частот, Гц							
		63	125	250	500	1k	2k	4k	8k
Канал	77	56	59	67	67	71	72	68	66
Корпус	56	35	24	34	43	50	53	48	41

Условия измерений: Ps = 355 Па

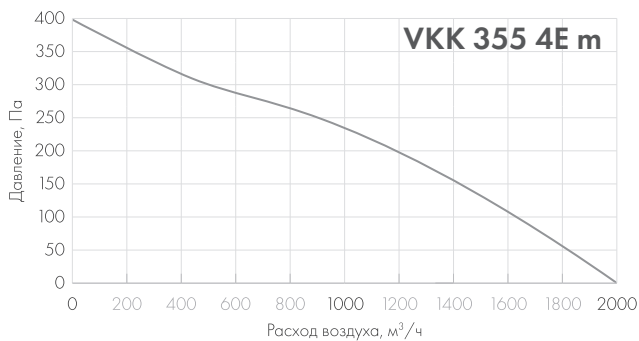

Lwa, дБ(A) ¹	Общий	Диапазон частот, Гц							
		63	125	250	500	1k	2k	4k	8k
Канал	72	63	67	69	56	61	61	54	48
Корпус	61	43	55	54	55	53	49	48	35

Условия измерений: Ps = 380 Па

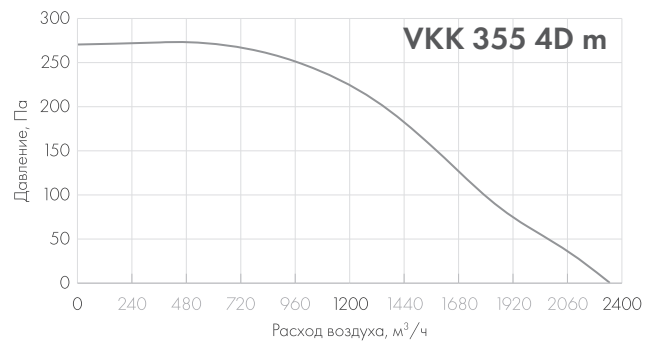

Lwa, дБ(A) ¹	Общий	Диапазон частот, Гц							
		63	125	250	500	1k	2k	4k	8k
Канал	72	61	69	67	60	62	58	56	50
Корпус	59	45	43	56	54	54	53	47	38

Условия измерений: Ps = 380 Па

¹ Lwa, дБ(A) общее — приведенное звуковое давление указано для вентиляторов без шумоизолирующего бокса.



РАБОЧИЕ ХАРАКТЕРИСТИКИ: ИСПОЛНЕНИЕ ПРЕМИУМ

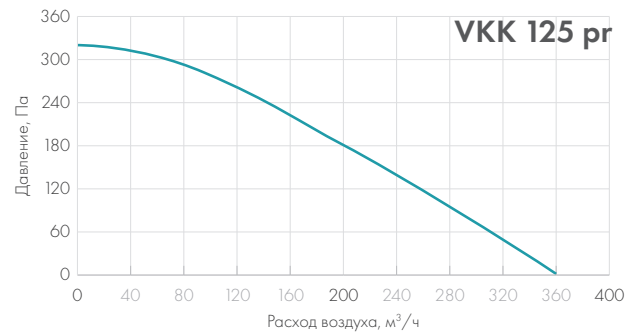
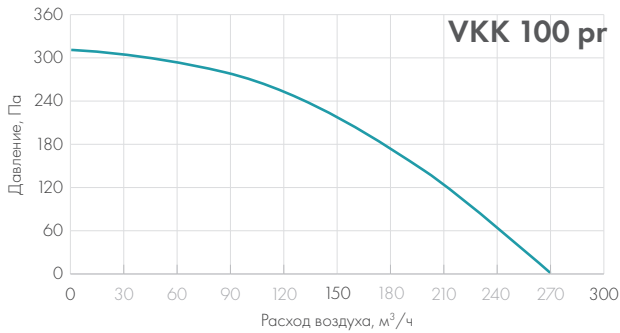

L _{wa} , дБ(A) ¹	Общий	Диапазон частот, Гц							
		63	125	250	500	1k	2k	4k	8k
Канал	67	50	54	61	62	62	56	50	35
Корпус	47	28	32	36	36	42	40	41	34

Условия измерений: P_s = 200 Па

L _{wa} , дБ(A) ¹	Общий	Диапазон частот, Гц							
		63	125	250	500	1k	2k	4k	8k
Канал	68	48	53	59	64	62	60	53	37
Корпус	47	30	33	36	36	41	40	42	35

Условия измерений: P_s = 180 Па

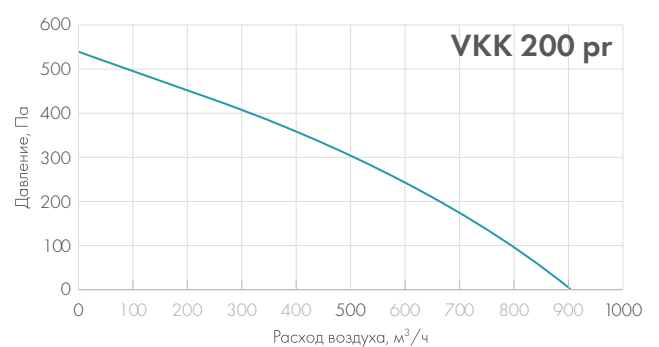
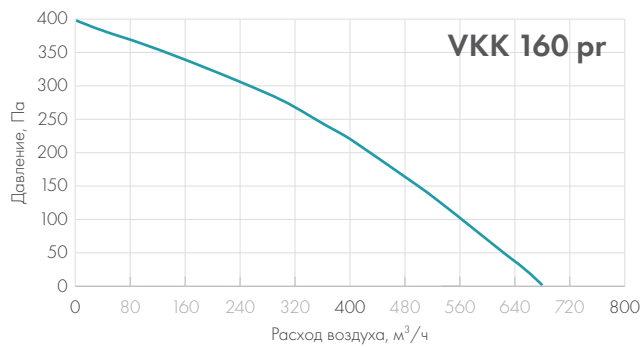

L _{wa} , дБ(A) ¹	Общий	Диапазон частот, Гц							
		63	125	250	500	1k	2k	4k	8k
Канал	70	44	53	62	66	66	57	58	42
Корпус	54	32	36	40	44	50	47	48	35

Условия измерений: P_s = 310 Па

L _{wa} , дБ(A) ¹	Общий	Диапазон частот, Гц							
		63	125	250	500	1k	2k	4k	8k
Канал	69	48	57	62	65	61	57	55	47
Корпус	53	39	40	39	41	47	46	46	38

Условия измерений: P_s = 355 Па

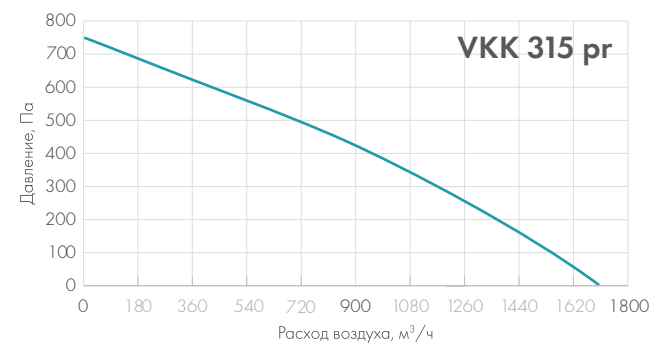
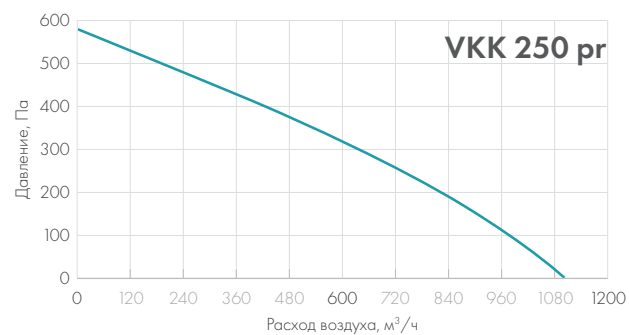

L _{wa} , дБ(A) ¹	Общий	Диапазон частот, Гц							
		63	125	250	500	1k	2k	4k	8k
Канал	70	48	56	61	65	64	63	60	53
Корпус	53	33	36	40	43	48	47	46	38

Условия измерений: P_s = 380 Па

L _{wa} , дБ(A) ¹	Общий	Диапазон частот, Гц							
		63	125	250	500	1k	2k	4k	8k
Канал	70	46	54	58	63	63	67	59	57
Корпус	55	36	38	40	46	49	50	46	38

Условия измерений: P_s = 355 Па

¹ L_{wa}, дБ(A) общее – приведенное звуковое давление указано для вентиляторов без шумоизолирующего бокса.



ОПЦИИ: ШУМОГЛУШАЩИЙ БОКС

ПРИМЕНЕНИЕ

Шумоглушащие боксы для круглых канальных вентиляторов (VKK) предназначены для обеспечения звуко- и теплоизоляции вентилятора.

ПРЕИМУЩЕСТВА И КОНСТРУКЦИЯ:

- корпус из оцинкованной стали;
- двухслойная панель бокса толщиной 50 мм с термо- и шумоизоляцией;
- подходит для VKK m, VKK pr;
- монтаж в любом положении;
- внешняя клеммная коробка;
- присоединительные патрубки с уплотнительными резинками;
- дополнительные пластины для удобства крепления бокса;
- быстроразъемные хомуты в комплекте.

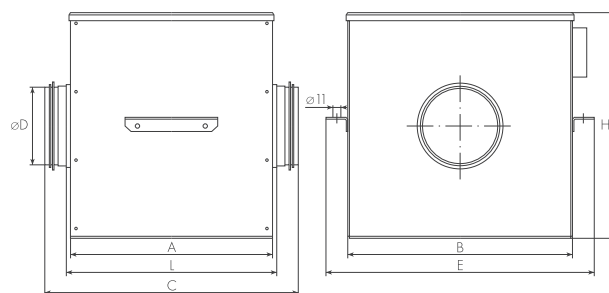

ГАБАРИТНЫЕ И ПРИСОЕДИНИТЕЛЬНЫЕ РАЗМЕРЫ

Модель	Размеры, мм							Масса, кг
	D	A	B	C	E	L	H	
SB 100	100	325	365	405	435	335	365	6,1
SB 125	125	325	365	410	435	340	365	6,3
SB 160	160	340	370	425	440	355	435	9,6
SB 200	200	415	415	500	485	430	435	8,7
SB 250	250	415	415	500	485	430	435	10,9
SB 315	315	390	515	475	585	405	540	10,7

УРОВЕНЬ ЗВУКОВОГО ДАВЛЕНИЯ ЧЕРЕЗ КОРПУС ВЕНТИЛЯТОРОВ В СБОРЕ С БОКСОМ

Модель	L _{wa} , дБ(A) Общий, Корпус	
	СТАНДАРТ <m>	ПРЕМИУМ <pr>
VKK 100	49	36
VKK 125	58	38
VKK 160	58	43
VKK 200	58	43
VKK 250	58	45
VKK 315	59	47



3. ВЕНТИЛЯТОРЫ КАНАЛЬНЫЕ ПРЯМОУГОЛЬНЫЕ

3.1. ВПЕРЕД ЗАГНУТЫЕ ЛОПАТКИ

ПРИМЕНЕНИЕ

Вентиляторы устанавливаются непосредственно в прямоугольный канал систем кондиционирования воздуха и вентиляции промышленных и общественных зданий.

ВАРИАНТЫ ИСПОЛНЕНИЙ:

- – стандарт;
- pr** – премиум;
- sh** – шумоизолированный корпус (опция).

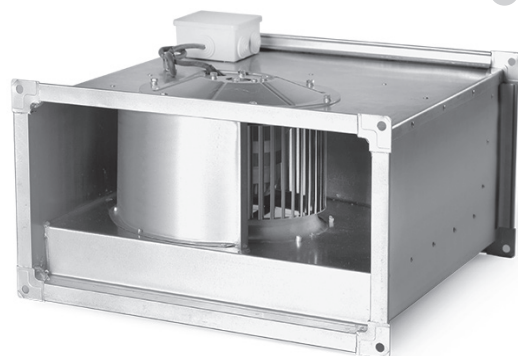
**pr**

ПРЕИМУЩЕСТВА И КОНСТРУКЦИЯ: ¹

- корпус из оцинкованной стали;
- рабочее колесо из оцинкованной стали;
- встроенная термозащита двигателя; возможен вариант с выводом контактов для подключения внешнего устройства термозащиты;
- возможность регулировать скорость;
- монтаж в любом положении;
- обслуживание не требуется;

pr немецкие асинхронные двигатели с внешним ротором;

sh тепло- и шумоизоляция 50 мм из минеральной ваты.

РАСШИФРОВКА ОБОЗНАЧЕНИЯ ВЕНТИЛЯТОР УКР 400–200/20 – 4 E pr sh

1 2 3 4 5 6 7 8

1	– Наименование.
2	– Канальный прямоугольный с вперед загнутыми лопатками.
3	– Размер соединительного фланца, мм (типоразмер).
4	– Диаметр рабочего колеса, см.
5	– Количество полюсов электродвигателя, шт.
6	– Питание: E – однофазное (220), D – трехфазное (380).
7	– Варианты исполнения: pr – премиум, ● – стандарт.
8	– Опции: sh – шумоизолированный корпус.

ГАРАНТИЙНЫЙ СРОК:

- 18 месяцев;
- pr** 36 месяцев.

¹ пункты без наименования относятся ко всем вариантам исполнения. **pr** относится к вариантам премиум, **sh** – шумоизолированным вариантам исполнения. Также возможен вариант исполнения **pr + sh**.



ГАБАРИТНЫЕ И ПРИСОЕДИНИТЕЛЬНЫЕ РАЗМЕРЫ

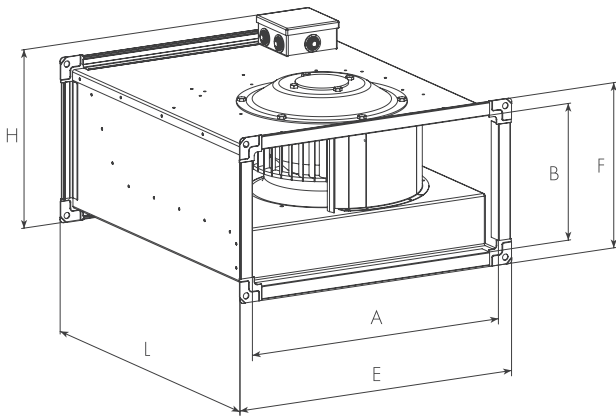

VKP

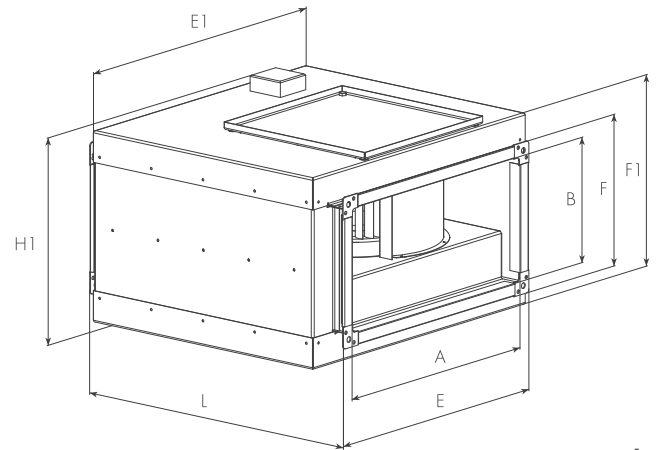

VKP sh

Модель	Размеры, мм									Масса, кг		Тип соединения
	A	B	E	F	H	L	E1 ²	F1 ²	H1 ²	без <sh>	с <sh>	
СТАНДАРТ / ПРЕМИУМ												
VKP 400-200/20-4E (D)	400	200	440	240	265	505	503	301	340	10 (12)	31,8	T20 (Ш20)
VKP 500-250/22-4E (D)	500	250	540	290	315	550	603	352	392	18 (18)	34,1	T20 (Ш20)
VKP 500-300/25-4E (D)	500	300	540	340	365	570	603	402	442	21 (29)	38,5	T20 (Ш20)
VKP 600-300/28-4E (D)	600	300	640	340	365	640	703	412	452	28 (32)	48,4	T20 (Ш20)
VKP 600-350/31-4D	600	350	640	390	415	680	703	462	502	38	55,9	T20 (Ш20)
VKP 700-400/35-4D	700	400	740	440	475	745	803	512	552	60	66,7	T30 (Ш30)
VKP 800-500/40-4D	800	500	860	560	575	815	901	612	652	75	103,2	T30 (Ш30)
VKP 900-500/45-6D	900	500	960	560	575	905	1004	612	652	80	108,0	T30 (Ш30)
VKP 1000-500/50-6D ³	1000	500	1060	560	575	905	1104	612	652	98	121,7	T30 (Ш30)

СВОДНЫЕ ХАРАКТЕРИСТИКИ

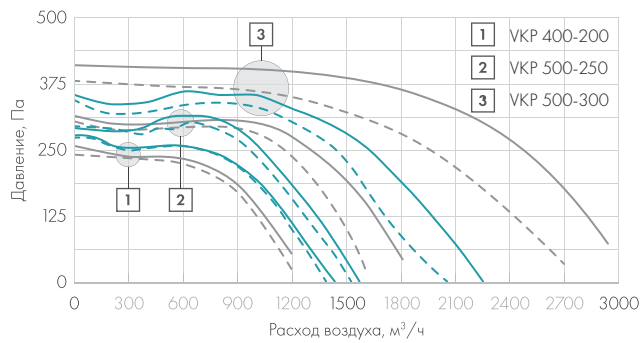

—•— Стандарт (D)
 - - - • - - - Стандарт (E)
 —•— пр Премиум (D)
 - - - пр Премиум (E)

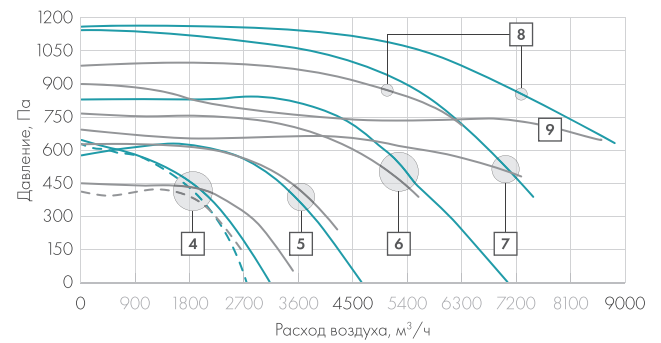

4 VKP 600-300 6 VKP 700-400 8 VKP 900-500
 5 VKP 600-350 7 VKP 800-500 9 VKP 1000-500

² Данные параметры справедливы для исполнения в шумоизолирующем корпусе sh.

³ Доступен только в стандартном исполнении.



ТЕХНИЧЕСКИЕ ДАННЫЕ

Модель	Макс. расход, м ³ /ч	Макс. давление, Па	Питание, В/Гц	Потребление, кВт	Ток, А	Частота вращения, об/мин	Температура перемещ. воздуха, °С	Уровень звук. давления ¹ , вх/вых/кор, дБ(А)	Класс защиты двигателя	* Схема эл. соединений
СТАНДАРТ										
ОДНОФАЗНЫЕ										
VKP 400-200/20-4E	1200	240	230/50	0,33	1,52	1280	-25/+50	70/72/62	IP44	2
VKP 500-250/22-4E	1600	300	230/50	0,51	2,30	1320	-25/+50	74/78/63	IP44	2
VKP 500-300/25-4E	2700	380	230/50	0,90	4,10	1330	-25/+50	77/80/66	IP44	2
VKP 600-300/28-4E	2700	410	230/50	1,60	7,30	1360	-25/+50	83/85/68	IP44	2
ТРЕХФАЗНЫЕ										
VKP 400-200/20-4D	1200	255	380/50	0,33	0,63	1270	-25/+50	70/72/62	IP44	3
VKP 500-250/22-4D	1800	310	380/50	0,49	0,82	1300	-25/+50	63/66/51	IP44	3
VKP 500-300/25-4D	2950	410	380/50	0,87	1,80	1400	-25/+50	76/79/64	IP44	3
VKP 600-300/28-4D	3500	450	380/50	1,70	3,20	1360	-25/+50	78/81/65	IP44	3
VKP 600-350/31-4D	4200	631	380/50	2,20	4,00	1360	-25/+50	81/84/68	IP44	3
VKP 700-400/35-4D	5600	760	380/50	3,50	5,90	1340	-25/+50	84/86/73	IP44	3
VKP 800-500/40-4D	6500	1000	380/50	4,80	8,00	1400	-25/+50	83/90/75	IP44	3
VKP 900-500/45-6D	7500	695	380/50	3,50	6,00	930	-25/+50	79/84/60	IP44	3
VKP 1000-500/50-6D	8500	900	380/50	4,40	7,50	900	-25/+50	79/84/60	IP44	3
ПРЕМИУМ <pr>										
ОДНОФАЗНЫЕ										
VKP 400-200/20-4E pr	1385	275	230/50	0,28	1,25	1300	-25/+40	69/71/59	IP44	2
VKP 500-250/22-4E pr	1535	292	230/50	0,40	1,98	1330	-40/+70	70/73/59	IP54	2
VKP 500-300/25-4E pr	2050	350	230/50	0,57	2,48	1310	-40/+70	72/75/63	IP54	2
VKP 600-300/28-4E pr	2775	630	230/50	1,05	4,75	1230	-25/+50	76/79/64	IP54	2
ТРЕХФАЗНЫЕ										
VKP 400-200/20-4D pr	1440	278	380/50	0,29	0,58	1350	-25/+45	68/70/58	IP44	3
VKP 500-250/22-4D pr	1590	310	380/50	0,38	0,75	1350	-40/+90	72/76/62	IP54	3
VKP 500-300/25-4D pr	2250	364	380/50	0,75	1,60	1400	-25/+80	76/79/64	IP54	3
VKP 600-300/28-4D pr	3160	645	380/50	1,32	2,75	1330	-25/+65	80/83/68	IP54	3
VKP 600-350/31-4D pr	4585	630	380/50	2,18	3,90	1310	-40/+55	80/84/68	IP54	3
VKP 700-400/35-4D pr	7045	840	380/50	4,37	7,95	1300	-40/+65	83/88/75	IP20	3
VKP 800-500/40-4D pr	7495	1140	380/50	4,92	8,50	1210	-40/+35	86/90/75	IP20	3
VKP 900-500/45-4D pr	10500	1230	380/50	4,90	8,30	1180	-20/+50	85/90/75	IP54	3

¹ Для просмотра электрических схем соединений откройте стр. 47 каталога.

¹ L_{wa}, дБ(А) общее — приведенное звуковое давление указано для вентиляторов без шумоизолирующего корпуса sh.



РАБОЧИЕ ХАРАКТЕРИСТИКИ: ИСПОЛНЕНИЕ СТАНДАРТ

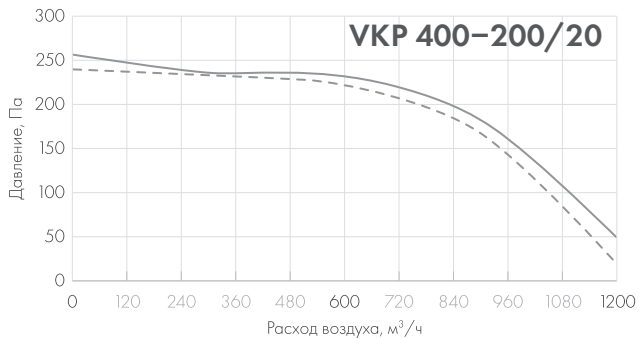

Lwa, дБ(A)	Общий	Диапазон частот, Гц							
		63	125	250	500	1k	2k	4k	8k
ОДНОФАЗНЫЕ - - -									
Вход	70	54	66	64	62	56	56	55	49
Выход	72	55	63	67	65	65	63	61	54
Корпус	62	38	45	59	55	56	49	46	41
Корпус sh ²	43	20	22	31	37	40	37	35	35
Условия измерений: L = 365 м³/ч, Ps = 220 Па									
ТРЕХФАЗНЫЕ — — —									
Вход	70	54	66	64	62	56	56	55	49
Выход	72	55	63	67	65	65	63	61	54
Корпус	62	38	45	59	55	56	49	46	41
Корпус sh ²	42	11	17	30	35	38	37	32	33
Условия измерений: L = 495 м³/ч, Ps = 212 Па									

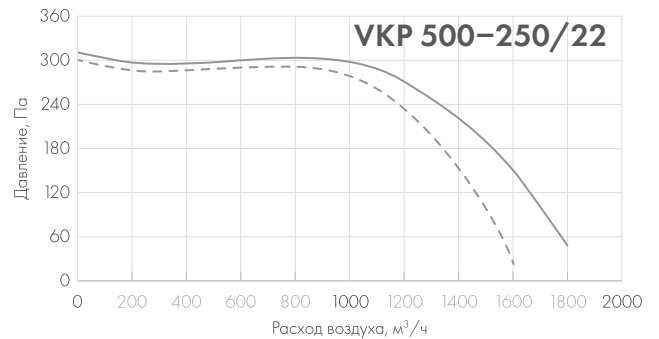

Lwa, дБ(A)	Общий	Диапазон частот, Гц							
		63	125	250	500	1k	2k	4k	8k
ОДНОФАЗНЫЕ - - -									
Вход	74	62	70	67	59	63	64	62	59
Выход	78	60	67	68	69	72	70	67	64
Корпус	63	39	50	58	58	55	52	47	50
Корпус sh ²	45	29	27	33	43	44	38	42	40
Условия измерений: L = 673 м³/ч, Ps = 305 Па									
ТРЕХФАЗНЫЕ — — —									
Вход	63	51	60	56	52	53	53	50	44
Выход	66	50	55	56	61	59	57	55	47
Корпус	51	34	47	47	46	43	37	33	29
Корпус sh ²	49	20	30	35	44	47	41	40	41
Условия измерений: L = 731 м³/ч, Ps = 290 Па									

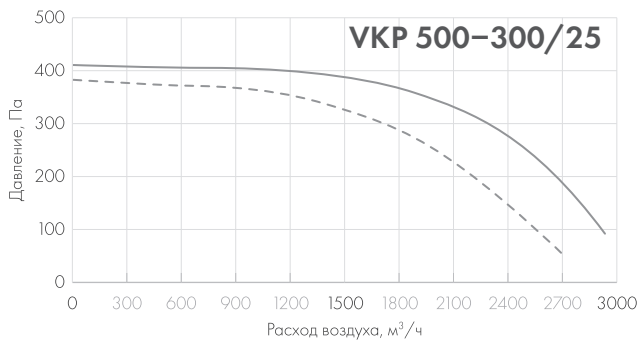

Lwa, дБ(A)	Общий	Диапазон частот, Гц							
		63	125	250	500	1k	2k	4k	8k
ОДНОФАЗНЫЕ - - -									
Вход	77	65	73	68	64	67	68	66	62
Выход	80	60	69	68	71	76	73	72	66
Корпус	66	38	54	62	58	61	55	51	47
Корпус sh ²	49	34	33	37	43	44	39	39	35
Условия измерений: L = 1034 м³/ч, Ps = 365 Па									
ТРЕХФАЗНЫЕ — — —									
Вход	76	65	71	65	63	66	67	66	62
Выход	79	63	70	68	70	74	72	71	66
Корпус	64	63	52	59	55	58	54	50	48
Корпус sh ²	53	26	35	40	44	48	43	42	41
Условия измерений: L = 1180 м³/ч, Ps = 375 Па									

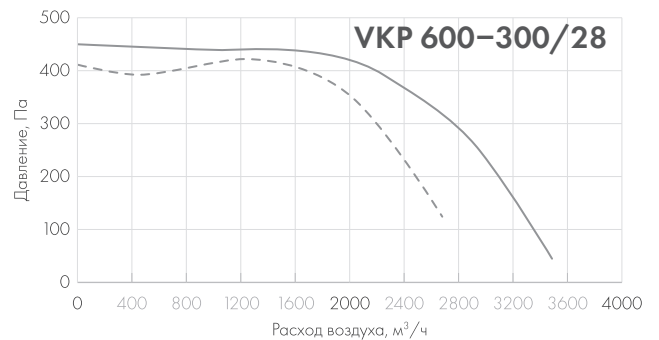

Lwa, дБ(A)	Общий	Диапазон частот, Гц							
		63	125	250	500	1k	2k	4k	8k
ОДНОФАЗНЫЕ - - -									
Вход	83	68	79	71	66	70	71	68	69
Выход	85	63	79	71	73	79	76	74	67
Корпус	68	40	62	66	60	63	57	51	48
Корпус sh ²	54	44	37	41	44	48	44	41	40
Условия измерений: L = 878 м³/ч, Ps = 470 Па									
ТРЕХФАЗНЫЕ — — —									
Вход	78	70	72	68	66	70	71	67	63
Выход	81	59	70	68	73	76	73	73	68
Корпус	65	40	55	60	60	57	54	52	47
Корпус sh ²	58	33	42	42	46	53	48	45	45
Условия измерений: L = 1654 м³/ч, Ps = 490 Па									

² Lwa, дБ(A) — приведенное звуковое давление указано для вентиляторов в шумоизолирующем корпусе sh (опционально).

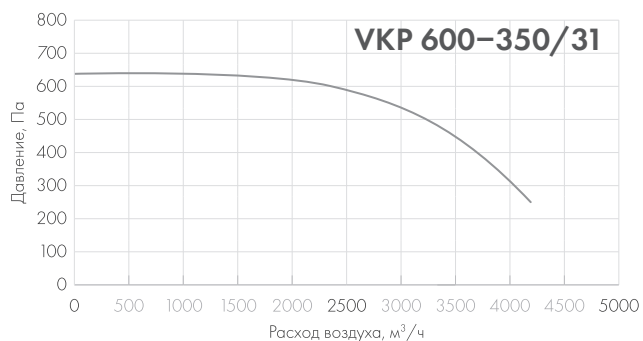

Lwa, дБ(A)	Общий	Диапазон частот, Гц							
		63	125	250	500	1k	2k	4k	8k
ТРЕХФАЗНЫЕ									
Вход	81	72	77	68	69	73	72	69	65
Выход	84	67	74	73	76	79	77	75	70
Корпус	68	49	62	62	60	60	55	52	48
Корпус sh ¹	59	36	41	40	47	53	48	48	47

Условия измерений: L = 2260 м³/ч, P_s = 615 Па

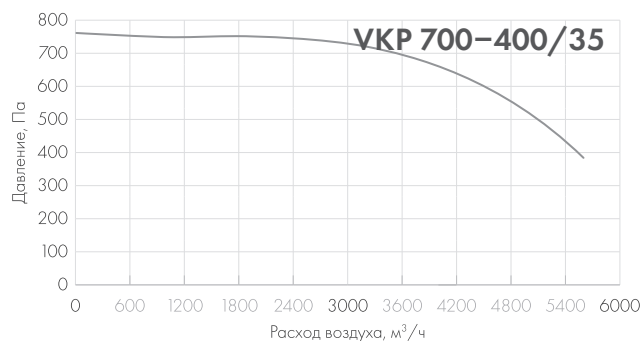

Lwa, дБ(A)	Общий	Диапазон частот, Гц							
		63	125	250	500	1k	2k	4k	8k
ТРЕХФАЗНЫЕ									
Вход	84	79	78	70	70	75	74	71	68
Выход	86	73	76	75	79	81	79	77	72
Корпус	73	56	65	67	65	68	63	63	59
Корпус sh ¹	65	41	41	49	55	58	54	52	51

Условия измерений: L = 3083 м³/ч, P_s = 797 Па

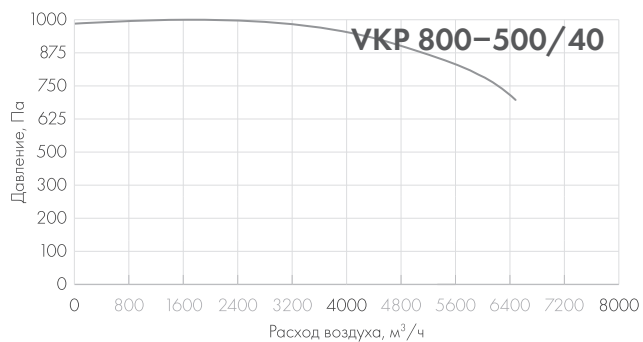

Lwa, дБ(A)	Общий	Диапазон частот, Гц							
		63	125	250	500	1k	2k	4k	8k
ТРЕХФАЗНЫЕ									
Вход	83	82	75	75	71	76	75	71	67
Выход	90	71	78	77	82	86	84	81	75
Корпус	75	57	68	69	67	69	64	50	58
Корпус sh ¹	68	47	48	50	56	63	56	53	53

Условия измерений: L = 4152 м³/ч, P_s = 905 Па

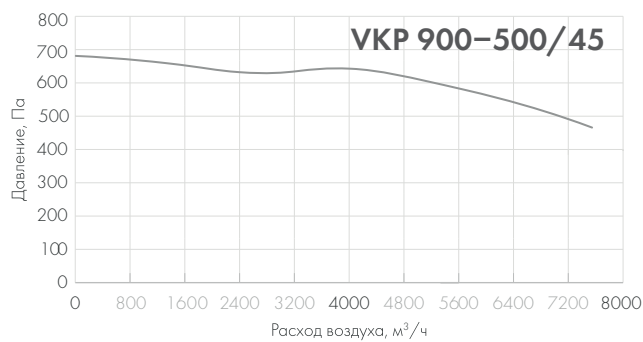

Lwa, дБ(A)	Общий	Диапазон частот, Гц							
		63	125	250	500	1k	2k	4k	8k
ТРЕХФАЗНЫЕ									
Вход	79	72	69	68	71	72	72	69	65
Выход	84	69	72	72	78	79	77	74	69
Корпус	60	54	65	61	63	61	58	53	53
Корпус sh ¹	69	45	49	51	59	61	56	53	53

Условия измерений: L = 4040 м³/ч, P_s = 995 Па

¹ Lwa, дБ(A) — приведенное звуковое давление указано для вентиляторов в шумоизолирующем корпусе **sh** (опционально).

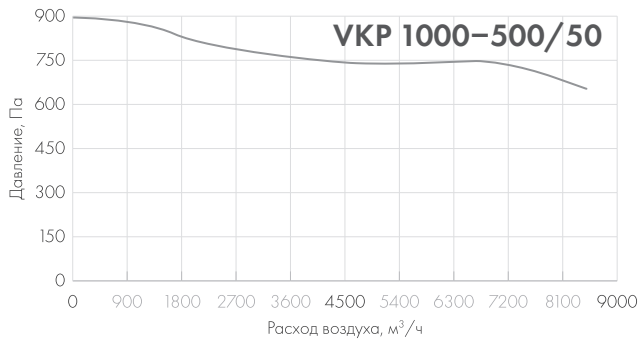

L _{wa} , дБ(A)	Общий	Диапазон частот, Гц							
		63	125	250	500	1k	2k	4k	8k
ТРЕХФАЗНЫЕ									
Вход	79	72	69	68	71	72	72	69	65
Выход	84	69	72	72	78	79	77	74	69
Корпус	60	54	65	61	63	61	58	53	53
Корпус sh ¹	60	54	65	61	63	61	58	53	53

Условия измерений: L = ? м³/ч, P_s = ? Па

РАБОЧИЕ ХАРАКТЕРИСТИКИ: ИСПОЛНЕНИЕ ПРЕМИУМ

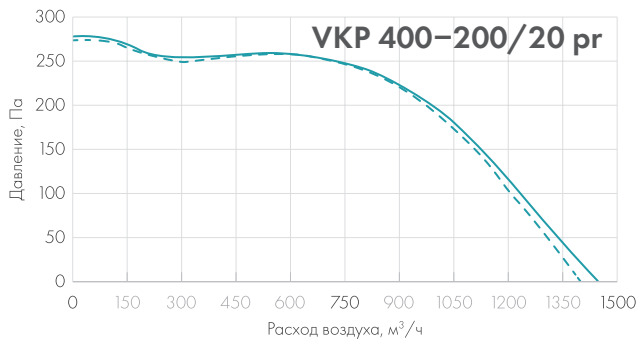

L _{wa} , дБ(A)	Общий	Диапазон частот, Гц							
		63	125	250	500	1k	2k	4k	8k
ОДНОФАЗНЫЕ									
Вход	69	41	43	51	57	61	54	51	52
Выход	71	44	44	53	58	65	59	57	57
Корпус	59	27	29	38	47	51	47	43	42
Корпус sh ¹	43	20	22	31	37	40	37	35	35

Условия измерений: L = 365 м³/ч, P_s = 220 Па

L _{wa} , дБ(A)	Общий	Диапазон частот, Гц							
		63	125	250	500	1k	2k	4k	8k
ТРЕХФАЗНЫЕ									
Вход	68	29	37	49	55	59	53	49	50
Выход	70	32	38	51	57	63	58	55	55
Корпус	58	16	23	37	46	49	46	40	40
Корпус sh ¹	42	11	17	30	35	38	37	32	33

Условия измерений: L = 495 м³/ч, P_s = 212 Па

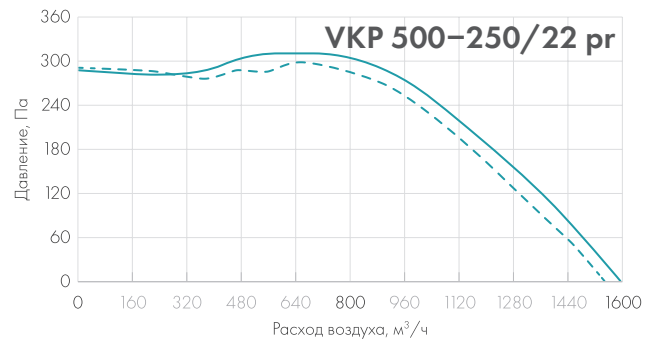

L _{wa} , дБ(A)	Общий	Диапазон частот, Гц							
		63	125	250	500	1k	2k	4k	8k
ОДНОФАЗНЫЕ									
Вход	70	50	44	50	58	59	55	53	51
Выход	73	51	45	51	63	67	61	60	59
Корпус	59	34	32	40	53	51	44	49	46
Корпус sh ¹	45	29	27	33	53	44	38	42	40

Условия измерений: L = 673 м³/ч, P_s = 305 Па

L _{wa} , дБ(A)	Общий	Диапазон частот, Гц							
		63	125	250	500	1k	2k	4k	8k
ТРЕХФАЗНЫЕ									
Вход	72	40	47	53	59	62	59	56	55
Выход	76	40	48	54	64	70	65	63	63
Корпус	62	25	35	43	52	55	48	46	46
Корпус sh ¹	49	20	30	35	44	47	41	40	41

Условия измерений: L = 731 м³/ч, P_s = 290 Па

¹ L_{wa}, дБ(A) — приведенное звуковое давление указано для вентиляторов в шумоизолирующем корпусе sh (опционально).

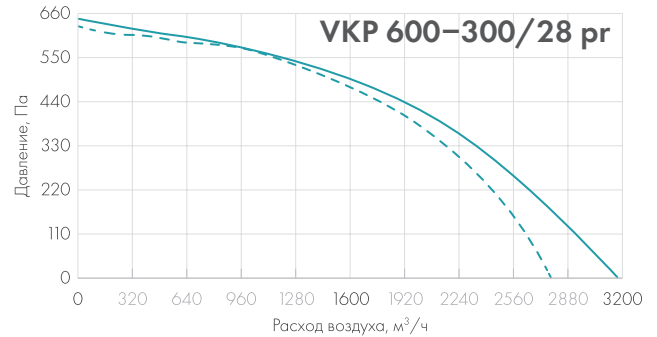
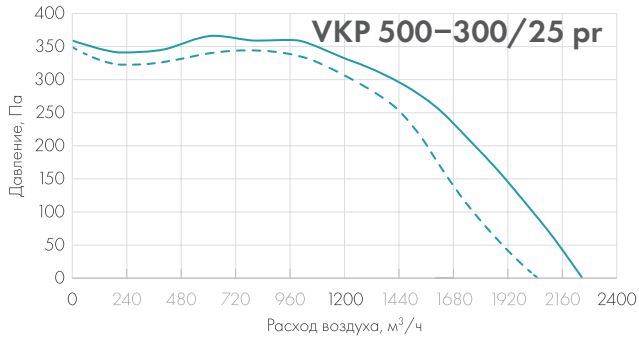

L _{wa} , дБ(А)	Общий	Диапазон частот, Гц							
		63	125	250	500	1k	2k	4k	8k
ОДНОФАЗНЫЕ - - -									
Вход	72	53	50	52	55	59	58	58	56
Выход	75	51	51	55	62	67	63	64	60
Корпус	63	41	37	50	50	54	47	46	42
Корпус sh ¹	49	34	33	37	43	44	39	39	35
Условия измерений: L = 1034 м³/ч, P _s = 365 Па									
ТРЕХФАЗНЫЕ — — —									
Вход	76	45	55	54	60	65	63	62	63
Выход	79	42	54	57	65	71	67	67	66
Корпус	64	33	38	50	50	55	51	49	49
Корпус sh ¹	53	26	35	40	44	48	43	42	41
Условия измерений: L = 1180 м³/ч, P _s = 375 Па									

L _{wa} , дБ(А)	Общий	Диапазон частот, Гц							
		63	125	250	500	1k	2k	4k	8k
ОДНОФАЗНЫЕ - - -									
Вход	76	67	59	54	61	66	64	61	59
Выход	79	68	59	57	65	70	67	66	64
Корпус	64	50	44	49	52	57	50	47	46
Корпус sh ¹	54	44	37	41	44	48	44	41	40
Условия измерений: L = 878 м³/ч, P _s = 470 Па									
ТРЕХФАЗНЫЕ — — —									
Вход	80	52	64	58	65	70	69	66	64
Выход	83	53	64	61	69	74	72	71	69
Корпус	68	35	49	49	52	61	55	52	51
Корпус sh ¹	58	33	42	42	46	53	48	45	45
Условия измерений: L = 1654 м³/ч, P _s = 490 Па									

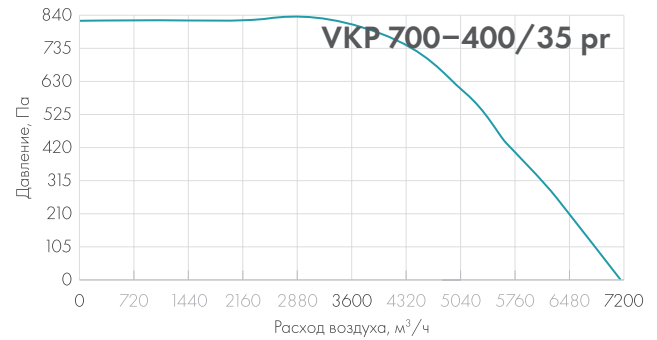
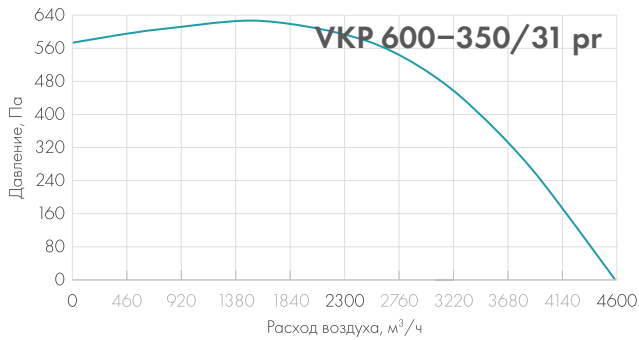

L _{wa} , дБ(А)	Общий	Диапазон частот, Гц							
		63	125	250	500	1k	2k	4k	8k
ТРЕХФАЗНЫЕ — — —									
Вход	80	56	61	59	64	72	69	67	66
Выход	84	56	62	62	70	77	72	72	70
Корпус	68	43	49	47	54	60	55	55	54
Корпус sh ¹	59	36	41	40	47	53	48	48	47
Условия измерений: L = 2260 м³/ч, P _s = 615 Па									

L _{wa} , дБ(А)	Общий	Диапазон частот, Гц							
		63	125	250	500	1k	2k	4k	8k
ТРЕХФАЗНЫЕ — — —									
Вход	83	60	60	66	68	76	73	69	68
Выход	88	61	63	68	74	81	77	75	73
Корпус	75	48	46	58	65	67	61	60	58
Корпус sh ¹	65	41	41	49	55	58	54	52	51
Условия измерений: L = 3083 м³/ч, P _s = 797 Па									

¹ L_{wa}, дБ(А) — приведенное звуковое давление указано для вентиляторов в шумоизолирующем корпусе **sh** (опционально).

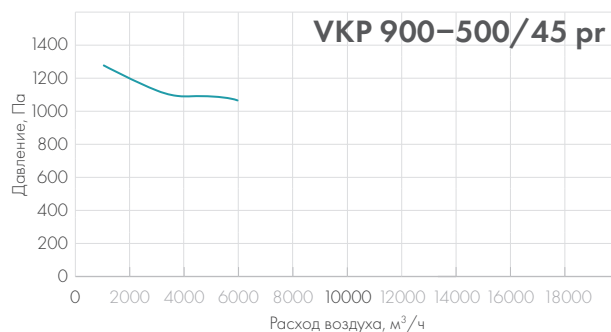
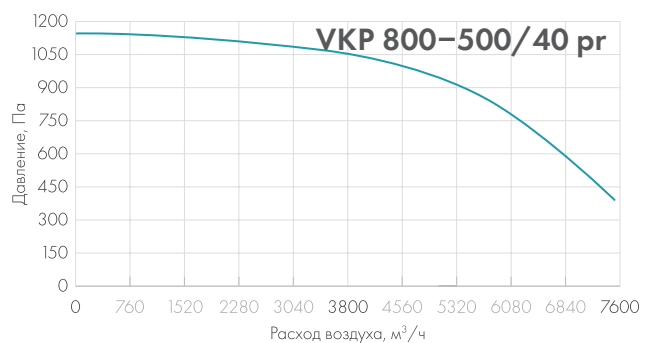

Lwa, дБ(A)	Общий	Диапазон частот, Гц							
		63	125	250	500	1k	2k	4k	8k
ТРЕХФАЗНЫЕ									
Вход	86	64	65	64	69	80	74	71	71
Выход	90	64	68	69	75	83	79	77	75
Корпус	75	53	54	54	62	68	62	59	59
Корпус sh ²	68	47	48	50	56	63	56	53	53

Условия измерений: L = 4152 м³/ч, Ps = 905 Па

Lwa, дБ(A)	Общий	Диапазон частот, Гц							
		63	125	250	500	1k	2k	4k	8k
ТРЕХФАЗНЫЕ									
Вход	85	59	64	64	68	76	73	69	69
Выход	90	62	?	69	77	83	79	76	74
Корпус	75	48	55	55	65	69	62	59	59
Корпус sh ²	69	45	49	51	59	63	56	53	53

Условия измерений: L = 4040 м³/ч, Ps = 995 Па

1 Lwa, дБ(A) — приведенное звуковое давление указано для вентиляторов в шумоизолирующем корпусе sh (опционально).



3.2 НАЗАД ЗАГНУТЫЕ ЛОПАТКИ

ПРИМЕНЕНИЕ

Вентиляторы устанавливаются непосредственно в прямоугольный канал систем кондиционирования воздуха и вентиляции промышленных и общественных зданий.

ВАРИАНТЫ ИСПОЛНЕНИЙ:

- – стандарт;
- pr** – премиум;
- ec** – вентиляторы с электронно-коммутируемыми двигателями;
- sh** – шумоизолированный корпус (опция).

ПРЕИМУЩЕСТВА И КОНСТРУКЦИЯ:¹

- корпус из оцинкованной стали;
- рабочее колесо из оцинкованной стали;
- встроенная термозащита двигателя; возможен вариант с выводом контактов для подключения внешнего устройства термозащиты;
- возможность регулировать скорость;
- монтаж в любом положении.

pr рабочее колесо из алюминия или композитного материала;

pr немецкие асинхронные двигатели с внешним ротором;

ec ЕС-вентиляторы немецких производителей;

ec высокий КПД;

ec высокая точность регулирования в соответствии с имеющимися условиями;

ec малые пусковые токи;

ec режим работы с низким уровнем шума и минимальной вибрацией;

ec ЕС-вентиляторы обеспечивают снижение до 30% расхода электрической энергии по сравнению с обычными трехфазными АС-вентиляторами;

ec ЕС-двигатели имеют встроенный регулятор оборотов, который работает по управляющему сигналу 0..10 В постоянного



pr, ec

напряжения. Регулятор настраивает производительность вентилятора без частотного преобразователя. Управление двигателем возможно с контроллера или вручную при помощи потенциометра сопротивлением 10 кОм (в двигателе имеется собственный источник питания 10 В DC).

sh Тепло- и шумоизоляция 50 мм из минеральной ваты.

РАСШИФРОВКА ОБОЗНАЧЕНИЯ ВЕНТИЛЯТОР UKPN 400-200/22 – 2 E pr sh

1	2	3	4	5	6	7	8
1	– Наименование.						
2	– Канальный прямоугольный с назад загнутыми лопатками.						
3	– Размер соединительного фланца, мм (типоразмер)						
4	– Диаметр рабочего колеса, см.						
5	– Количество полюсов электромотора, шт.						
6	– Питание: E – однофазное (220), D – трехфазное (380).						
7	– Варианты исполнения:						ec – ЕС-колеса; pr – премиум; • – стандарт.
8	– Опции: sh - шумоизолированный корпус.						

ГАРАНТИЙНЫЙ СРОК:

- 18 месяцев;
- pr** 36 месяцев;
- ec** 36 месяцев.

¹ Пункты без наименования относятся ко всем вариантам исполнения. **ec** относится к вариантам ЕС-колес, **pr** – премиум.



ГАБАРИТНЫЕ И ПРИСОЕДИНИТЕЛЬНЫЕ РАЗМЕРЫ

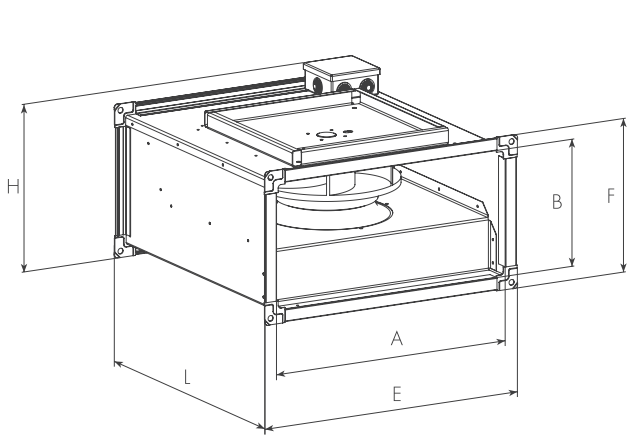

VKPN

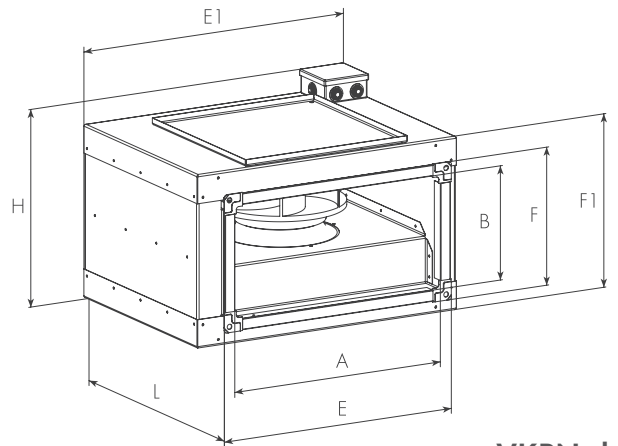

VKPN sh

Модель	Размеры, мм									Масса, кг		Тип соединения
	A	B	E	F	H	L	E1 ²	F1 ²	H1 ²	без <sh>	с <sh>	
СТАНДАРТ / ПРЕМИУМ / ЕС												
VKPN 400-200/22-2E	400	200	440	240	265	450	502	302	347	9,3 / 8,8	17,7 / 17,3	T20 (Ш20)
VKPN 500-250/25-2E	500	250	540	290	315	490	602	352	397	14,3 / 14,3	24,6 / 24,6	T20 (Ш20)
VKPN 500-300/28-2E	500	300	540	340	365	500	602	402	447	15,6 / 15,8	27,1 / 27,3	T20 (Ш20)
VKPN 600-300/35-4E (D)	600	300	640	340	365(415)	640	702	402	447	21,7 / 21,4	37,3 / 37,0	T20 (Ш20)
VKPN 600-350/40-4E (D)	600	350	640	390	415(475)	705	702	452	497	28,2 / 24,8	46,4 / 42,9	T20 (Ш20)
VKPN 700-400/45-4E (D)	700	400	740	440	475	787	802	502	547	42,8 / 44,6	64,8 / 66,7	T30 (Ш30)
VKPN 800-500/50-4D	800	500	860	560	575	815	902	602	647	58,8 / 60,3	84,8 / 86,3	T30 (Ш30)
VKPN 900-500/56-4D	900	500	960	560	575	915	902	602	647	73,4 / 77,4	104,2 / 108,2	T30 (Ш30)
VKPN 1000-500/63-4D ³	1000	500	1060	560	580	1020	-	-	-	-	-	T30 (Ш30)

СВОДНЫЕ ХАРАКТЕРИСТИКИ⁴

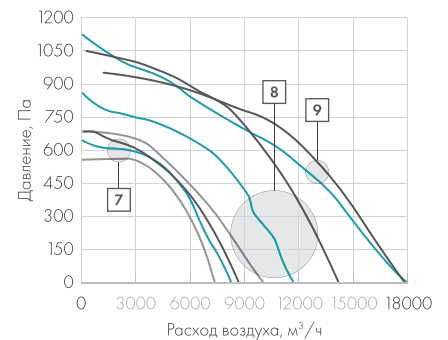
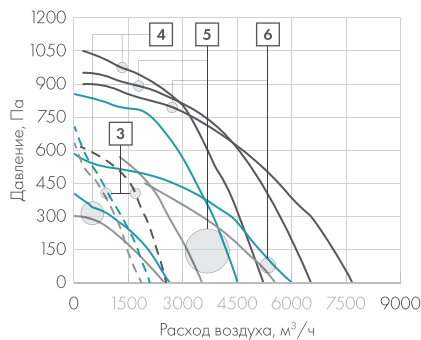
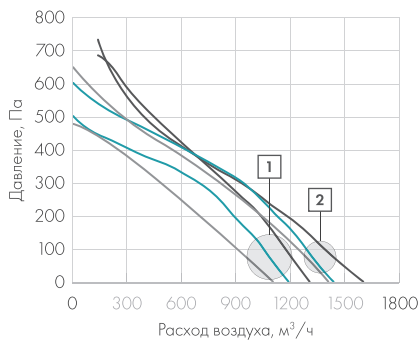

- **ec** ЕС
 - **pr** премиум
 - • стандарт
- 1 VKPN 400-200 E
 - 2 VKPN 500-250 E
 - 3 VKPN 500-300 E
 - 4 VKPN 600-300 D
 - 5 VKPN 600-350 D
 - 6 VKPN 700-400 D
 - 7 VKPN 800-500 D
 - 8 VKPN 900-500 D
 - 9 VKPN 1000-500 D

² Данные параметры справедливы для исполнения в шумоизолирующем корпусе **sh**.

³ Доступен только в премиум исполнении, изготовление по согласованию.

⁴ Более подробная информация представлена на стр. 23 – 29.



ТЕХНИЧЕСКИЕ ДАННЫЕ

Модель	Макс. расход, м³/ч	Макс. давление, Па	Питание, В/Гц	Потребление, кВт	Ток, А	Частота вращения, об/мин	Температура перемещ. воздуха, °С	Уровень звук. давления ¹ , вх/вых/кор, дБ(А)	Класс защиты двигателя	* Схема эл. соединений
СТАНДАРТ										
ОДНОФАЗНЫЕ										
VKPN 400-200/22-2E	1100	480	230/50	0,15	0,70	2600	-25/+50	71/74/53	IP44	4
VKPN 500-250/25-2E	1400	650	230/50	0,20	0,90	2600	-25/+50	74/77/56	IP44	4
VKPN 500-300/28-2E	1800	600	230/50	0,25	1,10	2500	-25/+50	75/78/57	IP44	4
VKPN 600-300/35-4E	2200	260	230/50	0,22	1,00	1360	-25/+50	68/72/61	IP44	4
VKPN 600-350/40-4E	4000	400	230/50	0,56	2,46	1350	-25/+50	65/78/64	IP44	4
VKPN 700-400/45-4E	5600	450	230/50	0,84	4,10	1340	-25/+50	64/78/67	IP54	2
ТРЕХФАЗНЫЕ										
VKPN 600-300/35-4D	2500	300	380/50	0,22	0,47	2200	-25/+50	66/72/59	IP44	3
VKPN 600-350/40-4D	4000	400	380/50	0,54	1,00	1350	-25/+50	67/72/65	IP54	3
VKPN 700-400/45-4D	5700	450	380/50	0,69	1,26	1280	-25/+50	68/79/68	IP54	3
VKPN 800-500/50-4D	7400	510	380/50	1,56	2,90	1330	-25/+50	72/78/67	IP54	3
VKPN 900-500/56-4D	10000	680	380/50	2,30	3,70	1325	-25/+50	73/75/72	IP54	3
ПРЕМИУМ <pr>										
ОДНОФАЗНЫЕ										
VKPN 400-200/22-2E pr	1195	580	230/50	0,16	0,68	2500	-25/+70	67/69/59	IP44	4
VKPN 500-250/25-2E pr	1425	680	230/50	0,21	0,93	2500	-25/+50	71/75/60	IP44	4
VKPN 500-300/28-2E pr	2110	760	230/50	0,23	1,00	2700	-25/+40	73/76/62	IP44	4
VKPN 600-300/35-4E pr	2695	415	230/50	0,18	0,80	1400	-25/+60	64/66/49	IP44	4
VKPN 600-350/40-4E pr	3160	505	230/50	0,27	1,20	1300	-25/+45	65/68/52	IP54	4
VKPN 700-400/45-4E pr	5810	560	230/50	0,68	3,00	1250	-40/+70	64/67/54	IP54	2
ТРЕХФАЗНЫЕ										
VKPN 600-300/35-4D pr	2585	400	380/50	0,17	0,52	1400	-25/+70	66/69/53	IP44	3
VKPN 600-350/40-4D pr	4260	450	380/50	0,52	1,41	1415	-40/+60	67/70/54	IP54	3
VKPN 700-400/45-4D pr	6000	580	380/50	0,74	1,50	1350	-40/+80	68/70/57	IP54	3
VKPN 800-500/50-4D pr	8320	640	380/50	1,43	3,00	1375	-40/+85	72/79/64	IP54	3
VKPN 900-500/56-4D pr	11700	860	380/50	2,38	5,00	1365	-40/+60	73/81/62	IP54	3
VKPN 1000-500/63-4D pr	17920	1130	380/50	4,10	7,40	1285	-40/+65	76/84/65	IP20	3
ЭЛЕКТРОННО-КОММУТИРУЕМЫЕ <ec>										
ОДНОФАЗНЫЕ										
VKPN 400-200/22-2E ec	1300	730	230/50	0,17	1,70	3280	-25/+60	66/70/-	IP54	4
VKPN 500-250/25-2E ec	1600	780	230/50	0,17	1,65	2520	-25/+60	65/70/-	IP54	4
VKPN 500-300/28-2E ec	2550	620	230/50	0,36	1,80	2450	-25/+60	66/71/-	IP54	4
VKPN 600-300/35-4E ec	3000	330	230/50	0,23	1,15	1420	-25/+40	61/64/-	IP20	4
VKPN 600-350/40-4E ec	3900	305	230/50	0,27	1,35	1200	-25/+60	59/63/-	IP54	4
VKPN 700-400/45-4E ec	6200	580	230/50	0,76	3,90	1440	-25/+60	68/74/-	IP54	2
ТРЕХФАЗНЫЕ										
VKPN 600-300/35-4D ec	5300	1050	380/50	1,25	2,10	2500	-25/+60	61/66/-	IP54	3
VKPN 600-350/40-4D ec	6700	950	380/50	1,35	2,40	2100	-25/+60	66/71/-	IP54	3
VKPN 700-400/45-4D ec	7700	900	380/50	1,45	2,50	1800	-25/+60	71/75/-	IP54	3
VKPN 800-500/50-4D ec	8700	680	380/50	1,25	2,10	1400	-25/+60	72/77/-	IP54	3
VKPN 900-500/56-4D ec	14000	1050	380/50	3,10	5,00	1560	-25/+60	75/80/-	IP54	3
VKPN 1000-500/63-4D ec	17800	950	380/50	3,60	5,70	1340	-25/+60	79/84/-	IP54	3

¹ Для просмотра электрических схем соединений откройте стр. 47 каталога.

¹ L_{wa}, дБ(А) общее — приведенное звуковое давление указано для вентиляторов без шумоизолирующего корпуса **sh**.

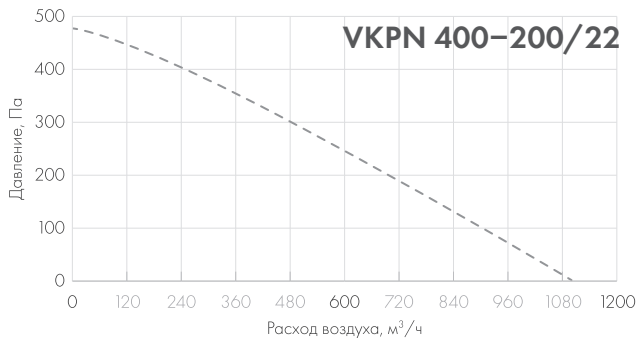

Lwa, дБ(A)	Общий	Диапазон частот, Гц							
		63	125	250	500	1k	2k	4k	8k
ОДНОФАЗНЫЕ - - -									
Вход	71	51	57	64	60	64	60	57	50
Выход	74	54	60	67	66	67	67	63	55
Корпус	53	39	32	35	46	49	53	43	32
Условия измерений: L = 365 м³/ч, Ps = 220 Па									

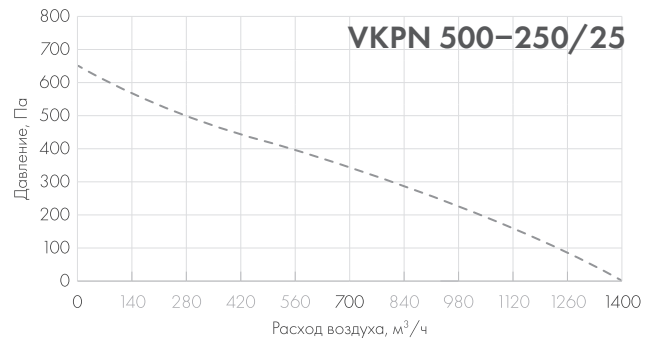

Lwa, дБ(A)	Общий	Диапазон частот, Гц							
		63	125	250	500	1k	2k	4k	8k
ОДНОФАЗНЫЕ - - -									
Вход	74	52	55	64	64	65	66	61	59
Выход	77	56	59	67	67	71	72	68	66
Корпус	56	35	24	34	43	50	53	48	41
Условия измерений: L = 673 м³/ч, Ps = 305 Па									

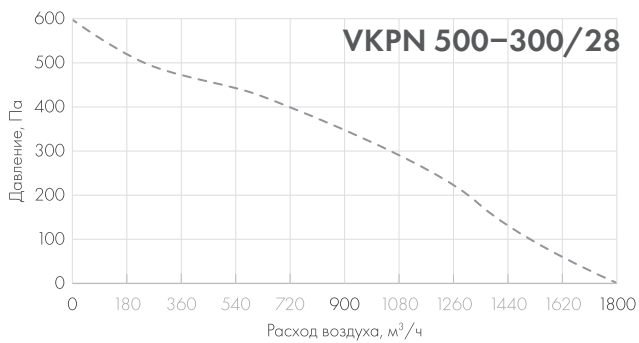

Lwa, дБ(A)	Общий	Диапазон частот, Гц							
		63	125	250	500	1k	2k	4k	8k
ОДНОФАЗНЫЕ - - -									
Вход	75	54	65	64	60	66	64	62	58
Выход	78	57	60	67	67	72	73	69	66
Корпус	57	36	25	35	44	51	54	49	42
Условия измерений: L = 1034 м³/ч, Ps = 365 Па									

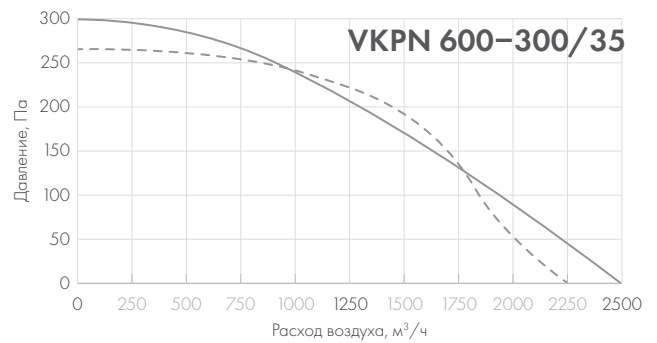

Lwa, дБ(A)	Общий	Диапазон частот, Гц							
		63	125	250	500	1k	2k	4k	8k
ОДНОФАЗНЫЕ - - -									
Вход	68	59	64	62	49	57	56	49	50
Выход	72	63	67	69	56	61	61	54	48
Корпус	61	43	55	54	55	53	49	48	35
Условия измерений: L = 878 м³/ч, Ps = 470 Па									
ТРЕХФАЗНЫЕ — — —									
Вход	66	68	60	56	54	58	59	55	51
Выход	72	61	69	67	60	62	58	56	50
Корпус	59	45	43	56	54	54	53	47	38
Условия измерений: L = 1654 м³/ч, Ps = 490 Па									

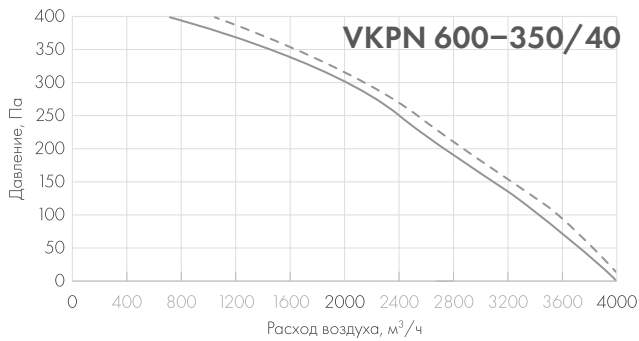

Lwa, дБ(А)	Общий	Диапазон частот, Гц							
		63	125	250	500	1k	2k	4k	8k
ОДНОФАЗНЫЕ - - -									
Вход	65	56	71	62	53	57	56	53	49
Выход	78	58	78	75	60	64	65	67	55
Корпус	64	37	61	55	51	54	49	43	35
Условия измерений: L = 878 м³/ч, Ps = 470 Па									
ТРЕХФАЗНЫЕ - - -									
Вход	67	58	63	64	55	59	58	55	51
Выход	72	57	59	72	66	64	65	58	47
Корпус	65	40	53	61	57	55	54	47	38
Условия измерений: L = 1654 м³/ч, Ps = 490 Па									

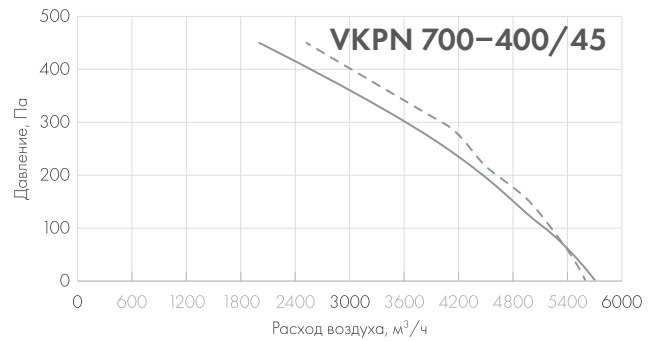

Lwa, дБ(А)	Общий	Диапазон частот, Гц							
		63	125	250	500	1k	2k	4k	8k
ОДНОФАЗНЫЕ - - -									
Вход	64	59	58	50	50	55	54	51	48
Выход	78	63	66	74	72	68	68	62	53
Корпус	67	45	56	64	58	57	54	47	39
Условия измерений: L = 878 м³/ч, Ps = 470 Па									
ТРЕХФАЗНЫЕ - - -									
Вход	68	63	62	64	64	59	58	55	52
Выход	79	59	68	59	72	69	70	65	57
Корпус	68	44	59	64	58	59	58	52	45
Условия измерений: L = 1654 м³/ч, Ps = 490 Па									

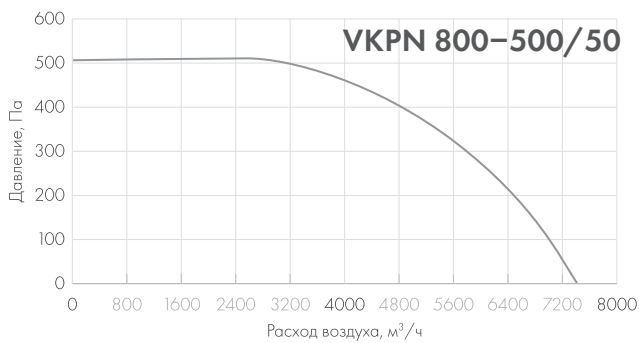

Lwa, дБ(А)	Общий	Диапазон частот, Гц							
		63	125	250	500	1k	2k	4k	8k
ТРЕХФАЗНЫЕ - - -									
Вход	72	71	64	64	60	65	64	60	51
Выход	78	59	68	70	74	71	73	64	57
Корпус	67	45	56	61	63	59	58	51	45
Условия измерений: L = 4152 м³/ч, Ps = 905 Па									

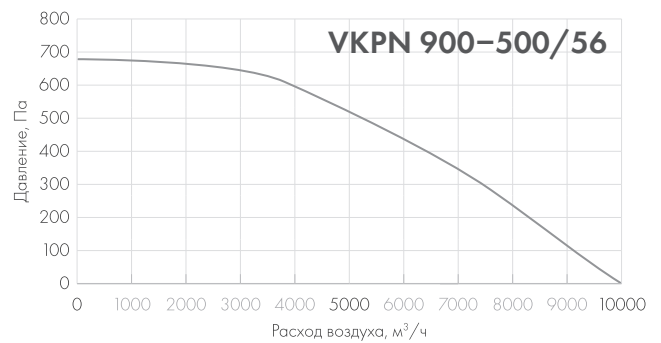

Lwa, дБ(А)	Общий	Диапазон частот, Гц							
		63	125	250	500	1k	2k	4k	8k
ТРЕХФАЗНЫЕ - - -									
Вход	73	59	63	64	67	67	66	62	56
Выход	75	71	74	73	73	71	72	67	65
Корпус	72	58	53	53	62	64	61	57	52
Условия измерений: L = 4040 м³/ч, Ps = 995 Па									



РАБОЧИЕ ХАРАКТЕРИСТИКИ: ИСПОЛНЕНИЕ ПРЕМИУМ

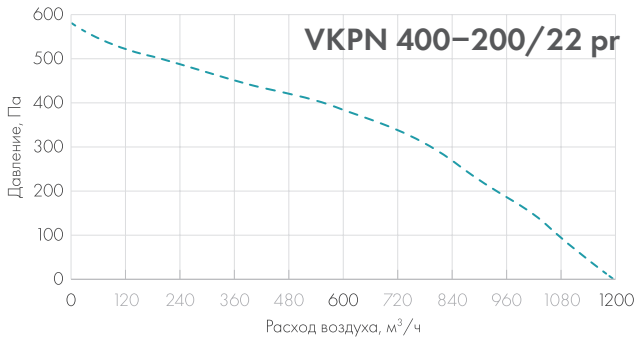

L _{wa} , дБ(A)	Общий	Диапазон частот, Гц							
		63	125	250	500	1k	2k	4k	8k
ОДНОФАЗНЫЕ ---									
Вход	67	51	63	61	59	53	53	52	46
Выход	69	52	60	64	62	62	60	58	51
Корпус	59	35	42	56	52	53	46	43	38

Условия измерений: L = 365 м³/ч, P_s = 220 Па

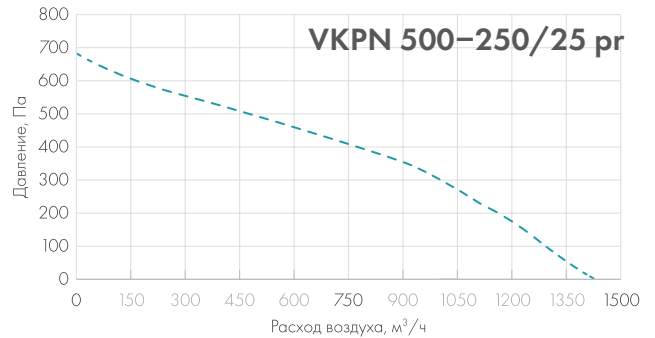

L _{wa} , дБ(A)	Общий	Диапазон частот, Гц							
		63	125	250	500	1k	2k	4k	8k
ОДНОФАЗНЫЕ ---									
Вход	71	59	67	64	56	60	67	59	56
Выход	75	57	64	65	66	69	67	64	61
Корпус	60	36	47	55	55	52	49	44	47

Условия измерений: L = 673 м³/ч, P_s = 305 Па

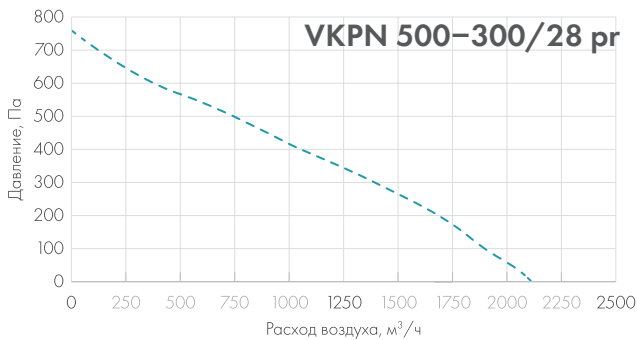

L _{wa} , дБ(A)	Общий	Диапазон частот, Гц							
		63	125	250	500	1k	2k	4k	8k
ОДНОФАЗНЫЕ ---									
Вход	73	61	69	64	60	63	64	62	58
Выход	76	56	65	64	67	72	69	68	62
Корпус	62	34	50	58	54	57	51	47	43

Условия измерений: L = 1034 м³/ч, P_s = 365 Па

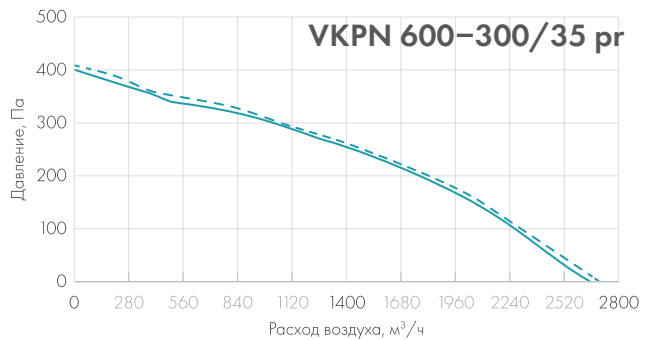

L _{wa} , дБ(A)	Общий	Диапазон частот, Гц							
		63	125	250	500	1k	2k	4k	8k
ОДНОФАЗНЫЕ ---									
Вход	64	49	60	52	47	51	52	49	50
Выход	66	44	60	52	54	60	57	55	48
Корпус	49	21	43	47	41	44	38	32	29

Условия измерений: L = 878 м³/ч, P_s = 470 Па

L _{wa} , дБ(A)	Общий	Диапазон частот, Гц							
		63	125	250	500	1k	2k	4k	8k
ТРЕХФАЗНЫЕ —									
Вход	66	58	60	56	54	58	59	55	51
Выход	69	47	58	56	61	64	61	61	56
Корпус	53	28	43	48	48	45	42	40	35

Условия измерений: L = 1654 м³/ч, P_s = 490 Па

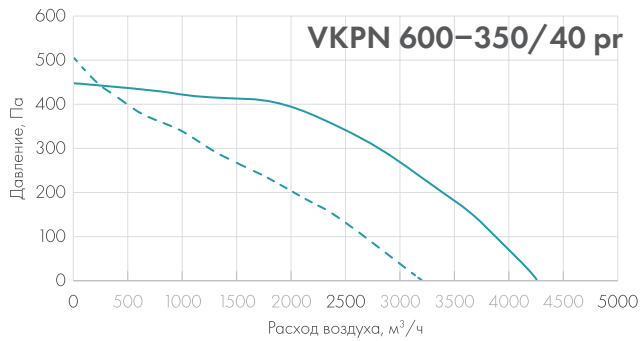

L _{wa} , дБ(А)	Общий	Диапазон частот, Гц							
		63	125	250	500	1k	2k	4k	8k
ОДНОФАЗНЫЕ - - -									
Вход	65	56	61	52	53	57	56	53	49
Выход	68	51	58	57	60	63	61	59	54
Корпус	52	33	46	46	44	44	39	36	32
Условия измерений: L = 878 м³/ч, P _s = 470 Па									
ТРЕХФАЗНЫЕ — — —									
Вход	67	58	63	54	55	59	58	55	51
Выход	70	53	60	59	62	65	63	61	56
Корпус	54	35	48	48	46	46	41	38	34
Условия измерений: L = 1654 м³/ч, P _s = 490 Па									

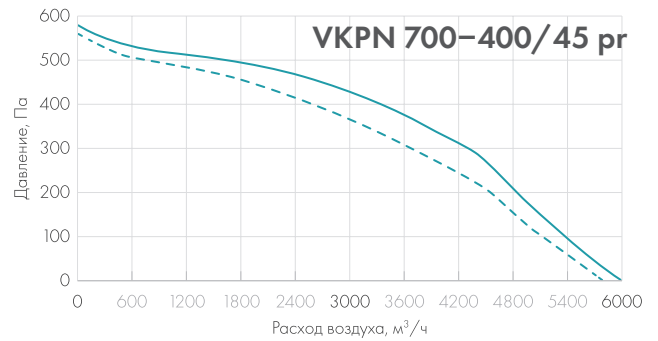

L _{wa} , дБ(А)	Общий	Диапазон частот, Гц							
		63	125	250	500	1k	2k	4k	8k
ОДНОФАЗНЫЕ - - -									
Вход	64	59	58	50	50	55	54	51	48
Выход	67	54	57	56	60	62	60	58	53
Корпус	54	37	46	48	46	49	44	44	40
Условия измерений: L = 878 м³/ч, P _s = 470 Па									
ТРЕХФАЗНЫЕ — — —									
Вход	68	63	62	54	54	59	58	55	52
Выход	70	57	60	59	63	65	63	61	56
Корпус	57	40	49	51	49	52	47	47	43
Условия измерений: L = 1654 м³/ч, P _s = 490 Па									

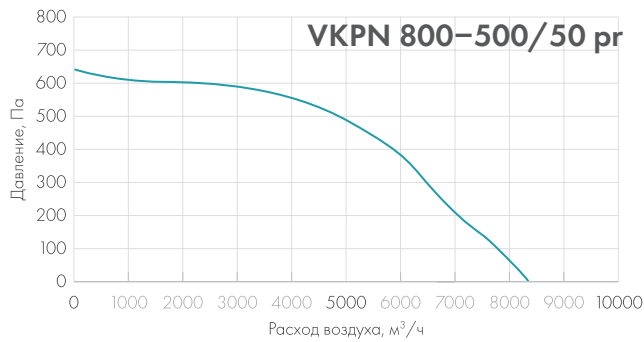

L _{wa} , дБ(А)	Общий	Диапазон частот, Гц							
		63	125	250	500	1k	2k	4k	8k
ТРЕХФАЗНЫЕ — — —									
Вход	72	71	64	64	60	65	64	60	56
Выход	79	60	67	66	71	75	73	70	64
Корпус	64	46	57	58	56	58	53	39	47
Условия измерений: L = 4152 м³/ч, P _s = 905 Па									

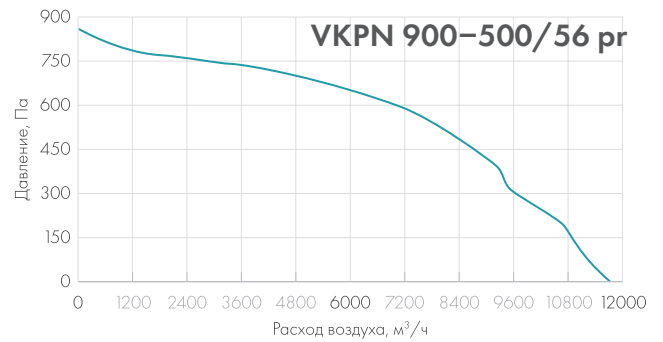

L _{wa} , дБ(А)	Общий	Диапазон частот, Гц							
		63	125	250	500	1k	2k	4k	8k
ТРЕХФАЗНЫЕ — — —									
Вход	73	59	63	64	67	67	66	62	56
Выход	81	63	68	74	75	77	72	65	56
Корпус	62	51	56	54	56	55	54	49	42
Условия измерений: L = 4040 м³/ч, P _s = 995 Па									

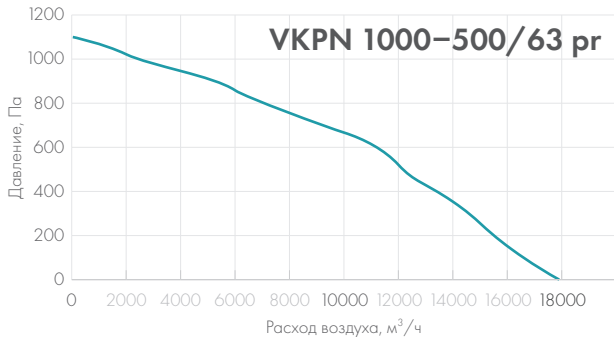

L _{wa} , дБ(А)	Общий	Диапазон частот, Гц							
		63	125	250	500	1k	2k	4k	8k
ТРЕХФАЗНЫЕ									
Вход	76	62	66	67	70	70	69	65	59
Выход	84	66	71	77	78	80	75	68	59
Корпус	65	54	59	57	59	58	57	52	45

Условия измерений: L = - м³/ч, P_s = - Па

РАБОЧИЕ ХАРАКТЕРИСТИКИ: ИСПОЛНЕНИЕ ЕС

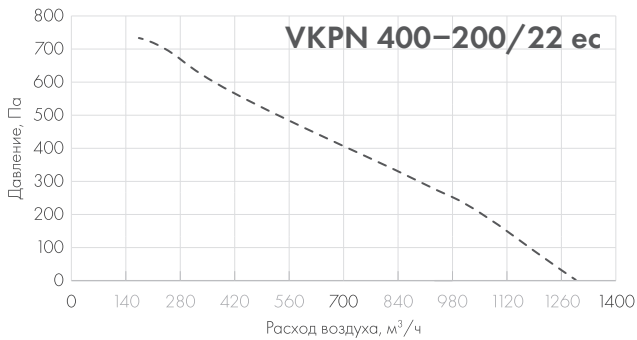

L _{wa} , дБ(А)	Общий	Диапазон частот, Гц							
		63	125	250	500	1k	2k	4k	8k
ОДНОФАЗНЫЕ									
Вход	66	38	44	54	57	61	61	58	53
Выход	70	35	45	55	58	64	66	62	57
Корпус	-	-	-	-	-	-	-	-	-

Условия измерений: L = 365 м³/ч, P_s = 220 Па

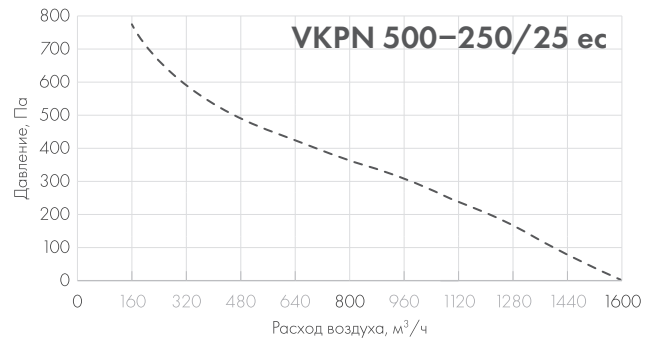

L _{wa} , дБ(А)	Общий	Диапазон частот, Гц							
		63	125	250	500	1k	2k	4k	8k
ОДНОФАЗНЫЕ									
Вход	65	38	47	55	58	60	59	57	52
Выход	70	37	49	56	60	64	66	61	55
Корпус	-	-	-	-	-	-	-	-	-

Условия измерений: L = 673 м³/ч, P_s = 305 Па

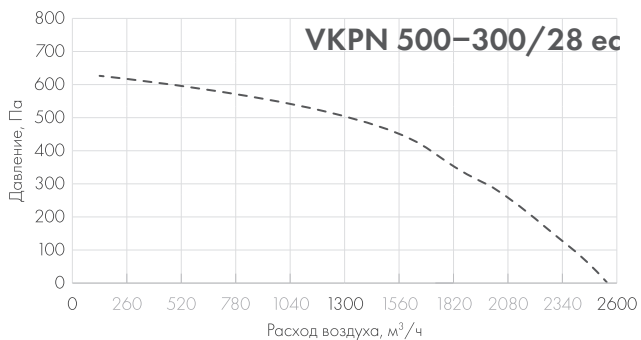

Lwa, дБ(A)	Общий	Диапазон частот, Гц							
		63	125	250	500	1k	2k	4k	8k
ОДНОФАЗНЫЕ ---									
Вход	66	45	54	59	62	59	56	51	49
Выход	71	44	57	62	65	65	63	57	51
Корпус	-	-	-	-	-	-	-	-	-

Условия измерений: L = 1034 м³/ч, Ps = 365 Па

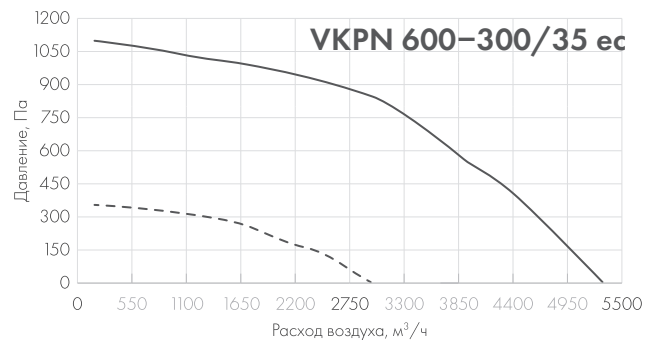

Lwa, дБ(A)	Общий	Диапазон частот, Гц							
		63	125	250	500	1k	2k	4k	8k
ОДНОФАЗНЫЕ ---									
Вход	61	38	46	52	56	56	53	51	46
Выход	64	38	47	53	58	60	58	52	46
Корпус	-	-	-	-	-	-	-	-	-

Условия измерений: L = 878 м³/ч, Ps = 470 Па

Lwa, дБ(A)	Общий	Диапазон частот, Гц							
		63	125	250	500	1k	2k	4k	8k
ТРЕХФАЗНЫЕ —									
Вход	61	37	47	53	55	54	52	53	49
Выход	66	37	48	55	58	62	59	55	49
Корпус	-	-	-	-	-	-	-	-	-

Условия измерений: L = 1654 м³/ч, Ps = 490 Па

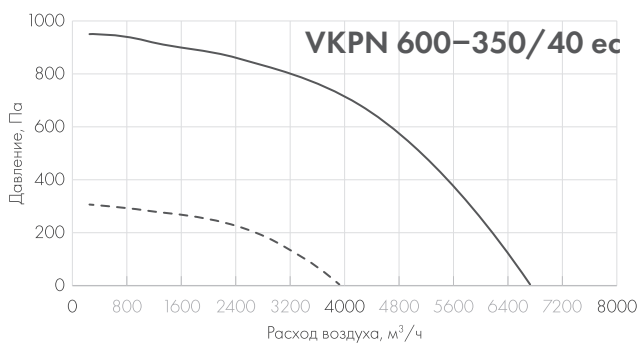

Lwa, дБ(A)	Общий	Диапазон частот, Гц							
		63	125	250	500	1k	2k	4k	8k
ОДНОФАЗНЫЕ ---									
Вход	59	40	48	52	54	51	50	45	42
Выход	63	39	49	55	58	58	55	47	43
Корпус	-	-	-	-	-	-	-	-	-

Условия измерений: L = 878 м³/ч, Ps = 470 Па

Lwa, дБ(A)	Общий	Диапазон частот, Гц							
		63	125	250	500	1k	2k	4k	8k
ТРЕХФАЗНЫЕ —									
Вход	66	43	53	60	61	58	56	51	51
Выход	71	43	55	61	65	66	63	58	53
Корпус	-	-	-	-	-	-	-	-	-

Условия измерений: L = 1654 м³/ч, Ps = 490 Па

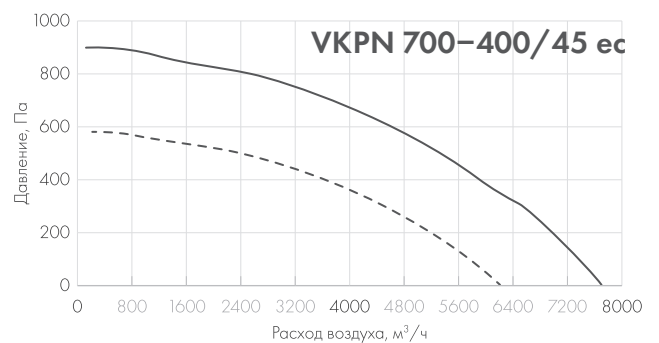

Lwa, дБ(A)	Общий	Диапазон частот, Гц							
		63	125	250	500	1k	2k	4k	8k
ОДНОФАЗНЫЕ ---									
Вход	68	47	57	62	64	61	58	54	56
Выход	74	46	59	65	70	70	65	60	55
Корпус	-	-	-	-	-	-	-	-	-

Условия измерений: L = 878 м³/ч, Ps = 470 Па

Lwa, дБ(A)	Общий	Диапазон частот, Гц							
		63	125	250	500	1k	2k	4k	8k
ТРЕХФАЗНЫЕ —									
Вход	71	47	60	68	64	61	58	54	57
Выход	75	46	59	69	70	70	65	60	56
Корпус	-	-	-	-	-	-	-	-	-

Условия измерений: L = 1654 м³/ч, Ps = 490 Па

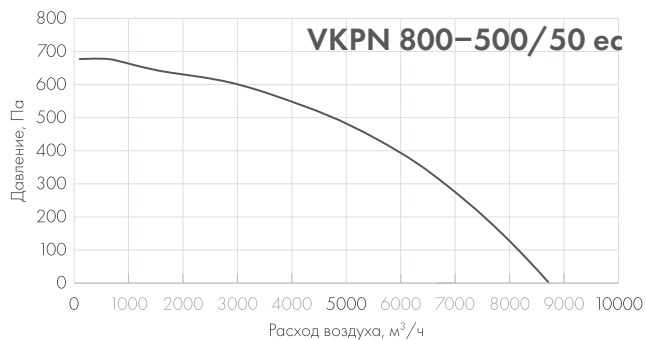

Lwa, дБ(A)	Общий	Диапазон частот, Гц							
		63	125	250	500	1k	2k	4k	8k
ТРЕХФАЗНЫЕ									
Вход	72	47	61	66	66	64	61	57	58
Выход	77	47	61	70	72	71	66	62	57
Корпус	-	-	-	-	-	-	-	-	-
Условия измерений: L = 4152 м³/ч, Ps = 905 Па									

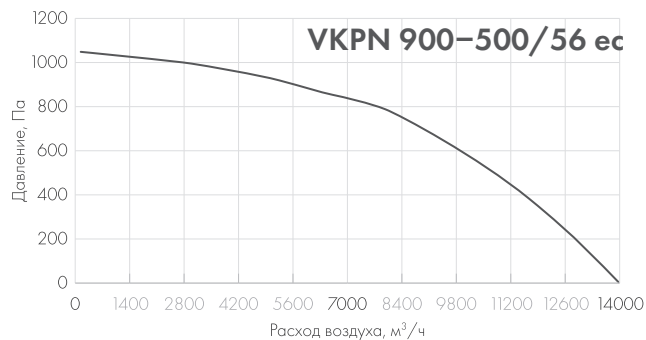

Lwa, дБ(A)	Общий	Диапазон частот, Гц							
		63	125	250	500	1k	2k	4k	8k
ТРЕХФАЗНЫЕ									
Вход	75	48	67	68	68	67	67	63	57
Выход	80	51	67	72	75	74	72	69	61
Корпус	-	-	-	-	-	-	-	-	-
Условия измерений: L = 4040 м³/ч, Ps = 995 Па									

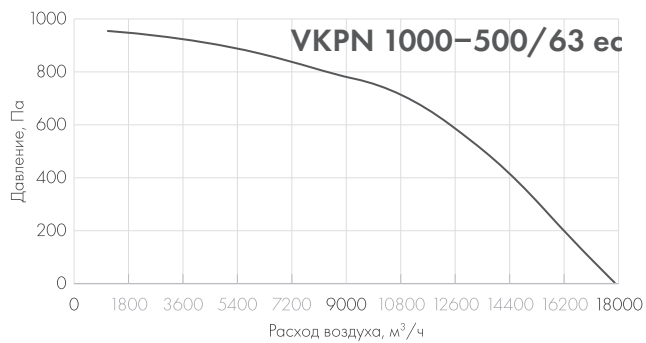

Lwa, дБ(A)	Общий	Диапазон частот, Гц							
		63	125	250	500	1k	2k	4k	8k
ТРЕХФАЗНЫЕ									
Вход	79	60	69	75	70	71	69	67	62
Выход	84	63	73	77	79	77	74	70	64
Корпус	-	-	-	-	-	-	-	-	-
Условия измерений: L = - м³/ч, Ps = - Па									



4. ВЕНТИЛЯТОРЫ КРЫШНЫЕ

ПРИМЕНЕНИЕ

Вентиляторы предназначены для вытяжной вентиляции жилых, общественных, производственных зданий и сооружений. Применяются только для вытяжки воздуха. Вентиляторы имеют наружное исполнение и монтируются на крышах плоского и косого типа при помощи крышных переходов.

ВАРИАНТЫ ИСПОЛНЕНИЙ:

- – стандарт;
- pr** – премиум;
- ec** – вентиляторы с электронно-коммутируемыми двигателями.

ПРЕИМУЩЕСТВА И КОНСТРУКЦИЯ ¹:

- корпус из оцинкованной стали;
- рабочее колесо из алюминия или композитного материала;
- загнутые назад лопатки;
- встроенная термозащита двигателя; возможен вариант с выводом контактов для подключения внешнего устройства термозащиты;
- монтаж в горизонтальном положении;

pr немецкие асинхронные двигатели с внешним ротором;

ec ЕС-вентиляторы немецких производителей;

ec высокий КПД;

ec высокая точность регулирования, в соответствии с имеющимися условиями;

ec малые пусковые токи;

ec режим работы с низким уровнем шума и минимальной вибрацией;

ec ЕС-вентиляторы обеспечивают снижение до 30 % расхода электрической энергии по сравнению с обычными трехфазными АС-вентиляторами.

¹ Пункты без наименования относятся ко всем вариантам исполнения. **ec** относится к вариантам ЕС-колес, **pr** – премиум.



pr

ec ЕС-двигатели имеют встроенный регулятор оборотов, который работает по управляющему сигналу 0..10 В постоянного напряжения. Регулятор настраивает производительность вентилятора без частотного преобразователя. Управление двигателем возможно с контроллера или вручную при помощи потенциометра сопротивлением 10 кОм (в двигателе имеется собственный источник питания 10 В DC).

РАСШИФРОВКА ОБОЗНАЧЕНИЯ ВЕНТИЛЯТОР VKR 400/28 – 2 E pr

1 2 3 4 5 6 7

1	– Наименование.
2	– Канальный крышный.
3	– Размер базы основания, мм (типоразмер).
4	– Диаметр рабочего колеса, см.
5	– Количество полюсов электромотора, шт.
6	– Питание: E – однофазное (220), D – трехфазное (380).
7	– Варианты исполнения: ec – ЕС-колеса; pr – премиум; • – стандарт.

ГАРАНТИЙНЫЙ СРОК:

- 18 месяцев;
- pr** 36 месяцев.



ГАБАРИТНЫЕ И ПРИСОЕДИНИТЕЛЬНЫЕ РАЗМЕРЫ

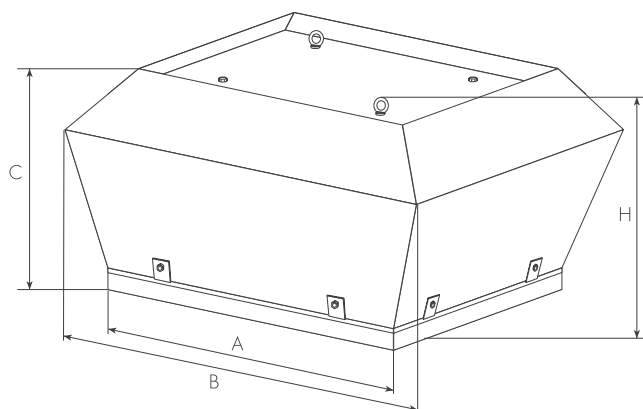

Модель	Размеры, мм				Масса, кг	
	A	B	C	H	•	pr
СТАНДАРТ / ПРЕМИУМ						
VKR 300/22-2E	300	380	223	255	8,4	9
VKR 400/28-2E	400	490	266	282	12,1	14
VKR 560/35-4E (D)	560	655	332	348	24	25
VKR 560/40-4E	560	655	333	350	27,8	25
VKR 630/45-4E	630	775	414	429	36,2	40
VKR 630/50-4D	630	775	430	443	45,8	50
VKR 900/56-4D	900	1015	461	475	71,4	78
VKR 900/63-4D	900	1032	509	522	95,9	86

СВОДНЫЕ ХАРАКТЕРИСТИКИ

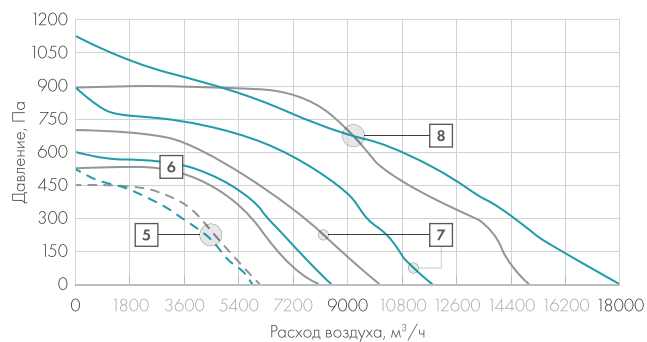
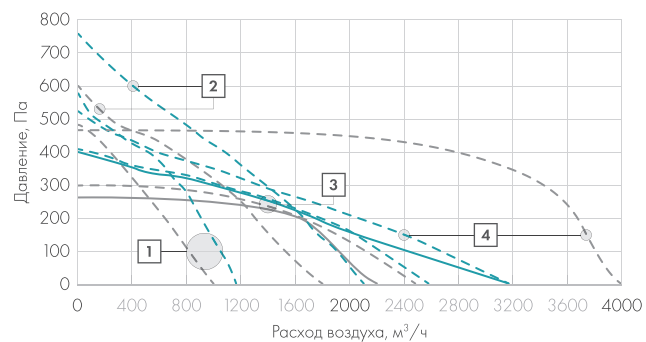

- **pr** – премиум (**D**) **1** VKR 300/22 E **3** VKR 560/35 E (D)
- - - **pr** – премиум (**E**) **2** VKR 400/28 E **4** VKR 560/40 E
- **•** – стандарт (**D**)
- - - **•** – стандарт (**E**)

- 5** VKR 630/30 E **7** VKR 900/53 E
- 6** VKR 630/50 E **8** VKR 900/63 E



Модель	Макс. расход, м ³ /ч	Макс. давление, Па	Питание, В/Гц	Потребление, кВт	Ток, А	Частота вращения, об/мин	Температура перемещ. воздуха, °С	Уровень звук. давления, вх/вых/кор, дБ(А)	Класс защиты двигателя	* Схема эл. соединений
СТАНДАРТ										
ОДНОФАЗНЫЕ										
VKR 300/22-2E	1000	490	230/50	0,15	0,70	2600	-25/+50	67/69/59	IP44	4
VKR 400/28-2E	1800	600	230/50	0,25	1,10	2500	-25/+50	73/76/62	IP44	4
VKR 560/35-4E	2200	260	230/50	0,22	1,00	1360	-25/+50	64/66/49	IP44	4
VKR 560/40-4E	4000	480	230/50	0,56	2,46	1350	-25/+50	65/68/52	IP44	4
VKR 630/45-4E	6000	450	230/50	0,83	4,10	1340	-25/+50	64/67/54	IP54	2
ТРЕХФАЗНЫЕ										
VKR 560/35-4D	2500	300	380/50	0,22	0,47	1380	-25/+50	66/69/53	IP44	3
VKR 630/50-4D	8000	530	380/50	1,56	2,90	1330	-25/+50	72/79/64	IP54	3
VKR 900/56-4D	10000	700	380/50	2,30	3,70	1325	-25/+50	73/81/62	IP54	3
VKR 900/63-4D	15000	900	380/50	4,30	6,80	1370	-25/+50	76/84/65	IP54	3
ПРЕМИУМ <pr>										
ОДНОФАЗНЫЕ										
VKR 300/22-2E pr	1175	575	230/50	0,16	0,68	2500	-25/+70	67/69/59	IP44	4
VKR 400/28-2E pr	2110	760	230/50	0,23	1,00	2700	-25/+40	73/76/62	IP44	4
VKR 560/35-4E pr	2585	405	230/50	0,18	0,80	1400	-25/+60	64/66/49	IP44	4
VKR 560/40-4E pr	3160	520	230/50	0,27	1,20	1300	-25/+45	65/68/52	IP44	4
VKR 630/45-4E pr	5810	520	230/50	0,68	3,0	1250	-40/+70	64/67/54	IP54	2
ТРЕХФАЗНЫЕ										
VKR 560/35-4D pr	3160	400	380/50	0,17	0,52	1400	-25/+70	66/69/53	IP44	3
VKR 630/50-4D pr	8320	600	380/50	1,43	3,00	1375	-40/+85	72/79/64	IP54	3
VKR 900/56-4D pr	11700	900	380/50	2,38	5,00	1365	-40/+60	73/81/62	IP54	3
VKR 900/63-4D pr	17920	1125	380/50	4,10	7,40	1285	-40/+65	76/84/65	IP54	3
ЭЛЕКТРОННО-КОММУТИРУЕМЫЕ <ec>										
ОДНОФАЗНЫЕ										
VKR 300/22-2E ec	1300	730	230/50	0,17	1,70	3280	-25/+60	66/70/-	IP54	4
VKR 400/28-2E ec	2550	620	230/50	0,36	1,80	2450	-25/+60	66/71/-	IP54	4
VKR 560/35-4E ec	3000	330	230/50	0,23	1,15	1420	-25/+40	61/64/-	IP20	4
VKR 560/40-4E ec	3900	305	230/50	0,27	1,35	1200	-25/+60	59/63/-	IP54	4
VKR 630/45-4E ec	6200	580	230/50	0,76	3,90	1440	-25/+60	68/74/-	IP54	2
ТРЕХФАЗНЫЕ										
VKR 560/35-4D ec	5300	1050	380/50	1,25	2,10	2500	-25/+60	61/66/-	IP54	3
VKR 630/50-4D ec	8700	680	380/50	1,25	2,10	1400	-25/+60	72/77/-	IP54	3
VKR 900/56-4D ec	14000	1050	380/50	3,10	5,00	1560	-25/+60	75/80/-	IP54	3
VKR 900/63-4D ec	17800	950	380/50	3,60	5,70	1340	-25/+60	79/84/-	IP54	3

*Для просмотра электрических схем соединений откройте стр. 47 каталога.



РАБОЧИЕ ХАРАКТЕРИСТИКИ: ИСПОЛНЕНИЕ СТАНДАРТ

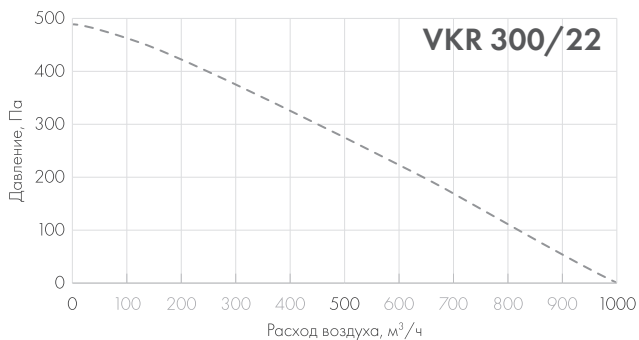

Lwa, дБ(A)	Общий	Диапазон частот, Гц							
		63	125	250	500	1k	2k	4k	8k
ОДНОФАЗНЫЕ - - -									
Вход	67	51	63	61	59	53	53	52	46
Выход	69	52	60	64	62	62	60	58	51
Корпус	59	35	42	56	52	53	46	43	38

Условия измерений: L = 365 м³/ч, Ps = 220 Па

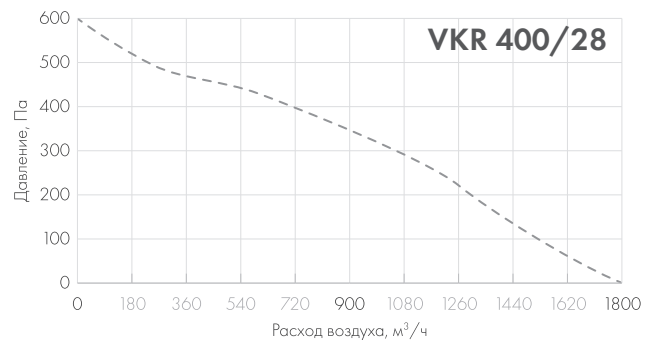

Lwa, дБ(A)	Общий	Диапазон частот, Гц							
		63	125	250	500	1k	2k	4k	8k
ОДНОФАЗНЫЕ - - -									
Вход	73	61	69	64	60	63	64	62	58
Выход	76	56	65	64	67	72	69	68	62
Корпус	62	34	50	58	54	57	51	47	43

Условия измерений: L = 673 м³/ч, Ps = 305 Па

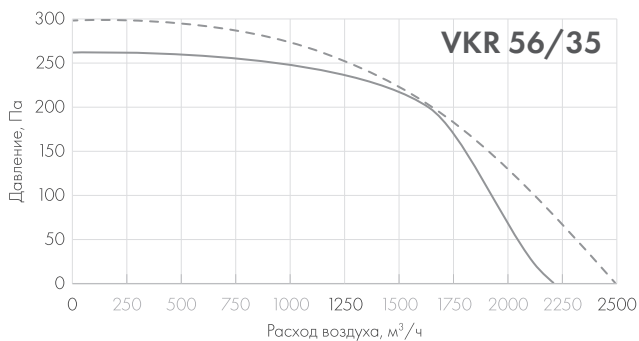

Lwa, дБ(A)	Общий	Диапазон частот, Гц							
		63	125	250	500	1k	2k	4k	8k
ОДНОФАЗНЫЕ - - -									
Вход	64	49	60	52	47	51	52	49	50
Выход	66	44	60	52	54	60	57	55	48
Корпус	49	21	43	47	41	44	38	32	29

Условия измерений: L = 1034 м³/ч, Ps = 365 Па

Lwa, дБ(A)	Общий	Диапазон частот, Гц							
		63	125	250	500	1k	2k	4k	8k
ТРЕХФАЗНЫЕ - - -									
Вход	66	58	60	56	54	58	59	55	51
Выход	69	47	58	56	61	64	61	61	56
Корпус	53	28	43	48	48	45	42	40	35

Условия измерений: L = 1180 м³/ч, Ps = 375 Па

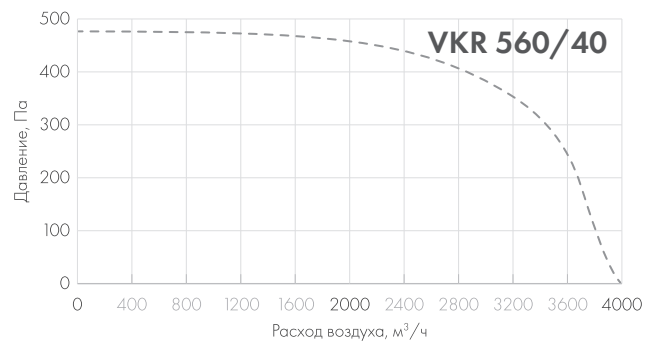

Lwa, дБ(A)	Общий	Диапазон частот, Гц							
		63	125	250	500	1k	2k	4k	8k
ОДНОФАЗНЫЕ - - -									
Вход	65	56	61	52	53	57	56	53	49
Выход	68	51	58	57	60	63	61	59	54
Корпус	52	33	46	46	44	44	39	36	32

Условия измерений: L = 878 м³/ч, Ps = 470 Па

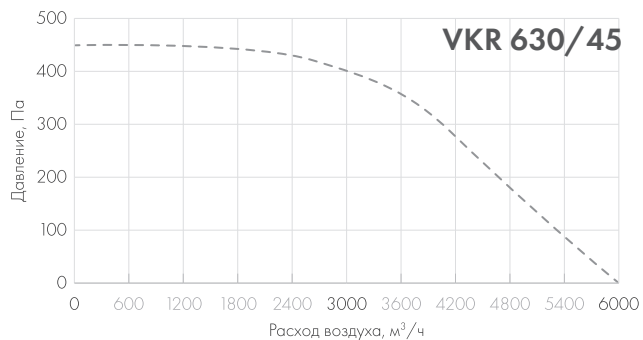

Lwa, дБ(A)	Общий	Диапазон частот, Гц							
		63	125	250	500	1k	2k	4k	8k
ОДНОФАЗНЫЕ - - -									
Вход	64	59	58	50	50	55	54	51	48
Выход	67	54	57	56	60	62	60	58	53
Корпус	54	37	46	48	46	49	44	44	40

Условия измерений: L = 2260 м³/ч, Ps = 615 Па

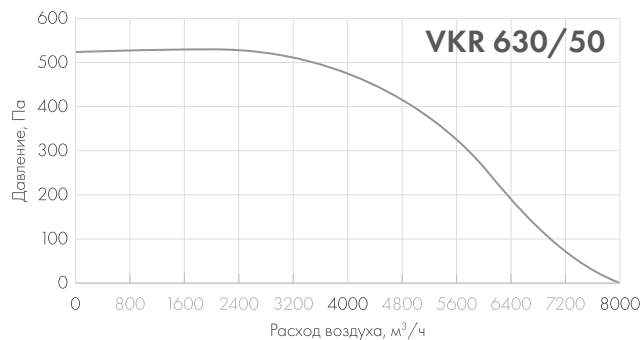

Lwa, дБ(A)	Общий	Диапазон частот, Гц							
		63	125	250	500	1k	2k	4k	8k
ТРЕХФАЗНЫЕ — — —									
Вход	72	71	64	64	60	65	64	60	56
Выход	79	60	67	66	71	75	73	70	64
Корпус	64	46	57	58	56	58	53	39	47

Условия измерений: L = 3083 м³/ч, Ps = 797 Па

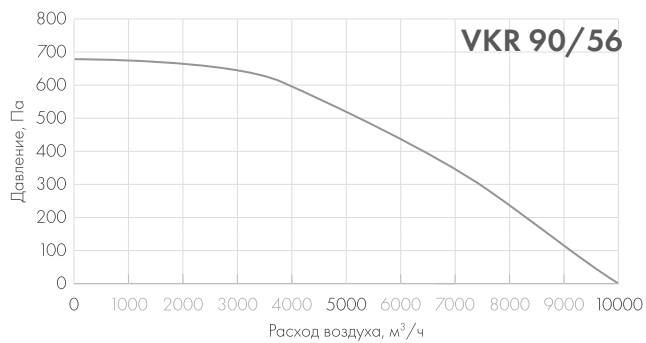

Lwa, дБ(A)	Общий	Диапазон частот, Гц							
		63	125	250	500	1k	2k	4k	8k
ТРЕХФАЗНЫЕ — — —									
Вход	73	59	63	64	67	67	66	62	56
Выход	81	63	68	74	75	77	72	65	56
Корпус	62	51	56	54	56	55	54	49	42

Условия измерений: L = 4152 м³/ч, Ps = 905 Па

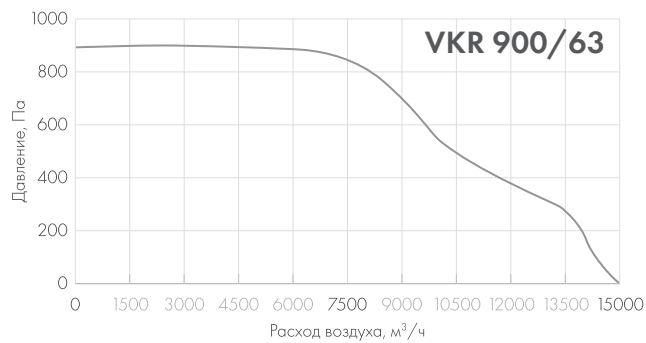

Lwa, дБ(A)	Общий	Диапазон частот, Гц							
		63	125	250	500	1k	2k	4k	8k
ТРЕХФАЗНЫЕ — — —									
Вход	76	62	66	67	70	70	69	65	59
Выход	84	66	71	77	78	80	75	68	59
Корпус	65	54	59	57	59	58	57	52	45

Условия измерений: L = 4040 м³/ч, Ps = 995 Па



РАБОЧИЕ ХАРАКТЕРИСТИКИ: ИСПОЛНЕНИЕ ПРЕМИУМ

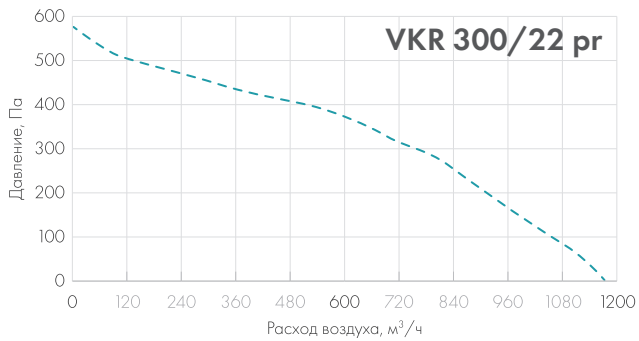

Lwa, дБ(A)	Общий	Диапазон частот, Гц							
		63	125	250	500	1k	2k	4k	8k
ОДНОФАЗНЫЕ ---									
Вход	67	51	63	61	59	53	53	52	46
Выход	69	52	60	64	62	62	60	58	51
Корпус	59	35	42	56	52	53	46	43	38
Условия измерений: L = 365 м³/ч, Ps = 220 Па									

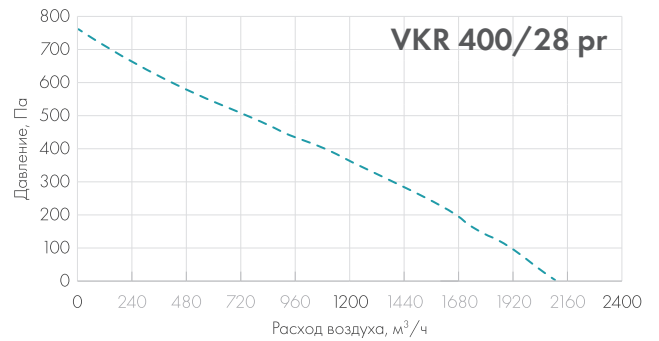

Lwa, дБ(A)	Общий	Диапазон частот, Гц							
		63	125	250	500	1k	2k	4k	8k
ОДНОФАЗНЫЕ ---									
Вход	73	61	69	64	60	63	64	62	58
Выход	76	56	65	64	67	72	69	68	62
Корпус	62	34	50	58	54	57	51	47	43
Условия измерений: L = 673 м³/ч, Ps = 305 Па									

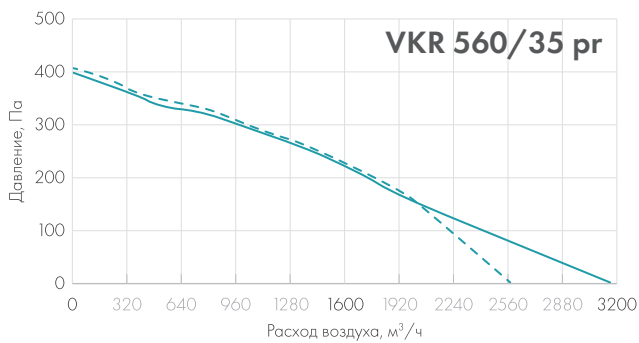

Lwa, дБ(A)	Общий	Диапазон частот, Гц							
		63	125	250	500	1k	2k	4k	8k
ОДНОФАЗНЫЕ ---									
Вход	64	49	60	52	47	51	52	49	50
Выход	66	44	60	52	54	60	57	55	48
Корпус	49	21	43	47	41	44	38	32	29
Условия измерений: L = 1034 м³/ч, Ps = 365 Па									
ТРЕХФАЗНЫЕ —									
Вход	66	58	60	56	54	58	59	55	51
Выход	69	47	58	56	61	64	61	61	56
Корпус	53	28	43	48	48	45	42	40	35
Условия измерений: L = 1180 м³/ч, Ps = 375 Па									

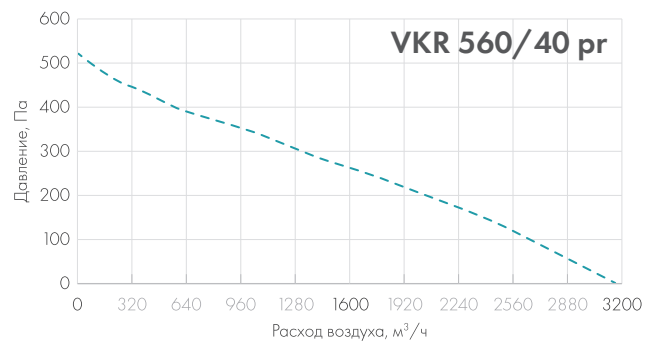

Lwa, дБ(A)	Общий	Диапазон частот, Гц							
		63	125	250	500	1k	2k	4k	8k
ОДНОФАЗНЫЕ ---									
Вход	65	56	61	52	53	57	56	53	49
Выход	68	51	58	57	60	63	61	59	54
Корпус	52	33	46	46	44	44	39	36	32
Условия измерений: L = 878 м³/ч, Ps = 470 Па									

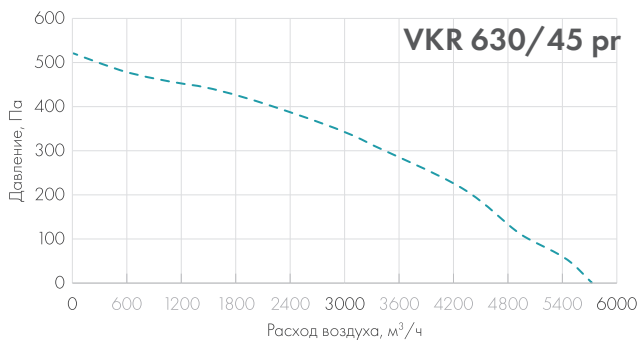

Lwa, дБ(А)	Общий	Диапазон частот, Гц							
		63	125	250	500	1k	2k	4k	8k
ОДНОФАЗНЫЕ - - -									
Вход	64	59	58	50	50	55	54	51	48
Выход	67	54	57	56	60	62	60	58	53
Корпус	54	37	46	48	46	49	44	44	40

Условия измерений: L = 2260 м³/ч, Ps = 615 Па

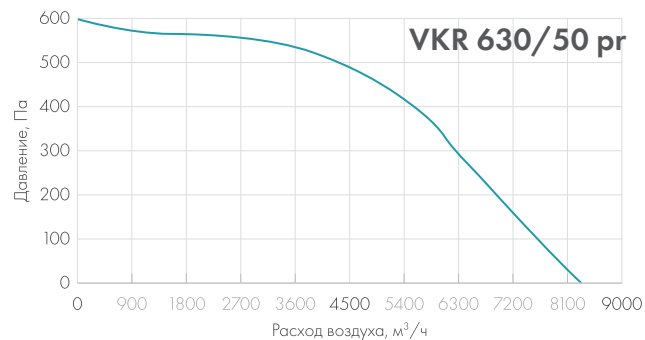

Lwa, дБ(А)	Общий	Диапазон частот, Гц							
		63	125	250	500	1k	2k	4k	8k
ТРЕХФАЗНЫЕ — — —									
Вход	72	71	64	64	60	65	64	60	56
Выход	79	60	67	66	71	75	73	70	64
Корпус	64	46	57	58	56	58	53	39	47

Условия измерений: L = 3083 м³/ч, Ps = 797 Па

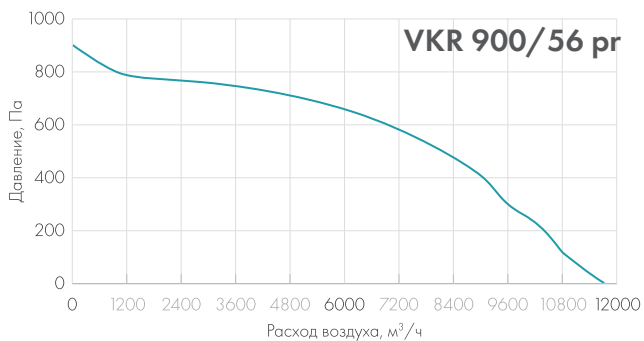

Lwa, дБ(А)	Общий	Диапазон частот, Гц							
		63	125	250	500	1k	2k	4k	8k
ТРЕХФАЗНЫЕ — — —									
Вход	73	59	63	64	67	67	66	62	56
Выход	81	63	68	74	75	77	72	65	56
Корпус	62	51	56	54	56	55	54	49	42

Условия измерений: L = 4152 м³/ч, Ps = 905 Па

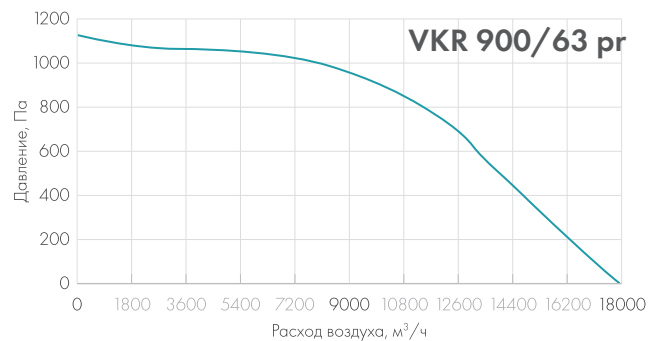

Lwa, дБ(А)	Общий	Диапазон частот, Гц							
		63	125	250	500	1k	2k	4k	8k
ТРЕХФАЗНЫЕ — — —									
Вход	76	62	66	67	70	70	69	65	59
Выход	84	66	71	77	78	80	75	68	59
Корпус	65	54	59	57	59	58	57	52	45

Условия измерений: L = 4040 м³/ч, Ps = 995 Па



РАБОЧИЕ ХАРАКТЕРИСТИКИ: ИСПОЛНЕНИЕ ЕС

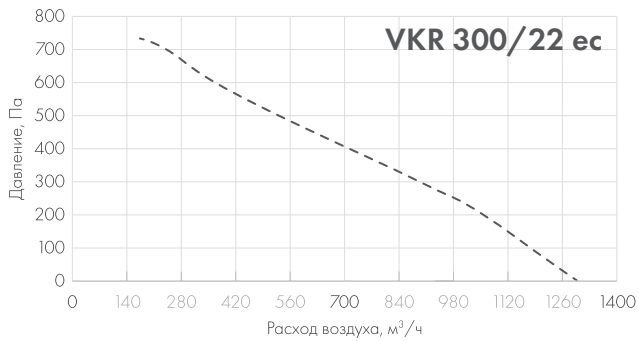

Lwa, дБ(A)	Общий	Диапазон частот, Гц							
		63	125	250	500	1k	2k	4k	8k
ОДНОФАЗНЫЕ ---									
Вход	66	38	44	54	57	61	61	58	53
Выход	70	35	45	55	58	64	66	62	57
Корпус	-	-	-	-	-	-	-	-	-
Условия измерений: L = 365 м³/ч, Ps = 220 Па									

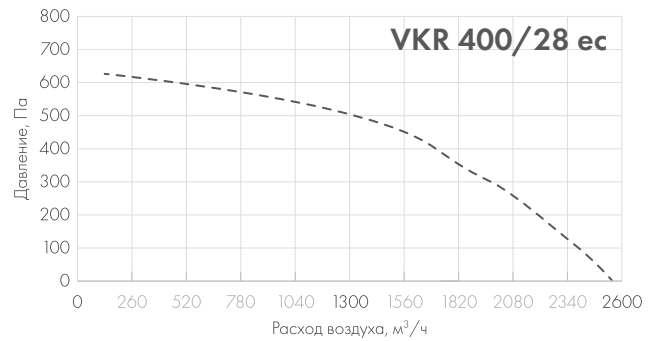

Lwa, дБ(A)	Общий	Диапазон частот, Гц							
		63	125	250	500	1k	2k	4k	8k
ОДНОФАЗНЫЕ ---									
Вход	66	45	54	59	62	59	56	51	49
Выход	71	44	57	62	65	65	63	57	51
Корпус	-	-	-	-	-	-	-	-	-
Условия измерений: L = 673 м³/ч, Ps = 305 Па									

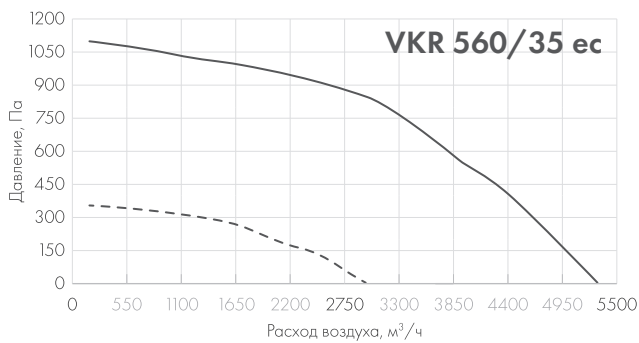

Lwa, дБ(A)	Общий	Диапазон частот, Гц							
		63	125	250	500	1k	2k	4k	8k
ОДНОФАЗНЫЕ ---									
Вход	61	38	46	52	56	56	53	51	46
Выход	64	38	47	53	58	60	58	52	46
Корпус	-	-	-	-	-	-	-	-	-
Условия измерений: L = 1034 м³/ч, Ps = 365 Па									
ТРЕХФАЗНЫЕ —									
Вход	61	37	47	53	55	54	52	53	49
Выход	66	37	48	55	58	62	59	55	49
Корпус	-	-	-	-	-	-	-	-	-
Условия измерений: L = 1180 м³/ч, Ps = 375 Па									

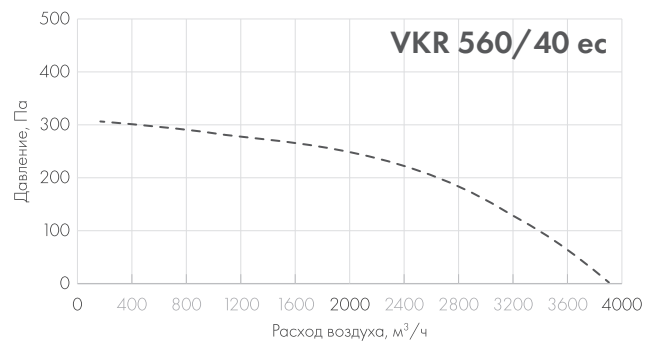

Lwa, дБ(A)	Общий	Диапазон частот, Гц							
		63	125	250	500	1k	2k	4k	8k
ОДНОФАЗНЫЕ ---									
Вход	59	40	48	52	54	51	50	45	42
Выход	63	39	49	55	58	58	55	47	43
Корпус	-	-	-	-	-	-	-	-	-
Условия измерений: L = 878 м³/ч, Ps = 470 Па									

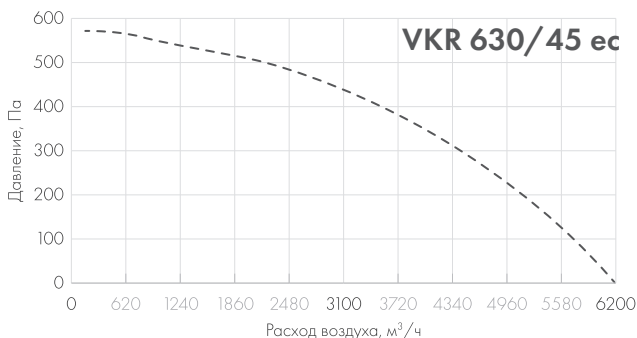

Lwa, дБ(А)	Общий	Диапазон частот, Гц							
		63	125	250	500	1k	2k	4k	8k
ОДНОФАЗНЫЕ - - -									
Вход	68	47	57	62	64	61	58	54	56
Выход	74	46	59	65	70	70	65	60	55
Корпус	-	-	-	-	-	-	-	-	-

Условия измерений: L = 2260 м³/ч, Ps = 615 Па



Lwa, дБ(А)	Общий	Диапазон частот, Гц							
		63	125	250	500	1k	2k	4k	8k
ТРЕХФАЗНЫЕ — — —									
Вход	72	47	61	66	66	64	61	57	58
Выход	77	47	61	70	72	71	66	62	57
Корпус	-	-	-	-	-	-	-	-	-

Условия измерений: L = 3083 м³/ч, Ps = 797 Па

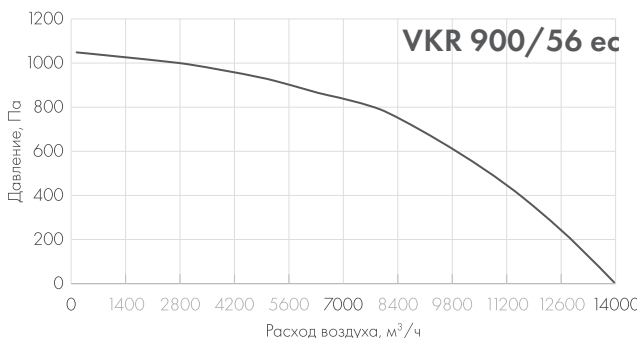

Lwa, дБ(А)	Общий	Диапазон частот, Гц							
		63	125	250	500	1k	2k	4k	8k
ТРЕХФАЗНЫЕ — — —									
Вход	75	48	67	68	68	67	67	63	57
Выход	80	51	67	72	75	74	72	69	61
Корпус	-	-	-	-	-	-	-	-	-

Условия измерений: L = 4152 м³/ч, Ps = 905 Па

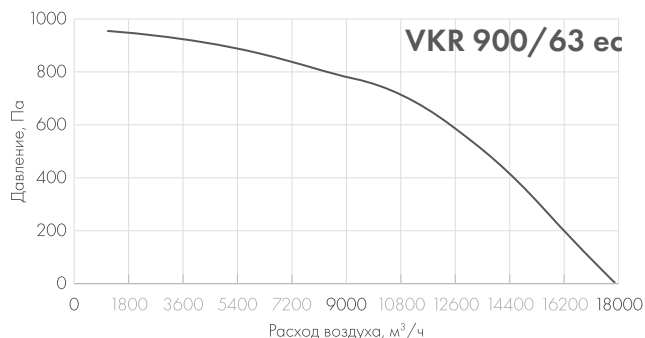

Lwa, дБ(А)	Общий	Диапазон частот, Гц							
		63	125	250	500	1k	2k	4k	8k
ТРЕХФАЗНЫЕ — — —									
Вход	79	60	69	75	70	71	69	67	62
Выход	84	63	73	77	79	77	74	70	64
Корпус	-	-	-	-	-	-	-	-	-

Условия измерений: L = 4040 м³/ч, Ps = 995 Па



5. ВЕНТИЛЯТОРЫ ОСЕВЫЕ

ПРИМЕНЕНИЕ

Вентиляторы монтируются в стеновых проемах или других несущих конструкциях. Используются в системах вентиляции производственных и общественных помещений для обдува холодильной техники и оборудования, отвода тепла и кондиционирования.

ВАРИАНТЫ ИСПОЛНЕНИЙ:

- 01** – фланцевое;
- 02** – с защитной решеткой;
- 03** – с настенной панелью.



ПРЕИМУЩЕСТВА И КОНСТРУКЦИЯ: ¹

- корпус из оцинкованной стали;
- полимерное покрытие корпуса;
- лопасти из оцинкованной стали, покрыты эмалью;
- термозащита двигателя встроенная;
- возможность регулирования скорости;
- малая монтажная ширина;
- не требуют обслуживания;
- электродвигатели с внешним ротором.

ГАРАНТИЙНЫЙ СРОК:

- 18 месяцев.

РАСШИФРОВКА ОБОЗНАЧЕНИЯ ВЕНТИЛЯТОР VO 200/2 – E 01 S

1 2 3 4 5 6 7

1	– Наименование.
2	– Вентилятор осевой.
3	– Типоразмер мм.
4	– Количество полюсов электромотора, шт.
5	– Питание: E – однофазное (220), D – трехфазное (380).
6	– Варианты исполнения: 01 – фланцевое; 02 – с защитной решеткой; 03 – с настенной панелью.
7	– Направление воздуха: S - от двигателя, V - на двигатель.

¹ Пункты без наименования относятся ко всем вариантам исполнения.



ГАБАРИТНЫЕ И ПРИСОЕДИНИТЕЛЬНЫЕ РАЗМЕРЫ

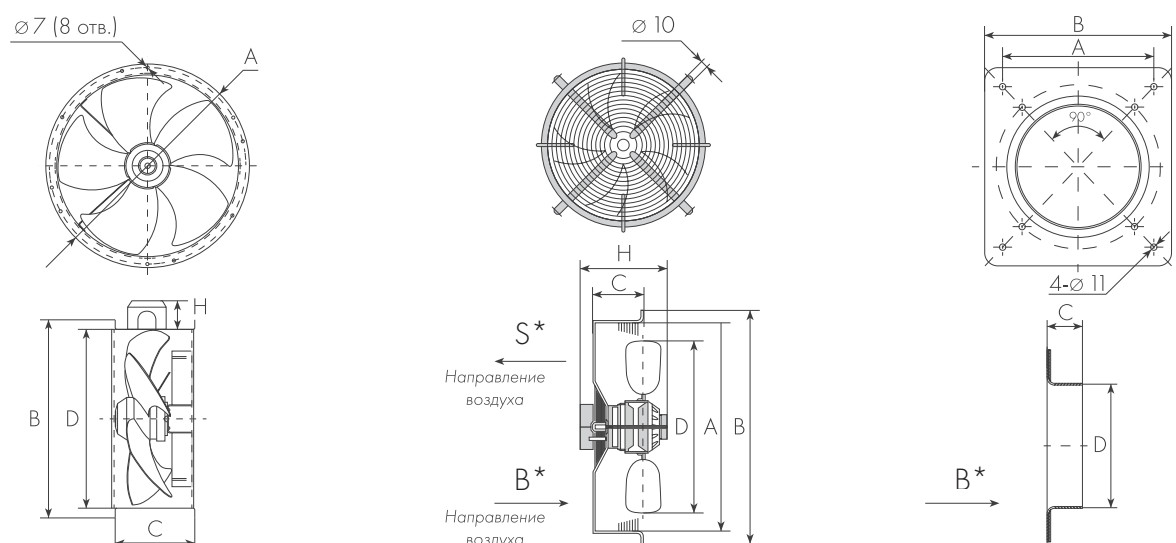

Модель	Размеры, мм					Масса, кг
	A	B	C	D	H	
СЕРИЯ 01 – ФЛАНЦЕВОЕ ИСПОЛНЕНИЕ						
VO 200	230	250	180	208	52	-
VO 250	285	310	180	260	52	-
VO 300	356	382	180	310	52	-
VO 350	395	421	180	359	52	-
VO 400	438	465	190	400	52	-
VO 450	487	515	190	460	52	-
VO 500	541	567	250	513	71	-
VO 560	605	635	250	565	71	-
VO 630	674	707	250	643	71	-
СЕРИЯ 02 – С ЗАЩИТНОЙ РЕШЕТКОЙ						
VO 200	220	250	50	195	126	1,9
VO 250	282	320	75	250	134	2,5
VO 300	322	360	80	300	158	3,2
VO 350	375	422	80	350	158	4,7
VO 400	422	470	90	391	171	6,1
VO 450	475	522	90	446	183	6,9
VO 500	525	570	90	499	186	9,5
VO 560	575	624	100	553	201	10,5
VO 630	680	750	100	628	221	15,0
СЕРИЯ 03 – С НАСТЕННОЙ ПАНЕЛЬЮ						
VO 200	260	312	52±1	205	-	-
VO 250	320	370	55±1	260	-	-
VO 300	380	430	80±1	315	-	-
VO 350	435	485	85±1	360	-	-
VO 400	490	540	100±1	410	-	-
VO 450	535	575	100±1	460	-	-
VO 500	615	655	120±1	510	-	-
VO 560	675	725	135±1	560	-	-
VO 630	750	805	150±1	630	-	-

* По умолчанию все вентиляторы серии VO-02 и VO-03 поставляются с направлением потока воздуха В.



СВОДНЫЕ ХАРАКТЕРИСТИКИ

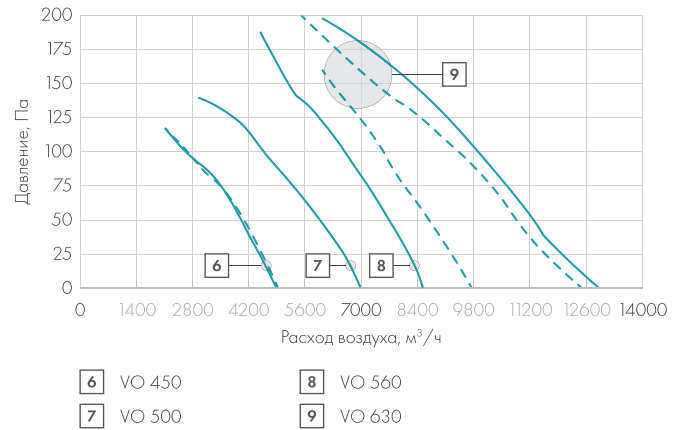
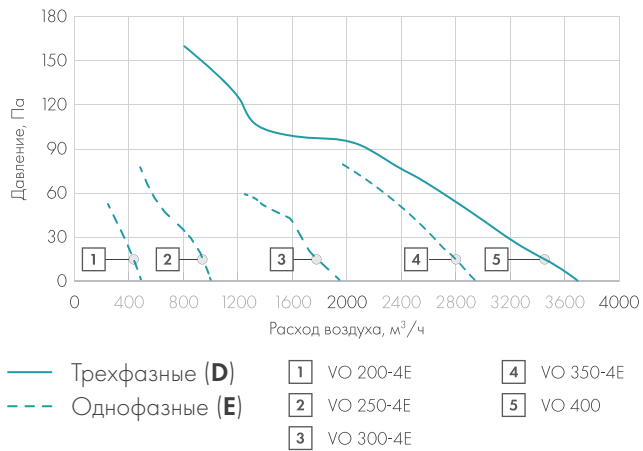

ТЕХНИЧЕСКИЕ ДАННЫЕ

Модель	Макс. расход, м³/ч	Макс. давление, Па	Питание, В/Гц	Потребление, кВт	Ток, А	Частота вращения, об/мин	Температура перемещ. воздуха, °С	Уровень звук. давления, дБ(А)	Класс защиты двигателя	*Схема эл. соединений
СЕРИЯ 01 / 02 / 03										
VO 200										
VO 200-4E	490	52	230/50	0,03	0,12	1460	-25/+75	60	IP 54	5
VO 250										
VO 250-4E	1000	80	230/50	0,05	0,22	1380	-25/+75	75	IP 54	5
VO 300										
VO 300-4E	1900	60	230/50	0,09	0,38	1370	-25/+65	55	IP 54	5
VO 350										
VO 350-4E	2980	80	230/50	0,14	0,68	1370	-25/+65	62	IP 54	5
VO 400										
VO 400-4E	3700	160	230/50	0,18	0,81	1350	-25/+65	67	IP 54	5
VO 400-4D	3700	160	380/50	0,19	0,48	1380	-25/+65	67	IP 54	7
VO 450										
VO 450-4E	4800	120	230/50	0,25	1,15	1380	-25/+55	71	IP 54	5
VO 450-4D	4820	120	380/50	0,25	0,58	1400	-25/+55	68	IP 54	7
VO 500										
VO 500-4E	6950	160	230/50	0,42	1,85	1320	-25/+50	72	IP 54	5
VO 500-4D	7000	160	380/50	0,45	0,93	1320	-25/+50	72	IP 54	7
VO 560										
VO 560-4E	8500	180	230/50	0,55	2,45	1310	-25/+50	74	IP 54	5
VO 560-4D	8500	180	380/50	0,65	1,20	1300	-25/+50	74	IP 54	7
VO 630										
VO 630-4E	12500	185	230/50	0,81	3,50	1315	-25/+50	78	IP 54	6
VO 630-6E	9600	160	230/50	0,50	2,20	930	-25/+50	75	IP 54	5
VO 630-4D	13000	190	380/50	0,86	1,95	1365	-25/+50	81	IP 54	7

*Для просмотра электрических схем соединений откройте стр. 47 каталога.

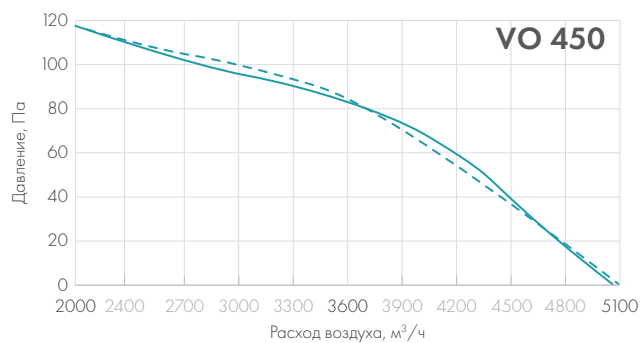
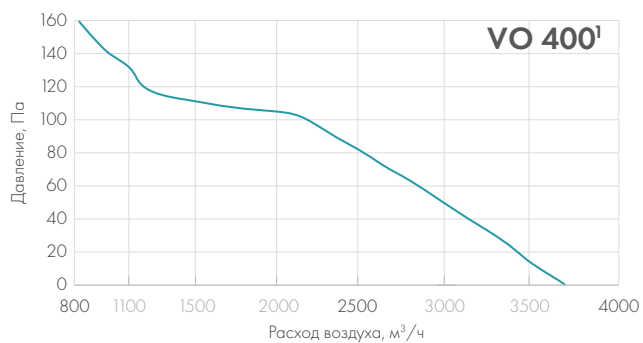
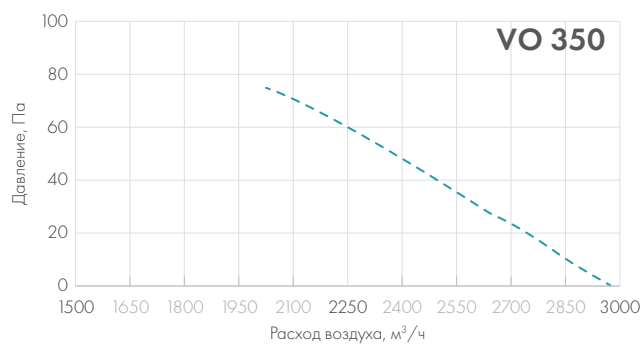
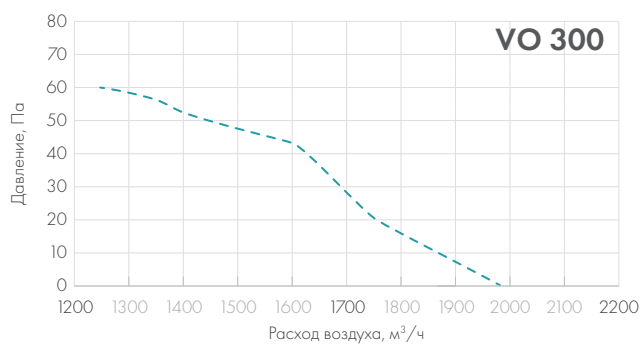
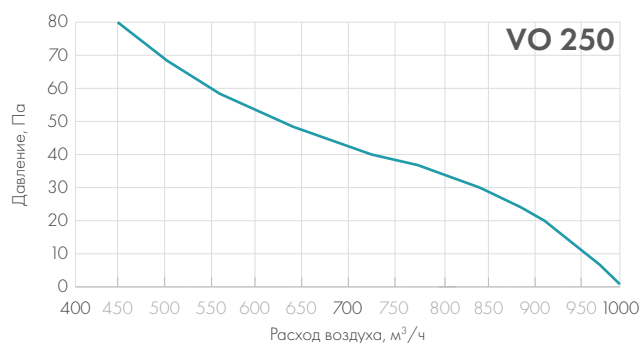
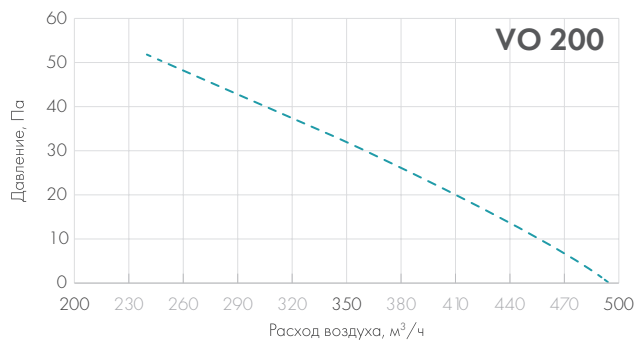

¹ Графики на однофазные и трехфазные вентиляторы совпадают.

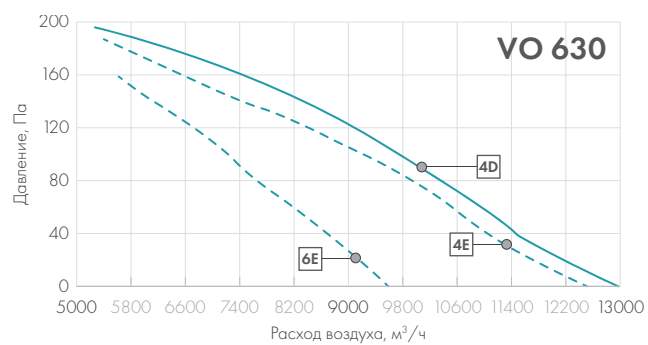
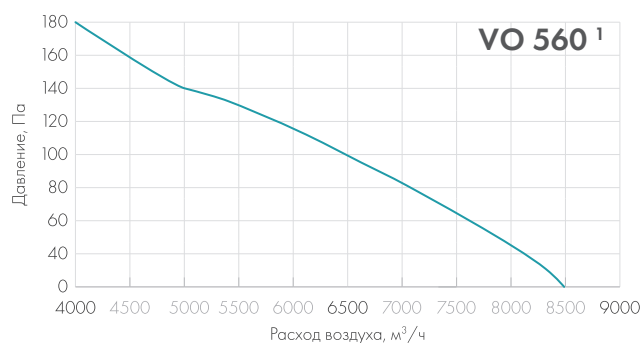
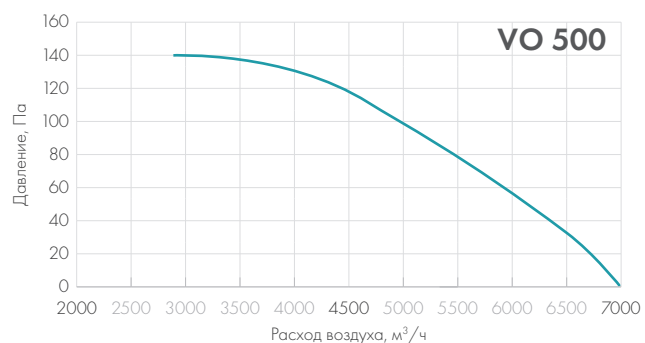

¹ Графики на однофазные и трехфазные вентиляторы совпадают.



6. КРЫШНЫЕ ПЕРЕХОДЫ

ПРИМЕНЕНИЕ

Переходы служат соединительным элементом между крышными вентиляторами (VKR) и сетью воздуховодов. Обеспечивают надежное соединение и защиту от попадания воды в канал воздуховода. Устанавливаются на крышу здания в отверстие в кровле, закрепляются болтами и гидроизолируются.

ВАРИАНТЫ ИСПОЛНЕНИЙ:

KP — крышные переходы стандарт;

KPU — крышные переходы утепленные.

ПРЕИМУЩЕСТВА И КОНСТРУКЦИЯ:¹

- корпус из стального листа;
- фланец с крепежной резьбой M8;
- крышные переходы значительно облегчают и ускоряют монтаж крышных вентиляторов VKR;
- могут использоваться практически на всех видах крыш;
- возможно исполнение с наклонным основанием для закрепления на крыше со скатом;
- возможность пропустить электромонтажный кабель через крышный переход и вывести его через полость крышного вентилятора VKR к клеммной коробке.

KP Внутренняя изоляция — вспененный полиэтилен толщиной 25 мм с самозатухающей обработкой.

KPU Теплоизоляционный слой из минеральной ваты толщиной 50 мм.

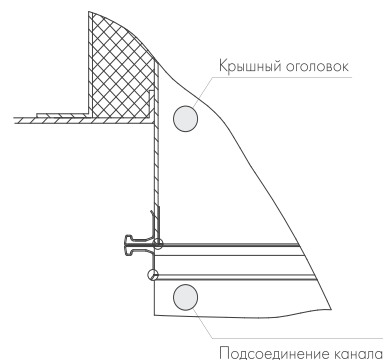
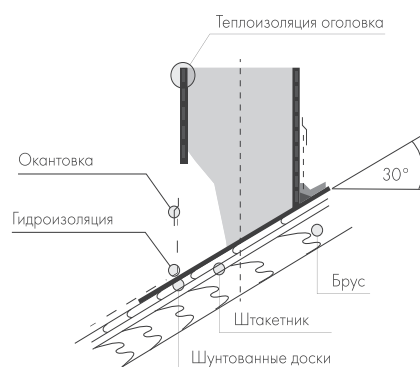
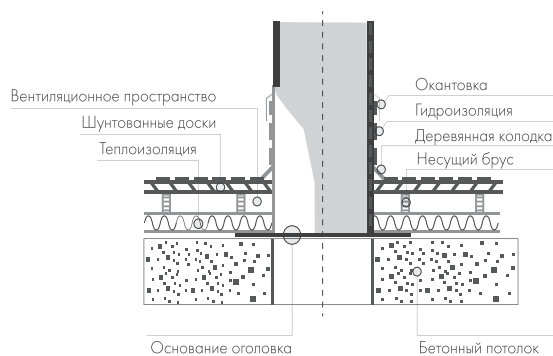

РАСШИФРОВКА ОБОЗНАЧЕНИЯ ВЕНТИЛЯТОР KP 63

1 2 3

1	– Наименование.
2	– Крышный переход KP - стандарт, KPU - премиум.
3	– Размер базы основания, см (типоразмер).

¹ Пункты без наименования относятся ко всем вариантам исполнения. **KPU** относится к вариантам крышных переходов утепленных.



ГАБАРИТНЫЕ И ПРИСОЕДИНИТЕЛЬНЫЕ РАЗМЕРЫ

СХЕМА КРУ



СХЕМА КР



Модель КР	Размеры, мм			
	A	B	C	D
КР 30	296	246	270	616
КР 40	396	346	370	716
КР 56	556	506	530	876
КР 63	626	576	600	946
КР 90	896	846	870	1216

Модель КРУ	Размеры, мм					Шинорейка ²
	A	B	C	D	F	
КРУ 30	296	197	270	616	230	20
КРУ 40	396	297	370	716	330	20
КРУ 56	556	457	530	876	490	20
КРУ 63	626	527	600	946	560	30
КРУ 90	896	797	870	1216	830	30

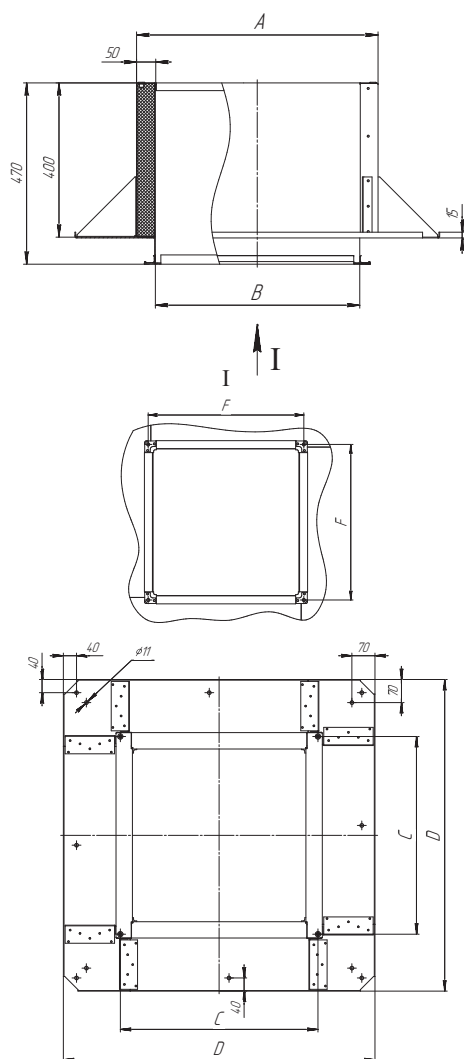
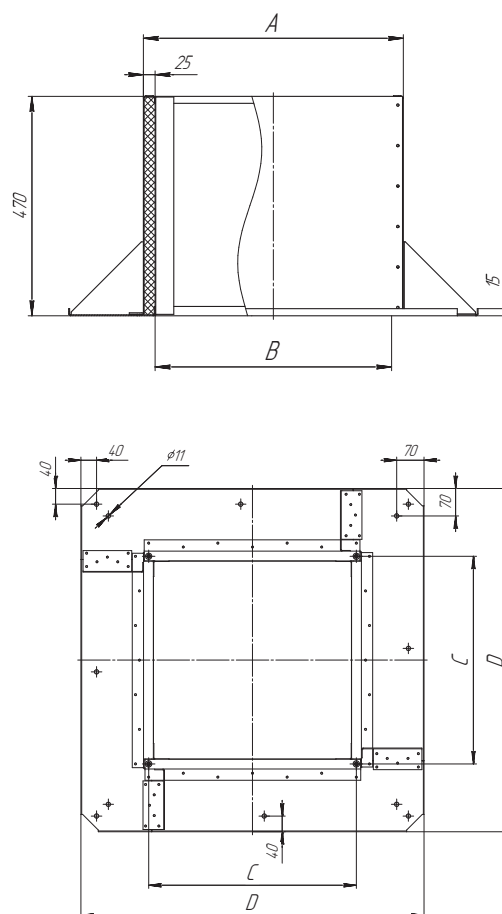
² Данный параметр справедлив для исполнения крышных переходов утепленных КРУ.



7. РЕГУЛЯТОРЫ СКОРОСТИ И ГИБКИЕ ВСТАВКИ

Модель	Регулятор скорости	Гибкие вставки, 2 шт.
ВКК СТАНДАРТ		
ОДНОФАЗНЫЕ		
VKK 100 m	R-E-1,5G (1,5A), CPM -2,5Щ, CPM -2A	-
VKK 125 m	R-E-1,5G (1,5A), CPM -2,5Щ, CPM -2A	-
VKK 160 m	R-E-1,5G (1,5A), CPM -2,5Щ, CPM -2A	-
VKK 200 m	R-E-1,5G (1,5A), CPM -2,5Щ, CPM -2A	-
VKK 250 m	R-E-1,5G (1,5A), CPM -2,5Щ, CPM -2A	-
VKK 315 m	R-E-1,5G (1,5A), CPM -2,5Щ, CPM -2A	-
VKK 355-4E m	R-E-1,5G (1,5A), CPM -2,5Щ, CPM -2A	-
ТРЕХФАЗНЫЕ		
VKK 355-4D m	VLT ND-051-0,37-3L	-
ВКК ПРЕМИУМ		
ОДНОФАЗНЫЕ		
VKK 100 pr	R-E-1,5G (1,5A), CPM -2,5Щ, CPM -2A	-
VKK 125 pr	R-E-1,5G (1,5A), CPM -2,5Щ, CPM -2A	-
VKK 160 pr	R-E-1,5G (1,5A), CPM -2,5Щ, CPM -2A	-
VKK 200 pr	R-E-1,5G (1,5A), CPM -2,5Щ, CPM -2A	-
VKK 250 pr	R-E-1,5G (1,5A), CPM -2,5Щ, CPM -2A	-
VKK 315 pr	R-E-1,5G (1,5A), CPM -2,5Щ, CPM -2A	-
ВКР СТАНДАРТ		
ОДНОФАЗНЫЕ		
VKR 400-200/20-4E	R-E-6G (6A), CPM -2,5Щ, CPM -2A	BГ 400-200
VKR 500-250/22-4E	R-E-6G (6A), CPM -2,5Щ, CPM -3A	BГ 500-250
VKR 500-300/25-4E	R-E-6G (6A), CPM -5Щ, CPM -5A	BГ 500-300
VKR 600-300/28-4E	R-E-7,5G (7,5A)	BГ 600-300
ТРЕХФАЗНЫЕ		
VKR 400-200/20-4D	VLT ND-051-0,37-3L	BГ 400-200
VKR 500-250/22-4D	VLT ND-051-0,37-3L	BГ 500-250
VKR 500-300/25-4D	VLT ND-051-0,75-3L	BГ 500-300
VKR 600-300/28-4D	VLT ND-051-1,5-3L	BГ 600-300
VKR 600-350/31-4D	VLT ND-051-2,2-3L	BГ 600-350
VKR 700-400/35-4D	VLT ND-051-3,0-3L	BГ 700-400
VKR 800-500/40-4D	VLT ND-051-4,0-3L	BГ 800-500
VKR 900-500/45-6D	VLT ND-051-3,0-3L	BГ 900-500
VKR 1000-500/50-6D	VLT ND-051-4,0-3L	BГ 1000-500
ВКР ПРЕМИУМ		
ОДНОФАЗНЫЕ		
VKR 400-200/20-4E pr	R-E-1,5G (1,5A), CPM -2,5Щ, CPM -2A	BГ 400-200
VKR 500-250/22-4E pr	R-E-6G (6A), CPM -2,5Щ, CPM -2A	BГ 500-250
VKR 500-300/25-4E pr	R-E-6G (6A), CPM -2,5Щ, CPM -3A	BГ 500-300
VKR 600-300/28-4E pr	R-E-6G (6A), CPM -5Щ, CPM -5A	BГ 600-300
ТРЕХФАЗНЫЕ		
VKR 400-200/20-4D pr	VLT ND-051-0,37-3L	BГ 400-200
VKR 500-250/22-4D pr	VLT ND-051-0,37-3L	BГ 500-250
VKR 500-300/25-4D pr	VLT ND-051-0,75-3L	BГ 500-300
VKR 600-300/28-4D pr	VLT ND-051-1,5-3L	BГ 600-300
VKR 600-350/31-4D pr	VLT ND-051-2,2-3L	BГ 600-350
VKR 700-400/35-4D pr	VLT ND-051-4,0-3L	BГ 700-400
VKR 800-500/40-4D pr	VLT ND-051-4,0-3L	BГ 800-500
VKR 900-500/45-6D pr	VLT ND-051-4,0-3L	BГ 900-500



Модель	Регулятор скорости	Гибкие вставки, 2 шт.
VKPN СТАНДАРТ		
ОДНОФАЗНЫЕ		
VKPN 400-200/22-2E	R-E-1,5G (1,5A), CPM -2,5Щ, CPM -1A	BГ 400-200
VKPN 500-250/25-2E	R-E-1,5G (1,5A), CPM -2,5Щ, CPM -1A	BГ 500-250
VKPN 500-300/28-2E	R-E-1,5G (1,5A), CPM -2,5Щ, CPM -2A	BГ 500-300
VKPN 600-300/35-4E	R-E-1,5G (1,5A), CPM -2,5Щ, CPM -2A	BГ 600-300
VKPN 600-350/40-4E	R-E-6G (6A), CPM -2,5Щ, CPM -3A	BГ 600-350
VKPN 700-400/45-4E	R-E-6G (6A), CPM -5Щ, CPM -5A	BГ 700-400
ТРЕХФАЗНЫЕ		
VKPN 600-300/35-4D	VLT ND-051-0,37-3L	BГ 600-300
VKPN 600-350/40-4D	VLT ND-051-0,75-3L	BГ 600-350
VKPN 700-400/45-4D	VLT ND-051-0,75-3L	BГ 700-400
VKPN 800-500/50-4D	VLT ND-051-1,5-3L	BГ 800-500
VKPN 900-500/56-4D	VLT ND-051-1,5-3L	BГ 900-500
VKPN 1000-500/63-4D	VLT ND-051-3,0-3L	BГ 1000-500
VKPN ПРЕМИУМ		
ОДНОФАЗНЫЕ		
VKPN 400-200/22-2E pr	R-E-1,5G (1,5A), CPM -2,5Щ, CPM -1A	BГ 400-200
VKPN 500-250/25-2E pr	R-E-1,5G (1,5A), CPM -2,5Щ, CPM -1A	BГ 500-250
VKPN 500-300/28-2E pr	R-E-1,5G (1,5A), CPM -2,5Щ, CPM -2A	BГ 500-300
VKPN 600-300/35-4E pr	R-E-1,5G (1,5A), CPM -2,5Щ, CPM -1A	BГ 600-300
VKPN 600-350/40-4E pr	R-E-1,5G (1,5A), CPM -2,5Щ, CPM -1A	BГ 600-350
VKPN 700-400/45-4E pr	R-E-1,5G (1,5A), CPM -2,5Щ, CPM -1A	BГ 700-400
ТРЕХФАЗНЫЕ		
VKPN 600-300/35-4D pr	VLT ND-051-0,37-3L	BГ 600-300
VKPN 600-350/40-4D pr	VLT ND-051-0,75-3L	BГ 600-350
VKPN 700-400/45-4D pr	VLT ND-051-0,75-3L	BГ 700-400
VKPN 800-500/50-4D pr	VLT ND-051-1,5-3L	BГ 800-500
VKPN 900-500/56-4D pr	VLT ND-051-2,2-3L	BГ 900-500
VKPN 1000-500/63-4D pr	VLT ND-051-4,0-3L	BГ 1000-500
VKR СТАНДАРТ		
ОДНОФАЗНЫЕ		
VKR 300/22-2E	R-E-1,5G (1,5A), CPM -2,5Щ, CPM -1A	-
VKR 400/28-2E	R-E-1,5G (1,5A), CPM -2,5Щ, CPM -2A	-
VKR 560/35-4E	R-E-1,5G (1,5A), CPM -2,5Щ, CPM -2A	-
VKR 560/40-4E	R-E-6G (6A), CPM -2,5Щ, CPM -3A	-
VKR 630/45-4E	R-E-6G (6A), CPM -5Щ, CPM -5A	-
ТРЕХФАЗНЫЕ		
VKR 560/35-4D	VLT ND-051-0,37-3L	-
VKR 630/45-4D	VLT ND-051-1,5-3L	-
VKR 900/56-4D	VLT ND-051-1,5-3L	-
VKR 900/63-4D	VLT ND-051-3,0-3L	-
VKR ПРЕМИУМ		
ОДНОФАЗНЫЕ		
VKR 300/22-2E pr	R-E-1,5G (1,5A), CPM -2,5Щ, CPM -1A	-
VKR 400/28-2E pr	R-E-1,5G (1,5A), CPM -2,5Щ, CPM -2A	-
VKR 560/35-4E pr	R-E-1,5G (1,5A), CPM -2,5Щ, CPM -1A	-
VKR 560/40-4E pr	R-E-1,5G (1,5A), CPM -2,5Щ, CPM -2A	-
VKR 630/45-4E pr	R-E-6G (6A), CPM -5Щ, CPM -4A	-



Модель	Регулятор скорости	Гибкие вставки, 2 шт.
VKR ПРЕМИУМ		
ТРЕХФАЗНЫЕ		
VKR 560/35-4D pr	VLT ND-051-0,37-3L	-
VKR 630/45-4D pr	VLT ND-051-1,5-3L	-
VKR 900/56-4D pr	VLT ND-051-2,2-3L	-
VKR 900/63-4D pr	VLT ND-051-4,0-3L	-
VO		
ОДНОФАЗНЫЕ		
VO 200-4E	R-E-1,5G (1,5A), CPM -2,5Щ, CPM -1A	-
VO 250-4E	R-E-1,5G (1,5A), CPM -2,5Щ, CPM -1A	-
VO 300-4E	R-E-1,5G (1,5A), CPM -2,5Щ, CPM -1A	-
VO 350-4E	R-E-1,5G (1,5A), CPM -2,5Щ, CPM -1A	-
VO 400-4E	R-E-1,5G (1,5A), CPM -2,5Щ, CPM -1A	-
VO 450-4E	R-E-1,5G (1,5A), CPM -2,5Щ, CPM -2A	-
VO 500-4E	R-E-6G (6A), CPM -2,5Щ, CPM -2A	-
VO 560-4E	R-E-6G (6A), CPM -2,5Щ, CPM -3A	-
VO 630-4E	R-E-6G (6A), CPM -2,5Щ, CPM -3A	-
VO 630-6E	R-E-6G (6A), CPM -5Щ, CPM -4A	-
ТРЕХФАЗНЫЕ		
VO 400-4D	VLT ND-051-0,37-3L	-
VO 450-4D	VLT ND-051-0,37-3L	-
VO 500-4D	VLT ND-051-0,37-3L	-
VO 560-4D	VLT ND-051-0,37-3L	-
VO 630-4D	VLT ND-051-0,75-3L	-



8. ЭЛЕКТРИЧЕСКИЕ СХЕМЫ ПОДКЛЮЧЕНИЙ

СХЕМА 1



СХЕМА 2



СХЕМА 3

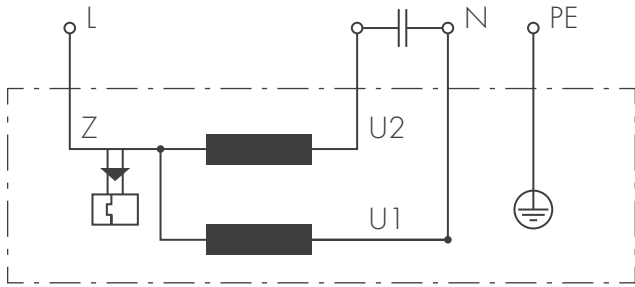

СХЕМА 4

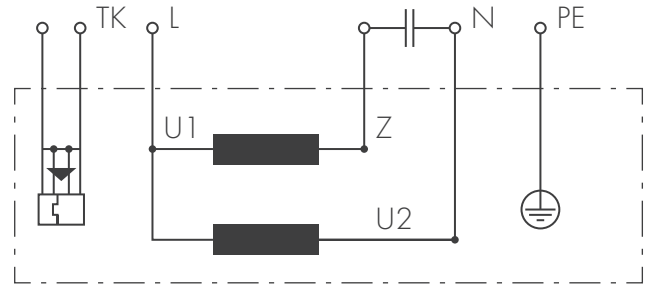

СХЕМА 5

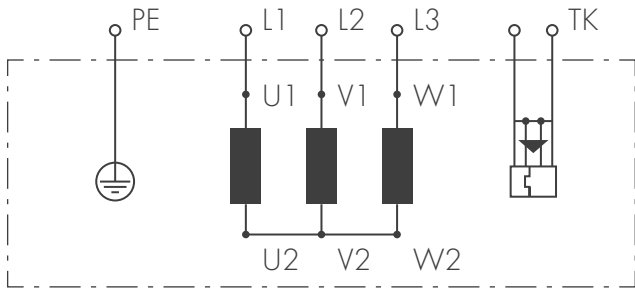

СХЕМА 6

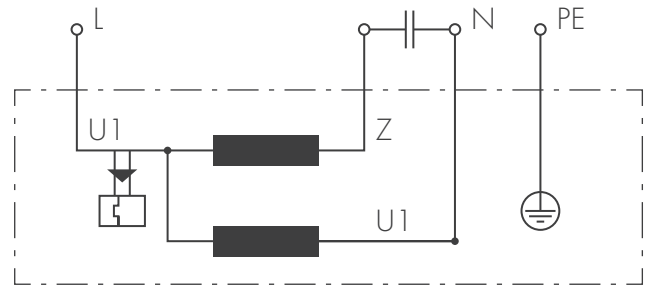

СХЕМА 7



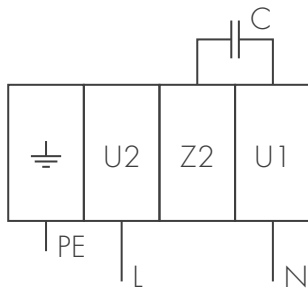

9. СЕРТИФИКАТЫ

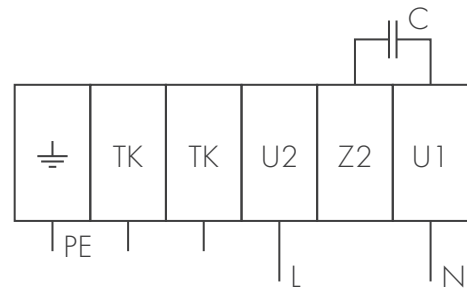
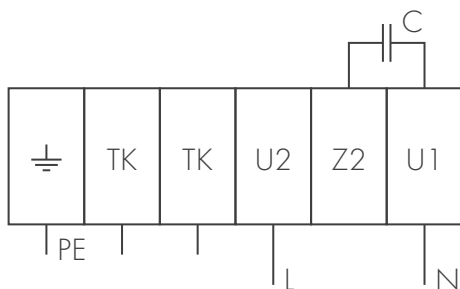
СИСТЕМА СЕРТИФИКАЦИИ ГОСТ Р
ФЕДЕРАЛЬНОЕ АГЕНТСТВО ПО ТЕХНИЧЕСКОМУ РЕГУЛИРОВАНИЮ И МЕТРОЛОГИИ

СЕРТИФИКАТ СООТВЕТСТВИЯ

№ РОСС RU.АГ.35.Н02550
Срок действия с 27.03.2017 по 26.03.2020
№ 2247156

ОРГАН ПО СЕРТИФИКАЦИИ продукция Общество с ограниченной ответственностью "Центр Сертификации "Сертификс". Место нахождения: 117292, Российская Федерация, город Москва, улица Профсоюзная, дом 26/44, Подъездом 1, Комната 1. Фактический адрес: 115114, Российская Федерация, город Москва, улица Левинская, дом 16, строение 2. Телефон: +74993462085, факс: +74993462085, Адрес электронной почты: info@metrportal.ru. Аттестат аккредитации № РОСС RU.0001.11A135

ПРОДУКЦИЯ Вентиляторы промышленные: вентиляторы радиальные, осевые, промывальные канальные, крышные, серия согласно приложению - бланк № 0972569
ТУ 4861-001-58769768-2014
Серийный выпуск

СОТВЕТСТВУЕТ ТРЕБОВАНИЯМ НОРМАТИВНЫХ ДОКУМЕНТОВ
ТУ 4861-001-58769768-2014, ТУСТ 1901-001-047-9789-2014
ГОСТ 11462-96, ГОСТ 24814-81, ГОСТ 12.2.003-91 (ин. 2.1, 2.3, 12, 2.4, 2.5)

ИЗГОТОВИТЕЛЬ ООО «Неватом»
Адрес: 630049, Российская Федерация, Новосибирская область, город Новосибирск, улица Красный протест, дом 171, Фактический адрес: 630126, Российская Федерация, Новосибирская область, город Новосибирск, улица Выборная, дом 141, 16/181, 16/201, 704/50

СЕРТИФИКАТ ВЫДАН ООО «Неватом»
Адрес: 630049, Российская Федерация, Новосибирская область, город Новосибирск, улица Красный протест, дом 171, Телефон: 8 (403) 285-285-6, факс: 8 (383) 285-285-4, E-mail: info@nevatom.ru, ИИН: 540270450

НА ОСНОВАНИИ протокола испытаний №№ 049-03/10-СТ, 050-03/10-СТ от 23.03.2017 года, выданных испытательной лабораторией «Серт-Тест» Общества с ограниченной ответственностью «Серт и Ко», регистрационный № РОСС RU.04.01ДЮ0.002.

ДОПОЛНИТЕЛЬНАЯ ИНФОРМАЦИЯ Схема сертификации: 3.

Руководитель органа *Я.А. Бородина*
Эксперт *С.П. Павлов*

Сертификат не применяется при обязательной сертификации

СИСТЕМА СЕРТИФИКАЦИИ ГОСТ Р
ФЕДЕРАЛЬНОЕ АГЕНТСТВО ПО ТЕХНИЧЕСКОМУ РЕГУЛИРОВАНИЮ И МЕТРОЛОГИИ

№ 0972569

ПРИЛОЖЕНИЕ
К сертификату соответствия № РОСС RU.АГ.35.Н02550
Перечень конкретной продукции, на которую распространяется действие сертификата соответствия

код ОК 005 (ОКП) код ТН ВЭД России	Наименование и обозначение продукции, ее изготовитель	Обозначение документации, по которой выпускается продукция
034.2014 (ОКПС 2008) 28.25.20	Вентиляторы промышленные: вентиляторы радиальные, осевые, промывальные канальные, крышные, серия	ТУ 4861-001-58769768-2014
28.25.20.112	Вентиляторы радиальные (в исполнении общепромышленном, «Ж» - теплоустойчивые, «К» - коррозионностойкие, «КЖ» - теплоустойчивые коррозионностойкие, «В» - взрывозащитные, «ВК» - взрывозащитные коррозионностойкие, «ВЖ» - взрывозащитные теплоустойчивые, «ВА» - взрывозащитные антидьюмовые), серия ВР 86-77 (ВР 80-75), серия ВР 280-46 (ВН 14-46)	
28.25.20.130	Круглые канальные вентиляторы VKK	
28.25.20.130	Промывальные канальные вентиляторы с насадкой лопастями, серия VKPN	
28.25.20.130	Промывальные канальные вентиляторы с насадкой лопастями, серия VKP	
28.25.20.119	Вентиляторы вытяжные крышные с вертикальным выбросом, серия VKR	
28.25.20.111	Вентиляторы осевые, серия VO	
28.25.20.119	Крышные вентиляторы, серия VKP	

ИЗГОТОВИТЕЛЬ: ООО «Неватом», адрес: 630049, Российская Федерация, Новосибирская область, город Новосибирск, улица Красный протест, дом 171, Фактический адрес: 630126, Российская Федерация, Новосибирская область, город Новосибирск, улица Выборная, дом 141

Руководитель органа *Я.А. Бородина*
Эксперт *С.П. Павлов*

Eurasian Conformity
ЕВРАЗИЙСКИЙ ЭКОНОМИЧЕСКИЙ СОЮЗ
ДЕКЛАРАЦИЯ О СООТВЕТСТВИИ

Заявитель Общество с ограниченной ответственностью «Неватом»,
Основной государственный регистрационный номер 1023491023485,
Место нахождения: 630049, Российская Федерация, Новосибирская область, город Новосибирск, улица Красный протест, дом 171
Адрес места осуществления деятельности: 630126, Российская Федерация, Новосибирская область, город Новосибирск, улица Выборная, дом 141
Телефон: 8(403)285-285-6, факс: 8(403)285-285-4, E-mail: info@nevatom.ru
в лице Генерального директора Яковлева Константина Яковлевича

заявляет, что
Вентиляторы промышленные: вентиляторы радиальные, осевые, промывальные канальные, крышные, серия согласно приложению № 1
Продукция изготовлена и соответствует с ТУ 4861-001-58769768-2014
изготовителю Обществу с ограниченной ответственностью «Неватом»,
Место нахождения: 630049, Российская Федерация, Новосибирская область, город Новосибирск, улица Красный протест, дом 171
Адрес места осуществления деятельности: 630126, Российская Федерация, Новосибирская область, город Новосибирск, улица Выборная, дом 141

код ТН ВЭД ЕАЭС 8414.59.400.0
Серийный выпуск
соответствует требованиям
ТР ТС 004/2011 «О безопасности канального оборудования»; ТР ТС 010/2011 «О безопасности машин и оборудования»; ТР ТС 020/2011 «Электромагнитная совместимость радиоэлектронной аппаратуры»

Декларация о соответствии принята на основании
протокола испытаний №№ 362-03/14-КТ, 363-03/14-КТ, 364-03/14-КТ от 15.03.2017 года, выданных испытательной лабораторией «КалибрТест» Общества с ограниченной ответственностью «НАУЧНО-ИССЛЕДОВАТЕЛЬСКИЙ ИСПЫТАТЕЛЬНЫЙ ЦЕНТР», регистрационный № РОСС RU.04.01ДЮ0.001; обоснованности безопасности, руководств по эксплуатации, паспортов

Схема декларирования: 1а
Дополнительная информация
Указаны критерии продукции в соответствии с требованиями ГОСТ 15150-09. Срок хранения (сроки годности) указан в прилагаемой к продукции паспортной документации. Стандарт, обеспечивающий соблюдение требований Технической регламентации Таможенного союза ТР ТС 010/2011 «О безопасности машин и оборудования», ТР ТС 004/2011 «О безопасности канального оборудования», ТР ТС 020/2011 «Электромагнитная совместимость радиоэлектронной аппаратуры» ГОСТ 11462-96 «Вентиляторы осевые общего назначения. Общие технические условия» (далее - ТУ); ГОСТ 24814-81 «Вентиляторы крышные осевые. Общие технические условия» (далее - ГОСТ Р ИСО 6034-1-2007 «Безопасность машин. Электрооборудование машин и механизмов. Часть 1. Общие требования безопасности»; ТУ ГОСТ 3804.4-2-2013 «Соответствие продукции критериям электромагнитной совместимости в электроустановках номинального напряжения, применяемых в промышленности. Требования к методам испытаний» (далее - ЕУ ГОСТ 3804.4-2-2013) «Соответствие продукции критериям электромагнитной совместимости. Электромагнитные помехи от технических средств, применяемых в промышленности. Нормы и методы испытаний» (далее - М)»

Декларация о соответствии действительна с даты регистрации по 16.03.2022 включительно.

Руководитель органа *К.Р. Яковлев*
Эксперт *С.П. Павлов*

Сведения о регистрации декларации о соответствии:
Регистрационный номер декларации о соответствии: ЕАЭС № RU Д-РУ.АД99.В.00580
Дата регистрации декларации о соответствии: 17.03.2017

Eurasian Conformity
ЕВРАЗИЙСКИЙ ЭКОНОМИЧЕСКИЙ СОЮЗ
ПРИЛОЖЕНИЕ № 1
К ДЕКЛАРАЦИИ О СООТВЕТСТВИИ ЕАЭС № RU Д-РУ.АД99.В.00580
Сведения о продукции, в отношении которой принята декларация о соответствии

Код(ы) ТН ВЭД ЕАЭС	Наименование продукции, сведения о продукции, обеспечивающие ее идентификацию (тип, марка, модель, артикул и пр.)	Обозначение документации, в соответствии с которой выпускается продукция
8414.59.400.0	Вентиляторы промышленные: вентиляторы радиальные, осевые, промывальные канальные, крышные, серия: Вентиляторы радиальные (в исполнении общепромышленном, «Ж» - теплоустойчивые, «К» - коррозионностойкие, «КЖ» - теплоустойчивые коррозионностойкие, «В» - взрывозащитные, «ВК» - взрывозащитные коррозионностойкие, «ВЖ» - взрывозащитные теплоустойчивые, «ВА» - взрывозащитные антидьюмовые), серия ВР 86-77 (ВР 80-75), серия ВР 280-46 (ВН 14-46) Круглые канальные вентиляторы VKK Промывальные канальные вентиляторы с насадкой лопастями, серия VKPN Промывальные канальные вентиляторы с насадкой лопастями, серия VKP Вентиляторы вытяжные крышные с вертикальным выбросом, серия VKR Вентиляторы осевые, серия VO Крышные вентиляторы, серия VKP	ТУ 4861-001-58769768-2014

К.Р. Яковлев

ЯНВАРЬ

Пн	Вт	Ср	Чт	Пт	Сб	Вс
30	31	01	02	03	04	05
06	07	08	09	10	11	12
13	14	15	16	17	18	19
20	21	22	23	24	25	26
27	28	29	30	31	01	02
03	04	05	06	07	08	09

1: Новый год
7: Рождество Христово
21: ДР НЕВАТОМ Кемерово

ФЕВРАЛЬ

Пн	Вт	Ср	Чт	Пт	Сб	Вс
27	28	29	30	31	01	02
03	04	05	06	07	08	09
10	11	12	13	14	15	16
17	18	19	20	21	22	23
24	25	26	27	28	29	01
02	03	04	05	06	07	08

5: ДР НЕВАТОМ Нур-Султан
7: ДР НЕВАТОМ Омск
23: День защитника Отечества
29: ДР НЕВАТОМ Иркутск

МАРТ

Пн	Вт	Ср	Чт	Пт	Сб	Вс
24	25	26	27	28	29	01
02	03	04	05	06	07	08
09	10	11	12	13	14	15
16	17	18	19	20	21	22
23	24	25	26	27	28	29
30	31	01	02	03	04	05

8: Международный женский день
11: ДР НЕВАТОМ Тюмень
26: ДР НЕВАТОМ Томск

АПРЕЛЬ

Пн	Вт	Ср	Чт	Пт	Сб	Вс
30	31	01	02	03	04	05
06	07	08	09	10	11	12
13	14	15	16	17	18	19
20	21	22	23	24	25	26
27	28	29	30	01	02	03

1: ДР НЕВАТОМ Казань
28: ДР НЕВАТОМ Новокузнецк

МАЙ

Пн	Вт	Ср	Чт	Пт	Сб	Вс
27	28	29	30	01	02	03
04	05	06	07	08	09	10
11	12	13	14	15	16	17
18	19	20	21	22	23	24
25	26	27	28	29	30	31

1: Праздник Весны и Труда
9: День Победы
13: ДР НЕВАТОМ Новосибирск
18: ДР НЕВАТОМ Барнаул

ИЮНЬ

Пн	Вт	Ср	Чт	Пт	Сб	Вс
01	02	03	04	05	06	07
08	09	10	11	12	13	14
15	16	17	18	19	20	21
22	23	24	25	26	27	28
29	30	01	02	03	04	05

12: День России

ИЮЛЬ

Пн	Вт	Ср	Чт	Пт	Сб	Вс
29	30	01	02	03	04	05
06	07	08	09	10	11	12
13	14	15	16	17	18	19
20	21	22	23	24	25	26
27	28	29	30	31	01	02
03	04	05	06	07	08	09

1: ДР НЕВАТОМ Самара
2: ДР НЕВАТОМ Пермь
2: ДР НЕВАТОМ Владивосток

АВГУСТ

Пн	Вт	Ср	Чт	Пт	Сб	Вс
27	28	29	30	31	01	02
03	04	05	06	07	08	09
10	11	12	13	14	15	16
17	18	19	20	21	22	23
24	25	26	27	28	29	30
31	01	02	03	04	05	06

9: День строителя
11: ДР НЕВАТОМ Москва

СЕНТЯБРЬ

Пн	Вт	Ср	Чт	Пт	Сб	Вс
31	01	02	03	04	05	06
07	08	09	10	11	12	13
14	15	16	17	18	19	20
21	22	23	24	25	26	27
28	29	30	01	02	03	04
05	06	07	08	09	10	11

21: ДР НЕВАТОМ Уфа

ОКТАБРЬ

Пн	Вт	Ср	Чт	Пт	Сб	Вс
28	29	30	01	02	03	04
05	06	07	08	09	10	11
12	13	14	15	16	17	18
19	20	21	22	23	24	25
26	27	28	29	30	31	01
02	03	04	05	06	07	08

10: ДР НЕВАТОМ Санкт-Петербург

НОЯБРЬ

Пн	Вт	Ср	Чт	Пт	Сб	Вс
26	27	28	29	30	31	01
02	03	04	05	06	07	08
09	10	11	12	13	14	15
16	17	18	19	20	21	22
23	24	25	26	27	28	29
30	01	02	03	04	05	06

4: День народного единства
16: День проектировщика
17: ДР НЕВАТОМ Челябинск

ДЕКАБРЬ

Пн	Вт	Ср	Чт	Пт	Сб	Вс
30	01	02	03	04	05	06
07	08	09	10	11	12	13
14	15	16	17	18	19	20
21	22	23	24	25	26	27
28	29	30	31	01	02	03
04	05	06	07	08	09	10

4: ДР НЕВАТОМ Екатеринбург
25: ДР НЕВАТОМ Красноярск

КОМПАНИЯ НЕВАТОМ

Новосибирск
+7 383 285 285 0

nsk@nevatom.ru
630009, ул. Никитина,
20/2, этаж 2
производство:
630126, ул. Выборная, 141

Екатеринбург
+7 343 380 66 99

ekb@nevatom.ru
620141, ул. Завокзальная, 28

Омск
+7 3812 40 44 53

omsk@nevatom.ru
644047, ул. Чернышевского, 23,
оф. 25

Тюмень
+7 3452 65 66 99

tmn@nevatom.ru
625007, ул. Мельникайте, 112,
стр. 3, оф. 507
склад:
625007, ул. 30 лет Победы,
7, стр. 10

Москва
+7 495 120 02 21

msk@nevatom.ru
111123, ул. Плеханова,
4а, этаж 5, оф. 2
склад:
111024, ул. Энтузиастов
2-я,5, корп. 24

Челябинск
+7 351 211 66 99

chel@nevatom.ru
454007, Челябинск,
ул. Российская, 110, корп. 2,
оф. 303
склад:
454008, ул. Свердловский тракт, 5,
стр. 1, скл. 9

Пермь
+7 342 209 66 99

perm@nevatom.ru
614025, ул. Героев Хасана, 100,
оф. 49

Барнаул
+7 3852 25 96 09

barnaul@nevatom.ru
656031, ул. Победная,
114, оф. 301

Казань
+7 (843) 249-00-39

kazan@nevatom.ru
420087, ул. Родины, 7,
оф. 310

Санкт-Петербург
+7 812 407 14 41

spb@nevatom.ru
195067, ул. Маршала
Тухачевского, 22, оф. 501
склад:
197375, ул. Репищева, 14,
скл. 25 (АБ)

Уфа
+7 347 211 94 43

ufa@nevatom.ru
450006, ул. Менделеева, 130,
оф. 49
склад:
450080, ул. Менделеева,
136, корп. 14

Кемерово
+7 3842 45 23 18

kem@nevatom.ru
650044, ул. Карболитовская,
1/173, оф. 201
склад:
660062, Советский пр-т, 17

Иркутск
+7 3952 48 78 10

irk@nevatom.ru
664005, ул. Степана Разина, 6,
оф. 408А
склад:
664043, Набережная
Иркутска 1/6Б

Красноярск
+7 391 216 86 37

kras@nevatom.ru
660075, ул. Маерчака, 16,
оф. 804
склад:
660062, ул. Телевизорная,
1, стр. 62

Новокузнецк
+7 3843 20 12 10

nkz@nevatom.ru
654005, ул. Кольцевая, 15,
корп. 8, оф. 5

Владивосток
+7 423 205 55 02

vld@nevatom.ru
690078, ул. Красного Знамени, 3,
оф. 6/1
склад:
690062, ул. Днепроvская, 25а,
стр. 7

Самара
+7 846 233 42 26

samara@nevatom.ru
443030, ул. Урицкого, 19,
этаж 6, оф. 9
склад:
443082, ул. Новоурицкая,
12, корп. 4

Нур-Султан
+7 717 272 77 88

nursultan@nevatom.ru
020000, пр-т Бөгенбай батыр, 56а,
оф. 1301
склад:
010000, ул. Жанажол, 19/3а

Томск
+7 382 260 906 9

tsk@nevatom.ru
634028, ул. Тимакова, 21, стр. 1