

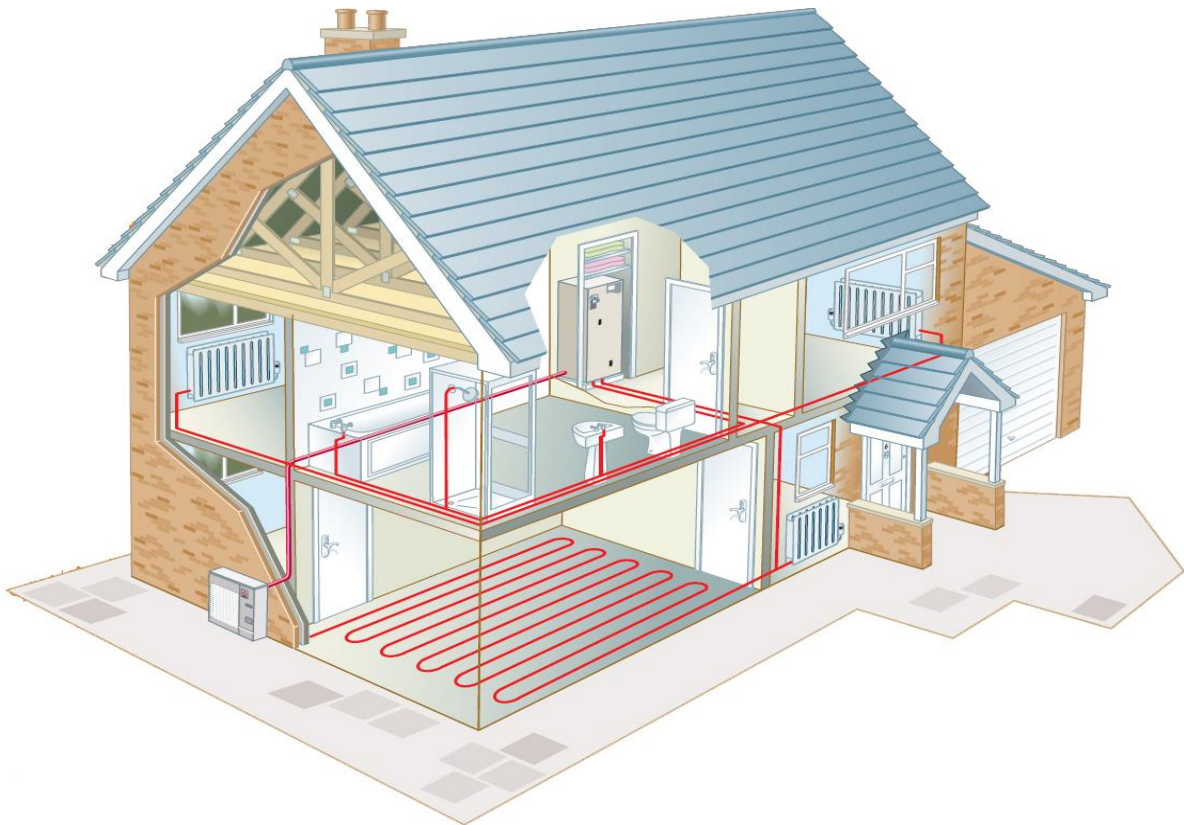

*Changes for the Better*

# Тепловые насосы, как средства нагрева воды



# Принцип работы конденсатора кондиционера

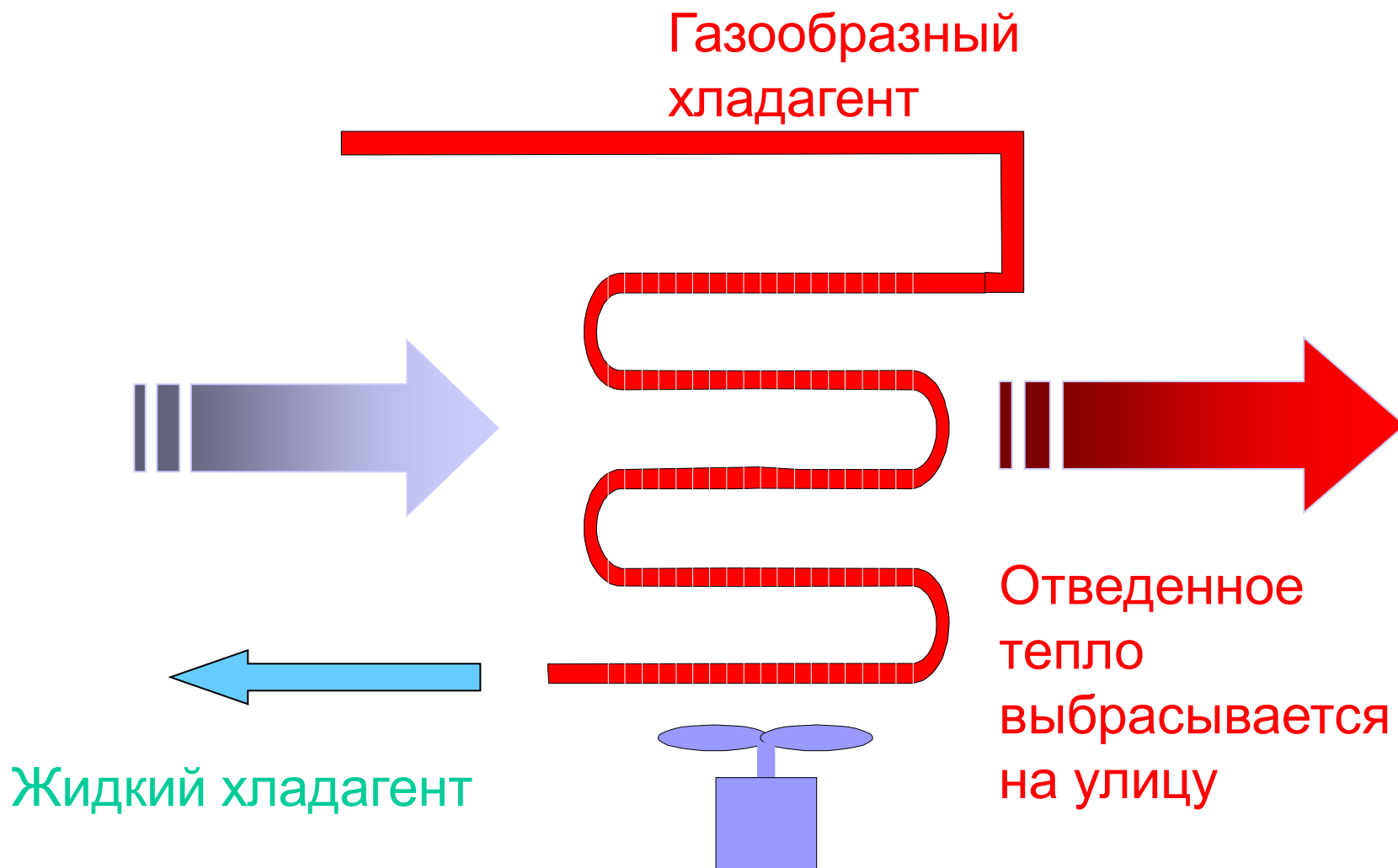

# Преимущества тепловых насосов, как средства нагрева воды

- Тепловые насосы очень эффективны. Их COP от 4 до 4,5, и их использование, по сравнению с газовым бойлером (COP=0,9), очень выгодно
- Тепловые насосы могут быть использованы для нагрева и охлаждения
- Низкие эксплуатационные расходы
- Бережное отношение к окружающей среде

# Недостатки существующих тепловых насосов, как средства нагрева воды

- Ограничение по температуре наружного воздуха
- Температура нагрева воды ниже, чем у традиционных систем

# Вклад MITSUBISHI ELECTRIC в улучшение тепловых насосов

- Работа на тепло: от  $-25^{\circ}\text{C}$  до  $+30^{\circ}\text{C}$
- Минимальные капитальные затраты
- Возможность утилизации тепла
- Температура воды до  $+70^{\circ}\text{C}$

# Бустерный блок ГВС для CITY MULTI R2

## PWFY-P100VM-E-BU



Режим работы	Диапазон температур
ГВС	30 - 70 °C
Отопление	30 - 50 °C
Эконом. отопление	30 - 45 °C
Защита от заморозки	10 - 45 °C
Охлаждение	НЕТ

# Компоновка и размеры блока ГВС

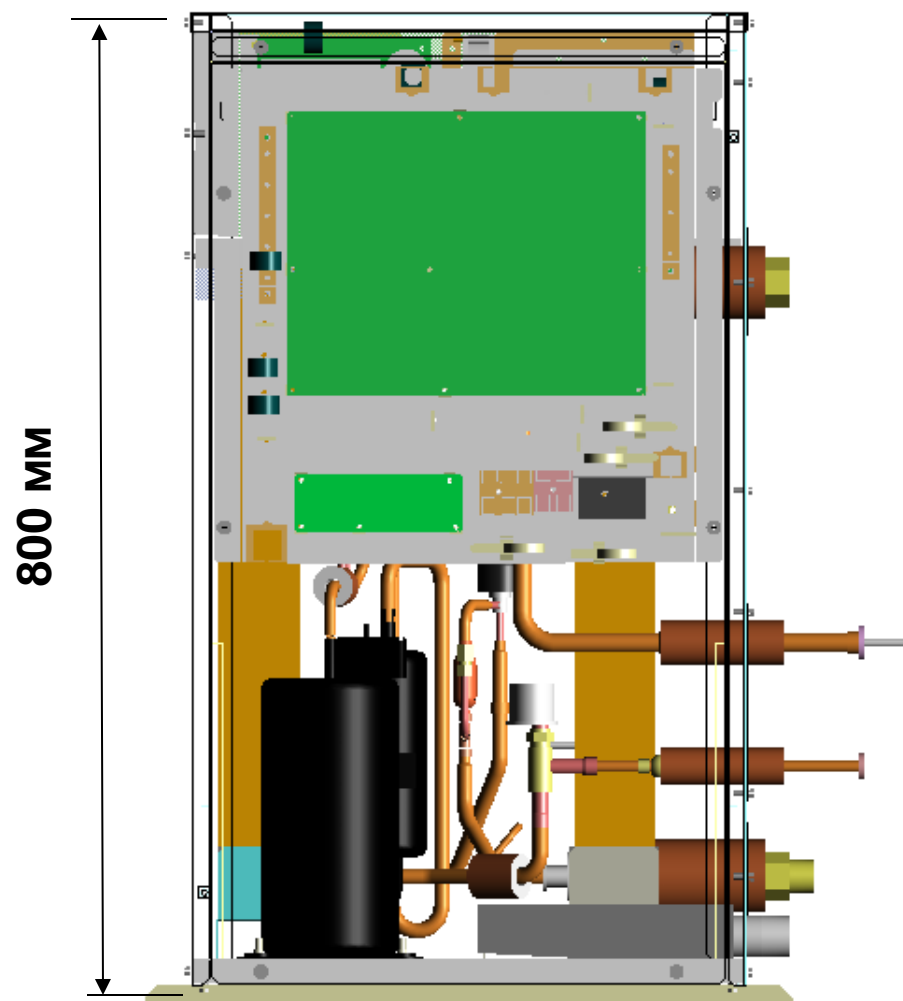
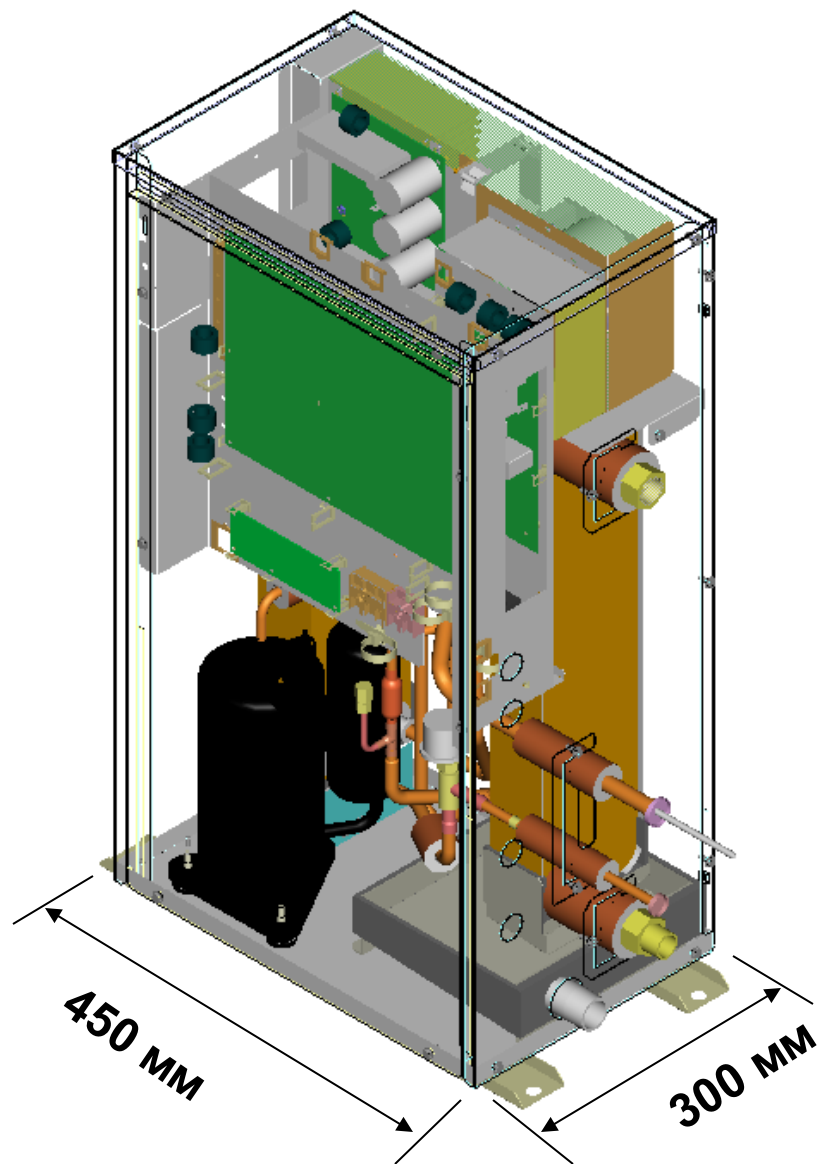

Блок нагрева воды для санитарного использования - блок ГВС  
(для систем CITY MULTI R2)

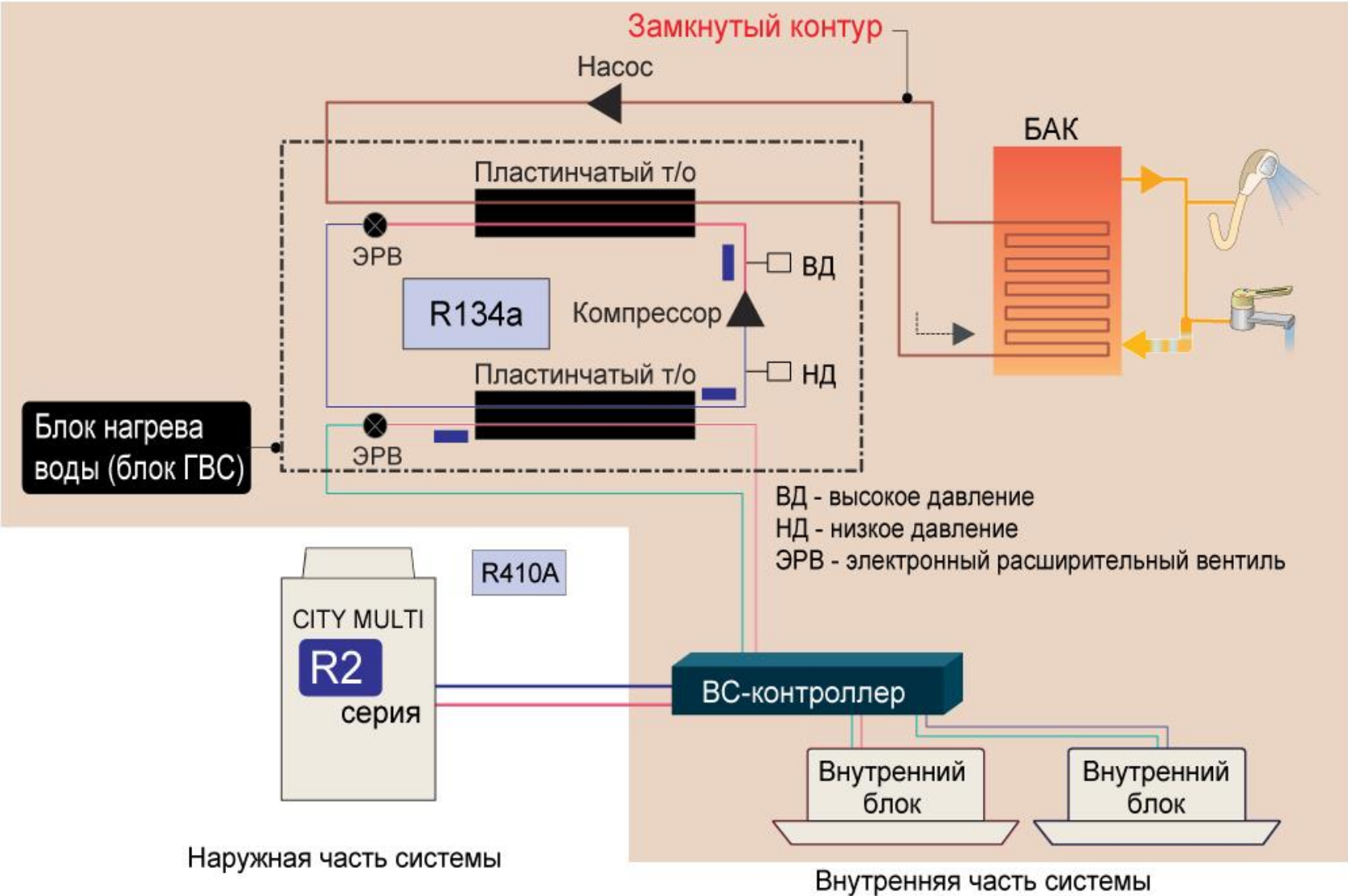



# Технические характеристики

Модель				PWFY-P100VM-E-BU
Электроснабжение				1-фаза 220-230-240V 50/60Hz
Теплопроизводительность			кВт	12,5
Номинальные		Электр. мощность	кВт	2,48
		Рабочий ток	А	11.63 – 11.12 – 10.66
Рабочий диапазон (нагрев)		Наружная температура	W.B	<b>-20~32°C</b>
			-	<b>10~70°C</b>
Подключение наружного блока		Общая мощность		50~100% от мощности наружного блока
		Модель		<b>PURY-P* YHM-A(-BS) PURY-P* YSHM-A(-BS)</b>
Уровень шума (измеряно в безэховой камере)			dB(A)	44
Диаметр фреоновпровода		Жидкость	мм	Ф9.52 Соединение под пайку
		Газ	мм	Ф15.88 Соединение под пайку
Диаметр водопровода		Вход	мм	Ф19.05 (R3/4 резьбовое соединение)
		Выход	мм	Ф19.05 (RC3/4 резьбовое соединение)
Габариты В x Ш x Г			мм	800 (785 без креплений) x 450 x 300
Вес			кг	<b>65</b>
Проток воды		Рабочий объем	м <sup>3</sup> /ч	<b>0.6~2.15</b>

# Теплообменный блок «фреон-вода» для CITY MULTI Y/R2

PWFY-P100VM-E-AU

PWFY-P200VM-E-AU



Режим работы	Уставка температуры
ГВС	НЕТ
Отопление	30 - 45 °C
Эконом. отопление	30 - 45 °C
Защита от заморозки	10 - 45 °C
Охлаждение	10 - 30 °C

# Компоновка и размеры блока «фреон-вода»

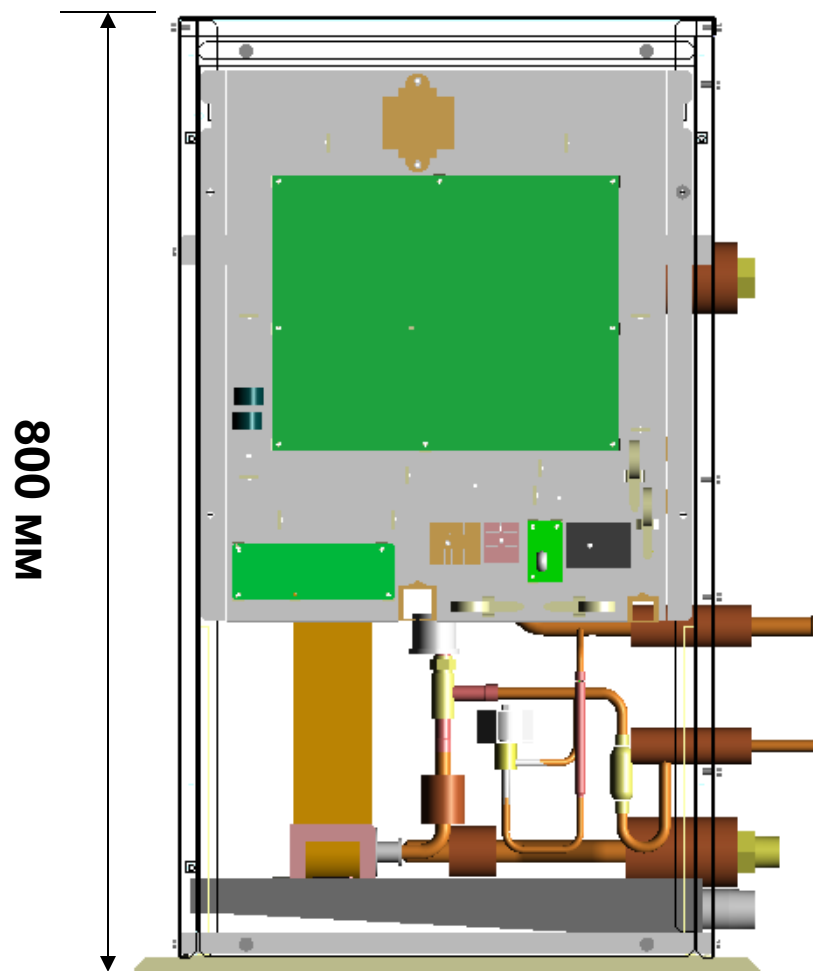
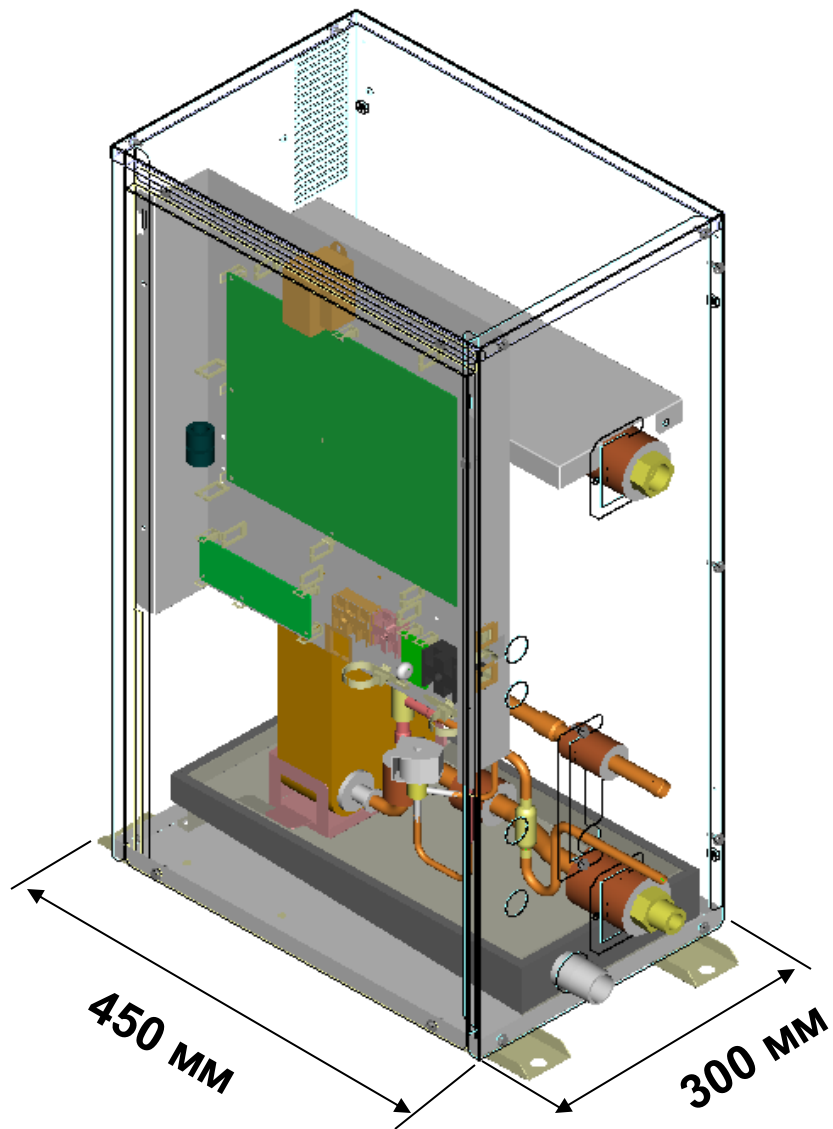

# Теплообменный блок «фреон-вода» (для систем для CITY MULTI Y/R2)

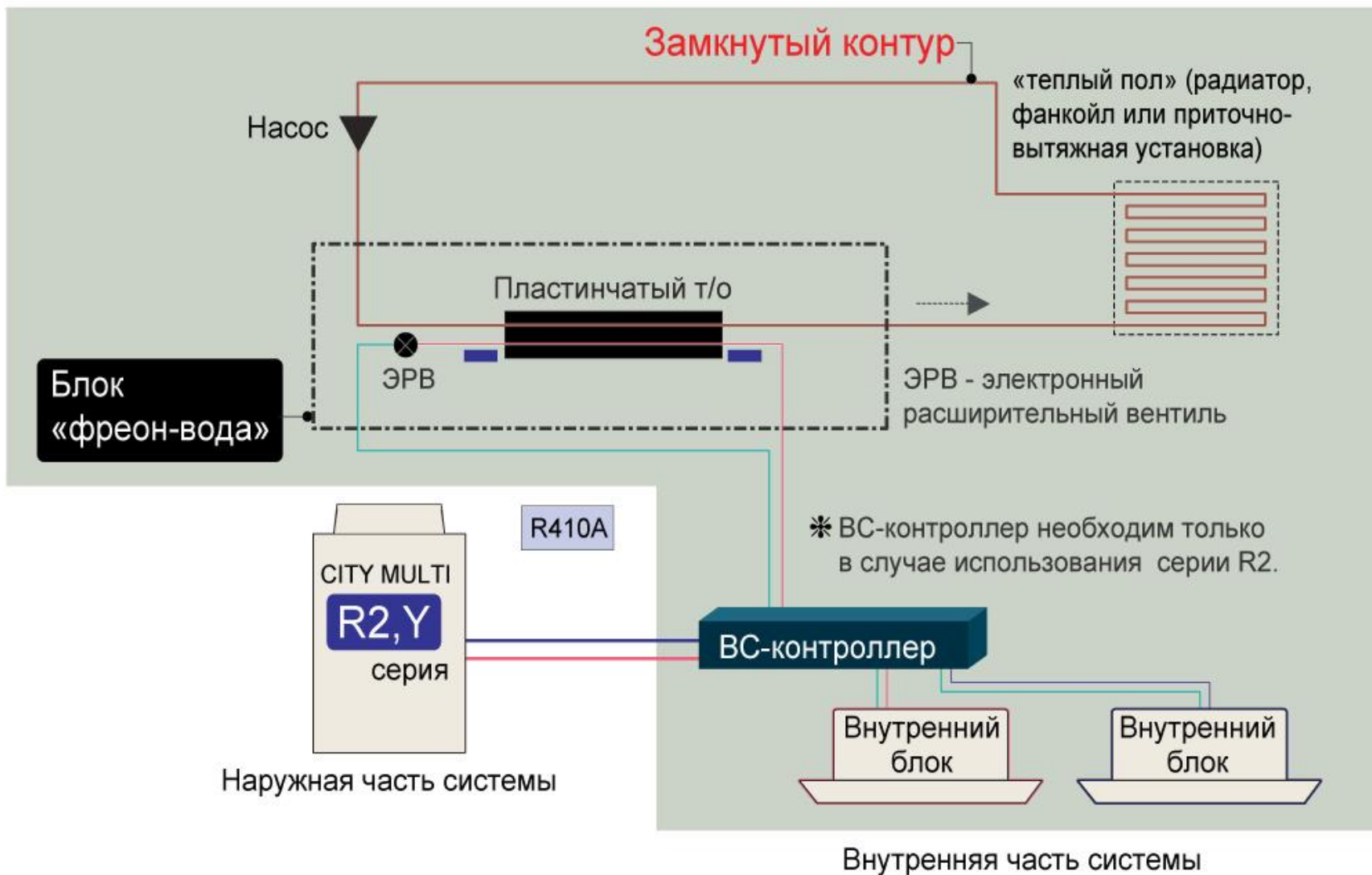

# График коррекции теплопроизводительности в зависимости от температуры наружного воздуха

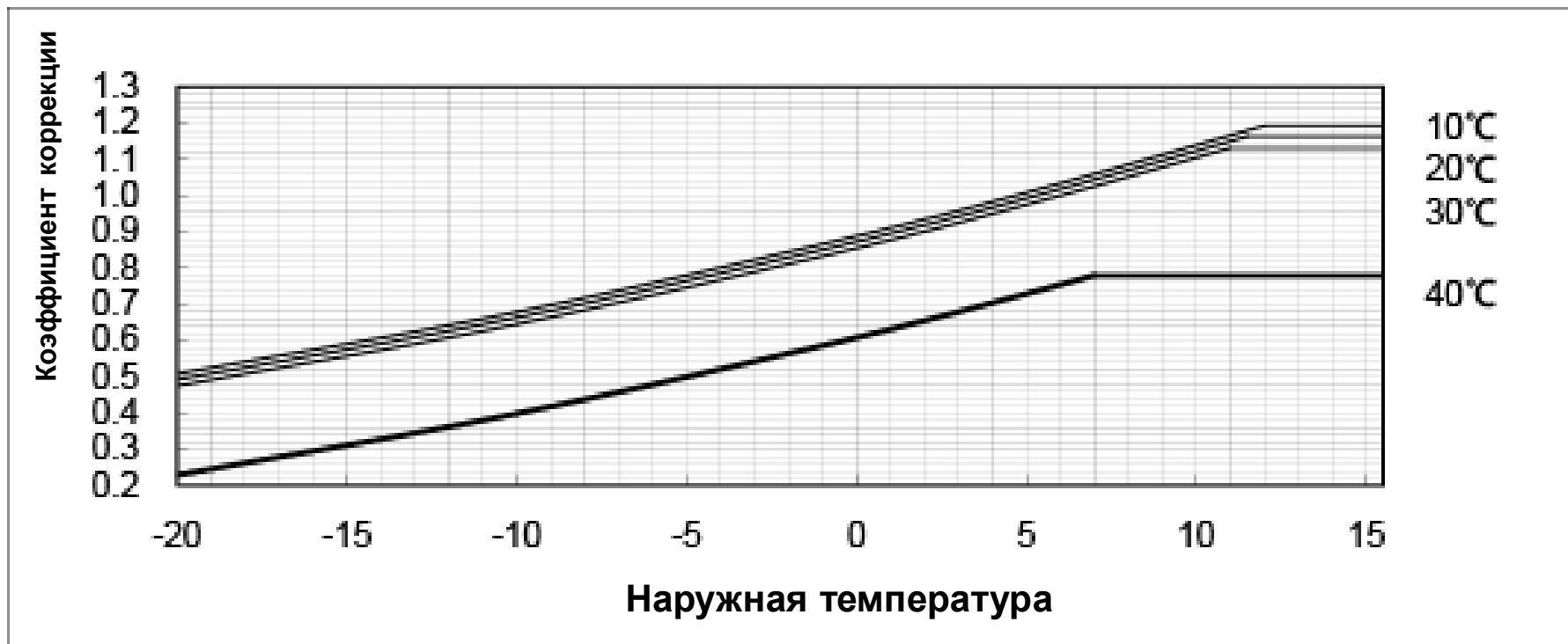

# График коррекции теплопроизводительности в зависимости от расхода воды

Нагрев

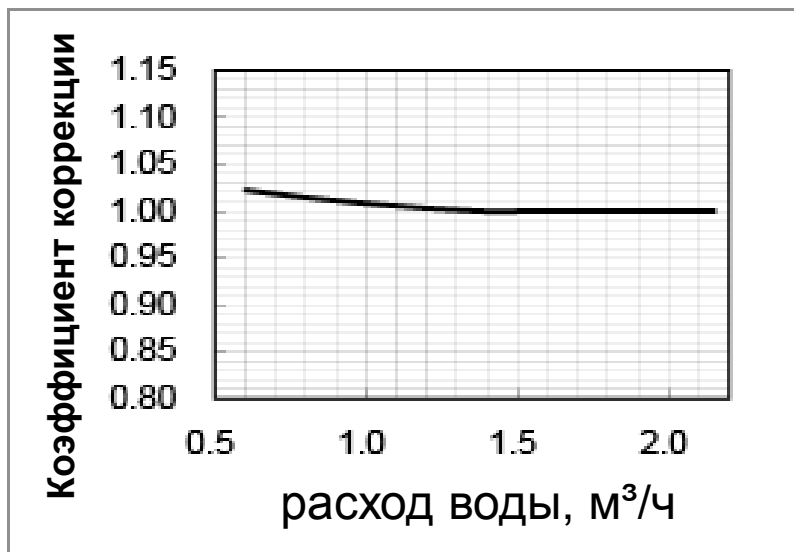

Охлаждение

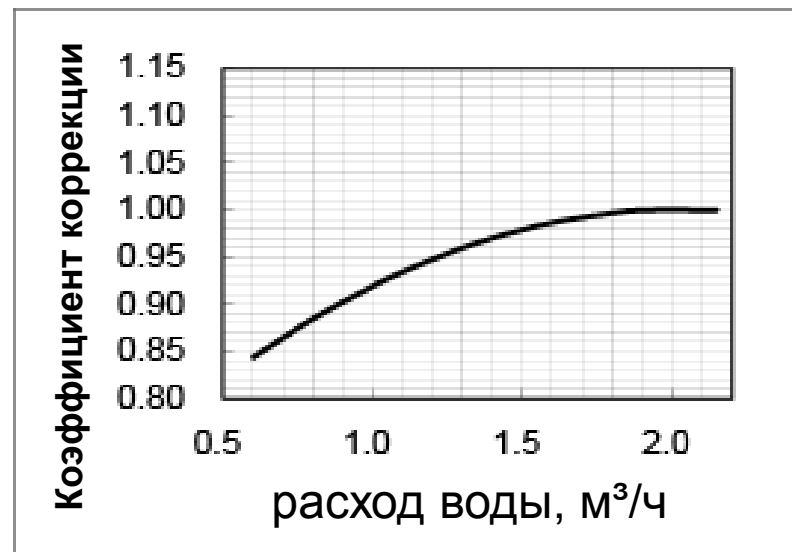

# Технические характеристики

Модель				PWFY-P100VM-E-AU
Электроснабжение				1-фаза 220-230-240V 50/60Hz
Теплопроизводительность			kВт	12,5
Номинальные		Электр. мощность	kВт	0,015
		Рабочий ток	A	0.068 - 0.065 - 0.063
Рабочий диапазон (нагрев)		Наружная температура	W.B	<b>-20~32°C PURY - серия</b>
		Темп. Воды	W.B	<b>-20~15.5°C PUNY - серия</b>
			-	<b>10~40°C</b>
Холодильная мощность (Номинальная)			kВт	11,2
		Эл. мощность	kВт	0,015
		Рабочий ток	A	0.068 - 0.065 - 0.063
Рабочий диапазон (охлаждение)		Наружная температура	D.B	<b>-5~43°C PURY - серия</b>
		Темп. Воды	D.B	<b>-5~43°C PUNY - серия</b>
			-	<b>10~35°C</b>
Подключение наружного блока		Общая мощность		50~100% от мощности наружного блока
		Модель		PURY-P* YHM-A(-BS)      PURY-P* YSHM-A(-BS)
Уровень шума (измеряно в безэховой камере)			dB(A)	29
Диаметр фреонпровода		Жидкость	мм	Ф9.52 Паяное соединение
		Газ	мм	Ф15.88 Паяное соединение
Диаметр водопровода		Вход	мм	Ф19.05 Паяное соединение
		Выход	мм	Ф19.05 Паяное соединение
Габариты В x Ш x Г			мм	800 (785 without legs) x 450 x 300

# Технические характеристики

Модель				PWFY-P200VM-E-AU
Электроснабжение				1-фаза 220-230-240V 50/60Hz
Теплопроизводительность				kВт 25,0
Номинальные		Электр. мощность	kВт	0,015
		Рабочий ток	A	0.068 - 0.065 - 0.063
Рабочий диапазон		Наружная	W.B	<b>-20~32°C PURY - серия</b>
(нагрев)		температура	W.B	<b>-20~15.5°C PУHY - серия</b>
		Темп. Воды	-	<b>10~40°C</b>
Холодильная мощность				kВт 22,4
(Номинальная)		Эл. мощность	kВт	0,015
		Рабочий ток	A	0.068 - 0.065 - 0.063
Рабочий диапазон		Наружная	D.B	<b>-5~43°C PURY - серия</b>
(охлаждение)		температура	D.B	<b>-5~43°C PУHY - серия</b>
		Темп. Воды	-	<b>10~35°C</b>
Подключение		Общая мощность		50~100% от мощности наружного блока
наружного блока		Модель		PURY-P* YHM-A(-BS)      PURY-P* YSHM-A(-BS)
Уровень шума (измеряно в безэховой камере)			dB(A)	29
Диаметр		Жидкость	мм	Ф9.52 Паяное соединение
фреоновпровода		Газ	мм	Ф19.05 Паяное соединение
Диаметр		Вход	мм	Ф19.05 Паяное соединение
водопровода		Выход	мм	Ф19.05 Паяное соединение
Габариты В x Ш x Г			мм	800 (785 без креплений) x 450 x 300



# Пульт управления PAR-W21MAA-J (русифицирован)

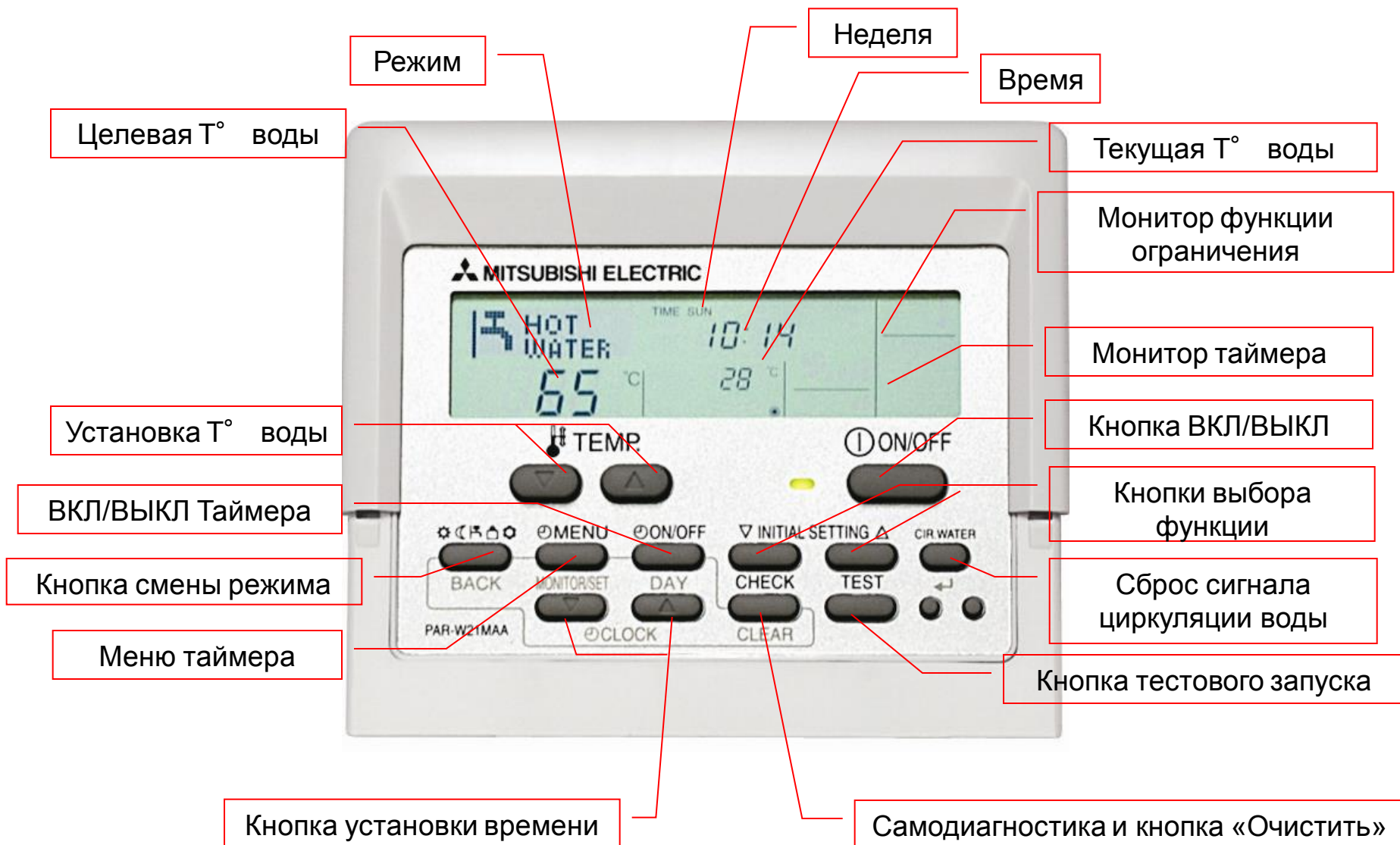

# Системы нагрева воды на базе наружных блоков Mr.Slim



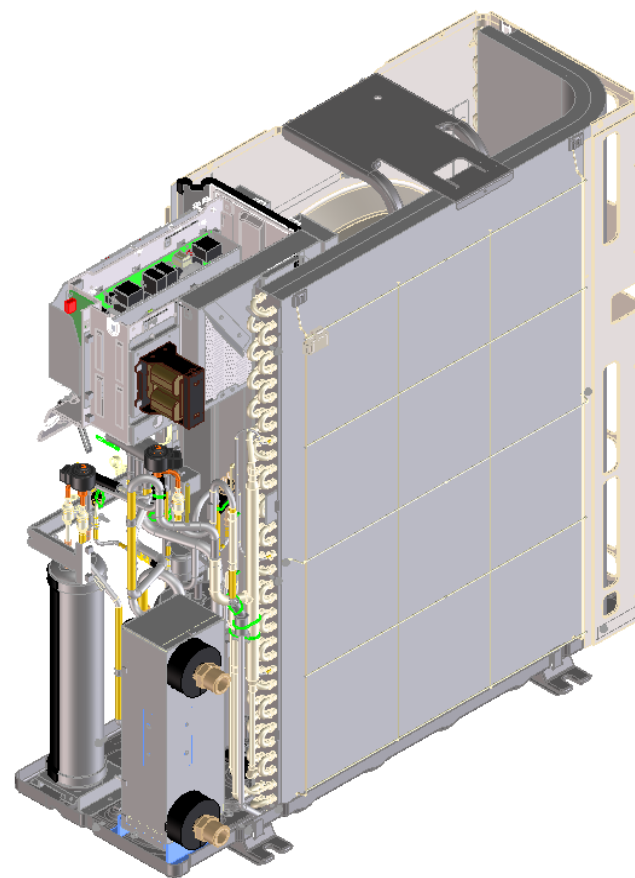

# Модели наружных блоков Mr. Slim со встроенным теплообменником



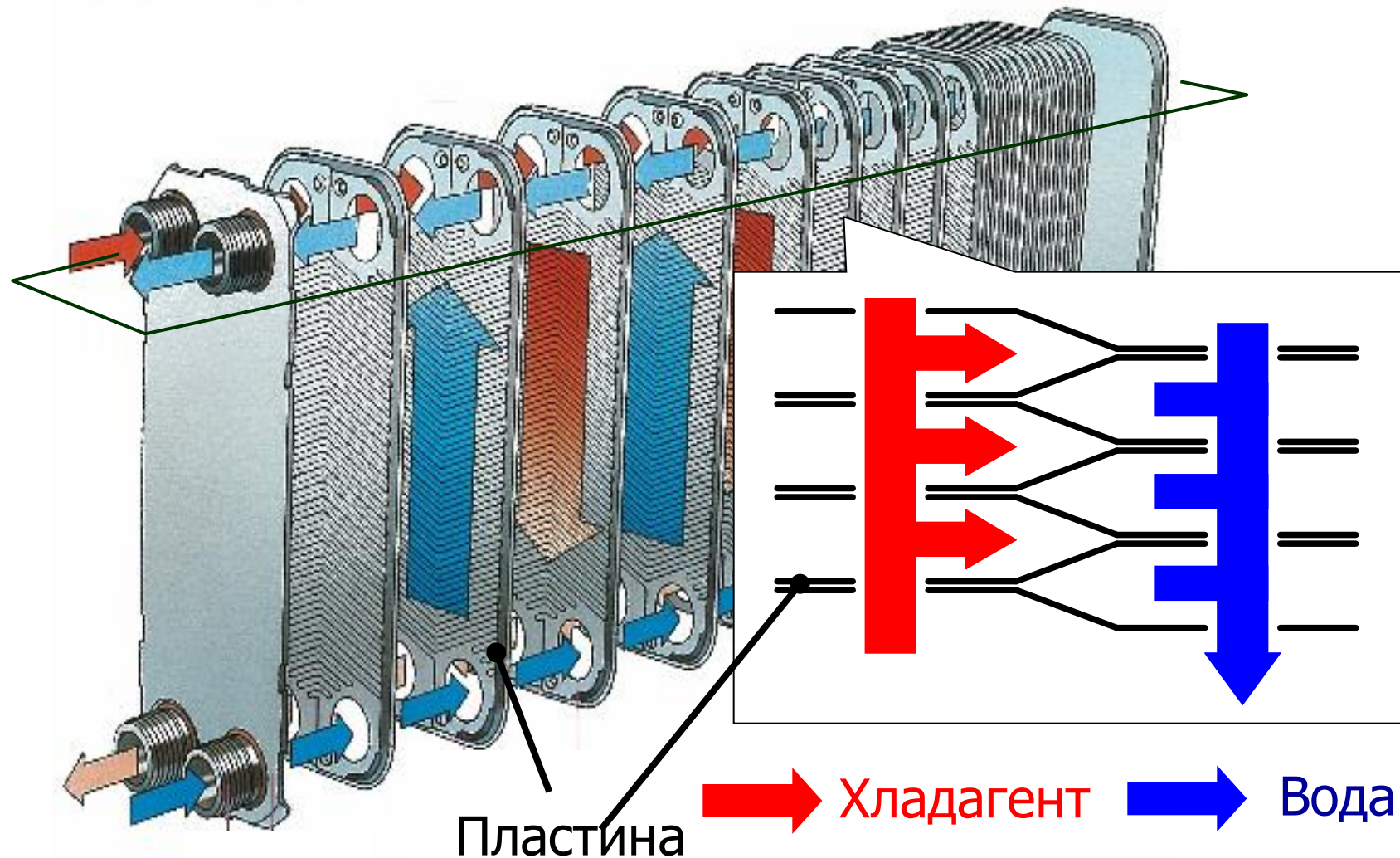







# Структура теплообменника



# Модели со встроенным Т/О

	2HP	3HP	4HP	5HP
<b>На базе Power Inverter</b>	 PUHZ-W50VHA	 PUHZ-W85VHA	/	/
<b>На базе Zubadan</b>	/	/	 PUHZ-HW112YHA	 PUHZ-HW140VHA PUHZ-HW140YHA

# Модели с внешним Т/О

	2.5HP	3HP	4HP	5HP	6HP
<b>Power Inverter</b>	 PUAZ-AP60VHA3	 PUAZ-AP71VHA3	 PUAZ-AP100VHA3 /YHA3	 PUAZ-AP125VHA3 /YHA3	 PUAZ-AP140VHA3 /YHA3
<b>Zubadan</b>	/	 PUAZ-AP71VHA2	 PUAZ-AP100 VHA2/YHA2	 PUAZ-AP125 VHA2/YHA2	/

Данные о производительности    Модели со встроенным т/о

## PUHZ-W50VHA

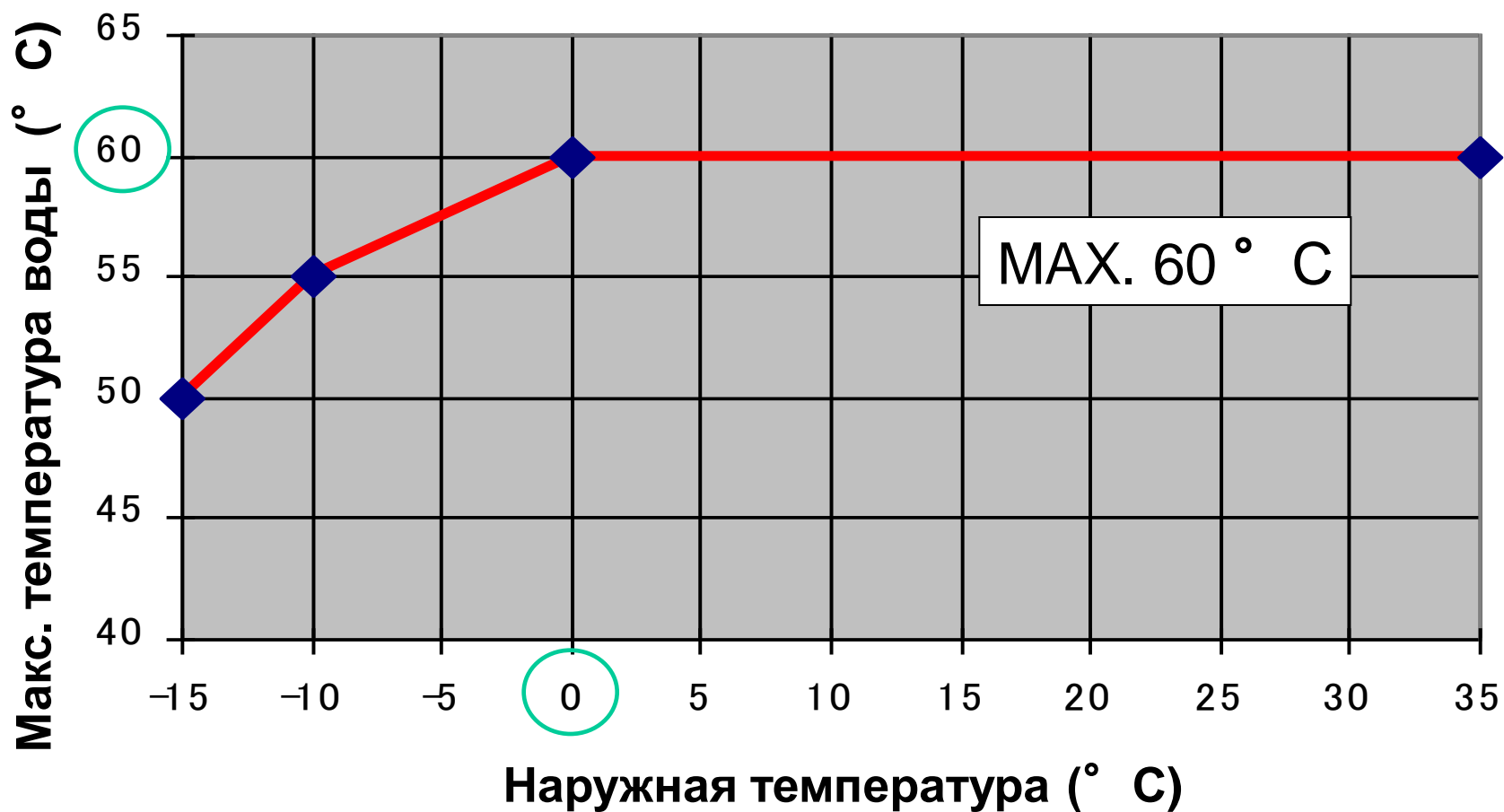

# Данные о производительности    Модели со встроенным т/о

## PUHZ-W85VHA

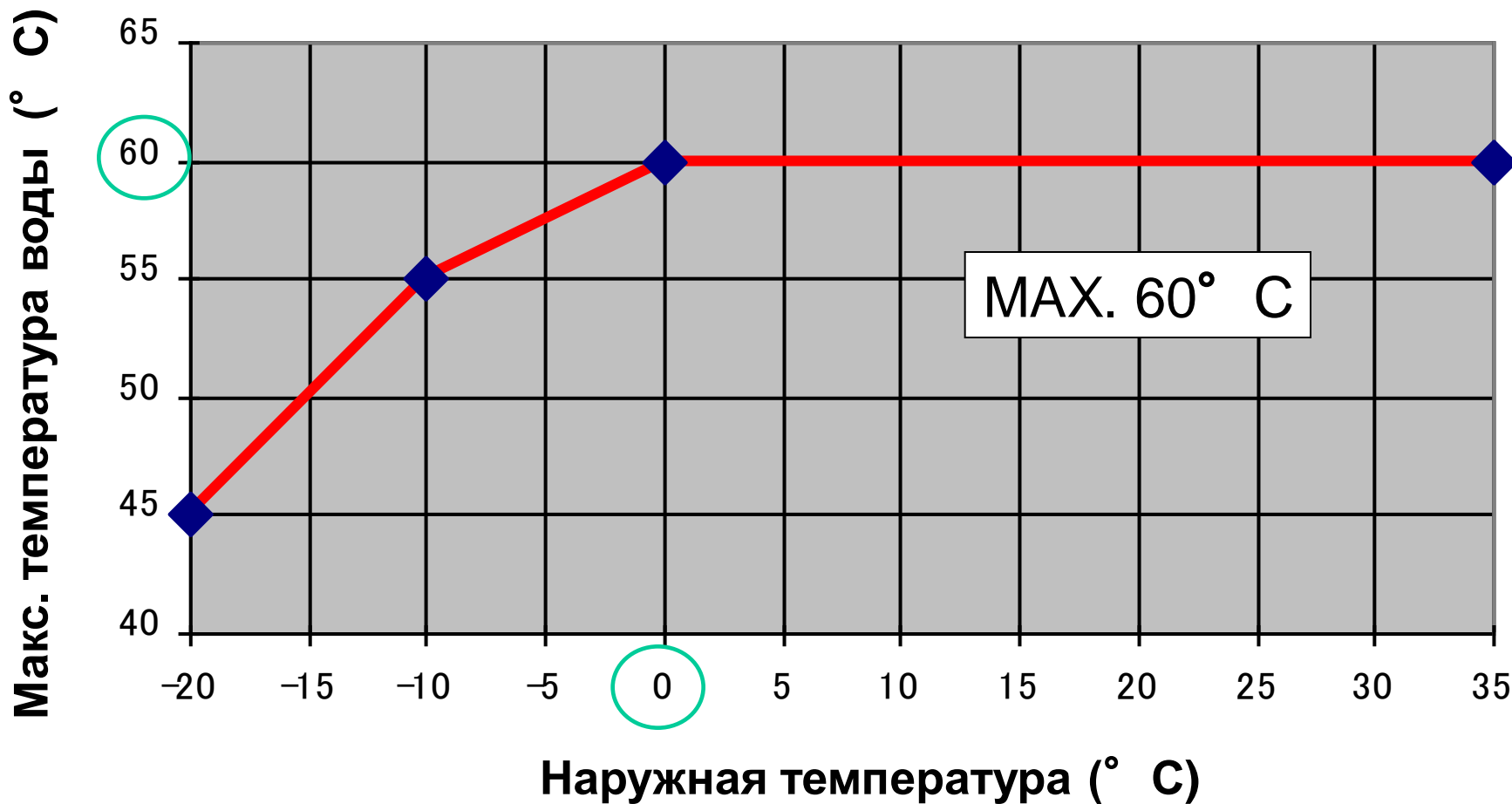



# Данные о производительности Модели со встроенным т/о

## PUHZ-HW112/140VHA, YHA

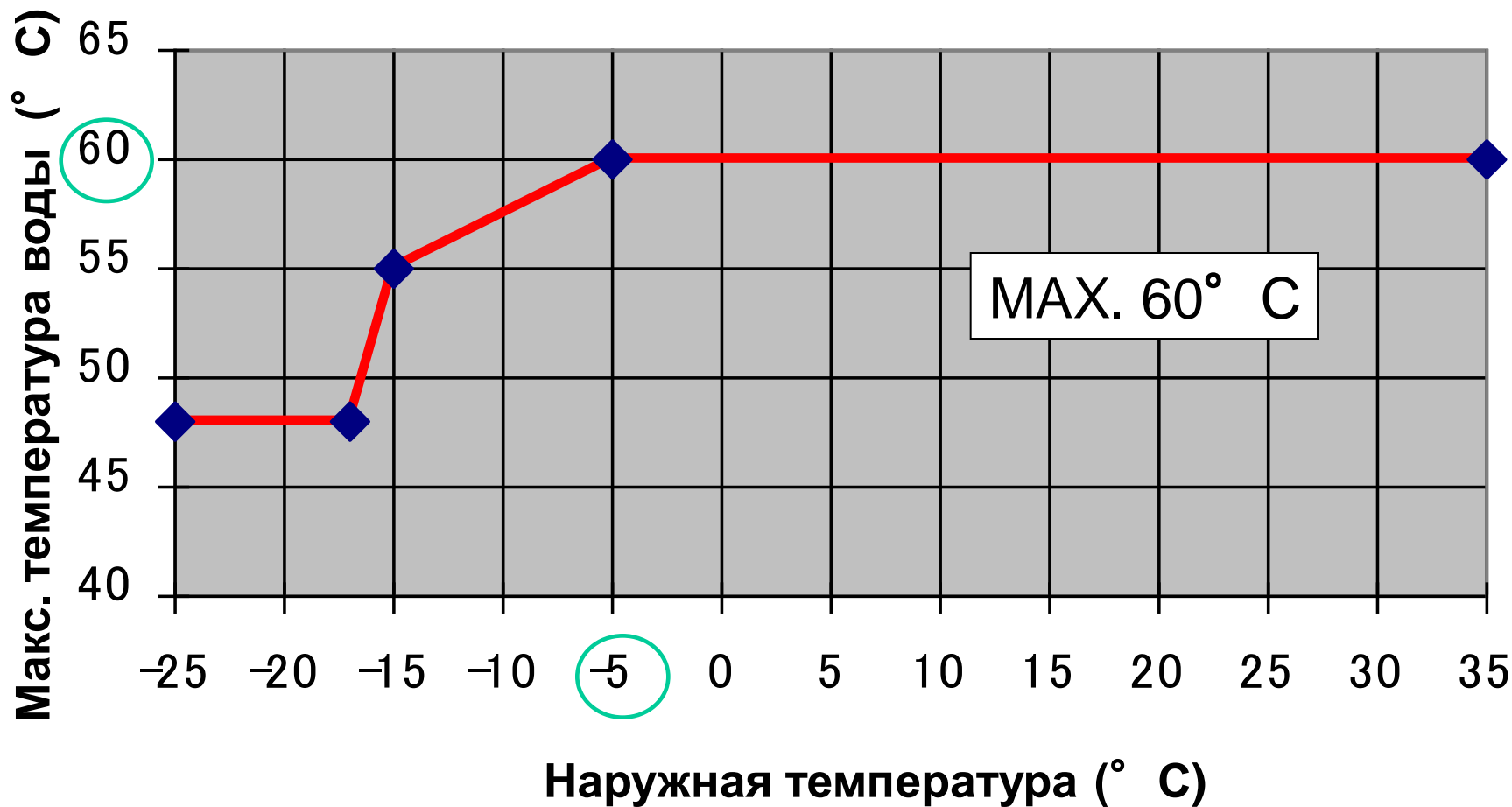

Данные о производительности    Модели со внешним т/о

**Power Inverter**

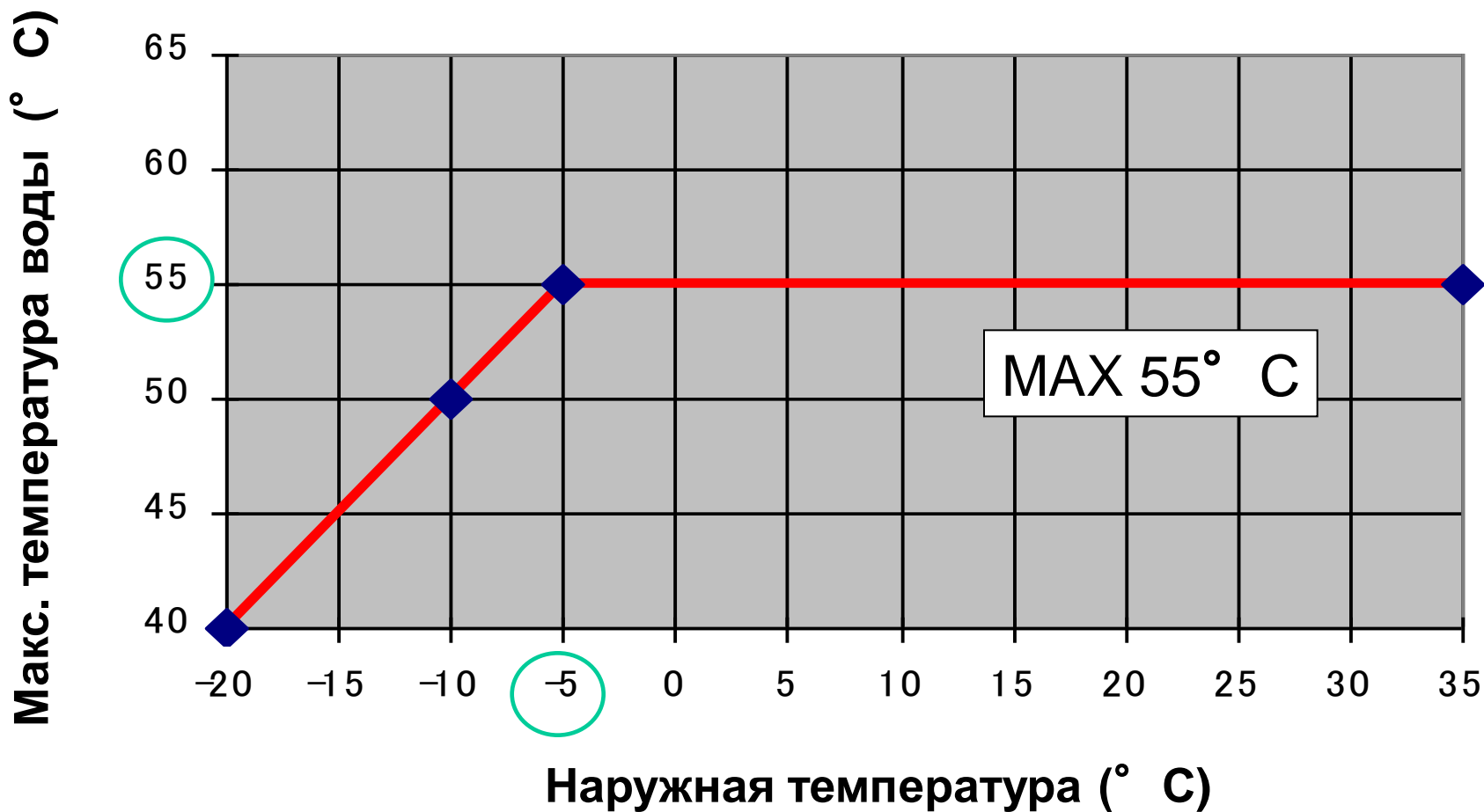

# Данные о производительности Модели со внешним т/о

## Zubadan

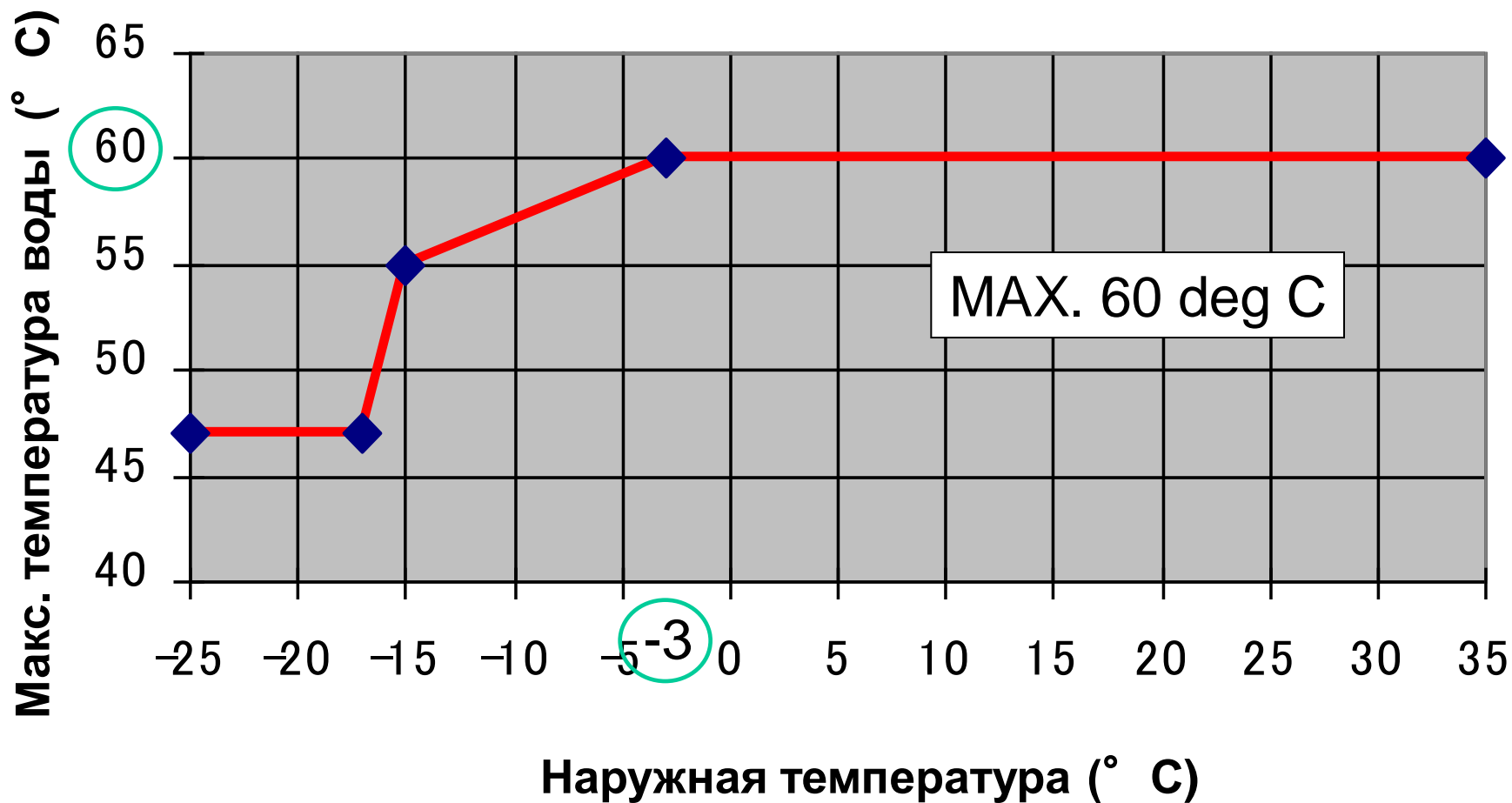

# Установка моделей со встроенным и внешним т/о

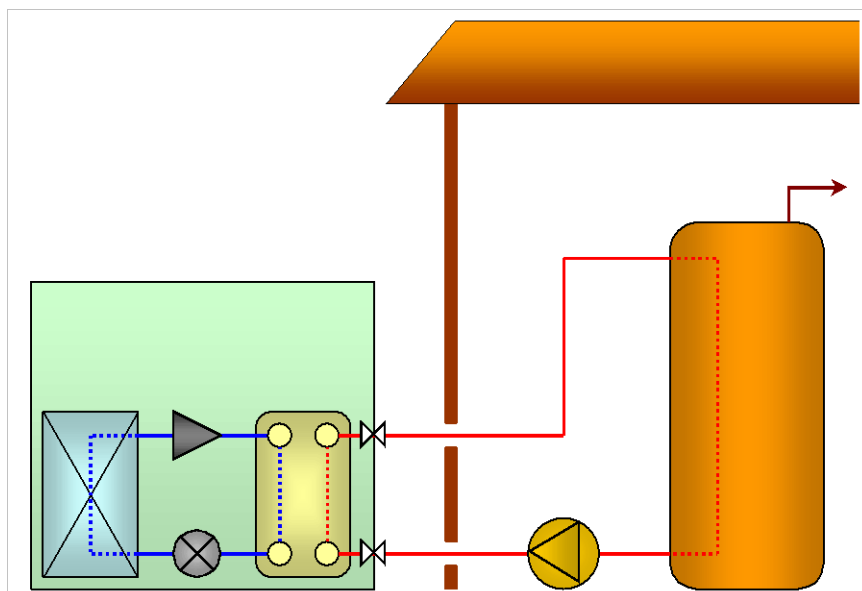

**Встроенный т/о**

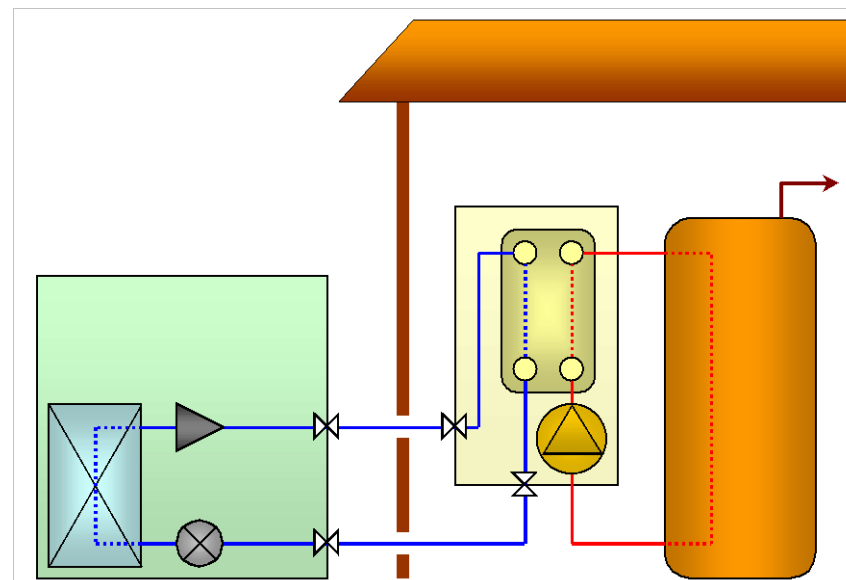

**Внешний т/о**

# Сравнение установки

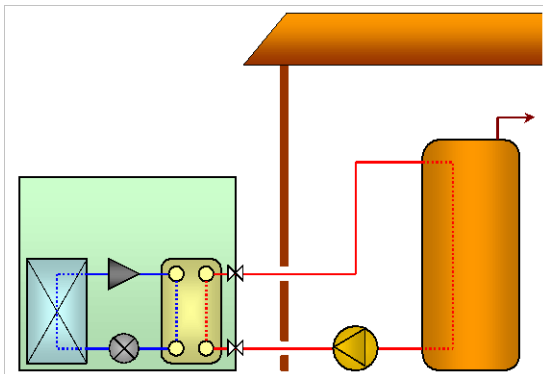
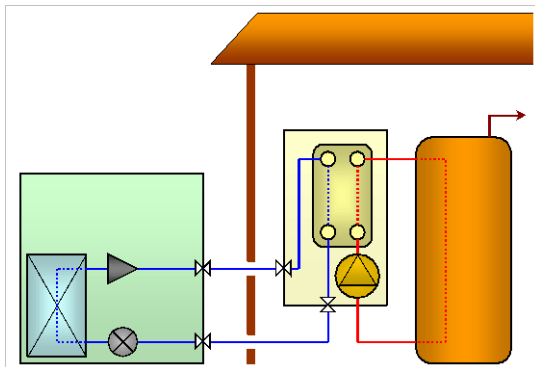
	Модель со встроенным т/о	Модель с внешним т/о
<b>Подключение</b>	Сантехнические работы	Монтаж фреоновых проводов
<b>Расположение т/о</b>	Снаружи Необходима защита от заморозки	Внутри
<b>Датчик темп.</b>	Не требуется	Необходима настройка т/о
		

# Управление блоками Mr. SLIM с встроенным и внешним Т/О

FTC\*-контроллер  
PAC-IF021B-E1

Примечание:

FTC (Flow Temperature Controller) – контроллер температуры воды

# Управление блоками Mr. SLIM

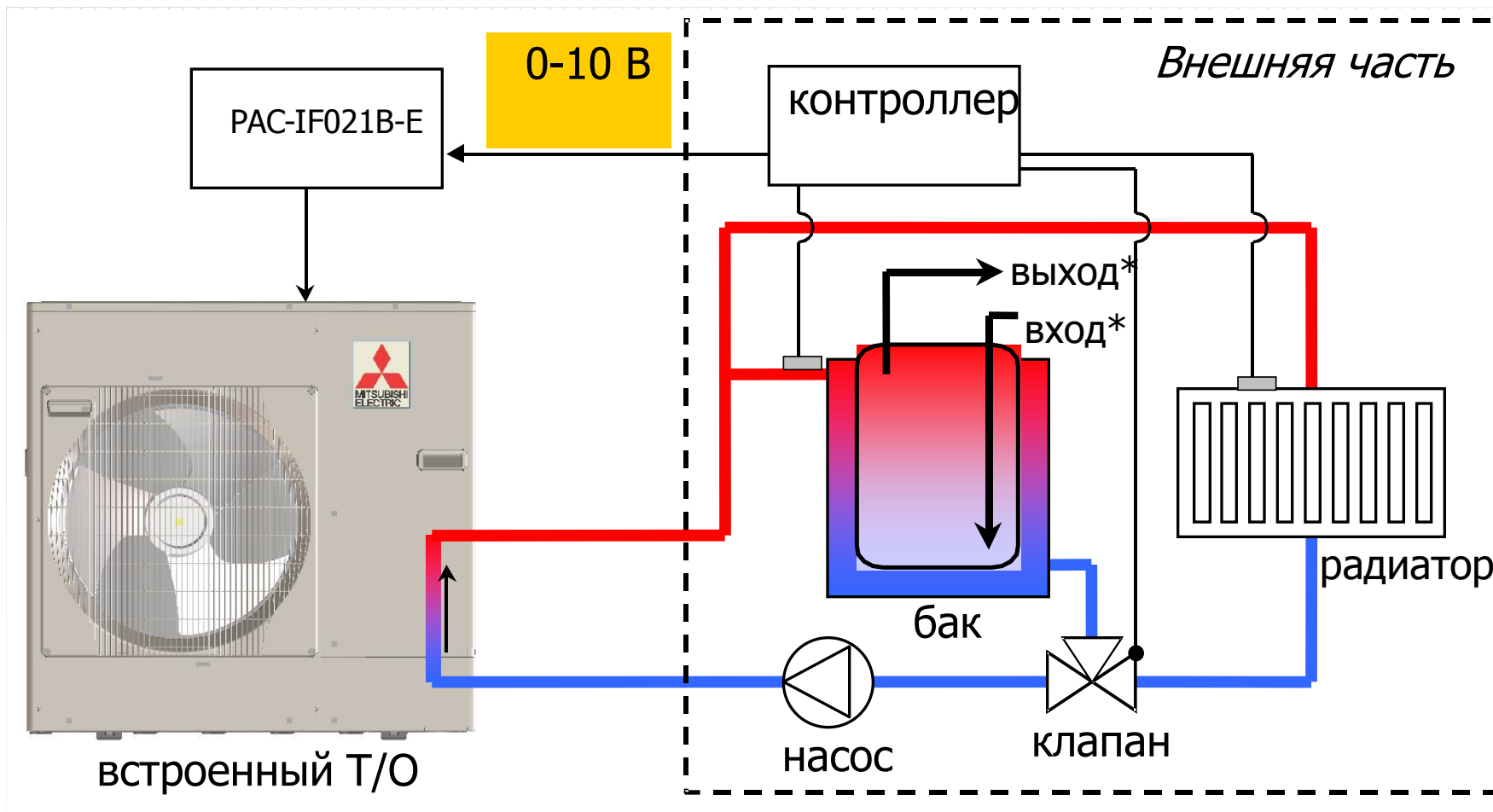

\*Вода для хозяйственных нужд

# Управление блоками Mr. SLIM

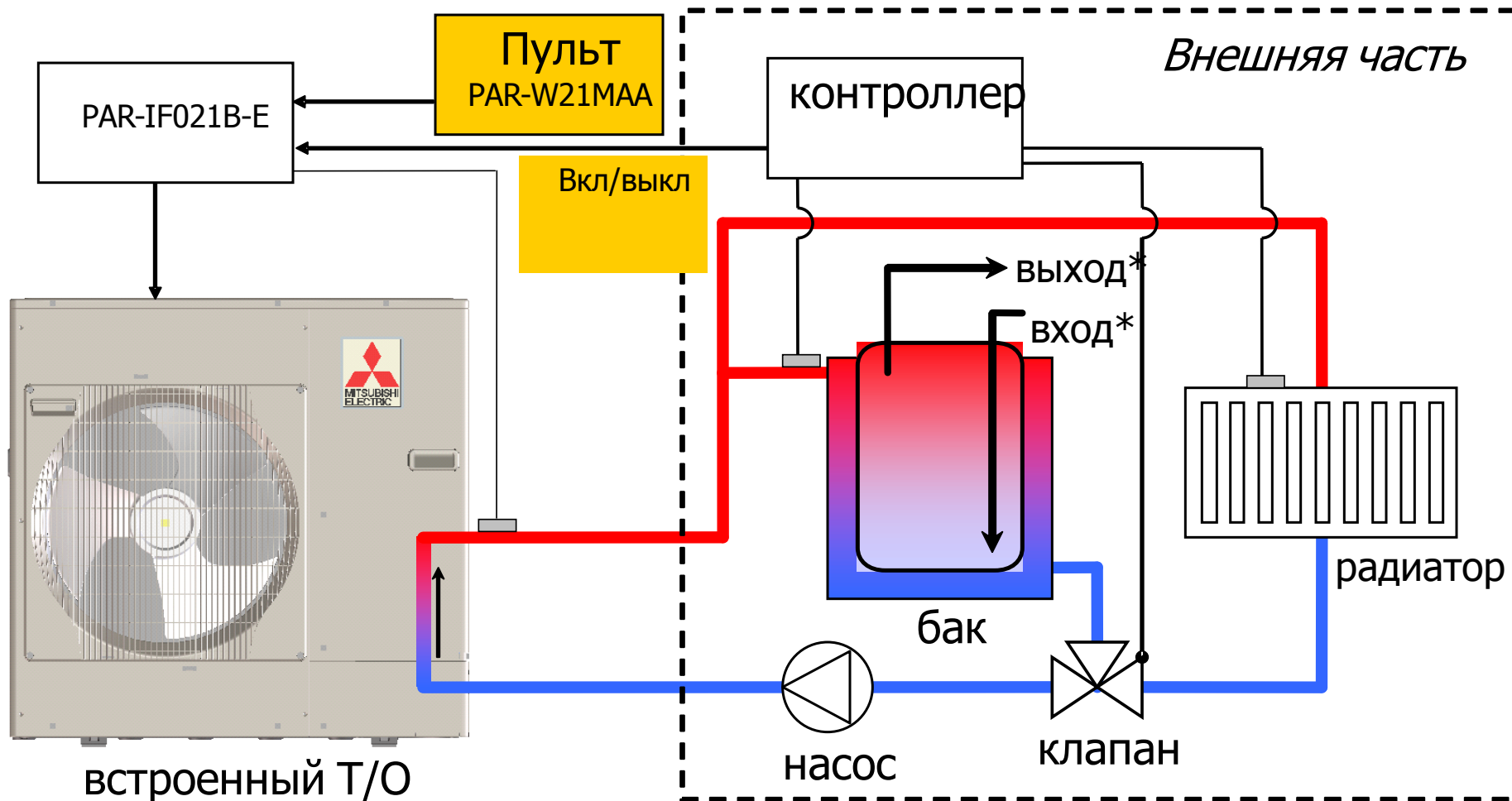

\*Вода для хозяйственных нужд



# Управление блоками Mr. SLIM

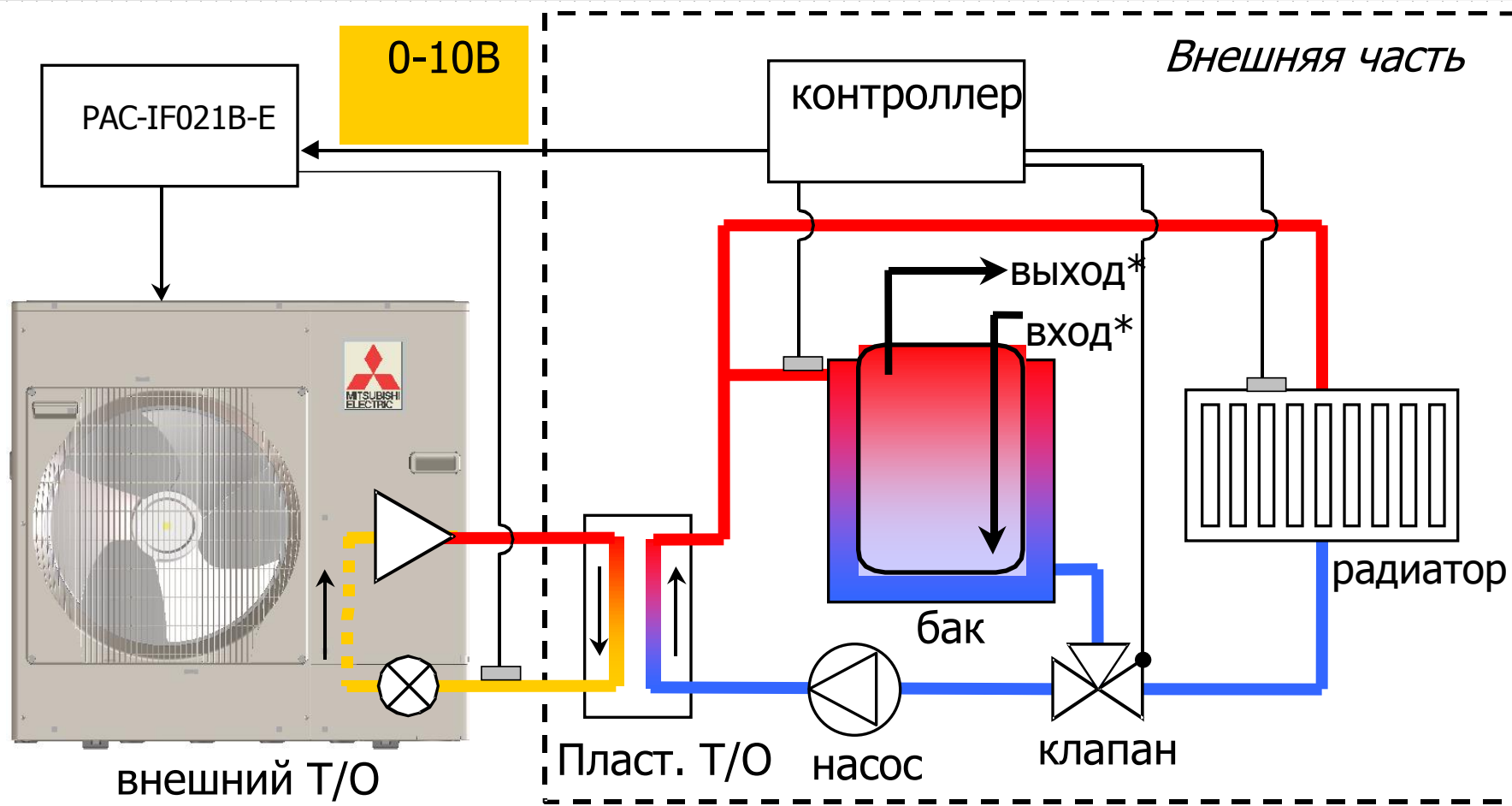

\*Вода для хозяйственных нужд

# Управление блоками Mr. SLIM

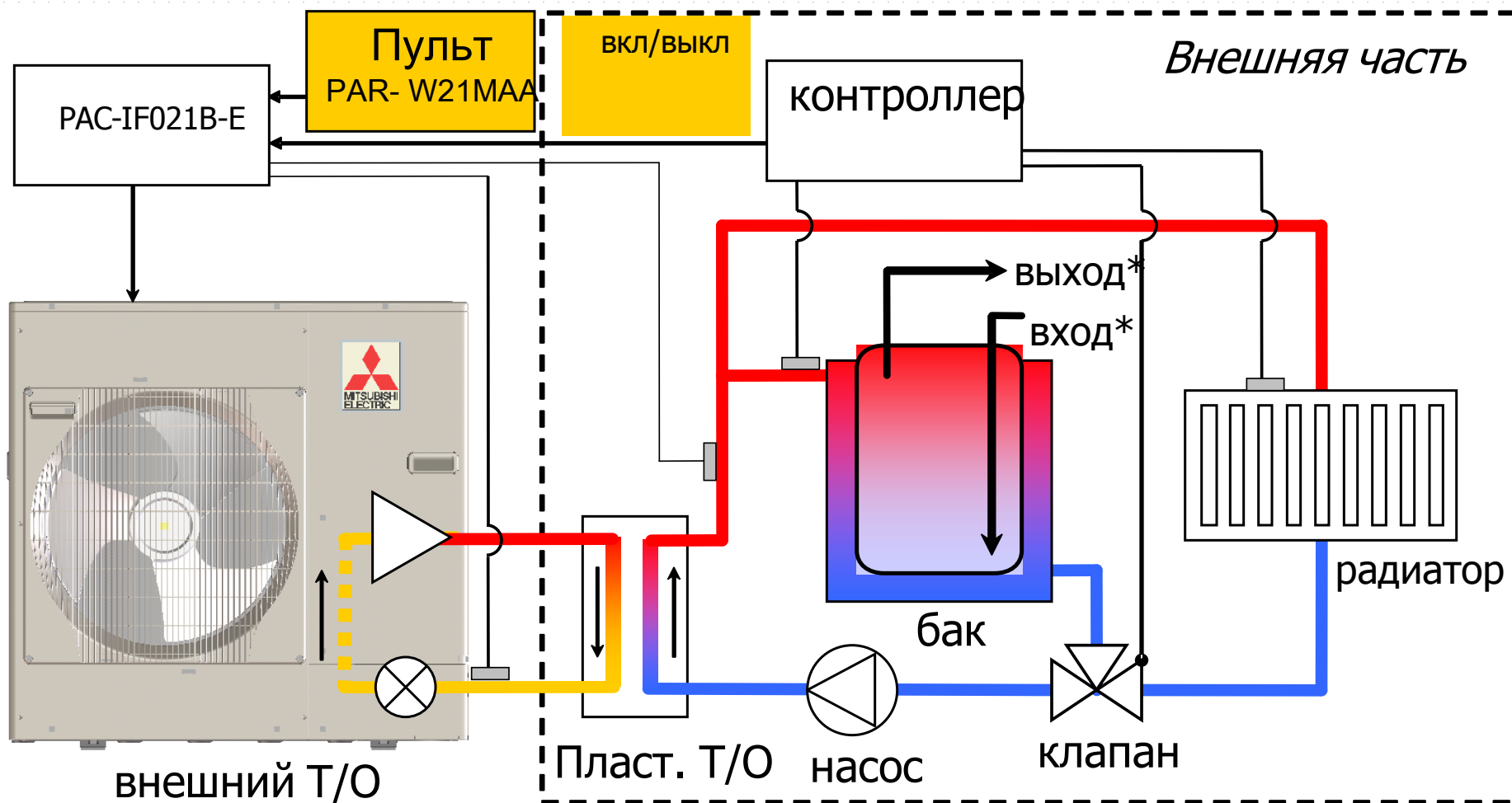

\*Вода для хозяйственных нужд

# Область применения – Фитнесс-центр

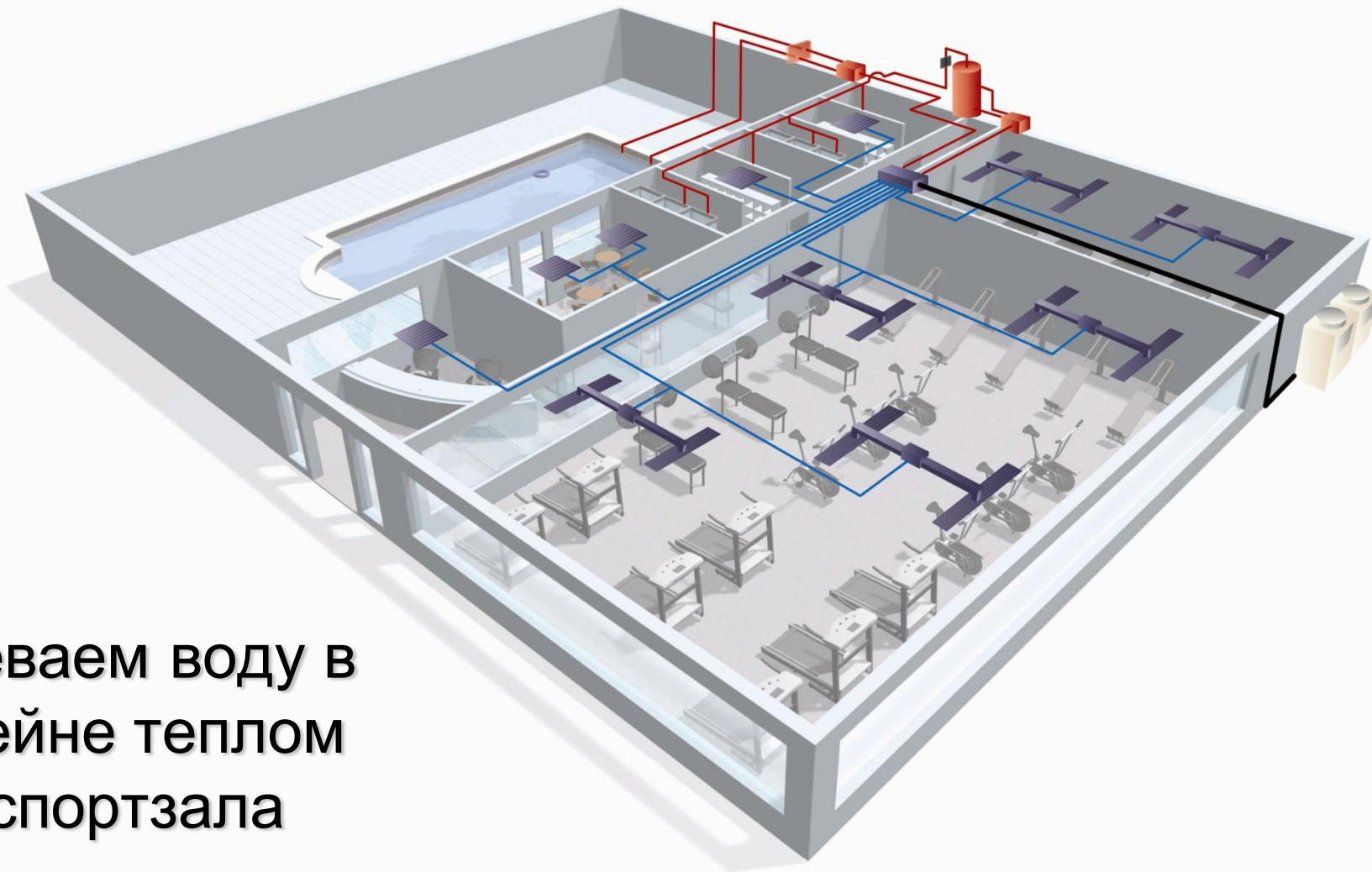

Нагреваем воду в бассейне теплом из спортзала

# Область применения – Фитнесс-центр

Греем воду для душа  
теплом из спортзала

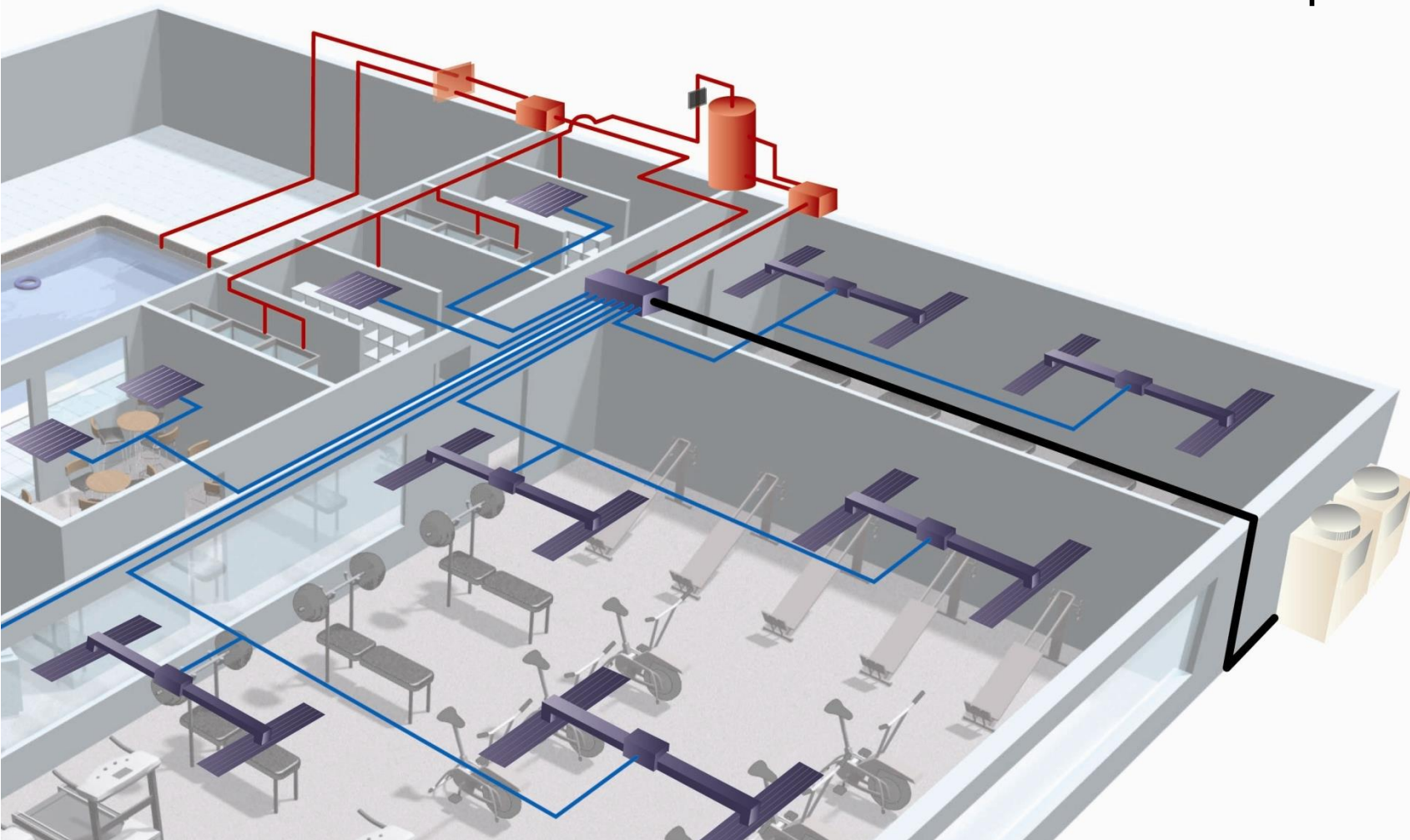

# Область применения – Ресторан

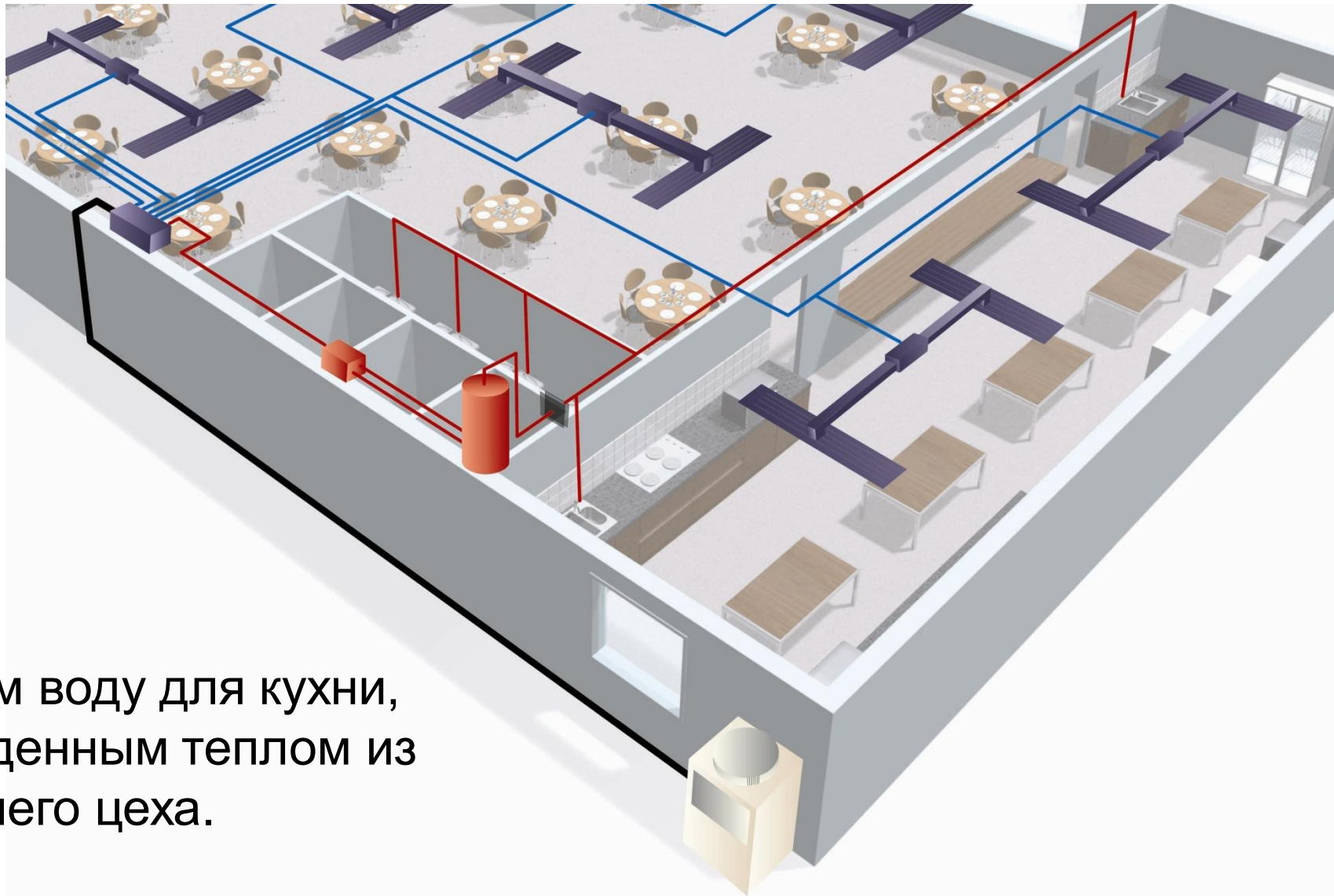

Греем воду для кухни,  
отведенным теплом из  
горячего цеха.

# Область применения – Ресторан



Кондиционеры работают  
в режиме **охлаждения**

Отведенным теплом  
**нагревается** вода для  
кухни

## Область применения – «теплый» и «холодный» пол

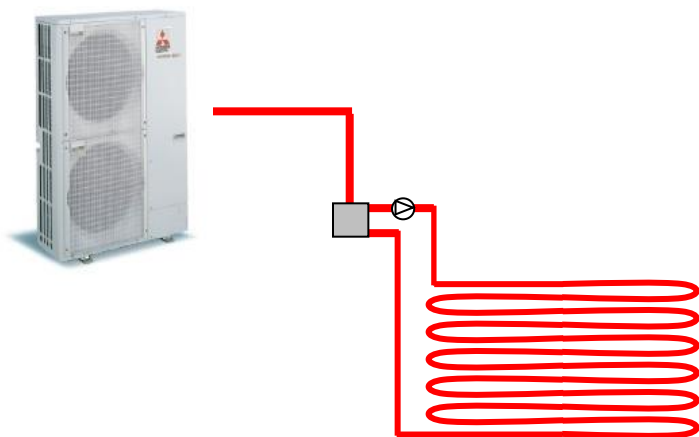

Зимой вода может быть нагрета до 45 градусов и использоваться в системах «теплый пол»

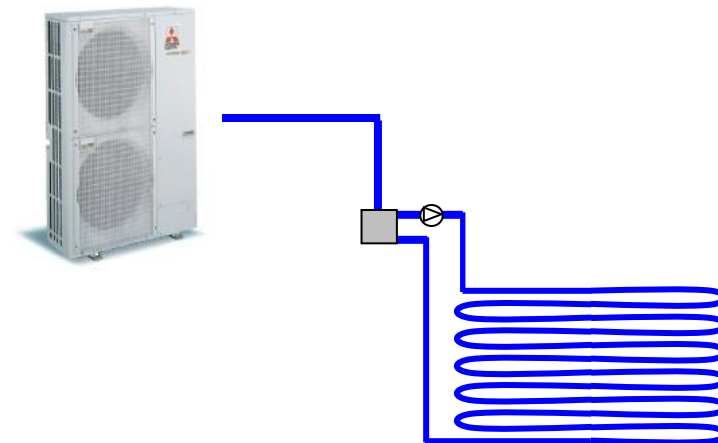

Летом вода может быть охлаждена до 18 градусов и использоваться для охлаждения пола (примерно 40 В/м<sup>2</sup>)

**Поставка  
тепловых насосов для  
нагрева воды начата в  
январе 2009 г.**