

Инверторные кондиционеры LG.
Охлаждение, которое вдохновляет

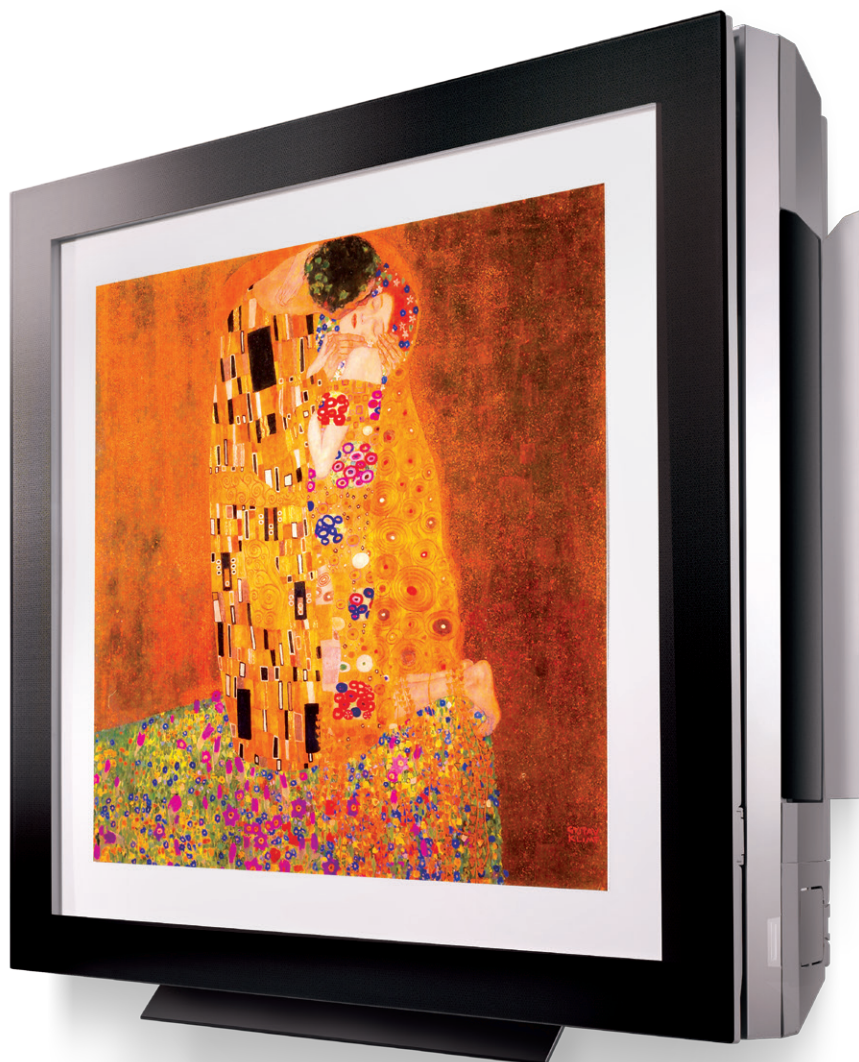

INVERTER V

Каталог бытовых кондиционеров LG 2013

Эффект невероятной тишины

Компания LG осознает необходимость поддержания благоприятной и спокойной атмосферы в доме, как залога здоровой и комфортной жизни. Наиболее важным условием достижения этой цели является тишина. Кондиционеры LG достигают желаемой температуры максимально бесшумно.

Уже более половины столетия, с момента своего основания в 1958 году, компания LG Electronics выпускает бытовую технику, которая не просто облегчает нашу жизнь, а делает ее интереснее и разнообразнее.

Качество и надежность – основополагающие характеристики, на которых основаны все продукты LG. Непрерывно инвестируя в инновации, компания смогла добиться технологического превосходства и создать понятные и удобные в использовании продукты. Развитие данных характеристик, а также анализ потребностей наших клиентов, позволяют нам создавать каждое новое поколение продуктов лучше прежнего.

В новой линейке систем кондиционирования компания LG Electronics значительно улучшила энергоэффективность, а также добилась практически бесшумной работы внутренних блоков. Данные преимущества выделяют линейку кондиционеров LG 2013 как с точки зрения экономии электроэнергии, так и с точки зрения комфорта и уюта в доме. Теперь шум кондиционера не потревожит Ваш сон, а счета за электроэнергию не вызовут у вас неприятного удивления.

Главным преимуществом новых бытовых кондиционеров LG является уникальная система очистки воздуха с антиаллергенным фильтром. Благодаря передовым технологиям фильтрации в доме исключено негативное влияние пыли и других аллергенов на Ваш организм. Компания позаботилась также о встроенном ионизаторе, который создаст комфортную и здоровую атмосферу в доме благодаря нейтрализации неприятных запахов и уничтожению бактерий и вирусов.



Стильный дизайн



Стильный
внешний вид

Внутренние блоки кондиционеров LG Electronics не только функциональны и эффективны в работе, но и имеют неповторимый дизайн, способный украсить любой интерьер.

ARTCOOL



Prestige



Deluxe



Хромированная отделка

Тонкий и изящный, но в то же время очень прочный элемент, который гарантирует повышенную долговечность конструкции.

Закаленное стекло

Сохраняет глянец и блеск на протяжении длительного периода времени, не тускнея и не обесцвечиваясь.



Стильная фактура

Рельефная фактура выдвижной передней панели внутреннего блока.



Стильный дизайн

Элегантный, классический внешний вид.



Мягкая подсветка клавиш управления

Элегантная светодиодная подсветка клавиш управления на корпусе внутреннего блока.

Плавность линий

Плавные обводы корпуса внутреннего блока.



Светодиодная подсветка дисплея

Четкое отображение информации.

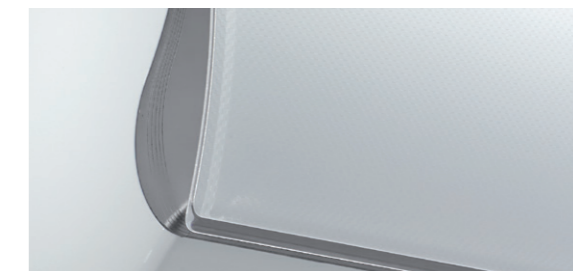

Обтекаемая форма

Комбинация стильной фактуры и плавных линий.

Неуловимый уровень шума



Применяемые LG технология Skew Fan, а также компрессор с минимальным уровнем вибрации, создают максимальный комфорт для пользователя.



Уровень шума 17 дБ

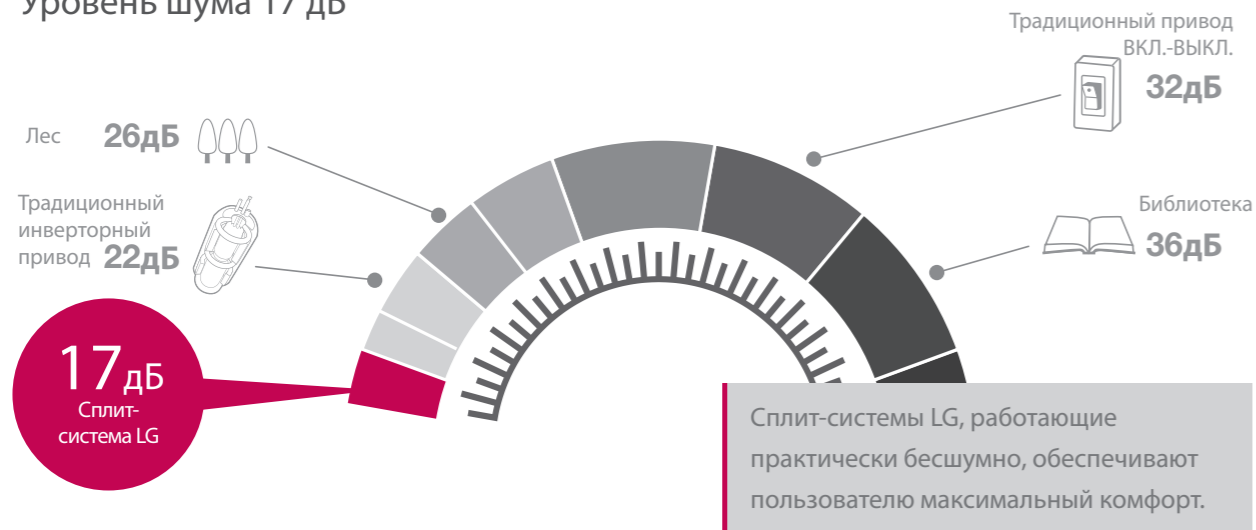

1 Уникальная технология LG Skew Fan

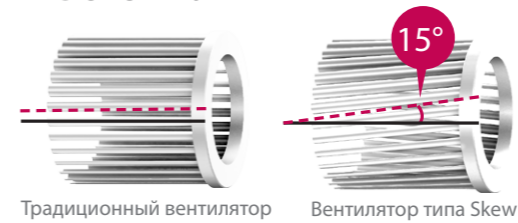

Лопатки колеса вентилятора, расположенные под углом к оси вращения, имеют минимальное сопротивление при движении воздуха и тем самым значительно снижают уровень шума.

2 Привод вентилятора BLDC

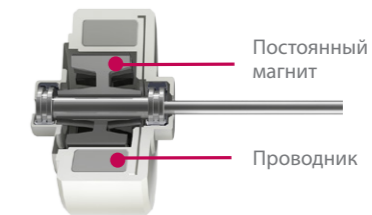

Ротор с использованием постоянного неодимового магнита обеспечивает повышенный крутящий момент, что позволяет вентилятору иметь высокие напорно-расходные характеристики. Алгоритм управления частотой вращения привода обеспечивает до 13 ступеней регулировки, что позволяет изменять частоту вращения вентилятора очень плавно. При этом значительно расширен диапазон рабочих частот вентилятора: от самых минимальных, с наименьшим значением уровня шума, вплоть до максимальной частоты, при которой осуществляется форсированный режим работы.

3 Компрессор с низким уровнем вибрации

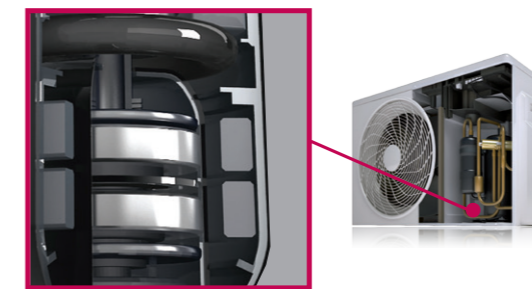

Полностью уравновешенная конструкция двухроторного компрессора позволяет добиваться минимального уровня вибрации и шума. При этом циклические изменения его крутящего момента снижены на 40% по сравнению с однороторным компрессором.

Сравнение однороторного и двухроторного компрессоров

Полностью уравновешенный механизм двухроторного компрессора генерирует минимум вибраций.

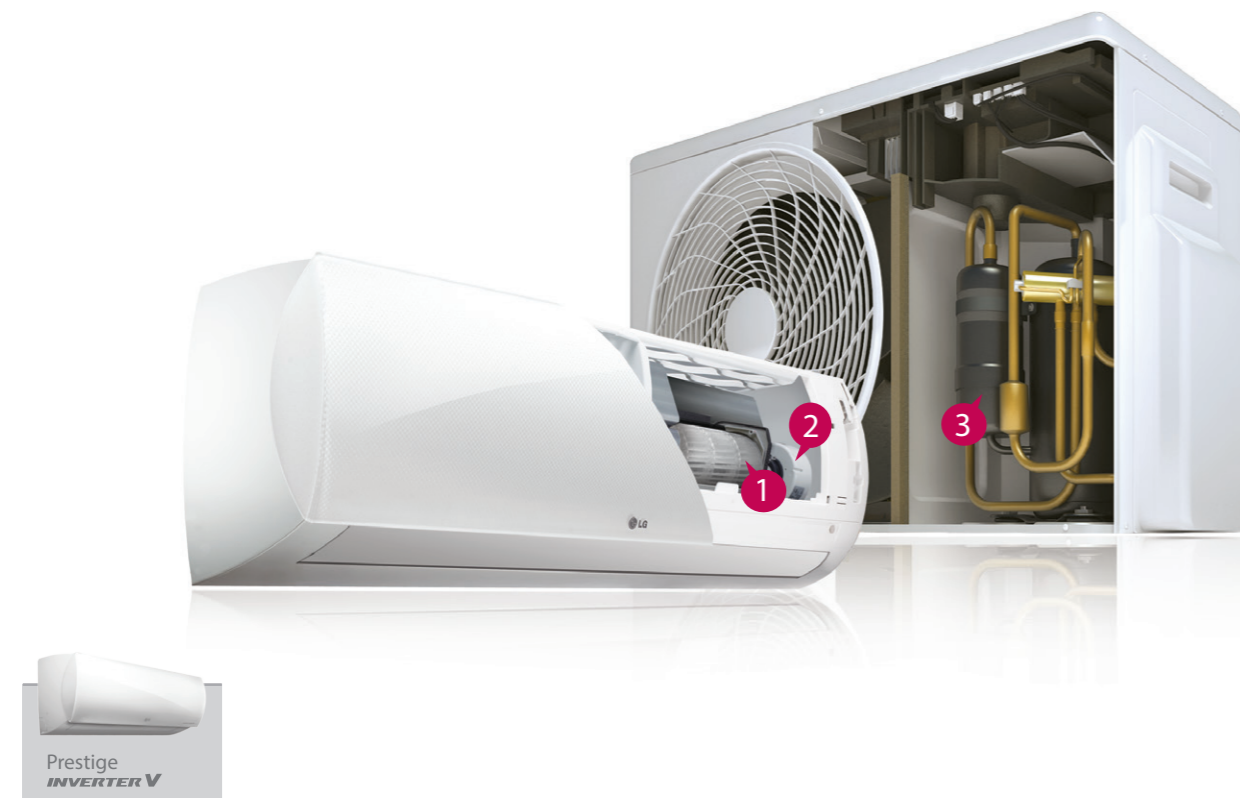

Превосходная энерго-эффективность



Наивысшая энергетическая эффективность



COP / EER
5,6

(H09MW)

Самая передовая технология управления инверторным приводом компрессора позволяет снизить затраты электроэнергии на 74%.

Режим нагрева

Система была испытана при :
Заданная температура : 23°C
Темп-ра наружного воздуха : 7°C
Измерялось: количество электроэнергии потребленной для достижения заданной температуры

Результаты испытаний для двух сплит-систем

Модель	Электропотребление (кВтч)	Экономия
ВКЛ.-ВЫКЛ. LS-H126F2L0	1,2	74%
ИНВ. H12MW	0,31	



Режим охлаждения

Потребление электричества за месяц (по KSC 9306)
ВКЛ.-ВЫКЛ. : Потребл-во x К-т использования x Время работы x Кол-во дней

Inverter : Метод расчета по SEER

Результаты испытания для двух сплит- систем

Модель	Произв-ть (кВт)	Электро-энергия/мес. (кВтч)	Экономия
ВКЛ.-ВЫКЛ. LS-H126F2L0	3,5	280,8	64%
ИНВ. H12MW	3,5	100,6	



1 Трехрядный комбинированный теплообменник

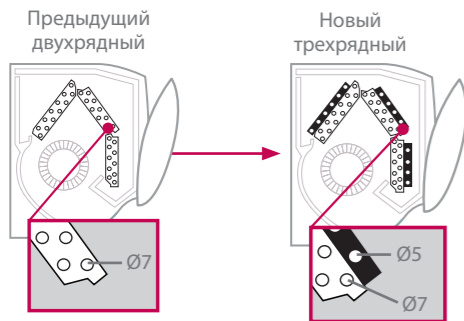

Применение комбинированного трехрядного теплообменника позволяет значительно повысить энергетическую эффективность системы

- Эффективность теплообменника была значительно повышена путем изменения его конструкции с двухрядного на трехрядный, что увеличило поверхность теплообмена при тех же габаритных размерах.
- Тепловые потери были снижены путем применения трубок различных диаметров.

3 Высокоэффективный двухроторный компрессор

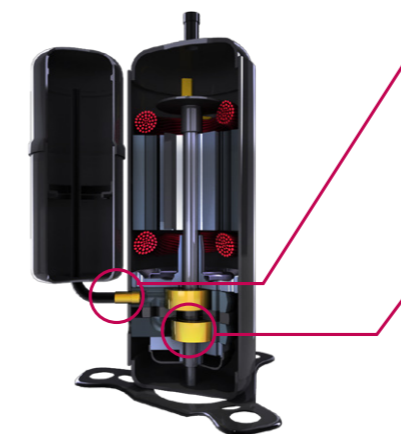

Общий всасывающий коллектор

Количество всасывающих коллекторов было уменьшено с двух до одного. Тем самым повышена эффективность процесса сжатия хладагента при низких частотах вращения ротора, при неполной нагрузке на систему.

Эффективность привода

Разработанный LG Electronics привод постоянного тока характеризуется выдающейся эффективностью работы.

2 Модифицированный вентилятор Skew

Модификация поверхности подающего диффузора, в результате которой снизилось сопротивление потоку воздуха, а также увеличение диаметра рабочего колеса вентилятора позволили увеличить подачу воздуха с 720 до 930 м³/ч

Модифицированная поверхность диффузора

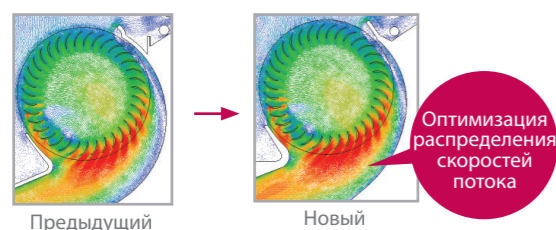

Оптимизация распределения скоростей потока

Увеличенный диаметр колеса вентилятора



Модель 2011 года : Ø82

Модель 2012 года : Ø102

Низкий ————— Высокий
Воздушный поток



4 Увеличенная эффективность инверторного привода

Благодаря минимальным энергетическим потерям модифицированный инверторный привод компрессора имеет к.п.д. 95%.

Принцип действия

Инверторный привод компрессора имеет минимальные потери энергии, возникающие в процессе преобразования переменного тока в постоянный.

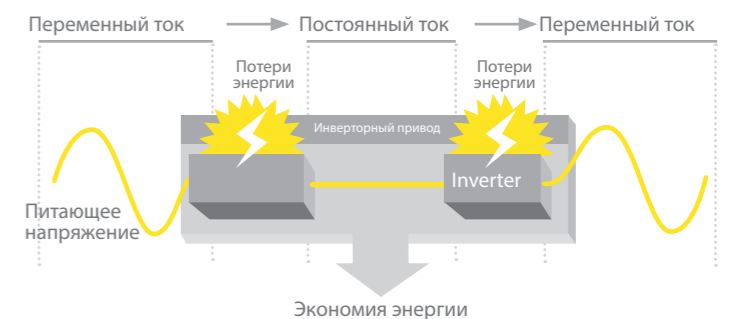

Забота о здоровье

Фильтрующий элемент с ячеистой структурой



Фильтр с ячеистой структурой

Фильтрующие элементы, применяемые в сплит-системах LG Electronics уникальны по своей конструкции, а их эффективность подтверждена многими авторитетными институтами. Они как невидимые помощники, чья деятельность позволяет пользователю наслаждаться чистым воздухом.



Тест фильтра конструкции LG Electronics на эффективность уничтожения вируса гриппа AH1N1, проведенный Исследовательским центром KITASATO в Японии

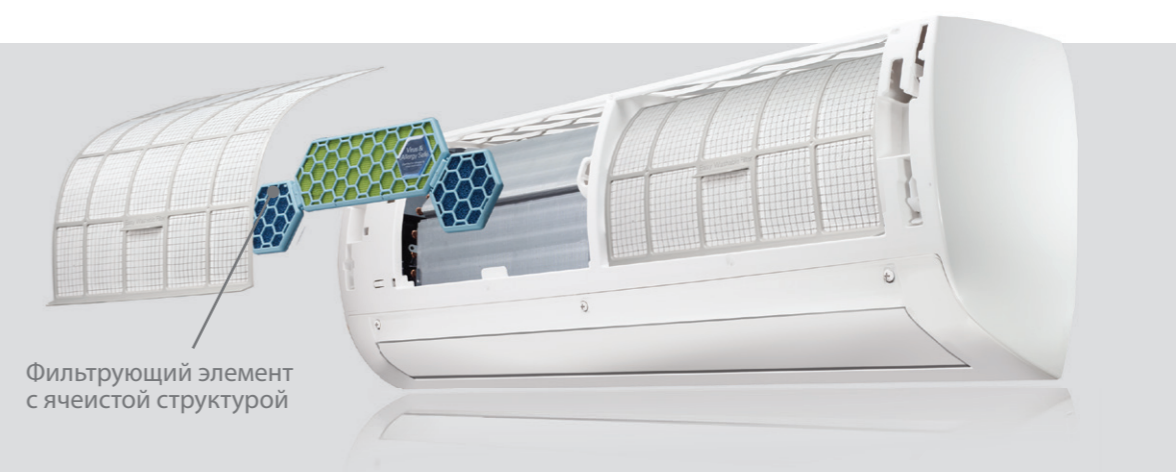

Фильтрующий элемент с ячеистой структурой

Фильтрующий элемент с ячеистой структурой

Ячеистая структура, повторяющая строение пчелиных сот, является наиболее компактной и, в то же время, прочной конструкцией с максимальной площадью рабочей поверхности, активно взаимодействующей с воздушным потоком.

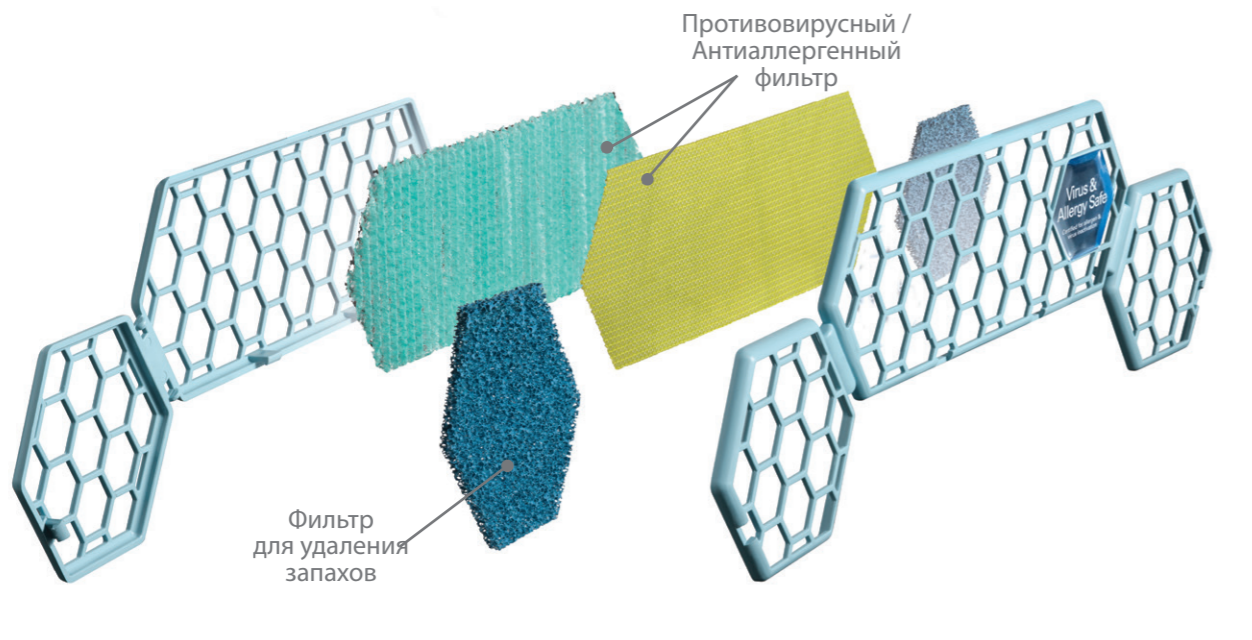

Фильтр для удаления запахов

Данный фильтр удаляет летучие вещества и запахи, вызывающие головную боль и хроническую усталость.

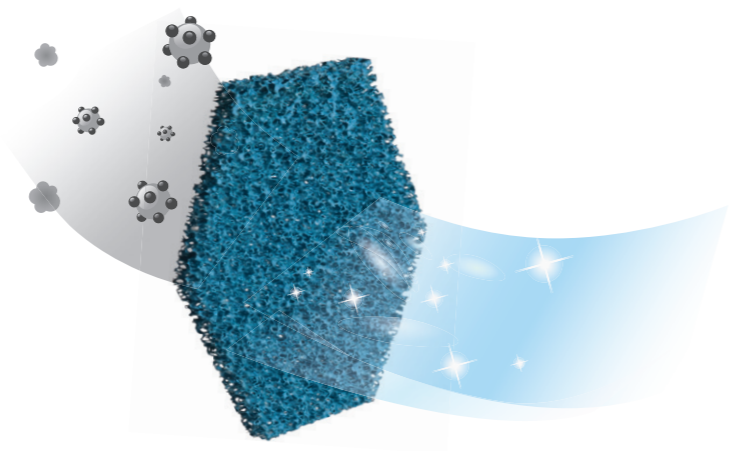

Противовирусный / Антиаллергенный фильтр

Противовирусный / Антиаллергенный фильтр: проведенные авторитетными институтами испытания подтверждают, что противовирусный/ антиаллергенный фильтрующий элемент системы очистки воздуха деактивируют опасные вирусы, в том числе и вирус гриппа AH1N1.

Деактивация вирусных протеинов

Противовирусный фильтр блокирует нейраминидазы и гемагглютинин, которые активируются, когда вирус отделяется от материнской клетки при размножении

Антиаллергенный фильтрующий элемент
Фильтрующий элемент с покрытием, разрушающим аллергены



Сертифицирован BAF (British Allergy Foundation) в 2009 г.

Противовирусный фильтр
Стерилизующий фильтрующий элемент с противовирусным покрытием

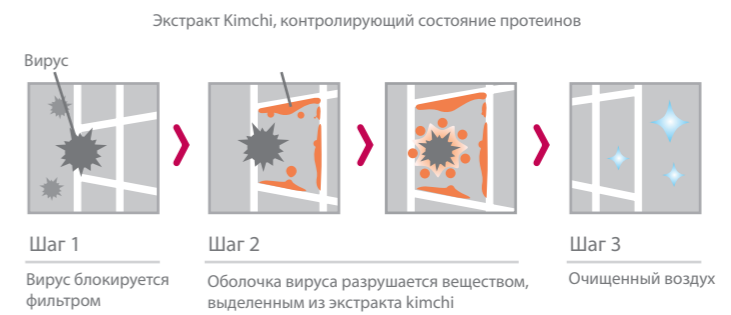

Сертифицирован Институтом Kitasato, Япония



Забота о здоровье

Ионизатор
Plasmaster™



Свыше 2 миллионов ионов, генерируемых ионизатором Plasmaster полностью стерилизуют воздух, делая его чистым и свежим.

2 миллиона
ИОНОВ
Plasmaster



Plasmaster™

Автоматическая очистка



Автоматическая
очистка
Plasmaster

Функция автоматической очистки предотвращает образование плесени и размножение бактерий в полостях теплообменника внутреннего блока кондиционера.



Plasmaster™ Ионизатор

Ионы, генерируемые ионизатором Plasmaster, стерилизуют воздух в помещении от бактерий и других загрязнителей.

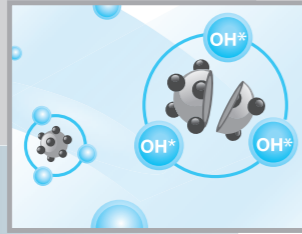

Оценка эффективности стерилизации

Деактивация бактерий

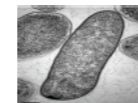

Ионизация



Процесс изменения протоплазмы клеточной оболочки под электронным микроскопом. (Национальный Университет Сеула, 2010.10)

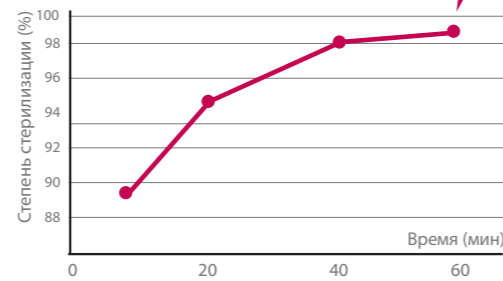

Параметры тестирования
Испытательная камера: 52м³ / Бактерии: Кишечная палочка
Частота вращения вентилятора: Высокая

- Свыше 2 миллионов ионов, генерируемых ионизатором Plasmaster, более чем на 99% стерилизуют воздух, создавая здоровую и комфортную атмосферу в помещении.

Принцип работы



Шаг 1
(+)(-) ионные кластеры генерируются на основе полярных связей молекул H₂O, содержащихся в воздухе



Шаг 2
Ионы окружают находящиеся в воздухе микробы, бактерии и вирусы

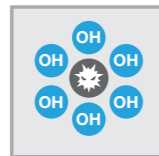

Шаг 3
В результате химической реакции производятся радикалы OH

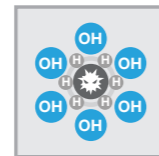

Шаг 4
OH радикалы вступают в реакцию с загрязнителями

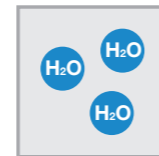

Шаг 5
В результате реакции загрязнители трансформируются в молекулы H₂O, что приводит к очистке воздуха в помещении



Plasmaster™ Автоматическая очистка

Внутренние полости блока поддерживаются в чистоте после удаления остаточной влаги из теплообменника. Одновременно с этим происходит процесс стерилизации воздуха под воздействием ионов наноплазменного покрытия оребрения теплообменника

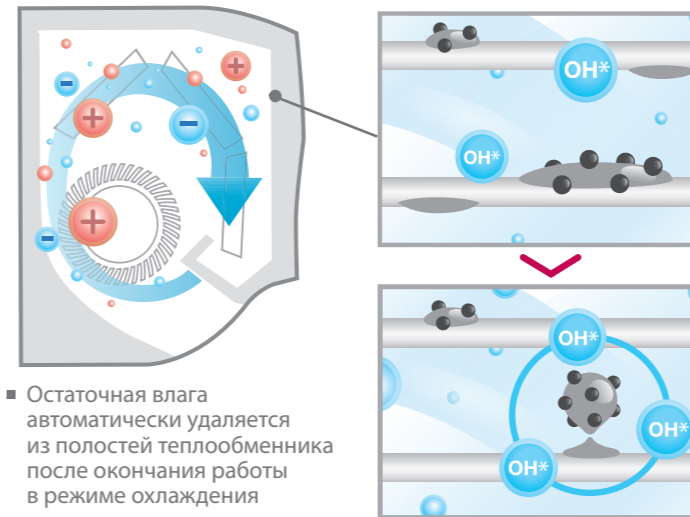

- Остаточная влага автоматически удаляется из полостей теплообменника после окончания работы в режиме охлаждения
- Функция ионной стерилизации удаляет микробы и плесень

Сертификат испытаний

Инновационные функции LG Plasmaster были протестированы и сертифицированы всемирно известными организациями.

Тип бактерии	Корейская продовольственная и лекарственная организация (2010)		Тип бактерии	Корейский строительный институт		
	Испытание	Результат		Испытание	Результат	
Кишечная палочка	100%	KFDA	Стафилококк	99,8%	AUBURN UNIVERSITY	
Стафилококк	99,8%		Сальмонелла	97,97%		
Синегнойная палочка	99,9%		Кампилобактерия	81,2%		
Пневмония	98,7%		Allergen	Аллерген	96,09%	UNIVERSITY
Сальмонелла	99,5%			Острая ингаляционная токсичность	Интоксикация	
MP3C	99%	Национальный университет Кореи (Сеул 2011)	KCL			
Менингоэнцефалит	95%		Корейская лаборатория соответствия (2010)			
H1N1	96%					
Аденовирус	96%					



Сравнение стандартного кондиционера и кондиционера с автоматической очисткой

Стандартный кондиционер

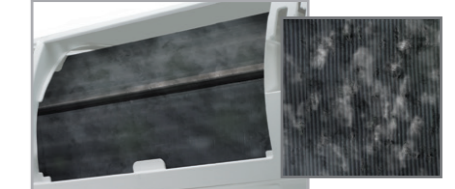

Основными причинами неприятного запаха внутри кондиционера являются плесень и бактерии, активно размножающиеся во влажной среде.

Кондиционер с автоматической очисткой



Функция автоматической очистки позволяет удалить остаточную влагу из внутренних полостей теплообменника, предотвращая размножение бактерий. Это создает дополнительное удобство для пользователя, поскольку увеличивается необходимый промежуток времени между регулярными чистками фильтра.

Забота о здоровье

Plasmaster™

Фильтр Cyclotron HAF



Фильтр Cyclotron Plasma

Простая в обслуживании, мощная система очистки воздуха, разработанная компанией LG Electronics, надежно защищает пользователя от неприятных запахов и загрязняющих веществ и бактерий, находящихся в воздухе.

CADR*

150%
увеличение



CADR — Clean Air Delivery Rate
Коэффициент, показывающий степень очистки воздушного потока после обработки в фильтре Plasmaster Cyclotron HAF

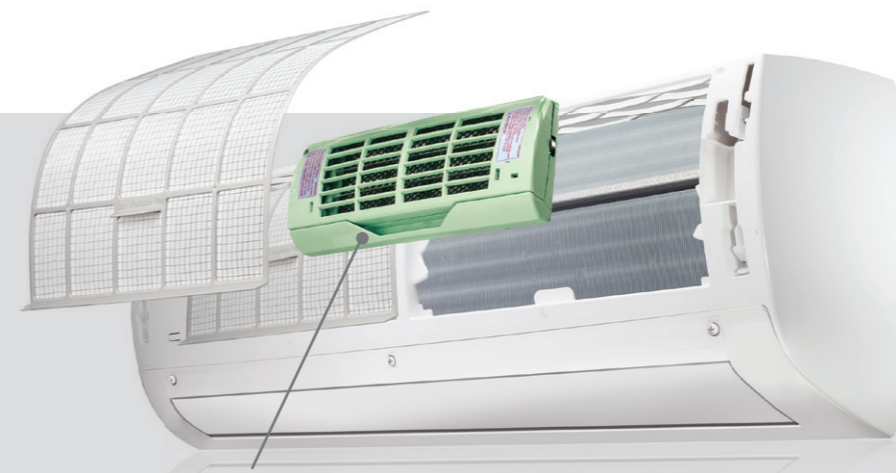

Фильтр Plasmaster Cyclotron HAF

Plasmaster™ Фильтр Cyclotron HAF

Инновационный фильтр Plasmaster Cyclotron HAF очищает воздух от дыма, неприятных запахов и вредных бактерий.

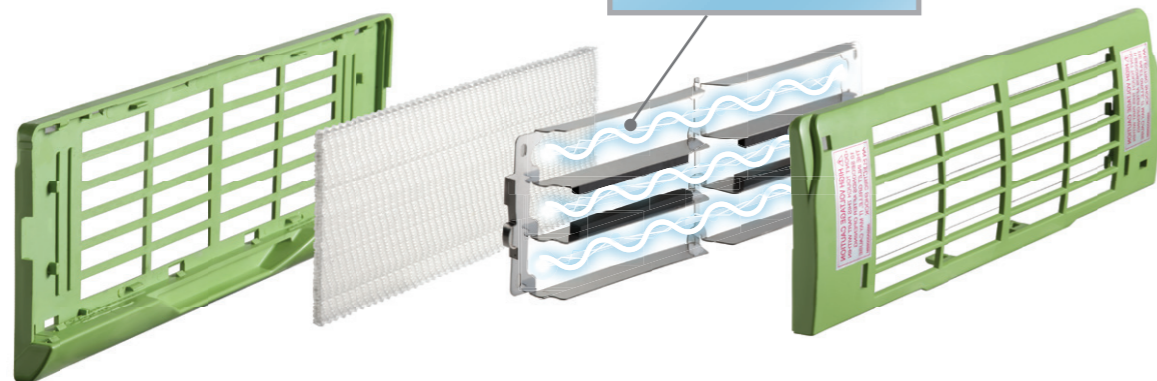

- Эффективная очистка воздуха от неприятных запахов и вредных бактерий. При использовании фильтра Cyclotron HAF снижается выраженность симптомов астмы и аллергии.

Как это работает?

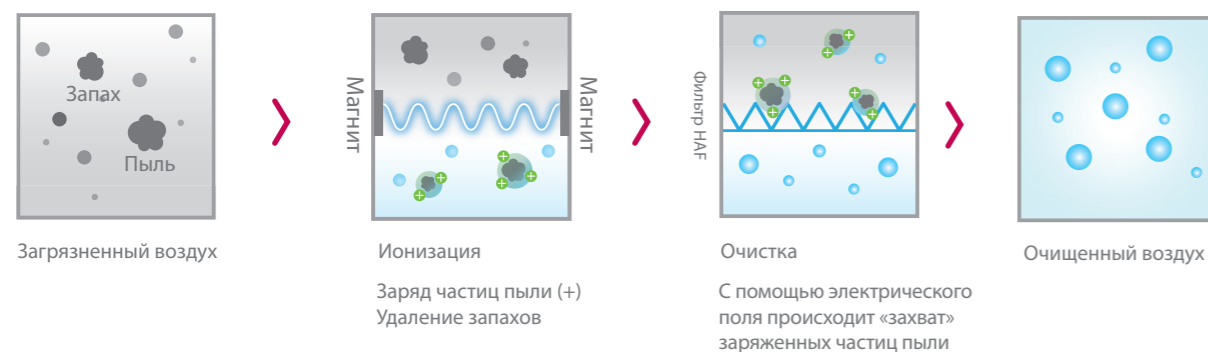

Сравнение фильтров Plasma и Plasmaster Cyclotron

Путем создания дополнительного вихревого поля в фильтре Plasmaster Cyclotron удаляется большее количество пыли и загрязняющих веществ.

Plasma

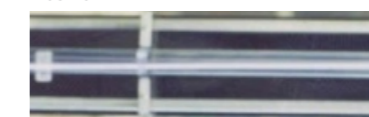

Plasmaster Cyclotron



По сравнению с фильтром предыдущего поколения Plasma эффективность очистки воздуха возросла на 30%.

Испытания фильтра при удалении дыма

Фильтр Plasmaster Cyclotron HAF значительно быстрее очищает воздух, загрязненный продуктами горения различных веществ, по сравнению с другими воздушными фильтрами. (Ассоциация производителей Бытовой Техники, США (AHAM, USA))

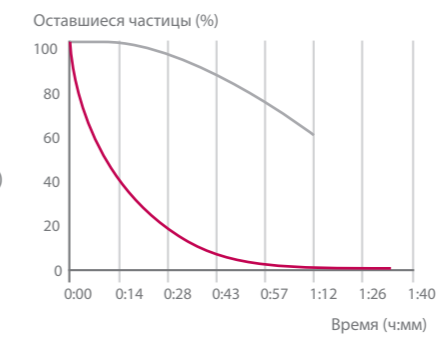

Фильтр HAF

Фильтрующий элемент HAF увеличивает эффективность комплексной системы очистки воздуха Cyclotron Plasma.

Особенности	Принцип действия	Преимущества
Прямочная структура	Низкое гидравлическое сопротивление	Обеспечивает низкий уровень шума при работе вентилятора
Микropopopистая поверхность	Развитая поверхность взаимодействия с потоком воздуха	Обеспечивает более эффективное улавливание респираторных частиц загрязнителей (дым, запах)
Электростатический заряд	Наличие электростатического заряда увеличивает эффективность очистки воздуха	Обеспечивает более эффективную очистку воздуха, в особенности улавливание мелких респираторных частиц загрязнителей

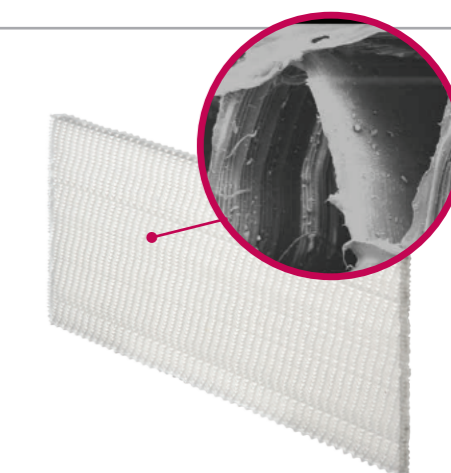

Оптимизированный воздушный поток



Jet Cool

Мощный воздушный поток, полученный путем модификации вентилятора внутреннего блока, позволяет понижать температуру в помещении на 5 °C всего за 3 минуты.

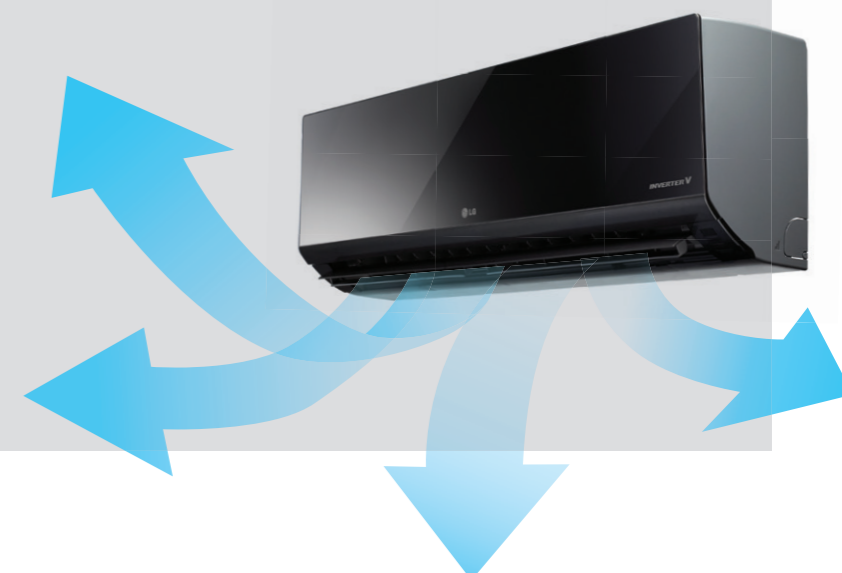

Технология Jet Cool

Технология Jet Cool позволяет равномерно и на высокой скорости распределять воздушный поток по помещению, тем самым создавая максимальный комфорт всего за 3 минуты.



Мощный воздушный поток

Внутренний блок подает воздух на расстояние до 12 метров. Тем самым распределение воздуха осуществляется равномерно по всей площади помещения.

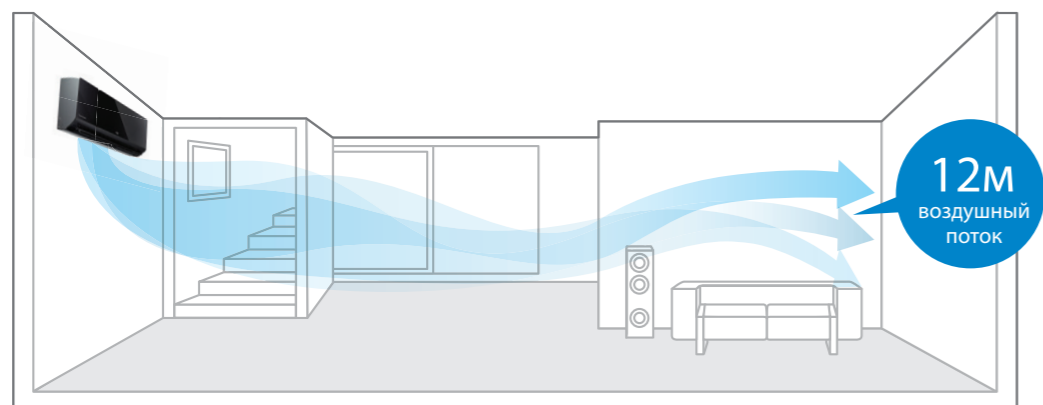

- Улучшенные характеристики вентилятора и усовершенствованная конструкция воздухораспределющих жалюзи позволяют достигнуть мощного воздушного потока длиной в 12 м.
- Охлаждение помещения происходит значительно быстрее, чем у предыдущих модификаций сплит-систем.

Сравнение производительности кондиционеров различных производителей

- Скорость распространения охлажденного воздуха является одной из самых высоких среди бытовых кондиционеров.
- Локальный дискомфорт может появляться вследствие концентрации зон с низкой температурой.

	Режим охлаждения (высота от пола 1,1 м)				Скорость охлаждения (на 5° C)	Градиент температур (°C)	Относительная скорость распределения воздуха (%)	Потребленная электроэнергия (кВтч)
	5 мин	10 мин	15 мин	20 мин				
LG					5' 40"	0,7	79	1,108 (100%)
Компания А					10' 30"	1,1	22	0,813 (73%)
Компания В					11' 00"	0,8	63	0,818 (74%)
Компания С					12' 50"	0,7	27	0,754 (68%)

30 29,5 29 28,5 28 27,5 27 26,5 26 25,5 25 24,5 24 23,5 23 22,5 22 (°C)

Условия проведения испытаний: Параметры воздушного потока: Высокая частота вращения вентилятора; Температура в помещении 26°C, отн.вл. 60±5%; Температура наружного воздуха 35°C, отн.вл. 60±5% Продолжительность 2 часа.

Режим нагрева

Высокая
эффективность

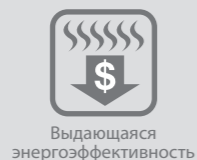

Выдающаяся
энергоэффективность

Благодаря использованию инверторной технологии, сплит-системы LG Electronics в режиме нагрева обеспечивают высокий комфорт пользователю при минимальных затратах электроэнергии



Эффективный нагрев помещения

В режиме нагрева сплит-системы LG Electronics потребляют до 80% меньше электроэнергии чем электрические нагреватели.

- Для получения 4 кВт тепловой энергии необходима одновременная работа четырёх электрических нагревателей мощностью около 1,0 кВт или одной сплит-системы LG Electronics с потребляемой мощностью 0,8 кВт.

Электрические нагреватели

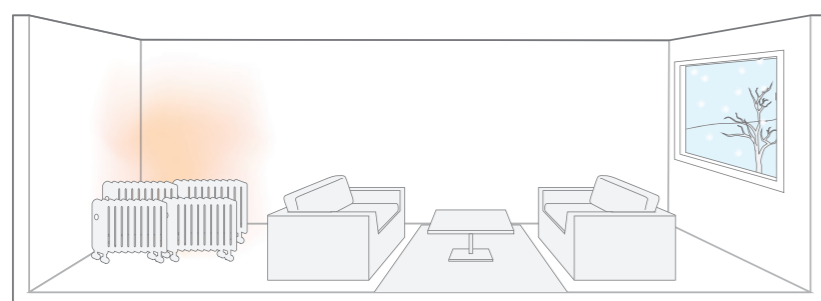

4,0 кВт тепловой энергии

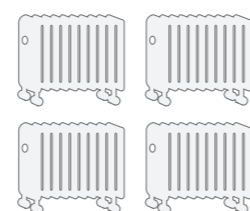

Энергопотребление 4,0 кВт

Эффективность
выше на
80%



Энергопотребление 0,8 кВт

Сплит-система LG Electronics в режиме нагрева

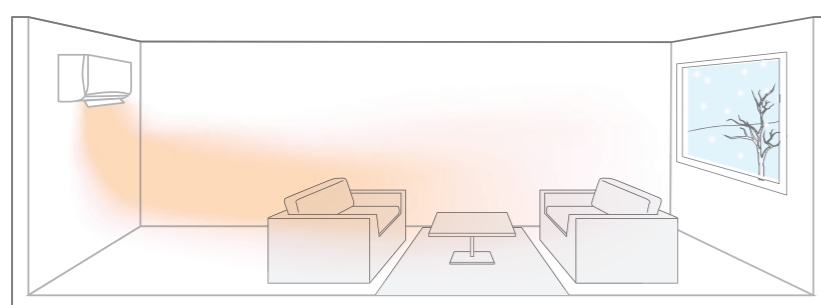

4,0 кВт тепловой энергии

Модель с инверторным приводом компрессора : Теплопроизводительность 4,0 кВт
Параметры испытаний — Температура наружного воздуха : 7°C

Инверторная технология

Сплит-системы с инверторным управлением приводом компрессора в последнее время привлекают к себе много внимания вследствие их высокого энергосберегающего эффекта. Фактически эти системы имеют более высокую энергоэффективность по сравнению со стандартными моделями. В результате сплит-системы LG Electronics с инверторным управлением приводом компрессора помогут Вам сэкономить до 74% электроэнергии в режиме нагрева.

Энергосбережение в режиме нагрева



Модель с инверторным приводом : H12MW
Стандартная модель : LS-H126F2L0
Отслеживается потребление электроэнергии для достижения установленной температуры
Условия тестирования — Температура окружающего воздуха : 7°C / Установленная температура : 23°C

Режим нагрева

Интенсивный
нагрев



Интенсивный
нагрев

Кондиционеры LG Electronics способны нагревать воздух в больших помещениях за короткий промежуток времени, создавая уютную и комфортную атмосферу.



Моментальный комфорт

Достижение заданной температуры в помещении осуществляется за максимально короткий промежуток времени.

Быстрый нагрев

Достижение заданной температуры происходит в 6,3 раза быстрее чем у стандартных моделей

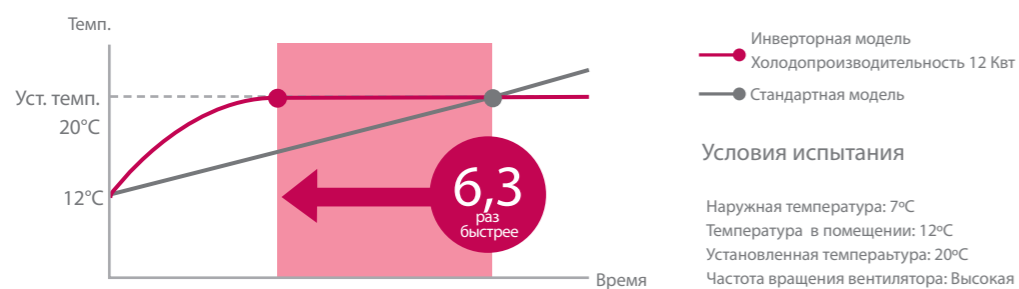

Широкий диапазон рабочих температур в режиме нагрева

Обладая широким диапазоном рабочих температур наружного воздуха в режиме нагрева, инверторные сплит-системы LG Electronics будут нагревать Ваше помещение даже при экстремальных параметрах окружающей среды.

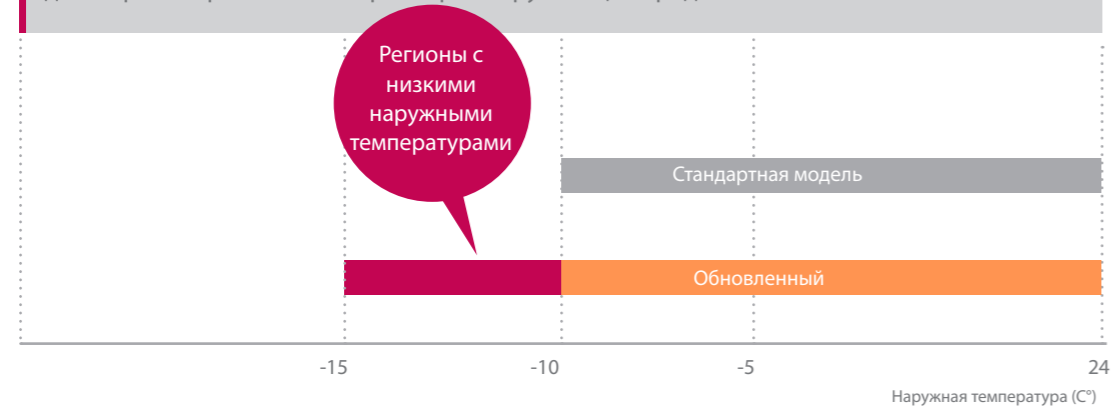

Оптимизированный воздушный поток

Интенсивность воздушного потока 12м

Использование в сплит-системах LG Electronics модифицированных вентиляторов внутренних блоков позволяет осуществлять подачу кондиционированного воздуха на расстояние до 12м, обеспечивая более быстрый и комфортный нагрев помещения (Для моделей серии Deluxe Iverter V).

6 вертикальных и 5 горизонтальных положений воздушных жалюзи

6 вертикальных положений/ Регулирование интенсивности подачи воздуха

5 горизонтальных положений/ сбалансированное распределение воздуха по помещению.

Управление воздушным потоком

Сплит-системы LG Electronics способны автоматически подавать нагретый воздух в четырех направлениях.

Вертикальный воздушный поток

В режиме нагрева жалюзи внутреннего блока направляют воздушный поток максимально перпендикулярно полу для обеспечения комфортной и сбалансированной комнатной температуры.

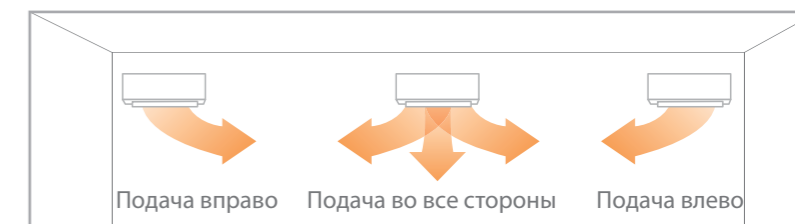
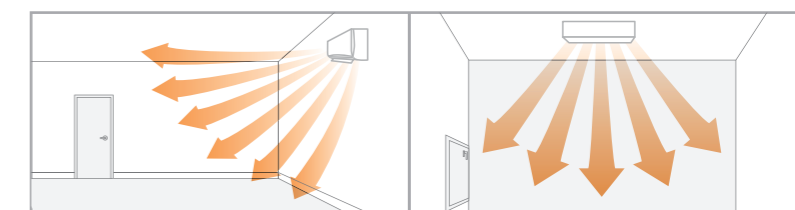

Направление воздушного потока выбирается в зависимости от места размещения внутреннего блока.



Технологичный монтаж

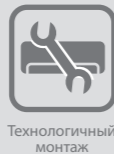

Кондиционеры LG Electronics отличаются технологичностью монтажа.



Плотное прилегание блока к стене

Благодаря плотному прилеганию внутреннего блока к стене обеспечивается его элегантный внешний вид.

- Увеличенный объем внутренней полости для трубопроводов и дренажного шланга.
- Съёмная нижняя крышка.

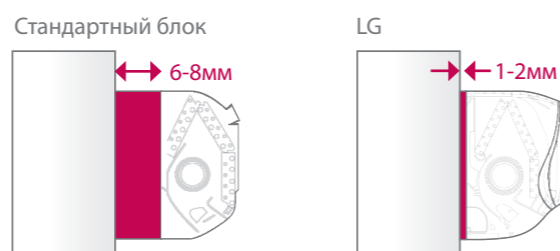

Модифицированная монтажная пластина

Модифицированная монтажная пластина LG значительно сокращает время монтажа.

- Технологическая карта процесса монтажа отображена непосредственно на поверхности пластины, что позволяет сэкономить время на изучение инструкции.



Увеличенный объем внутренней полости для трубопроводов

Увеличенный объем внутренней полости для трубопроводов обеспечивает более технологичный монтаж.

- Увеличенный на 45% объем внутренней полости для трубопроводов по сравнению с блоками обычных кондиционеров.

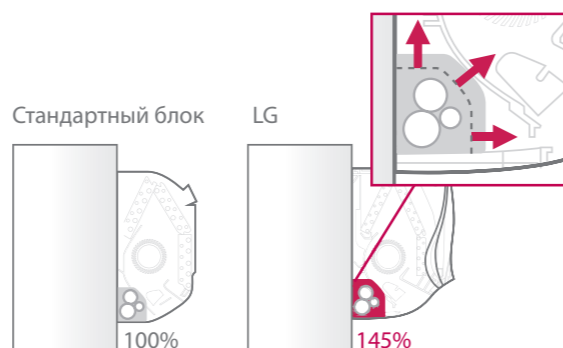

Съёмная нижняя крышка

Съёмная нижняя крышка обеспечивает более технологичный монтаж.

- Отпадает необходимость снятия корпуса блока при монтаже трубопроводов и кабелей.
- Благодаря запатентованной технологической опоре LG, монтаж внутреннего блока может быть произведен одним специалистом.

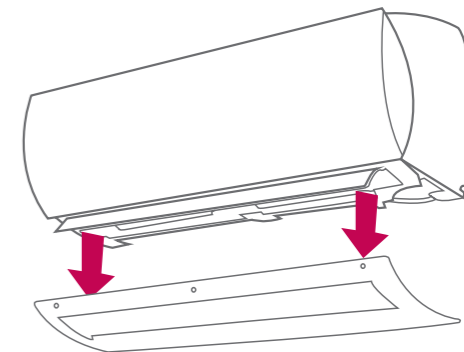

Удобное расположение запорных вентилей

Удобное расположение запорных вентилей обеспечивает легкий доступ к ним при монтаже под оконным проемом.

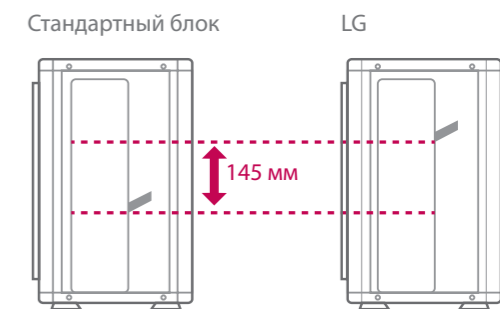

Технологическая опора

Технологическая опора обеспечивает зазор между внутренним блоком и стеной для удобства подсоединения трубопроводов.

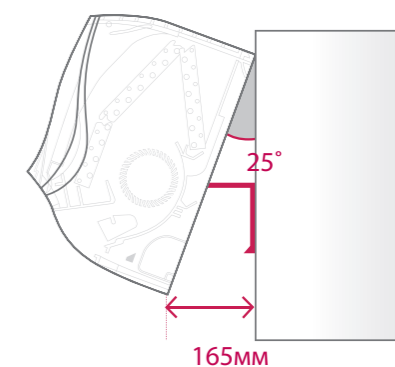

Prestige INVERTER V

Стильный дизайн сплит-системы LG Prestige дополняет её широкие возможности. Эта модель идеально впишется в любой современный интерьер.



Отсутствие шума

Благодаря уникальной технологии Skew Fan и приводу вентилятора типа BLDC, сплит системы LG практически бесшумны.

Низкое потребление энергии

Модифицированный теплообменник наружного блока и компрессор с инверторным управлением привода обеспечивают максимальную энергоэффективность системы.

Забота о здоровье

Уникальная система очистки воздуха Plasmaster, применяемая в серии кондиционеров LG Prestige, устраняет вредные бактерии и аллергены и поддерживает в помещении ионный баланс.

1 Бесшумность

17дБ
Уровень шума
(Режим сна)



Оптимизированный воздушный поток / Вентилятор типа Skew Fan



2 Забота о здоровье

99%
Стерилизация



Ионизатор Plasmaster™



Противовирусный / Антиаллергенный фильтр

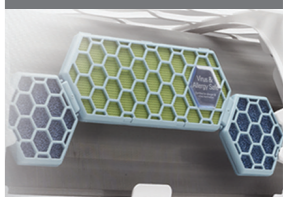

3 Энергоэффективность

5.6
EER



Особенности

Отличительные особенности



Практически бесшумный | Вентилятор Skew Fan | Ионизатор Plasmaster | Фильтр Plasmaster Cyclotron HAF | Антиаллергенный и противовирусный фильтр | Тройной фильтр | Автоматическая очистка Plasmaster | Экономия электроэнергии | Привод BLDC | Jet Cool | Функция 4-way swing | Технологичный монтаж

ARTCOOL INVERTER V

С удивительно стильным дизайном и инновационными технологиями энергосбережения, придаст Вашему дому стильность и сэкономит потребление энергии.



Отсутствие шума

Благодаря уникальной технологии Skew Fan и приводу вентилятора типа BLDC, сплит системы LG практически бесшумны.

Забота о здоровье

Уникальная система очистки воздуха Plasmaster, применяемая в данном кондиционере, устраняет вредные бактерии и аллергены и поддерживает в помещении ионный баланс.

Стильный дизайн

Внутренние блоки кондиционеров LG Electronics не только функциональны и эффективны в работе, но и имеют неповторимый дизайн, способный украсить любой интерьер.

1 Бесшумность

19дБ
Уровень шума
(Режим сна)



Вентилятор типа
Skew Fan



Привод BLDC

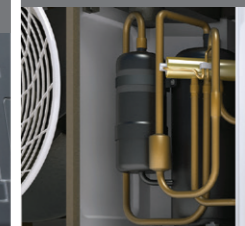

2 Забота о здоровье

99%
Стерилизация



Противовирусный /
Антиаллергенный фильтр

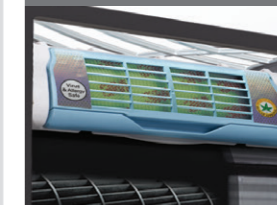

Микрофильтр Plasmaster
Cyclotron HAF



3 Стильный дизайн

ARTCOOL
Стильный дизайн

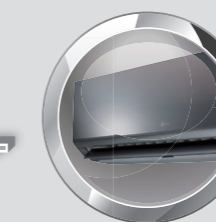

Закаленное стекло



Особенности

Отличительные особенности



Deluxe INVERTER V

Сплит-системы LG Deluxe Inverter – это непревзойденный дизайн в сочетании с превосходными возможностями кондиционирования воздуха.



Отсутствие шума

Благодаря уникальной технологии Skew Fan и приводу вентилятора типа BLDC, сплит системы LG практически бесшумны.

Низкое потребление энергии

Модифицированный теплообменник наружного блока и компрессор с инверторным управлением привода обеспечивают максимальную энергоэффективность системы.

1 Бесшумность

19дБ

Уровень шума
(Режим сна)



Вентилятор типа Skew Fan



Привод BLDC



2 Энергоэффективность

4.1

EER



Особенности

Отличительные особенности



Модельный ряд



		Prestige INVERTER V	ARTCOOL INVERTER V	ARTCOOL Gallery INVERTER V	Deluxe INVERTER V	AURO INVERTER V	Standard INVERTER V
Бесшумность	Практически бесшумный (17дБ)	●					
	Практически бесшумный (19дБ)				●		●
	Вентилятор Skew Fan	●	●		●		●
Забота о здоровье	Ионизатор Plasmaster	●					
	Фильтр Plasmaster Cyclotron HAF	●	●		●		
	Фильтр Plasma			●			
	Антиаллергенный и антивирусный фильтр	●	●		●		
	Тройной фильтр	●	●		●		
	Автоматическая очистка Plasmaster	●					
	Автоматическая очистка			●	●	●	●
	Экономия электроэнергии	●	●	●	●	●	●
Энерго-эффективность	Привод BLDC	●	●	●	●	●	●
	Jet Cool	●	●	●	●	●	●
Оптимизированный воздушный поток	Функция 4-way swing	●	●		●		
	Нагрев	●	●	●	●	●	●
Технологичный монтаж		●	●	●	●	●	●
Стильный внешний вид		●	●	●	●	●	●

Prestige INVERTER V

H09MW / H12MW



H09MW
H12MW



Сделано в Корее



Модель	H09MW		H12MW	
Холодопроизводительность	Мин./Ном./Макс.	Вт	300 / 2 520 / 3 800	300 / 3 500 / 4 040
Теплопроизводительность	Мин./Ном./Макс.	Вт	300 / 3 200 / 6 500	300 / 4 000 / 6 500
Потребляемая мощность	Охлаждение / Нагрев	Вт	450 / 570	760 / 800
Рабочий ток	Охлаждение / Нагрев	A	2,3 / 2,9	4,0 / 4,3
EER		Вт/Вт	5,6	4,6
COP		Вт/Вт	5,6	5,0
Электропитание	Ф / В / Гц		1 / 220-240 / 50	1 / 220-240 / 50
Расход воздуха	Внутр. блок/ Макс.	м³/мин	14,5	14,5
	Нар. блок/Макс.	м³/мин	33	33
Уровень шума (Звуковое давл., 1 м)	Внутр. Вых./ Средн./ Низк./Сон	дБ(A)±3	41 / 36 / 25 / 17	42 / 36 / 25 / 17
	Наружный, Макс	дБ(A)±3	65	65
Заправка хладагента	Тип / г		R410A, 1 150	R410A, 1 150
Дозаправка хладагента (при длине трубопроводов > 7,5м)		г/м	20	20
Кабель электропитания (с заземлением)	кол-во жил * мм²		3 * 1,0	3 * 1,0
Межблочный кабель (с заземлением)	кол-во жил * мм²		4 * 1,0	4 * 1,0
Диаметр трубопроводов	Жидкость	мм (")	6,35 (1/4)	6,35 (1/4)
	Газ	мм (")	9,52 (3/8)	9,52 (3/8)
Габаритные размеры (без упаковки)	Внутренний (Ш*В*Г)	мм	875 * 295 * 235	875 * 295 * 235
	Наружный (Ш*В*Г)	мм	770 * 545 * 288	770 * 545 * 288
Вес нетто	Внутренний	кг	13	13
	Наружный	кг	35	35
Диапазон рабочих темп-р	Охлаждение (Наружн.)	°C	-10 ~ 48	-10 ~ 48
	Нагрев (Наружн.)	°C	-15 ~ 24	-15 ~ 24
Макс. длина трубопроводов		м	20	20
Макс. расстояние по вертикали		м	10	10

Примечания.

1. Производительности указаны для следующих условий:

Охлаждение : Температура воздуха в помещении 27°C_{ст} / 19°C_{вн} / Температура наружного воздуха 35°C_{ст} / 24°C_{вн}

Нагрев : Температура воздуха в помещении 20°C_{ст} / 15°C_{вн} / Температура наружного воздуха 7°C_{ст} / 6°C_{вн}

2. Годовое потребление энергии принято для времени наработки системой 500 часов в год при номинальных параметрах

* Технические характеристики, особенности конструкции, содержащиеся в данном каталоге, могут быть изменены без предварительного уведомления.

H09MW / H12MW

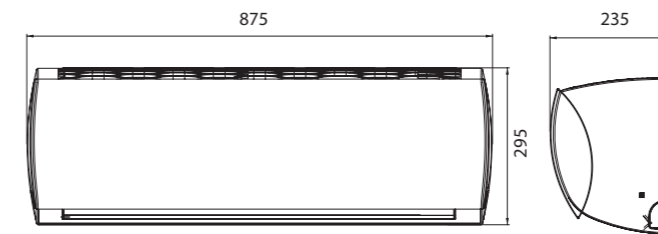

H09MW / H12MW

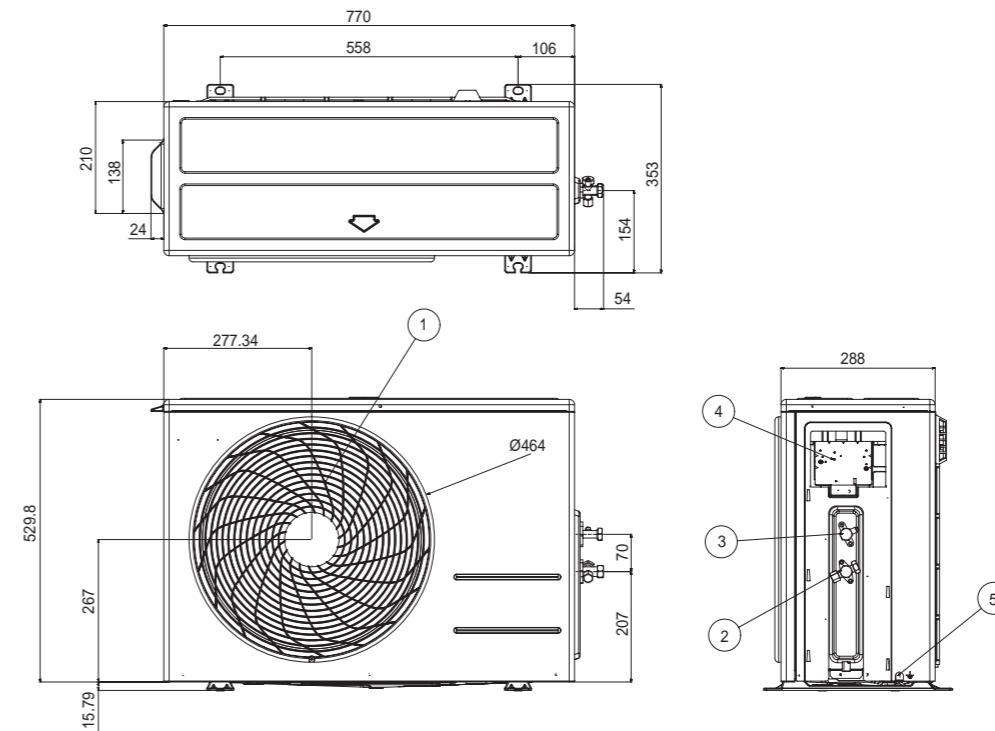

(Размеры в мм)

Поз.	Наименование
1	Решетка вентилятора
2	Подсоединение газового трубопровода
3	Подсоединение жидкостного трубопровода
4	Подключение кабелей электропитания и управления
5	Винт кабеля заземления
6	Защитная крышка запорных вентиля

ARTCOOL INVERTER V

CA09AWR / CA12AWR



E09SQU
E12SQU



Модель	CA09AWR		CA12AWR	
Холодопроизводительность	Мин./Ном./Макс.	Вт	890 / 2 500 / 3 700	900 / 3 500 / 4 040
Теплопроизводительность	Мин./Ном./Макс.	Вт	890 / 3 200 / 4 100	890 / 4 000 / 5 100
Потребляемая мощность	Охлаждение / Нагрев	Вт	600 / 770	1 010 / 1 050
Рабочий ток	Охлаждение / Нагрев	A	2,66 / 3,40	4,60 / 4,65
EER		Вт/Вт	4,17	3,47
COP		Вт/Вт	4,16	3,81
Электропитание		Ф / В / Гц	1 / 220-240 / 50	1 / 220-240 / 50
Расход воздуха	Внутр. блок/ Макс.	м³/мин	12,0	12,0
	Нар. блок/Макс.	м³/мин	27	27
Дегидратация		л/ч	1,1	1,3
Уровень шума (Звуковое давл., 1 м)	Внутр. Выс./ Средн./ Низк./Сон	дБ(А)±3	38 / 33 / 23 / 19	39 / 33 / 23 / 19
	Наружный, Макс	дБ(А)±3	47	47
Заправка хладагента	Тип / г		R410A, 900	R410A, 900
Дозаправка хладагента (при длине трубопроводов > 7,5м)		г/м	20	20
Кабель электропитания (с заземлением)		кол-во жил * мм²	3 * 1,0	3 * 1,0
Межблочный кабель (с заземлением)		кол-во жил * мм²	4 * 1,0	4 * 1,0
Диаметр трубопроводов	Жидкость	мм (")	6,35 (1/4)	6,35 (1/4)
	Газ	мм (")	9,52 (3/8)	9,52 (3/8)
Габаритные размеры (без упаковки)	Внутренний (Ш*В*Г)	мм	885 * 285 * 205	885 * 285 * 205
	Наружный (Ш*В*Г)	мм	717 * 483 * 230	717 * 483 * 230
Вес нетто	Внутренний	кг	11	11
	Наружный	кг	28	28
Диапазон рабочих темп-р	Охлаждение (Наружн.)	°C	-5 ~ 48	-5 ~ 48
	Нагрев (Наружн.)	°C	-15 ~ 24	-15 ~ 24
Макс. длина трубопроводов		м	15	15
Макс. расстояние по вертикали		м	7	7

Примечания.

1. Производительности указаны для следующих условий:

Охлаждение : Температура воздуха в помещении 27°C_{ст} / 19°C_{вн} / Температура наружного воздуха 35°C_{ст} / 24°C_{вн}

Нагрев : Температура воздуха в помещении 20°C_{ст} / 15°C_{вн} / Температура наружного воздуха 7°C_{ст} / 6°C_{вн}

2. Годовое потребление энергии принято для времени наработки системой 500 часов в год при номинальных параметрах

* Технические характеристики, особенности конструкции, содержащиеся в данном каталоге, могут быть изменены без предварительного уведомления.

CA09AWR / CA12AWR

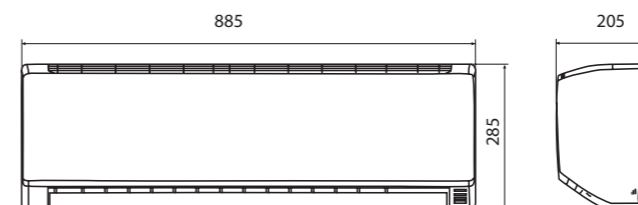

E09SQU / E12SQU

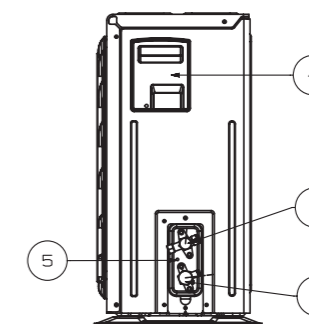
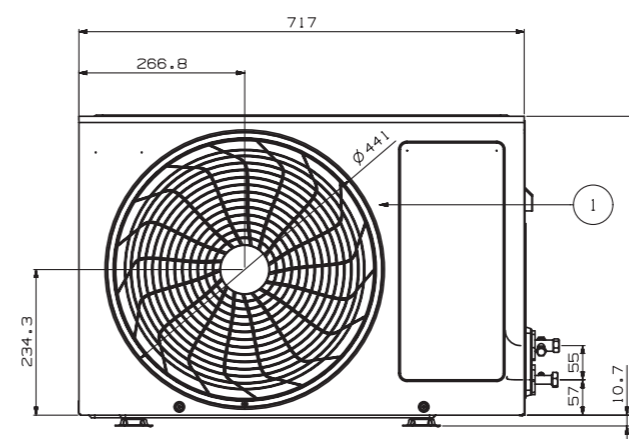
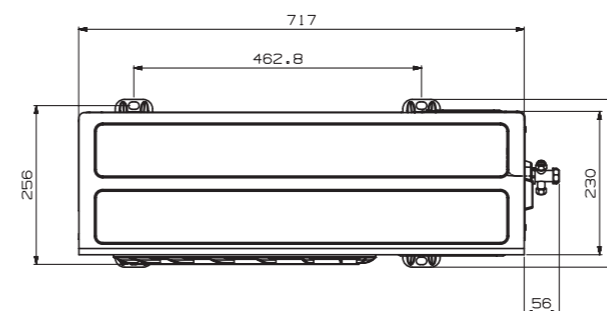

(Размеры в мм)

Поз.	Наименование
1	Решетка вентилятора
2	Подсоединение газового трубопровода
3	Подсоединение жидкостного трубопровода
4	Подключение кабелей электропитания и управления
5	Винт кабеля заземления
6	Защитная крышка запорных вентилей

ARTCOOL Gallery INVERTER V

A09AW1 / A12AW1

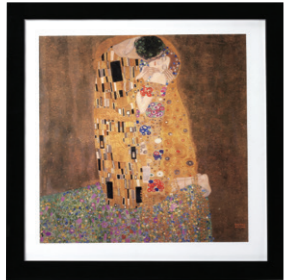

A09AWU
A12AWU



Модель	A09AW1		A12AW1	
Холодопроизводительность	Мин./Ном./Макс.	Вт	1 300 / 2 700 / 3 500	1 300 / 3 500 / 4 000
Теплопроизводительность	Мин./Ном./Макс.	Вт	1 300 / 3 500 / 4 200	1 300 / 4 200 / 5 000
Потребляемая мощность	Охлаждение / Нагрев	Вт	830 / 960	1090 / 1160
Рабочий ток	Охлаждение / Нагрев	А	3,8 / 4,4	4,9 / 5,2
EER		Вт/Вт	3,25	3,21
СОР		Вт/Вт	3,65	3,62
Электропитание	Ф / В / Гц		1 / 220-240 / 50	1 / 220-240 / 50
Расход воздуха	Внутр. блок/ Макс.	м³/мин	8	10,5
	Нар. блок/Макс.	м³/мин	26	34
Дегидратация		л/ч	1,2	1,5
Уровень шума (Звуковое давл., 1 м)	Внутр., Выс./ Средн./ Низк./ Сон	дБ(А)±3	42 / 36 / 23 / -	42 / 36 / 25 / -
	Наружный, Макс	дБ(А)±3	48	48
Заправка хладагента	Тип / г		R410A, 1 000	R410A, 1 000
Дозаправка хладагента (при длине трубопроводов > 7,5м)		г/м	20	20
Кабель электропитания (с заземлением)	кол-во жил * мм²		3 * 1,0	3 * 1,0
	Межблочный кабель (с заземлением)	кол-во жил * мм²	4 * 1,5	4 * 1,5
Диаметр трубопроводов	Жидкость	мм (")	6,35 (1/4)	6,35 (1/4)
	Газ	мм (")	9,52 (3/8)	9,52 (3/8)
Габаритные размеры (без упаковки)	Внутренний (Ш*В*Г)	мм	600 * 600 * 146	600 * 600 * 146
	Наружный (Ш*В*Г)	мм	770 * 545 * 245	770 * 545 * 245
Вес нетто	Внутренний	кг	15	15
	Наружный	кг	32	32
Диапазон рабочих темп-р	Охлаждение (Наружн.)	°C	-5 ~ 48	-5 ~ 48
	Нагрев (Наружн.)	°C	-10 ~ 24	-10 ~ 24
Макс. длина трубопроводов		м	15	15
Макс. расстояние по вертикали		м	7	7

Примечания.

1. Производительности указаны для следующих условий:

Охлаждение : Температура воздуха в помещении 27°C_{ст} / 19°C_{вн} / Температура наружного воздуха 35°C_{ст} / 24°C_{вн}

Нагрев : Температура воздуха в помещении 20°C_{ст} / 15°C_{вн} / Температура наружного воздуха 7°C_{ст} / 6°C_{вн}

2. Годовое потребление энергии принято для времени наработки системой 500 часов в год при номинальных параметрах

* Технические характеристики, особенности конструкции, содержащиеся в данном каталоге, могут быть изменены без предварительного уведомления.

A09AW1 / A12AW1

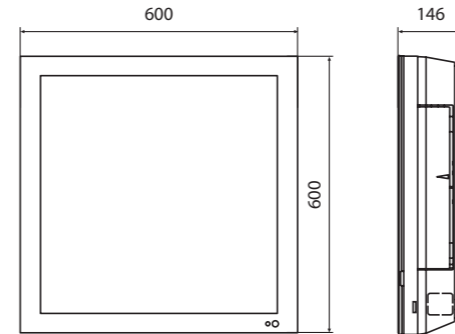

A09AWU / A12AWU

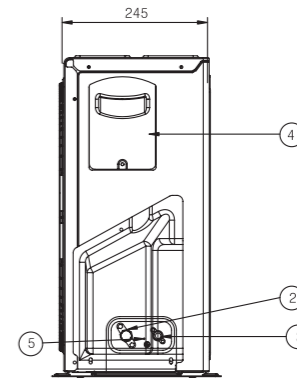
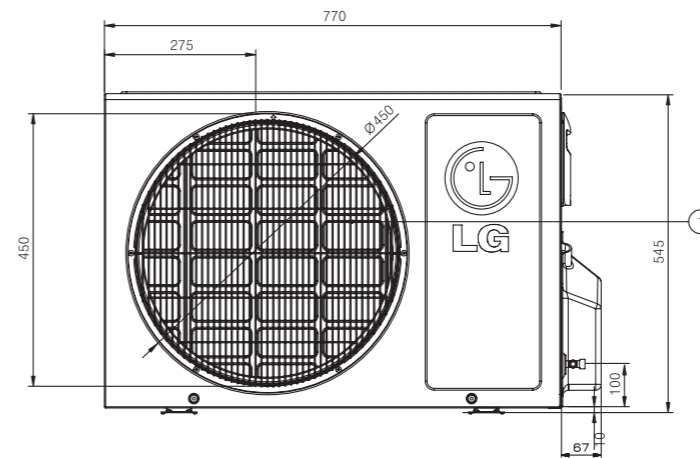
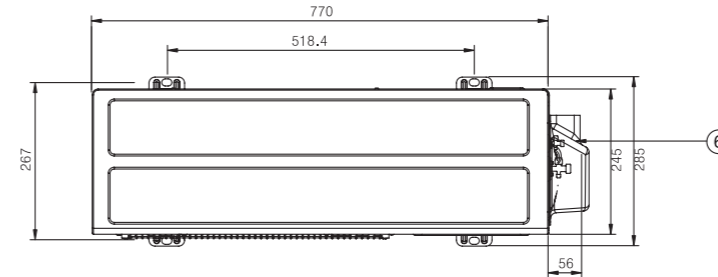

(Размеры в мм)

Поз.	Наименование
1	Решетка вентилятора
2	Подсоединение газового трубопровода
3	Подсоединение жидкостного трубопровода
4	Подключение кабелей электропитания и управления
5	Винт кабеля заземления
6	Защитная крышка запорных вентилей

Deluxe INVERTER V

CS09AQ / CS12AQ



S09AQ
S12AQ



Модель	CS09AQ		CS12AQ	
Холодопроизводительность	Мин./Ном./Макс.	Вт	890 / 2 500 / 3 700	900 / 3 500 / 4 040
Теплопроизводительность	Мин./Ном./Макс.	Вт	890 / 3 200 / 4 100	890 / 4 000 / 5 100
Потребляемая мощность	Охлаждение / Нагрев	Вт	600 / 770	1 010 / 1 050
Рабочий ток	Охлаждение / Нагрев	А	2,66 / 3,40	4,60 / 4,65
EER		Вт/Вт	4,17	3,47
COP		Вт/Вт	4,16	3,81
Электропитание	Ф / В / Гц		1 / 220-240 / 50	1 / 220-240 / 50
Расход воздуха	Внутр. блок/Макс.	м³/мин	12,0	12,0
	Нар. блок/Макс.	м³/мин	27	27
Дегидратация		л/ч	1,1	1,3
Уровень шума (Звуковое давл., 1 м)	Внутр. Вых./Средн./Низк./Сон	дБ(А)±3	38 / 33 / 23 / 19	39 / 33 / 23 / 19
	Наружный, Макс	дБ(А)±3	47	47
Заправка хладагента	Тип / г		R410A, 900	R410A, 900
Дозаправка хладагента (при длине трубопроводов > 7,5м)		г/м	20	20
Кабель электропитания (с заземлением)	кол-во жил * мм²		3 * 1,0	3 * 1,0
	Межблочный кабель (с заземлением)	кол-во жил * мм²	4 * 1,0	4 * 1,0
Диаметр трубопроводов	Жидкость	мм (")	6,35 (1/4)	6,35 (1/4)
	Газ	мм (")	9,52 (3/8)	9,52 (3/8)
Габаритные размеры (без упаковки)	Внутренний (Ш*В*Г)	мм	885 * 285 * 205	885 * 285 * 205
	Наружный (Ш*В*Г)	мм	717 * 483 * 230	717 * 483 * 230
Вес нетто	Внутренний	кг	11	11
	Наружный	кг	28	28
Диапазон рабочих темп-р	Охлаждение (Наружн.)	°C	-5 ~ 48	-5 ~ 48
	Нагрев (Наружн.)	°C	-15 ~ 24	-15 ~ 24
Макс. длина трубопроводов		м	15	15
Макс. расстояние по вертикали		м	7	7

Примечания.

1. Производительности указаны для следующих условий:

Охлаждение : Температура воздуха в помещении 27°C_{ст} / 19°C_{вн} / Температура наружного воздуха 35°C_{ст} / 24°C_{вн}

Нагрев : Температура воздуха в помещении 20°C_{ст} / 15°C_{вн} / Температура наружного воздуха 7°C_{ст} / 6°C_{вн}

2. Годовое потребление энергии принято для времени наработки системой 500 часов в год при номинальных параметрах

* Технические характеристики, особенности конструкции, содержащиеся в данном каталоге, могут быть изменены без предварительного уведомления.

CS09AQ / CS12AQ

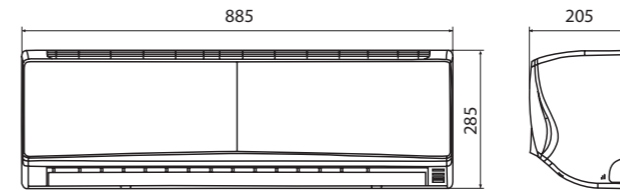

S09AQ / S12AQ

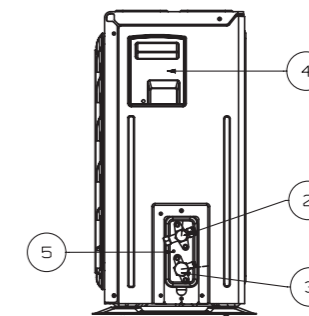
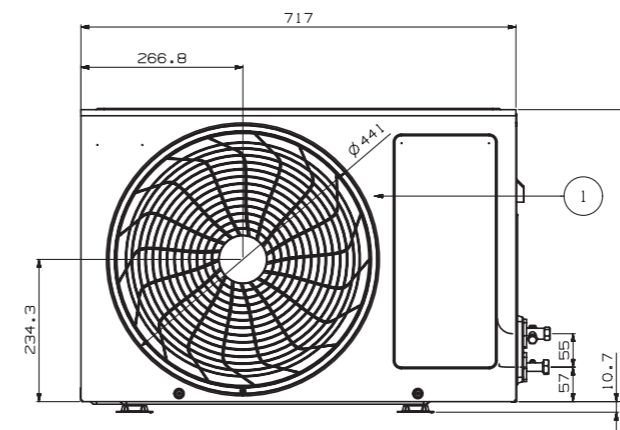
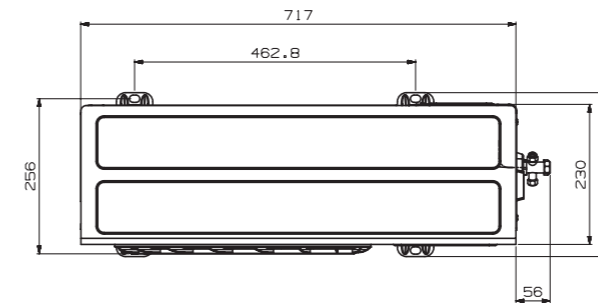

(Размеры в мм)

Поз.	Наименование
1	Решетка вентилятора
2	Подсоединение газового трубопровода
3	Подсоединение жидкостного трубопровода
4	Подключение кабелей электропитания и управления
5	Винт кабеля заземления
6	Защитная крышка запорных вентилей

AURO INVERTER V

S09AF / S12AF



S09AF
S12AF



Модель	S09AF		S12AF	
Холодопроизводительность	Мин./Ном./Макс.	Вт	890 / 2 500 / 3 700	900 / 3 500 / 4 040
Теплопроизводительность	Мин./Ном./Макс.	Вт	890 / 3 200 / 4 100	900 / 4 010 / 5 100
Потребляемая мощность	Охлаждение / Нагрев	Вт	620 / 780	1 060 / 1 080
Рабочий ток	Охлаждение / Нагрев	А	2,8 / 3,5	4,7 / 4,8
EER		Вт/Вт	4,03	3,3
COP		Вт/Вт	4,1	3,671
Электропитание	Ф / В / Гц		1 / 220-240 / 50	1 / 220-240 / 50
Расход воздуха	Внутр. блок/ Макс.	м³/мин	11	12
	Нар. блок/Макс.	м³/мин	28	28
Дегидратация		л/ч	1,1	1,3
Уровень шума (Звуковое давл., 1 м)	Внутр. Вых./Средн./Низк./Сон	дБ(А)±3	37 / 33 / 25 / -	38 / 33 / 25 / -
	Наружный, Макс	дБ(А)±3	47	47
Заправка хладагента	Тип / г		R410A, 900	R410A, 900
Дозаправка хладагента (при длине трубопроводов > 7,5м)		г/м	20	20
Кабель электропитания (с заземлением)	кол-во жил * мм²		3 * 1,0	3 * 1,0
	Межблочный кабель (с заземлением)	кол-во жил * мм²	4 * 1,0	4 * 1,1
Диаметр трубопроводов	Жидкость	мм (")	6,35 (1/4)	6,35 (1/4)
	Газ	мм (")	9,52 (3/8)	9,52 (3/8)
Габаритные размеры (без упаковки)	Внутренний (Ш*В*Г)	мм	798 * 290 * 210	798 * 290 * 210
	Наружный (Ш*В*Г)	мм	717 * 483 * 230	717 * 483 * 230
Вес нетто	Внутренний	кг	8,5	8,5
	Наружный	кг	28	28
Диапазон рабочих темп-р	Охлаждение (Наружн.)	°C	-5 ~ 48	-5 ~ 48
	Нагрев (Наружн.)	°C	-10 ~ 24	-10 ~ 24
Макс. длина трубопроводов		м	15	15
Макс. расстояние по вертикали		м	7	7

Примечания.

1. Производительности указаны для следующих условий:

Охлаждение : Температура воздуха в помещении 27°C_{ст} / 19°C_{вн} / Температура наружного воздуха 35°C_{ст} / 24°C_{вн}

Нагрев : Температура воздуха в помещении 20°C_{ст} / 15°C_{вн} / Температура наружного воздуха 7°C_{ст} / 6°C_{вн}

2. Годовое потребление энергии принято для времени наработки системой 500 часов в год при номинальных параметрах

* Технические характеристики, особенности конструкции, содержащиеся в данном каталоге, могут быть изменены без предварительного уведомления.

S09AF / S12AF

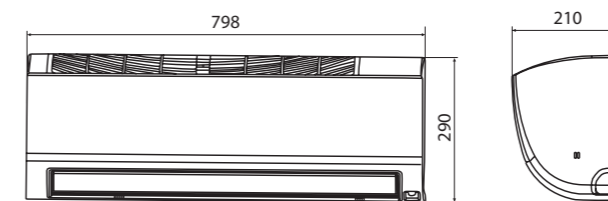

S09AF / S12AF

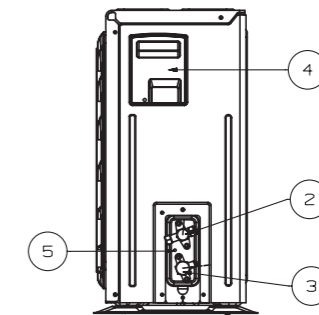
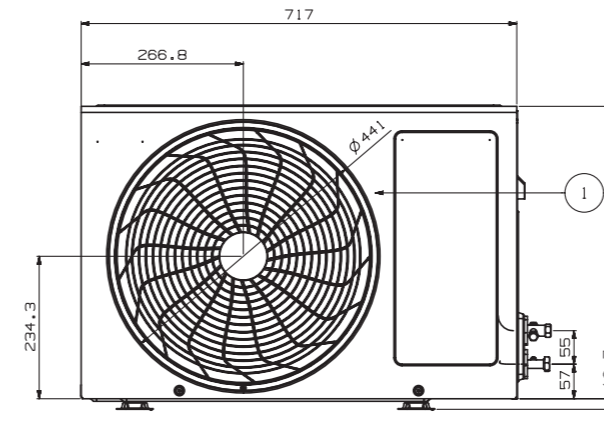
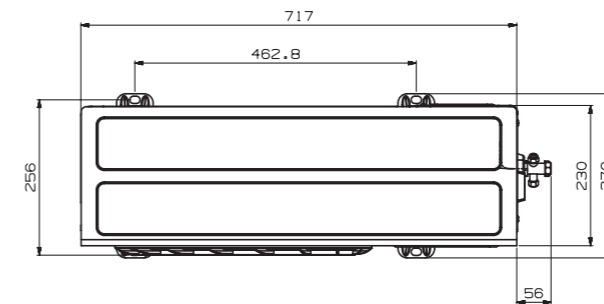

(Размеры в мм)

Поз.	Наименование
1	Решетка вентилятора
2	Подсоединение газового трубопровода
3	Подсоединение жидкостного трубопровода
4	Подключение кабелей электропитания и управления
5	Винт кабеля заземления
6	Защитная крышка запорных вентилей

Технические характеристики

Технические характеристики

Standard INVERTER V

S09SWT / S12SWT



S09WUT
S12WUT

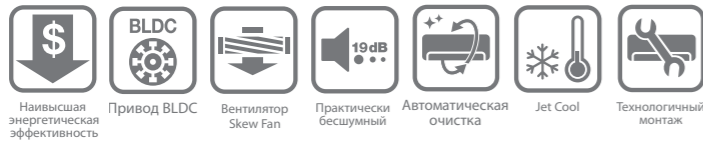

Модель		S09SWT	S12SWT
Холодопроизводительность	Вт	2630	3680
Теплопроизводительность	Вт	2800	3800
Потребляемая мощность	Охлаждение / Нагрев	Вт	1090 / 970
Рабочий ток	Охлаждение / Нагрев	А	4,94 / 4,46
		Вт/Вт	3,37
EER		БТЕ/ч*Вт	11,51
COP		Вт/Вт	3,61
Электропитание	Ф / В / Гц	1 / 220-240 / 50	1 / 220-240 / 50
Расход воздуха	Внутр. блок/ Макс.	м³/мин	8
	Нар. блок/Макс.	м³/мин	27
Дегидратация		л/ч	0,83
Уровень шума (Звуковое давл., 1 м)	Внутр. Выс./Средн./Низк./Сон	дБ(А)±3	39 / 33 / 25 / 19
	Наружный, Макс	дБ(А)±3	47
Заправка хладагента	Тип / г		R410A, 600
Дозаправка хладагента (при длине трубопроводов > 7,5м)	г/м		20
Кабель электропитания (с заземлением)	кол-во жил * мм²		3 * 1,0
	Межблочный кабель (с заземлением)	кол-во жил * мм²	4 * 0,75
Диаметр трубопроводов	Жидкость	мм (")	6,35 (1/4)
	Газ	мм (")	9,52 (3/8)
Габаритные размеры (без упаковки)	Внутренний (Ш*В*Г)	мм	756 * 265 * 184
	Наружный (Ш*В*Г)	мм	717 * 483 * 230
Вес нетто	Внутренний	кг	7
	Наружный	кг	23,5
Диапазон рабочих темп-р	Охлаждение (Наружн.)	°C	18 ~ 48
	Нагрев (Наружн.)	°C	-5 ~ 24
Макс. длина трубопроводов	м		15
Макс. расстояние по вертикали	м		7

Примечания.

1. Производительности указаны для следующих условий:

Охлаждение : Температура воздуха в помещении 27°C_{ст} / 19°C_{вн} / Температура наружного воздуха 35°C_{ст} / 24°C_{вн}

Нагрев : Температура воздуха в помещении 20°C_{ст} / 15°C_{вн} / Температура наружного воздуха 7°C_{ст} / 6°C_{вн}

2. Годовое потребление энергии принято для времени наработки системой 500 часов в год при номинальных параметрах

* Технические характеристики, особенности конструкции, содержащиеся в данном каталоге, могут быть изменены без предварительного уведомления.

S09SWT

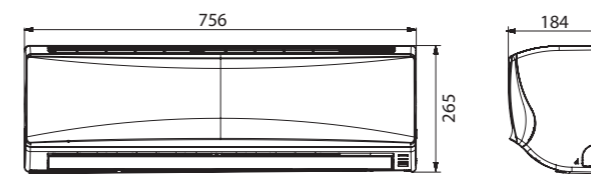

S12SWT

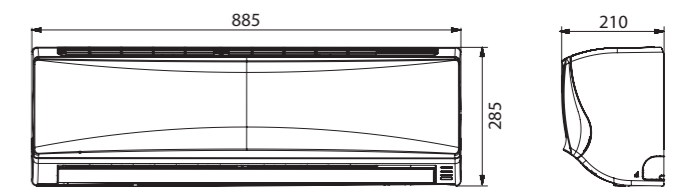

S09WUT / S12WUT

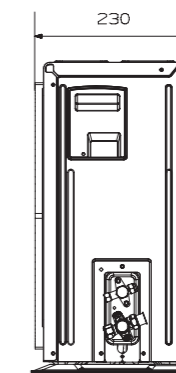
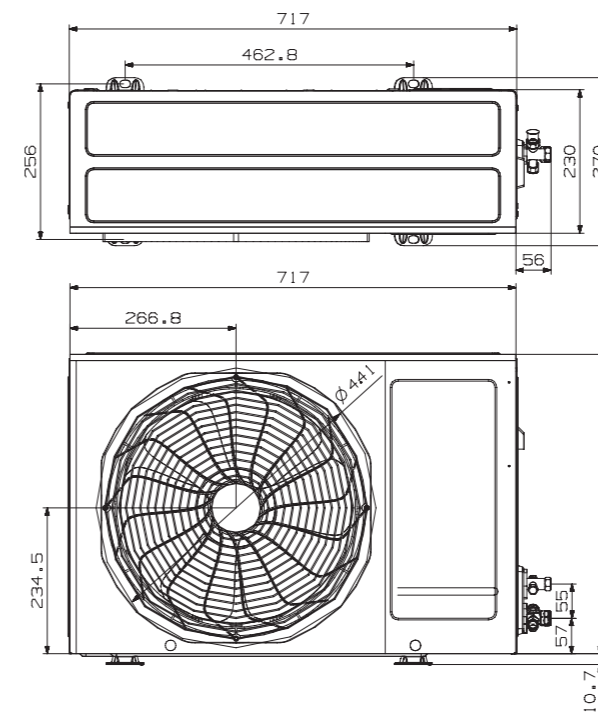

(Размеры в мм)

Поз.	Наименование
1	Решетка вентилятора
2	Подсоединение газового трубопровода
3	Подсоединение жидкостного трубопровода
4	Подключение кабелей электропитания и управления
5	Винт кабеля заземления
6	Защитная крышка запорных вентилях

Модельный ряд

ARTCOOL Gallery



A09LH1
A12LH1

ARTCOOL Mirror



C09LT* C18LT*
C12LT* C24LT*

ARTCOOL Mirror



C07LH*
C09LH*
C12LH*

ARTCOOL Panel



A09LK*
A12LK*

Deluxe



S07AHQ S12AHQ
S09AHQ S18AHQ

Cascade



S07LHQ
S09LHQ
S12LHQ

Plasma



S07PT S18PT
S09PT S24PT
S12PT

Standard



G09LHE
G12LHE

Standard



G07LHT
G09LHS
G12LHS

Standard



G07NHT G18NHT
G09NHT G24NHT
G12NHT

Бесшумность	Вентилятор Skew Fan											
Забота о здоровье	Фильтр Plasmaster Cyclotron HAF											
	Фильтр Plasma	●	●	●	●	●	●	●	●	●	●	●
	Антиаллергенный и антивирусный фильтр		●	●								
	Тройной фильтр		●	●								
	Автоматическая очистка	●	●	●	●	●	●	●	●	●	●	●
Оптимизированный воздушный поток	Jet Cool	●	●	●	●	●	●	●	●	●	●	●
	Функция 4-way swing	●										
	Функция 2-way swing		●					●	●	●	●	●
Нагрев		●	●	●	●	●	●	●	●	●	●	●
Технологичный монтаж												
Стильный внешний вид		●	●	●	●	●	●	●	●	●	●	●

ARTCOOL Gallery

A09LH1 / A12LH1



A09LHU
A12LHU



Модель	A09LH1		A12LH1	
Холодопроизводительность	Вт	2460	3370	
Теплопроизводительность	Вт	2790	3660	
Потребляемая мощность	Охлаждение / Нагрев	Вт	920 / 8300	1290 / 1220
Рабочий ток	Охлаждение / Нагрев	А	4,10 / 3,70	6,10 / 5,70
EER	Бте/ч.Вт	9,78	8,92	
COP	Вт/Вт	2,87 / 3,36	2,61 / 3,00	
Электропитание	Ф / В / Гц	1 / 220-240 / 50		1 / 220-240 / 50
Расход воздуха	Внутр. блок/ Макс.	м³/мин	7,5	8,5
	Нар. блок/Макс.	м³/мин	26	26
Дегидратация		л/ч	1,2	1,4
Уровень шума (Звуковое давл., 1 м)	Внутр. Выс./Средн./Низк/Сон	дБ(А)±3	30 / 30 / 23 / -	42 / 36 / 30 / -
	Наружный, Макс	дБ(А)±3	46	46
Заправка хладагента	Тип / г	R22, 780	R22, 780	
Дозаправка хладагента (при длине трубопроводов > 7,5м)	г/м	20	20	
Кабель электропитания (с заземлением)	кол-во жил * мм²	3 * 1,0	3 * 1,0	
Межблочный кабель (с заземлением)	кол-во жил * мм²	3 * 1,0 + 2 * 0,75	3 * 1,0 + 2 * 0,75	
Диаметр трубопроводов	Жидкость	мм (")	6,35 (1/4)	6,35 (1/4)
	Газ	мм (")	9,52 (3/8)	12,7 (1/2)
Габаритные размеры (без упаковки)	Внутренний (Ш*В*Г)	мм	600*600*145	600*600*145
	Наружный (Ш*В*Г)	мм	770*540*245	770*540*245
Вес нетто	Внутренний	кг	15	15
	Наружный	кг	34	34
Диапазон рабочих темп-р	Охлаждение (Наружн.)	°C	21 ~ 43	21 ~ 43
	Нагрев (Наружн.)	°C	-5 ~ 24	-5 ~ 24
Макс. длина трубопроводов	м	15	15	
Макс. расстояние по вертикали	м	7	7	

Примечания.

1. Производительности указаны для следующих условий:

Охлаждение : Температура воздуха в помещении 27°C_{ст} / 19°C_{вн} / Температура наружного воздуха 35°C_{ст} / 24°C_{вн}

Нагрев : Температура воздуха в помещении 20°C_{ст} / 15°C_{вн} / Температура наружного воздуха 7°C_{ст} / 6°C_{вн}

2. Годовое потребление энергии принято для времени наработки системой 500 часов в год при номинальных параметрах

* Технические характеристики, особенности конструкции, содержащиеся в данном каталоге, могут быть изменены без предварительного уведомления.

A09LH1 / A12LH1

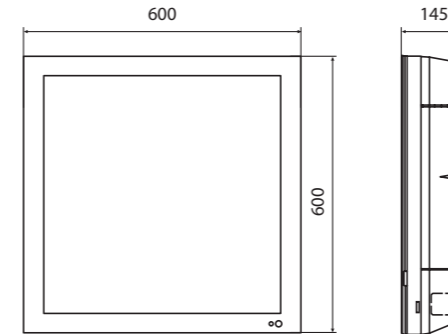

A09LHU / A12LHU

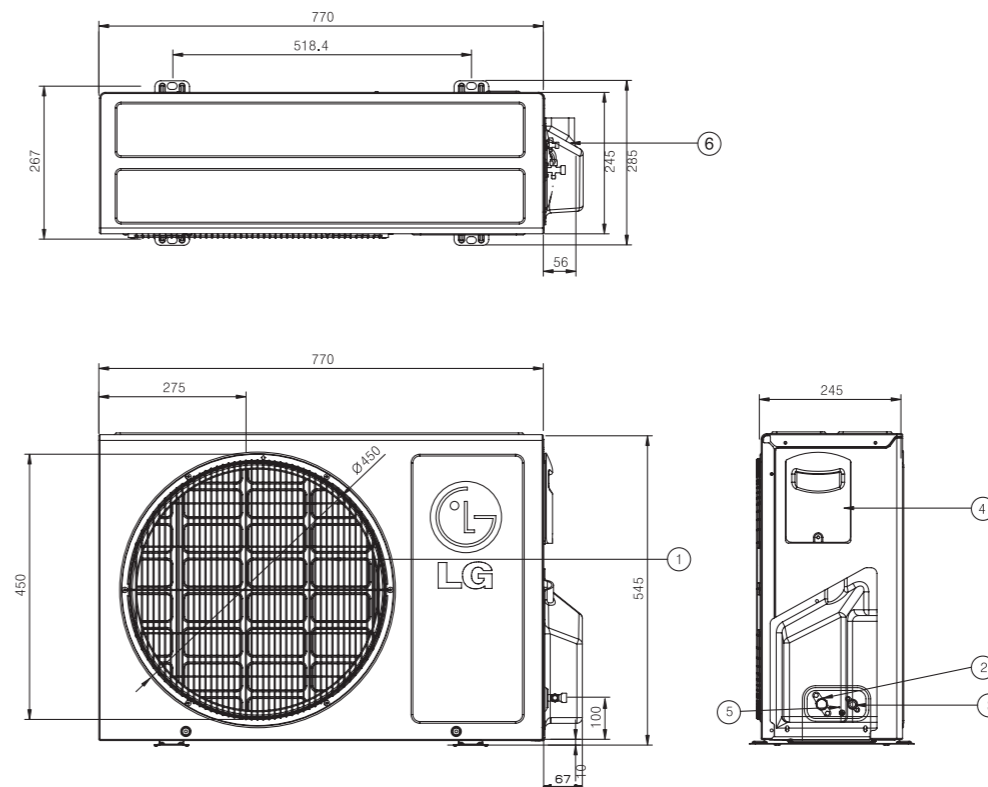

(Размеры в мм)

Поз.	Наименование
1	Решетка вентилятора
2	Подсоединение газового трубопровода
3	Подсоединение жидкостного трубопровода
4	Подключение кабелей электропитания и управления
5	Винт кабеля заземления
6	Защитная крышка запорных вентилей

ARTCOOL Mirror

C09LT* / C12LT* / C18LT* / C24LT*



* W – Белый, V – Серебряный, R – Зеркальный



Фильтр Plasma



Jet Cool



Автоматическая очистка



2-Way Swing



Jet Cool



Стильный внешний вид



Gold Fin

C09LTU
C12LTU
C18LTU
C24LTU



Модель			C09LT*	C12LT*	C18LT*	C24LT*
Холодопроизводительность	Мин./Ном./Макс.	Вт	2790	3670	5570	7040
Теплопроизводительность	Мин./Ном./Макс.	Вт	2930	3810	5870	7330
Потребляемая мощность	Охлаждение / Нагрев	Вт	870 / 860	1 140 / 1 115	1 850 / 1 820	2 500 / 2 6100
Рабочий ток	Охлаждение / Нагрев	А	4,0 / 4,0	5,2 / 5,1	8,4 / 8,3	11,5 / 11,7
EER		Вт/Вт	3,21	3,21	3,01	2,81
COP		Вт/Вт	3,41	3,41	3,22	2,81
Электропитание		Ф / В / Гц	1 / 220-240 / 50	1 / 220-240 / 50	1 / 220-240 / 50	1 / 220-240 / 50
Расход воздуха	Внутр. блок/ Макс.	м³/мин	6,6	8,5	13	14,5
	Нар. блок/Макс.	м³/мин	25	25	42	42
Дегидратация		л/ч	1,2	1,5	1,5	3,2
Уровень шума (Звуковое давл., 1 м)	Внутр., Выс./ Средн./ Низк./ Сон	дБ(А)±3	37 / 33 / 29 / -	38 / 35 / 32 / -	42 / 37 / 34 / -	45 / 40 / 37 / -
	Наружный, Макс	дБ(А)±3	46	47	54	55
Заправка хладагента	Тип / г		R410A, 800	R410A, 970	R410A, 1 150	R410A, 2 100
Дозаправка хладагента (при длине трубопроводов > 7,5м)		г/м	20	20	30	30
Кабель электропитания (с заземлением)	кол-во жил * мм²		3 * 1,0	3 * 1,0	3 * 1,5	3 * 2,5
	кол-во жил * мм²		3 * 1,0 + 2*0,75	3 * 1,0 + 2*0,75	3 * 1,5 + 2*0,75	3 * 2,5 + 2*0,75
Диаметр трубопроводов	Жидкость	мм (")	6,35 (1/4)	6,35 (1/4)	9,52 (3/8)	9,52 (3/8)
	Газ	мм (")	12,7 (1/2)	12,7 (1/2)	15,88 (5/8)	15,88 (5/8)
Габаритные размеры (без упаковки)	Внутренний (Ш*В*Г)	мм	911 * 282 * 172	911 * 282 * 172	1 100 * 290 * 205	1 100 * 290 * 205
	Наружный (Ш*В*Г)	мм	770 * 540 * 245	770 * 540 * 245	870 * 655 * 320	870 * 655 * 320
Вес нетто	Внутренний	кг	8	8	15	15
	Наружный	кг	37	37	59	59
Диапазон рабочих темп-р	Охлаждение (Наружн.)	°C	21 ~ 48	21 ~ 48	21 ~ 48	21 ~ 48
	Нагрев (Наружн.)	°C	-5 ~ 24	-5 ~ 24	-5 ~ 24	-5 ~ 24
Макс. длина трубопроводов		м	15	15	15	15
Макс. расстояние по вертикали		м	7	7	7	7

Примечания.

1. Производительности указаны для следующих условий:

Охлаждение : Температура воздуха в помещении 27°C_{ст} / 19°C_{вн} / Температура наружного воздуха 35°C_{ст} / 24°C_{вн}

Нагрев : Температура воздуха в помещении 20°C_{ст} / 15°C_{вн} / Температура наружного воздуха 7°C_{ст} / 6°C_{вн}

2. Годовое потребление энергии принято для времени наработки системой 500 часов в год при номинальных параметрах

* Технические характеристики, особенности конструкции, содержащиеся в данном каталоге, могут быть изменены без предварительного уведомления.

C09LT* / C12LT*

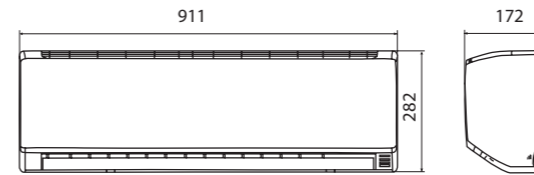

C18LT* / C24LT*

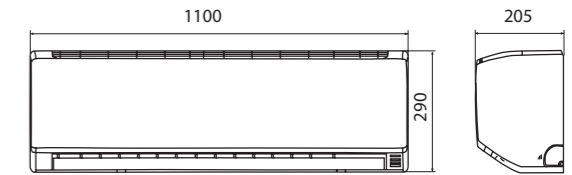

C09LTU / C12LTU

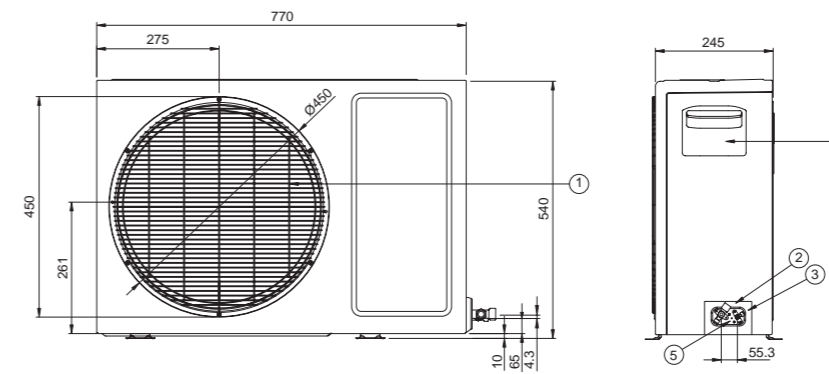
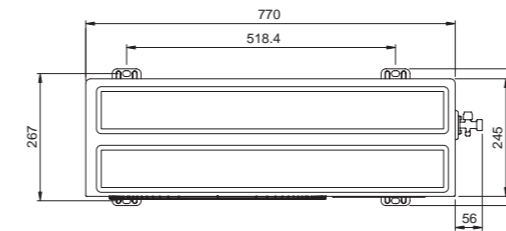

C18LTU / C24LTU

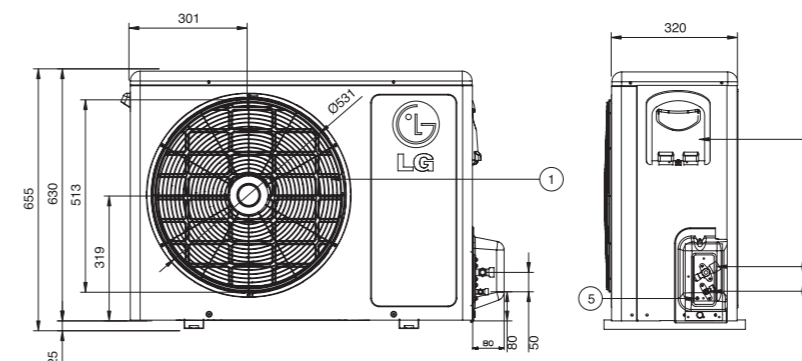
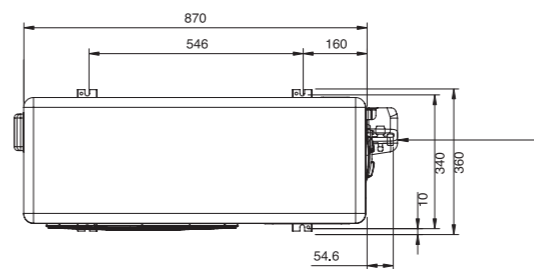

(Размеры в мм)

Поз.	Наименование
1	Решетка вентилятора
2	Подсоединение газового трубопровода
3	Подсоединение жидкостного трубопровода
4	Подключение кабелей электропитания и управления
5	Винт кабеля заземления
6	Защитная крышка запорных вентилей

ARTCOOL Mirror

C07LH* / C09LH* / C12LH*



Е – Красное вино
R – Зеркальный
V – Серебряный

H – Белый крем



C07LHU



C09LHU
C12LHU



Модель		C07LH*	C09LH*	C12LH*
Холодопроизводительность	Вт	2 050	2 640	3 460
Теплопроизводительность	Вт	2 140	2 730	3 810
Потребляемая мощность	Охлаждение / Нагрев	700 / 628	920 / 850	1 300 / 1 200
Рабочий ток	Охлаждение / Нагрев	A	4,2 / 4,0	6,6 / 6,0
EER	Вт/Вт	10	9,78	9,08
COP	Вт/Вт	2,93 / 3,41	2,87 / 3,21	2,67 / 3,18
Электропитание	Ф / В / Гц	1 / 220 - 240 / 50	1 / 220 - 240 / 50	1 / 220 - 240 / 50
Расход воздуха	Внутр. блок / Макс.	м³/мин	6	6,5
	Нар. блок / Макс.	м³/мин	22	26
Дегидратация	л/ч	1	1,2	1,2
Уровень шума (Звуковое давл., 1 м)	Внутр. Вых. / Средн. / Низк./Сон	дБ(А)±3	32 / 29 / 25 / -	37 / 34 / 29 / -
	Наружный, Макс	дБ(А)±3	46	46
Заправка хладагента	Тип / г	R22, 680	R22, 680	R22, 800
Дозаправка хладагента (при длине трубопроводов > 7,5м)	г/м	20	20	20
Кабель электропитания (с заземлением)	кол-во жил * мм²	3 * 1,0	3 * 1,0	3 * 1,0
Межблочный кабель (с заземлением)	кол-во жил * мм²	3 * 1,0 + 2 * 0,75	3 * 1,0 + 2 * 0,75	3 * 1,0 + 2 * 0,75
Диаметр трубопроводов	Жидкость	мм (")	6,35 (1/4)	6,35 (1/4)
	Газ	мм (")	9,52 (3/8)	9,52 (3/8)
Габаритные размеры (без упаковки)	Внутренний (Ш*В*Г)	мм	900 * 272 * 135	900 * 272 * 135
	Наружный (Ш*В*Г)	мм	575 * 525 * 260	717 * 498 * 229
Вес нетто	Внутренний	кг	15	15
	Наружный	кг	34	34
Диапазон рабочих темп-р	Охлаждение (Наружн.)	°C	21 ~ 43	21 ~ 43
	Нагрев (Наружн.)	°C	-5 ~ 24	-5 ~ 24
Макс. длина трубопроводов	м	15	15	15
Макс. расстояние по вертикали	м	7	7	7

Примечания.

1. Производительности указаны для следующих условий:

Охлаждение : Температура воздуха в помещении 27°C_{ст} / 19°C_{вн} / Температура наружного воздуха 35°C_{ст} / 24°C_{вн}

Нагрев : Температура воздуха в помещении 20°C_{ст} / 15°C_{вн} / Температура наружного воздуха 7°C_{ст} / 6°C_{вн}

2. Годовое потребление энергии принято для времени наработки системой 500 часов в год при номинальных параметрах

* Технические характеристики, особенности конструкции, содержащиеся в данном каталоге, могут быть изменены без предварительного уведомления.

C07LH* / C09LH*

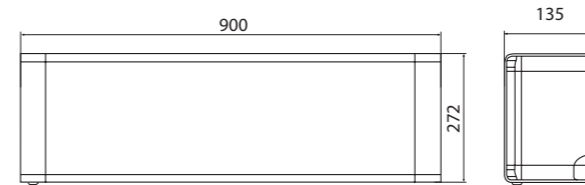

C12LH*

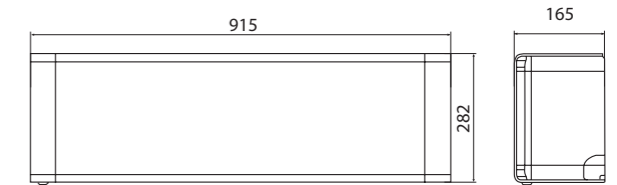

C07LHU

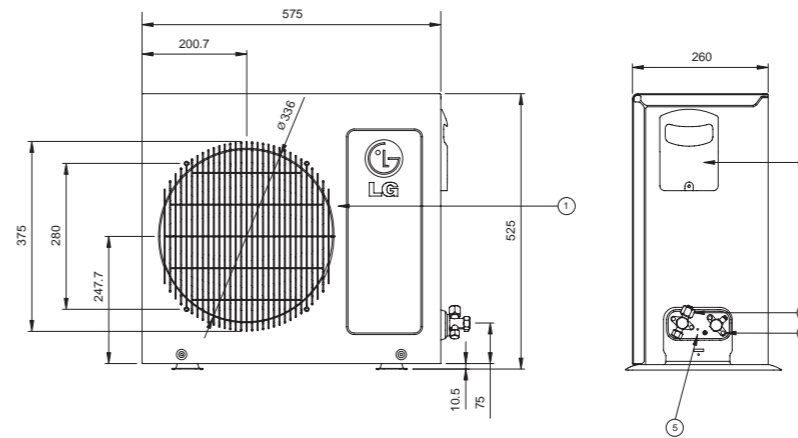
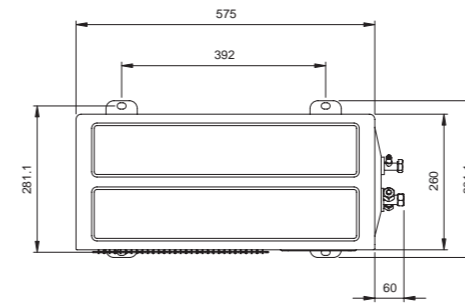

C09LHU / C12LHU

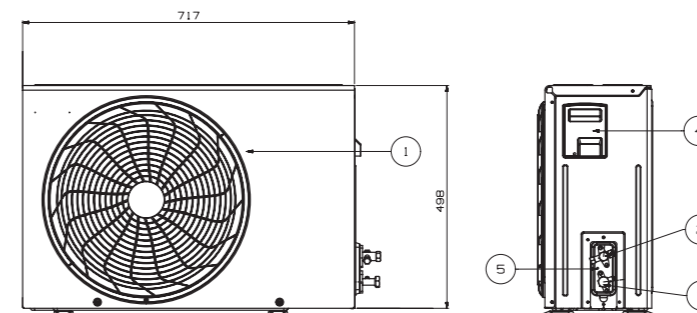
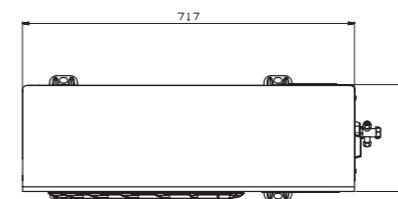

(Размеры в мм)

Поз.	Наименование
1	Решетка вентилятора
2	Подсоединение газового трубопровода
3	Подсоединение жидкостного трубопровода
4	Подключение кабелей электропитания и управления
5	Винт кабеля заземления
6	Защитная крышка запорных вентилях

ARTCOOL Panel

A09LK* / A12LK*



R – Зеркальный



W – Белый крем

A09LKU
A12LKU



Модель	A09LK*		A12LK*	
Холодопроизводительность	Вт	2460	3460	
Теплопроизводительность	Вт	2460	3580	
Потребляемая мощность	Охлаждение / Нагрев	Вт	860 / 910	1150 / 1200
Рабочий ток	Охлаждение / Нагрев	А	3,90 / 4,10	5,10 / 5,30
EER	Вт/Вт	2,64	2,58	
COP	Вт/Вт	2,90	2,98	
Электропитание	Ф / В / Гц	1 / 220-240 / 50		1 / 220-240 / 50
Расход воздуха	Внутр. блок/ Макс.	м³/мин	7,5	9
	Нар. блок/Макс.	м³/мин	26	26
Дегидратация		л/ч	1,2	1,5
Уровень шума (Звуковое давл., 1 м)	Внутр. Выс./Средн./Низк/Сон	дБ(А)±3	35 / 30 / 26 / -	42 / 34 / 28 / -
	Наружный, Макс	дБ(А)±3	46	46
Заправка хладагента	Тип / г		R410A, 870	R410A, 880
Дозаправка хладагента (при длине трубопроводов > 7,5м)	г/м		20	20
Кабель электропитания (с заземлением)	кол-во жил * мм²		3 * 1,0	3 * 1,0
Межблочный кабель (с заземлением)	кол-во жил * мм²		3 * 1,0 + 2 * 0,75	3 * 1,0 + 2 * 0,75
Диаметр трубопроводов	Жидкость	мм (")	6,35 (1/4)	6,35 (1/4)
	Газ	мм (")	9,52 (3/8)	12,7 (1/2)
Габаритные размеры (без упаковки)	Внутренний (Ш*В*Г)	мм	570 * 568 * 129	570 * 568 * 129
	Наружный (Ш*В*Г)	мм	770 * 540 * 245	770 * 540 * 245
Вес нетто	Внутренний	кг	9,5	9,5
	Наружный	кг	31	31
Диапазон рабочих темп-р	Охлаждение (Наружн.)	°С	21 ~ 43	21 ~ 43
	Нагрев (Наружн.)	°С	1 ~ 24	1 ~ 24
Макс. длина трубопроводов	м		15	15
Макс. расстояние по вертикали	м		7	7

Примечания.

1. Производительности указаны для следующих условий:

Охлаждение : Температура воздуха в помещении 27°C_{ст} / 19°C_{вн} / Температура наружного воздуха 35°C_{ст} / 24°C_{вн}

Нагрев : Температура воздуха в помещении 20°C_{ст} / 15°C_{вн} / Температура наружного воздуха 7°C_{ст} / 6°C_{вн}

2. Годовое потребление энергии принято для времени наработки системой 500 часов в год при номинальных параметрах

* Технические характеристики, особенности конструкции, содержащиеся в данном каталоге, могут быть изменены без предварительного уведомления.

A09LK* / A12LK*

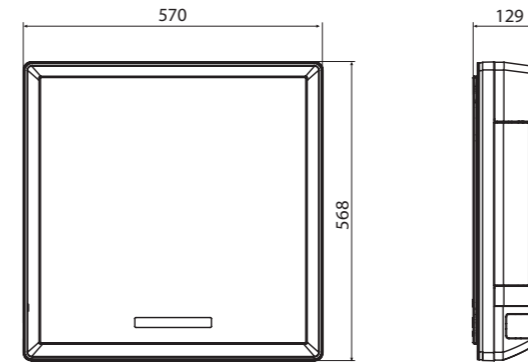

A09LKU / A12LKU

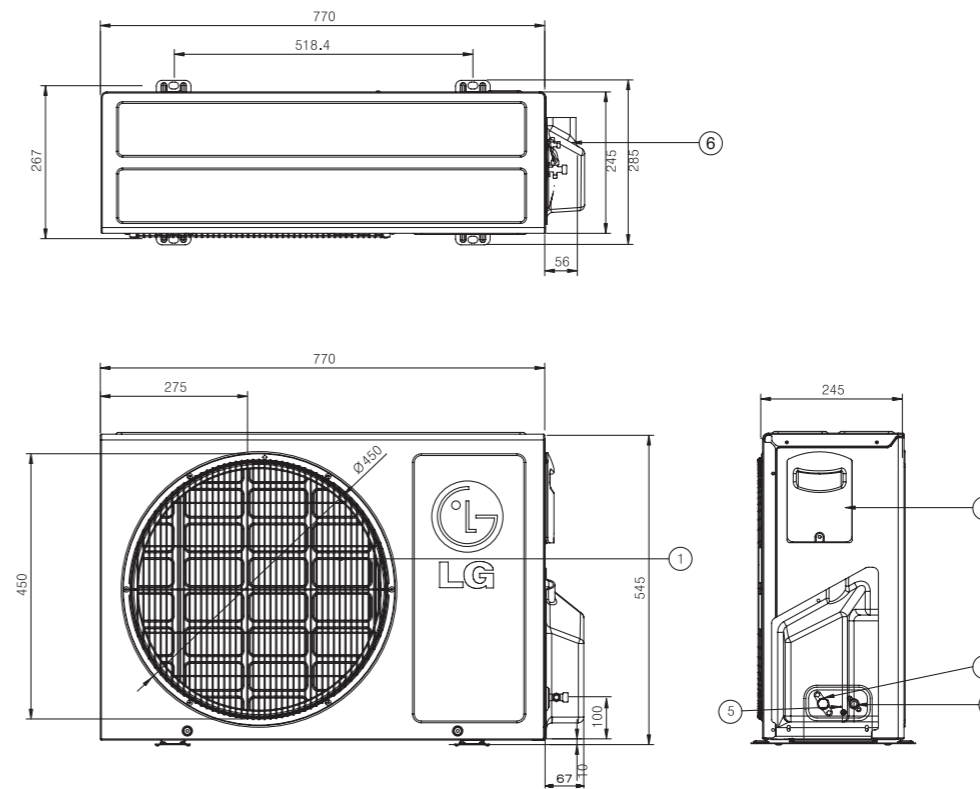

(Размеры в мм)

Поз.	Наименование
1	Решетка вентилятора
2	Подсоединение газового трубопровода
3	Подсоединение жидкостного трубопровода
4	Подключение кабелей электропитания и управления
5	Винт кабеля заземления
6	Защитная крышка запорных вентилей

Deluxe

S07AHQ / S09AHQ / S12AHQ / S18AHQ



Модель		S07AHQ	S09AHQ	S12AHQ	S18AHQ	
Холодопроизводительность	Вт	2 290	2 520	3 370	5 280	
Теплопроизводительность	Вт	2 290	2 640	3 520	5 570	
Потребляемая мощность	Охлаждение / Нагрев	Вт	760 / 710	835 / 820	1 120 / 1 090	1 740 / 1 730
Рабочий ток	Охлаждение / Нагрев	А	3,4 / 3,2	3,9 / 3,8	5,0 / 4,9	7,9 / 7,8
EER	Вт/Вт	3,01	3,02	3,01	3,03	
COP	Вт/Вт	3,23	3,22	3,23	3,22	
Электропитание	Ф / В / Гц	1 / 220-240 / 50	1 / 220-240 / 50	1 / 220-240 / 50	1 / 220-240 / 50	
Расход воздуха	Внутр. блок/ Макс.	м³/мин	6	7	8,5	14
	Нар. блок/Макс.	м³/мин	22	22	26	48
Дегидратация		л/ч	0,8	1,0	1,3	2,0
Уровень шума (Звуковое давл., 1 м)	Внутр., Выс. / Средн. / Низк./Сон	дБ(А)±3	34 / 30 / 26 / -	35 / 31 / 27 / -	39 / 33 / 29 / -	41 / 37 / 34 / -
	Наружный, Макс	дБ(А)±3	47	48	49	54
Заправка хладагента	Тип / г		R410A, 650	R410A, 580	R410A, 800	R410A, 1 120
Дозаправка хладагента (при длине трубопроводов > 7,5м)	г/м		20	20	20	20
Кабель электропитания (с заземлением)	кол-во жил * мм²		3 * 1,0	3 * 1,0	3 * 1,0	3 * 1,5
Межблочный кабель (с заземлением)	кол-во жил * мм²		3 * 1,0 + 2 * 0,75	3 * 1,0 + 2 * 0,75	3 * 1,0 + 2 * 0,75	3 * 1,5 + 2 * 0,75
Диаметр трубопроводов	Жидкость	мм (")	6,35 (1/4)	6,35 (1/4)	6,35 (1/4)	6,35 (1/4)
	Газ	мм (")	9,52 (3/8)	12,7 (1/2)	12,7 (1/2)	12,7 (1/2)
Габаритные размеры (без упаковки)	Внутренний (Ш*В*Г)	мм	756 * 265 * 184	756 * 265 * 184	890 * 290 * 210	1 030 * 325 * 250
	Наружный (Ш*В*Г)	мм	717 * 498 * 229	717 * 498 * 229	770 * 450 * 245	870 * 655 * 320
Вес нетто	Внутренний	кг	8,5	8,5	10	17
	Наружный	кг	29	29	32	53,5
Диапазон рабочих темп-р	Охлаждение (Наружн.)	°C	21 ~ 48	21 ~ 48	21 ~ 48	21 ~ 48
	Нагрев (Наружн.)	°C	1 ~ 24	1 ~ 24	1 ~ 24	1 ~ 24
Макс. длина трубопроводов	м		15	15	15	20
Макс. расстояние по вертикали	м		7	7	7	15

Примечания.

1. Производительности указаны для следующих условий:

Охлаждение : Температура воздуха в помещении 27°C_{ст} / 19°C_{вн} / Температура наружного воздуха 35°C_{ст} / 24°C_{вн}

Нагрев : Температура воздуха в помещении 20°C_{ст} / 15°C_{вн} / Температура наружного воздуха 7°C_{ст} / 6°C_{вн}

2. Годовое потребление энергии принято для времени наработки системой 500 часов в год при номинальных параметрах

* Технические характеристики, особенности конструкции, содержащиеся в данном каталоге, могут быть изменены без предварительного уведомления.

S07AHQ / S09AHQ

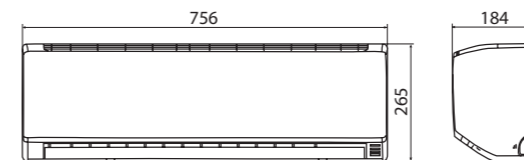

S12AHQ

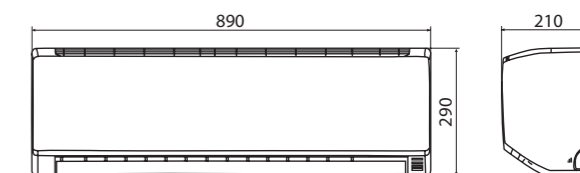

S18AHQ

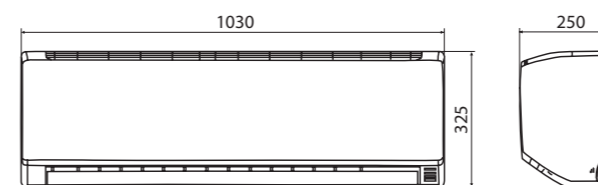

S07AHQ / S09AHQ

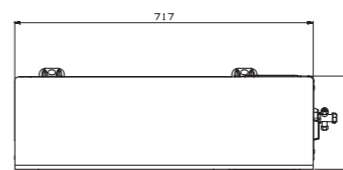

S12AHQ

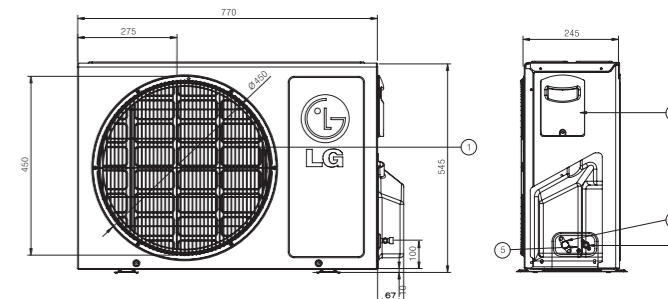
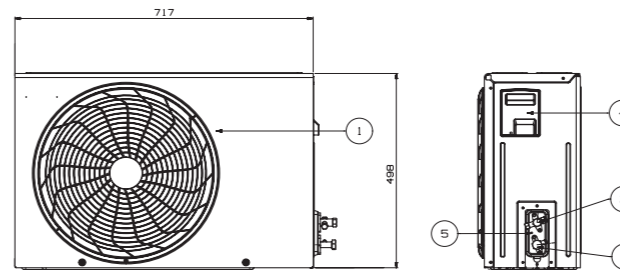
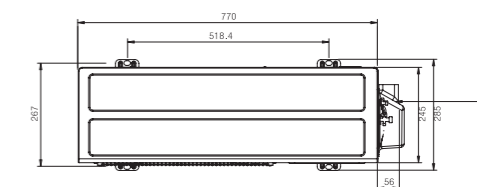

S18AHQ

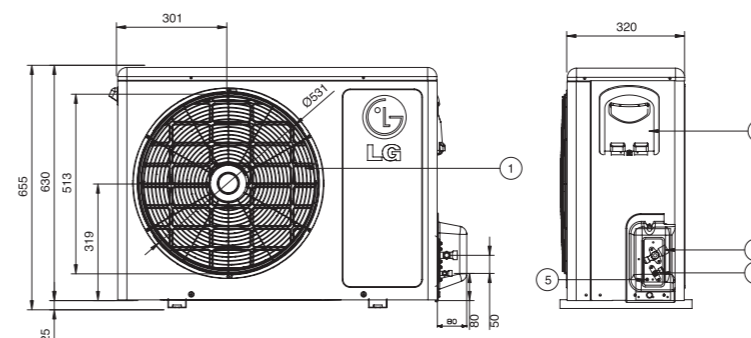
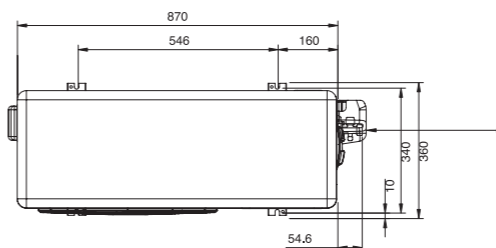

(Размеры в мм)

Поз.	Наименование
1	Решетка вентилятора
2	Подсоединение газового трубопровода
3	Подсоединение жидкостного трубопровода
4	Подключение кабелей электропитания и управления
5	Винт кабеля заземления
6	Защитная крышка запорных вентилях

S07LHQ / S09LHQ / S12LHQ



S07LHQ
S09LHQ
S12LHQ



Модель		S07LHQ	S09LHQ	S12LHQ
Холодопроизводительность	Вт	2 300	2 520	3 370
Теплопроизводительность	Вт	2 500	2 630	3 660
Потребляемая мощность	Охлаждение / Нагрев	Вт	920 / 870	1 290 / 1 220
Рабочий ток	Охлаждение / Нагрев	А	4,2 / 3,8	6,0 / 5,8
EER	Бте/ч.Вт	8,53	9,35	8,91
COP	Вт/Вт	2,50 / 2,87	2,74 / 3,023	2,61 / 3,00
Электропитание	Ф / В / Гц	1 / 220-240 / 50	1 / 220-240 / 50	1 / 220-240 / 50
Расход воздуха	Внутр. блок/Макс.	м³/мин	6,5	8
	Нар. блок/Макс.	м³/мин	20	20
Дегидратация	л/ч	1,0	1,0	1,3
Уровень шума (Звуковое давл., 1 м)	Внутр. Выс./ Средн./ Низк./ Сон	дБ(А)±3	34 / 30 / 27 / -	34 / 30 / 27 / -
	Наружный, Макс	дБ(А)±3	48	48
Заправка хладагента	Тип / г	R22, 750	R22, 750	R22, 850
Дозаправка хладагента (при длине трубопроводов > 7,5м)	г/м	20	25	20
Кабель электропитания (с заземлением)	кол-во жил * мм²	3 * 1,0	3 * 1,0	3 * 1,5
Межблочный кабель (с заземлением)	кол-во жил * мм²	3 * 1,0 + 2 * 0,75	3 * 1,0 + 2 * 0,75	3 * 1,5 + 2 * 0,75
Диаметр трубопроводов	Жидкость	мм (")	6,35 (1/4)	6,35 (1/4)
	Газ	мм (")	9,52 (3/8)	9,52 (3/8)
Габаритные размеры (без упаковки)	Внутренний (Ш*В*Г)	мм	890 * 210 * 290	890 * 210 * 290
	Наружный (Ш*В*Г)	мм	717 * 498 * 229	717 * 498 * 229
Вес нетто	Внутренний	кг	10	10
	Наружный	кг	30,3	30,3
Диапазон рабочих темп-р	Охлаждение (Наружн.)	°C	21 ~ 43	21 ~ 43
	Нагрев (Наружн.)	°C	-5 ~ 24	-5 ~ 24
Макс. длина трубопроводов	м	15	15	15
Макс. расстояние по вертикали	м	7	7	7

Примечания.

1. Производительности указаны для следующих условий:

Охлаждение : Температура воздуха в помещении 27°C_{ст} / 19°C_{вн} / Температура наружного воздуха 35°C_{ст} / 24°C_{вн}

Нагрев : Температура воздуха в помещении 20°C_{ст} / 15°C_{вн} / Температура наружного воздуха 7°C_{ст} / 6°C_{вн}

2. Годовое потребление энергии принято для времени наработки системой 500 часов в год при номинальных параметрах

* Технические характеристики, особенности конструкции, содержащиеся в данном каталоге, могут быть изменены без предварительного уведомления.

S07LHQ / S09LHQ / S12LHQ

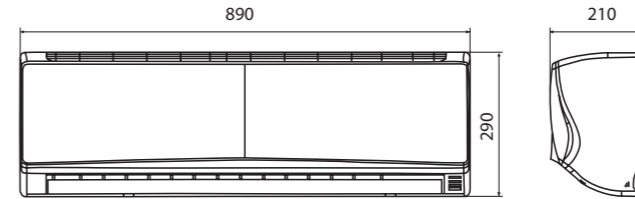

S07LHQ / S09LHQ / S12LHQ

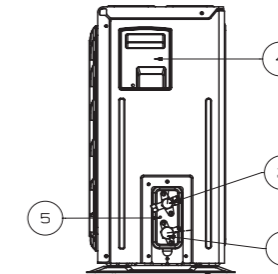
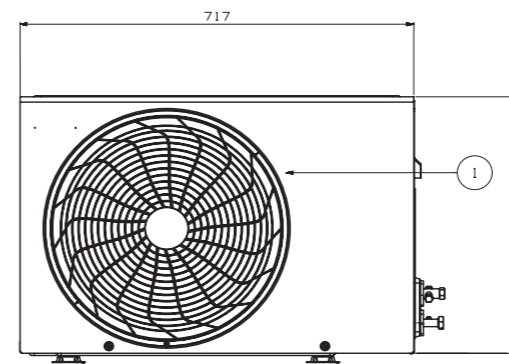
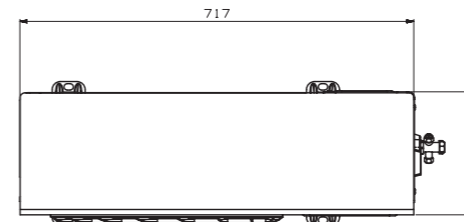

(Размеры в мм)

Поз.	Наименование
1	Решетка вентилятора
2	Подсоединение газового трубопровода
3	Подсоединение жидкостного трубопровода
4	Подключение кабелей электропитания и управления
5	Винт кабеля заземления
6	Защитная крышка запорных вентилей

Plasma

S07PT / S09PT / S12PT / S18PT / S24PT



S07PT (G07AHT)
S09PT (G09AHT)
S12PT (G12AHT)



S18PT (G18AHT)
S24PT (G24AHT)



Модель		S07PT	S09PT	S12PT	S18PT	S24PT	
Холодопроизводительность	Мин./Ном./Макс.	Вт	2 170	2 580	3 370	5 430	6 590
Теплопроизводительность	Мин./Ном./Макс.	Вт	2 260	2 730	3 520	5 870	6 830
Потребляемая мощность	Охлаждение / Нагрев	Вт	720 / 660	840 / 810	1 090 / 1 070	1 790 / 1 770	2 350 / 2 400
Рабочий ток	Охлаждение / Нагрев	А	3,3	4	5,2	8,4	11,5
EER	Вт/Вт		3,01	2,87	3,69	3,05	2,69
COP	Вт/Вт		3,42	3,24	3,04	3,23	3,04
Электропитание	Ф / В / Гц	1 / 220-240 / 50	1 / 220-240 / 50	1 / 220-240 / 50	1 / 220-240 / 50	1 / 220-240 / 50	
Расход воздуха	Внутр. блок, Макс.	м³/мин	6,4	6,6	8	15	19
	Нар. блок, Макс.	м³/мин	22	22	25	42	42
Дегидратация		л/ч	1	1,2	1,5	2,2	2,8
Уровень шума (Звуковое давл., 1 м)	Внутр., Выс./Средн./Низк./Сон	дБ(А)±3	34 / 31 / 26 / -	35 / 32 / 28 / -	38 / 33 / 29 / -	48 / 38 / 34 / -	51 / 40 / 35 / -
	Наружный, Макс	дБ(А)±3	45	46	48	54	55
Заправка хладагента	Тип / г		R410A, 550	R410A, 680	R410A, 760	R410A, 1 110	R410A, 1 350
Дозаправка хладагента (при длине трубопроводов > 7,5м)		г/м	20	20	20	30	30
	Кабель электропитания (с заземлением)	кол-во жил * мм²	3 * 1,0	3 * 1,0	3 * 1,0	3 * 1,5	3 * 2,5
Межблочный кабель (с заземлением)	кол-во жил * мм²	4 * 1,0 + 2 * 0,75	4 * 1,0 + 2 * 0,75	3 * 1,0 + 2 * 0,75	3 * 1,5 + 2 * 0,75	3 * 2,5 + 2 * 0,75	
	Диаметр трубопроводов	Жидкость / Газ	мм (")	6,35 (1/4) / 9,52 (3/8)	6,35 (1/4) / 9,52 (3/8)	6,35 (1/4) / 12,7 (1/2)	9,52 (3/8) / 12,7 (1/2)
Габаритные размеры (без упаковки)	Внутренний (Ш*В*Г)	мм	756 * 265 * 184	756 * 265 * 184	890 * 290 * 210	1 030 * 320 * 245	1 030 * 320 * 245
	Наружный (Ш*В*Г)	мм	575 * 540 * 262	575 * 540 * 262	770 * 540 * 245	870 * 655 * 360	870 * 655 * 360
Вес нетто	Внутренний	кг	7,2	11	11	14,4	14,7
	Наружный	кг	23	36	37	48	51
Диапазон рабочих темп-р	Охлаждение (Наружн.)	°C	21 ~ 48	21 ~ 48	21 ~ 48	21 ~ 48	21 ~ 48
	Нагрев (Наружн.)	°C	1 ~ 24	1 ~ 24	1 ~ 24	1 ~ 24	1 ~ 24
Макс. длина трубопроводов		м	15	15	15	20	20
Макс. расстояние по вертикали		м	7	7	7	15	15

Примечания.

1. Производительности указаны для следующих условий:

Охлаждение : Температура воздуха в помещении 27°C_{ст} / 19°C_{вн} / Температура наружного воздуха 35°C_{ст} / 24°C_{вн}

Нагрев : Температура воздуха в помещении 20°C_{ст} / 15°C_{вн} / Температура наружного воздуха 7°C_{ст} / 6°C_{вн}

2. Годовое потребление энергии принято для времени наработки системой 500 часов в год при номинальных параметрах

* Технические характеристики, особенности конструкции, содержащиеся в данном каталоге, могут быть изменены без предварительного уведомления.

S07PT / S09PT

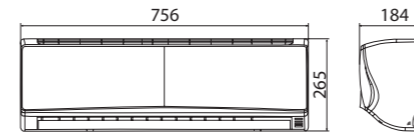

S12PT

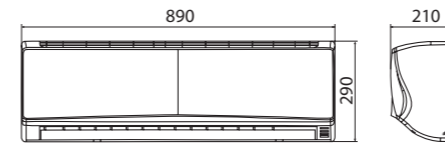

S18PT / S24PT

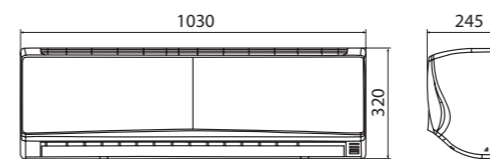

S07PT / S09PT (G07AHT / G09AHT)

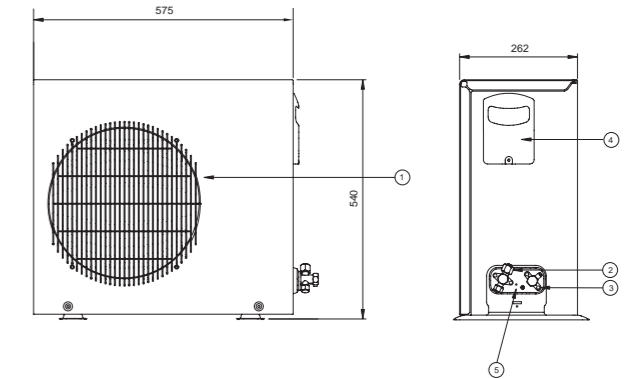
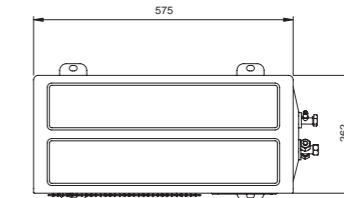

S12PT (G12AHT)

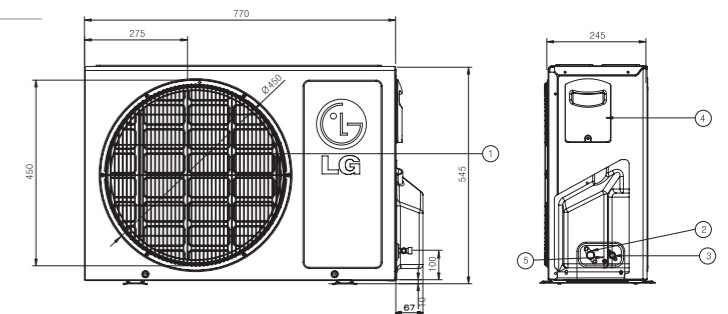
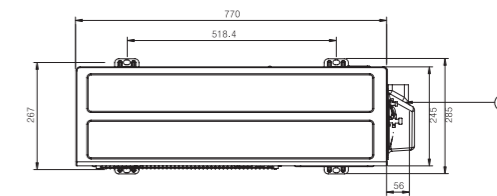

S18PT / S24PT (G18AHT / G24AHT)

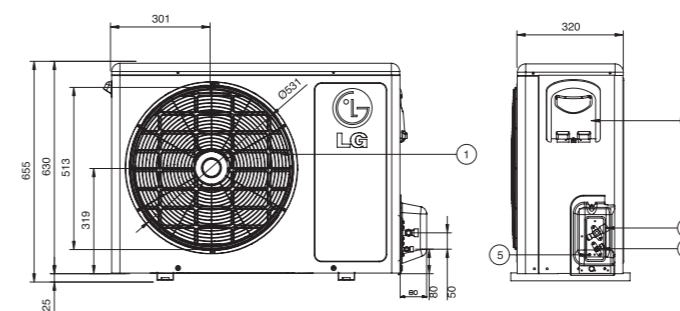
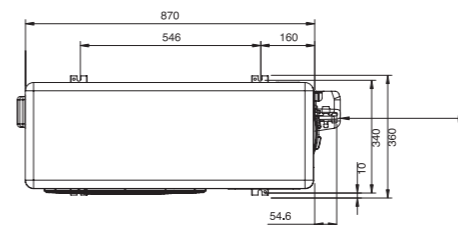

(Размеры в мм)

Поз.	Наименование
1	Решетка вентилятора
2	Подсоединение газового трубопровода
3	Подсоединение жидкостного трубопровода
4	Подключение кабелей электропитания и управления
5	Винт кабеля заземления
6	Защитная крышка запорных вентилей

Standard

G09LHE / G12LHE



Модель		G09LHE	G12LHE
Холодопроизводительность	Вт	2 580	3 520
Теплопроизводительность	Вт	2 780	3 660
Потребляемая мощность	Охлаждение / Нагрев	Вт	920 / 810
			1 350 / 1240
Рабочий ток	Охлаждение / Нагрев	А	4 / 3,7
			6,4 / 6,1
EER		Вт/Вт	2,80
		БТЕ/ч*Вт	9,57
COP		Вт/Вт	3,43
			2,96
Электропитание	Ф / В / Гц	1 / 220-240 / 50	1 / 220-240 / 50
Расход воздуха	Внутр. блок/ Макс.	м³/мин	6,6
	Нар. блок/Макс.	м³/мин	22
Дегидратация		л/ч	1,2
Уровень шума (Звуковое давл., 1 м)	Внутр. Выс./Средн./Низк./Сон	дБ(А)±3	35 / 32 / 27 / -
	Наружный, Макс	дБ(А)±3	46
Заправка хладагента	Тип / г	R22, 620	R22, 790
Дозаправка хладагента (при длине трубопроводов > 7,5м)	г/м	20	20
Кабель электропитания (с заземлением)	кол-во жил * мм²	3 * 1,0	3 * 1,0
Межблочный кабель (с заземлением)	кол-во жил * мм²	3 * 1,0 + 2 * 0,75	3 * 1,0 + 2 * 0,75
Диаметр трубопроводов	Жидкость	мм (")	6,35 (1/4)
	Газ	мм (")	9,52 (3/8)
Габаритные размеры (без упаковки)	Внутренний (Ш*В*Г)	мм	756 * 265 * 184
	Наружный (Ш*В*Г)	мм	575 * 540 * 262
Вес нетто	Внутренний	кг	7,2
	Наружный	кг	27
Диапазон рабочих темп-р	Охлаждение (Наружн.)	°C	21 ~ 48
	Нагрев (Наружн.)	°C	1 ~ 24
Макс. длина трубопроводов	м	15	15
Макс. расстояние по вертикали	м	7	7

Примечания.

- Производительности указаны для следующих условий:
 Охлаждение : Температура воздуха в помещении 27°C_{ст} / 19°C_{вн} / Температура наружного воздуха 35°C_{ст} / 24°C_{вн}
 Нагрев : Температура воздуха в помещении 20°C_{ст} / 15°C_{вн} / Температура наружного воздуха 7°C_{ст} / 6°C_{вн}
- Годовое потребление энергии принято для времени наработки системой 500 часов в год при номинальных параметрах
 * Технические характеристики, особенности конструкции, содержащиеся в данном каталоге, могут быть изменены без предварительного уведомления.

G09LHE

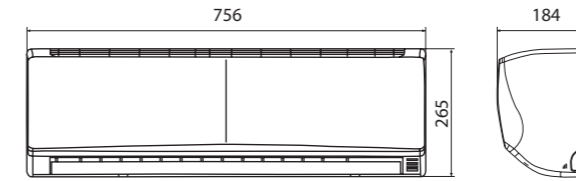

G12LHE

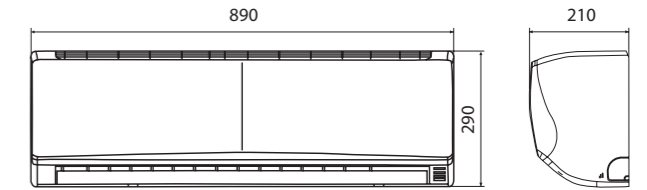

G09LHE

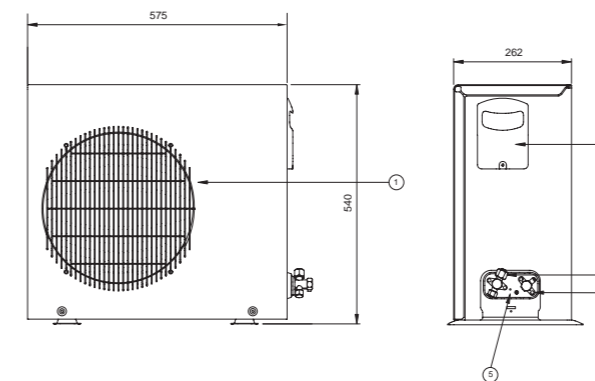
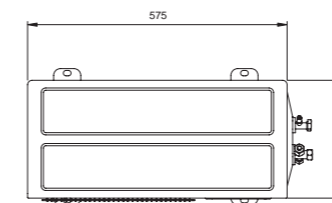

G12LHE

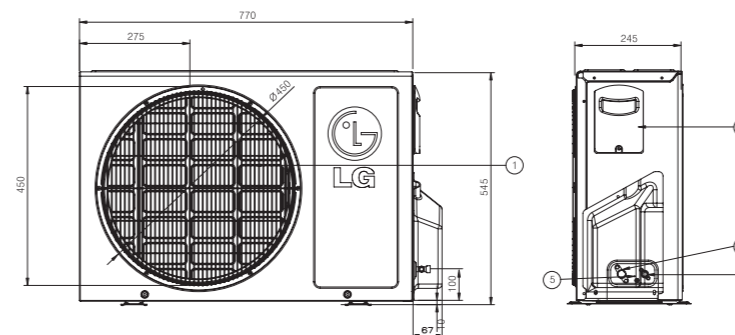
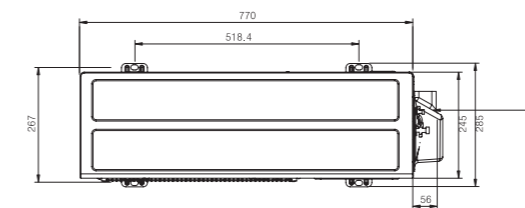

(Размеры в мм)

Поз.	Наименование
1	Решетка вентилятора
2	Подсоединение газового трубопровода
3	Подсоединение жидкостного трубопровода
4	Подключение кабелей электропитания и управления
5	Винт кабеля заземления
6	Защитная крышка запорных вентилей

Standard

G07LHT



G09LHS / G12LHS



Jet Cool 2-Way Swing Gold Fin

G07LHT
G09LHS



G12LHS



Модель			G07LHT	G09LHS	G12LHS
Холодопроизводительность	Вт		2 053	2 700	3 520
Теплопроизводительность	Вт		2 141	2 810	3 870
Потребляемая мощность	Охлаждение / Нагрев	Вт	680 / 680	870 / 780	1 300 / 1240
		А	3,0 / 3,0	3,9 / 3,5	5,9 / 5,7
Рабочий ток	Охлаждение / Нагрев	Вт/Вт	3,02	3,10	2,7
		БТЕ/ч*Вт	10,29	10,60	9,20
EER		Вт/Вт	3,15	3,61	3,12
COP		Вт/Вт			
Электропитание	Ф / В / Гц		1 / 220-240 / 50	1 / 220-240 / 50	1 / 220-240 / 50
Расход воздуха	Внутр. блок/ Макс.	м³/мин	5,8	6,6	8
	Нар. блок/Макс.	м³/мин	25	22	25
Дегидратация		л/ч	0,85	1,2	1,5
Уровень шума (Звуковое давл., 1 м)	Внутр. Выс./Средн./Низк./Сон	дБ(А)±3	33 / 32 / 31 / -	36 / 33 / 30 / -	39 / 36 / 33 / -
	Наружный, Макс	дБ(А)±3	46	46	47
Заправка хладагента	Тип / г		R22, 540	R22, 580	R22, 540
Дозаправка хладагента (при длине трубопроводов > 7,5м)		г/м	20	20	20
Кабель электропитания (с заземлением)	кол-во жил * мм²		3 * 1,0	3 * 1,5	1,0
Межблочный кабель (с заземлением)	кол-во жил * мм²		3 * 1,0 + 2 * 0,75	3 * 1,5 + 2 * 0,75	1,0 + 0,75
Диаметр трубопроводов	Жидкость	мм (")	6,35 (1/4)	6,35 (1/4)	6,35 (1/4)
	Газ	мм (")	9,52 (3/8)	9,52 (3/8)	12,7 (1/2)
Габаритные размеры (без упаковки)	Внутренний (Ш*В*Г)	мм	802 * 262 * 165	840 * 270 * 173	840 * 270 * 173
	Наружный (Ш*В*Г)	мм	575 * 540 * 262	575 * 540 * 262	717 * 498 * 270
Вес нетто	Внутренний	кг	6,2	7,4	7,4
	Наружный	кг	25	29	28
Диапазон рабочих темп-р	Охлаждение (Наружн.)	°С	21 ~ 43	21 ~ 48	21 ~ 48
	Нагрев (Наружн.)	°С	-5 ~ 24	1 ~ 24	1 ~ 24
Макс. длина трубопроводов		м	15	15	15
Макс. расстояние по вертикали		м	7	7	7

Примечания.

1. Производительности указаны для следующих условий:

Охлаждение : Температура воздуха в помещении 27°C_{ст} / 19°C_{вн} / Температура наружного воздуха 35°C_{ст} / 24°C_{вн}

Нагрев : Температура воздуха в помещении 20°C_{ст} / 15°C_{вн} / Температура наружного воздуха 7°C_{ст} / 6°C_{вн}

2. Годовое потребление энергии принято для времени наработки системой 500 часов в год при номинальных параметрах

* Технические характеристики, особенности конструкции, содержащиеся в данном каталоге, могут быть изменены без предварительного уведомления.

G07LHT

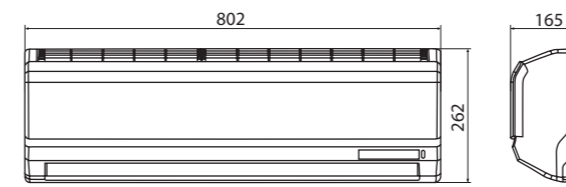

G09LHS / G12LHS

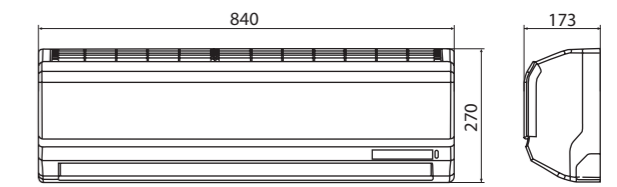

G07LHT / G09LHS

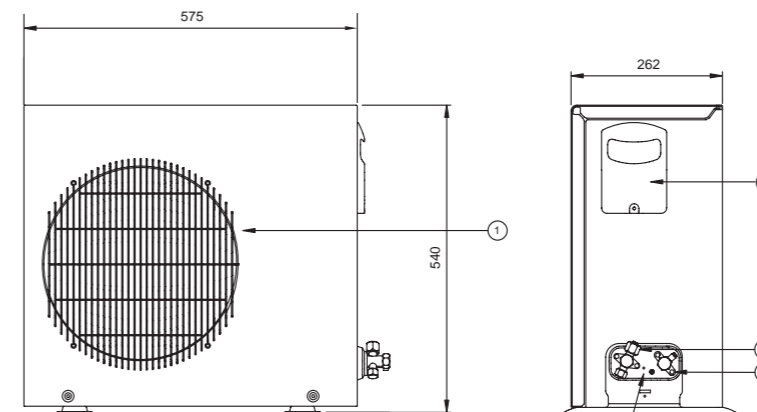
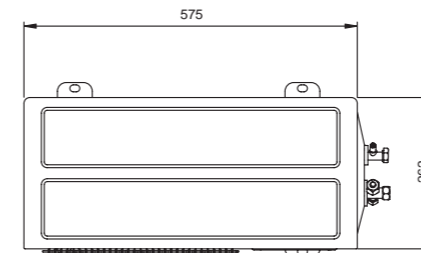

G12LHS

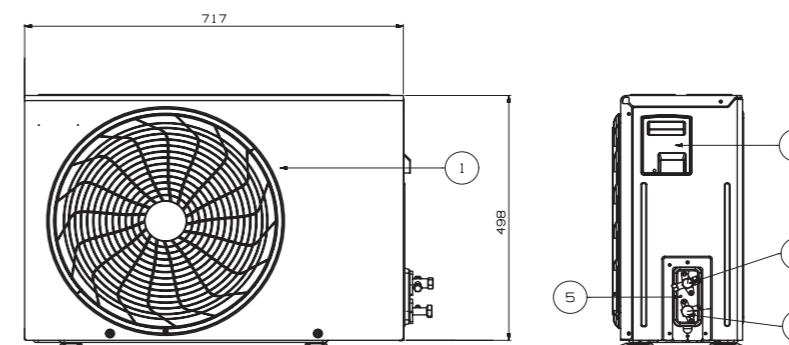
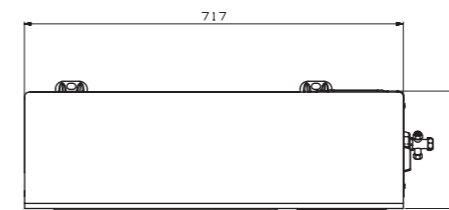

(Размеры в мм)

Поз.	Наименование
1	Решетка вентилятора
2	Подсоединение газового трубопровода
3	Подсоединение жидкостного трубопровода
4	Подключение кабелей электропитания и управления
5	Винт кабеля заземления
6	Защитная крышка запорных вентилей

Standard

G07NHT / G09NHT / G12NHT / G18NHT / G24NHT



G07NHT
G09NHT



G12NHT



G18NHT
G24NHT



Модель		G07NHT	G09NHT	G12NHT	G18NHT	G24NHT	
Холодопроизводительность	Вт	2 050	2 580	3 370	5 340	6 390	
Теплопроизводительность	Вт	2 290	2 730	3 750	5 720	6 830	
Потребляемая мощность	Охлаждение / Нагрев	Вт	675 / 660	850 / 840	1 100 / 1170	1 820 / 1 950	2 390 / 2 400
	Рабочий ток	А	3,1 / 3,0	3,8 / 3,7	5,0 / 5,5	8,3 / 8,9	10,5 / 10,5
EER		Вт/Вт	3,04	3,03	3,03	2,93	2,67
		Бте/ч*Вт	10,4	10,4	10,4	10,0	9,12
COP		Вт/Вт	3,47	3,24	3,21	2,93	2,84
		Ф / В / Гц	1 / 220-240 / 50	1 / 220-240 / 50	1 / 220-240 / 50	1 / 220-240 / 50	1 / 220-240 / 50
Расход воздуха	Внутр. блок/Макс.	м³/мин	5,4	6,6	9	13	16
	Нар. блок/Макс.	м³/мин	22	22	25	42	42
Дегидратация	л/ч	1,0	1,2	1,5	2,5	2,5	
Уровень шума (Звуковое давл., 1 м)	Внутр., Выс. / Средн. / Низк./Сон	дБ(А)±3	33 / 30 / 27 / -	36 / 33 / 29 / -	39 / 35 / 32 / -	42 / 37 / 33 / -	45 / 40 / 35 / -
	Наружный, Макс	дБ(А)±3	45	46	48	54	55
Заправка хладагента	Тип / г	R410A, 560	R410A, 600	R410A, 850	R410A, 1 270	R410A, 1 600	
Дозаправка хладагента (при длине трубопроводов > 7,5м)	г/м	20	20	20	-	-	
Кабель электропитания (с заземлением)	кол-во жил * мм²	3 * 1,0	3 * 1,0	3 * 1,0	3 * 1,5	3 * 2,5	
Межблочный кабель (с заземлением)	кол-во жил * мм²	3 * 1,0 + 2 * 0,75	3 * 1,0 + 2 * 0,75	3 * 1,0 + 2 * 0,75	3 * 1,5 + 2 * 0,75	3 * 2,5 + 2 * 0,75	
Диаметр трубопроводов	Жидкость	мм (")	6,35 (1/4)	6,35 (1/4)	6,35 (1/4)	6,35 (1/4)	9,52 (3/8)
	Газ	мм (")	9,52 (3/8)	9,52 (3/8)	12,7 (1/2)	12,7 (1/2)	15,88 (5/8)
Габаритные размеры (без упаковки)	Внутренний (Ш*В*Г)	мм	840 * 270 * 173	840 * 270 * 173	840 * 270 * 173	1 090 * 300 * 212	1 090 * 300 * 212
	Наружный (Ш*В*Г)	мм	575 * 540 * 262	575 * 540 * 262	770 * 540 * 245	870 * 665 * 320	870 * 665 * 320
Вес нетто	Внутренний	кг	7,4	7,4	7,4	11,6	11,6
	Наружный	кг	23	26	30,2	45	54
Диапазон рабочих темп-р	Охлаждение (Наружн.)	°C	21 ~ 48	21 ~ 48	21 ~ 48	21 ~ 48	21 ~ 48
	Нагрев (Наружн.)	°C	1 ~ 24	1 ~ 24	1 ~ 24	1 ~ 24	1 ~ 24
Макс. длина трубопроводов	м	15	15	15	30	30	
Макс. расстояние по вертикали	м	7	7	7	15	15	

Примечания.

- Производительности указаны для следующих условий:
Охлаждение : Температура воздуха в помещении 27°C_{ст} / 19°C_{вн} / Температура наружного воздуха 35°C_{ст} / 24°C_{вн}
Нагрев : Температура воздуха в помещении 20°C_{ст} / 15°C_{вн} / Температура наружного воздуха 7°C_{ст} / 6°C_{вн}
- Годовое потребление энергии принято для времени наработки системой 500 часов в год при номинальных параметрах
* Технические характеристики, особенности конструкции, содержащиеся в данном каталоге, могут быть изменены без предварительного уведомления.

G07NHT / G09NHT / G12NHT

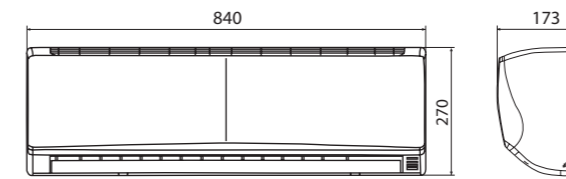

G18NHT / G24NHT

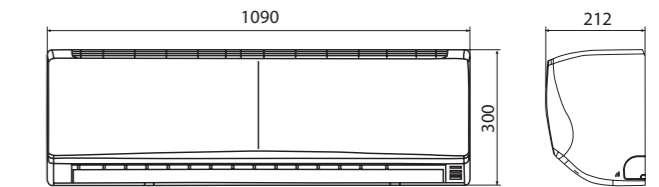

G07NHT / G09NHT

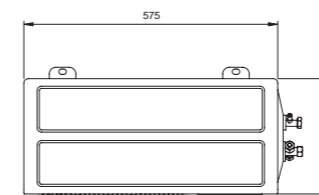

G12NHT

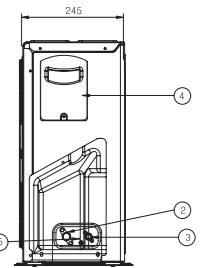
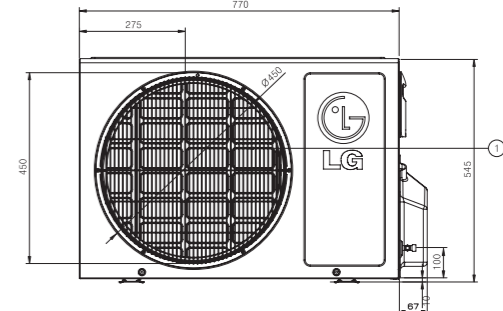
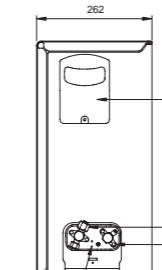
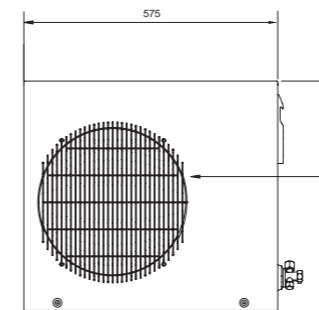
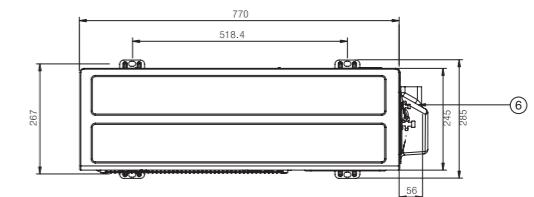

G18NHT / G24NHT

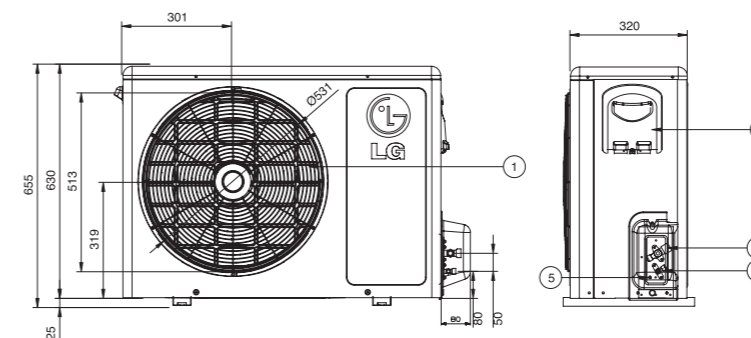
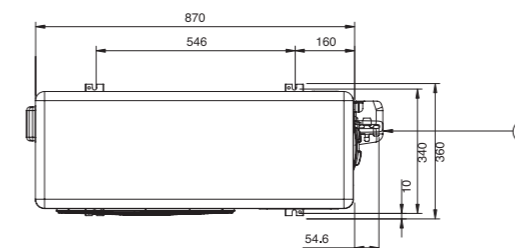

(Размеры в мм)

Поз.	Наименование
1	Решетка вентилятора
2	Подсоединение газового трубопровода
3	Подсоединение жидкостного трубопровода
4	Подключение кабелей электропитания и управления
5	Винт кабеля заземления
6	Защитная крышка запорных вентилей

Сила брэнда

Технические новации, используемые Отделением Систем Кондиционирования и Энергосберегающих Технологий корпорации LG, еще раз подтверждают прочное лидерство компании в данной области мировой экономики.



В 2009 году внутри корпорации LG Electronics была создана компания Air Conditioning & Energy Solution Company (LG AE), основной задачей которой стала разработка и производство комплексных энергоэффективных решений для систем отопления, вентиляции и кондиционирования воздуха (ОВК). Продукция компании LG AE включает в себя системы бытового и коммерческого кондиционирования, системы освещения, системы управления «Интеллектуальное Здание» и «Умный Дом», комплексные энергоэффективные решения для гостиниц.

Создание компании LG AE позволило более полно реализовывать стратегические планы корпорации по расширению производства и продаж продукции, применимой в сегменте B2B, а именно коммерческих устройств и системных решений. В 2010, наряду с укреплением своих позиций на рынке коммерческих систем кондиционирования, корпорация LG Electronics начала активное развитие направления систем

освещения, которые, совместно с современными системами ОВК, дают возможность B2B партнерам компании предлагать своим клиентам комплексные энергоэффективные решения. Создание компании Air Conditioning and Energy Solution Company было подготовлено наработанными корпорацией достижениями в бытовом сегменте и позволило сразу стать конкурентноспособной на мировом рынке коммерческих систем ОВК. Корпорация LG Electronics возлагает большие надежды на эту новую структуру, которая имеет все основания стать лидером на мировом рынке инженерных систем вновь возводимых зданий и успешно развиваться параллельно постоянно растущему спросу на энергоэффективные и экологичные решения.



Контроль качества

Развитие

- Тест на производительность (охлаждение / нагрев)
- Тест EER
- Тест на аномальные шумы
- Тест на надежность
- Тест на безопасность
- Тест на текущее распространение воздуха
- Тест на Температуру / Влажность
- Тест на разницу высот
- E.M.I (электромагнитные помехи)
- E.M.S (электромагнитная восприимчивость)
- EMC (электромагнитная совместимость)



Массовое производство



IQC

- Тест на частичный срок действия (ELT)
- Контроль на распространение 6 сигма
- Улучшение качества продавца
- Консалтинг



LQC

- Проверка основных рабочих характеристик
- Проверка на безопасность
- Движение / Структура
- Проверка на внешний вид



OQC

- Структура / Проверка на внешний вид
- Тест на ранний срок действия (ELT)
- Тест на дым (утечка хладагента)

PL (Ответственность за продукцию)

Оценка безопасности

- Проверка на безопасность продукции
- Консалтиговый список PL

Тест на безопасность продукции

- Испытания на огнестойкость
- Печь

Обеспечение частичной безопасности

- Оценка безопасности
- Частичный аудит продавца

Управление стандартом



ISO 9001

- Система сертификатов качества в управлении LG Electronics (Мировой стандарт)
- Сертификация: UL Korea



KS

- Сертификат A/ C системы производства LG Electronics (Стандарт Кореи)
- Сертификация: Korea Standard Association



KOLAS

- Пересмотр системы LG Electronics: государственный орган (Международная авторизация)
- Сертификация: Министерство торговли
- Измерительные приборы на заводе: Саморевизия



UL TCP

- UL признает продукцию LG с помощью теста (в LG)
- Сертификация : UL



Лаборатория обеспечения качества

Испытательные лаборатории, в которых проверяются параметры качества новых изделий, оснащены самыми новыми технологиями, контрольно-измерительными инструментами и приспособлениями.



Ревберационная камера (проверка шумовых характеристик)



Камера, имитирующая условия окружающей среды



Проверка работы системы при удалении блоков системы друг от друга по вертикали

Испытания на энергетическую эффективность

Исследовательская лаборатория LG AE, расположенная на севере Франции, недалеко от Валансьена в городке Wagnies-Le-Petit, проводит натурные испытания бытовых и коммерческих систем кондиционирования воздуха и отопления. Целью проводимых испытаний является подтверждение в условиях всепогодной эксплуатации рабочих параметров новых изделий, в том числе шумовых характеристик, перед тем, как начинать их серийное производство и поставки на европейский рынок.

Health Care [Sleep research]



Healthier, more vitalizing environment for sleep

