

## Приточный вентагрегат с электрическим нагревателем



### Область применения

- Используются в системах приточной вентиляции зданий бытового, общественного или административного назначения.
- Наличие тепло-звукоизоляционного слоя позволяет применять вентагрегат в помещениях с высокими требованиями к уровню шума.

### Описание

- Оснащаются осевыми (канальными) однофазными вентиляторами с внешним ротором производства фирмы Ziehl-Abegg (Германия).
- Крыльчатка имеет загнутые назад лопатки.
- Электродвигатели имеют встроенные в обмотки термодатчики с автоматическим перезапуском.
- Класс изоляции В.
- В установках используются электрические нагреватели, оснащенные двумя термостатами защиты от перегрева.
- Максимальная температура воздуха 50 °С.
- Минимальная скорость воздушного потока через нагреватель 1,5 м/с.
- Фильтр панельный, класс очистки G3.
- Максимально допустимая влажность перемещаемого воздуха не более 70 %.

### Управление

- Регулирование оборотов осуществляется с помощью плавного (бесступенчатого) регулятора скорости или 5-ступенчатого трансформатора (регуляторы скорости заказываются отдельно).
- Регулирование температуры осуществляется при помощи регулятора мощности нагрева (регулятор мощности заказывается отдельно).

### Конструкция

- Корпус изготавливается из оцинкованной стали.
- Изоляция на основе минеральной ваты толщиной 50 мм.
- Крышка крепится легкоотстегивающимися шарнирами.

### Монтаж

- Устанавливается за подвесным потолком или на стене. Разрешается любое пространственное расположение LV-ACU кроме расположения сервисной крышки вниз. При установке вентагрегата необходимо обеспечить возможность снятия сервисной крышки для замены фильтра.

### Качество и безопасность

- Сертификат соответствия в системе ГОСТ Р.

**LV - ACU 125 - 1,2**

1            2            3            4

- 1 **LV** - вентиляционное оборудование торговой марки LESSAR
- 2 **ACU** - компактный вентагрегат приточного типа со встроенным электрическим калорифером
- 3 **125** - типоразмер вентагрегата
- 4 **1,2** - тепловая мощность нагрева, кВт

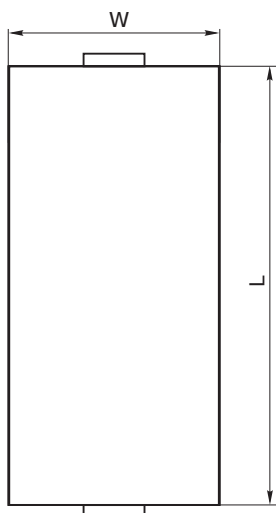
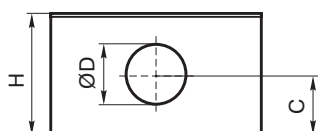

Тип вентагрегата	Размеры, мм				
	W	C	L	H	ØD
LV-ACU 125	490	236	1000	490	125
LV-ACU 160	490	236	1000	490	160

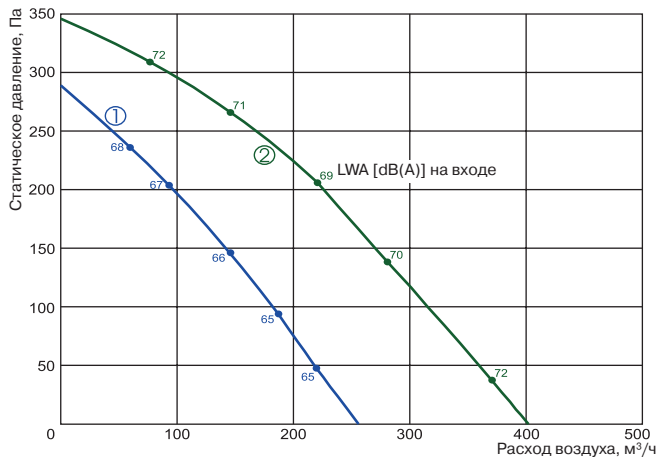

- ① LV-ACU 125
- ② LV-ACU 160



Технические характеристики		Ед. изм.	125-1,2	160-2,0	160-2,4	160-5,0	160-6,0
<b>Нагреватель</b>	Число фаз/напряжение/частота	ф/В/Гц	1/230/50	1/230/50	1/230/50	2/400/50	2/400/50
	Тепловая мощность	кВт	1,2	2,0	2,4	5,0	6,0
	Мин. скорость воздушного потока	м/с	1,5	1,5	1,5	1,5	1,5
	Регулятор мощности		EKR 6.1	EKR 6.1	EKR 6.1	EKR 6.1	EKR 6.1
<b>Вентилятор</b>	Число фаз/напряжение/частота	Ф/В/Гц	1/230/50	1/230/50	1/230/50	1/230/50	1/230/50
	Номинальный ток	А	0,26	0,41	0,41	0,41	0,41
	Число оборотов в минуту	об./мин	2549	2621	2621	2621	2621
	Потребляемая мощность	кВт	0,060	0,095	0,095	0,095	0,095
	Степень защиты двигателя		IP-44	IP-44	IP-44	IP-44	IP-44
	Регулятор скорости		TGRV 1,5/ MTY 0,5	TGRV 1,5/ MTY 1,5	TGRV 1,5/ MTY 1,5	TGRV 1,5/ MTY 1,5	TGRV 1,5/ MTY 1,5
Степень защиты клеммной коробки			IP-54	IP-54	IP-54	IP-54	IP-54
Автоматическое управление			Не встроено	Не встроено	Не встроено	Не встроено	Не встроено
Класс очистки			G3	G3	G3	G3	G3
Уровень звукового давления на выходе		дБА	58	63	63	63	63
Масса		кг	37	39	39	39	39
№ схемы подключения			№ 1	№ 1	№ 1	№ 2	№ 2

Уровень шума	Lpa, дБА	Lwa total, дБА	Lwa, дБА									
			63 Гц	125 Гц	250 Гц	500 Гц	1 кГц	2 кГц	4 кГц	8 кГц	16 кГц	
<b>LV-ACU 125</b>	на входе	58	65	25	38	59	58	60	59	52	42	27
	на выходе	56	63	28	38	57	55	58	56	46	38	24
	к окружению	42	49	13	23	42	41	42	41	35	27	13
Измерено при L=202 м³/ч; Ps=72 Па												
<b>LV-ACU 160</b>	на входе	63	70	32	43	65	60	65	63	57	43	26
	на выходе	63	70	32	47	63	64	64	61	55	44	30
	к окружению	47	54	19	28	48	43	47	45	40	28	12

Измерено при L=281 м³/ч; Ps=138 Па

Схема подключения № 1

Схема подключения № 2

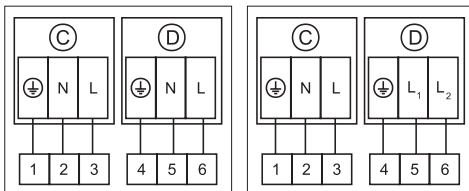

**C** – вентилятор  
**D** – электрический нагреватель

Испытания рабочих характеристик вентиляторов проводились в Германии по нормативу DIN 24163 в соответствии с ISO 5801. Уровень звукового давления указан для установки, в которой вентилятор работает на полную мощность, в помещении с нормальным звукопоглощением, по нормативу DIN 45635 в соответствии с ISO 3744 на расстоянии 1 метр от установки.



# LV-ACU 200

## Приточный вентагрегат с электрическим нагревателем



### Область применения

- Используются в системах приточной вентиляции зданий бытового, общественного или административного назначения.
- Наличие тепло-звукоизоляционного слоя позволяет применять вентагрегат в помещениях с высокими требованиями к уровню шума.

### Описание

- Оснащаются осевыми (канальными) однофазными вентиляторами с внешним ротором производства фирмы Ziehl-Abegg (Германия).
- Крыльчатка имеет загнутые назад лопатки.
- Электродвигатели имеют встроенные в обмотки термодатчики с автоматическим перезапуском.
- Класс изоляции В.
- В установках используются электрические нагреватели, оснащенные двумя термостатами защиты от перегрева.
- Максимальная температура воздуха 50 °С.
- Минимальная скорость воздушного потока через нагреватель 1,5 м/с.
- Фильтр панельный, класс очистки G3.
- Максимально допустимая влажность перемещаемого воздуха не более 70 %.

### Управление

- Регулирование оборотов осуществляется с помощью плавного (бесступенчатого) регулятора скорости или 5-ступенчатого трансформатора (регуляторы скорости заказываются отдельно).
- Регулирование температуры осуществляется при помощи регулятора мощности нагрева (регулятор мощности заказывается отдельно).

### Конструкция

- Корпус изготавливается из оцинкованной стали.
- Изоляция на основе минеральной ваты толщиной 50 мм.
- Крышка крепится легкоотстегивающимися шарнирами.

### Монтаж

- Устанавливается за подвесным потолком или на стене. Разрешается любое пространственное расположение LV-ACU кроме расположения сервисной крышки вниз. При установке вентагрегата необходимо обеспечить возможность снятия сервисной крышки для замены фильтра.

### Качество и безопасность

- Сертификат соответствия в системе ГОСТ Р.

**LV - ACU 200 - 2,0**

1            2            3            4

- 1 **LV** - вентиляционное оборудование торговой марки LESSAR
- 2 **ACU** - компактный вентагрегат приточного типа со встроенным электрическим калорифером
- 3 **200** - типоразмер вентагрегата
- 4 **2,0** - тепловая мощность нагрева, кВт

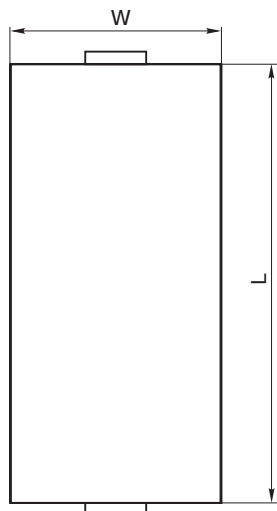
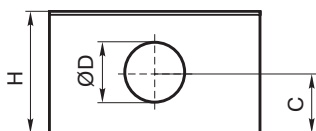

Тип вентагрегата	Размеры, мм				
	W	C	L	H	ØD
LV-ACU 200	490	236	1000	490	200

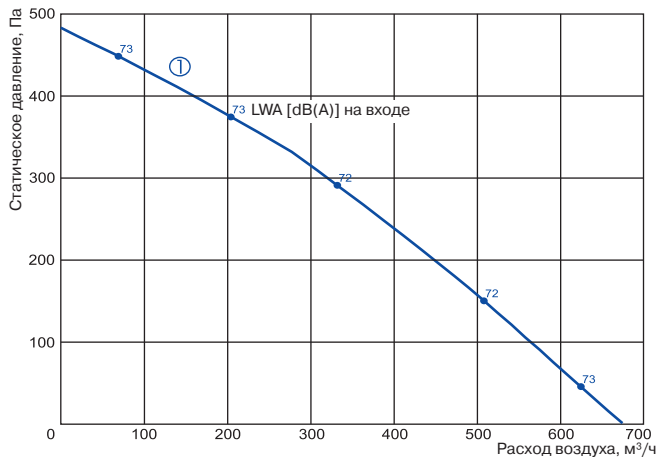

① LV-ACU 200

Технические характеристики		Ед. изм	200-2,0	200-2,4	200-3,0	200-5,0	200-6,0
Нагреватель	Число фаз/напряжение/частота	Ф/В/Гц	1/230/50	1/230/50	2/400/50	2/400/50	2/400/50
	Тепловая мощность	кВт	2,0	2,4	3,0	5,0	6,0
	Мин. скорость воздушного потока	м/с	1,5	1,5	1,5	1,5	1,5
	Регулятор мощности		EKR 6.1	EKR 6.1	EKR 6.1	EKR 6.1	EKR 6.1
Вентилятор	Число фаз/напряжение/частота	Ф/В/Гц	1/230/50	1/230/50	1/230/50	1/230/50	1/230/50
	Номинальный ток	А	0,72	0,72	0,72	0,72	0,72
	Число оборотов в минуту	об./мин	2621	2621	2621	2621	2621
	Потребляемая мощность	кВт	0,164	0,164	0,164	0,164	0,164
	Степень защиты двигателя		IP-44	IP-44	IP-44	IP-44	IP-44
	Регулятор скорости		TGRV 1,5/ MTY 1,5	TGRV 1,5/ MTY 1,5	TGRV 1,5/ MTY 1,5	TGRV 1,5/ MTY 1,5	TGRV 1,5/ MTY 1,5
	Степень защиты клеммной коробки		IP-54	IP-54	IP-54	IP-54	IP-54
Автоматическое управление		Не встроено	Не встроено	Не встроено	Не встроено	Не встроено	
Класс очистки		G3	G3	G3	G3	G3	
Уровень звукового давления на выходе	дБА	65	65	65	65	65	
Масса	кг	41	41	41	41	41	
№ схемы подключения		№ 1	№ 1	№ 2	№ 2	№ 2	

Уровень шума	Lpa, дБА	Lwa total, дБА	Lwa, дБА									
			63 Гц	125 Гц	250 Гц	500 Гц	1 кГц	2 кГц	4 кГц	8 кГц	16 кГц	
LV-ACU 200	на входе	65	72	33	54	65	62	67	66	64	54	39
	на выходе	64	71	33	47	66	65	65	62	56	44	29
	к окружению	49	56	20	39	48	45	49	48	47	39	25

Измерено при L=565 м³/ч; Ps=100 Па

Схема подключения № 1

Схема подключения № 2

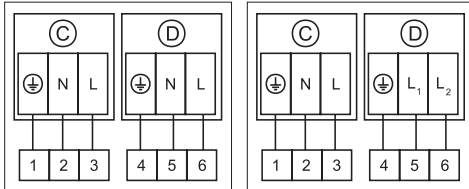

C – вентилятор  
D – электрический нагреватель



LV-MDC  
стр. 119



LV-LCA  
стр. 122



LV-LCB  
стр. 123



LV-BDCM-H  
стр. 128



LV-TDC  
стр. 129



LV-SDC  
стр. 141



MTY  
стр. 200



TGRV  
стр. 201



EKR 6.1  
стр. 203



TJ-K10K  
стр. 210

Испытания рабочих характеристик вентиляторов проводились в Германии по нормативу DIN 24163 в соответствии с ISO 5801. Уровень звукового давления указан для установки, в которой вентилятор работает на полную мощность, в помещении с нормальным звукопоглощением, по нормативу DIN 45635 в соответствии с ISO 3744 на расстоянии 1 метр от установки.

# LV-ACU 250

## Приточный вентагрегат с электрическим нагревателем



### Область применения

- Используются в системах приточной вентиляции зданий бытового, общественного или административного назначения.
- Наличие тепло-звукоизоляционного слоя позволяет применять вентагрегат в помещениях с высокими требованиями к уровню шума.

### Описание

- Оснащаются осевыми (канальными) однофазными вентиляторами с внешним ротором производства фирмы Ziehl-Abegg (Германия).
- Крыльчатка имеет загнутые назад лопатки.
- Электродвигатели имеют встроенные в обмотки термодатчики с автоматическим перезапуском.
- Класс изоляции В.
- В установках используются электрические нагреватели, оснащенные двумя термостатами защиты от перегрева.
- Максимальная температура воздуха 50 °С.
- Минимальная скорость воздушного потока через нагреватель 1,5 м/с.
- Фильтр панельный, класс очистки G3.
- Максимально допустимая влажность перемещаемого воздуха не более 70 %.

### Управление

- Регулирование оборотов осуществляется с помощью плавного (бесступенчатого) регулятора скорости или 5-ступенчатого трансформатора (регуляторы скорости заказываются отдельно).
- Регулирование температуры осуществляется при помощи регулятора мощности нагрева (регулятор мощности заказывается отдельно).

### Конструкция

- Корпус изготавливается из оцинкованной стали.
- Изоляция на основе минеральной ваты толщиной 50 мм.
- Крышка крепится легкоотстегивающимися шарнирами.

### Монтаж

- Устанавливается за подвесным потолком или на стене. Разрешается любое пространственное расположение LV-ACU кроме расположения сервисной крышки вниз. При установке вентагрегата необходимо обеспечить возможность снятия сервисной крышки для замены фильтра.

### Качество и безопасность

- Сертификат соответствия в системе ГОСТ Р.

**LV - ACU 250 - 5,0**

1            2            3            4

- 1 **LV** - вентиляционное оборудование торговой марки LESSAR
- 2 **ACU** - компактный вентагрегат приточного типа со встроенным электрическим калорифером
- 3 **250** - типоразмер вентагрегата
- 4 **5,0** - тепловая мощность нагрева, кВт

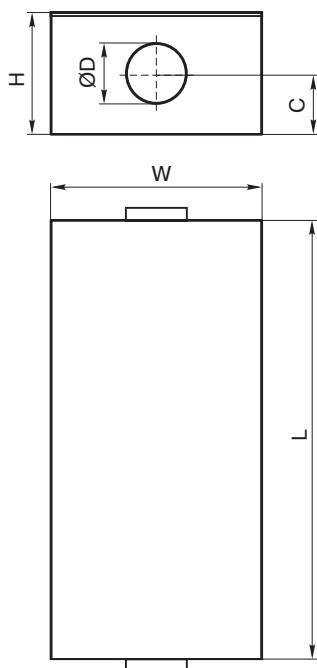

Тип вентагрегата	Размеры, мм				
	W	C	L	H	ØD
LV-ACU 250	550	285	1050	585	250

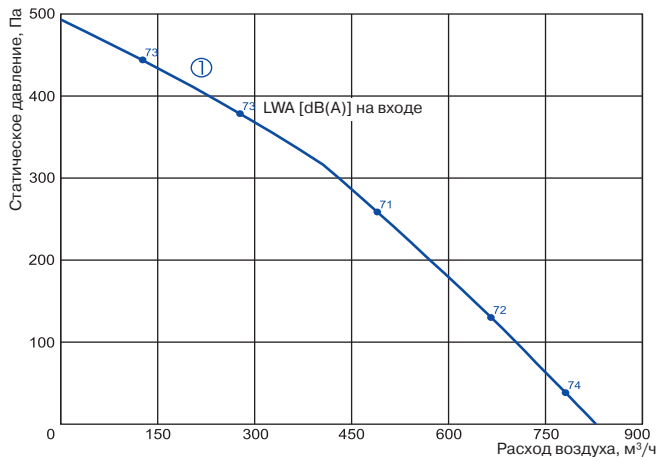

① LV-ACU 250

Технические характеристики		Ед. изм.	250-1,2	250-5,0	250-6,0	250-9,0
Нагреватель	Число фаз/напряжение/частота	Ф/В/Гц	1/230/50	2/400/50	2/400/50	3/400/50
	Тепловая мощность	кВт	1,0	5,0	6,0	9,0
	Мин. скорость воздушного потока	м/с	1,5	1,5	1,5	1,5
	Регулятор мощности		EKR 6.1	EKR 6.1	EKR 6.1	EKR 15.1
Вентилятор	Число фаз/напряжение/частота	Ф/В/Гц	1/230/50	1/230/50	1/230/50	1/230/50
	Номинальный ток	А	0,71	0,71	0,71	0,71
	Число оборотов в минуту	об./мин	2497	2497	2497	2497
	Потребляемая мощность	кВт	0,160	0,160	0,160	0,160
	Степень защиты двигателя		IP-44	IP-44	IP-44	IP-44
	Регулятор скорости		TGRV 1,5/MTY 1,5	TGRV 1,5/MTY 1,5	TGRV 1,5/MTY 1,5	TGRV 1,5/MTY 1,5
Степень защиты клеммной коробки			IP-54	IP-54	IP-54	IP-54
Автоматическое управление			Не встроено	Не встроено	Не встроено	Не встроено
Класс очистки			G3	G3	G3	G3
Уровень звукового давления на выходе		дБА	65	65	65	65
Масса		кг	51	51	51	51
№ схемы подключения			№ 1	№ 2	№ 2	№ 3

Уровень шума	Lpa, дБА	Lwa total, дБА	Lwa, дБА									
			63 Гц	125 Гц	250 Гц	500 Гц	1 кГц	2 кГц	4 кГц	8 кГц	16 кГц	
LV-ACU 250	на входе	65	72	35	53	64	61	67	67	64	55	39
	на выходе	63	70	31	55	64	63	63	62	61	55	41
	к окружению	49	56	22	38	47	45	51	50	48	40	27

Измерено при L=666 м³/ч; Ps=130 Па

Схема подключения № 1

Схема подключения № 2

Схема подключения № 3

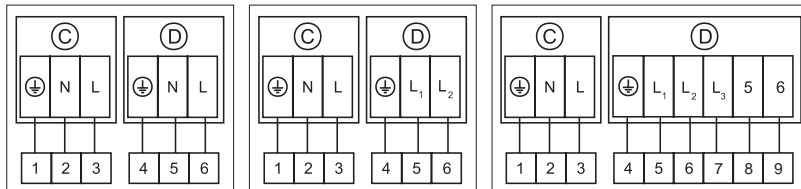

C – вентилятор  
D – электрический нагреватель



LV-MDC стр. 119  
LV-LCA стр. 122  
LV-LCB стр. 123  
LV-BDCM-H стр. 128  
LV-TDC стр. 129  
LV-SDC стр. 141



MTY стр. 200  
TGRV стр. 201  
EKR 6.1 стр. 203  
EKR 15.1 стр. 204  
TJ-K10K стр. 210

Испытания рабочих характеристик вентиляторов проводились в Германии по нормативу DIN 24163 в соответствии с ISO 5801. Уровень звукового давления указан для установки, в которой вентилятор работает на полную мощность, в помещении с нормальным звукопоглощением, по нормативу DIN 45635 в соответствии с ISO 3744 на расстоянии 1 метр от установки.

# LV-ACU 315

## Приточный вентагрегат с электрическим нагревателем



### Область применения

- Используются в системах приточной вентиляции зданий бытового, общественного или административного назначения.
- Наличие тепло-звукоизоляционного слоя позволяет применять вентагрегат в помещениях с высокими требованиями к уровню шума.

### Описание

- Оснащаются осевыми (канальными) однофазными вентиляторами с внешним ротором производства фирмы Ziehl-Abegg (Германия).
- Крыльчатка имеет загнутые назад лопатки.
- Электродвигатели имеют встроенные в обмотки термоконттакты с автоматическим перезапуском.
- Класс изоляции В.
- В установках используются электрические нагреватели, оснащенные двумя термостатами защиты от перегрева.
- Максимальная температура воздуха 50 °С.
- Минимальная скорость воздушного потока через нагреватель 1,5 м/с.
- Фильтр панельный, класс очистки G3.
- Максимально допустимая влажность перемещаемого воздуха не более 70 %.

### Управление

- Регулирование оборотов осуществляется с помощью плавного (бесступенчатого) регулятора скорости или 5-ступенчатого трансформатора (регуляторы скорости заказываются отдельно).
- Регулирование температуры осуществляется при помощи регулятора мощности нагрева (регулятор мощности заказывается отдельно).

### Конструкция

- Корпус изготавливается из оцинкованной стали.
- Изоляция на основе минеральной ваты толщиной 50 мм.
- Крышка крепится легкоотстегивающимися шарнирами.

### Монтаж

- Устанавливается за подвесным потолком или на стене. Разрешается любое пространственное расположение LV-ACU кроме расположения сервисной крышки вниз. При установке вентагрегата необходимо обеспечить возможность снятия сервисной крышки для замены фильтра.

### Качество и безопасность

- Сертификат соответствия в системе ГОСТ Р.

**LV - ACU 315 - 5,0**

1            2            3            4

- 1 **LV** - вентиляционное оборудование торговой марки LESSAR
- 2 **ACU** - компактный вентагрегат приточного типа со встроенным электрическим калорифером
- 3 **315** - типоразмер вентагрегата
- 4 **5,0** - тепловая мощность нагрева, кВт

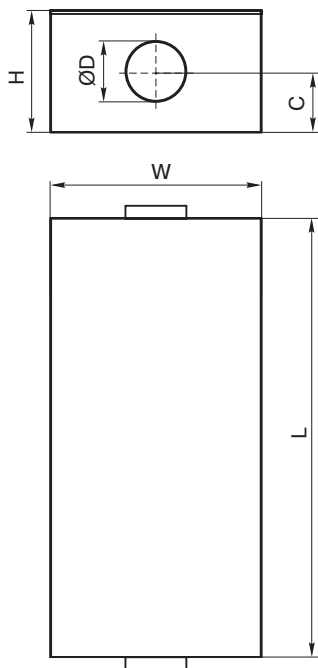

Тип вентагрегата	Размеры, мм				
	W	C	L	H	ØD
LV-ACU 315	550	285	1050	585	315

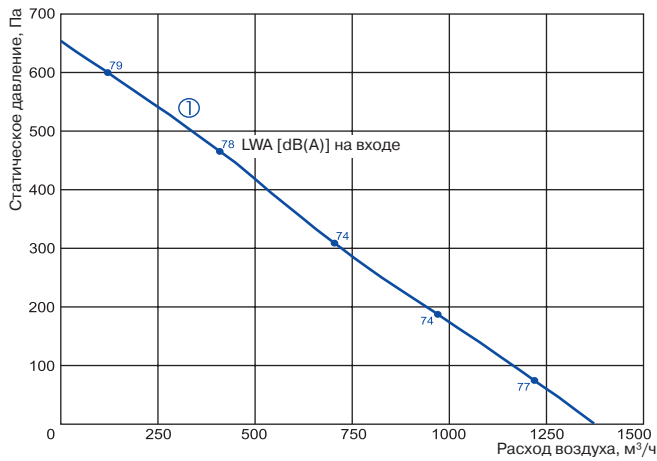

① LV-ACU 315

Технические характеристики		Ед. изм.	315-5,0	315-6,0	315-9,0
Нагреватель	Число фаз/напряжение/частота	Ф/В/Гц	2/400/50	2/400/50	3/400/50
	Тепловая мощность	кВт	5,0	6,0	9,0
	Мин. скорость воздушного потока	м/с	1,5	1,5	1,5
	Регулятор мощности		EKR 6.1	EKR 6.1	EKR 15.1
Вентилятор	Число фаз/напряжение/частота	Ф/В/Гц	1/230/50	1/230/50	1/230/50
	Номинальный ток	А	1,29	1,29	1,29
	Число оборотов в минуту	об./мин	2343	2343	2343
	Потребляемая мощность	кВт	0,297	0,297	0,297
	Степень защиты двигателя		IP-44	IP-44	IP-44
	Регулятор скорости		TGRV 1,5/MTY 2,5	TGRV 1,5/MTY 2,5	TGRV 1,5/MTY 2,5
Степень защиты клеммной коробки			IP-54	IP-54	IP-54
Автоматическое управление			Не встроено	Не встроено	Не встроено
Класс очистки			G3	G3	G3
Уровень звукового давления на выходе		дБА	68	68	68
Масса		кг	51	64	67
№ схемы подключения			№ 2	№ 2	№ 3

Уровень шума	Lpa, дБА	Lwa total, дБА	Lwa, дБА									
			63 Гц	125 Гц	250 Гц	500 Гц	1 кГц	2 кГц	4 кГц	8 кГц	16 кГц	
LV-ACU 315	на входе	68	75	35	55	62	62	70	72	66	60	48
	на выходе	65	72	32	59	61	65	64	66	63	59	49
	к окружению	52	59	22	39	45	45	54	54	50	45	35

Измерено при L=1062 м³/ч; Ps=148 Па

Схема подключения № 1

Схема подключения № 2

Схема подключения № 3

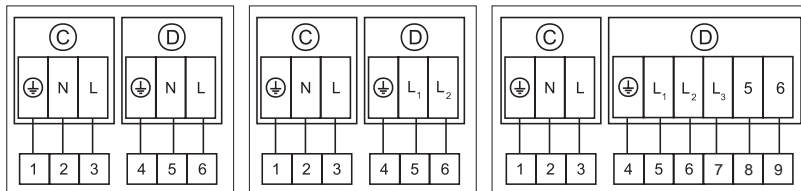

C – вентилятор  
D – электрический нагреватель



LV-MDC  
стр. 119



LV-LCA  
стр. 122



LV-LCB  
стр. 123



LV-BDCM-H  
стр. 128



LV-TDC  
стр. 129



LV-SDC  
стр. 141



MTY  
стр. 200



TGRV  
стр. 201



EKR 6.1  
стр. 203



EKR 15.1  
стр. 204



TJ-K10K  
стр. 210

Испытания рабочих характеристик вентиляторов проводились в Германии по нормативу DIN 24163 в соответствии с ISO 5801. Уровень звукового давления указан для установки, в которой вентилятор работает на полную мощность, в помещении с нормальным звукопоглощением, по нормативу DIN 45635 в соответствии с ISO 3744 на расстоянии 1 метр от установки.



# LV-WECU 400

## Приточный вентагрегат с электрическим нагревателем

**Новинка!**

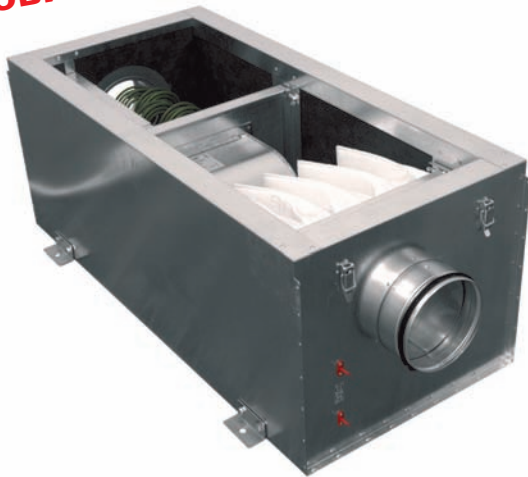

### Область применения

- Используются в системах приточной вентиляции зданий бытового, общественного или административного назначения.
- Наличие тепло-звукоизоляционного слоя позволяет применять вентагрегат в помещениях с высокими требованиями к уровню шума.

### Описание

- Оснащаются радиальными однофазными вентиляторами с внешним ротором производства фирмы Ziehl-Abegg (Германия).
- Электродвигатели имеют встроенные в обмотки термодатчики с автоматическим перезапуском.
- В установках используются электрические нагреватели, оснащенные двумя термостатами защиты от перегрева.
- Максимальная температура воздуха 50 °С.
- Минимальная скорость воздушного потока через нагреватель 1,5 м/с.
- Фильтр карманный, класс очистки F5.
- Максимально допустимая влажность перемещаемого воздуха не более 70 %.

### Управление

- Регулирование оборотов осуществляется с помощью плавного (бесступенчатого) регулятора скорости или 5-ступенчатого трансформатора (регуляторы скорости заказываются отдельно).
- Регулирование температуры осуществляется при помощи регулятора мощности нагрева (регулятор мощности заказывается отдельно).

### Конструкция

- Корпус изготавливается из оцинкованной стали.
- Изоляция на основе минеральной ваты толщиной 50 мм.
- Крышка крепится легкоотстегивающимися шарнирами.

### Монтаж

- Устанавливается за подвесным потолком или на стене. Разрешается любое пространственное расположение LV-WECU. При установке вентагрегата необходимо обеспечить возможность снятия сервисной крышки для замены фильтра.

### Качество и безопасность

- Сертификат соответствия в системе ГОСТ Р.

### LV - WECU 400 - 1,2 - 1

1                    2                    3                    4                    5

- 1 **LV** - вентиляционное оборудование торговой марки LESSAR
- 2 **WECU** - компактный вентагрегат приточного типа со встроенным водяным или электрическим калорифером
- 3 **400** - типоразмер вентагрегата
- 4 **1,2** - тепловая мощность нагрева, кВт
- 5 **1** - число фаз вентилятора

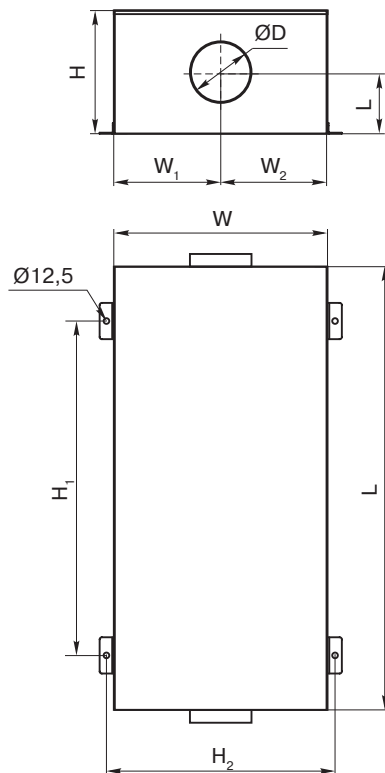

Тип вентагрегата	Размеры, мм									
	W	W <sub>1</sub>	W <sub>2</sub>	C	L	H	ØD	H <sub>1</sub>	H <sub>2</sub>	
LV-WECU 400	434	215	215	125	880	250	125	920	350	

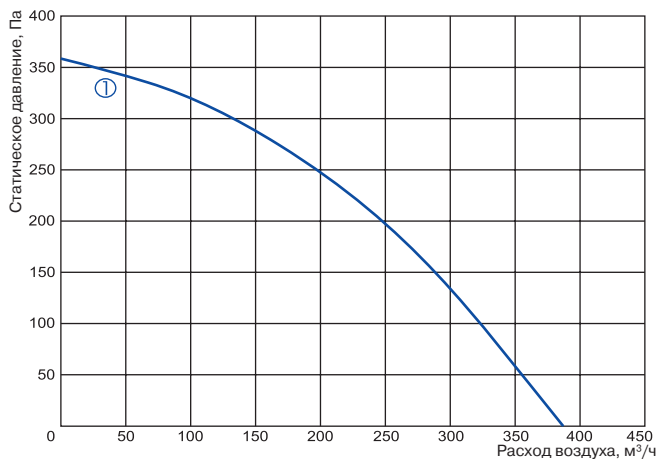

① LV-WECU 400-1,2-1  
LV-WECU 400-2,0-1  
LV-WECU 400-5,0-1

Технические характеристики		Ед. изм.	400-1,2-1	400-2,0-1	400-5,0-1
<b>Нагреватель</b>	Число фаз/напряжение/частота	Ф/В/Гц	1/230/50	1/230/50	2/400/50
	Тепловая мощность	кВт	1,2	2,0	5
	Мин. скорость воздушного потока	м/с	1,5	1,5	1,5
	Регулятор мощности		EKR 6.1	EKR 6.1	EKR 6.1
<b>Вентилятор</b>	Число фаз/напряжение/частота	Ф/В/Гц	1/230/50	1/230/50	1/230/50
	Номинальный ток	А	0,64	0,64	0,64
	Число оборотов в минуту	об./мин	2300	2300	2300
	Потребляемая мощность	кВт	0,147	0,147	0,147
	Степень защиты двигателя		IP-44	IP-44	IP-44
	Расход воздуха	м³/ч	385	385	385
	Регулятор скорости		TGRV 1/MTY 1,5	TGRV 1/MTY 1,5	TGRV 1/MTY 1,5
Степень защиты клеммной коробки			IP-54	IP-54	IP-54
Автоматическое управление			Не встроено	Не встроено	Не встроено
Класс очистки			F5	F5	F5
Уровень звукового давления к окружению (1 метр)		дБА	41	41	41
№ схемы подключения			№ 1	№ 1	№ 2



Схема подключения № 1



Схема подключения № 2



C – вентилятор  
D – электрический нагреватель

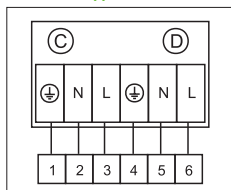
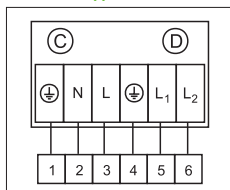

# LV-WECU 700

## Приточный вентагрегат с электрическим нагревателем

**Новинка!**

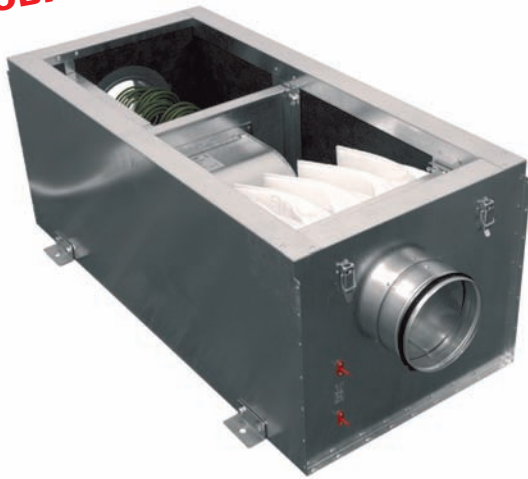

### Область применения

- Используются в системах приточной вентиляции зданий бытового, общественного или административного назначения.
- Наличие тепло-звукоизоляционного слоя позволяет применять вентагрегат в помещениях с высокими требованиями к уровню шума.

### Описание

- Оснащаются радиальными однофазными вентиляторами с внешним ротором производства фирмы Ziehl-Abegg (Германия).
- Электродвигатели имеют встроенные в обмотки термодатчики с автоматическим перезапуском.
- В установках используются электрические нагреватели, оснащенные двумя термостатами защиты от перегрева.
- Максимальная температура воздуха 50 °С.
- Минимальная скорость воздушного потока через нагреватель 1,5 м/с.
- Фильтр карманный, класс очистки F5.
- Максимально допустимая влажность перемещаемого воздуха не более 70 %.

### Управление

- Регулирование оборотов осуществляется с помощью плавного (бесступенчатого) регулятора скорости или 5-ступенчатого трансформатора (регуляторы скорости заказываются отдельно).
- Регулирование температуры осуществляется при помощи регулятора мощности нагрева (регулятор мощности заказывается отдельно).

### Конструкция

- Корпус изготавливается из оцинкованной стали.
- Изоляция на основе минеральной ваты толщиной 50 мм.
- Крышка крепится легкоотстегивающимися шарнирами.

### Монтаж

- Устанавливается за подвесным потолком или на стене. Разрешается любое пространственное расположение LV-WECU. При установке вентагрегата необходимо обеспечить возможность снятия сервисной крышки для замены фильтра.

### Качество и безопасность

- Сертификат соответствия в системе ГОСТ Р.

**LV - WECU 700 - 2,4 - 1**

1 2 3 4 5

- 1 **LV** - вентиляционное оборудование торговой марки LESSAR
- 2 **WECU** - компактный вентагрегат приточного типа со встроенным водяным или электрическим калорифером
- 3 **700** - типоразмер вентагрегата
- 4 **2,4** - тепловая мощность нагрева, кВт
- 5 **1** - число фаз вентилятора

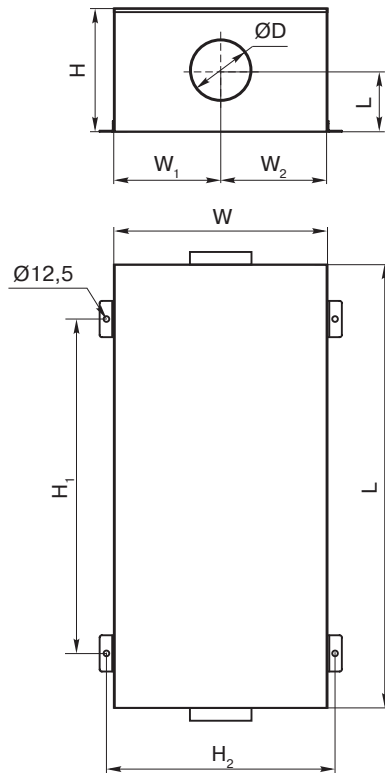

Тип вентагрегата	Размеры, мм									
	W	W <sub>1</sub>	W <sub>2</sub>	C	L	H	ØD	H <sub>1</sub>	H <sub>2</sub>	
LV-WECU 700	459	228	228	207	955	400	160	996	375	

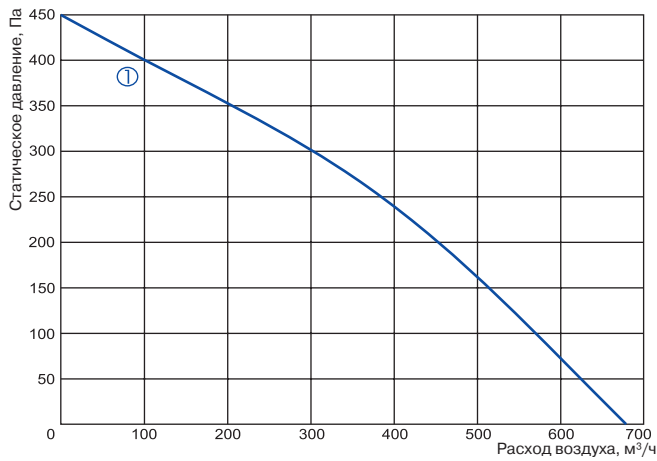

- ① LV-WECU 700-2,4-1
- LV-WECU 700-5,0-1
- LV-WECU 700-9,0-1
- LV-WECU 700-12,0-1

Технические характеристики		Ед. изм.	700-2,4-1	700-5,0-1	700-9,0-1	700-12,0-1
Нагреватель	Число фаз/напряжение/частота	Ф/В/Гц	1/230/50	2/230/50	3/400/50	3/400/50
	Тепловая мощность	кВт	2,4	5,0	9,0	12,0
	Мин. скорость воздушного потока	м/с	1,5	1,5	1,5	1,5
	Регулятор мощности		EKR 6.1	EKR 6.1	EKR 15.1	EKR 15.1
Вентилятор	Число фаз/напряжение/частота	Ф/В/Гц	1/230/50	1/230/50	1/230/50	1/230/50
	Номинальный ток	А	0,93	0,93	0,93	0,93
	Число оборотов в минуту	об./мин	2200	2200	2200	2200
	Потребляемая мощность	кВт	0,214	0,214	0,214	0,214
	Степень защиты двигателя		IP-44	IP-44	IP-44	IP-44
	Расход воздуха	м³/ч	680	680	680	680
	Регулятор скорости		TGRV 1,5/ MTY 1,5	TGRV 1,5/ MTY 1,5	TGRV 1,5/ MTY 1,5	TGRV 1,5/ MTY 1,5
Степень защиты клеммной коробки			IP-54	IP-54	IP-54	IP-54
Автоматическое управление			Не встроено	Не встроено	Не встроено	Не встроено
Класс очистки			F5	F5	F5	F5
Уровень звукового давления к окружению (1 метр)		дБА	45	45	45	45
№ схемы подключения			№ 1	№ 2	№ 3	№ 3



Схема подключения № 1



Схема подключения № 2



Схема подключения № 3

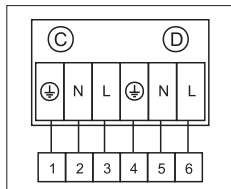

C – вентилятор  
D – электрический нагреватель

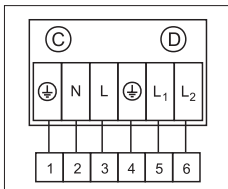
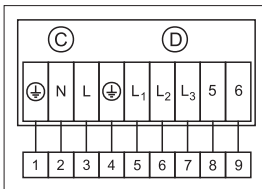

# LV-WECU 850-2,0/3,0/5,0

## Приточный вентагрегат с электрическим нагревателем

**Новинка!**



### Область применения

- Используются в системах приточной вентиляции зданий бытового, общественного или административного назначения.
- Наличие тепло-звукоизоляционного слоя позволяет применять вентагрегат в помещениях с высокими требованиями к уровню шума.

### Описание

- Оснащаются радиальными однофазными вентиляторами с внешним ротором производства фирмы Ziehl-Abegg (Германия).
- Электродвигатели имеют встроенные в обмотки термодатчики с автоматическим перезапуском.
- В установках используются электрические нагреватели, оснащенные двумя термостатами защиты от перегрева.
- Максимальная температура воздуха 50 °С.
- Минимальная скорость воздушного потока через нагреватель 1,5 м/с.
- Фильтр карманный, класс очистки F5.
- Максимально допустимая влажность перемещаемого воздуха не более 70 %.

### Управление

- Регулирование оборотов осуществляется с помощью плавного (бесступенчатого) регулятора скорости или 5-ступенчатого трансформатора (регуляторы скорости заказываются отдельно).
- Регулирование температуры осуществляется при помощи регулятора мощности нагрева (регулятор мощности заказывается отдельно).

### Конструкция

- Корпус изготавливается из оцинкованной стали.
- Изоляция на основе минеральной ваты толщиной 50 мм.
- Крышка крепится легкоотстегивающимися шарнирами.

### Монтаж

- Устанавливается за подвесным потолком или на стене. Разрешается любое пространственное расположение LV-WECU. При установке вентагрегата необходимо обеспечить возможность снятия сервисной крышки для замены фильтра.

### Качество и безопасность

- Сертификат соответствия в системе ГОСТ Р.

### LV - WECU 850 - 2,0 - 1

1                    2                    3                    4                    5

- 1 **LV** - вентиляционное оборудование торговой марки LESSAR
- 2 **WECU** - компактный вентагрегат приточного типа со встроенным водяным или электрическим калорифером
- 3 **850** - типоразмер вентагрегата
- 4 **2,0** - тепловая мощность нагрева, кВт
- 5 **1** - число фаз вентилятора

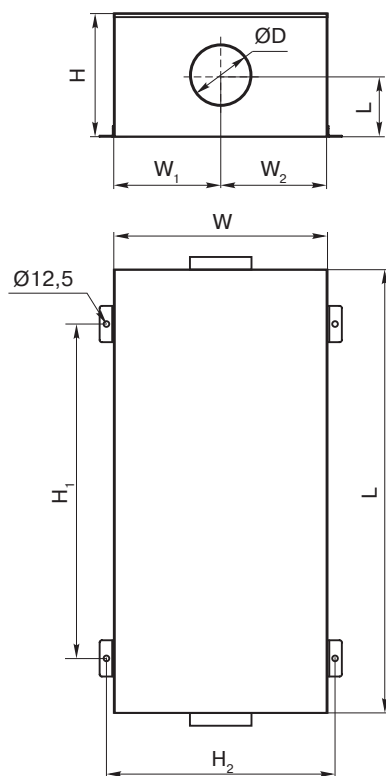

Тип вентагрегата	Размеры, мм								
	W	W <sub>1</sub>	W <sub>2</sub>	C	L	H	ØD	H <sub>1</sub>	H <sub>2</sub>
LV-WECU 850-2,0/3,0	464	230	230	216	1000	400	200	700	500
LV-WECU 850-5,0	464	230	230	216	1100	400	200	800	500

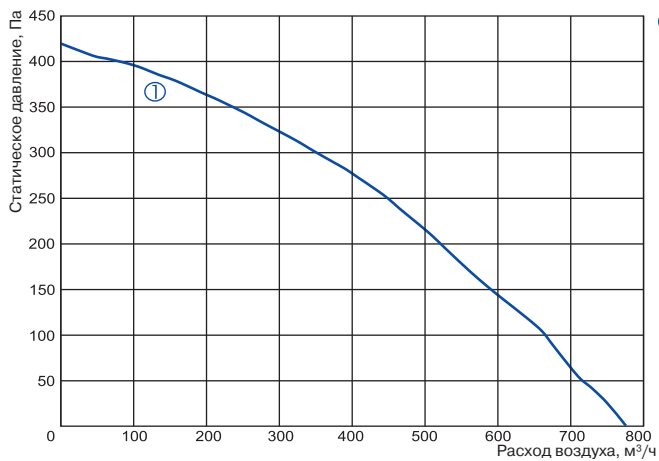

① LV-WECU 850-2,0-1  
LV-WECU 850-3,0-1  
LV-WECU 850-5,0-1

Технические характеристики		Ед. изм.	850-2,0-1	850-3,0-1	850-5,0-1
Нагреватель	Число фаз/напряжение/частота	Ф/В/Гц	1/230/50	1/230/50	2/400/50
	Тепловая мощность	кВт	2,0	3,0	5,0
	Мин. скорость воздушного потока	м/с	1,5	1,5	1,5
	Регулятор мощности		EKR 6.1	EKR 6.1	EKR 6.1
Вентилятор	Число фаз/напряжение/частота	Ф/В/Гц	1/230/50	1/230/50	1/230/50
	Номинальный ток	А	0,98	0,98	0,98
	Число оборотов в минуту	об./мин	2000	2000	2000
	Потребляемая мощность	кВт	0,25	0,25	0,25
	Степень защиты двигателя		IP-44	IP-44	IP-44
	Расход воздуха	м³/ч	780	780	780
	Регулятор скорости		TGRV 2/MTY 1,5	TGRV 2/MTY 1,5	TGRV 2/MTY 1,5
Степень защиты клеммной коробки			IP-54	IP-54	IP-54
Автоматическое управление			Не встроено	Не встроено	Не встроено
Класс очистки			F5	F5	F5
Уровень звукового давления к окружению (1 метр)		дБА	46	46	46
№ схемы подключения			№ 1	№ 1	№ 2



Схема подключения № 1



Схема подключения № 2



C – вентилятор  
D – электрический нагреватель

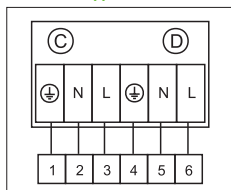
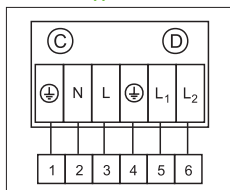

# LV-WECU 850-6,0/9,0/12,0

## Приточный вентагрегат с электрическим нагревателем

**Новинка!**



### Область применения

- Используются в системах приточной вентиляции зданий бытового, общественного или административного назначения.
- Наличие тепло-звукоизоляционного слоя позволяет применять вентагрегат в помещениях с высокими требованиями к уровню шума.

### Описание

- Оснащаются радиальными однофазными вентиляторами с внешним ротором производства фирмы Ziehl-Abegg (Германия).
- Электродвигатели имеют встроенные в обмотки термодатчики с автоматическим перезапуском.
- В установках используются электрические нагреватели, оснащенные двумя термостатами защиты от перегрева.
- Максимальная температура воздуха 50 °С.
- Минимальная скорость воздушного потока через нагреватель 1,5 м/с.
- Фильтр карманный, класс очистки F5.
- Максимально допустимая влажность перемещаемого воздуха не более 70 %.

### Управление

- Регулирование оборотов осуществляется с помощью плавного (бесступенчатого) регулятора скорости или 5-ступенчатого трансформатора (регуляторы скорости заказываются отдельно).
- Регулирование температуры осуществляется при помощи регулятора мощности нагрева (регулятор мощности заказывается отдельно).

### Конструкция

- Корпус изготавливается из оцинкованной стали.
- Изоляция на основе минеральной ваты толщиной 50 мм.
- Крышка крепится легкоотстегивающимися шарнирами.

### Монтаж

- Устанавливается за подвесным потолком или на стене. Разрешается любое пространственное расположение LV-WECU. При установке вентагрегата необходимо обеспечить возможность снятия сервисной крышки для замены фильтра.

### Качество и безопасность

- Сертификат соответствия в системе ГОСТ Р.

**LV - WECU 850 - 6,0 - 1**

1 2 3 4 5

- 1 **LV** - вентиляционное оборудование торговой марки LESSAR
- 2 **WECU** - компактный вентагрегат приточного типа со встроенным водяным или электрическим калорифером
- 3 **850** - типоразмер вентагрегата
- 4 **6,0** - тепловая мощность нагрева, кВт
- 5 **1** - число фаз вентилятора

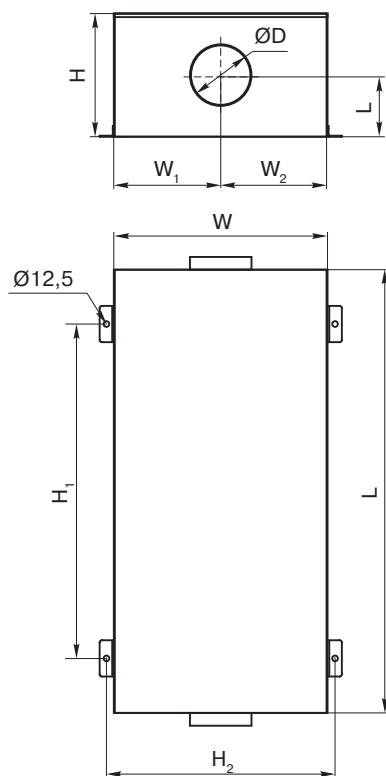

Тип вентагрегата	Размеры, мм								
	W	W <sub>1</sub>	W <sub>2</sub>	C	L	H	ØD	H <sub>1</sub>	H <sub>2</sub>
LV-WECU 850-6,0/9,0/12,0	464	230	230	216	1100	400	200	800	500

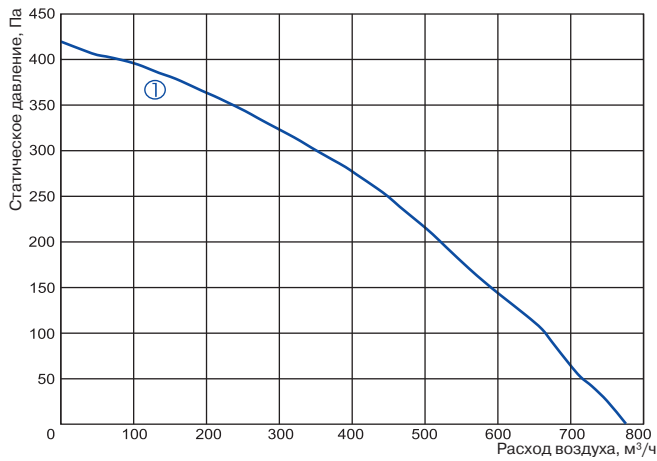

① LV-WECU 850-6,0-1  
LV-WECU 850-9,0-1  
LV-WECU 850-12,0-1

Технические характеристики		Ед. изм.	850-6,0-1	850-9,0-1	850-12,0-1
Нагреватель	Число фаз/напряжение/частота	Ф/В/Гц	2/400/50	3/400/50	3/400/50
	Тепловая мощность	кВт	6,0	9,0	12,0
	Мин. скорость воздушного потока	м/с	1,5	1,5	1,5
	Регулятор мощности		EKR 6.1	EKR 15.1	EKR 15.1
Вентилятор	Число фаз/напряжение/частота	Ф/В/Гц	1/230/50	1/230/50	1/230/50
	Номинальный ток	А	0,98	0,98	0,98
	Число оборотов в минуту	об./мин	2000	2000	2000
	Потребляемая мощность	кВт	0,25	0,25	0,25
	Степень защиты двигателя		IP-44	IP-44	IP-44
	Расход воздуха	м³/ч	780	780	780
	Регулятор скорости		TGRV 2/MTY 1,5	TGRV 2/MTY 1,5	TGRV 2/MTY 1,5
Степень защиты клеммной коробки			IP-54	IP-54	IP-54
Автоматическое управление			Не встроено	Не встроено	Не встроено
Класс очистки			F5	F5	F5
Уровень звукового давления к окружению (1 метр)		дБА	46	46	46
№ схемы подключения			№ 2	№ 3	№ 3



Схема подключения № 2



Схема подключения № 3



C – вентилятор  
D – электрический нагреватель



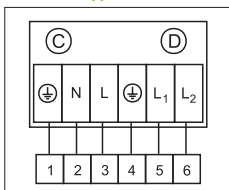
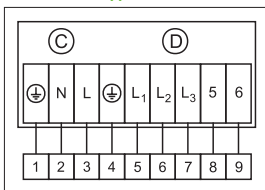

# LV-WECU 1000-2,4/5,0

## Приточный вентагрегат с электрическим нагревателем



### Область применения

- Используются в системах приточной вентиляции зданий бытового, общественного или административного назначения.
- Наличие тепло-звукоизоляционного слоя позволяет применять вентагрегат в помещениях с высокими требованиями к уровню шума.

### Описание

- Оснащаются радиальными одно- и трехфазными вентиляторами с внешним ротором производства фирмы Ziehl-Abegg (Германия).
- Электродвигатели имеют встроенные в обмотки термодатчики с автоматическим перезапуском.
- В установках используются электрические нагреватели, оснащенные двумя термостатами защиты от перегрева.
- Максимальная температура воздуха 50 °С.
- Минимальная скорость воздушного потока через нагреватель 1,5 м/с.
- Фильтр карманный, класс очистки F5.
- Максимально допустимая влажность перемещаемого воздуха не более 70 %.

### Управление

- Регулирование оборотов осуществляется с помощью плавного (бесступенчатого) регулятора скорости или 5-ступенчатого трансформатора (регуляторы скорости заказываются отдельно).
- Регулирование температуры осуществляется при помощи регулятора мощности нагрева (регулятор мощности заказывается отдельно).

### Конструкция

- Корпус изготавливается из оцинкованной стали.
- Изоляция на основе минеральной ваты толщиной 50 мм.
- Крышка крепится легкоотстегивающимися шарнирами.

### Монтаж

- Устанавливается за подвесным потолком или на стене. Разрешается любое пространственное расположение LV-WECU. При установке вентагрегата необходимо обеспечить возможность снятия сервисной крышки для замены фильтра.

### Качество и безопасность

- Сертификат соответствия в системе ГОСТ Р.

**LV - WECU 1000 - 2,4 - 1**

1                    2                    3                    4                    5

- 1 **LV** - вентиляционное оборудование торговой марки LESSAR
- 2 **WECU** - компактный вентагрегат приточного типа со встроенным водяным или электрическим калорифером
- 3 **1000** - типоразмер вентагрегата
- 4 **2,4** - тепловая мощность нагрева, кВт
- 5 **1** - число фаз вентилятора

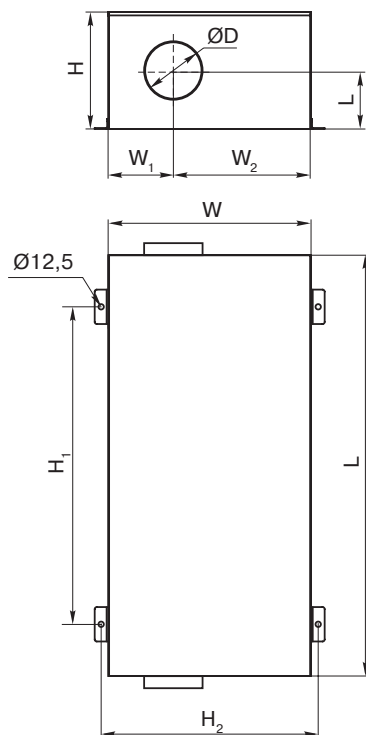

Тип вентагрегата	Размеры, мм								
	W	W <sub>1</sub>	W <sub>2</sub>	C	L	H	ØD	H <sub>1</sub>	H <sub>2</sub>
LV-WECU 1000-2,4	614	210	400	198	1150	400	250	850	650
LV-WECU 1000-5,0	614	210	400	198	1300	400	250	900	650

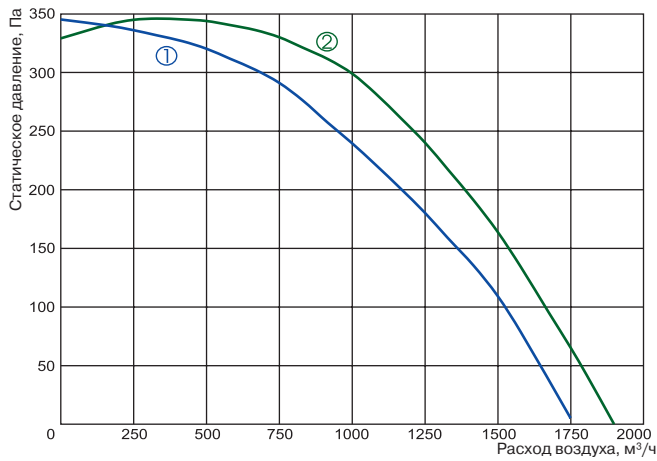

- ① LV-WECU 1000-2,4-1  
LV-WECU 1000-5,0-1
- ② LV-WECU 1000-2,4-3  
LV-WECU 1000-5,0-3

Технические характеристики		Ед. изм.	1000-2,4-1	1000-2,4-3	1000-5,0-1	1000-5,0-3
Нагреватель	Число фаз/напряжение/частота	Ф/В/Гц	1/230/50	1/230/50	2/400/50	2/400/50
	Тепловая мощность	кВт	2,4	2,4	5	5
	Мин. скорость воздушного потока	м/с	1,5	1,5	1,5	1,5
	Регулятор мощности		EKR 6.1	EKR 6.1	EKR 6.1	EKR 6.1
Вентилятор	Число фаз/напряжение/частота	Ф/В/Гц	1/230/50	3/400/50	1/230/50	3/400/50
	Номинальный ток	А	3,0	1,9	3,0	1,9
	Число оборотов в минуту	об./мин	1190	1380	1190	1380
	Потребляемая мощность	кВт	0,69	0,93	0,69	0,93
	Степень защиты двигателя		IP-54	IP-54	IP-54	IP-54
	Регулятор скорости		TGRV 5	TGRT 3	TGRV 5	TGRT 3
Степень защиты клеммной коробки			IP-54	IP-54	IP-54	IP-54
Автоматическое управление			Не встроено	Не встроено	Не встроено	Не встроено
Класс очистки			F5	F5	F5	F5
Уровень звукового давления к окружению (1 метр)		дБА	52	52	52	52
Масса		кг	75	75	75	75
№ схемы подключения			№ 4	№ 5	№ 6	№ 7

Схема подключения № 4



Схема подключения № 5



Схема подключения № 6

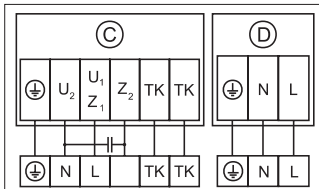

Схема подключения № 7

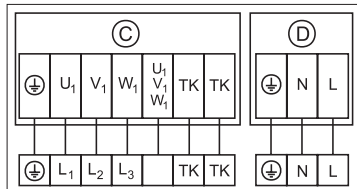

С – вентилятор  
D – электрический нагреватель

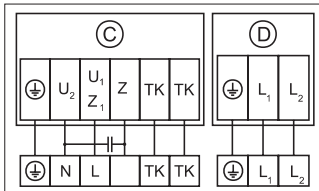
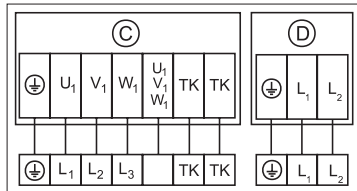

LV-SDC  
стр. 141



TGRV  
стр. 201



TGRT  
стр. 202



EKR 6,1  
стр. 203



TJ-K10K  
стр. 210



DTV 500  
стр. 211

# LV-WECU 1000-9,0/12,0

## Приточный вентагрегат с электрическим нагревателем



### Область применения

- Используются в системах приточной вентиляции зданий бытового, общественного или административного назначения.
- Наличие тепло-звукоизоляционного слоя позволяет применять вентагрегат в помещениях с высокими требованиями к уровню шума.

### Описание

- Оснащаются радиальными одно- и трехфазными вентиляторами с внешним ротором производства фирмы Ziehl-Abegg (Германия).
- Электродвигатели имеют встроенные в обмотки термодатчики с автоматическим перезапуском.
- В установках используются электрические нагреватели, оснащенные двумя термостатами защиты от перегрева.
- Максимальная температура воздуха 50 °С.
- Минимальная скорость воздушного потока через нагреватель 1,5 м/с.
- Фильтр карманный, класс очистки F5.
- Максимально допустимая влажность перемещаемого воздуха не более 70 %.

### Управление

- Регулирование оборотов осуществляется с помощью 5-ступенчатого трансформатора регулятор скорости заказывается отдельно).
- Регулирование температуры осуществляется при помощи регулятора мощности нагрева (регулятор мощности заказывается отдельно).

### Конструкция

- Корпус изготавливается из оцинкованной стали.
- Изоляция на основе минеральной ваты толщиной 50 мм.
- Крышка крепится легкоотстегивающимися шарнирами.

### Монтаж

- Устанавливается за подвесным потолком или на стене. Разрешается любое пространственное расположение LV-WECU. При установке вентагрегата необходимо обеспечить возможность снятия сервисной крышки для замены фильтра.

### Качество и безопасность

- Сертификат соответствия в системе ГОСТ Р.

**LV - WECU 1000 - 9,0 - 1**

1                    2                    3                    4                    5

- 1 **LV** - вентиляционное оборудование торговой марки LESSAR
- 2 **WECU** - компактный вентагрегат приточного типа со встроенным водяным или электрическим калорифером
- 3 **1000** - типоразмер вентагрегата
- 4 **9,0** - тепловая мощность нагрева, кВт
- 5 **1** - число фаз вентилятора

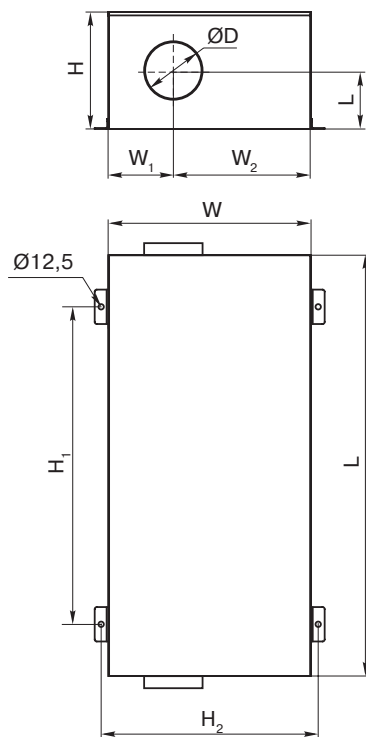

Тип вентагрегата	Размеры, мм								
	W	W <sub>1</sub>	W <sub>2</sub>	C	L	H	ØD	H <sub>1</sub>	H <sub>2</sub>
LV-WECU 1000-9,0	614	210	400	198	1400	400	250	900	650
LV-WECU 1000-12,0	614	210	400	198	1400	400	250	900	650

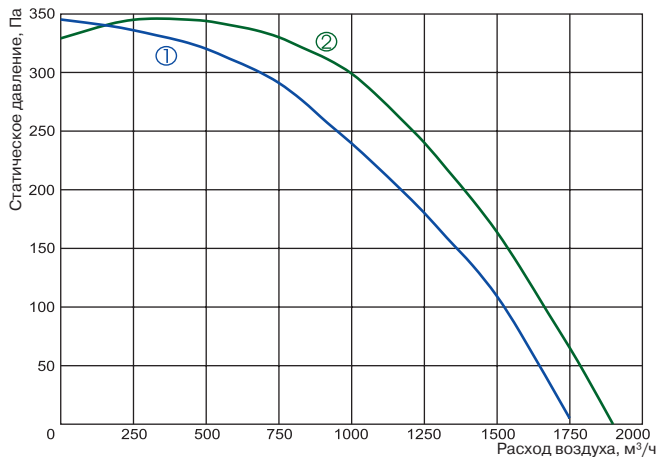

- ① LV-WECU 1000-9,0-1  
LV-WECU 1000-12,0-1
- ② LV-WECU 1000-9,0-3  
LV-WECU 1000-12,0-3



Технические характеристики		Ед. изм.	1000-9,0-1	1000-9,0-3	1000-12,0-1	1000-12,0-3
<b>Нагреватель</b>	Число фаз/напряжение/частота	Ф/В/Гц	3/400/50	3/400/50	3/400/50	3/400/50
	Тепловая мощность	кВт	9	9	12	12
	Мин. скорость воздушного потока	м/с	1,5	1,5	1,5	1,5
	Регулятор мощности		EKR 15.1	EKR 15.1	EKR 15.1P	EKR 15.1P
<b>Вентилятор</b>	Число фаз/напряжение/частота	Ф/В/Гц	1/230/50	3/400/50	1/230/50	3/400/50
	Номинальный ток	А	3,0	1,9	3,0	1,9
	Число оборотов в минуту	об./мин	1190	1380	1190	1380
	Потребляемая мощность	кВт	0,69	0,93	0,69	0,93
	Степень защиты двигателя		IP-54	IP-54	IP-54	IP-54
	Регулятор скорости		TGRV 5	TGRT 3	TGRV 5	TGRT 3
	Степень защиты клеммной коробки		IP-54	IP-54	IP-54	IP-54
Автоматическое управление		Не встроено	Не встроено	Не встроено	Не встроено	
Класс очистки		F5	F5	F5	F5	
Уровень звукового давления к окружению	дБА	52	52	52	52	
Масса	кг	75	75	75	75	
№ схемы подключения		№ 8	№ 9	№ 12	№ 13	

Схема подключения № 8

Схема подключения № 9



Схема подключения № 12



Схема подключения № 13

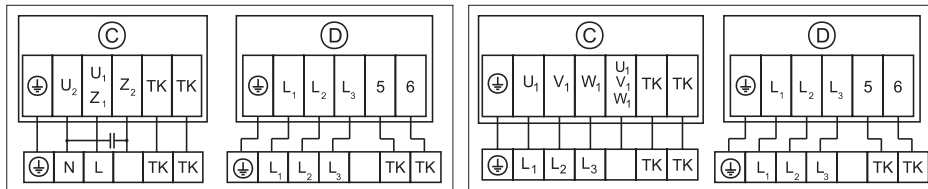

- A** – защита от перегрева (100°C) с ручным перезапуском
- B** – защита от перегрева (50°C) с автоматическим перезапуском
- C** – вентилятор
- D** – электрический нагреватель

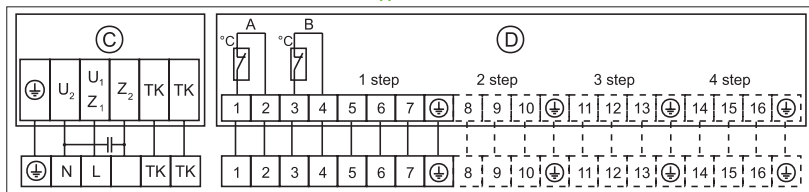
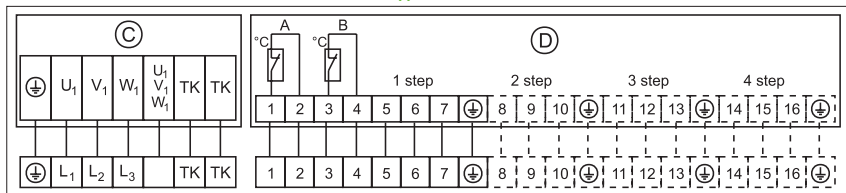

# LV-WECU 1000-W13,6

## Приточный вентагрегат с водяным нагревателем



### Область применения

- Используются в системах приточной вентиляции зданий бытового, общественного или административного назначения.
- Наличие тепло-звукоизоляционного слоя позволяет применять вентагрегат в помещениях с высокими требованиями к уровню шума.

### Описание

- Оснащаются радиальными одно- и трехфазными вентиляторами с внешним ротором производства фирмы Ziehl-Abegg (Германия).
- Электродвигатели имеют встроенные в обмотки термодатчики с автоматическим перезапуском.
- В установках используются водяные калориферы.
- Максимальная температура воздуха 50 °С.
- Минимальная скорость воздушного потока через нагреватель 1,5 м/с.
- Фильтр карманный, класс очистки F5.
- Максимально допустимая влажность перемещаемого воздуха не более 70 %.

### Управление

- Для управления вентустановкой предлагается два варианта:
  - 1) Регулятор скорости, смесительный узел, датчик давления, термостат защиты от замораживания.
  - 2) Щит управления, смесительный узел. Для вентустановки с однофазным двигателем нестандартный щит управления (требуется проектирование щита), для вентустановки с трёхфазным двигателем – LV-CM.

### Конструкция

- Корпус изготавливается из оцинкованной стали.
- Изоляция на основе минеральной ваты толщиной 50 мм.
- Крышка крепится легкоотстегивающимися шарнирами.

### Монтаж

- Устанавливается за подвесным потолком или на стене. Разрешается любое пространственное расположение LV-WECU при условии обеспечения удаления воздуха из калорифера. При установке вентагрегата необходимо обеспечить возможность снятия сервисной крышки для замены фильтра.

### Качество и безопасность

- Сертификат соответствия в системе ГОСТ Р.

**LV - WECU 1000 - W 13,6 - 1**

- 1 LV - вентиляционное оборудование торговой марки LESSAR
- 2 WECU - компактный вентагрегат приточного типа со встроенным водяным или электрическим калорифером
- 3 1000 - типоразмер вентагрегата
- 4 W - оснащён встроенным водяным калорифером
- 5 13,6 - тепловая мощность нагрева, кВт
- 6 1 - число фаз вентилятора

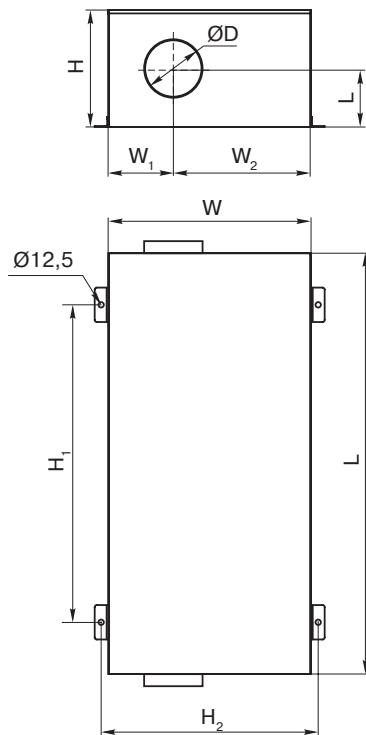

Тип вентагрегата	Размеры, мм									
	W	W <sub>1</sub>	W <sub>2</sub>	C	L	H	ØD	H <sub>1</sub>	H <sub>2</sub>	
LV-WECU-W 1000	614	210	400	198	1400	400	250	950	650	

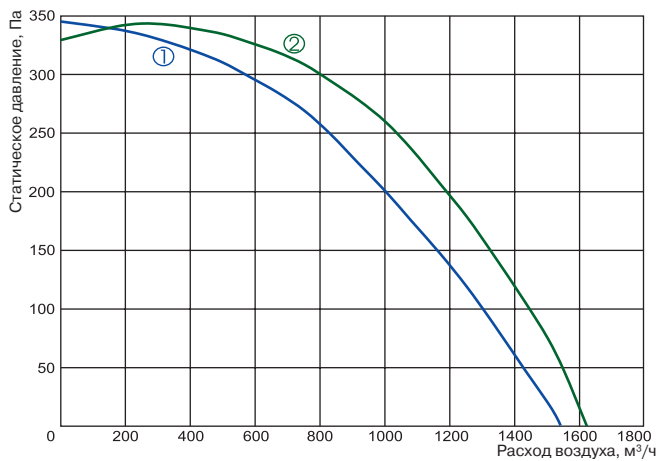

① LV-WECU 1000-W 13,6-1

② LV-WECU 1000-W 13,6-3

Технические характеристики		Ед. изм.	1000-W 13,6-1	1000-W 13,6-3
Нагреватель	Температура воды (прямая/обратная)	°С	80/60	80/60
	Тепловая мощность	кВт	13,6	13,6
	Расход воды	м³/ч	0,576	0,576
	Потеря давления воды	кПа	15,8	15,8
Вентилятор	Число фаз/напряжение/частота	Ф/В/Гц	1/230/50	3/400/50
	Номинальный ток	А	3,0	1,9
	Число оборотов в минуту	об./мин	1190	1380
	Потребляемая мощность	кВт	0,69	0,93
	Степень защиты двигателя		IP-54	IP-54
	Регулятор скорости		TGRV 5	TGRT 3
Степень защиты клеммной коробки			IP-54	IP-54
Автоматическое управление			Не встроено	Не встроено
Класс очистки			F5	F5
Уровень звукового давления к окружению		дБА	52	52
Масса		кг	78	78
№ схемы подключения			№ 14	№ 15



Схема подключения № 14

Схема подключения № 15

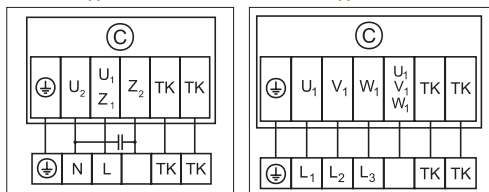

C – вентилятор



# LV-WECU 2000-6,0/15,0/21,0

## Приточный вентагрегат с электрическим нагревателем



### Область применения

- Используются в системах приточной вентиляции зданий бытового, общественного или административного назначения.
- Наличие тепло-звукоизоляционного слоя позволяет применять вентагрегат в помещениях с высокими требованиями к уровню шума.

### Описание

- Оснащаются радиальными одно- и трехфазными вентиляторами с внешним ротором производства фирмы Ziehl-Abegg (Германия).
- Электродвигатели имеют встроенные в обмотки термодатчики с автоматическим перезапуском.
- В установках используются электрические нагреватели, оснащенные двумя термостатами защиты от перегрева.
- Максимальная температура воздуха 50 °С.
- Минимальная скорость воздушного потока через нагреватель 1,5 м/с.
- Фильтр карманный, класс очистки F5.
- Максимально допустимая влажность перемещаемого воздуха не более 70 %.

### Управление

- Регулирование оборотов осуществляется с помощью 5-ступенчатого трансформатора (регулятор скорости заказывается отдельно).
- Регулирование температуры осуществляется при помощи регулятора мощности нагрева (регулятор мощности заказывается отдельно).

### Конструкция

- Корпус изготавливается из оцинкованной стали.
- Изоляция на основе минеральной ваты толщиной 50 мм.
- Крышка крепится легкостегивающимися шарнирами.

### Монтаж

- Устанавливается за подвесным потолком или на стене. Разрешается любое пространственное расположение LV-WECU. При установке вентагрегата необходимо обеспечить возможность снятия сервисной крышки для замены фильтра.

### Качество и безопасность

- Сертификат соответствия в системе ГОСТ Р.

### LV - WECU 2000 - 6,0 - 1

1 2 3 4 5

- 1 LV - вентиляционное оборудование торговой марки LESSAR
- 2 WECU - компактный вентагрегат приточного типа со встроенным водяным или электрическим калорифером
- 3 2000 - типоразмер вентагрегата
- 4 6,0 - тепловая мощность нагрева, кВт
- 5 1 - число фаз вентилятора

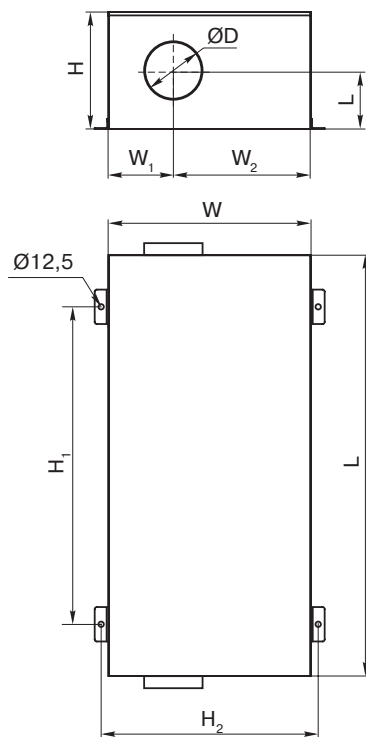

Тип вентагрегата	Размеры, мм								
	W	W <sub>1</sub>	W <sub>2</sub>	C	L	H	ØD	H <sub>1</sub>	H <sub>2</sub>
LV-WECU 2000	704	285	415	256	1500	500	315	1000	740

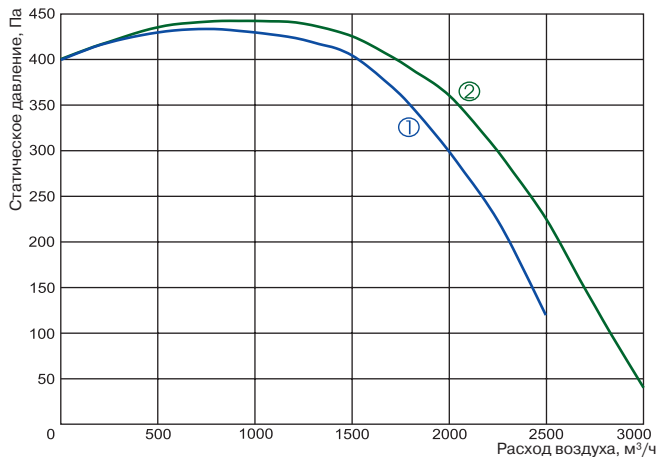

- ① LV-WECU 2000-6,0-1  
LV-WECU 2000-15,0-1  
LV-WECU 2000-21,0-1
- ② LV-WECU 2000-6,0-3  
LV-WECU 2000-15,0-3  
LV-WECU 2000-21,0-3

Технические характеристики		Ед. изм.	2000-6,0-1	2000-6,0-3	2000-15,0-1	2000-15,0-3	2000-21,0-1	2000-21,0-3
<b>Нагреватель</b>	Число фаз/напряжение/частота	Ф/В/Гц	2/400/50	2/400/50	3/400/50	3/400/50	3/400/50	3/400/50
	Тепловая мощность	кВт	6	6	15	15	21 (9+12)	21 (9+12)
	Мин. скорость воздушного потока	м/с	1,5	1,5	1,5	1,5	1,5	1,5
	Регулятор мощности		EKR 6.1	EKR 6.1	EKR 15.1	EKR 15.1	EKR 15.1P	EKR 15.1P
<b>Вентилятор</b>	Число фаз/напряжение/частота	Ф/В/Гц	1/230/50	3/400/50	1/230/50	3/400/50	1/230/50	3/400/50
	Номинальный ток	А	5,1	2,6	5,1	2,6	5,1	2,6
	Число оборотов в минуту	об./мин	1210	1310	1210	1310	1210	1310
	Потребляемая мощность	кВт	1,15	1,5	1,15	1,5	1,15	1,5
	Степень защиты двигателя		IP-54	IP-54	IP-54	IP-54	IP-54	IP-54
	Регулятор скорости		TGRV 11	TGRT 4	TGRV 11	TGRT 4	TGRV 11	TGRT 4
	Степень защиты клеммной коробки		IP-54	IP-54	IP-54	IP-54	IP-54	IP-54
Автоматическое управление		Не встроено	Не встроено	Не встроено	Не встроено	Не встроено	Не встроено	
Класс очистки		F5	F5	F5	F5	F5	F5	
Уровень звукового давления к окружению	дБА	54	54	54	54	54	54	
Масса	кг	98	98	98	98	98	98	
№ схемы подключения		№ 10	№ 11	№ 12	№ 13	№ 12	№ 13	

Схема подключения № 10



Схема подключения № 11



Схема подключения № 12

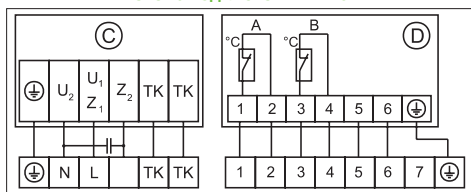

Схема подключения № 13

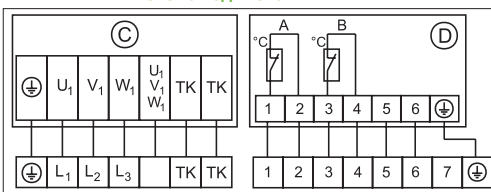

- A** – защита от перегрева (100°C) с ручным перезапуском
- B** – защита от перегрева (50°C) с автоматическим перезапуском
- C** – вентилятор
- D** – электрический нагреватель



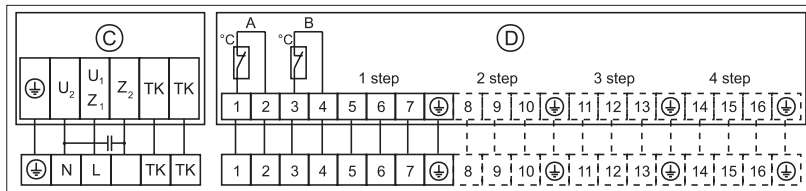
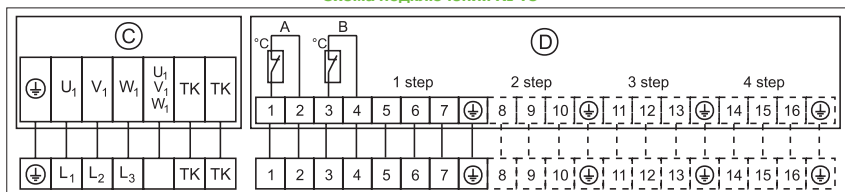
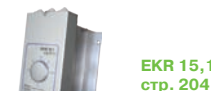

# LV-WECU 2000-W 27,2

## Приточный вентагрегат с водяным нагревателем



### Область применения

- Используются в системах приточной вентиляции зданий бытового, общественного или административного назначения.
- Наличие тепло-звукоизоляционного слоя позволяет применять вентагрегат в помещениях с высокими требованиями к уровню шума.

### Описание

- Оснащаются радиальными одно- и трехфазными вентиляторами с внешним ротором производства фирмы Ziehl-Abegg (Германия).
- Электродвигатели имеют встроенные в обмотки термодатчики с автоматическим перезапуском.
- В установках используются водяные калориферы.
- Максимальная температура воздуха 50 °С.
- Минимальная скорость воздушного потока через нагреватель 1,5 м/с.
- Фильтр карманный, класс очистки F5.
- Максимально допустимая влажность перемещаемого воздуха не более 70 %.

### Управление

- Для управления вентустановкой предлагается два варианта:
  - 1) Регулятор скорости, смесительный узел, датчик давления, термостат защиты от замораживания.
  - 2) Щит управления, смесительный узел. Для вентустановки с однофазным двигателем нестандартный щит управления (требуется проектирование щита), для вентустановки с трёхфазным двигателем – LV-CM.

### Конструкция

- Корпус изготавливается из оцинкованной стали.
- Изоляция на основе минеральной ваты толщиной 50 мм.
- Крышка крепится легкоотстегивающимися шарнирами.

### Монтаж

- Устанавливается за подвесным потолком или на стене. Разрешается любое пространственное расположение LV-WECU при условии обеспечения удаления воздуха из калорифера. При установке вентагрегата необходимо обеспечить возможность снятия сервисной крышки для замены фильтра.

### Качество и безопасность

- Сертификат соответствия в системе ГОСТ Р.

**LV - WECU 2000 - W 27,2 - 1**

1                    2                    3                    4                    5                    6

- 1 **LV** - вентиляционное оборудование торговой марки LESSAR
- 2 **WECU** - компактный вентагрегат приточного типа со встроенным водяным или электрическим калорифером
- 3 **2000** - типоразмер вентагрегата
- 4 **W** - оснащён встроенным водяным калорифером
- 5 **27,2** - тепловая мощность нагрева, кВт
- 6 **1** - число фаз вентилятора

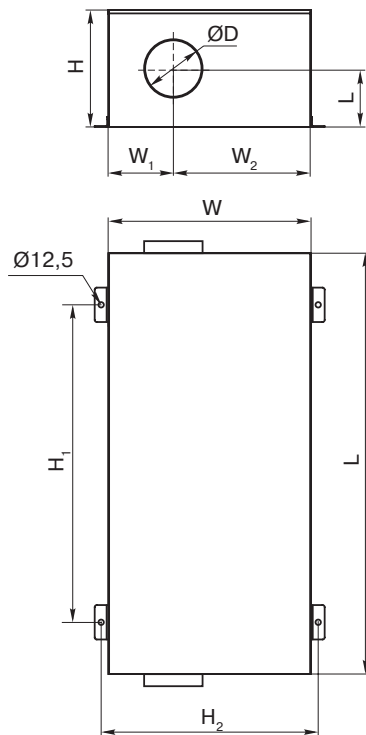

Тип вентагрегата	Размеры, мм								
	W	W <sub>1</sub>	W <sub>2</sub>	C	L	H	ØD	H <sub>1</sub>	H <sub>2</sub>
LV-WECU-W 2000	704	285	415	256	1500	500	315	1000	740

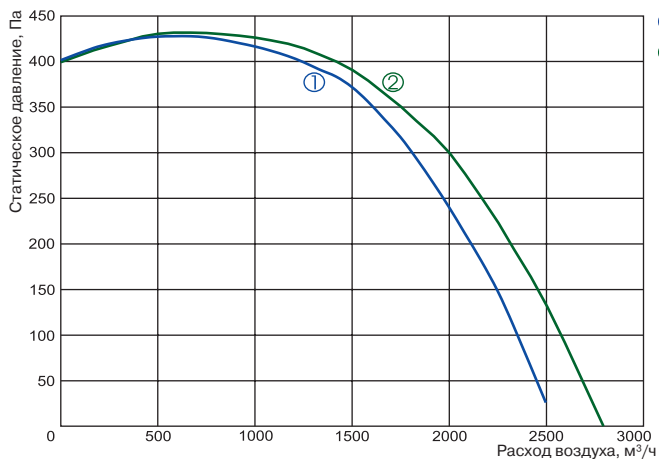

① LV-WECU 2000-W 27,2-1

② LV-WECU 2000-W 27,2-3

Технические характеристики		Ед. изм.	2000-W 27,2-1	2000-W 27,2-3
<b>Нагреватель</b>	Температура воды (прямая/обратная)	°С	80/60	80/60
	Тепловая мощность	кВт	27,2	27,2
	Расход воды	м³/ч	1,152	1,152
	Потеря давления воды	кПа	9,6	9,6
<b>Вентилятор</b>	Число фаз/напряжение/частота	Ф/В/Гц	1/230/50	3/400/50
	Номинальный ток	А	5,1	2,6
	Число оборотов в минуту	об./мин	1210	1310
	Потребляемая мощность	кВт	1,15	1,5
	Степень защиты двигателя		IP-54	IP-54
	Регулятор скорости		TGRV 11	TGRT 4
Степень защиты клеммной коробки			IP-54	IP-54
Автоматическое управление			Не встроено	Не встроено
Класс очистки			F5	F5
Уровень звукового давления к окружению		дБА	54	54
Масса		кг	103	103
№ схемы подключения			№ 14	№ 15



Схема подключения № 14

Схема подключения № 15

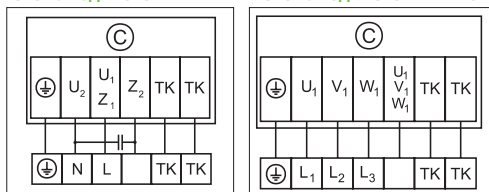

С – вентилятор



# LV-WECU 3000-15,0/21,0

## Приточный вентагрегат с электрическим нагревателем



### Область применения

- Используются в системах приточной вентиляции зданий бытового, общественного или административного назначения.
- Наличие тепло-звукоизоляционного слоя позволяет применять вентагрегат в помещениях с высокими требованиями к уровню шума.

### Описание

- Оснащаются радиальными одно- и трехфазными вентиляторами с внешним ротором производства фирмы Ziehl-Abegg (Германия).
- Электродвигатели имеют встроенные в обмотки термодатчики с автоматическим перезапуском.
- В установках используются электрические нагреватели, оснащенные двумя термостатами защиты от перегрева.
- Максимальная температура воздуха 50 °С.
- Минимальная скорость воздушного потока через нагреватель 1,5 м/с.
- Фильтр карманный, класс очистки F5.
- Максимально допустимая влажность перемещаемого воздуха не более 70 %.

### Управление

- Регулирование оборотов осуществляется с помощью 5-ступенчатого трансформатора (регулятор скорости заказывается отдельно).
- Регулирование температуры осуществляется при помощи регулятора мощности нагрева (регулятор мощности заказывается отдельно).

### Конструкция

- Корпус изготавливается из оцинкованной стали.
- Изоляция на основе минеральной ваты толщиной 50 мм.
- Крышка крепится легкостегивающимися шарнирами.

### Монтаж

- Устанавливается за подвесным потолком или на стене. Разрешается любое пространственное расположение LV-WECU. При установке вентагрегата необходимо обеспечить возможность снятия сервисной крышки для замены фильтра.

### Качество и безопасность

- Сертификат соответствия в системе ГОСТ Р.

**LV - WECU 3000 - 15,0 - 1**

1                    2                    3                    4                    5

- 1 **LV** - вентиляционное оборудование торговой марки LESSAR
- 2 **WECU** - компактный вентагрегат приточного типа со встроенным водяным или электрическим калорифером
- 3 **3000** - типоразмер вентагрегата
- 4 **15,0** - тепловая мощность нагрева, кВт
- 5 **1** - число фаз вентилятора

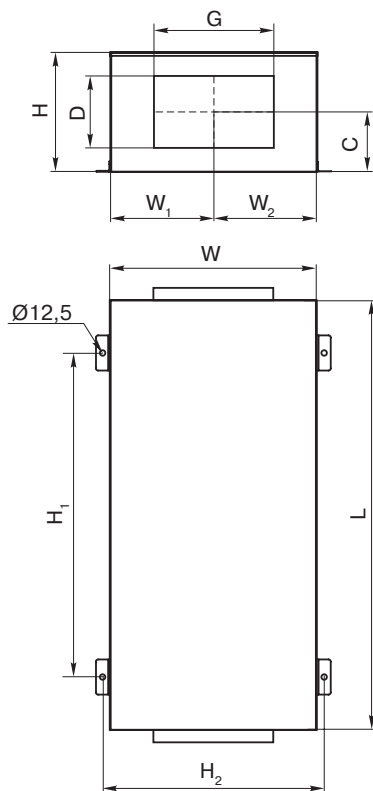

Тип вентагрегата	Размеры, мм									
	W	W <sub>1</sub>	W <sub>2</sub>	C	L	H	D	G	H <sub>1</sub>	H <sub>2</sub>
LV-WECU 3000	824	410	410	239	1500	500	300	500	1000	860

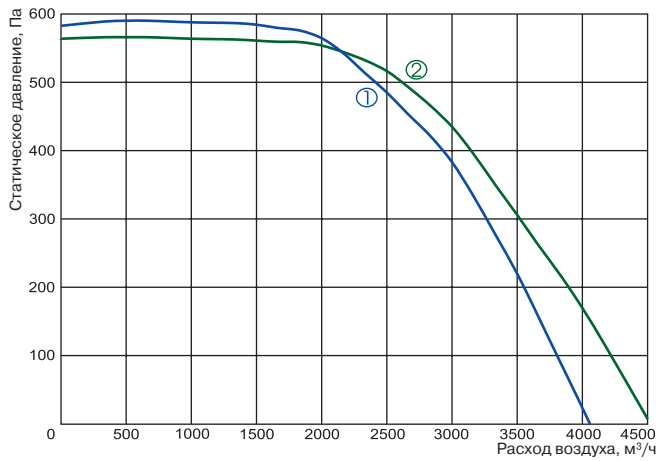

- ① LV-WECU 3000-15,0-1  
LV-WECU 3000-21,0-1
- ② LV-WECU 3000-15,0-3  
LV-WECU 3000-21,0-3



Технические характеристики		Ед. изм.	3000-15,0-1	3000-15,0-3	3000-21,0-1	3000-21,0-3
<b>Нагреватель</b>	Число фаз/напряжение/частота	Ф/В/Гц	3/400/50	3/400/50	3/400/50	3/400/50
	Тепловая мощность	кВт	15	15	21(9+12)	21(9+12)
	Мин. скорость воздушного потока	м/с	1,5	1,5	1,5	1,5
	Регулятор мощности		EKR 15.1	EKR 15.1	EKR 15.1P	EKR 15.1P
<b>Вентилятор</b>	Число фаз/напряжение/частота	Ф/В/Гц	1/230/50	3/400/50	1/230/50	3/400/50
	Номинальный ток	А	11,0	4,1	11,0	4,1
	Число оборотов в минуту	об./мин	1340	1300	1340	1300
	Потребляемая мощность	кВт	2,5	2,5	2,5	2,5
	Степень защиты двигателя		IP-54	IP-54	IP-54	IP-54
	Регулятор скорости		TGRV 14	TGRT 7	TGRV 14	TGRT 7
Степень защиты клеммной коробки			IP-54	IP-54	IP-54	IP-54
Автоматическое управление			Не встроено	Не встроено	Не встроено	Не встроено
Класс очистки			F5	F5	F5	F5
Уровень звукового давления к окружению		дБА	56	56	56	56
Масса		кг	103	103	103	103
№ схемы подключения			№ 12	№ 13	№ 12	№ 13

Схема подключения № 12



Схема подключения № 13



- A – защита от перегрева (100°C) с ручным перезапуском
- B – защита от перегрева (50°C) с автоматическим перезапуском
- C – вентилятор
- D – электрический нагреватель

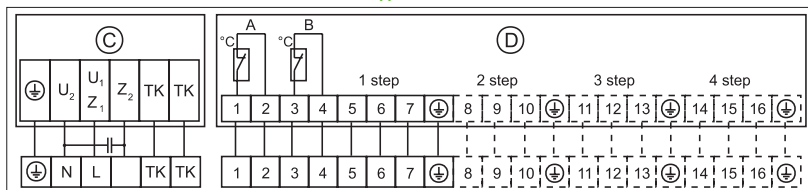
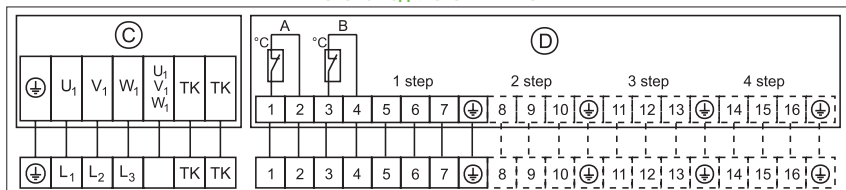

# LV-WECU 3000-30,0/39,0

## Приточный вентагрегат с электрическим нагревателем



### Область применения

- Используются в системах приточной вентиляции зданий бытового, общественного или административного назначения.
- Наличие тепло-звукоизоляционного слоя позволяет применять вентагрегат в помещениях с высокими требованиями к уровню шума.

### Описание

- Оснащаются радиальными одно- и трехфазными вентиляторами с внешним ротором производства фирмы Ziehl-Abegg (Германия).
- Электродвигатели имеют встроенные в обмотки термодатчики с автоматическим перезапуском.
- В установках используются электрические нагреватели, оснащенные двумя термостатами защиты от перегрева.
- Максимальная температура воздуха 50 °С.
- Минимальная скорость воздушного потока через нагреватель 1,5 м/с.
- Фильтр карманный, класс очистки F5.
- Максимально допустимая влажность перемещаемого воздуха не более 70 %.

### Управление

- Регулирование оборотов осуществляется с помощью 5-ступенчатого трансформатора (регулятор скорости заказывается отдельно).
- Регулирование температуры осуществляется при помощи регулятора мощности нагрева (регулятор мощности заказывается отдельно).

### Конструкция

- Корпус изготавливается из оцинкованной стали.
- Изоляция на основе минеральной ваты толщиной 50 мм.
- Крышка крепится легкостегивающимися шарнирами.

### Монтаж

- Устанавливается за подвесным потолком или на стене. Разрешается любое пространственное расположение LV-WECU. При установке вентагрегата необходимо обеспечить возможность снятия сервисной крышки для замены фильтра.

### Качество и безопасность

- Сертификат соответствия в системе ГОСТ Р.

**LV - WECU 3000 - 30,0 - 1**

1 2 3 4 5

- 1 LV - вентиляционное оборудование торговой марки LESSAR
- 2 WECU - компактный вентагрегат приточного типа со встроенным водяным или электрическим калорифером
- 3 3000 - типоразмер вентагрегата
- 4 30,0 - тепловая мощность нагрева, кВт
- 5 1 - число фаз вентилятора

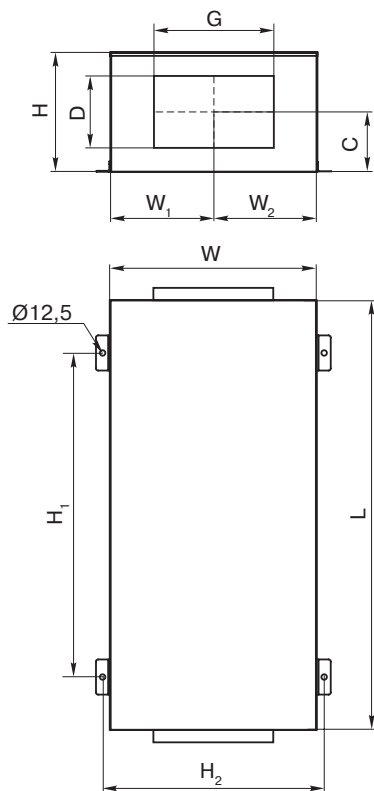

Тип вентагрегата	Размеры, мм									
	W	W <sub>1</sub>	W <sub>2</sub>	C	L	H	D	G	H <sub>1</sub>	H <sub>2</sub>
LV-WECU 3000	824	410	410	239	1500	500	300	500	1000	860

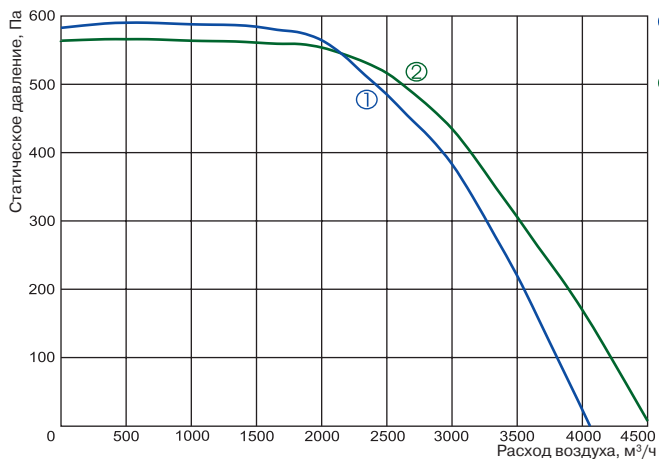

- ① LV-WECU 3000-30,0-1  
LV-WECU 3000-39,0-1
- ② LV-WECU 3000-30,0-3  
LV-WECU 3000-39,0-3



Технические характеристики		Ед. изм.	3000-30,0-1	3000-30,0-3	3000-39,0-1	3000-39,0-3
Нагреватель	Число фаз/напряжение/частота	Ф/В/Гц	3/400/50	3/400/50	3/400/50	3/400/50
	Тепловая мощность	кВт	30(15+15)	30(15+15)	39(9+12+18)	39(9+12+18)
	Мин. скорость воздушного потока	м/с	1,5	1,5	1,5	1,5
	Регулятор мощности		EKR 15.1P	EKR 15.1P	EKR 15.1P	EKR 15.1P
Вентилятор	Число фаз/напряжение/частота	Ф/В/Гц	1/230/50	3/400/50	1/230/50	3/400/50
	Номинальный ток	А	11,0	4,1	11,0	4,1
	Число оборотов в минуту	об./мин	1340	1300	1340	1300
	Потребляемая мощность	кВт	2,5	2,5	2,5	2,5
	Степень защиты двигателя		IP-54	IP-54	IP-54	IP-54
	Регулятор скорости		TGRV 14	TGRT 7	TGRV 14	TGRT 7
Степень защиты клеммной коробки			IP-54	IP-54	IP-54	IP-54
Автоматическое управление			Не встроено	Не встроено	Не встроено	Не встроено
Класс очистки			F5	F5	F5	F5
Уровень звукового давления к окружению		дБА	56	56	56	56
Масса		кг	103	103	103	103
№ схемы подключения			№ 12	№ 13	№ 12	№ 13

Схема подключения № 12



Схема подключения № 13



- A – защита от перегрева (100°C) с ручным перезапуском
- B – защита от перегрева (50°C) с автоматическим перезапуском
- C – вентилятор
- D – электрический нагреватель

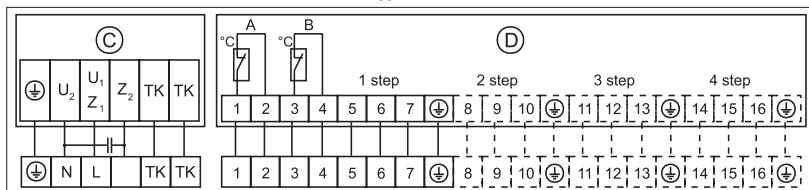
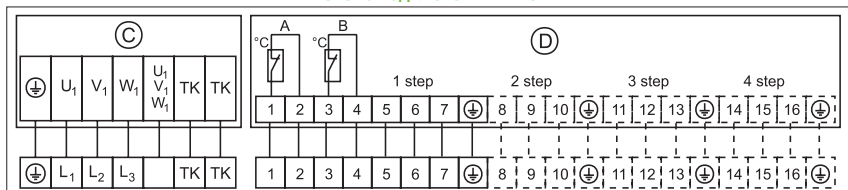

# LV-WECU 3000-W 40,8

## Приточный вентагрегат с водяным нагревателем



### Область применения

- Используются в системах приточной вентиляции зданий бытового, общественного или административного назначения.
- Наличие тепло-звукоизоляционного слоя позволяет применять вентагрегат в помещениях с высокими требованиями к уровню шума.

### Описание

- Оснащаются радиальными одно- и трехфазными вентиляторами с внешним ротором производства фирмы Ziehl-Abegg (Германия).
- Электродвигатели имеют встроенные в обмотки термодатчики с автоматическим перезапуском.
- В установках используются водяные калориферы.
- Максимальная температура воздуха 50 °С.
- Минимальная скорость воздушного потока через нагреватель 1,5 м/с.
- Фильтр карманный, класс очистки F5.
- Максимально допустимая влажность перемещаемого воздуха не более 70 %.

### Управление

- Для управления вентустановкой предлагается два варианта:
  - 1) Регулятор скорости, смесительный узел, датчик давления, термостат защиты от замораживания.
  - 2) Щит управления, смесительный узел. Для вентустановки с однофазным двигателем нестандартный щит управления (требуется проектирование щита), для вентустановки с трёхфазным двигателем – LV-CM.

### Конструкция

- Корпус изготавливается из оцинкованной стали.
- Изоляция на основе минеральной ваты толщиной 50 мм.
- Крышка крепится легкоотстегивающимися шарнирами.

### Монтаж

- Устанавливается за подвесным потолком или на стене. Разрешается любое пространственное расположение LV-WECU при условии обеспечения удаления воздуха из калорифера. При установке вентагрегата необходимо обеспечить возможность снятия сервисной крышки для замены фильтра.

### Качество и безопасность

- Сертификат соответствия в системе ГОСТ Р.

**LV - WECU 2000 - W 27,2 - 1**

1                    2                    3                    4                    5                    6

- 1 LV - вентиляционное оборудование торговой марки LESSAR
- 2 WECU - компактный вентагрегат приточного типа со встроенным водяным или электрическим калорифером
- 3 2000 - типоразмер вентагрегата
- 4 W - оснащён встроенным водяным калорифером
- 5 27,2 - тепловая мощность нагрева, кВт
- 6 1 - число фаз вентилятора

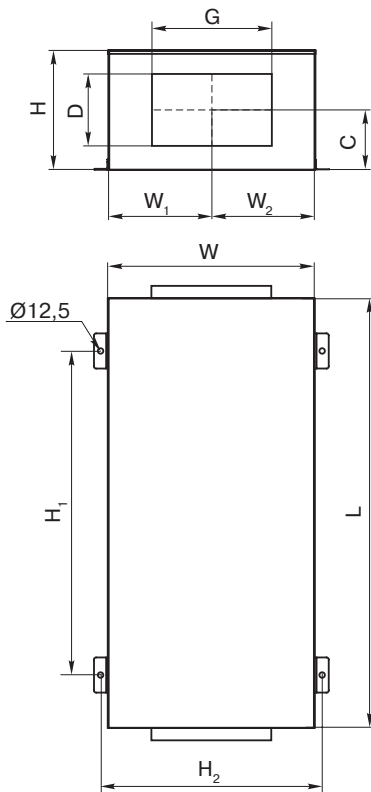

Тип вентагрегата	Размеры, мм									
	W	W <sub>1</sub>	W <sub>2</sub>	C	L	H	D	G	H <sub>1</sub>	H <sub>2</sub>
LV-WECU-W 3000	824	410	410	239	1500	500	300	500	1000	860

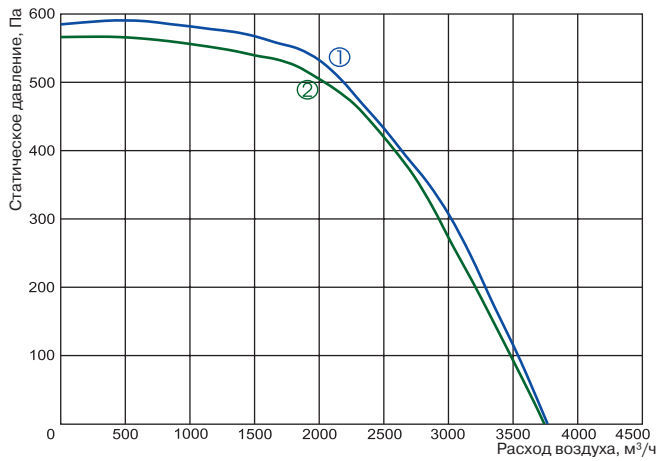

- ① LV-WECU 3000-W 40,8-1
- ② LV-WECU 3000-W 40,8-3



Технические характеристики		Ед. изм.	3000-W 40,8-1	3000-W 40,8-3
<b>Нагреватель</b>	Температура воды (прямая/обратная)	°С	80/60	80/60
	Тепловая мощность	кВт	40,8	40,8
	Расход воды	м³/ч	1,764	1,764
	Потеря давления воды	кПа	5,7	5,7
<b>Вентилятор</b>	Число фаз/напряжение/частота	Ф/В/Гц	1/230/50	3/400/50
	Номинальный ток	А	11,0	4,10
	Число оборотов в минуту	об./мин	1340	1300
	Потребляемая мощность	кВт	2,5	2,5
	Степень защиты двигателя		IP-54	IP-54
	Регулятор скорости		TGRV 14	TGRT 7
	Степень защиты клеммной коробки		IP-54	IP-54
	Автоматическое управление		Не встроено	Не встроено
Класс очистки		F5	F5	
Уровень звукового давления к окружению	дБА	56	56	
Масса	кг	110	110	
№ схемы подключения		№ 14	№ 15	

Схема подключения № 14

Схема подключения № 15

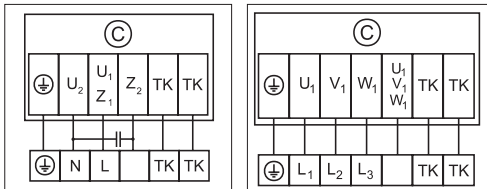

С – вентилятор



TGRV  
стр. 201



TGRT  
стр. 202



DTV 500  
стр. 211



QAF 81,3  
стр. 209



LV-HM  
стр. 182



LV-CMW  
стр. 217



# LV-WECU 4000-21,0/27,0/39,0/54,0

## Приточный вентагрегат с электрическим нагревателем



### Область применения

- Используются в системах приточной вентиляции зданий бытового, общественного или административного назначения.
- Наличие тепло-звукоизоляционного слоя позволяет применять вентагрегат в помещениях с высокими требованиями к уровню шума.

### Описание

- Оснащаются радиальными одно- и трехфазными вентиляторами с внешним ротором производства фирмы Ziehl-Abegg (Германия).
- Электродвигатели имеют встроенные в обмотки термokonтакты с автоматическим перезапуском.
- В установках используются электрические нагреватели, оснащенные двумя термостатами защиты от перегрева.
- Максимальная температура воздуха 50 °C.
- Минимальная скорость воздушного потока через нагреватель 1,5 м/с.
- Фильтр карманный, класс очистки F5.
- Максимально допустимая влажность перемещаемого воздуха не более 70 %.

### Управление

- Регулирование оборотов осуществляется с помощью 5-ступенчатого трансформатора (регулятор скорости заказывается отдельно).
- Регулирование температуры осуществляется при помощи регулятора мощности нагрева (регулятор мощности заказывается отдельно).

### Конструкция

- Корпус изготавливается из оцинкованной стали.
- Изоляция на основе минеральной ваты толщиной 50 мм.
- Крышка крепится легкоотстегивающимися шарнирами.

### Монтаж

- Устанавливается за подвесным потолком или на стене. Разрешается любое пространственное расположение LV-WECU. При установке вентагрегата необходимо обеспечить возможность снятия сервисной крышки для замены фильтра.

### Качество и безопасность

- Сертификат соответствия в системе ГОСТ Р.

**LV - WECU 4000 - 21,0 - 3**

1                    2                    3                    4                    5

- 1 **LV** - вентиляционное оборудование торговой марки LESSAR
- 2 **WECU** - компактный вентагрегат приточного типа со встроенным водяным или электрическим калорифером
- 3 **4000** - типоразмер вентагрегата
- 4 **21,0** - тепловая мощность нагрева, кВт
- 5 **3** - число фаз вентилятора

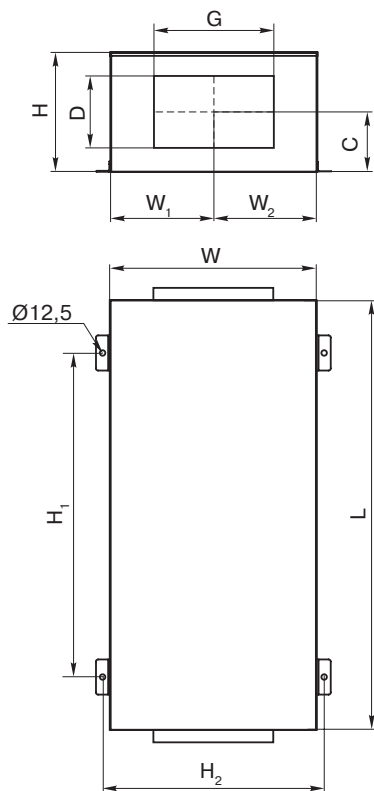

Тип вентагрегата	Размеры, мм									
	W	W <sub>1</sub>	W <sub>2</sub>	C	L	H	D	G	H <sub>1</sub>	H <sub>2</sub>
LV-WECU 4000	924	460	460	300	1700	600	400	600	1400	960

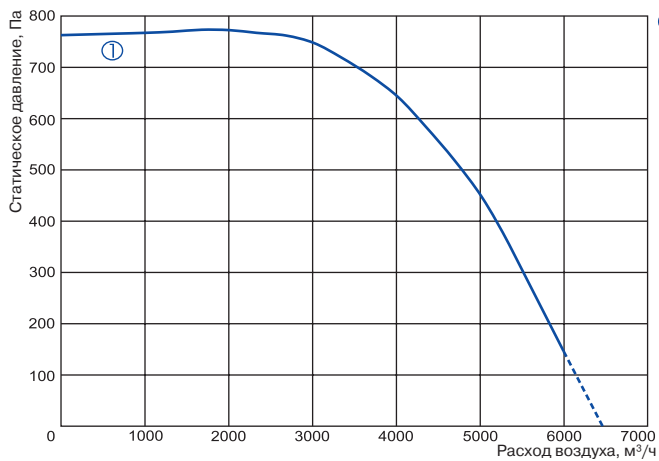

- ① LV-WECU 4000-21,0-3
- LV-WECU 4000-27,0-3
- LV-WECU 4000-39,0-3
- LV-WECU 4000-54,0-3



Технические характеристики		Ед. изм.	4000-21,0-3	4000-27,0-3	4000-39,0-3	4000-54,0-3
Нагреватель	Число фаз/напряжение/частота	Ф/В/Гц	3/400/50	3/400/50	3/400/50	3/400/50
	Тепловая мощность	кВт	21(9+12)	27(12+15)	39(9+12+18)	54(9+12+15+18)
	Мин. скорость воздушного потока	м/с	1,5	1,5	1,5	1,5
	Регулятор мощности		EKR 15.1P	EKR 15.1P	EKR 15.1P	EKR 15.1P
Вентилятор	Число фаз/напряжение/частота	Ф/В/Гц	3/400/50	3/400/50	3/400/50	3/400/50
	Номинальный ток	А	6,0	6,0	6,0	6,0
	Число оборотов в минуту	об./мин	1320	1320	1320	1320
	Потребляемая мощность	кВт	3,7	3,7	3,7	3,7
	Степень защиты двигателя		IP-54	IP-54	IP-54	IP-54
	Регулятор скорости		TGRT 11	TGRT 11	TGRT 11	TGRT 11
Степень защиты клеммной коробки			IP-54	IP-54	IP-54	IP-54
Автоматическое управление			Не встроено	Не встроено	Не встроено	Не встроено
Класс очистки			F5	F5	F5	F5
Уровень звукового давления к окружению		дБА	58	58	58	58
Масса		кг	175	175	175	175
№ схемы подключения			№ 13	№ 13	№ 13	№ 13

Схема подключения № 13

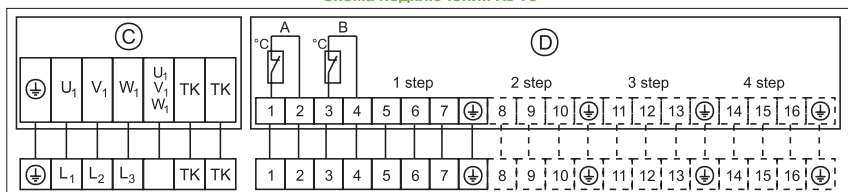

- A** – защита от перегрева (100°C) с ручным перезапуском
- B** – защита от перегрева (50°C) с автоматическим перезапуском
- C** – вентилятор
- D** – электрический нагреватель



TGRT  
стр. 202

EKR 15.1P  
стр. 205

TJ-K10K  
стр. 210

DTV 500  
стр. 211

# LV-WECU 4000-W 54,0

## Приточный вентагрегат с водяным нагревателем



### Область применения

- Используются в системах приточной вентиляции зданий бытового, общественного или административного назначения.
- Наличие тепло-звукоизоляционного слоя позволяет применять вентагрегат в помещениях с высокими требованиями к уровню шума.

### Описание

- Оснащаются радиальными одно- и трехфазными вентиляторами с внешним ротором производства фирмы Ziehl-Abegg (Германия).
- Электродвигатели имеют встроенные в обмотки термодатчики с автоматическим перезапуском.
- В установках используются водяные калориферы.
- Максимальная температура воздуха 50 °С.
- Минимальная скорость воздушного потока через нагреватель 1,5 м/с.
- Фильтр карманный, класс очистки F5.
- Максимально допустимая влажность перемещаемого воздуха не более 70 %.

### Управление

- Для управления вентустановкой предлагается два варианта:
  - 1) Регулятор скорости, смесительный узел, датчик давления, термостат защиты от замораживания.
  - 2) Щит управления, смесительный узел.

### Конструкция

- Корпус изготавливается из оцинкованной стали.
- Изоляция на основе минеральной ваты толщиной 50 мм.
- Крышка крепится легкоотстегивающимися шарнирами.

### Монтаж

- Устанавливается за подвесным потолком или на стене. Разрешается любое пространственное расположение LV-WECU при условии обеспечения удаления воздуха из калорифера. При установке вентагрегата необходимо обеспечить возможность снятия сервисной крышки для замены фильтра.

### Качество и безопасность

- Сертификат соответствия в системе ГОСТ Р.

**LV - WECU 4000 - W 54,0 - 3**

1 2 3 4 5 6

- 1 LV - вентиляционное оборудование торговой марки LESSAR
- 2 WECU - компактный вентагрегат приточного типа со встроенным водяным или электрическим калорифером
- 3 4000 - типоразмер вентагрегата
- 4 W - оснащён встроенным водяным калорифером
- 5 54,0 - тепловая мощность нагрева, кВт
- 6 3 - число фаз вентилятора

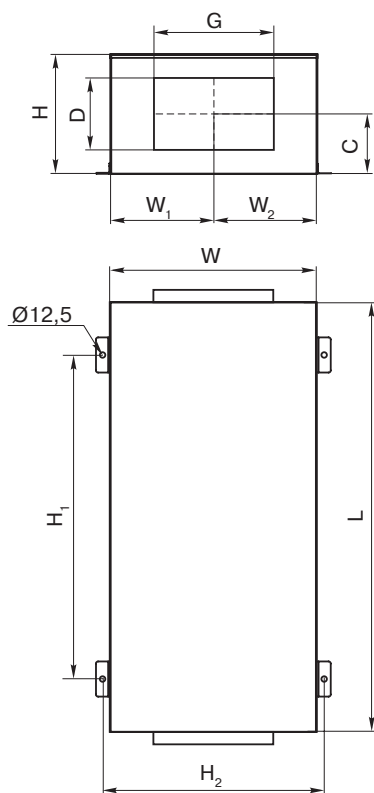

Тип вентагрегата	Размеры, мм										
	W	W <sub>1</sub>	W <sub>2</sub>	C	L	H	D	G	H <sub>1</sub>	H <sub>2</sub>	
LV-WECU-W 4000	924	460	460	300	1700	600	400	600	1400	960	

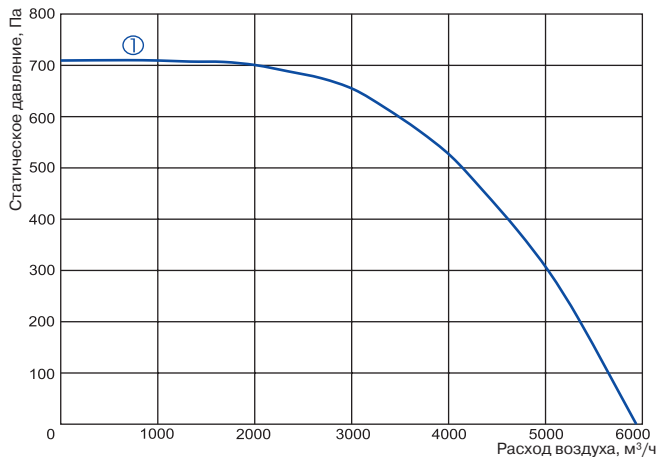

① LV-WECU 4000-W 54,0-3



LV-WDT  
стр. 120



LV-LT  
стр. 124



LV-BDTM  
стр. 130



LV-SDTA  
стр. 143

Технические характеристики		Ед. изм.	4000 -W 54,0-3
Нагреватель	Температура воды (прямая/обратная)	°С	80/60
	Тепловая мощность	кВт	54
	Расход воды	м³/ч	2,556
	Потеря давления воды	кПа	8,2
Вентилятор	Число фаз/напряжение/частота	Ф/В/Гц	3/400/50
	Номинальный ток	А	6,0
	Число оборотов в минуту	об./мин	1320
	Потребляемая мощность	кВт	3,7
	Степень защиты двигателя		IP-54
	Регулятор скорости		TGRT 11
Степень защиты клеммной коробки			IP-54
Автоматическое управление			Не встроено
Класс очистки			F5
Уровень звукового давления к окружению		дБА	58
Масса		кг	185
№ схемы подключения			№ 15

Схема подключения № 15

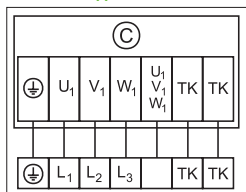

C – вентилятор



TGRT  
стр. 202



DTV 500  
стр. 211



QAF 81,3  
стр. 209



LV-HM  
стр. 182



LV-CMW  
стр. 217

# LV-WECU 400-1,2/2,0/5,0-ECO

## Приточный вентагрегат с электрическим нагревателем (исполнение ECO)



### Область применения

- Используются в системах приточной вентиляции зданий бытового, общественного или административного назначения.
- Специальное исполнение ECO обеспечивает: экономию электроэнергии, тихую работу и меньшие габаритные размеры.
- Наличие тепло-звукоизоляционного слоя позволяет применять вентагрегат в помещениях с высокими требованиями к уровню шума.

### Описание

- Оснащаются производительными и экономичными вентиляторами с электрокоммутируемыми двигателями ЕС. Электрокоммутируемые двигатели ЕС расходуют до 60 % меньше электроэнергии по сравнению со стандартными двигателями АС.
- Электродвигатели ЕС оснащаются интегрированным прогрессивным контролем и управлением.
- Электродвигатели ЕС по сравнению с обычными двигателями АС продолжают тихо работать во время регулирования их скорости вращения.
- В установках используются электрические нагреватели.
- Минимальная скорость воздушного потока через нагреватель 1,5 м/с.
- Фильтр карманный, класс очистки F5. Опционально возможна установка G3 и F7.
- Максимально допустимая влажность перемещаемого воздуха не более 70 %.
- Встроенный модуль автоматики имеет функцию управления внешним водяным охладителем и ККБ.

# ECO

### Управление

- Регулирование работы вентустановки осуществляется с помощью многофункциональных сенсорных и кнопочных пультов управления.

### Конструкция

- Корпус изготавливается из оцинкованной стали и окрашивается порошковой краской.
- Изоляция на основе минеральной ваты толщиной 30 мм.
- Сервисная дверца надежно закрывается с помощью специальных болтов.

### Монтаж

- Оснащаются специальными "лапами" для более быстрого и удобного монтажа под потолком.
- Допускается установка съемной сервисной дверцы вниз или вверх. При установке вентагрегата необходимо обеспечить возможность открывания сервисной дверцы для замены фильтра.

### Качество и безопасность

- Сертификат соответствия в системе ГОСТ Р.

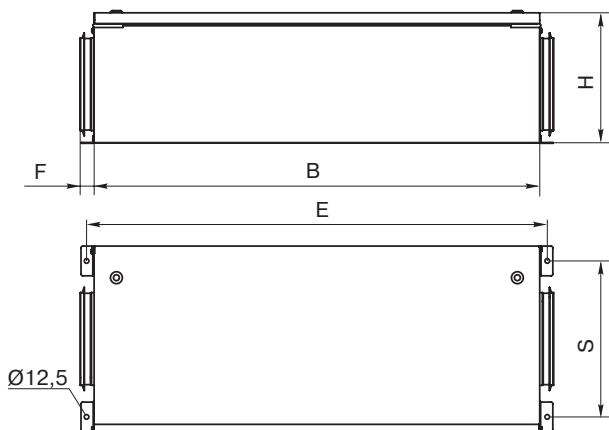
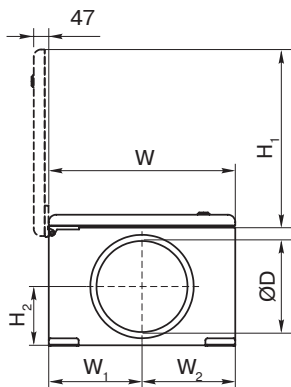

**LV - WECU 400 - 1,2 - 1 - ECO**

1      2      3      4      5      6

- 1 **LV** - вентиляционное оборудование торговой марки LESSAR
- 2 **WECU** - компактный вентагрегат приточного типа со встроенным водяным или электрическим калорифером
- 3 **400** - типоразмер вентагрегата
- 4 **1,2** - тепловая мощность нагрева, кВт
- 5 **1** - число фаз вентилятора
- 6 **ECO** - энергоэффективное исполнение

Тип вентагрегата	Размеры, мм					
	W	W <sub>1</sub>	W <sub>2</sub>	B	H	H <sub>1</sub>
LV-WECU 400-ECO	450	225	225	1130	325	427

Тип вентагрегата	Размеры, мм				
	H <sub>2</sub>	E	S	ØD	F
LV-WECU 400-ECO	157	1171	370	200	30

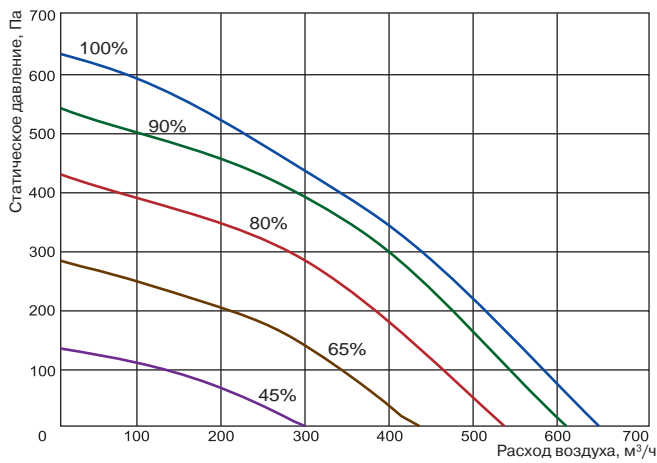

LV-WECU-400-ECO

Технические характеристики		Ед. изм.	400-1,2-1-ECO	400-2,0-1-ECO	400-5,0-1-ECO
<b>Нагреватель</b>	Число фаз/напряжение/частота	Ф/В/Гц	1/230/50	1/230/50	2/400/50
	Тепловая мощность	кВт	1,2	2,0	5,0
	Мин. скорость воздушного потока	м/с	1,5	1,5	1,5
<b>Вентилятор</b>	Число фаз/напряжение/частота	Ф/В/Гц	1/230/50	1/230/50	1/230/50
	Мощность/Номинальный ток	кВт/А	0,129/1,09	0,129/1,09	0,129/1,09
	Число оборотов в минуту	об./мин	3490	3490	3490
	Степень защиты двигателя		IP-44	IP-44	IP-44
Суммарное электрическое потребление		кВт/А	1,329/5,78	2,129/9,26	5,129/13,59
Толщина изоляции		мм	30	30	30
Автоматическое управление			Встроено	Встроено	Встроено
Класс очистки			F5	F5	F5
Масса		кг	37	37	37



LV-MDC  
стр. 119



LV-LCA  
стр. 122



LV-LCB  
стр. 123



LV-BDCM-H  
стр. 128



LV-SDC  
стр. 141



TPC  
стр. 207



UNI  
стр. 206



PRO  
стр. 206

# LV-WECU 700-2,4/5,0/9,0 ECO

## Приточный вентагрегат с электрическим нагревателем (исполнение ECO)



### Область применения

- Используются в системах приточной вентиляции зданий бытового, общественного или административного назначения.
- Специальное исполнение ECO обеспечивает: экономию электроэнергии, тихую работу и меньшие габаритные размеры.
- Наличие тепло-звукоизоляционного слоя позволяет применять вентагрегат в помещениях с высокими требованиями к уровню шума.

### Описание

- Оснащаются производительными и экономичными вентиляторами с электрокоммутируемыми двигателями ЕС. Электрокоммутируемые двигатели ЕС расходуют до 60 % меньше электроэнергии по сравнению со стандартными двигателями АС.
- Электродвигатели ЕС оснащаются интегрированным прогрессивным контролем и управлением.
- Электродвигатели ЕС по сравнению с обычными двигателями АС продолжают тихо работать во время регулирования их скорости вращения.
- В установках используются электрические нагреватели.
- Минимальная скорость воздушного потока через нагреватель 1,5 м/с.
- Фильтр карманный, класс очистки F5. Опционально возможна установка G3 и F7.
- Максимально допустимая влажность перемещаемого воздуха не более 70 %.
- Встроенный модуль автоматики имеет функцию управления внешним водяным охладителем и ККБ.

# ECO

### Управление

- Регулирование работы вентустановки осуществляется с помощью многофункциональных сенсорных и кнопочных пультов управления.

### Конструкция

- Корпус изготавливается из оцинкованной стали и окрашивается порошковой краской.
- Изоляция на основе минеральной ваты толщиной 30 мм.
- Сервисная дверца надежно закрывается с помощью специальных болтов.

### Монтаж

- Оснащаются специальными "лапами" для более быстрого и удобного монтажа под потолком.
- Допускается установка съемной сервисной дверцы вниз или вверх. При установке вентагрегата необходимо обеспечить возможность открывания сервисной дверцы для замены фильтра.

### Качество и безопасность

- Сертификат соответствия в системе ГОСТ Р.

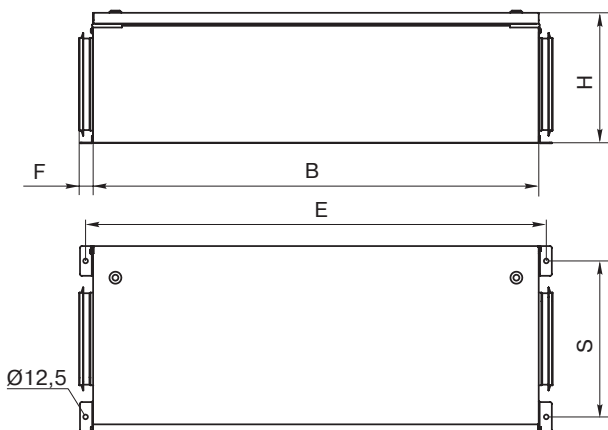
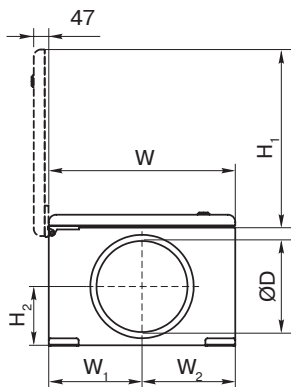

**LV - WECU 700 - 2,4 - 1 - ECO**

1 2 3 4 5 6

- 1 **LV** - вентиляционное оборудование торговой марки LESSAR
- 2 **WECU** - компактный вентагрегат приточного типа со встроенным водяным или электрическим калорифером
- 3 **700** - типоразмер вентагрегата
- 4 **2,4** - тепловая мощность нагрева, кВт
- 5 **1** - число фаз вентилятора
- 6 **ECO** - энергоэффективное исполнение

Тип вентагрегата	Размеры, мм					
	W	W <sub>1</sub>	W <sub>2</sub>	B	H	H <sub>1</sub>
LV-WECU 700-ECO	500	250	250	1200	350	477

Тип вентагрегата	Размеры, мм				
	H <sub>2</sub>	E	S	ØD	F
LV-WECU 700-ECO	157	1241	420	250	40

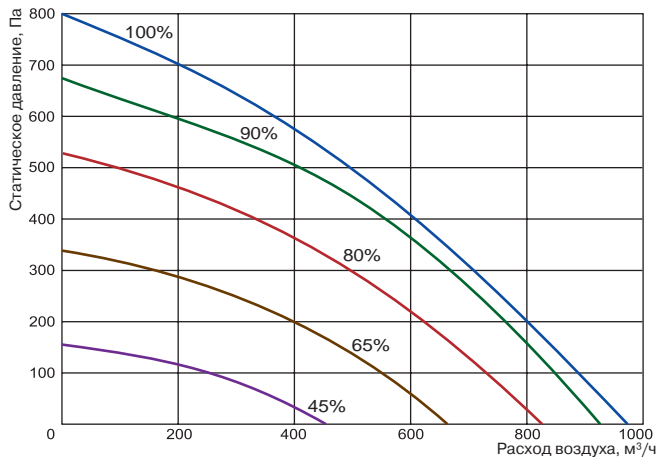

LV-WECU-700-ECO

Технические характеристики		Ед. изм.	700-2,4-1-ECO	700-5,0-1-ECO	700-9,0-1-ECO
Нагреватель	Число фаз/напряжение/частота	Ф/В/Гц	1/230/50	2/400/50	3/400/50
	Тепловая мощность	кВт	2,4	5,0	9,0
	Мин. скорость воздушного потока	м/с	1,5	1,5	1,5
Вентилятор	Число фаз/напряжение/частота	Ф/В/Гц	1/230/50	1/230/50	1/230/50
	Мощность/Номинальный ток	кВт/А	0,2/1,57	0,2/1,57	0,2/1,57
	Число оборотов в минуту	об./мин	3380	3380	3380
	Степень защиты двигателя		IP-44	IP-44	IP-44
Суммарное электрическое потребление		кВт/А	2,6/12,0	5,2/14,07	9,2/14,56
Толщина изоляции		мм	30	30	30
Автоматическое управление			Встроено	Встроено	Встроено
Класс очистки			F5	F5	F5
Масса		кг	45	45	45



LV-MDC  
стр. 119



LV-LCA  
стр. 122



LV-LCB  
стр. 123



LV-BDCM-H  
стр. 128



LV-SDC  
стр. 141



TPC  
стр. 207



UNI  
стр. 206



PRO  
стр. 206



# LV-WECU 1000-2,4/5,0/9,0/12,0-ECO

## Приточный вентагрегат с электрическим нагревателем (исполнение ECO)



### Область применения

- Используются в системах приточной вентиляции зданий бытового, общественного или административного назначения.
- Специальное исполнение ECO обеспечивает: экономию электроэнергии, тихую работу и меньшие габаритные размеры.
- Наличие тепло-звукоизоляционного слоя позволяет применять вентагрегат в помещениях с высокими требованиями к уровню шума.

### Описание

- Оснащаются производительными и экономичными вентиляторами с электрокоммутируемыми двигателями ЕС. Электрокоммутируемые двигатели ЕС расходуют до 60 % меньше электроэнергии по сравнению со стандартными двигателями АС.
- Электродвигатели ЕС оснащаются интегрированным прогрессивным контролем и управлением.
- Электродвигатели ЕС по сравнению с обычными двигателями АС продолжают тихо работать во время регулирования их скорости вращения.
- В установках используются электрические и водяные калориферы.
- Минимальная скорость воздушного потока через нагреватель 1,5 м/с.
- Фильтр карманный, класс очистки F5. Опционально возможна установка G3 и F7.
- Максимально допустимая влажность перемещаемого воздуха не более 70 %.
- Встроенный модуль автоматики имеет функцию управления внешним водяным охладителем и ККБ.

### Управление

- Регулирование работы вентустановки осуществляется с помощью многофункциональных сенсорных и кнопочных пультов управления.

### Конструкция

- Корпус изготавливается из оцинкованной стали и окрашивается порошковой краской.
- Изоляция на основе минеральной ваты толщиной 30 мм.
- Сервисная дверца надежно закрывается с помощью специальных болтов.

### Монтаж

- Оснащаются специальными "лапами" для более быстрого и удобного монтажа под потолком.
- Допускается установка съемной сервисной дверцы вниз или вверх. При установке вентагрегата необходимо обеспечить возможность открывания сервисной дверцы для замены фильтра.

### Качество и безопасность

- Сертификат соответствия в системе ГОСТ Р.

# ECO

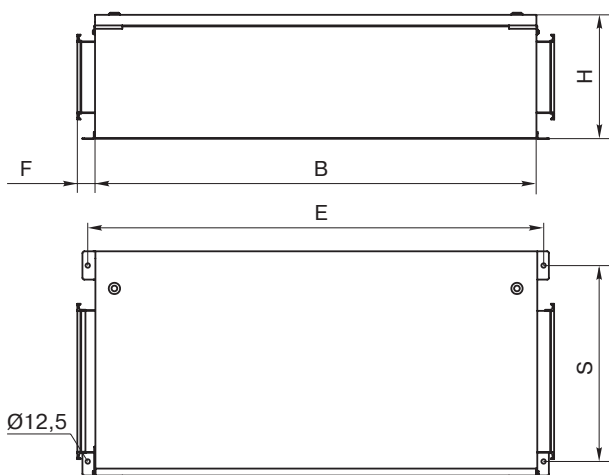
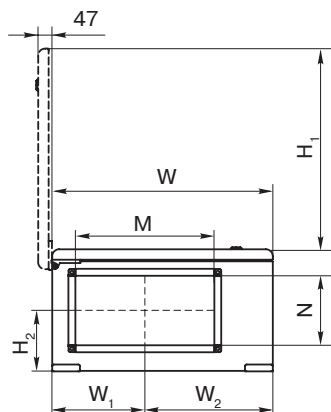

**LV - WECU 1000 - 2,4 - 1 - ECO**

1 2 3 4 5 6

- 1 LV - вентиляционное оборудование торговой марки LESSAR
- 2 WECU - компактный вентагрегат приточного типа со встроенным водяным или электрическим калорифером
- 3 1000 - типоразмер вентагрегата
- 4 2,4 - тепловая мощность нагрева, кВт
- 5 1 - число фаз вентилятора
- 6 ECO - энергоэффективное исполнение

Тип вентагрегата	Размеры, мм					
	W	W <sub>1</sub>	W <sub>2</sub>	B	H	H <sub>1</sub>
LV-WECU 1000-ECO	635	267	368	1250	350	612

Тип вентагрегата	Размеры, мм					
	H <sub>2</sub>	E	S	M	N	F
LV-WECU 1000-ECO	174	1291	555	400	200	50

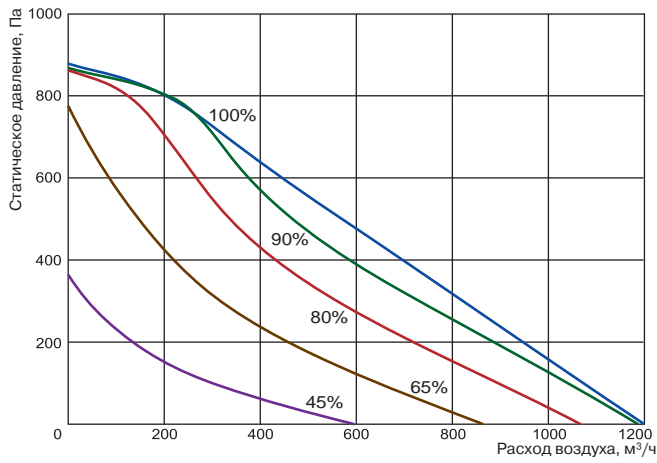

LV-WECU-1000-ECO



LV-WDT  
стр. 120



LV-LT  
стр. 124



LV-BDTM  
стр. 130



LV-SDTA  
стр. 143



LV-CDTF  
стр. 178

Технические характеристики		Ед. изм.	1000-2,4-1-ECO	1000-5,0-1-ECO	1000-9,0-1-ECO	1000-12,0-1-ECO
Нагреватель	Число фаз/напряжение/частота	Ф/В/Гц	1/230/50	2/400/50	3/400/50	3/400/50
	Тепловая мощность	кВт	2,4	5,0	9,0	12,0
	Мин. скорость воздушного потока	м/с	1,5	1,5	1,5	1,5
Вентилятор	Число фаз/напряжение/частота	Ф/В/Гц	1/230/50	1/230/50	1/230/50	1/230/50
	Мощность/Номинальный ток	кВт/А	0,235/1,7	0,235/1,7	0,235/1,7	0,235/1,7
	Число оборотов в минуту	об./мин	3220	3220	3220	3220
	Степень защиты двигателя		IP-44	IP-44	IP-44	IP-44
Суммарное электрическое потребление		кВт/А	2,61/12,13	5,21/14,2	9,21/14,69	12,21/19,02
Толщина изоляции		мм	30	30	30	30
Автоматическое управление			Встроено	Встроено	Встроено	Встроено
Класс очистки			F5	F5	F5	F5
Масса		кг	59	59	59	59



TPC  
стр. 207



UNI  
стр. 206



PRO  
стр. 206

# LV-WECU 2000-6,0/15,0/21,0-ECO

## Приточный вентагрегат с электрическим нагревателем (исполнение ECO)



### Область применения

- Используются в системах приточной вентиляции зданий бытового, общественного или административного назначения.
- Специальное исполнение ECO обеспечивает: экономию электроэнергии, тихую работу и меньшие габаритные размеры.
- Наличие тепло-звукоизоляционного слоя позволяет применять вентагрегат в помещениях с высокими требованиями к уровню шума.

### Описание

- Оснащаются производительными и экономичными вентиляторами с электрокоммутируемыми двигателями ЕС. Электрокоммутируемые двигатели ЕС расходуют до 60 % меньше электроэнергии по сравнению со стандартными двигателями АС.
- Электродвигатели ЕС оснащаются интегрированным прогрессивным контролем и управлением.
- Электродвигатели ЕС по сравнению с обычными двигателями АС продолжают тихо работать во время регулирования их скорости вращения.
- В установках используются электрические и водяные калориферы.
- Минимальная скорость воздушного потока через нагреватель 1,5 м/с.
- Фильтр карманный, класс очистки F5. Опционально возможна установка G3 и F7.
- Максимально допустимая влажность перемещаемого воздуха не более 70 %.
- Встроенный модуль автоматики имеет функцию управления внешним водяным охладителем и ККБ.

### Управление

- Регулирование работы вентустановки осуществляется с помощью многофункциональных сенсорных и кнопочных пультов управления.

### Конструкция

- Корпус изготавливается из оцинкованной стали и окрашивается порошковой краской.
- Изоляция на основе минеральной ваты толщиной 30 мм.
- Сервисная дверца надежно закрывается с помощью специальных болтов.

### Монтаж

- Оснащаются специальными "лапами" для более быстрого и удобного монтажа под потолком.
- Допускается установка съемной сервисной дверцы вниз или вверх. При установке вентагрегата необходимо обеспечить возможность открывания сервисной дверцы для замены фильтра.

### Качество и безопасность

- Сертификат соответствия в системе ГОСТ Р.

# ECO

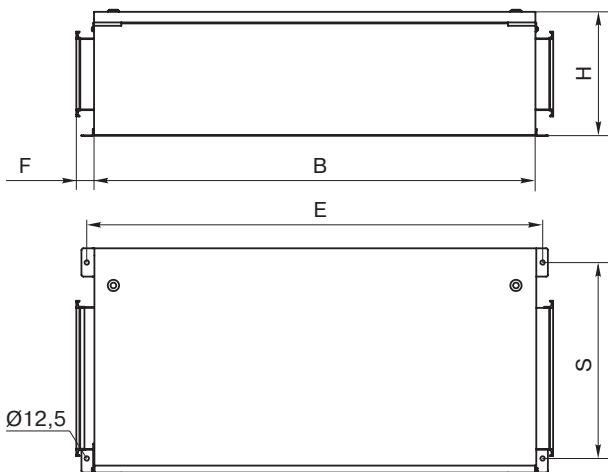
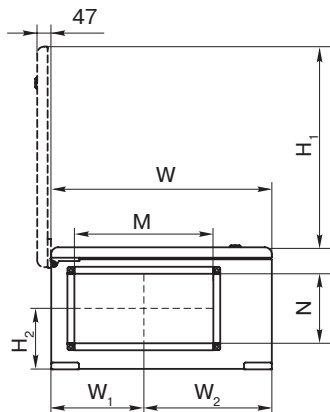

**LV - WECU 2000 - 6,0 - 1 - ECO**

1      2      3      4      5      6

- 1 **LV** - вентиляционное оборудование торговой марки LESSAR
- 2 **WECU** - компактный вентагрегат приточного типа со встроенным водяным или электрическим калорифером
- 3 **2000** - типоразмер вентагрегата
- 4 **6,0** - тепловая мощность нагрева, кВт
- 5 **1** - число фаз вентилятора
- 6 **ECO** - энергоэффективное исполнение

Тип вентагрегата	Размеры, мм					
	W	W <sub>1</sub>	W <sub>2</sub>	B	H	H <sub>1</sub>
LV-WECU 1000-ECO	750	316	434	1550	460	727

Тип вентагрегата	Размеры, мм					
	H <sub>2</sub>	E	S	M	N	F
LV-WECU 1000-ECO	249	1591	670	500	250	50

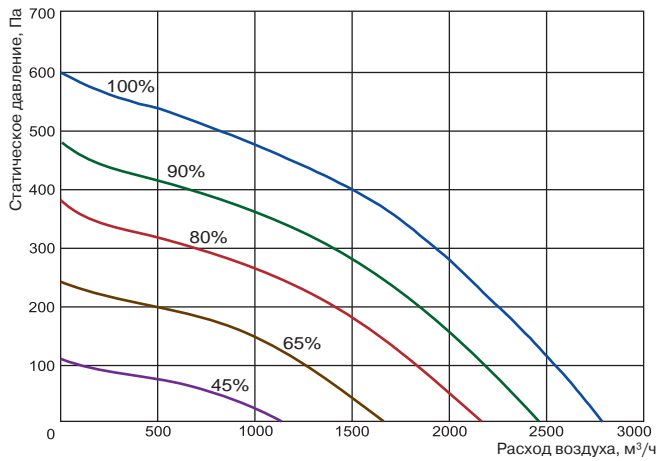

LV-WECU-2000-ECO



LV-WDT  
стр. 120



LV-LT  
стр. 124



LV-BDTM  
стр. 130



LV-SDTA  
стр. 143



LV-CDTF  
стр. 178

Технические характеристики		Ед. изм.	2000-6,0-1- ECO	2000-15,0-1- ECO	2000-21,0-1- ECO
Нагреватель	Число фаз/напряжение/частота	Ф/В/Гц	1/230/50	3/400/50	3/400/50
	Тепловая мощность	кВт	6	15,0	21,0 (12+9)
	Мин. скорость воздушного потока	м/с	1,5	1,5	1,5
Вентилятор	Число фаз/напряжение/частота	Ф/В/Гц	1/230/50	1/230/50	1/230/50
	Мощность/Номинальный ток	кВт/А	0,438/1,97	0,446/2,05	0,446/2,05
	Число оборотов в минуту	об./мин	2010	2010	2010
	Степень защиты двигателя		IP-44	IP-44	IP-44
Суммарное электрическое потребление		кВт/А	6,44/16,1	15,45/23,70	21,45/32,36
Толщина изоляции		мм	30	30	30
Автоматическое управление			Встроено	Встроено	Встроено
Класс очистки			F5	F5	F5
Масса		кг	88	88	88



TPC  
стр. 207



UNI  
стр. 206



PRO  
стр. 206

# LV-WECU 1000-W 14,4-ECO

## Приточный вентагрегат с водяным нагревателем (исполнение ECO)



### Область применения

- Используются в системах приточной вентиляции зданий бытового, общественного или административного назначения.
- Специальное исполнение ECO обеспечивает: экономию электроэнергии, тихую работу и меньшие габаритные размеры.
- Наличие тепло-звукоизоляционного слоя позволяет применять вентагрегат в помещениях с высокими требованиями к уровню шума.

### Описание

- Оснащаются производительными и экономичными вентиляторами с электрокоммутируемыми двигателями ЕС. Электрокоммутируемые двигатели ЕС расходуют до 60 % меньше электроэнергии по сравнению со стандартными двигателями АС.
- Электродвигатели ЕС оснащаются интегрированным прогрессивным контролем и управлением.
- Электродвигатели ЕС по сравнению с обычными двигателями АС продолжают тихо работать во время регулирования их скорости вращения.
- В установках используются электрические и водяные калориферы.
- Минимальная скорость воздушного потока через нагреватель 1,5 м/с.
- Фильтр карманный, класс очистки F5. Опционально возможна установка G3 и F7.
- Максимально допустимая влажность перемещаемого воздуха не более 70 %.
- Встроенный модуль автоматики имеет функцию управления внешним водяным охладителем.

# ECO

### Управление

- Регулирование работы вентустановки осуществляется с помощью многофункциональных сенсорных и кнопочных пультов управления.

### Конструкция

- Корпус изготавливается из оцинкованной стали и окрашивается порошковой краской.
- Изоляция на основе минеральной ваты толщиной 30 мм.
- Сервисная дверца надежно закрывается с помощью специальных болтов.

### Монтаж

- Оснащаются специальными "лапами" для более быстрого и удобного монтажа под потолком.
- Допускается установка съемной сервисной дверцей вниз или вверх. При установке вентагрегата необходимо обеспечить возможность открывания сервисной дверцы для замены фильтра.

### Качество и безопасность

- Сертификат соответствия в системе ГОСТ Р.

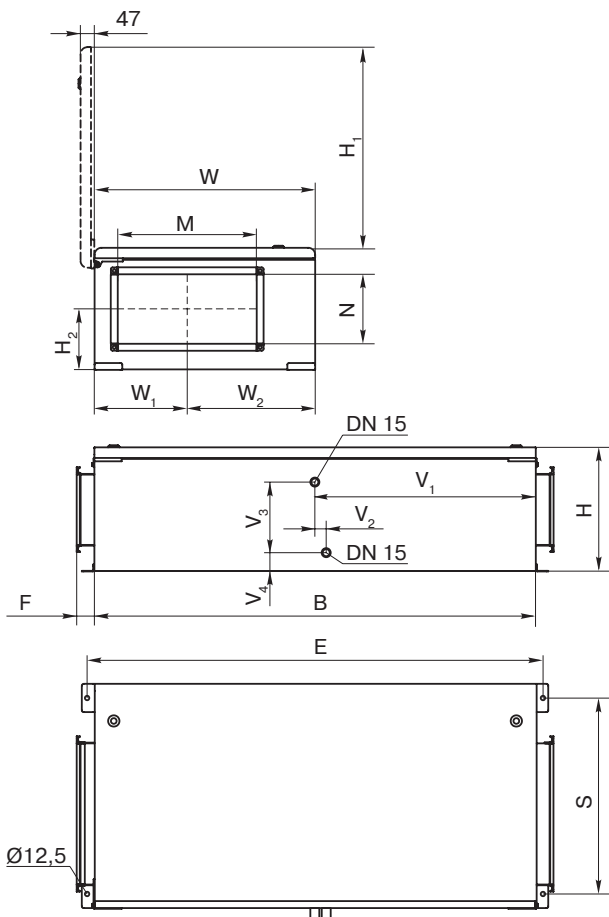

**LV - WECU 1000 - W 14,4 - 1 - ECO**

1 2 3 4 5 6 7

- 1 LV - вентиляционное оборудование торговой марки LESSAR
- 2 WECU - компактный вентагрегат приточного типа со встроенным водяным или электрическим калорифером
- 3 1000 - типоразмер вентагрегата
- 4 W - оснащён встроенным водяным калорифером
- 5 14,4 - тепловая мощность нагрева, кВт
- 6 1 - число фаз вентилятора
- 7 ECO - энергоэффективное исполнение

Тип вентагрегата	Размеры, мм							
	W	W <sub>1</sub>	W <sub>2</sub>	B	H	H <sub>1</sub>	H <sub>2</sub>	E
LV-WECU 1000-W-ECO	635	368	368	1250	350	612	174	1291

Тип вентагрегата	Размеры, мм							
	S	M	N	V <sub>1</sub>	V <sub>2</sub>	V <sub>3</sub>	V <sub>4</sub>	F
LV-WECU 1000-W-ECO	555	400	200	618	43	190	71	50

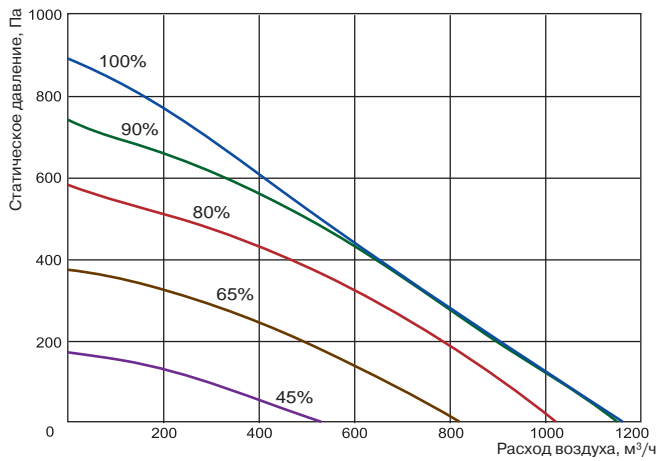

LV-WECU 1000-W 14,4-ECO

Технические характеристики		Ед. изм.	1000-W 14,4-ECO
<b>Нагреватель</b>	Температура воды (прямая/обратная)	°С	80/60
	Тепловая мощность	кВт	14,4
	Расход воды	м³/ч	0,648
	Потеря давления воды	кПа	9,6
<b>Вентилятор</b>	Число фаз/напряжение/частота	Ф/В/Гц	1/230/50
	Мощность/Номинальный ток	кВт/А	0,232/1,77
	Число оборотов в минуту	об./мин	3220
	Степень защиты двигателя		IP-44
Суммарное электрическое потребление		кВт/А	0,232/1,77
Толщина изоляции		мм	30
Автоматическое управление			Встроено
Класс очистки			F5
Масса		кг	59



LV-WDT  
стр. 120



LV-LT  
стр. 124



LV-BDTM  
стр. 130



LV-SDTA  
стр. 143



LV-CDTF  
стр. 178



TPC  
стр. 207



UNI  
стр. 206



PRO  
стр. 206



LV-HM  
стр. 182

# LV-WECU 2000-W 26,9-ECO

## Приточный вентагрегат с водяным нагревателем (исполнение ECO)



### Область применения

- Используются в системах приточной вентиляции зданий бытового, общественного или административного назначения.
- Специальное исполнение ECO обеспечивает: экономию электроэнергии, тихую работу и меньшие габаритные размеры.
- Наличие тепло-звукоизоляционного слоя позволяет применять вентагрегат в помещениях с высокими требованиями к уровню шума.

### Описание

- Оснащаются производительными и экономичными вентиляторами с электрокоммутируемыми двигателями ЕС. Электрокоммутируемые двигатели ЕС расходуют до 60 % меньше электроэнергии по сравнению со стандартными двигателями АС.
- Электродвигатели ЕС оснащаются интегрированным прогрессивным контролем и управлением.
- Электродвигатели ЕС по сравнению с обычными двигателями АС продолжают тихо работать во время регулирования их скорости вращения.
- В установках используются электрические и водяные калориферы.
- Минимальная скорость воздушного потока через нагреватель 1,5 м/с.
- Фильтр карманный, класс очистки F5. Опционально возможна установка G3 и F7.
- Максимально допустимая влажность перемещаемого воздуха не более 70 %.
- Встроенный модуль автоматики имеет функцию управления внешним водяным охладителем.

# ECO

### Управление

- Регулирование работы вентустановки осуществляется с помощью многофункциональных сенсорных и кнопочных пультов управления.

### Конструкция

- Корпус изготавливается из оцинкованной стали и окрашивается порошковой краской.
- Изоляция на основе минеральной ваты толщиной 30 мм.
- Сервисная дверца надежно закрывается с помощью специальных болтов.

### Монтаж

- Оснащаются специальными "лапами" для более быстрого и удобного монтажа под потолком.
- Допускается установка съемной сервисной дверцей вниз или вверх. При установке вентагрегата необходимо обеспечить возможность открывания сервисной дверцы для замены фильтра.

### Качество и безопасность

- Сертификат соответствия в системе ГОСТ Р.

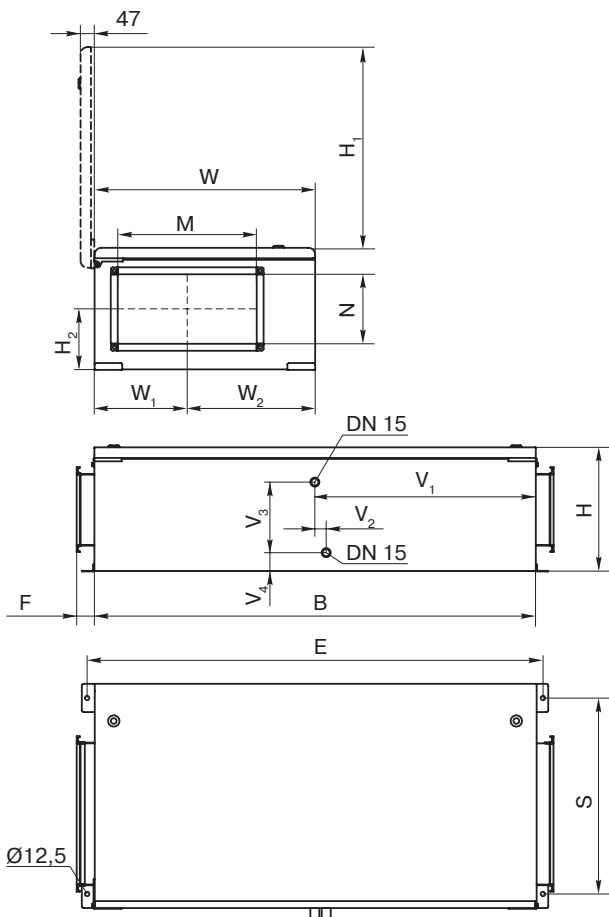

**LV - WECU 1000 - W 26,9 - 1 - ECO**

1 2 3 4 5 6 7

- 1 LV - вентиляционное оборудование торговой марки LESSAR
- 2 WECU - компактный вентагрегат приточного типа со встроенным водяным или электрическим калорифером
- 3 2000 - типоразмер вентагрегата
- 4 W - оснащён встроенным водяным калорифером
- 5 26,9 - тепловая мощность нагрева, кВт
- 6 1 - число фаз вентилятора
- 7 ECO - энергоэффективное исполнение

Тип вентагрегата	Размеры, мм							
	W	W <sub>1</sub>	W <sub>2</sub>	B	H	H <sub>1</sub>	H <sub>2</sub>	E
LV-WECU 1000-W-ECO	750	434	434	1550	460	727	249	1591

Тип вентагрегата	Размеры, мм							
	S	M	N	V <sub>1</sub>	V <sub>2</sub>	V <sub>3</sub>	V <sub>4</sub>	F
LV-WECU 1000-W-ECO	670	500	250	740	42	297	73	50

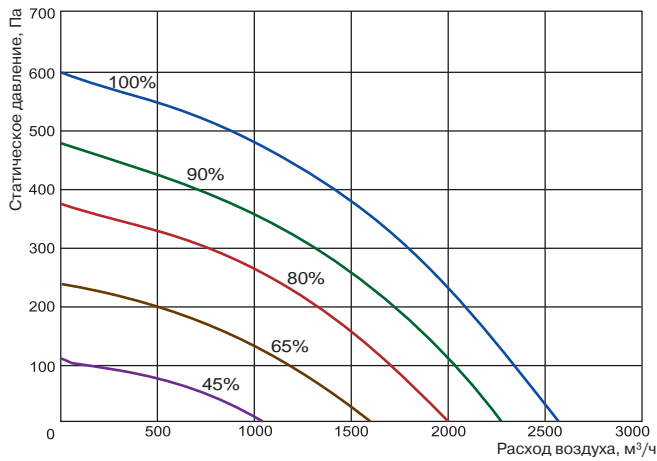

LV-WECU 2000-W 26,9-ECO



LV-WDT  
стр. 120



LV-LT  
стр. 124

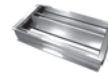

LV-BDTM  
стр. 130



LV-SDTA  
стр. 143



LV-CDTF  
стр. 178

Технические характеристики		Ед. изм.	2000-W 26,9-ECO
Нагреватель	Температура воды (прямая/обратная)	°С	80/60
	Тепловая мощность	кВт	26,9
	Расход воды	м³/ч	1,188
	Потеря давления воды	кПа	9,6
Вентилятор	Число фаз/напряжение/частота	Ф/В/Гц	1/230/50
	Мощность/Номинальный ток	кВт/А	0,481/2,18
	Число оборотов в минуту	об./мин	2010
	Степень защиты двигателя		IP-44
Суммарное электрическое потребление		кВт/А	0,481/2,18
Толщина изоляции		мм	30
Автоматическое управление			Встроено
Класс очистки			F5
Масса		кг	88



TPC  
стр. 207



UNI  
стр. 206



PRO  
стр. 206



LV-HM  
стр. 182



**Вид со стороны обслуживания**  
**LV-ACU 125, 160, 200, 250, 315**

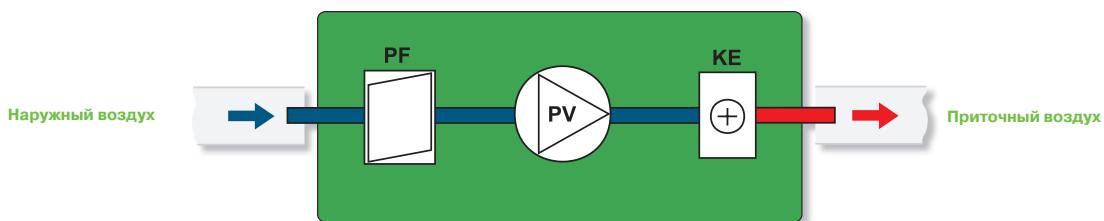

PF – фильтр на притоке (G3)  
 PV – приточный вентилятор  
 KE – электрический нагреватель

**Вид со стороны обслуживания**  
**LV-WECU 400, 700, 850, 1000**

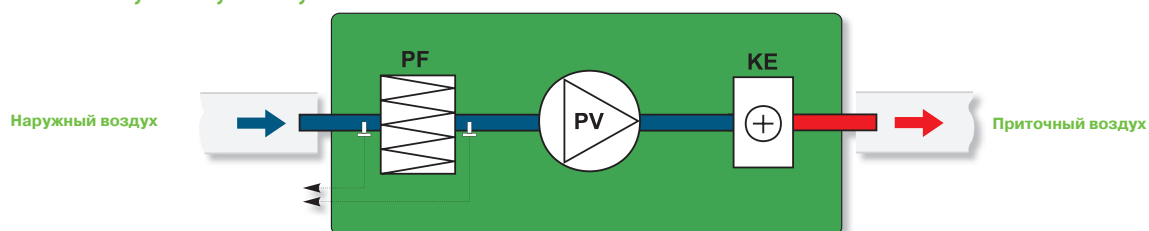

PF – фильтр на притоке (F5)  
 PV – приточный вентилятор  
 KE – электрический нагреватель

**Вид со стороны обслуживания**  
**LV-WECU 2000, 3000, 4000**

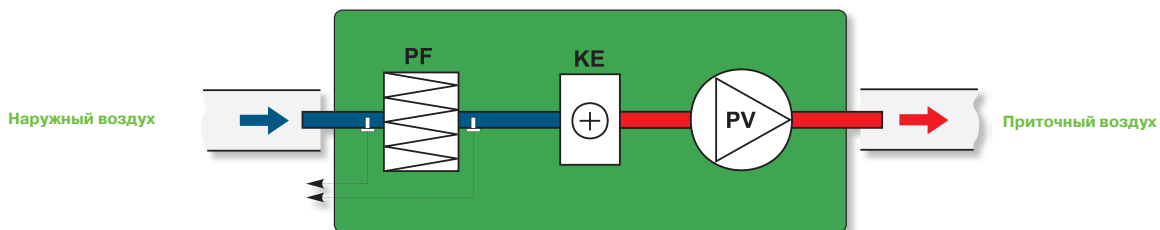

PF – фильтр на притоке (F5)  
 PV – приточный вентилятор  
 KE – электрический нагреватель

**Вид со стороны обслуживания**  
**LV-WECU-W 1000**

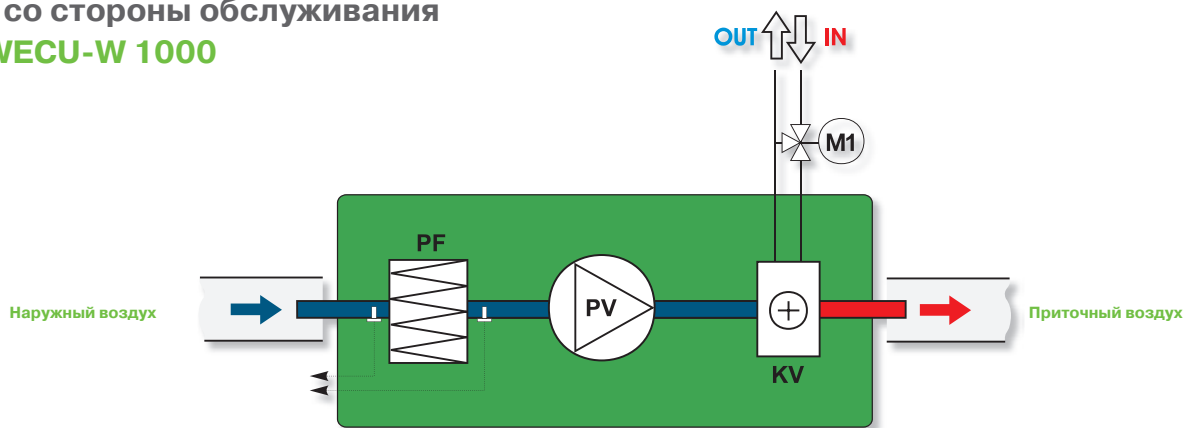

PF – фильтр на притоке (F5)  
 PV – приточный вентилятор  
 KV – водяной нагреватель  
 M1 – 3-ходовой клапан и привод (заказывается отдельно)

**Вид со стороны обслуживания**  
**LV-WECU-W 2000, 3000, 4000**

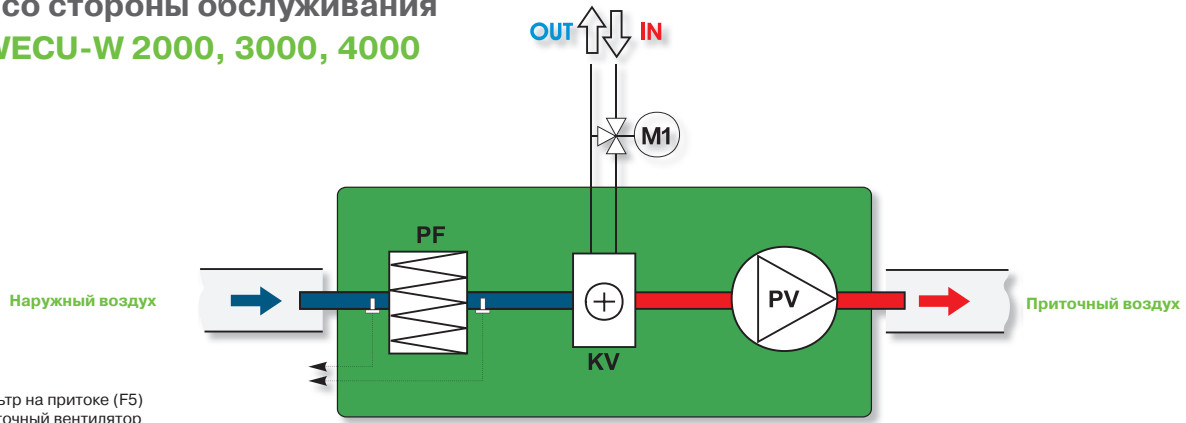

- PF – фильтр на притоке (F5)
- PV – приточный вентилятор
- KV – водяной нагреватель
- M1 – 3-ходовой клапан и привод (заказывается отдельно)

**Вид со стороны обслуживания**  
**LV-WECU-ECO 400, 700**

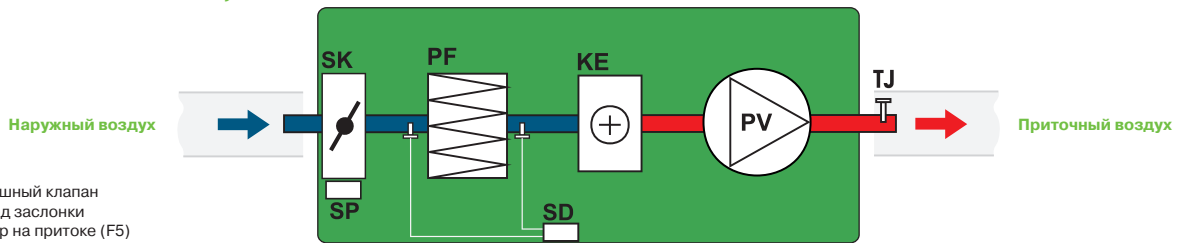

- SK – воздушный клапан
- SP – привод заслонки
- PF – фильтр на притоке (F5)
- SD – дифманометр
- KE – электрический нагреватель
- PV – приточный вентилятор
- TJ – температурный датчик (канальный)

**Вид со стороны обслуживания**  
**LV-WECU-ECO 1000, 2000**

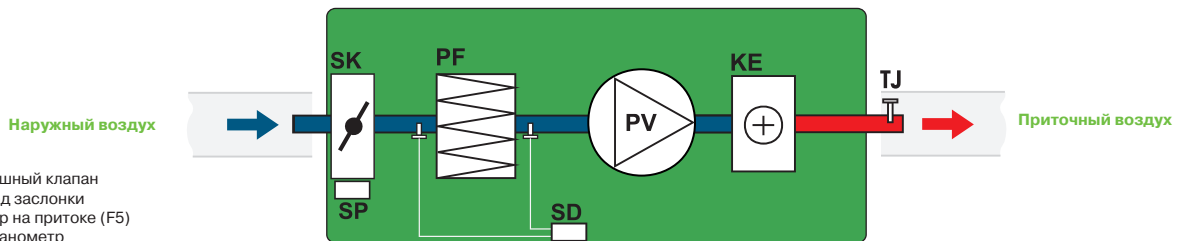

- SK – воздушный клапан
- SP – привод заслонки
- PF – фильтр на притоке (F5)
- SD – дифманометр
- KE – электрический нагреватель
- PV – приточный вентилятор
- TJ – температурный датчик (канальный)

**Вид со стороны обслуживания**  
**LV-WECU-W-ECO 1000, 2000**

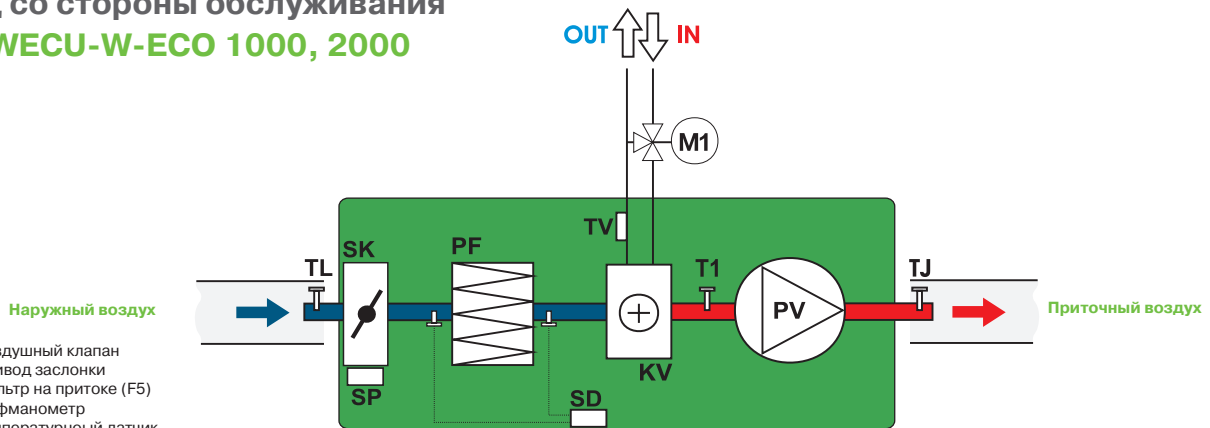

- SK – воздушный клапан
- SP – привод заслонки
- PF – фильтр на притоке (F5)
- SD – дифманометр
- TV – температурный датчик
- KV – водяной нагреватель
- T1 – температурный датчик
- PV – приточный вентилятор
- TJ – температурный датчик (канальный)
- TL – температурный датчик (канальный)