



JUDO Wasseraufbereitung: Во всём мире – дома

EASY-LINE



Фильтрация питьевой воды с помощью JPF-ATP DN 200. Казино город мечты, Китай



Установка умягчения для больницы, Швейцария



Фильтрация питьевой воды с помощью JPF-ATP DN 100 и DN 150. Олимпийская деревня, Сидней



Установка для сверхчистой воды для больницы, Германия



Установка обезжелезования для воды из скважины. Молочный завод, Берлин



Установка обратного осмоса для охлаждения в вычислительном центре, Германия



Это так легко, обезопасить свою систему водоснабжения

understand **act** go ahead



JUDO Wasseraufbereitung GmbH
Postfach 380 - D-71351 Wiesbaden
Tel. +49 (0) 18 05-6 92-0 01*
Fax +49 (0) 18 05-6 92-1 10*
e-mail: info@judo.eu



www.judo.eu



understand **act** go ahead



Inhalt und Änderungen vorbehalten
0000000 - 011110 -_JD -_PD

ЭТО JUDO

Партнёрство более 75 лет

Более 75 лет JUDO играет ведущую роль в сфере водоподготовки с постоянными новыми и инновационными разработками. Наша продукция успешно применяется в различных отраслях повседневной жизни.

При установке и использовании нашего оборудования мы всегда являемся надёжным партнёром для санитарно-технической промышленности, оптовых торговцев и проектантов.

Made in Germany – Используется в мире

Постоянство высшего качества очень важно для нас. Это - причина, почему мы разрабатываем и производим всю нашу продукцию исключительно в Германии. Наша сбытовая сеть состоит из региональных оптовых центров и торговых представителей в более чем 50 странах мира. Количество наших партнёров непрерывно растёт!

Вы также можете извлечь для себя пользу с помощью наших многолетних знаний продаж и технического опыта.



Главный офис / учебный центр Винненден, Германия



Научно-технический центр / Производство Бакнанг, Германия



JUDO Франция Страсбург



JUDO Канада Торонто

Инновации, качество и партнёрство - составляющие с помощью которых мы успешно развиваемся и растём уже более 75 лет.

Хартмут Допслафф, генеральный директор JUDO Wasseraufbereitung

Безопасность, удобство и многофункциональность

Продукты JUDO серии EASY – легкий способ защитить Ваши установки, фиттинги, крепления и санитарно-технические приборы от приносящих вред частиц грязи, коррозии и известковой накипи. Если поставленная задача - фильтрация питьевой воды, умягчение, стабилизация жёсткости или велнес: JUDO серия EASY поможет Вам с лёгкостью решить поставленные задачи. Простота в использовании, удобство монтажа, высокое качество и выгодная цена - дополнительные аргументы в нашу пользу.

Вся продукция серии EASY соответствует самым высоким требованиям европейских стандартов питьевой воды, функциональна в работе и легка в установке.



Редуктор давления, маховичок ручного управления

EASY FILT-BP 1"

Манометр, показывающий давление на выходе

Напоминание о следующей обратной промывке

Соединение для шланга отвода воды при промывке

Трубосоединение QUICKSET-E для горизонтальной или вертикальной установки фильтра

Сетчатый элемент фильтра из нержавеющей стали

Один прибор - две функции

Одна из главных особенностей продукции серии EASY - это мультифункциональность! Наши защитные фильтры обратной промывки имеют различные модули. Например дозатор полифосфата или встроенные магниты для стабилизации солей жёсткости.



Фильтрация

Мелкие частицы - большие проблемы

Повреждения незащищённых трубопроводов, фиттингов, креплений и прочего санитарно-технического оборудования исчисляется год за годом десятками тысяч евро. Причина этих проблем зачастую - мелкие частицы песка или ржавчины, которые попадают в трубопровод вместе с основным потоком воды.

Что происходит тогда? Эти частицы образуют опасные электрохимические элементы, которые вызывают коррозию, накопление и наращивание ржавчины и даже приводят к разрыву трубы. Эти частицы могут привести к серьёзному повреждению и выводу из строя Ваших кранов, креплений, фиттингов и нагревательных элементов, так же как и бытовых приборов.

EASY FILT — Начальный уровень систем фильтрации

Базовый комплект от изобретателя фильтров с технологией



Жидкостный фильтр JUDO EASY FILT-C

- **Компактность:** Фильтр может быть установлен там где мало места.
- **Эффективность:** Фактическая площадь поверхности фильтрующего элемента в 2 раза больше чем видимая.
- **Удобство:** Встроенный указатель напоминает Вам когда должна быть исполнена замена фильтрующего картриджа.

Жидкостный фильтр обратной промывки JUDO EASY FILT-B

- **Удобство:** Работа без замены фильтрующего элемента и минимальный расход воды при обратной промывке.
- **Эффективность:** Технология обратной промывки использует перепад давления очищая частицы с поверхности сетки без прерывания подачи водоснабжения.
- **Гигиена:** Работа без замены картриджа исключает попадания воздуха в фильтрующую секцию.

Жидкостный фильтр обратной промывки на горячую воду JUDO EASY FILT-BHW

EASY FILT-BHW, на горячую воду (до 70°C), имеет все плюсы модели EASY FILT-B.

Фильтровальная станция JUDO EASY FILT-BP

- **Универсальность:** Монтаж вертикально или горизонтально.
- **Защита** Интегрированный редуктор давления гарантирует уровень постоянного давления в системе.
- **Экономия:** Регулирование давления уменьшает потребление воды на 15 %.
- **Регулировка:** Давление на выходе может быть установлено между 1,5 и 6 бар.

Объём поставок и техническая информация

JUDO EASY FILT-C (для воды 30°C)

Корпус фильтра, а так же все внутренние детали выполнены из материалов устойчивых к любым химическим, физическим и коррозионным элементам которые могут содержаться в питьевой воде (DIN 19632). Корпус фильтра, а так же все внутренние детали выполнены из материалов отвечающих по своим свойствам требованиям для материалов контактирующих с питьевой водой.

Модель	EASY FILT-C 1/2"	EASY FILT-C 3/4"	EASY FILT-C 1"	EASY FILT-C 1 1/4"
Штуцер	дюйм 1/2"	3/4"	1"	1 1/4"
Поток воды при потере давления и чистой сетке	м³/ч 2,9 (4,6)	4,6 (7,2)	5,1 (8,1)	5,8 (8,9)
Скважность	мм 0,1	0,1	0,1	0,1
Габариты				
Монтажная длина фильтра	мм 180	180	195	230
Ширина фильтра	мм 80	80	80	80
Расстояние вниз от центра трубы	мм 65	75	75	85
Расстояние вверх от центра трубы	мм 145	145	150	155
номер артикула	8080057	8080058	8080059	8080060

JUDO EASY FILT-B (для воды 30°C)

Корпус фильтра, а так же все внутренние детали выполнены из материалов устойчивых к любым химическим, физическим и коррозионным элементам которые могут содержаться в питьевой воде (DIN 19632). Корпус фильтра, а так же все внутренние детали выполнены из материалов отвечающих по своим свойствам требованиям для материалов контактирующих с питьевой водой.

Модель	EASY FILT-B 3/4"	EASY FILT-B 1"	EASY FILT-B 1 1/4"
Штуцер	дюйм 3/4"	1"	1 1/4"
Поток воды при потере давления и чистой сетке	м³/ч 4,1 (6,6)	4,6 (7,3)	4,9 (7,9)
Скважность	мм 0,1	0,1	0,1
Габариты			
Монтажная длина фильтра	мм 180	195	230
Ширина фильтра	мм 225	225	220
Расстояние вниз от центра трубы	мм 75	75	75
Расстояние вверх от центра трубы	мм 80	80	80
номер артикула	8070646	8070647	8070648

JUDO EASY FILT-BHW (для воды 70°C)

Корпус фильтра, а так же все внутренние детали выполнены из материалов устойчивых к любым химическим, физическим и коррозионным элементам которые могут содержаться в питьевой воде (DIN 19632). Корпус фильтра, а так же все внутренние детали выполнены из материалов отвечающих по своим свойствам требованиям для материалов контактирующих с питьевой водой.

Модель	EASY FILT-BHW 3/4"	EASY FILT-BHW 1"	EASY FILT-BHW 1 1/4"
Штуцер	дюйм 3/4"	1"	1 1/4"
Номинальный расход	м³/ч 3,3	4,5	5,5
Потеря давления после обратной промывки	бар 0,2	0,2	0,2
Скважность	мм 0,1	0,1	0,1
Габариты			
Монтажная длина фильтра	мм 180	195	230
Ширина фильтра	мм 81	81	81
Расстояние вниз от центра трубы	мм 70	70	65
Расстояние вверх от центра трубы	мм 230	230	235
номер артикула	8070649	8070650	8070651

JUDO EASY FILT-BP (для воды 30°C)

Корпус фильтра, а так же все внутренние детали выполнены из материалов устойчивых к любым химическим, физическим и коррозионным элементам которые могут содержаться в питьевой воде (DIN 19632). Фильтрующий элемент из нержавеющей стали с номинальным размером скважности 100 микрон, маховичком для проведения обратной промывки и очистки смотрового стекла. Интегрированный регулятор давления предварительно установлен на 4 бара. Давление на выходе может устанавливаться от 1,5 до 6 бар.

Модель	EASY FILT-BP 3/4"	EASY FILT-BP 1"	EASY FILT-BP 1 1/4"
Штуцер	дюйм 3/4"	1"	1 1/4"
Номинальный расход	м³/ч 2,3	3,6	5,8
Скважность	мм 0,1	0,1	0,1
Габариты			
Монтажная длина фильтра	мм 180	195	230
Ширина фильтра	мм 80	80	80
Расстояние вниз от центра трубы	мм 158	158	158
Расстояние вверх от центра трубы	мм 271	271	271
номер артикула	8171010	8171011	8171012

Умягчение

Восхитительно мягкая вода - от разработчика первого в мире умягчителя.

Наша питьевая вода содержит кальций и магний, которые являются причинами образования накипи извести. Эти элементы выпадают в осадок не только в Вашем душе, но и в системе в целом включая Ваши санитарно-технические приборы и дорогие смесители. Внутренние загрязнения известью в Вашем трубопроводе обеспечивают идеальную среду обитания для бактерий. Всё это может привести к высоким эксплуатационным расходам и проблемам со здоровьем.

Использование умягчителя оказывается очень эффективным средством устранения жёсткости. Технология ионного обмена, используемая здесь эффективно, удаляет кальций и магний из поступающей воды и заменяет их безвредным натрием. Таким образом вода на выходе восхитительно мягка.

Умягчённая вода имеет множество преимуществ включая эффективную защиту от накипи извести на Ваших санитарно-технических приборах. Также улучшается и упрощается процесс уборки, при которой потребляется меньше чистящих средств. Умягченная вода также хороша для Вашего самочувствия: Ваша кожа чувствует себя подобно шелку, когда Вы выходите из душа, и Ваше бельё после стирки становится мягким. Гигиена воды в Вашей системе водоснабжения улучшается, работоспособность теплообменников увеличивается.

Умягчённая вода экономит Ваши затраты на отопление.

Знаете ли Вы это? Умягчение воды помогает Вам экономить электроэнергию. Жёсткость воды влияет негативно на коэффициент эффективности и влечёт за собой повышенные затраты при нагреве воды (до 48 % выше). Расчёт сделан из цикла 15 лет срока эксплуатации. Исследования WQA "Экономия энергии с помощью умягчения воды" 2010.

WQA – Water Quality Association

EASY SOFT -
мягкая вода за
низкую цену



JUDO EASY SOFT TWICE
Установка умягчения в параллельном режиме

- **Надёжность:**
Установка получила знак качества от немецкого союза специалистов водо- и газоснабжения (DVGW).
- **Постоянство**
Непрерывный и надёжный режим работы, постоянно мягкая вода.
- **Гигиена:**
Режим работы без застаивания воды, встроенный механизм обеззараживания воды не позже чем после 96 часов.
- **Скорость:**
Сенсационная скорость регенерации за 15 минут. Начало регенерации управляется интенсивностью потока.
- **Экономия:**
Малое потребление соли.



JUDO EASY SOFT 15S
Установка умягчения

- **Умягчение:**
надёжный умягчитель, работающий в режиме времени.
- **Регенерация в режиме времени:**
Регенерация проводится в заданные по таймеру интервалы.

Справочное руководство и техническая информация

JUDO EASY SOFT TWICE для воды до 30°C

Справочное руководство:

Установка умягчения воды для бытового применения. Установка состоит из двух резервуаров из армированного стекловолокна. Резервуары наполнены высококачественной ионообменной смолой пищевого качества и управляются в режиме интенсивности потока; тысячекратно проверенная технология с использованием керамических шайб; ЖК-дисплей с показанием всех видов режима работы и регенерации, а так-же возможность управления регенерацией в ручную. Принудительная регенерация после 96 часов, как профилактика против застаивания воды и встроенный механизм дезинфекции с платинированными электродами из титана; контролирующий водомер; отдельная ёмкость для соли с постоянным пополнением соли.

JUDO EASY SOFT 15 V для воды до 30°C

Справочное руководство:

Установка умягчения воды для бытового применения. Установка состоит из одного резервуара из армированного стекловолокна. Резервуар наполнен высококачественной ионообменной смолой пищевого качества и управляется в режиме времени; ЖК-дисплей с показанием всех видов режима работы и регенерации, а так-же возможность управления регенерацией в ручную. Отдельная ёмкость для соли и концентрированного соляного раствора.

Модель	EASY SOFT TWICE	
Штуцер	дюйм	1"
Номинальный расход	м³/ч	1,7
Пропускная способность	моль	0,9
Расход соли во время регенерации	кг	0,19
Расход воды во время регенерации	литр	24
Содержимое ёмкости с солью	кг	40
Габариты		
Монтажная длина установки	мм	195
ширина установки	мм	390
Расстояние вниз от центра трубы	мм	140
Расстояние вверх от центра трубы	мм	340
номер артикула	8204001	

Модель	EASY SOFT 15 V	
Штуцер	дюйм	¾"
Номинальный расход	м³/ч	2,1
Пропускная способность	моль	8,9
Габариты		
ширина установки	мм	385
длина установки	мм	522
толщина установки	мм	560
высота ёмкости с солью	мм	435
высота подачи исходной воды	мм	487
высота выхода воды после регенерации	мм	465
номер артикула	8390136	



Защита от накипи

2 в 1: Защитный жидкостный фильтр обратной промывки

Сочетание функции защитного фильтра с функцией защиты от накипи. С его помощью вода не только очищается от мелких загрязнений, но и стабилизирует одновременно, с помощью магнитов, соли жёсткости находящиеся в воде. Тем самым он защищает трубопровод, смесители, бойлеры и другие санитарно-технические бытовые приборы от извести и коррозии. Его принцип работы без тока и технология обратной промывки фильтрующего элемента, делают возможным эксплуатацию не требующую обслуживания.



JUDO EASY FILT-BAL

Защитный жидкостный фильтр и модуль защиты от накипи в одном корпусе.

- **2 в 1:** Защитный жидкостный фильтр и модуль защиты от накипи в одном корпусе.
- **Функция фильтрации:** Эффективное припятствие для мелких частиц.
- **Защита от накипи:** При протекании воды мимо 5 магнитов, жёсткость воды стабилизируется. Без каких-либо примесей!
- **Экономия денег:** Эксплуатация не требует обслуживания, замена фильтрующего элемента не нужна.
- **Универсальность:** Возможна вертикальная или горизонтальная установка.

Справочное руководство и техническая информация

JUDO EASY FILT-BAL

Для воды до 30°C

Справочное руководство:

Защитный жидкостный фильтр с модулем для защиты от накипи. Фильтр выполнен в пластиковом корпусе, монтируется на трубопровод на латунную головку с резьбовым соединением. Фильтрующий элемент из нержавеющей стали, большой маховик для обратной промывки, интегрированный индикатор времени и модуль защиты от накипи с встроенными высококачественными мощными магнитами.

Модель		EASY FILT-BAL	EASY FILT-BAL	EASY FILT-BAL
Штуцер	дюйм	¾"	1"	1¼"
Поток воды при потере давления и чистой сетке	м³/ч	1,2 (2,0)	1,6 (2,7)	2,0 (3,0)
Скважность	мм	0,1	0,1	0,1
Габариты				
Монтажная длина фильтра	мм	90	90	110
Ширина фильтра	мм	78	78	78
Расстояние вниз от центра трубы	мм	187	187	187
Расстояние вверх от центра трубы	мм	236	236	236
номер артикула		8215010	8215011	8215012

Защита от накипи

Дозатор полифосфата EASY DOS

Модель EASY-DOS производит дозировку малого количества полифосфата в питьевую воду. Этот шаг способствует стабилизации солей жёсткости и защищает оптимально от накипеобразования.



JUDO EASY DOS

Дозатор полифосфата

- **Стабилизация солей жёсткости:** Дозировка полифосфата защищает от накипи и коррозии.
- **Компактность:** Красивый дизайн, корпус занимающий мало места.

2 в 1: Защитный жидкостный фильтр с обратной промывкой и дозатор полифосфата

Сочетание функции защитного фильтра с функцией защиты от накипи. С его помощью вода не только очищается от мелких загрязнений, но и стабилизирует одновременно с помощью дозировки полифосфата соли жёсткости находящиеся в воде.



JUDO EASY FILT-DOS

Защитный жидкостный фильтр и дозатор полифосфата

- **2 в 1:** Модель EASY FILT-DOS имеет все плюсы модели EASY-DOS, и помимо этого Вы получаете ещё защитный фильтр с обратной промывкой.
- **Экономия:** Эксплуатация без замены фильтрующего элемента.

Справочное руководство и техническая информация

JUDO EASY DOS

для воды до 30°C

Справочное руководство:

Дозатор полифосфата состоит из картриджа с полифосфатом, поворотного фланца с байонетным соединением и встроенным вентилем для промывки.

Модель		EASY DOS	EASY DOS	EASY DOS
Штуцер	дюйм	¾"	1"	1¼"
Поток воды при потере давления и чистой сетке	м³/ч	1,2 (2,0)	1,6 (2,7)	2,0 (3,0)
Габариты				
Монтажная длина фильтра	мм	90	90	110
Ширина фильтра	мм	81	81	81
Расстояние вниз от центра трубы	мм	196	196	196
Расстояние вверх от центра трубы	мм	20	20	20
номер артикула		8215026	8215027	8215028
Заменный полифосфатовый картридж	номер артикула			8215019

JUDO EASY FILT-DOS

для воды до 30°C

Справочное руководство:

Защитный жидкостный фильтр с дозатором полифосфата выполнен в пластиковом корпусе. Монтируется на трубопровод с помощью поворотного фланца. Фильтрующий элемент из нержавеющей стали, большой маховик для обратной промывки, интегрированный индикатор времени и картридж с полифосфатом.

Модель		EASY FILT-DOS	EASY FILT-DOS	EASY FILT-DOS
Штуцер	дюйм	¾"	1"	1¼"
Поток воды при потере давления и чистой сетке	м³/ч	1,2 (2,0)	1,6 (2,7)	2,0 (3,0)
Скважность	мм	0,1	0,1	0,1
Габариты				
Монтажная длина фильтра	мм	90	90	110
Ширина фильтра	мм	78	78	78
Расстояние вниз от центра трубы	мм	206	206	206
Расстояние вверх от центра трубы	мм	236	236	236
номер артикула		8215013	8215014	8215015
Заменный полифосфатовый картридж	номер артикула			8215019



JUDO EASY FILT-WEL
Защитный жидкостный
фильтр обратной
промывки и витализатор

- **2 в 1:**
Защитный фильтр
обратной промывки и
витализатор в одном.
- **Функция фильтрации:**
Эффективная очистка от
мелких частиц.
- **Велнес:**
Питьевая вода
обогащается энергией
драгоценных камней.
- **Экономия:**
Замена фильтрующего
элемента не нужна.

Велнес

2 в 1: Фильтрация и велнес

Модель EASY-FILT WEL - защитный фильтр обратной промывки и витализатор в одном. С его помощью вода очищается от мелких загрязнений и получает не только исходные качества источника, но и одновременно необычайные и целебные свойства за счёт комбинирования драгоценных камней (аметист, розовый кварц и горный хрусталь).

Справочное руководство и техническая информация

JUDO EASY FILT-WEL
для воды до 30°C

Справочное руководство:

Защитный жидкостный фильтр с модулем витализирования воды состоит из корпуса из высококачественного пластика.

Трубосоединение с помощью поворотного фланца, фильтрующий элемент изготовлен из нержавеющей стали, большой маховик для обратной промывки, интегрированный индикатор времени. Камера с драгоценными камнями содержит аметист, розовый кварц и горный хрусталь.

Модель		EASY FILT- WEL 3/4"	EASY FILT- WEL 1"	EASY FILT- WEL 1 1/4"
Штуцер	дюйм	3/4"	1"	1 1/4"
Номинальный расход и чистой сетке	м³/ч	2,0	2,7	3,0
Скважность	мм	0,1	0,1	0,1
Габариты				
Монтажная длина фильтра	мм	90	90	110
Ширина фильтра	мм	78	78	78
Расстояние вниз от центра трубы	мм	187	187	187
Расстояние вверх от центра трубы	мм	236	236	236
номер артикула		8215016	8215017	8215018



Обезопасить себя, это так просто

Уже во время разработки серии EASY для нас было главным предоставить многофункциональность. Для этого мы ограничились только существенными функциями оборудования. Наша цель была создать приспособления для долгого срока службы с простым обслуживанием и удобным уходом. Так же мы разработали установки, которые выполняют сразу 2 функции. Результат нашего труда Вы видите перед собой: Высококачественное оборудование с оптимальным и привлекательным соотношением

цены и качества. Применение этой серии тоже "EASY". Монтаж фильтров с помощью запатентованного поворотного фланца очень гигиеничен и быстр. Обслуживание фильтров интуитивно и просто.

Повреждения грязи, накипи и коррозии Вы сможете легко избежать используя оборудование серии EASY.

Пример монтажа отдельных приборов

- ① JUDO EASY FILT-BP фильтр с редуктором давления
- ② JUDO BIOSTAT-C
– защита против образования накипи

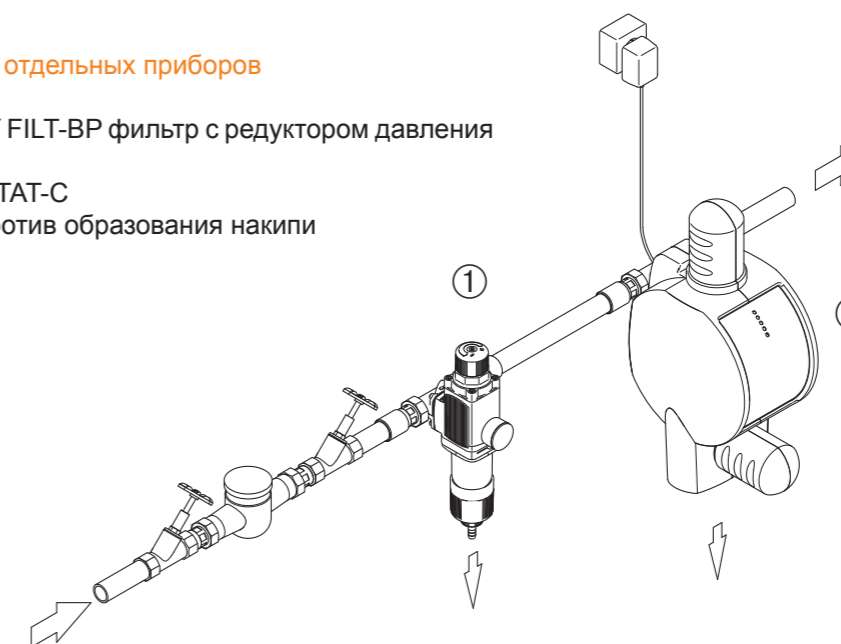

Пример монтажа серии EASY 2 в 1

- ① JUDO EASY FILT-BAL
– фильтр и защита от накипи в одном

