

КАТАЛОГ

2023

ОБОРУДОВАНИЕ ДЛЯ СИСТЕМ ПРОТИВОДЫМНОЙ ВЕНТИЛЯЦИИ

- ВЕНТИЛЯТОРЫ ДЫМОУДАЛЕНИЯ РАДИАЛЬНЫЕ
- ВЕНТИЛЯТОРЫ ДЫМОУДАЛЕНИЯ КРЫШНЫЕ
- АКСЕССУАРЫ ДЛЯ КРЫШНЫХ ВЕНТИЛЯТОРОВ ДУ
- ВОЗДУШНЫЕ ПРОТИВОДЫМНЫЕ ЗАВЕСЫ

Содержание

Оборудование для систем противодымной вентиляции

Вентиляторы радиальные дымоудаления РАДИВЕЙ-ДУ-14	4
Вентиляторы радиальные дымоудаления РАДИВЕЙ-ДУ-20	23
Гибкие вставки и ответные фланцы для вентиляторов дымоудаления РАДИВЕЙ-ДУ	32
Вентиляторы крышные радиальные дымоудаления ФАВЕЙ-ДУ и ФАВЕЙ-Ф-ДУ	36
Аксессуары для монтажа крышных вентиляторов ДУ	61
Воздушная противодымная завеса ВПЗ-ИННОВЕНТ	78

Вентиляторы радиальные дымоудаления РАДИВЕЙ-ДУ-14



ТУ 4861-004-56888434-2014

Общие сведения

- Низкого давления
- Одностороннего всасывания
- Корпус спиральный поворотный
- Назад загнутые лопатки
- Направление вращения – правое и левое
- Изготовлен по первому конструктивному исполнению согласно ГОСТ 5976 – рабочее колесо смонтировано непосредственно на валу двигателя

Назначение

- Вентиляторы предназначены для удаления из помещений дымогазовоздушных невзрывоопасных смесей, возникающих при пожаре и других аварийных ситуациях.
- Вентиляторы применяются в аварийных системах вытяжной вентиляции зданий и помещений.

- Вентиляторы обеспечивают продолжительность перемещения дымогазовоздушных смесей с температурой до 400 °С в течение 2 часов и до 600 °С в течение 1,5 часов.

Условия эксплуатации

Вентиляторы предназначены для эксплуатации в условиях умеренного и холодного (УХЛ), или умеренного (У), или тропического (Т) климата 2-й (УХЛ2, У2, Т2) или 1-й (УХЛ1, У1, Т1) категории размещения по ГОСТ 15150.

Температура окружающей среды: от –60 до +40 °С (УХЛ); от –40 до +40 °С (У); от –10 до +50 °С (Т).

Запыленность окружающей среды – не более 100 мг/м³. Среднее квадратическое значение виброскорости внешних источников вибрации в местах установки вентиляторов не должно превышать 2 мм/с.

Обозначение вентилятора при заказе

РАДИВЕЙ-ДУ-14 -x -x -x -x -x -x

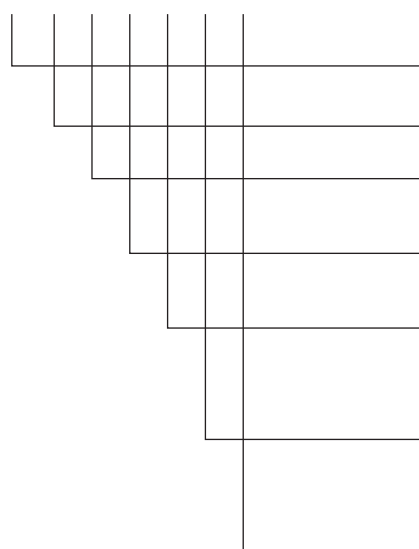

Индекс аэродинамической схемы и конструктивного исполнения

Номер вентилятора

Относительный диаметр рабочего колеса в % (100)

Положение корпуса вентилятора (Пр0°, Пр45°, Пр90°, Пр135°, Пр270°, Пр315°, Л0°, Л45°, Л90°, Л135°, Л270°, Л315°)

Параметры двигателя: установочная мощность (кВт) × синхронная частота вращения (1/мин) × напряжение питания (В)

Огнестойкость: **400** – перемещение дымогазовоздушных смесей с температурой до 400 °С в течение 2 часов;
600 – перемещение дымогазовоздушных смесей с температурой до 600 °С в течение 1,5 часов.

Климатическое исполнение (У2, УХЛ2, Т2; У1, УХЛ1, Т1)

Вентиляторы радиальные дымоудаления РАДИВЕЙ-ДУ-14

Основные технические характеристики

Типоразмер вентилятора	Двигатель			Производительность, тыс. м ³ /час	Температура перемещаемой среды, °С			Масса, кг	Рекомендуемые виброизоляторы	
	Мощность, кВт	Синхронная частота вращения, мин ⁻¹	Типоразмер двигателя		20	400	600			
					Полное давление P _v , Па					
2,5	0,18	1500	АИР56А4	0...1,05	230...60	100...30	75...20	25,7	ДО-38 4 шт.	
	0,55	3000	АИР 63В2	0...2,18	952...240	405...100	325...60	28,2		
	0,75	3000	АИР 71А2	0...2,18	952...240	405...100	325...60	30,8		
2,8	0,18	1500	АИР56В4	0...1,5	290...80	125...40	100...30	31		
	0,75	3000	АИР 71А2	0...3,05	1250...300	505...150	400...100	38,8		
	1,1	3000	АИР 71В2	0...3,05	1250...300	505...150	400...100	40,1		
3,15	0,18	1500	АИР56В4	0...2,15	362...96	165...80	122...30	36,5		ДО-39 4 шт.
	0,25	1500	АИР63А4	0...2,15	362...96	165...80	122...30	37,4		
	0,37	1500	АИР63В4	0...2,15	362...96	165...80	122...30	38,3		
	1,5	3000	АИР 80А2	0...4,18	1500...400	650...180	500...150	44,7		
	2,2	3000	АИР 80В2	0...4,18	1500...400	650...180	500...150	47,3		
	3	3000	АИР 90L2	0...4,18	1500...400	650...180	500...150	51,3		
3,55	0,37	1500	АИР 63В4	0...3,06	465...120	205...50	158...40	45,3		
	0,55	1500	АИР 71А4	0...3,06	465...120	205...50	158...40	47,4		
	3	3000	АИР 90L2	0...6,2	1950...500	840...250	650...200	58,3		
4	0,18	1000	АИР 63А6	0...2,9	259...70	115...35	86...20	52,6		
	0,25	1000	АИР 63В6	0...2,9	259...70	115...35	86...20	53,4		
	0,37	1000	АИР 71А6	0...2,9	259...70	115...35	86...20	56,4		
	0,55	1500	АИР 71А4	0...4,4	588...175	260...60	200...45	55,9		
	0,75	1500	АИР 71В4	0...4,4	588...175	260...60	200...45	57,2		
	1,1	1500	АИР 80А4	0...4,4	588...175	260...60	200...45	59,7		
	4	3000	АИР100S2	0...9	2450...650	1080...280	800...200	73,8		
	5,5	3000	АИР100L2	0...9	2450...650	1080...280	800...200	79,3		
4,5	0,25	1000	АИР 63В6	0...4,05	328...90	144...40	112...30	67,8		
	0,37	1000	АИР 71А6	0...4,05	328...90	144...40	112...30	70,8		
	0,55	1000	АИР 71В6	0...4,05	328...90	144...40	112...30	72,1		
	0,75	1500	АИР 71В4	0...2,9 0...6,25*	780...680	330...80	250...60	71,6		
	1,1	1500	АИР 80А4	0...6,25	780...200	330...80	250...60	74,1		
	1,5	1500	АИР 80В4	0...6,25	780...200	330...80	250...60	76		
	5,5	3000	АИР 100L2	0...5 0...12*	2990...2900	1250...440	995...390	93,7		
	7,5	3000	АИР 112М2	0...12	2990...1000	1250...440	995...390	102		

* Производительность при температуре перемещаемой среды 400 °С...600 °С.



Производитель оставляет за собой право внесения изменений в конструкцию и комплектацию вентилятора без изменения основных технических параметров.

Вентиляторы радиальные дымоудаления РАДИВЕЙ-ДУ-14

Основные технические характеристики

Типоразмер вентилятора	Двигатель			Производительность, тыс. м ³ /час	Температура перемещаемой среды, °С			Масса, кг	Рекомендуемые виброизоляторы
	Мощность, кВт	Синхронная частота вращения, мин ⁻¹	Типоразмер двигателя		20	400	600		
					Полное давление P _v , Па				
5	0,55	1000	AIP 71B6	0...5,6	400...100	170...50	135...40	84,8	ДО-40 4 шт.
	0,75	1000	AIP 80A6	0...5,6	400...100	170...50	135...40	86,5	
	1,1	1000	AIP 80B6	0...5,6	400...100	170...50	135...40	90,2	
	1,5	1500	AIP 80B4	0...8,6	920...240	410...100	320...80	88,7	
	2,2	1500	AIP 90L4	0...8,6	920...240	410...100	320...80	93,0	
	3	1500	AIP 100S4	0...8,6	920...240	410...100	320...80	97,9	
	4	1500	AIP 100L4	0...8,6	920...240	410...100	320...80	104	
	5,5	1500	AIP 112M4	0...8,6	920...240	410...100	320...80	113	
7,5	1500	AIP 132S4	0...8,6	920...240	410...100	320...80	128		
5,6	0,75	1000	AIP 80A6	0...7,9	500...130	210...50	170...40	121	
	1,1	1000	AIP 80B6	0...7,9	500...130	210...50	170...40	125	
	2,2	1000	AIP 100L6	0...7,9	500...130	210...50	170...40	137	
	2,2	1500	AIP 90L4	0...5,6 0...12*	1150...1040	500...140	400...100	128	
	3	1500	AIP 100S4	0...12	1150...300	500...140	400...100	133	
	4	1500	AIP 100L4	0...12	1150...300	500...140	400...100	139	
	5,5	1500	AIP 112M4	0...12	1150...300	500...140	400...100	148	
	7,5	1500	AIP 132S4	0...12	1150...300	500...140	400...100	163	
11	1500	AIP 132M4	0...12	1150...300	500...140	400...100	176		
6,3	1,1	1000	AIP 80B6	0...5,3 0...11,2*	640...570	270...70	210...60	157	ДО-41 4 шт.
	1,5	1000	AIP 90L6	0...11,2	640...160	270...70	210...60	161	
	2,2	1000	AIP 100L6	0...11,2	640...160	270...70	210...60	169	
	3	1000	AIP 112MA6	0...11,2	640...160	270...70	210...60	176	
	4	1500	AIP 100L4	0...8,5 0...18*	1450...1300	630...160	500...120	172	
	5,5	1500	AIP 112M4	0...18	1450...400	630...160	500...120	181	
	7,5	1500	AIP 132S4	0...18	1450...400	630...160	500...120	196	
	11	1500	AIP 132M4	0...18	1450...400	630...160	500...120	209	
7,1	1,1	750	AIP90LB8	0...12,4	500...130	218...50	163...40	213	ДО-42 4 шт.
	1,5	750	AIP 100L8	0...12,4	500...130	218...50	163...40	217	
	2,2	750	AIP 112MA8	0...12,4	500...130	218...50	163...40	226	
	1,5	1000	AIP 90L6	0...3,5 0...16*	800...790	348...100	260...80	212	
	2,2	1000	AIP 100L6	0...16	800...200	348...100	260...80	220	
	3	1000	AIP 112MA6	0...16	800...200	348...100	260...80	226	
	4	1000	AIP 112MB6	0...16	800...200	348...100	260...80	232	

* Производительность при температуре перемещаемой среды 400 °С...600 °С.

Вентиляторы радиальные дымоудаления РАДИВЕЙ-ДУ-14

Типоразмер вентилятора	Двигатель			Производительность, тыс. м ³ /час	Температура перемещаемой среды, °С			Масса, кг	Рекомендуемые виброизоляторы
	Мощность, кВт	Синхронная частота вращения, мин ⁻¹	Типоразмер двигателя		20	400	600		
					Полное давление P _v , Па				
7,1	5,5	1000	AIP 132S6	0...16	800...200	348...100	260...80	245	ДО-42 4 шт
	7,5	1000	AIP 132M6	0...16	800...200	348...100	260...80	258	
	7,5	1500	AIP 132S4	0...13 0...24,5*	1850...1650	800...200	620...150	246	
	11	1500	AIP 132M4	0...24,5	1850...500	800...200	620...150	259	
	15	1500	AIP 160S4	0...24,5	1850...500	800...200	620...150	290	
8	2,2	750	AIP112MA8	0...18	650...180	280...80	212...60	288	ДО-42 4 шт.
	3	750	AIP 112MB8	0...18	650...180	280...80	212...60	294	
	4	750	AIP 132S8	0...18	650...180	280...80	212...60	307	
	4	1000	AIP 112MB6	0...14,5 18,3...23 0...23*	1000...780 580...260	440...100	330...80	293	
	5,5	1000	AIP 132S6	0...23	1000...260	440...100	330...80	307	
	7,5	1000	AIP 132M6	0...23	1000...260	440...100	330...80	320	
	11	1000	AIP 160S6	0...23	1000...260	440...100	330...80	352	
	15	1000	AIP 160M6	0...23	1000...260	440...100	330...80	368	
	15	1500	AIP 160S4	0...35	2350...600	1000...250	800...200	351	
	18,5	1500	AIP 160M4	0...35	2350...600	1000...250	800...200	358	
	22	1500	AIP 180S4	0...35	2350...600	1000...250	800...200	384	
30	1500	AIP 180M4	0...35	2350...600	1000...250	800...200	405		
9	3	750	AIP 112MB8	0...10,5 0...26*	795...750	340...90	270...70	351	ДО-43 4 шт.
	4	750	AIP 132S8	0...26	800...200	340...90	270...70	364	
	5,5	750	AIP 132M8	0...26	800...200	340...90	270...70	374	
	7,5	1000	AIP 132M6	0...33	1280...330	550...150	400...100	376	
	11	1000	AIP 160S6	0...33	1280...330	550...150	400...100	410	
	15	1000	AIP 160M6	0...33	1280...330	550...150	400...100	426	
	18,5	1000	AIP 180M6	0...33	1280...330	550...150	400...100	451	
	22	1000	AIP 200M6	0...33	1280...330	550...150	400...100	557	
	22	1500	AIP 180S4	0...21,5 0...50*	2990...2780	1300...350	1000...230	442	
	30	1500	AIP 180M4	0...50	2990...800	1300...350	1000...230	463	
	37	1500	AIP 200M4	0...50	2990...800	1300...350	1000...230	557	
55	1500	AIP 225M4	0...50	2990...800	1300...350	1000...230	698		



Производитель оставляет за собой право внесения изменений в конструкцию и комплектацию вентилятора без изменения основных технических параметров.

Вентиляторы радиальные дымоудаления РАДИВЕЙ-ДУ-14

Основные технические характеристики

Типоразмер вентилятора	Двигатель			Производительность, тыс. м ³ /час	Температура перемещаемой среды, °С			Масса, кг	Рекомендуемые виброизоляторы
	Мощность, кВт	Синхронная частота вращения, мин ⁻¹	Типоразмер двигателя		20	400	600		
					Полное давление P _v , Па				
10	5,5	750	AIP 132M8	0...17 0...35,6*	980...900	435...100	340...80	423	ДО-43 4 шт.
	7,5	750	AIP 160S8	0...35,6	980...260	435...100	340...80	448	
	11	750	AIP 160M8	0...35,6	980...260	435...100	340...80	470	
	11	1000	AIP 160S6	0...22,5 0...44,5*	1590...1480	680...190	530...130	460	
	15	1000	AIP 160M6	0...44,5	1590...420	680...190	530...130	475	
	18,5	1000	AIP 180M6	0...44,5	1590...420	680...190	530...130	500	
	22	1000	AIP 200M6	0...44,5	1590...420	680...190	530...130	606	
11,2	11	750	AIP 160M8	0...50	1250...320	540...150	410...100	561	ДО-43 4 шт.
	15	750	AIP 180M8	0...50	1250...320	540...150	410...100	591	
	18,5	750	AIP 200M8	0...50	1250...320	540...150	410...100	692	
	22	750	AIP 200L8	0...50	1250...320	540...150	410...100	712	
	22	1000	AIP 200M6	0...61,5	2000...500	850...250	670...180	697	
	30	1000	AIP 200L6	0...61,5	2000...500	850...250	670...180	712	
	37	1000	AIP 225M6	0...61,5	2000...500	850...250	670...180	782	
12,5	15	750	AIP 180M8	0...25,5 0...69,5*	1550...1460	690...180	510...140	829	ДО-44 4 шт.
	18,5	750	AIP 200M8	0...69,5	1550...400	690...180	510...140	930	
	22	750	AIP 200L8	0...69,5	1550...400	690...180	510...140	950	
	30	750	AIP 225M8	0...69,5	1550...400	690...180	510...140	950	
	37	750	AIP 250S8	0...69,5	1550...400	690...180	510...140	1120	
	45	750	AIP 250M8	0...69,5	1550...400	690...180	510...140	1150	
	30	1000	AIP 200L6	0...32 0...84*	2500...2400	1040...250	840...200	950	
	37	1000	AIP 225M6	0...84	2500...650	1040...250	840...200	1020	
	45	1000	AIP 250S6	0...84	2500...650	1040...250	840...200	1120	
55	1000	AIP 250M6	0...84	2500...650	1040...250	840...200	1140		

* Производительность при температуре перемещаемой среды 400 °С...600 °С.



Производитель оставляет за собой право внесения изменений в конструкцию и комплектацию вентилятора без изменения основных технических параметров.

Вентиляторы радиальные дымоудаления РАДИВЕЙ-ДУ-14

Аэродинамические характеристики

РАДИВЕЙ-ДУ-14-2,5

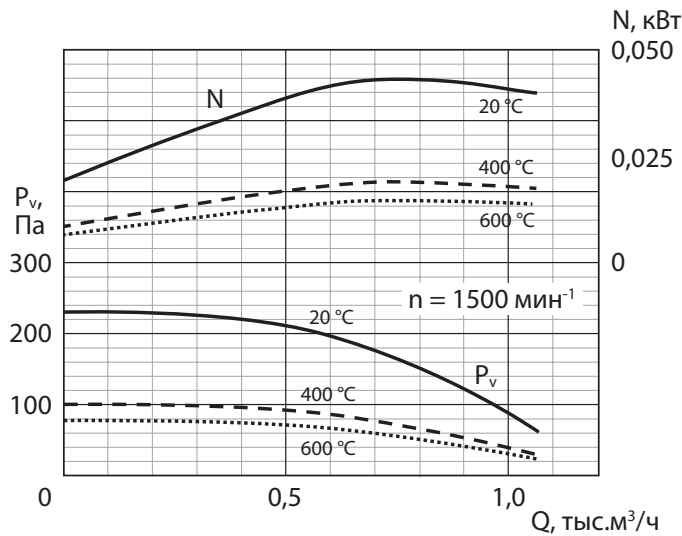

РАДИВЕЙ-ДУ-14-2,5

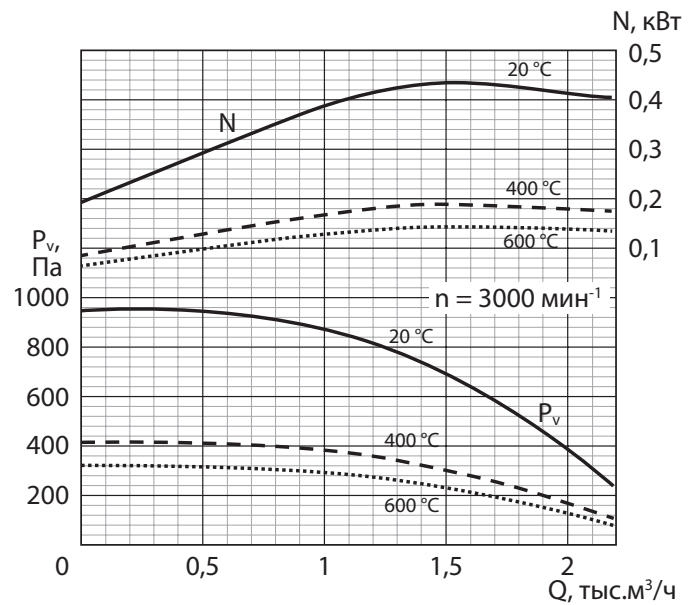

РАДИВЕЙ-ДУ-14-2,8

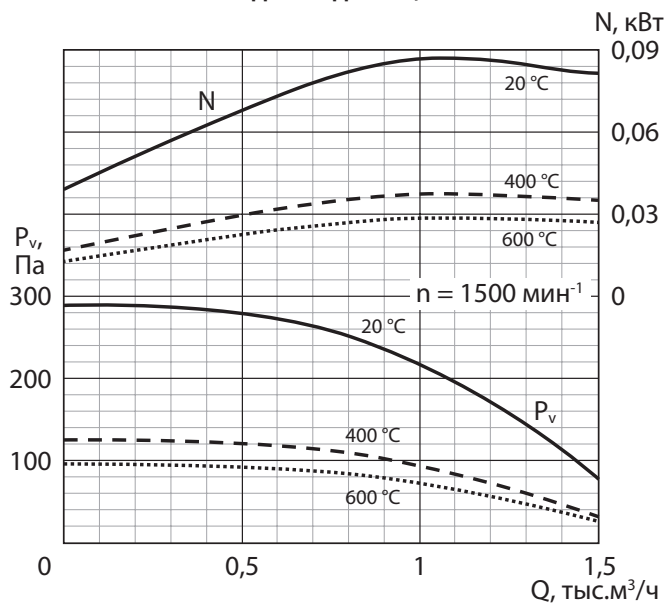

РАДИВЕЙ-ДУ-14-2,8

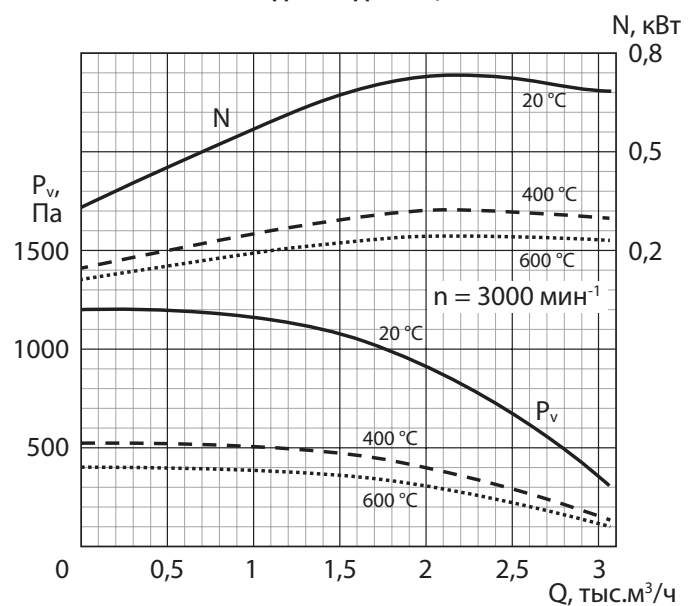

Вентиляторы радиальные дымоудаления РАДИВЕЙ-ДУ-14

Аэродинамические характеристики

РАДИВЕЙ-ДУ-14-3,15

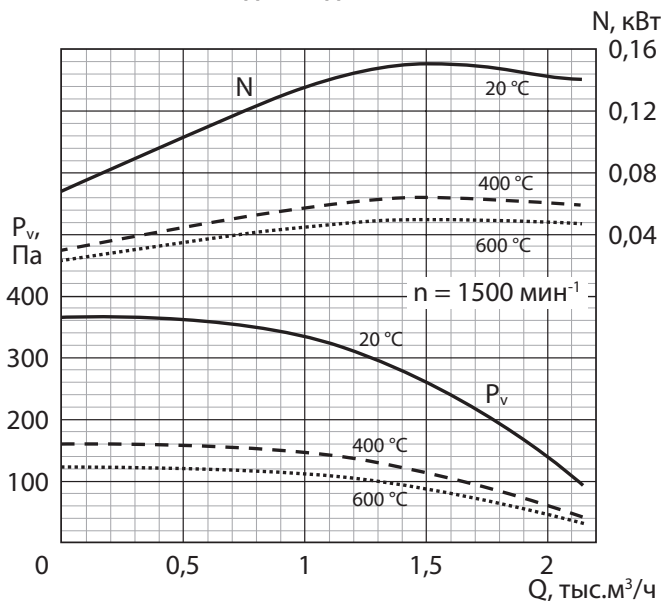

РАДИВЕЙ-ДУ-14-3,15

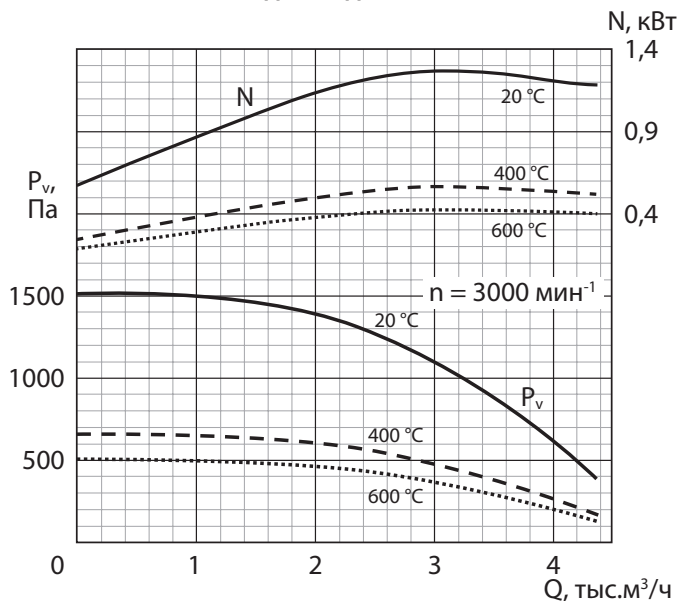

РАДИВЕЙ-ДУ-14-3,55

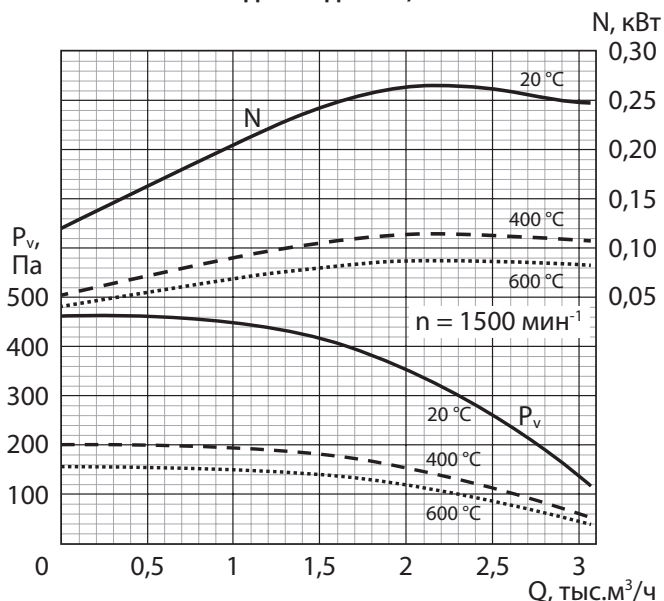

РАДИВЕЙ-ДУ-14-3,55

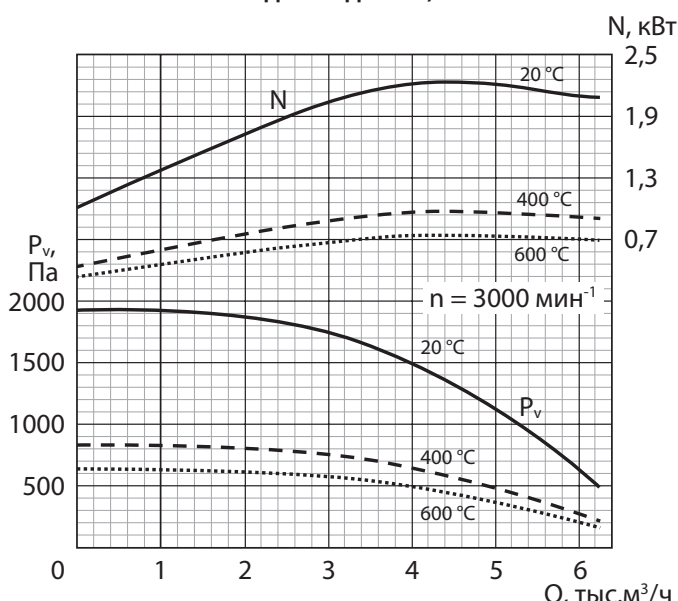

Вентиляторы радиальные дымоудаления РАДИВЕЙ-ДУ-14

РАДИВЕЙ-ДУ-14-4

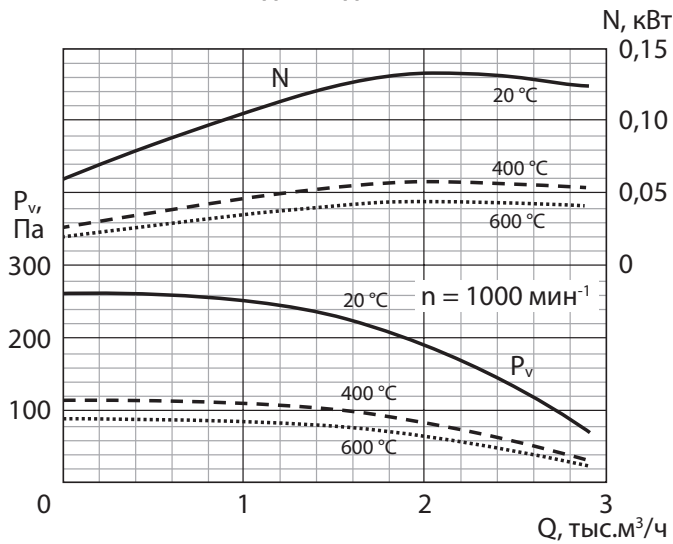

РАДИВЕЙ-ДУ-14-4

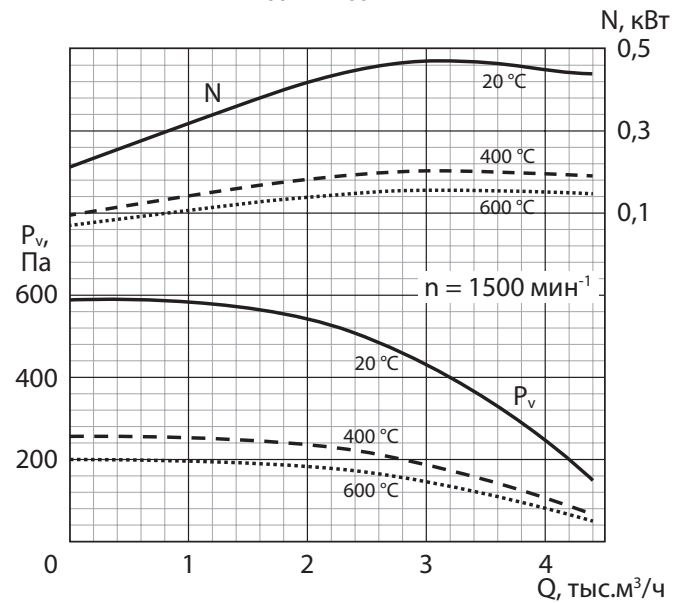

РАДИВЕЙ-ДУ-14-4

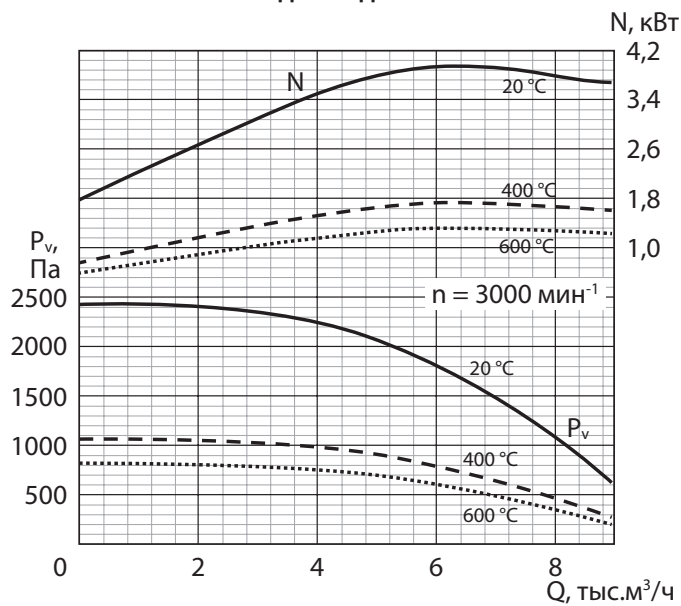

РАДИВЕЙ-ДУ-14-4,5

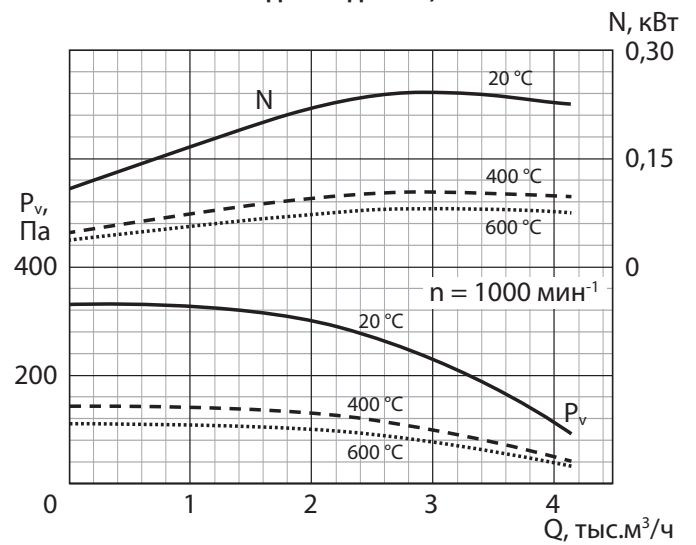

Вентиляторы радиальные дымоудаления РАДИВЕЙ-ДУ-14

Аэродинамические характеристики

РАДИВЕЙ-ДУ-14-4,5

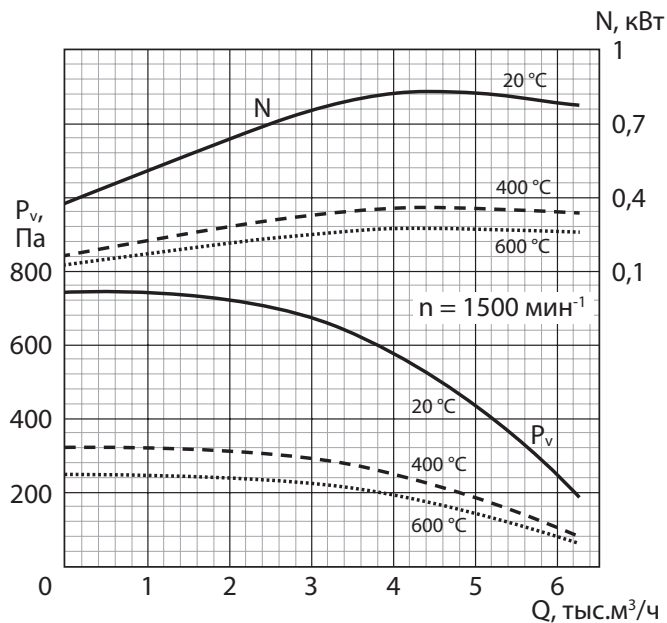

РАДИВЕЙ-ДУ-14-4,5

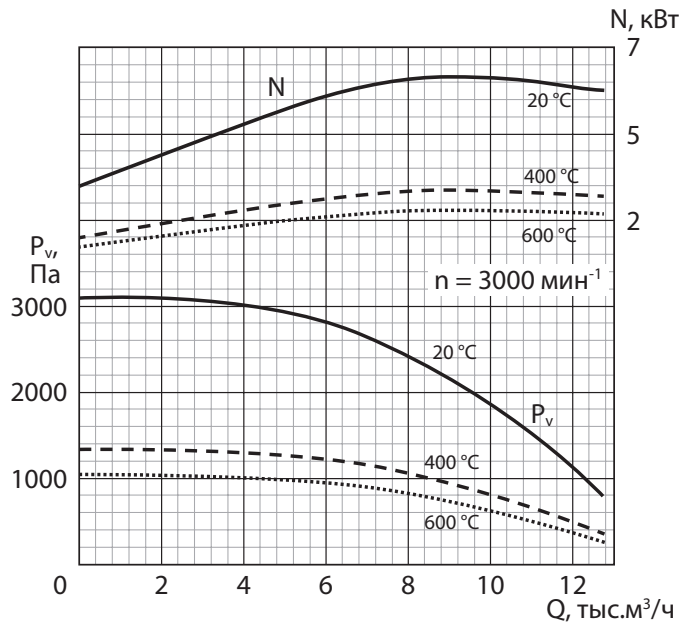

РАДИВЕЙ-ДУ-14-5

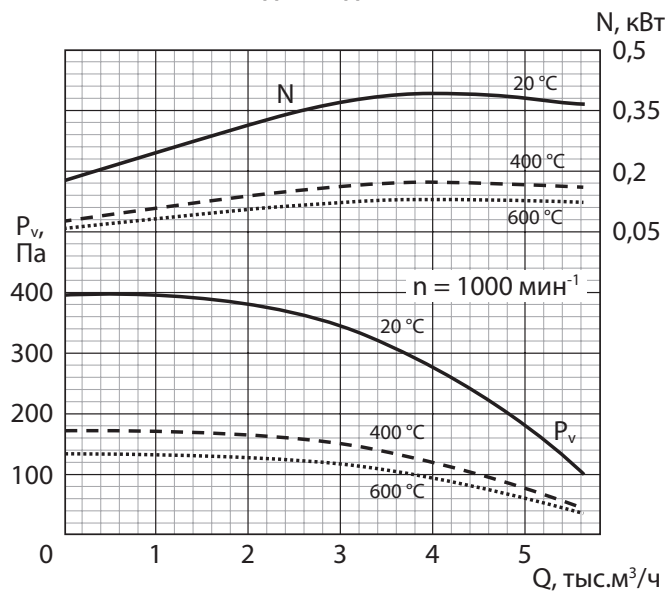

РАДИВЕЙ-ДУ-14-5

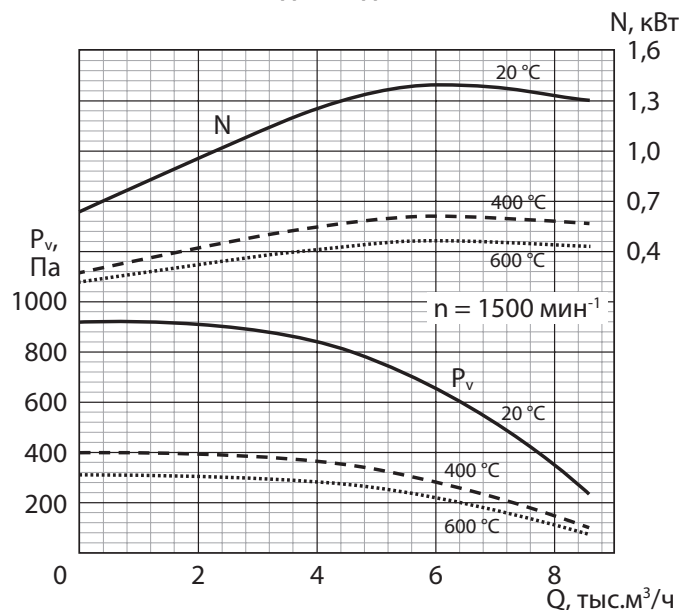

Вентиляторы радиальные дымоудаления РАДИВЕЙ-ДУ-14

РАДИВЕЙ-ДУ-14-5,6

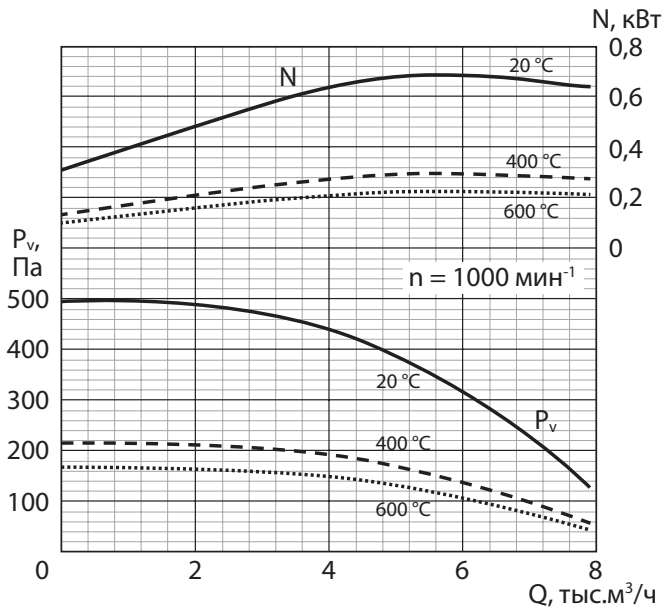

РАДИВЕЙ-ДУ-14-5,6

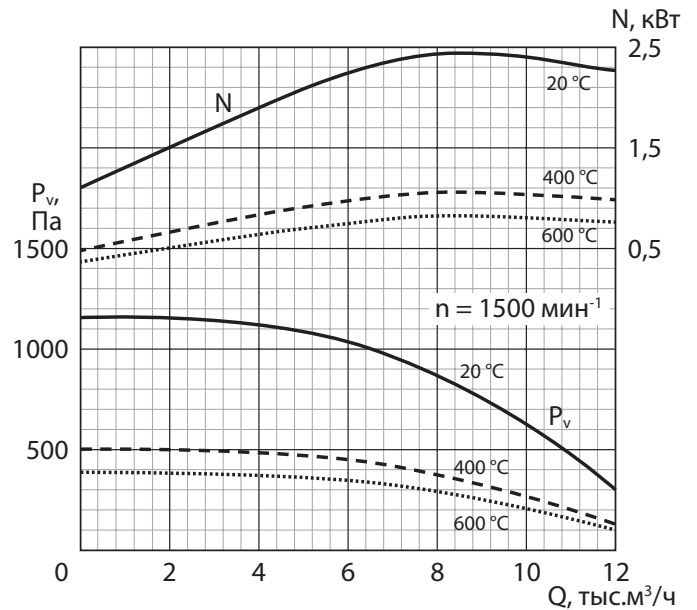

РАДИВЕЙ-ДУ-14-6,3

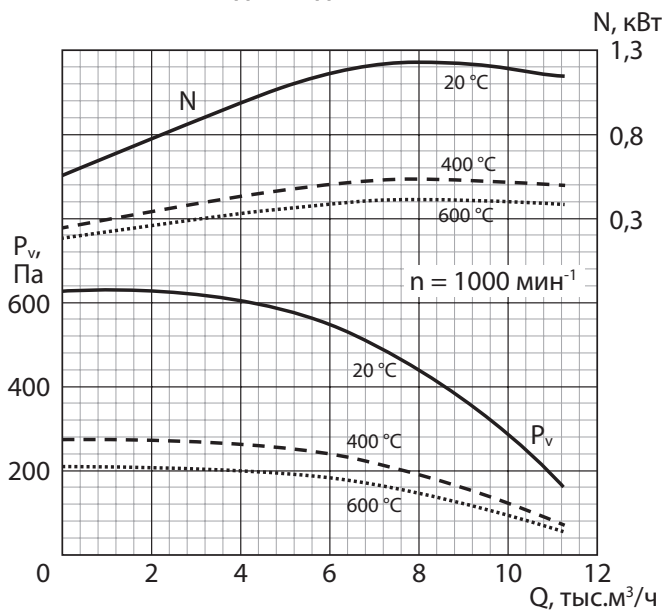

РАДИВЕЙ-ДУ-14-6,3

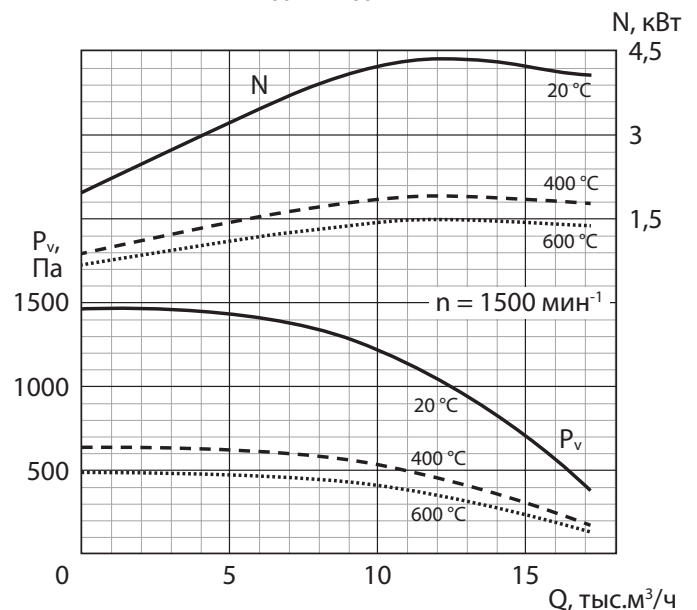

Вентиляторы радиальные дымоудаления РАДИВЕЙ-ДУ-14

Аэродинамические характеристики

РАДИВЕЙ-ДУ-14-7,1

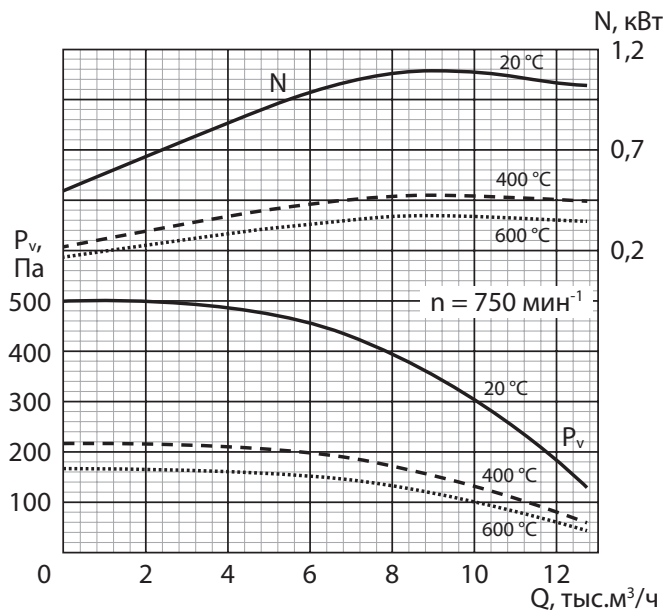

РАДИВЕЙ-ДУ-14-7,1

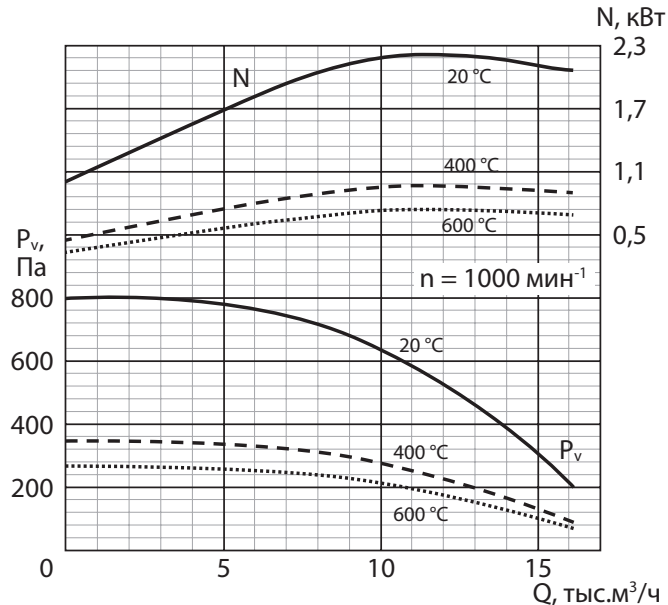

РАДИВЕЙ-ДУ-14-7,1

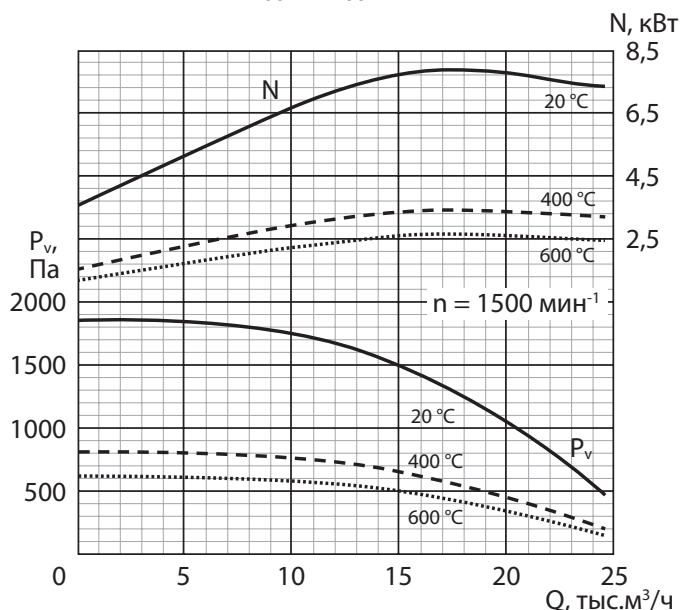

РАДИВЕЙ-ДУ-14-8

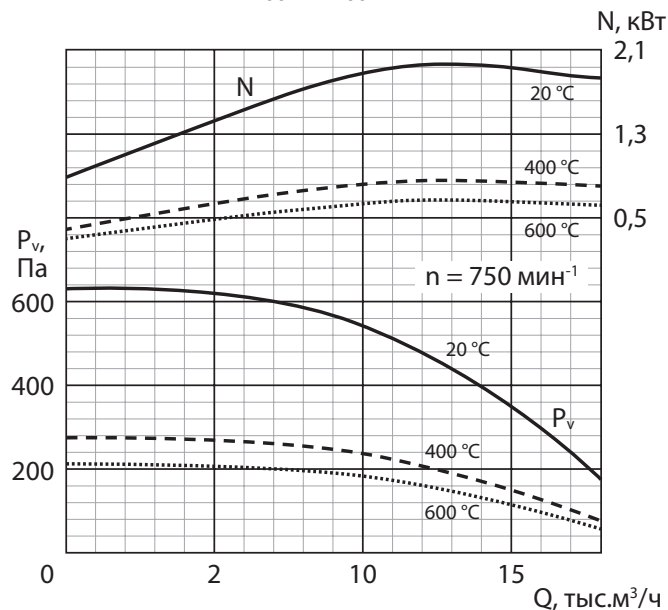

Вентиляторы радиальные дымоудаления РАДИВЕЙ-ДУ-14

РАДИВЕЙ-ДУ-14-8

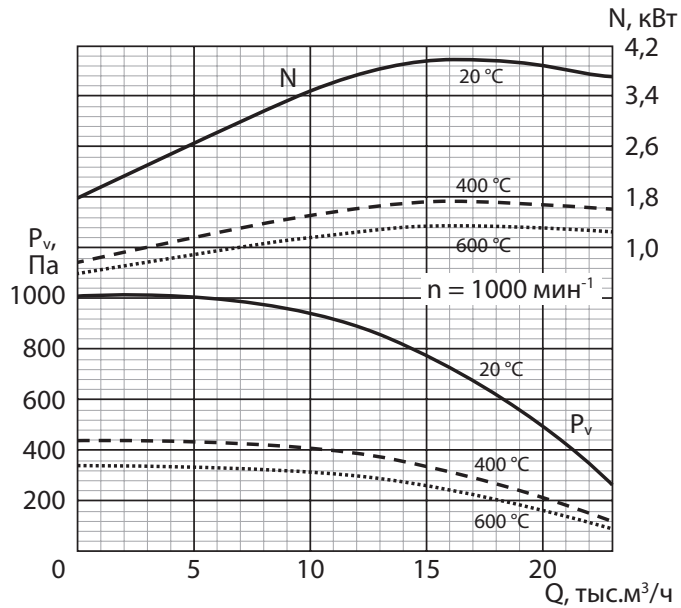

РАДИВЕЙ-ДУ-14-8

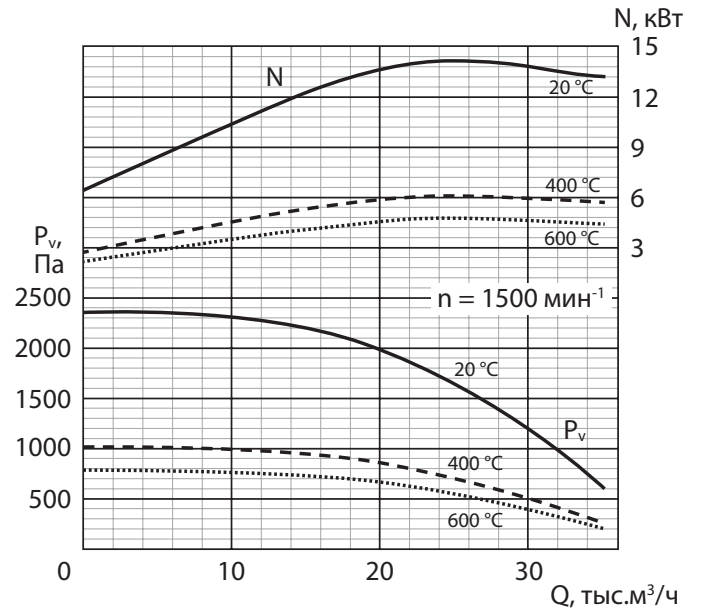

РАДИВЕЙ-ДУ-14-9

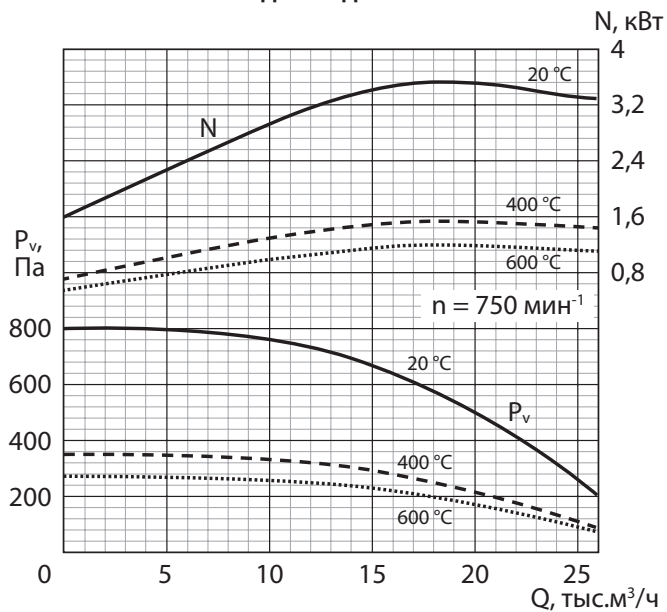

РАДИВЕЙ-ДУ-14-9

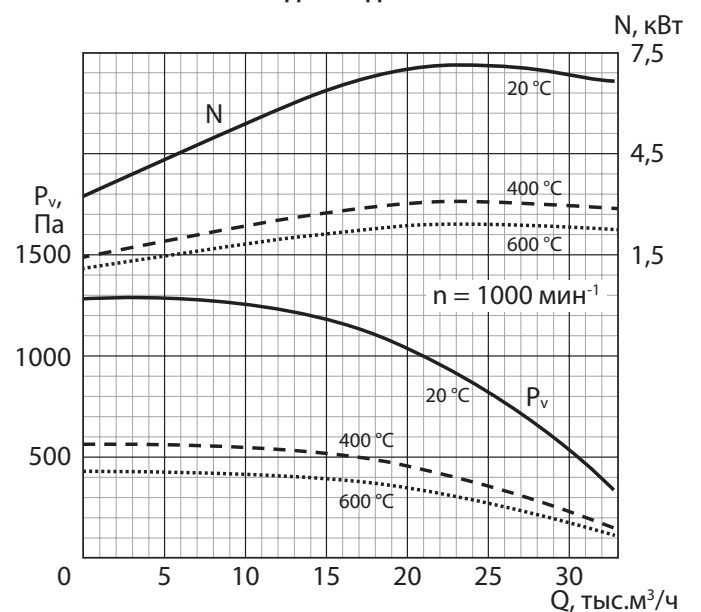

Вентиляторы радиальные дымоудаления РАДИВЕЙ-ДУ-14

Аэродинамические характеристики

РАДИВЕЙ-ДУ-14-9

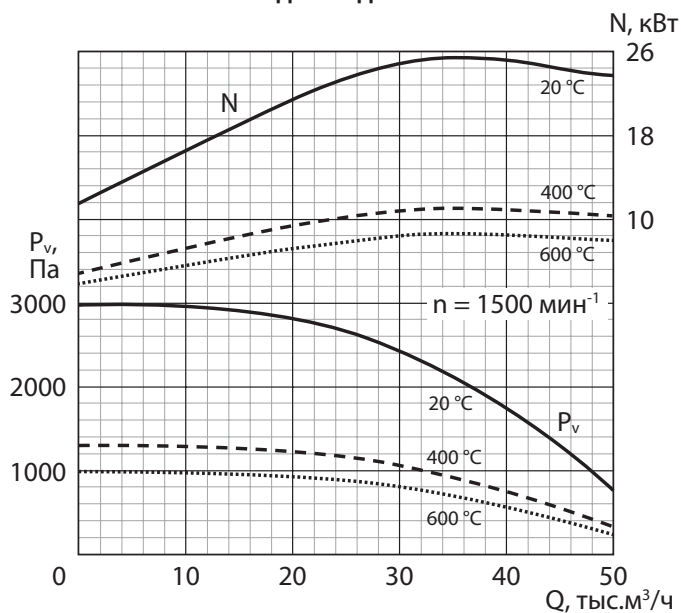

РАДИВЕЙ-ДУ-14-10

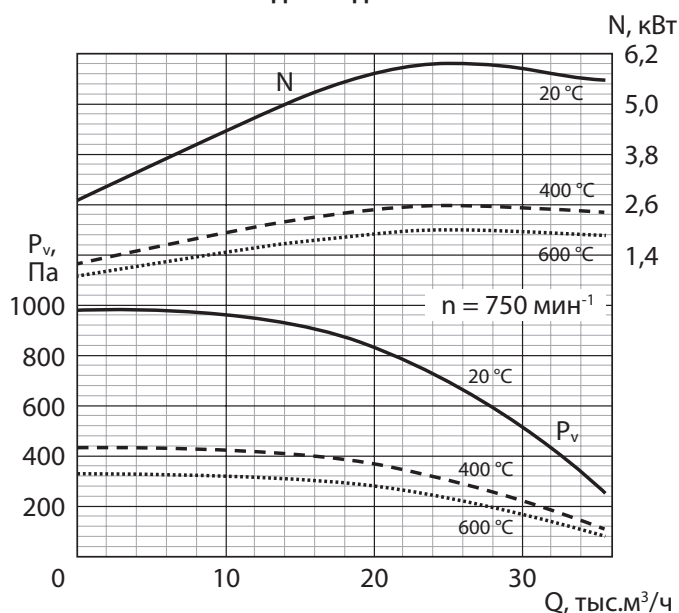

РАДИВЕЙ-ДУ-14-10

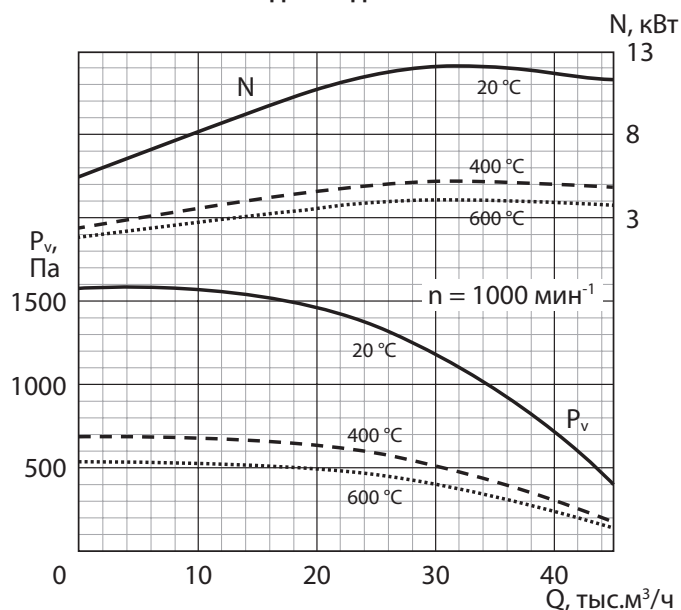

РАДИВЕЙ-ДУ-14-11,2

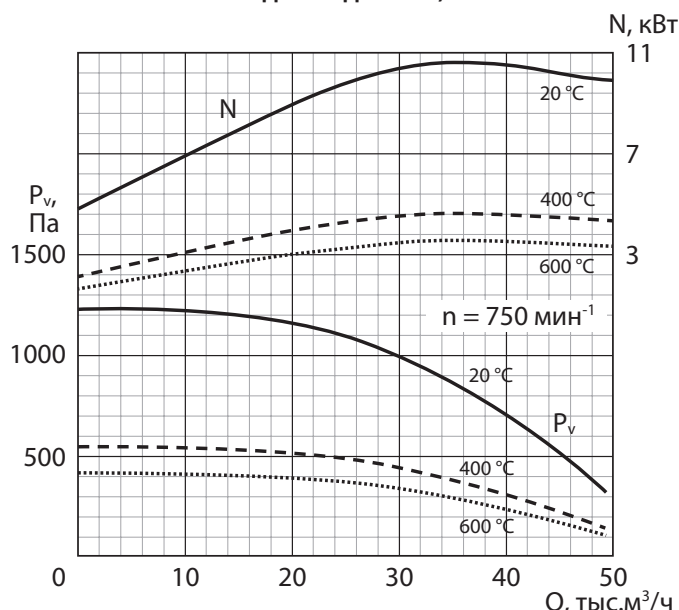

Вентиляторы радиальные дымоудаления РАДИВЕЙ-ДУ-14

РАДИВЕЙ-ДУ-14-11,2

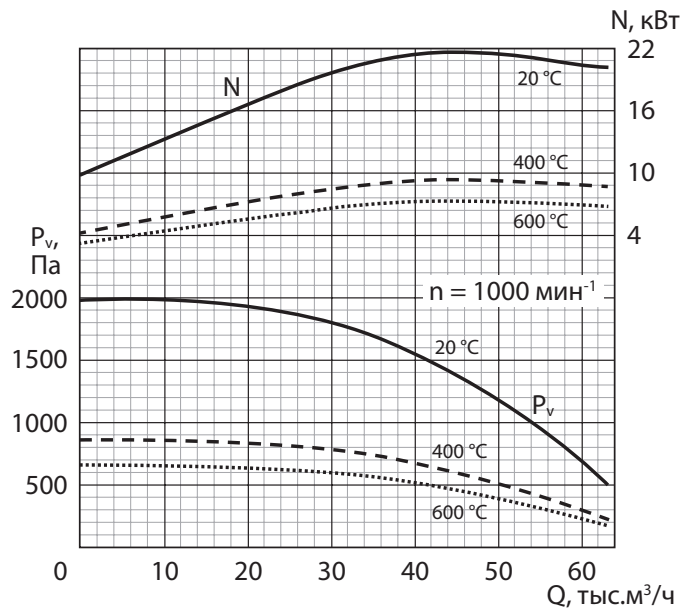

РАДИВЕЙ-ДУ-14-12,5

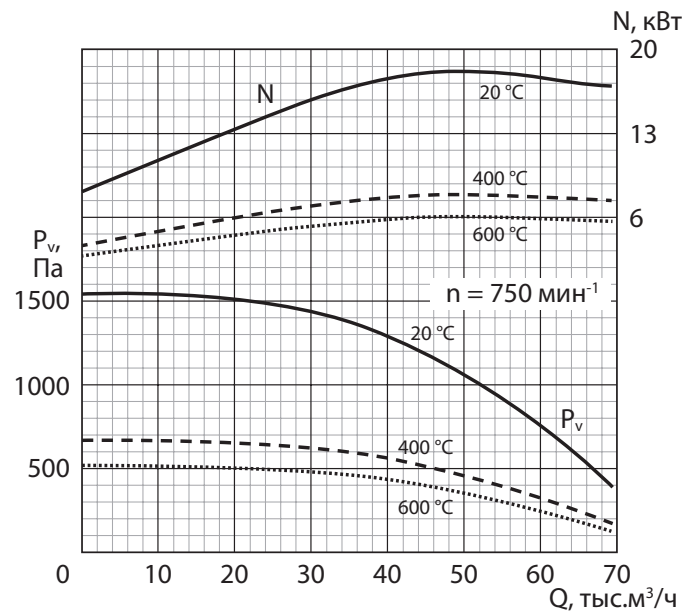

РАДИВЕЙ-ДУ-14-12,5

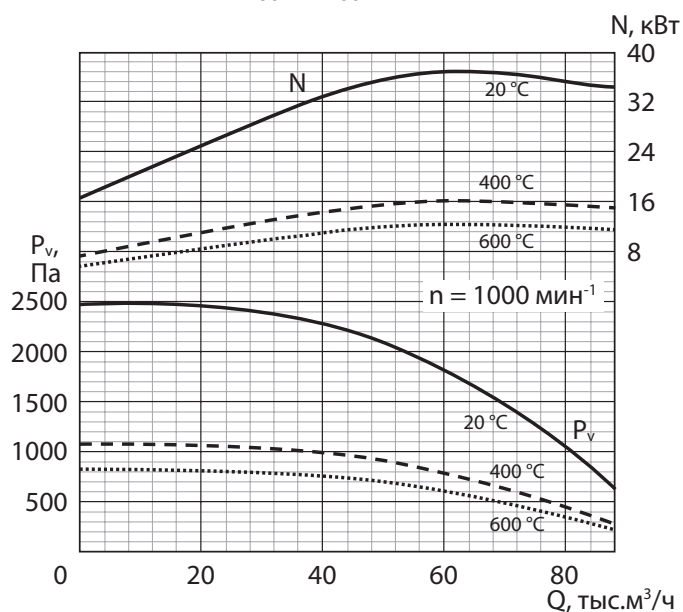

Вентиляторы радиальные дымоудаления РАДИВЕЙ-ДУ-14

Акустические характеристики

Типоразмер вентилятора	Частота вращения рабочего колеса, мин ⁻¹	Место измерения шума	Значения уровней звуковой мощности L _{wi} , дБ в октавных полосах f, Гц							L _{wA} , дБА
			125	250	500	1000	2000	4000	8000	
2,5	1500	Всасывание	58	65	59	55	53	52	48	62
		Нагнетание	61	68	62	61	55	50	45	65
	3000	Всасывание	73	80	74	70	68	67	63	77
		Нагнетание	76	83	77	76	70	65	60	80
2,8	1500	Всасывание	62	68	62	58	57	56	52	65
		Нагнетание	65	71	65	65	59	54	49	68
	3000	Всасывание	77	83	78	73	72	71	67	81
		Нагнетание	80	86	80	80	74	69	64	84
3,15	1500	Всасывание	65	72	66	62	60	59	55	69
		Нагнетание	68	75	69	68	62	57	52	72
	3000	Всасывание	80	87	81	77	75	74	70	84
		Нагнетание	83	90	84	83	77	72	67	87
3,55	1500	Всасывание	69	76	70	66	64	63	59	73
		Нагнетание	72	78	73	72	66	61	56	76
	3000	Всасывание	84	91	85	81	79	78	74	88
		Нагнетание	87	93	88	87	81	76	71	91
4	1000	Всасывание	64	70	64	60	59	58	54	67
		Нагнетание	67	73	67	67	61	56	51	70
	1500	Всасывание	72	79	73	69	67	66	63	76
		Нагнетание	76	82	76	75	70	65	60	79
	3000	Всасывание	87	94	88	84	82	81	78	91
		Нагнетание	91	97	91	90	85	80	75	94
4,5	1000	Всасывание	67	74	68	64	62	61	57	71
		Нагнетание	70	77	71	70	64	59	54	74
	1500	Всасывание	76	83	77	73	71	70	66	80
		Нагнетание	79	86	80	79	73	68	63	83
	3000	Всасывание	91	98	92	88	86	85	81	95
		Нагнетание	94	101	95	94	88	83	78	98
5	1000	Всасывание	70	77	71	67	65	64	60	74
		Нагнетание	73	80	74	73	68	63	58	77
	1500	Всасывание	79	86	80	76	74	73	69	83
		Нагнетание	82	89	83	82	76	71	66	86
5,6	1000	Нагнетание	74	81	75	71	69	68	64	78
		Всасывание	77	83	78	77	71	66	61	81
	1500	Нагнетание	83	89	84	79	78	77	73	87
		Всасывание	86	92	86	86	80	75	70	90

Вентиляторы радиальные дымоудаления РАДИВЕЙ-ДУ-14

Типоразмер вентилятора	Частота вращения рабочего колеса, мин ⁻¹	Место измерения шума	Значения уровней звуковой мощности L _{wi} , дБ в октавных полосах f, Гц							L _{WA} , дБА
			125	250	500	1000	2000	4000	8000	
6,3	1000	Всасывание	77	84	78	74	72	71	68	81
		Нагнетание	81	87	81	80	75	70	65	84
	1500	Всасывание	86	93	87	83	81	80	76	90
		Нагнетание	89	96	90	89	83	78	73	93
7,1	750	Всасывание	75	82	76	72	70	69	65	79
		Нагнетание	78	84	79	78	72	67	62	82
	1000	Всасывание	81	88	82	78	76	75	71	85
		Нагнетание	84	91	85	84	78	73	68	88
	1500	Всасывание	90	97	91	87	85	84	80	94
		Нагнетание	93	99	94	93	87	82	77	97
8	750	Всасывание	78	85	79	75	73	72	69	82
		Нагнетание	82	88	82	81	76	71	66	85
	1000	Всасывание	85	91	86	81	80	79	75	89
		Нагнетание	88	94	88	88	82	77	72	92
	1500	Всасывание	93	100	94	90	88	87	84	97
		Нагнетание	97	103	97	96	91	86	81	100
9	750	Всасывание	82	89	83	79	77	76	72	86
		Нагнетание	85	92	86	85	79	74	69	89
	1000	Всасывание	88	95	89	85	83	82	78	92
		Нагнетание	91	98	92	91	85	80	75	95
	1500	Всасывание	97	104	98	94	92	91	87	101
		Нагнетание	100	107	101	100	94	89	84	104
10	750	Всасывание	85	92	86	82	80	79	75	89
		Нагнетание	88	95	89	88	82	77	72	92
	1000	Всасывание	91	98	92	88	86	85	82	95
		Нагнетание	95	101	95	94	89	84	79	98
11,2	750	Всасывание	89	95	90	85	84	83	79	93
		Нагнетание	92	98	92	92	86	81	76	96
	1000	Всасывание	95	102	96	92	90	89	85	99
		Нагнетание	98	105	99	98	92	87	82	102
12,5	750	Всасывание	92	99	93	89	87	86	82	96
		Нагнетание	95	102	96	95	89	84	79	99
	1000	Всасывание	98	105	99	95	93	92	88	102
		Нагнетание	101	108	102	101	95	90	85	105

Вентиляторы радиальные дымоудаления РАДИВЕЙ-ДУ-14

Габаритные и присоединительные размеры

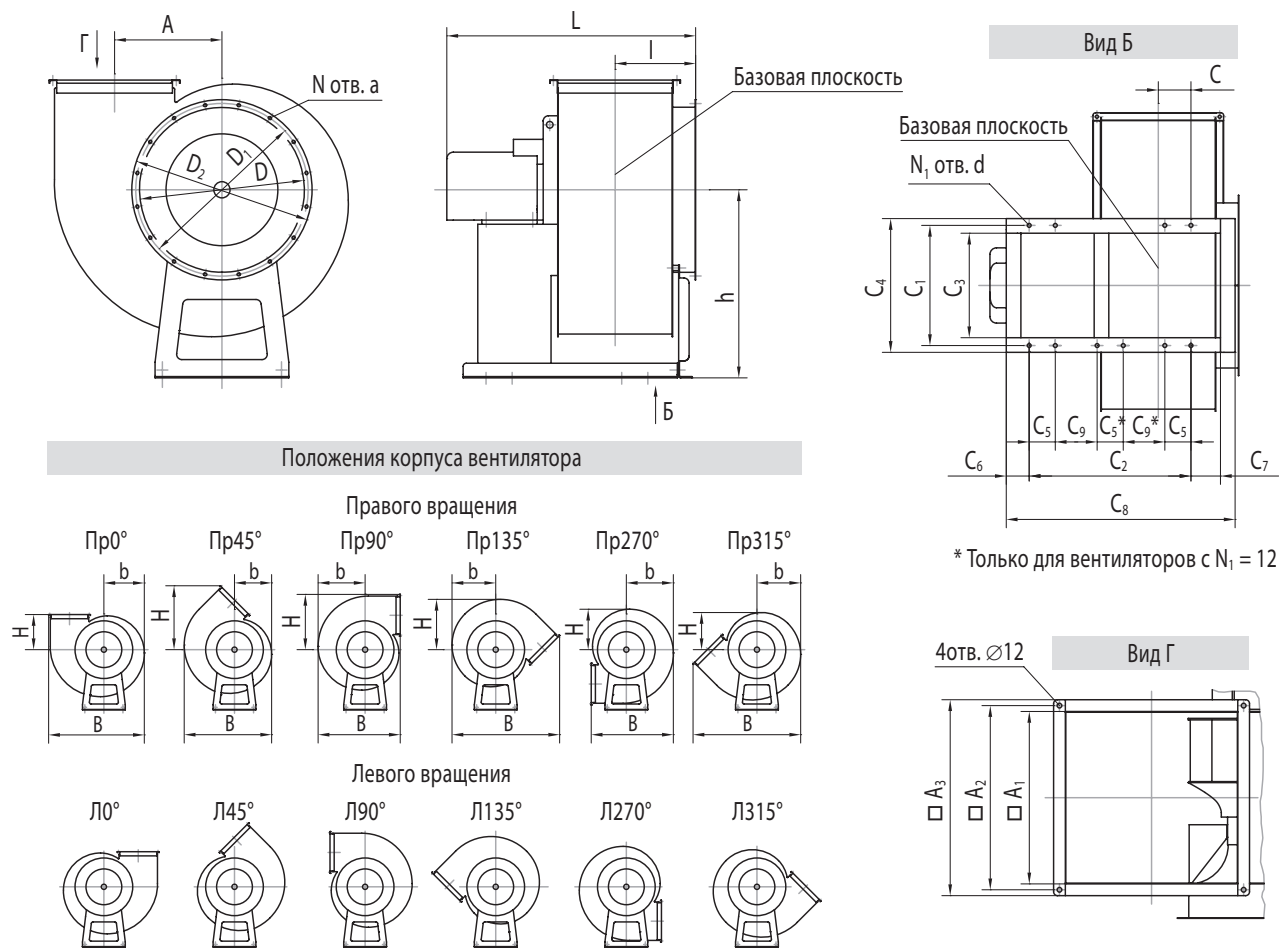

Вентиляторы радиальные дымоудаления РАДИВЕЙ-ДУ-14

Номер вентилятора	Размеры, мм											
	h	l	L _{max}	A	D	D ₁	D ₂	a	d	A ₁	A ₂	A ₃
2,5	320	140	477	164	250	280	305	8,5x14	12	175	205	235
2,8	358	150	494	184	280	310	340		12	200	230	260
3,15	410	162	580	206	315	345	375		12	221	251	281
3,55	462	177	650	231	355	385	415		12	250	280	310
4	520	192	670	261	400	430	460		12	280	310	340
4,5	585	210	730	294	450	480	510		12	315	345	375
5	650	252	820	326	500	530	560		15	350	380	410
5,6	685	277	905	365	560	590	620		15	400	430	460
6,3	720	308	1060	411	630	660	690		15	440	470	500
7,1	810	338	1120	463	710	740	770		15	500	530	560
8	905	378	1250	520	820	850	880		15	560	600	630
9	1020	413	1460	585	900	930	960		15	630	670	700
10	1212	448	1490	650	1010	1040	1070		15	700	750	780
11,2	1280	498	1610	728	1140	1180	1210		∅12	15	800	850
12,5	1380	536	1750	813	1270	1310	1340	15		875	930	960

Номер вентилятора											N	N ₁
	C	C ₁	C ₂	C ₃	C ₄	C ₅	C ₆	C ₇	C ₈	C ₉		
2,5	55	220	318	184	248	70	28	34	412	178	8	8
2,8	67	220	352	184	248	70	28	34	448	214	8	8
3,15	74	220	418	184	248	70	28	34	512	278	8	8
3,55	92	290	478	242	322	80	28	34	580	318	8	8
4	106	290	536	242	322	80	28	34	638	376	8	8
4,5	142	350	592	290	390	100	28	34	704	392	8	8
5	144	410	618	350	450	100	40	50	758	364	16	8
5,6	168	440	704	380	480	100	40	50	844	504	16	8
6,3	148	460	709	400	512	100	40	90	895	204,5	16	12
7,1	161	520	784	460	572	120	40	90	970	212	16	12
8	208	606	946	536	662	130	40	90	1139	278	16	12
9	265	682	1232	622	714	130	40	90	1408	421	16	12
10	300	840	1290	780	872	130	40	90	1466	450	16	12
11,2	350	1050	1412	990	1082	150	40	90	1588	481	24	12
12,5	388	1260	1572	1200	1292	180	40	90	1748	516	24	12

Вентиляторы радиальные дымоудаления РАДИВЕЙ-ДУ-14

Номер вентилятора	Размеры, мм																	
	Пр0°; Л0°			Пр45°; Л45°			Пр90°; Л90°			Пр135°; Л135°			Пр270°; Л270°			Пр315°; Л315°		
	В	Ь	Н	В	Ь	Н	В	Ь	Н	В	Ь	Н	В	Ь	Н	В	Ь	Н
2,5	480	200	198	430	184	338	430	232	280	554	216	247	439	230	200	554	216	184
2,8	535	221	220	480	202	378	479	259	314	618	240	279	479	259	221	618	240	202
3,15	595	248	240	537	230	414	527	288	346	682	268	308	527	288	248	682	268	229
3,55	660	274	250	597	251	450	572	322	386	748	298	346	572	322	274	748	298	251
4	744	313	291	675	288	510	654	362	431	848	338	388	654	362	313	848	338	288
4,5	826	345	310	750	314	560	715	405	482	935	375	435	715	405	345	935	375	314
5	918	388	340	838	356	616	790	450	531	1035	419	481	790	450	388	1035	418	356
5,6	1020	426	390	928	388	696	892	502	594	1160	464	550	892	502	426	1160	464	388
6,3	1145	484	420	1043	444	764	982	562	661	1287	522	600	982	562	484	1287	522	444
7,1	1279	536	470	1167	488	858	1101	631	743	1441	584	679	1101	631	536	1441	584	488
8	1450	614	533	1328	564	965	1247	714	836	1629	664	764	1247	714	614	1629	664	564
9	1609	674	580	1468	614	1071	1374	794	935	1805	734	854	1374	744	674	1805	734	614
10	1807	767	666	1658	705	1205	1557	891	1040	2035	829	952	1557	891	767	2035	829	705
11,2	2028	860	746	1861	790	1353	1747	1001	1168	2284	931	1072	1747	1001	860	2284	931	790
12,5	2250	957	831	2068	880	1502	1942	1111	1293	2536	1034	1188	1942	1111	957	2536	1034	880

Вентиляторы радиальные дымоудаления РАДИВЕЙ-ДУ-20



ТУ 4861-004-56888434-2014

Общие сведения

- Среднего давления
- Одностороннего всасывания
- Корпус спиральный поворотный
- Вперед загнутые лопатки
- Направление вращения – правое и левое
- Изготовлен по первому конструктивному исполнению согласно ГОСТ 5976 – рабочее колесо смонтировано непосредственно на валу двигателя

Назначение

- Вентиляторы предназначены для удаления из помещений дымогазовоздушных невзрывоопасных смесей, возникающих при пожаре и других аварийных ситуациях.
- Вентиляторы применяются в аварийных системах вытяжной вентиляции зданий и помещений.

- Вентиляторы обеспечивают продолжительность перемещения дымогазовоздушных смесей с температурой до 400 °С в течение 2 часов и до 600 °С в течение 1,5 часов.

Условия эксплуатации

Вентиляторы предназначены для эксплуатации в условиях умеренного и холодного (УХЛ), или умеренного (У), или тропического (Т) климата 2-й (УХЛ2, У2, Т2) или 1-й (УХЛ1, У1, Т1) категории размещения по ГОСТ 15150.

Температура окружающей среды: от –60 до +40 °С (УХЛ); от –40 до +40 °С (У); от –10 до +50 °С (Т).

Запыленность окружающей среды – не более 100 мг/м³. Среднее квадратическое значение виброскорости внешних источников вибрации в местах установки вентиляторов не должно превышать 2 мм/с.

Обозначение вентилятора при заказе

РАДИВЕЙ-ДУ-20 -x -x -x -x -x -x

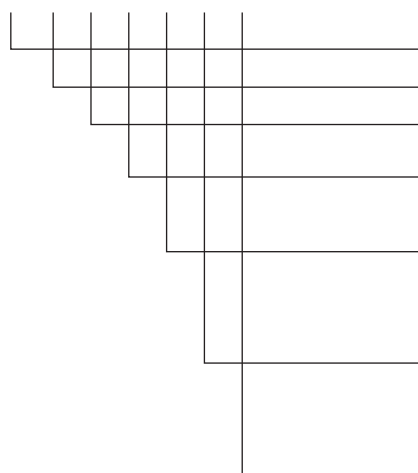

Индекс аэродинамической схемы и конструктивного исполнения
Номер вентилятора

Относительный диаметр рабочего колеса в % (100)

Положение корпуса вентилятора (Pr0°, Pr45°, Pr90°, Pr135°, Pr270°, Pr315°, L0°, L45°, L90°, L135°, L270°, L315°)

Параметры двигателя: установочная мощность (кВт) × синхронная частота вращения (1/мин) × напряжение питания (В)

Огнестойкость: **400** – перемещение дымогазовоздушных смесей с температурой до 400 °С в течение 2 часов;

600 – перемещение дымогазовоздушных смесей с температурой до 600 °С в течение 1,5 часов.

Климатическое исполнение (У2, УХЛ2, Т2; У1, УХЛ1, Т1)

Вентиляторы радиальные дымоудаления РАДИВЕЙ-ДУ-20

Основные технические характеристики

Типоразмер вентилятора	Двигатель			Производительность, тыс. м ³ /час	Температура перемещаемой среды, °С			Масса, кг	Рекомендуемые виброизоляторы
	Мощность, кВт	Синхронная частота вращения, мин ⁻¹	Типоразмер двигателя		20	400	600		
					Полное давление P _v , Па				
2	0,18	1500	AIP 56 B4	0,6...1,12 0,6...1,3*	330...410	150...170	120...140	14,9	ДО-38 4 шт
	0,25	1500	AIP 63 A4	0,6...1,3	330...395	150...170	120...140	16,4	
	0,37	1500	AIP 63 B4	0,6...1,3	330...395	150...170	120...140	17,3	
	1,5	3000	AIP 80 A2	1,3...2,3 1,3...2,7*	1380...1620	600...700	450...520	23,7	
	2,2	3000	AIP 80 B2	1,3...2,7	1380...1600	600...700	450...520	26,3	
2,5	0,55	1500	AIP 71 A4	1,1...2,15 1,1...2,6*	540...640	230...280	170...210	31,3	
	0,75	1500	AIP71 B4	1,1...2,6	540...680	230...280	170...210	32,6	
	3	3000	AIP 90 L2	2,2...3,2 2,2...5,2*	2180...2420	910...1060	700...850	42,2	
	4	3000	AIP 100 S2	2,2...4,1 2,2...5,2*	2180...2500	910...1060	700...850	49,2	
	5,5	3000	AIP 100 L2	2,2...5,2	2180...2500	910...1060	700...850	54,7	
3,15	0,55	1000	AIP 71 B6	1,5...3,1 1,5...3,5*	375...450	170...195	125...148	43,8	
	0,75	1000	AIP 80 A6	1,5...3,5	375...430	170...195	125...148	45,5	
	1,5	1500	AIP 80 B4	2,2...3,9 2,2...5,2*	860...1000	360...430	280...330	47,7	
	2,2	1500	AIP 90 L4	2,2...5,2	860...1010	360...430	280...330	52,0	
4	1,5	1000	AIP90L6	3,05...5,4 3,05...7,2*	610...720	260...310	200...230	69,2	
	2,2	1000	AIP100L6	3,05...7,2	610...710	260...310	200...230	77,2	
	4	1500	AIP100L4	4,6...6,8 4,6...10,8*	1390...1550	600...700	480...510	79,4	
	5,5	1500	AIP112M 4	4,6...8,6 4,6...10,8*	1390...1620	600...700	480...510	88,7	
	7,5	1500	AIP132S4	4,6...10,8	1390...1600	600...700	480...510	104	
5	5,5	1000	AIP132S6	6,0...12,3 6,0...14,2*	920...1140	410...485	315...370	131	
	7,5	1000	AIP132M6	6,0...14,2	950...1080	410...485	315...370	143	
	15	1500	AIP160S4	9,0...15,4 9,0...21,0*	2180...2550	950...1100	730...830	176	
	18,5	1500	AIP160M4	9,0...18,0 9,0...21,0*	2180...2540	950...1100	730...830	183	
	22	1500	AIP180S4	9,0...21,0	2200...2500	950...1100	730...830	209	



Вентиляторы могут комплектоваться двигателями разных типов, аналогичных по мощности и частоте вращения, приведенным в настоящей таблице.

Вентиляторы радиальные дымоудаления РАДИВЕЙ-ДУ-20

Типоразмер вентилятора	Двигатель			Производительность, тыс. м ³ /час	Температура перемещаемой среды, °С			Масса, кг	Рекомендуемые виброизоляторы
	Мощность, кВт	Синхронная частота вращения, мин ⁻¹	Типоразмер двигателя		20	400	600		
					Полное давление P _v , Па				
6,3	5,5	750	AIP132M8	9,2...13,2 9,2...21,0*	850...970	385...440	295...340	212	ДО-42 4 шт
	7,5	750	AMP160S8	9,2...18,6 9,2...21,0*	850...1000	385...440	295...340	236	
	11	750	AIP160M8	9,2...21,0	850...960	385...440	295...340	258	
	11	1000	AI/IP160S6	12...17,3 12...28,0*	1550...1700	685...740	500...590	248	
	15	1000	AIP160M6	12...21,6 12...28,0*	1550...1800	685...740	500...590	263	
	18,5	1000	AIP180M6	12...25,2 12...28,0*	1550...1810	685...740	500...590	288	
	22	1000	AIP200M6	12...28,0	1580...1800	685...740	500...590	394	
8	15	750	AIP180M8	18,4...25 18,4...43,0*	1380...1530	620...665	475...510	406	ДО-43 4 шт
	18,5	750	AIP200M8	18,4...30 18,4...43,0*	1380...1600	620...665	475...510	507	
	22	750	AMP200L8	18,4...34,4 18,4...43,0*	1380...1620	620...665	475...510	527	
	30	750	AIP225M8	18,4...43,0	1380...1600	620...665	475...510	527	
	37	1000	AIP225M6	24,5...35,0 24,5...57,2*	2460...2750	1080...1240	840...930	597	
	45	1000	AMP250S6	24,5...40,6 24,5...57,2*	2460...2880	1080...1240	840...930	697	

* Производительность при температуре перемещаемой среды 400 °С...600 °С.

Аэродинамические характеристики

РАДИВЕЙ-ДУ-20-2

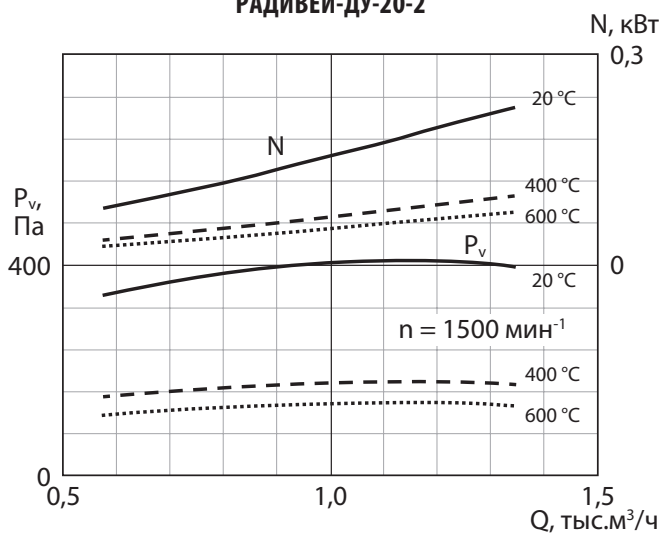

РАДИВЕЙ-ДУ-20-2

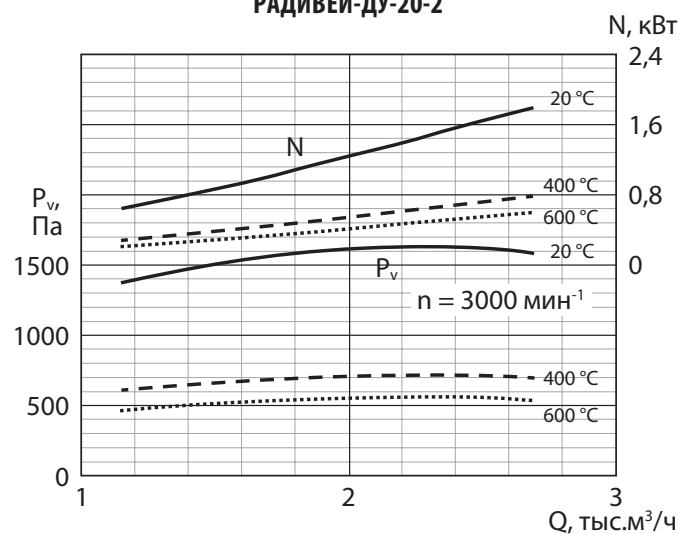

Вентиляторы радиальные дымоудаления РАДИВЕЙ-ДУ-20

Аэродинамические характеристики

РАДИВЕЙ-ДУ-20-2,5

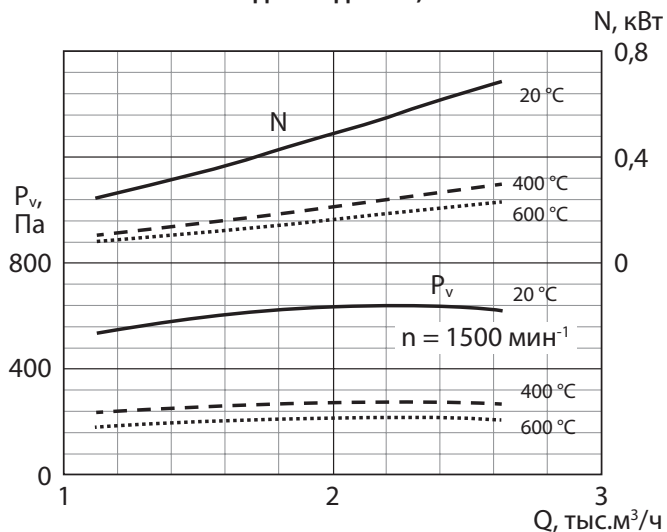

РАДИВЕЙ-ДУ-20-2,5

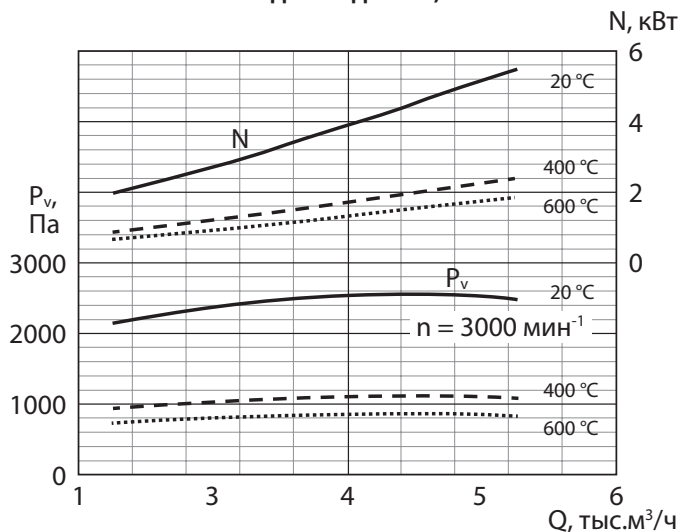

РАДИВЕЙ-ДУ-20-3,15

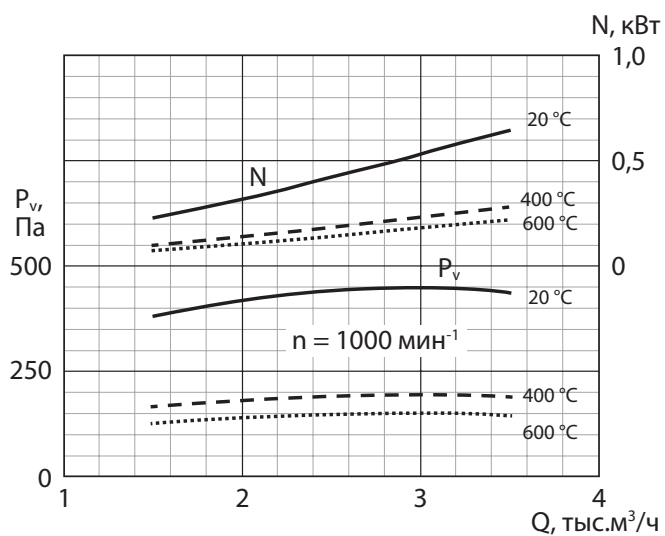

РАДИВЕЙ-ДУ-20-3,15

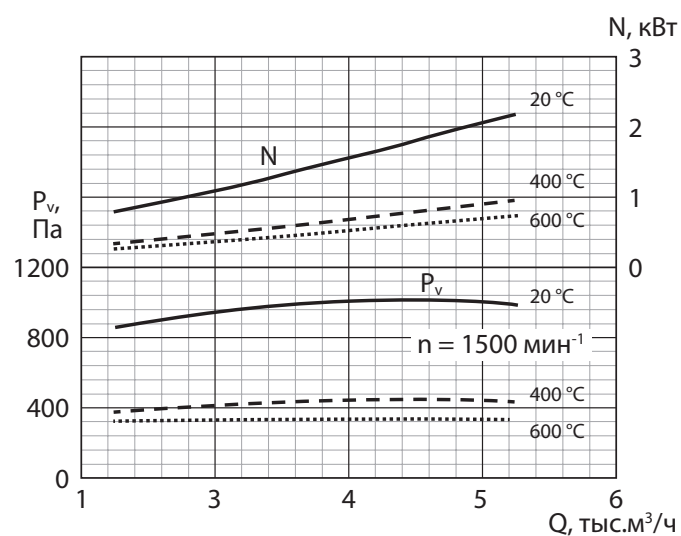

Вентиляторы радиальные дымоудаления РАДИВЕЙ-ДУ-20

РАДИВЕЙ-ДУ-20-4

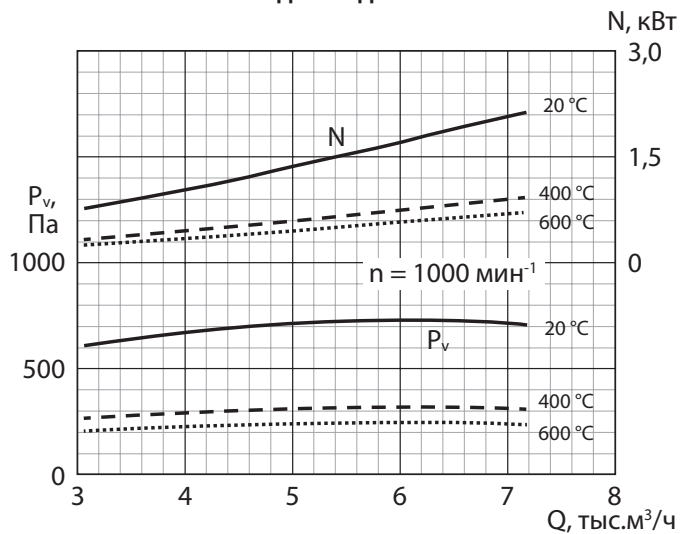

РАДИВЕЙ-ДУ-20-4

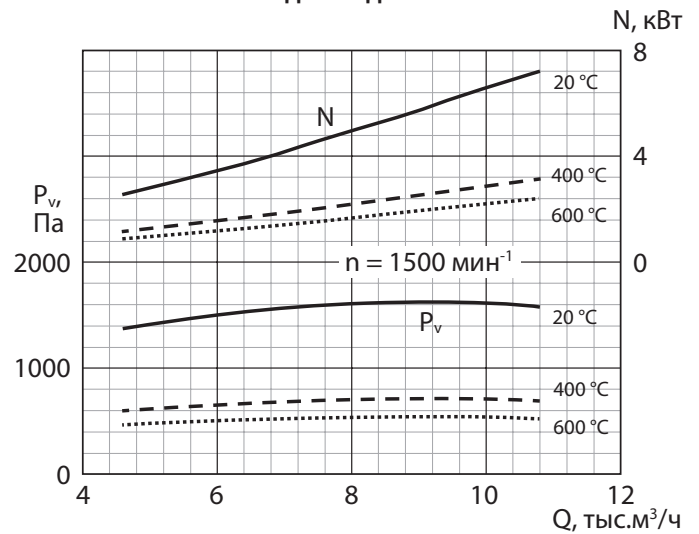

РАДИВЕЙ-ДУ-20-5

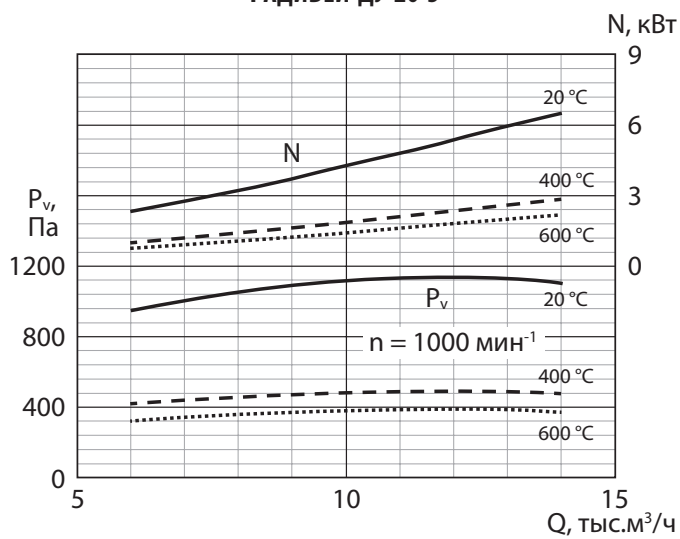

РАДИВЕЙ-ДУ-20-5

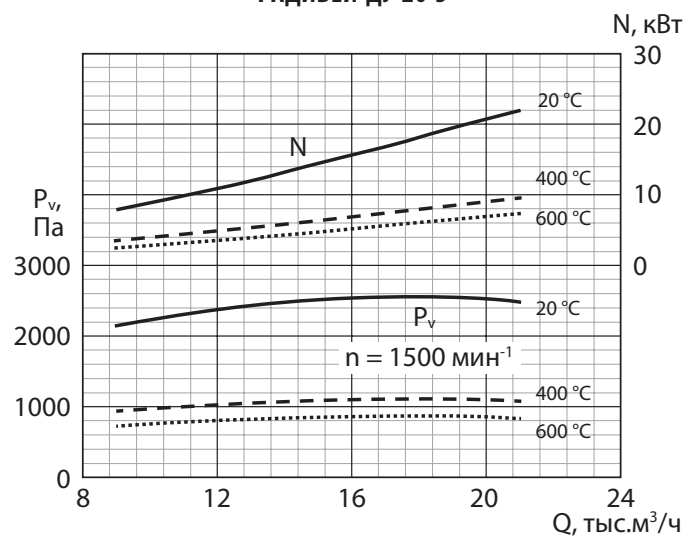

Вентиляторы радиальные дымоудаления РАДИВЕЙ-ДУ-20

Аэродинамические характеристики

РАДИВЕЙ-ДУ-20-6,3

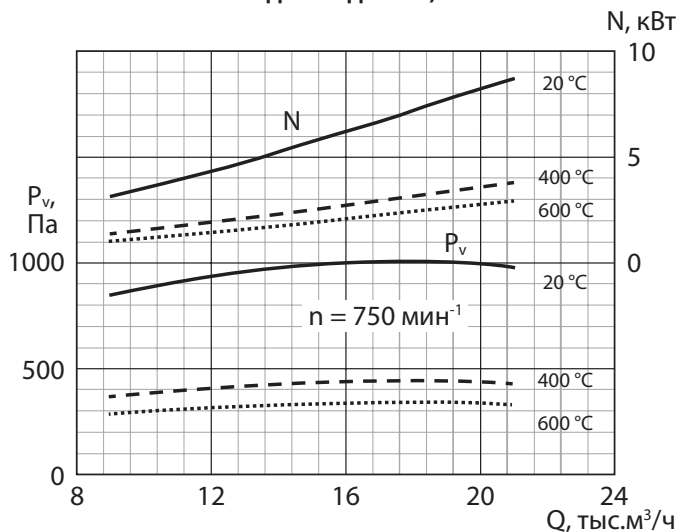

РАДИВЕЙ-ДУ-20-6,3

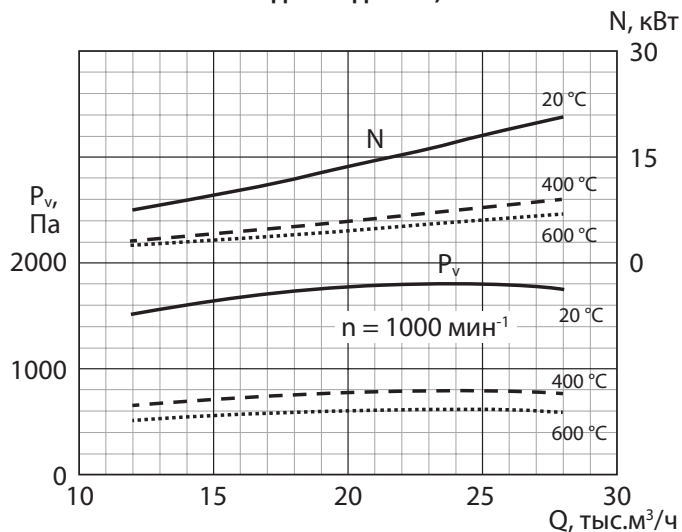

РАДИВЕЙ-ДУ-20-8

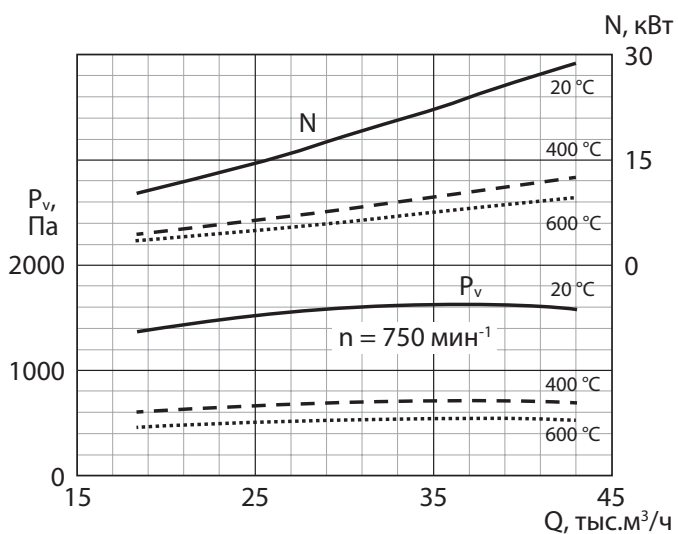

РАДИВЕЙ-ДУ-20-8

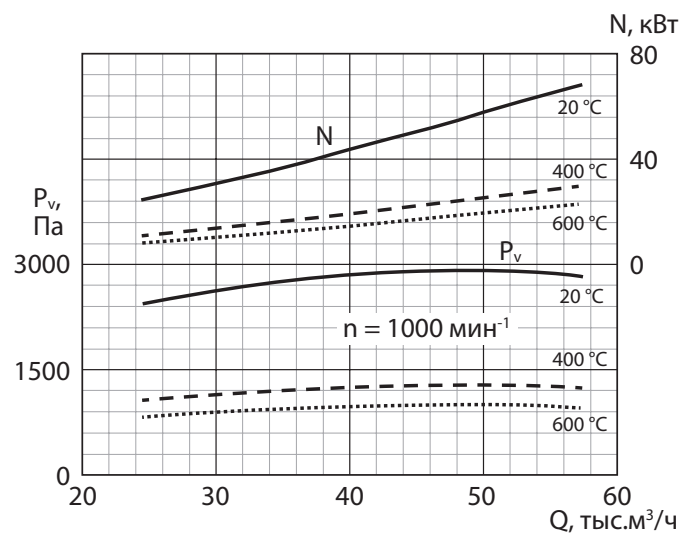

Вентиляторы радиальные дымоудаления РАДИВЕЙ-ДУ-20

Акустические характеристики

Типоразмер вентилятора	Частота вращения рабочего колеса, мин ⁻¹	Место измерения шума	Значения уровней звуковой мощности L _{wi} , дБ в октавных полосах f, Гц							L _{WA} , дБА
			125	250	500	1000	2000	4000	8000	
2	1500	Всасывание	70	73	74	69	66	61	53	74
		Нагнетание	71	75	77	73	69	64	56	77
	3000	Всасывание	85	88	89	84	81	76	68	89
		Нагнетание	86	90	92	88	84	79	71	92
2,5	1500	Всасывание	76	79	80	76	73	67	59	80
		Нагнетание	77	81	83	79	75	70	62	83
	3000	Всасывание	91	94	95	91	88	82	74	95
		Нагнетание	92	96	98	94	90	85	77	98
3,15	1000	Всасывание	75	78	79	74	71	66	58	79
		Нагнетание	76	80	82	78	74	69	61	82
	1500	Всасывание	83	86	87	83	80	74	66	87
		Нагнетание	84	88	90	86	82	77	69	90
4	1000	Всасывание	82	85	86	81	78	73	65	86
		Нагнетание	83	87	89	85	81	76	68	89
	1500	Всасывание	91	94	95	90	87	82	74	95
		Нагнетание	92	96	98	94	90	85	77	98
5	1000	Всасывание	89	92	93	88	85	80	72	93
		Нагнетание	90	94	96	92	88	83	75	96
	1500	Всасывание	98	101	102	97	94	89	81	101
		Нагнетание	99	103	105	101	97	92	84	105
6,3	750	Нагнетание	89	92	93	89	86	80	72	93
		Всасывание	90	94	96	92	88	83	75	96
	1000	Нагнетание	96	99	100	95	92	87	79	100
		Нагнетание	97	101	103	99	95	90	82	103
8	750	Всасывание	97	100	101	96	93	88	80	101
		Нагнетание	98	102	104	100	96	91	83	104
	1000	Всасывание	103	106	107	103	100	94	86	107
		Нагнетание	104	108	110	106	102	97	89	110

Вентиляторы радиальные дымоудаления РАДИВЕЙ-ДУ-20

Габаритные и присоединительные размеры

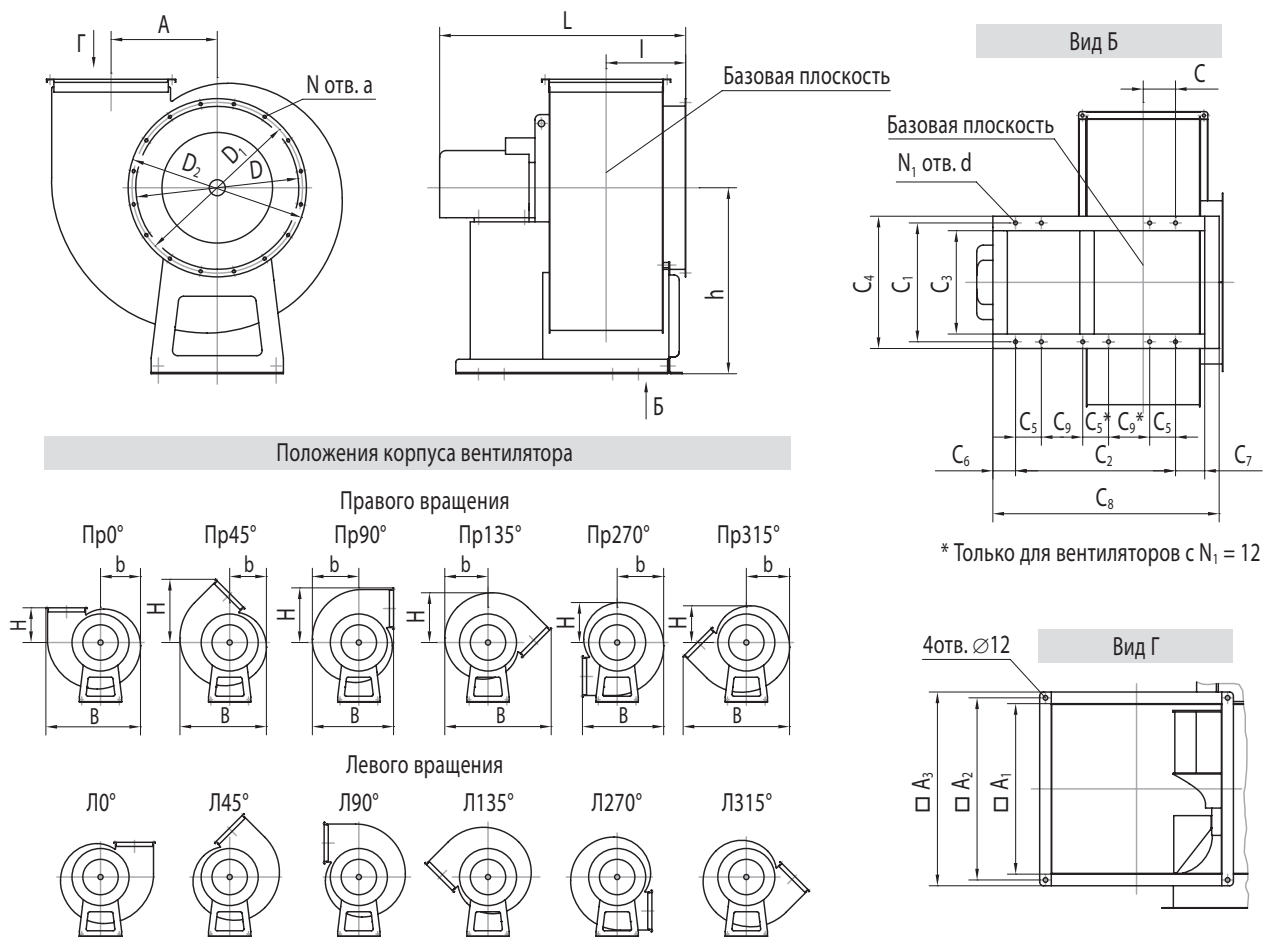

Вентиляторы радиальные дымоудаления РАДИВЕЙ-ДУ-20

Номер вентилятора	Размеры, мм											
	h	l	L _{max}	A	D	D ₁	D ₂	a	d	A ₁	A ₂	A ₃
-2	260	120	470	131	200	230	255	8,5x14	12	140	170	200
-2,5	320	140	570	163,5	250	280	305		12	175	205	235
-3,15	410	162	580	205,5	315	345	375		12	221	251	281
-4	520	192	720	261	400	430	460		12	280	310	340
-5	650	252	1005	326	500	530	560		15	350	380	410
-6,3	720	308	1180	411	630	660	690		15	440	470	500
-8	905	378	1440	520	820	850	880		15	560	600	630

Номер вентилятора	Размеры, мм										N	N ₁
	C	C ₁	C ₂	C ₃	C ₄	C ₅	C ₆	C ₇	C ₈	C ₉		
-2	37	220	318	184	248	70	28	34	412	178	8	8
-2,5	54,5	220	394	184	248	70	28	34	488	254	8	8
-3,15	72,5	220	418	184	248	70	28	34	512	278	8	8
-4	106	290	536	242	322	100	28	34	638	336	8	8
-5	144	410	750	350	450	100	40	50	890	225	16	12
-6,3	188	460	934	400	512	120	40	90	1080	267	16	12
-8	206	606	1110	536	662	130	40	90	1303	364	16	12

Номер вентилятора	Размеры, мм																	
	Пр0°; Л0°			Пр45°; Л45°			Пр90°; Л90°			Пр135°; Л135°			Пр270°; Л270°			Пр315°; Л315°		
	В	Ь	Н	В	Ь	Н	В	Ь	Н	В	Ь	Н	В	Ь	Н	В	Ь	Н
-2	392	161	166	349	147	281	354	188	231	455	174	201	354	188	161	455	175	148
-2,5	480	200	198	430	184	338	430	232	280	554	216	247	439	230	200	554	216	184
-3,15	595	248	240	537	230	414	527	288	346	682	268	308	527	288	248	682	268	229
-4	744	313	291	675	288	510	654	362	431	848	338	388	654	362	312	848	338	288
-5	918	388	340	838	356	616	790	450	531	1035	419	481	790	450	388	1035	418	356
-6,3	1145	484	420	1043	444	764	982	562	661	1287	522	600	982	562	484	1287	522	444
-8	1450	614	533	1328	564	965	1247	714	836	1629	664	764	1247	714	614	1629	664	564

Гибкие вставки и ответные фланцы для вентиляторов дымоудаления РАДИВЕЙ-ДУ



ТУ 4861-001-56888434-2014

Гибкие вставки для вентиляторов дымоудаления ВГК-ДУ, ВГП-ДУ и гибкие вставки коррозионостойкие ВГК-ДУ-К, ВГП-ДУ-К, а также фланцы обратные (ответные) к гибким вставкам предназначены для соединения воздуховодов и вентиляторов дымоудаления РАДИВЕЙ-ДУ-14 и РАДИВЕЙ-ДУ-20.

Гибкие вставки рассчитаны на перемещение дымо-

газовоздушных смесей с температурой до 400 °С в течение 2 часов, с температурой до 600 °С в течение 1,5 часов.

Газовоздушная среда, с которой контактирует вставка, не должна вызывать ускоренной коррозии или разрушения её материалов.

Исполнение гибких вставок и ответных фланцев, условия их эксплуатации

Обозначение гибких вставок	Обозначение фланца	Температура перемещаемой среды	Климатическое исполнение	Рекомендуемые виброизоляторы
ВГК-ДУ...-400 ВГП-ДУ...-400	ФВГК-11 ФВГП-11	от -51 до +400	УХЛ1	РАДИВЕЙ-ДУ -14 (20) ...-400
ВГК-ДУ-К...-400 ВГП-ДУ-К...-400	ФВГК-К-11 ФВГП-К-11			РАДИВЕЙ-ДУ-К-14 (20) ...-400
ВГК-ДУ...-600 ВГП-ДУ...-600	ФВГК-11 ФВГП-11	от -51 до +600		РАДИВЕЙ-ДУ -14 (20) ...-600
ВГК-ДУ-К...-600 ВГП-ДУ-К...-600	ФВГК-К-11 ФВГП-К-11			РАДИВЕЙ-ДУ-К-14 (20) ...-600

Материалы вставок и ответных фланцев

Обозначение гибких вставок	Климатическое исполнение	Материал проточной части (гибкий рукав)	Материал фланца	Обозначение ответного фланца	Материал ответного фланца
ВГК-ДУ...-400 ВГП-ДУ...-400	УХЛ1	Стеклоткань с полиуретановым покрытием ТГ-430-РР	Еврошина или углеродистая сталь	ФВГК-11 ФВГП-11	Углеродистая сталь
ВГК-ДУ-К...-400 ВГП-ДУ-К...-400			Нержавеющая сталь	ФВГК-К-11 ФВГП-К-11	Нержавеющая сталь
ВГК-ДУ...-600 ВГП-ДУ...-600		Ткань кремнеземная с полиуретановым покрытием КА-600Р	Еврошина или углеродистая сталь	ФВГК-11 ФВГП-11	Углеродистая сталь
ВГК-ДУ-К...-600 ВГП-ДУ-К...-600			Нержавеющая сталь	ФВГК-К-11 ФВГП-К-11	Нержавеющая сталь

Гибкие вставки и ответные фланцы для вентиляторов дымоудаления РАДИВЕЙ-ДУ

Обозначение гибких вставок

Вставка гибкая -х -х -х -х -х -х



Обозначение ответных фланцев для гибких вставок

Фланец ответный -х -х -х -х -х

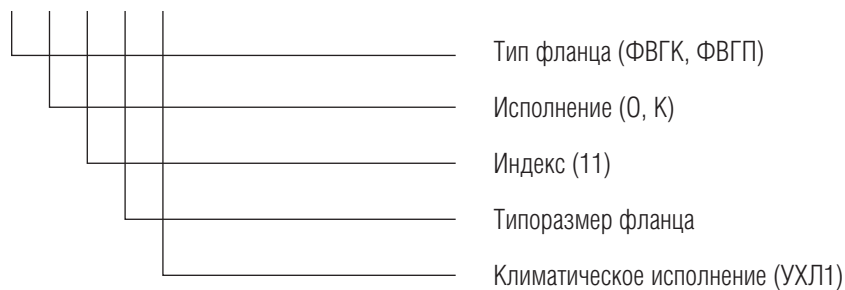

Гибкие вставки и ответные фланцы для вентиляторов дымоудаления РАДИВЕЙ-ДУ

Габаритные и присоединительные размеры гибких вставок ВГК-ДУ для вентиляторов РАДИВЕЙ-ДУ-14 и РАДИВЕЙ-ДУ-20

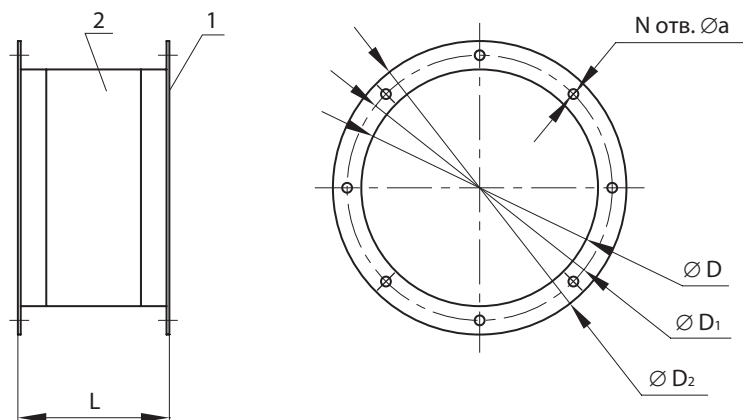

1 – фланец; 2 – рукав гибкий.

Типоразмер	Размеры, мм					Кол-во, шт	Масса фланца кг	Масса вставки кг
	D	D ₁	D ₂	a	L			
- 2	200	218	235	8,5 x 14	158	8	0,7	1,8
- 2,5	250	280	305				0,9	2,4
- 2,8	280	310	340				1,1	2,8
- 3,15	315	345	375				1,3	3,1
- 3,55	355	385	415				1,4	3,6
- 4	400	430	460				1,7	4,1
- 4,5	450	480	510				1,9	4,7
- 5	500	530	560				2,3	5,8
- 5,6	560	590	620		2,6	6,5		
- 6,3	630	660	690		3,8	9,5		
- 7,1	710	740	770		248	16	4,3	10,8
- 8	820	850	880				4,9	12,3
- 9	900	930	960				5,4	13,6
- 10	1010	1040	1070				6,1	15,1
- 11,2	1140	1180	1210	7,5			18,9	
- 12,5	1270	1310	1340	8,6			21,5	

Гибкие вставки и ответные фланцы для вентиляторов дымоудаления РАДИВЕЙ-ДУ

Габаритные и присоединительные размеры гибких вставок ВП-ДУ для вентиляторов РАДИВЕЙ-ДУ-14 и РАДИВЕЙ-ДУ-20

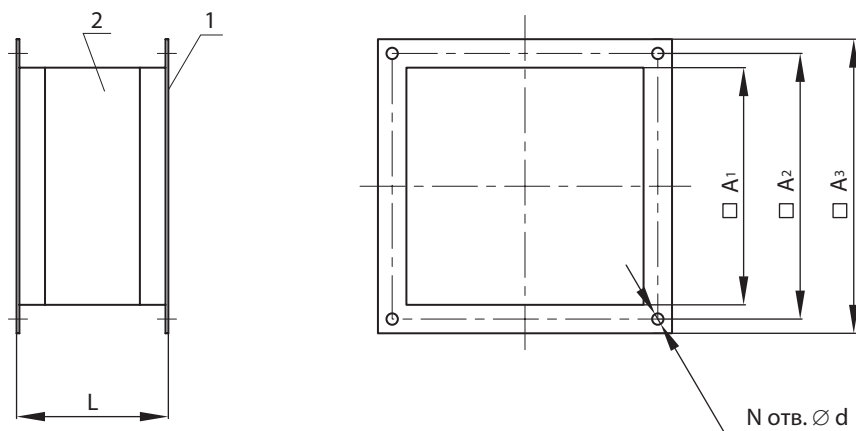

1 – фланец; 2 – рукав гибкий.

Типоразмер	Размеры, мм					Кол-во, шт N	Масса фланца кг	Масса вставки кг
	A ₁	A ₂	A ₃	d	L			
- 2	140	170	200	12	158	4	0,6	1,4
- 2,5	175	205	235				0,7	1,8
- 2,8	200	230	260				0,8	2,0
- 3,15	221	251	281				0,9	2,2
- 3,55	250	280	310				1,0	2,5
- 4	280	310	340				1,1	2,8
- 4,5	315	345	375				1,3	3,2
- 5	350	380	410		1,4		3,5	
- 5,6	400	430	460		1,6		3,9	
- 6,3	440	470	500		1,8		4,4	
- 7,1	500	530	560		2,0		5,0	
- 8	560	600	630		2,2		5,6	
- 9	630	670	700		2,5		6,3	
- 10	700	750	780		2,8		7,0	
- 11,2	800	850	880	3,0	7,5			
- 12,5	875	930	960	3,5	8,8			
					248			

Вентиляторы крышные радиальные дымоудаления ФАВЕЙ-ДУ и ФАВЕЙ-Ф-ДУ

ТУ

ТУ 4861-007-56888434-2015

Общие сведения

ФАВЕЙ-ДУ – крышный вентилятор дымоудаления с горизонтальным (веерным) выбросом.

ФАВЕЙ-Ф-ДУ – крышный вентилятор дымоудаления с вертикальным (факельным) выбросом.

Условия эксплуатации

Вентиляторы предназначены для эксплуатации в условиях умеренного и холодного (УХЛ), или умеренного (У), или тропического (Т) климата 1-й (УХЛ1, У1, Т1) категории размещения по ГОСТ 15150.

Температура окружающей среды: от –60 до +40 °С (УХЛ); от –40 до +40 °С (У); от –10 до +50 °С (Т).

Запыленность окружающей среды – не более 100 мг/м³.

Назначение

- Вентиляторы предназначены для удаления из помещений дымогазовоздушных невзрывоопасных смесей, возникающих при пожаре и других аварийных ситуациях, в соответствии с требованиями НПБ 253-98 и СНиП 2.04.05-91.
- Вентиляторы применяются в аварийных системах вытяжной вентиляции зданий и помещений.
- Вентиляторы обеспечивают продолжительность перемещения дымогазовоздушных смесей с температурой до 400 °С в течение 2 часов и до 600 °С в течение 1,5 часов.

Обозначение вентилятора при заказе

ФАВЕЙ-ДУ-
ФАВЕЙ-Ф-ДУ

-x -x -x -x -x -x -x

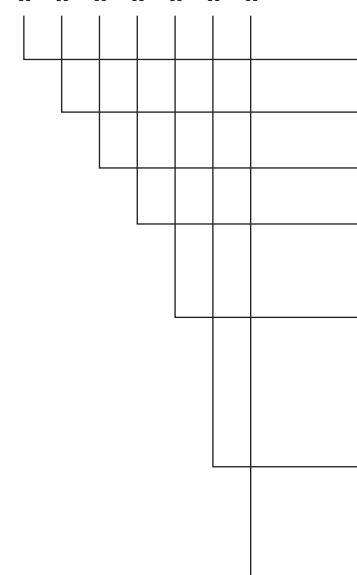

Номер вентилятора

Количество полюсов двигателя

Тип колеса (5)

Относительный диаметр рабочего колеса в %

Параметры двигателя: установочная мощность (кВт) × синхронная частота вращения (1/мин) × напряжение питания (В)

Огнестойкость:

400 – перемещение дымогазовоздушных смесей с температурой до 400 °С в течение 2 часов

600 – перемещение дымогазовоздушных смесей с температурой до 600 °С в течение 1,5 часов.

Климатическое исполнение (У1, УХЛ1, Т1)

Вентиляторы крышные радиальные дымоудаления ФАВЕЙ-ДУ и ФАВЕЙ-Ф-ДУ

Основные технические характеристики

Типоразмер вентилятора	Двигатель			Производительность, тыс. м ³ /час	Статическое давление, Па		
	Мощность, кВт	Синхронная частота вращения, мин ⁻¹	Типоразмер двигателя		Температура перемещаемой среды		
					20 °С	400 °С	600 °С
2,5	0,18	1500	AIP 56B4	0...1,26	175...0	70...0	60...0
	0,55	3000	AIP 63B2	0...2,55	725...0	315...0	245...0
2,8	0,18	1500	AIP 56B4	0...1,9	220...0	95...0	75...0
	0,75	3000	AIP 71A2	0...1,7	900...820	385...0	300...0
				2,86...3,6	480...0		
1,1	3000	AIP 71B2	0...3,6	900...0	385...0	300...0	
3,15	0,18	1500	AIP 56B4	0...2,5	270...0	120...0	90...0
	1,5	3000	AIP 80A2	0...5,1	1100...0	500...0	400...0
3,55	0,37	1500	AIP 63B4	0...3,3	340...0	150...0	110...0
	3	3000	AIP 90L2	0...7,2	1400...0	600...0	500...0
4	0,18	1000	AIP 63A6	0...3,3	190...0	80...0	60...0
	0,55	1500	AIP 71A4	0...5,1	440...0	195...0	150...0
	4	3000	AIP 100S2	0...5,2	1840...1650	800...0	600...0
8...10,1	1050...0						
0...10,1*							
4,5	0,25	1000	AIP 63B6	0...4,40	240...0	100...0	80...0
	0,37	1000	AIP 71A6	0...4,40	240...0	100...0	80...0
	0,55	1000	AIP 71B6	0...4,40	240...0	100...0	80...0
	0,55	1500	AIP 71A4	0...1,0	556...560	242...0	190...0
0...7,2*							
4,5	0,75	1500	AIP 71B4	0...2,2	556...556	242...0	190...0
				7...7,2	100...0		
				0...7,2*			
	1,1	1500	AIP 80A4	0...7,2	556...0	242...0	190...0
	1,5	1500	AIP 80B4	0...7,2	556...0	242...0	190...0
5,5	3000	AIP 100L2	0...3,5	2320...2350	1000...0	800...0	
			14,5...14,8	50...0			
0...14,8*							
7,5	3000	AIP 112M2	0...14,8	2320...0	1000...0	800...0	

* Производительность при температуре перемещаемой среды 400 °С... 600 °С.



Производитель оставляет за собой право внесения изменений в конструкцию и комплектацию вентилятора без изменения основных технических параметров.

Вентиляторы крышные радиальные дымоудаления ФАВЕЙ-ДУ и ФАВЕЙ-Ф-ДУ

Основные технические характеристики

Типоразмер вентилятора	Двигатель			Производительность, тыс. м ³ /час	Статическое давление, Па		
	Мощность, кВт	Синхронная частота вращения, мин ⁻¹	Типоразмер двигателя		Температура перемещаемой среды		
					20 °С	400 °С	600 °С
5	0,55	1000	AIP 71B6	0...6,3	300...0	112...0	100...0
	0,75	1000	AIP 80A6	0...6,3	300...0	112...0	100...0
	1,1	1500	AIP 80A4	0...2,4 9,8...10 0...10*	690...0 10...0	300...0	230...0
	1,5	1500	AIP 80B4	0...10	690...0	300...0	230...0
	2,2	1500	AIP 90L4	0...10	690...0	300...0	230...0
5,6	0,75	1000	AIP 80A6	0...9,2	370...0	170...0	120...0
	1,1	1000	AIP 80B6	0...9,2	370...0	170...0	120...0
	1,5	1500	AIP 80B4	0...1,5 0...14*	860...875	375...0	300...0
	2,2	1500	AIP 90L4	0...4,8 13...14 0...14*	860...870 190...0	375...0	280...0
	3	1500	AIP 100S4	0...14	860...0	375...0	280...0
	4	1500	AIP 100L4	0...14	860...0	375...0	280...0
6,3	1,1	1000	AIP 80B6	0...4,3 11,9...13,2 0...13,2*	470...370 130...0	205...0	165...0
	1,5	1000	AIP 90L6	0...13,2	470...0	205...0	165...0
	2,2	1000	AIP 100L6	0...13,2	470...0	205...0	165...0
	3	1500	AIP 100S4	0...3,2 0...19,8*	1110...1130	480...0	360...0
	4	1500	AIP 100L4	0...7,1 17,8...19,8 0...19,8*	1110...1080 360...0	480...0	360...0
	5,5	1500	AIP 112M4	0...19,8	1110...0	480...0	360...0
	7,5	1500	AIP 132S4	0...19,8	1110...0	480...0	360...0
7,1	1,5	750	AIP 100L8	0...15,2	370...0	160...0	125...0
	1,5	1000	AIP 90L6	0...2,8 0...18,5*	590...605	260...0	198...0
	2,2	1000	AIP 100L6	0...8,3 15,8...18,5 0...18,5*	590...570 260...0	260...0	198...0
	3	1000	AIP 112MA6	0...18,5	590...0	260...0	200...0
	4	1000	AIP 112MB6	0...18,5	590...0	260...0	200...0
	5,5	1500	AIP 112M4	0...5 0...28,5*	1390...1440	600...0	480...0

* Производительность при температуре перемещаемой среды 400 °С...600 °С.

Вентиляторы крышные радиальные дымоудаления ФАВЕЙ-ДУ и ФАВЕЙ-Ф-ДУ

Типоразмер вентилятора	Двигатель			Производительность, тыс. м ³ /час	Статическое давление, Па		
	Мощность, кВт	Синхронная частота вращения, мин ⁻¹	Типоразмер двигателя		Температура перемещаемой среды		
					20 °С	400 °С	600 °С
7,1	7,5	1500	AIP 132S4	0...11,5 24,5...28,5 0...28,5*	1390...1360 550...0	600...0	470...0
	11	1500	AIP 132M4	0...28,5	1390...0	600...0	470...0
	15	1500	AIP 160S4	0...28,5	1390...0	600...0	470...0
8	3	750	AIP 112MB8	0...22	460...0	200...0	150...0
	3	1000	AIP 112MA6	0...5,7 0...26,5*	760...770	340...0	250...0
	4	1000	AIP 112MB6	0...11,5 22,3...26,5 0...26,5*	760...720 350...0	340...0	250...0
	5,5	1000	AIP 132S6	0...26,5	760...0	340...0	250...0
	7,5	1000	AIP 132M6	0...26,5	760...0	340...0	250...0
	11	1500	AIP 132M4	0...9 0...41*	1760...1800	760...0	570...0
	15	1500	AIP 160S4	0...41	1760...0	760...0	570...0
	18,5	1500	AIP 160M4	0...41	1760...0	760...0	570...0
	22	1500	AIP 180S4	0...41	1760...0	760...0	570...0
9	2,2	750	AIP 112MA8	0...3 0...31*	580...590	250...0	190...0
	3	750	AIP 112MB8	0...9,4 29...31 0...31*	580...600 140...0	250...0	190...0
	4	750	AIP 132S8	0...31	580...0	250...0	190...0
	5,5	750	AIP 132M8	0...31	580...0	250...0	190...0
	5,5	1000	AIP 132S6	0...9 0...38*	960...980	410...0	320...0
9	7,5	1000	AIP 132M6	0...38	960...0	410...0	320...0
	11	1000	AIP 160S6	0...38	960...0	410...0	320...0
	18,5	1500	AIP 160M4	0...11,5 0...58*	2240...2280	960...0	770...0
	22	1500	AIP 180S4	0...16 55...58 0...58*	2240...2235 440...0	960...0	770...0
	30	1500	AIP 180M4	0...58	2240...0	960...0	770...0
	37	1500	AIP 200M4	0...58	2240...0	960...0	770...0



Производитель оставляет за собой право внесения изменений в конструкцию и комплектацию вентилятора без изменения основных технических параметров.

Вентиляторы крышные радиальные дымоудаления ФАВЕЙ-ДУ и ФАВЕЙ-Ф-ДУ

Основные технические характеристики

Типоразмер вентилятора	Двигатель			Производительность, тыс. м ³ /час	Статическое давление, Па		
	Мощность, кВт	Синхронная частота вращения, мин ⁻¹	Типоразмер двигателя		Температура перемещаемой среды		
					20 °С	400 °С	600 °С
10	4	750	AIP 132S8	0...6,5 0...41*	740...750	320...0	250...0
	5,5	750	AIP 132M8	0...14,5 37,5...41 0...41*	740...730 200...0	320...0	250...0
	7,5	750	AIP 160S8	0...41	740...0	320...0	250...0
	11	1000	AIP 160S6	0...18,5 47...52,5 0...52,5*	1190...1180 360...0	520...0	400...0
	15	1000	AIP 160M6	0...52,5	1190...0	520...0	400...0
	18,5	1000	AIP 180M6	0...52,5	1190...0	520...0	400...0
11,2	7,5	750	AIP 160S8	0...10,5 0...58*	930...950	410...0	320...0
	11	750	AIP 160M8	0...30 44...58 0...58*	930...840 360...0	410...0	320...0
	15	750	AIP 180M8	0...58	930...0	410...0	320...0
	15	1000	AIP 160M6	0...11,2 0...74*	1490...1510	650...0	500...0
	18,5	1000	AIP 180M6	0...23 69...74 0...74*	1490...1480 300...0	650...0	500...0
	22	1000	AIP 200M6	0...36 57...74 0...74*	1490...1350 820...0	650...0	500...0
	30	1000	AIP 200L6	0...74	1490...0	650...0	500...0
	37	1000	AIP 225M6	0...74	1490...0	650...0	500...0
12,5	11	750	AIP 160M8	0...7 0...81*	1150...1180	510...0	410...0
	15	750	AIP 180M8	0...20 76...81 0...81*	1150...1170 100...0	510...0	410...0
	18,5	750	AIP 200M8	0...40 63...81 0...81*	1150...1050 650...0	510...0	410...0
	22	750	AIP 200L8	0...81	1150...0	510...0	410...0
	30	750	AIP 225M8	0...81	1150...0	510...0	410...0
	30	1000	AIP 200L6	0...28 98...103 0...103*	1840...1855 200...0	800...0	620...0

Вентиляторы крышные радиальные дымоудаления ФАВЕЙ-ДУ и ФАВЕЙ-Ф-ДУ

Типоразмер вентилятора	Двигатель			Производительность, тыс. м ³ /час	Статическое давление, Па		
	Мощность, кВт	Синхронная частота вращения, мин ⁻¹	Типоразмер двигателя		Температура перемещаемой среды		
					20 °С	400 °С	600 °С
12,5	37	1000	AIP 225M6	0...40 88...103 0...103*	1840...1800 720...0	800...0	620...0
	45	1000	AIP 250S6	0...103	1840...0	800...0	620...0
	55	1000	AIP 250M6	0...103	1840...0	800...0	620...0

* Производительность при температуре перемещаемой среды 400 °С...600 °С.



Производитель оставляет за собой право внесения изменений в конструкцию и комплектацию вентилятора без изменения основных технических параметров.

Вентиляторы крышные радиальные дымоудаления ФАВЕЙ-ДУ и ФАВЕЙ-Ф-ДУ

Аэродинамические характеристики

ФАВЕЙ-ДУ-2,5-4; ФАВЕЙ-Ф-ДУ-2,5-4

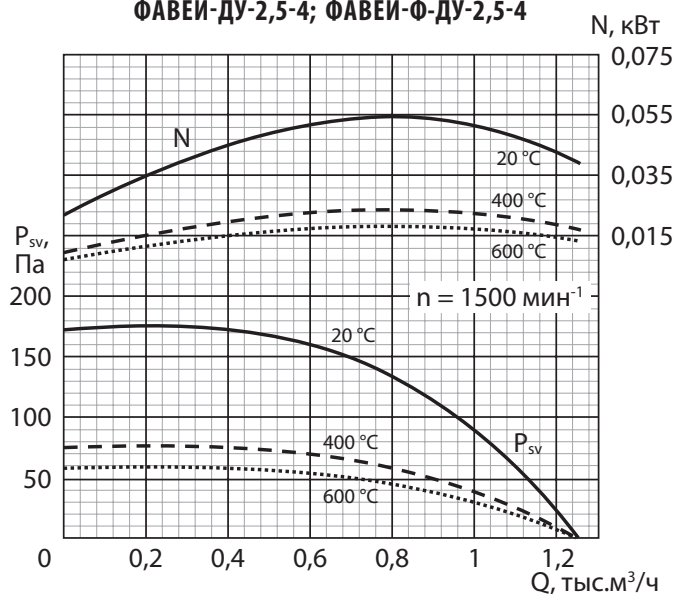

ФАВЕЙ-ДУ-2,5-2; ФАВЕЙ-Ф-ДУ-2,5-2

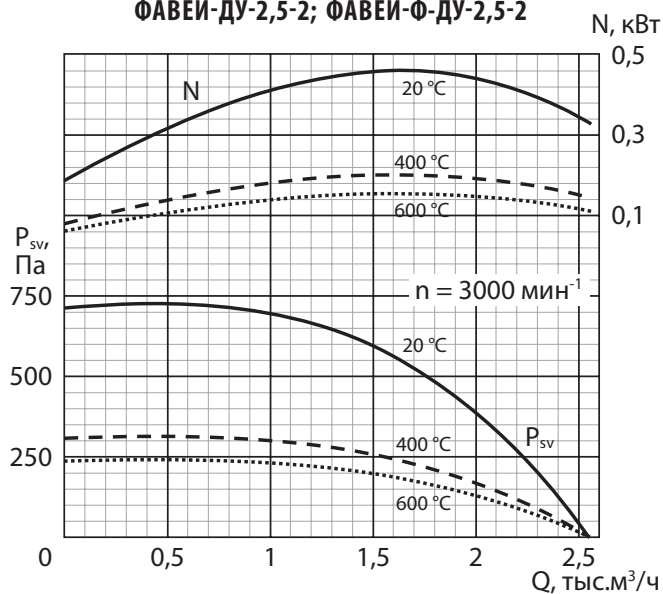

ФАВЕЙ-ДУ-2,8-4; ФАВЕЙ-Ф-ДУ-2,8-4

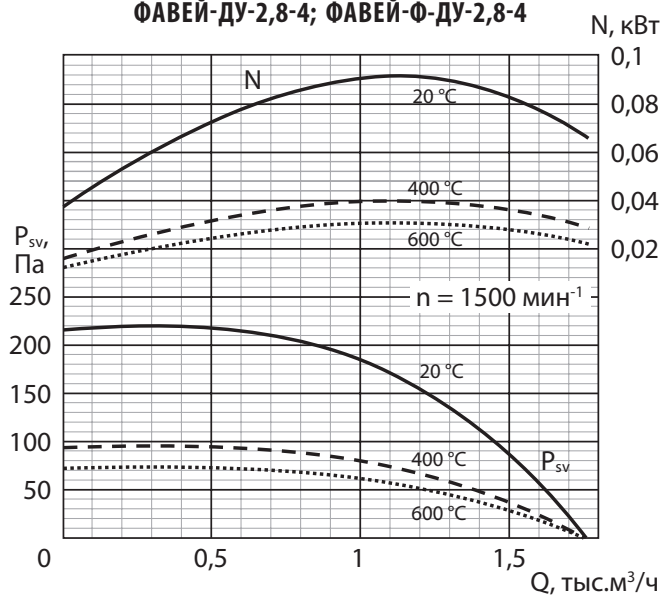

ФАВЕЙ-ДУ-2,8-2; ФАВЕЙ-Ф-ДУ-2,8-2

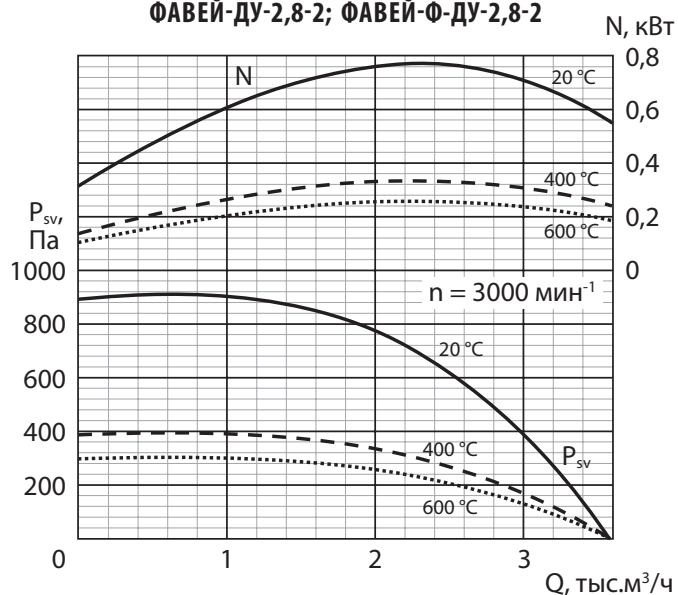

Вентиляторы крышные радиальные дымоудаления ФАВЕЙ-ДУ и ФАВЕЙ-Ф-ДУ

ФАВЕЙ-ДУ-3,15-4; ФАВЕЙ-Ф-ДУ-3,15-4

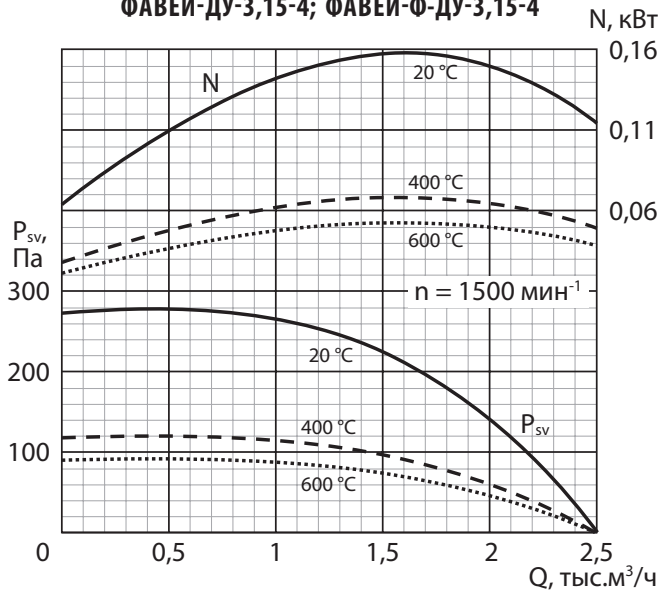

ФАВЕЙ-ДУ-3,15-2; ФАВЕЙ-Ф-ДУ-3,15-2

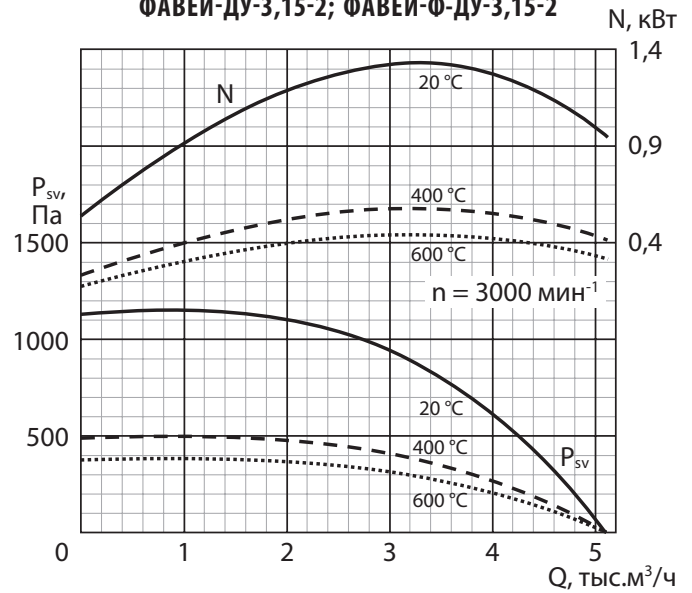

ФАВЕЙ-ДУ-3,55-4; ФАВЕЙ-Ф-ДУ-3,55-4

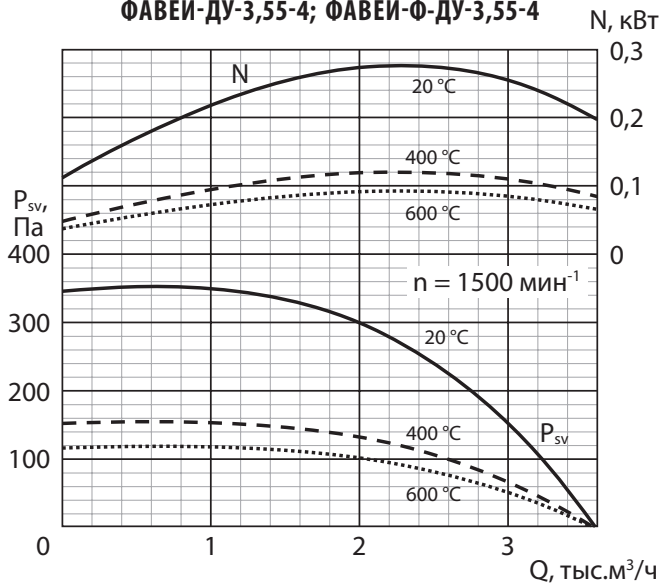

ФАВЕЙ-ДУ-3,55-2; ФАВЕЙ-Ф-ДУ-3,55-2

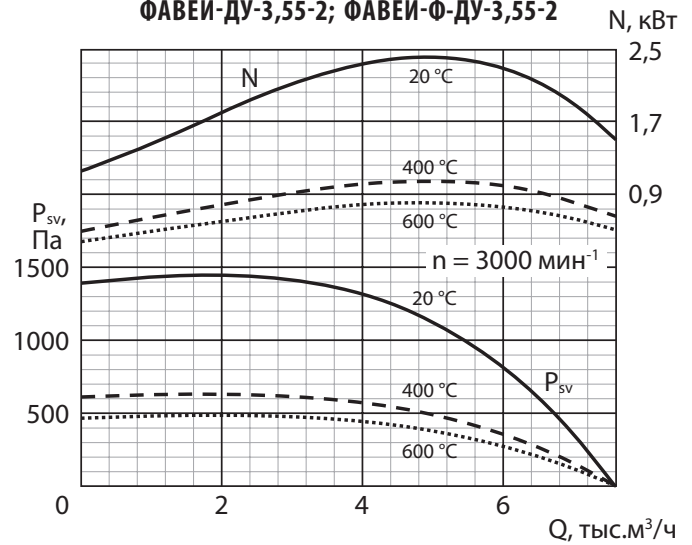

Вентиляторы крышные радиальные дымоудаления ФАВЕЙ-ДУ и ФАВЕЙ-Ф-ДУ

Аэродинамические характеристики

ФАВЕЙ-ДУ-4-6; ФАВЕЙ-Ф-ДУ-4-6

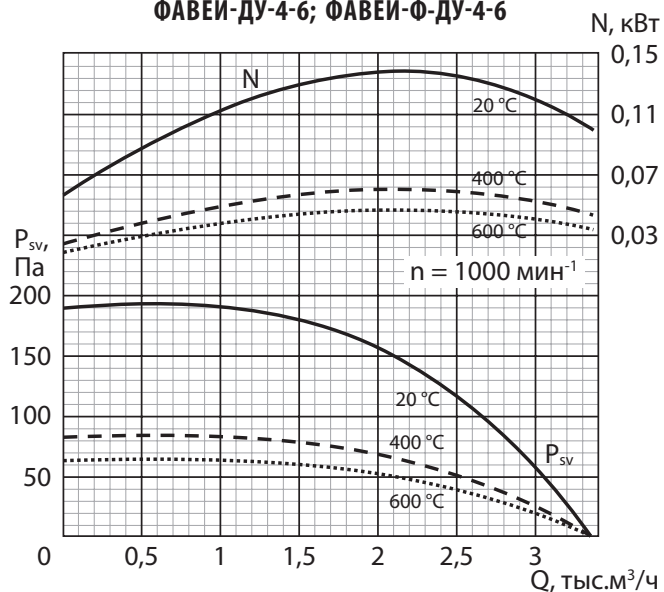

ФАВЕЙ-ДУ-4-4; ФАВЕЙ-Ф-ДУ-4-4

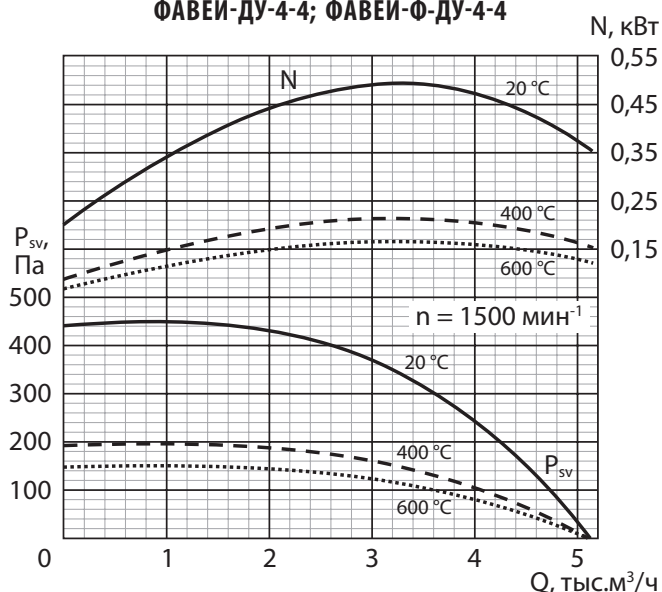

ФАВЕЙ-ДУ-4-2; ФАВЕЙ-Ф-ДУ-4-2

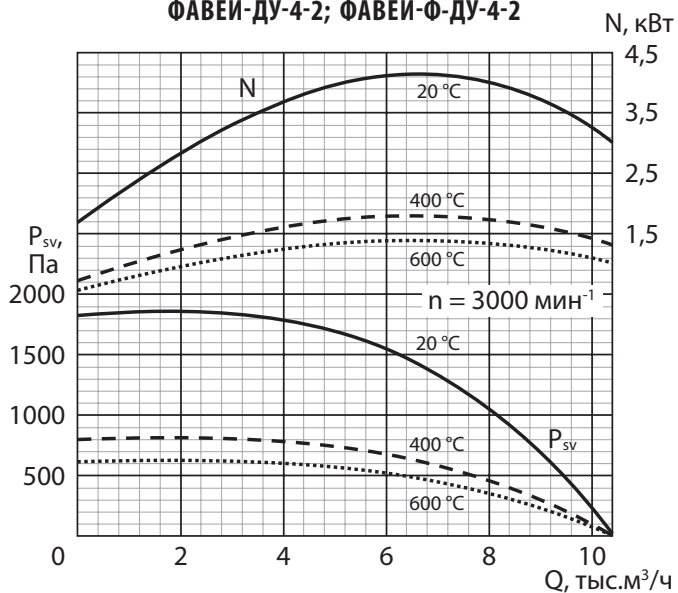

ФАВЕЙ-ДУ-4,5-6; ФАВЕЙ-Ф-ДУ-4,5-6

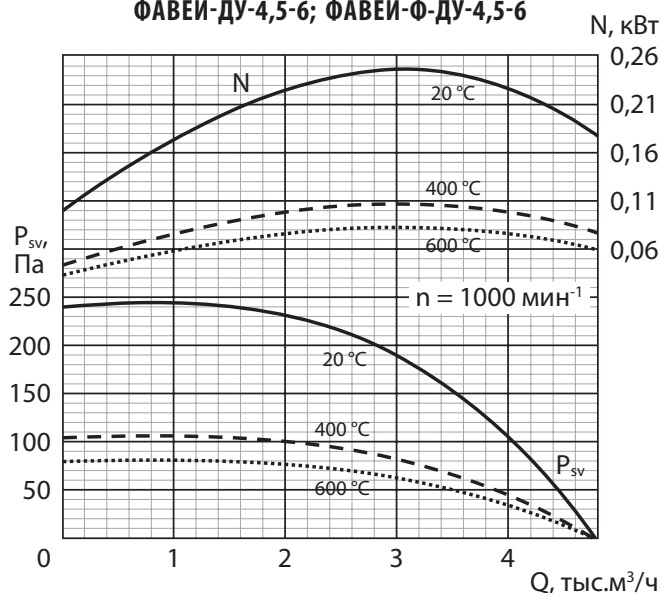

Вентиляторы крышные радиальные дымоудаления ФАВЕЙ-ДУ и ФАВЕЙ-Ф-ДУ

ФАВЕЙ-ДУ-4,5-4; ФАВЕЙ-Ф-ДУ-4,5-4

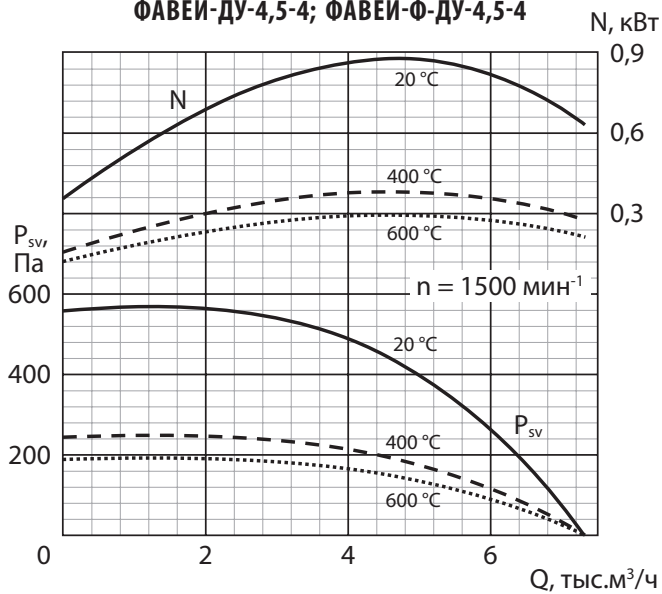

ФАВЕЙ-ДУ-4,5-2; ФАВЕЙ-Ф-ДУ-4,5-2

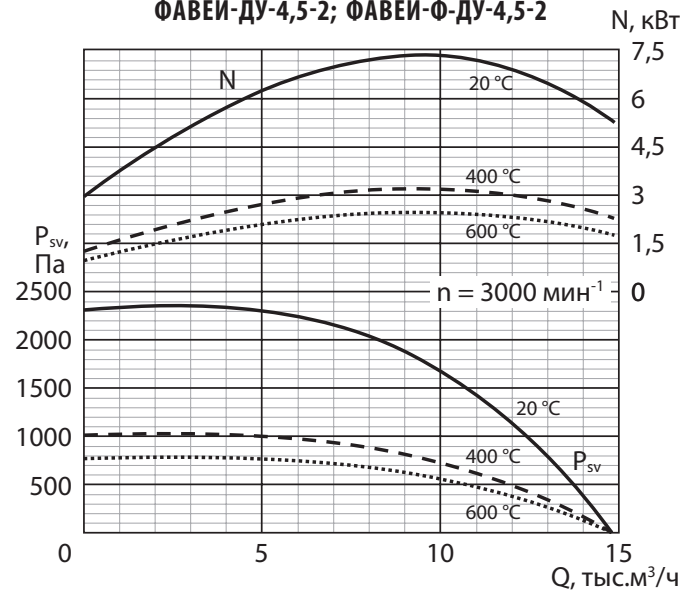

ФАВЕЙ-ДУ-5-6; ФАВЕЙ-Ф-ДУ-5-6

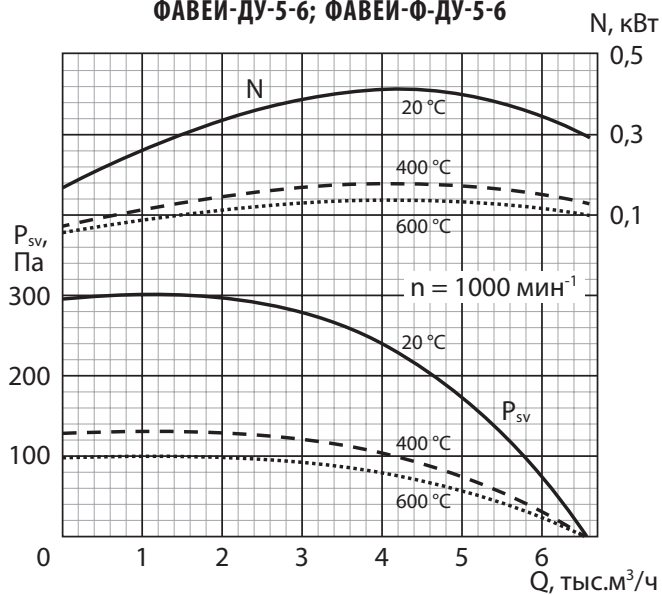

ФАВЕЙ-ДУ-5-4; ФАВЕЙ-Ф-ДУ-5-4

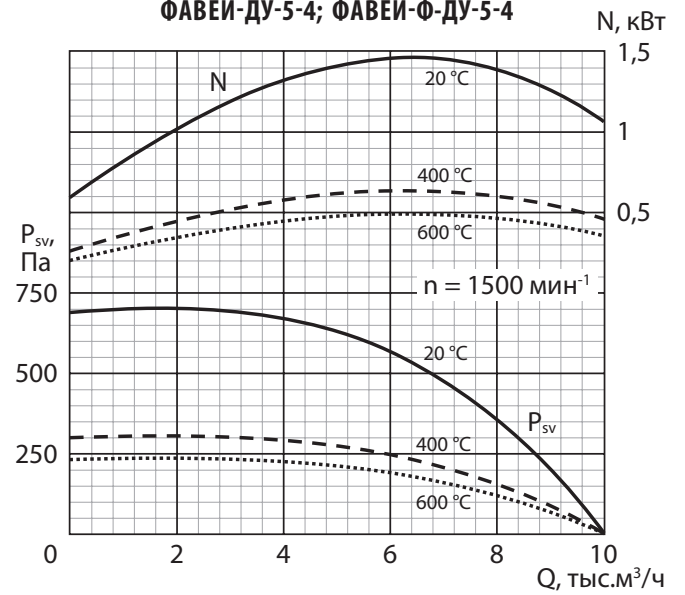

Вентиляторы крышные радиальные дымоудаления ФАВЕЙ-ДУ и ФАВЕЙ-Ф-ДУ

Аэродинамические характеристики

ФАВЕЙ-ДУ-5,6-6; ФАВЕЙ-Ф-ДУ-5,6-6

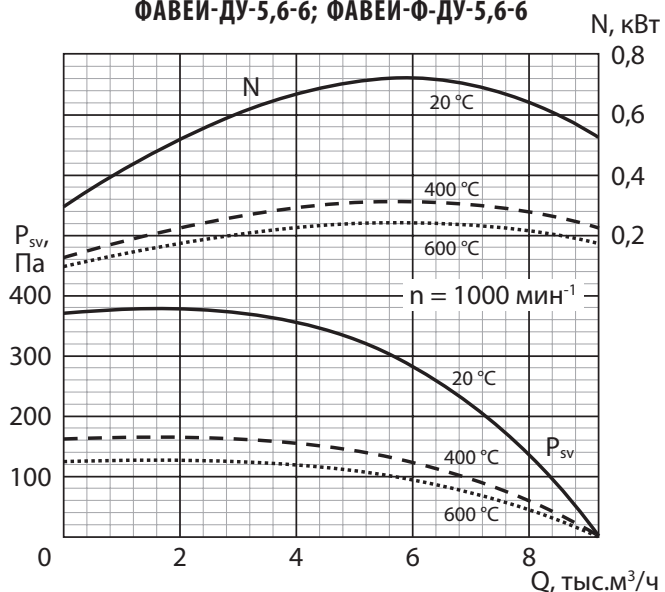

ФАВЕЙ-ДУ-5,6-4; ФАВЕЙ-Ф-ДУ-5,6-4

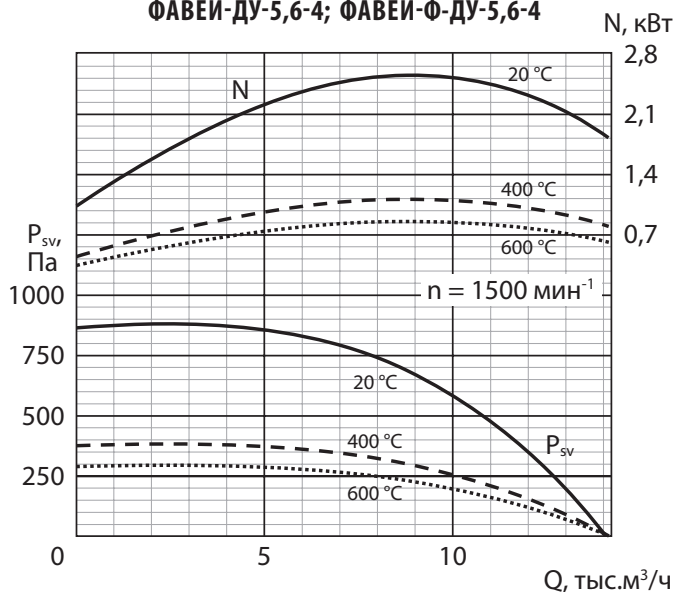

ФАВЕЙ-ДУ-6,3-6; ФАВЕЙ-Ф-ДУ-6,3-6

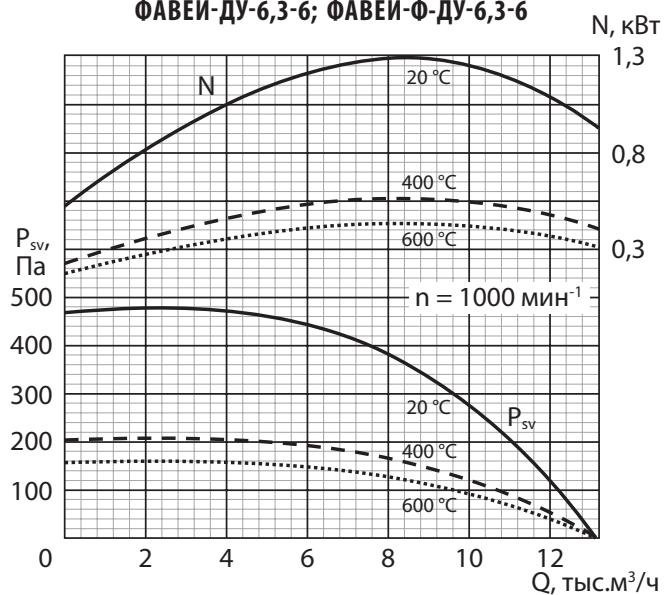

ФАВЕЙ-ДУ-6,3-4; ФАВЕЙ-Ф-ДУ-6,3-4

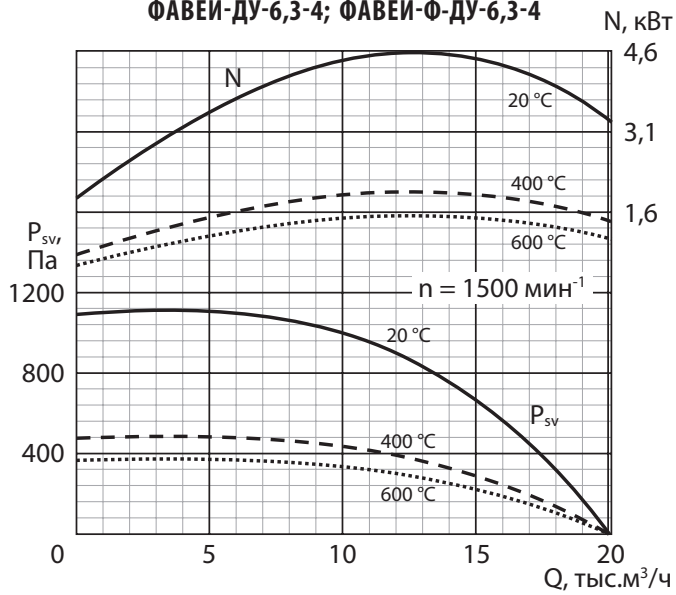

Вентиляторы крышные радиальные дымоудаления ФАВЕЙ-ДУ и ФАВЕЙ-Ф-ДУ

ФАВЕЙ-ДУ-7,1-8; ФАВЕЙ-Ф-ДУ-7,1-8

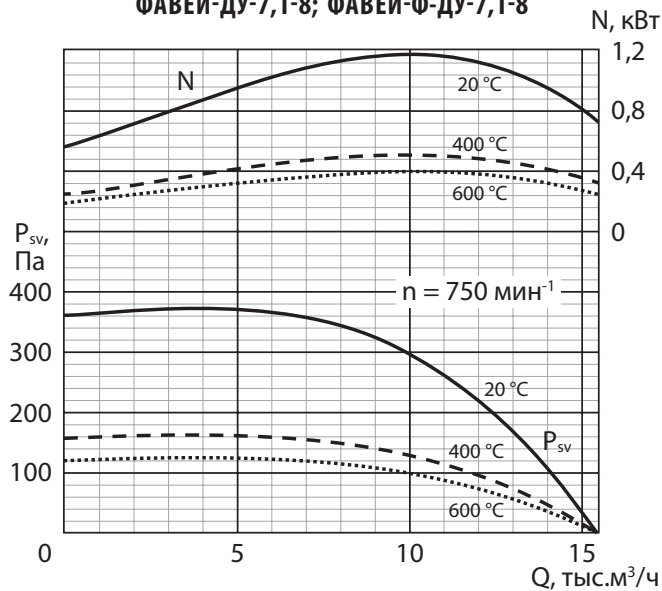

ФАВЕЙ-ДУ-7,1-6; ФАВЕЙ-Ф-ДУ-7,1-6

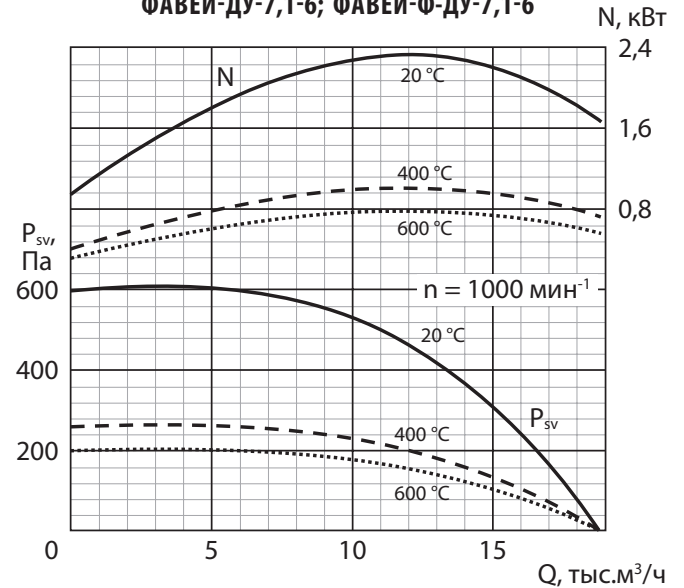

ФАВЕЙ-ДУ-7,1-4; ФАВЕЙ-Ф-ДУ-7,1-4

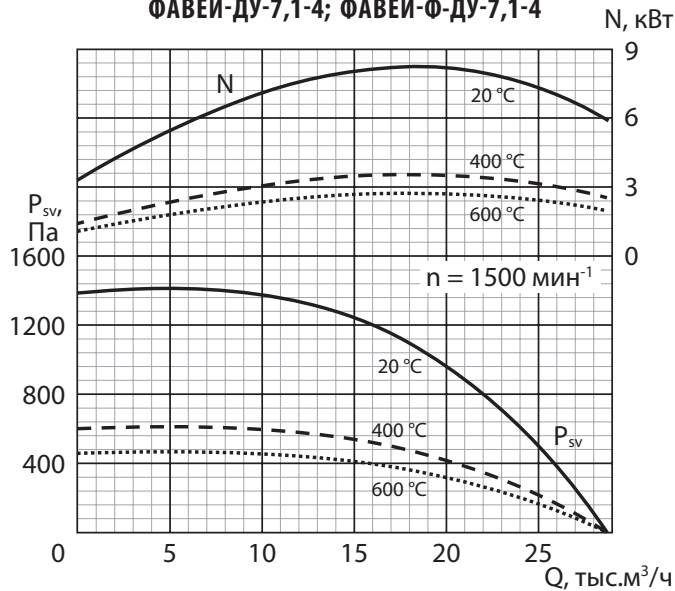

ФАВЕЙ-ДУ-8-8; ФАВЕЙ-Ф-ДУ-8-8

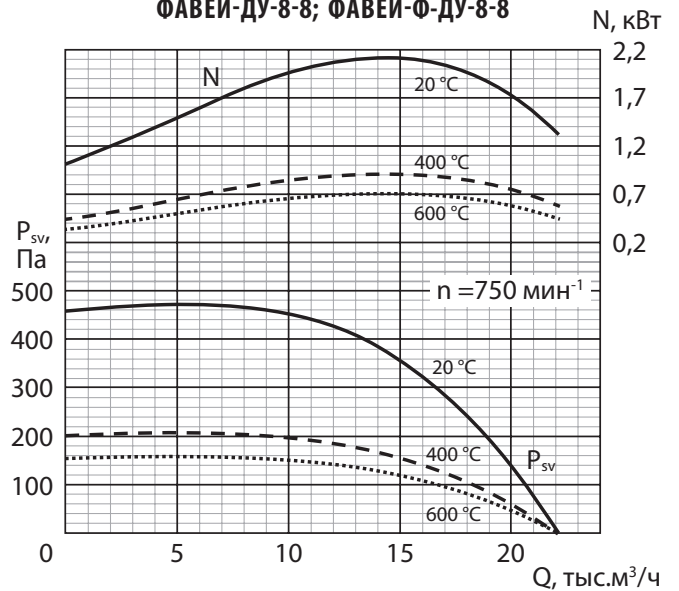

Вентиляторы крышные радиальные дымоудаления ФАВЕЙ-ДУ и ФАВЕЙ-Ф-ДУ

Аэродинамические характеристики

ФАВЕЙ-ДУ-8-6; ФАВЕЙ-Ф-ДУ-8-6

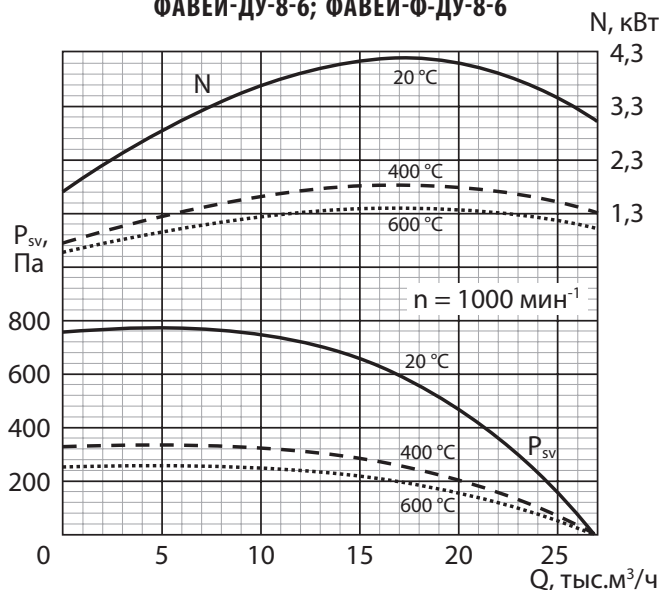

Фавей-ДУ-8-4; Фавей-Ф-ДУ-8-4

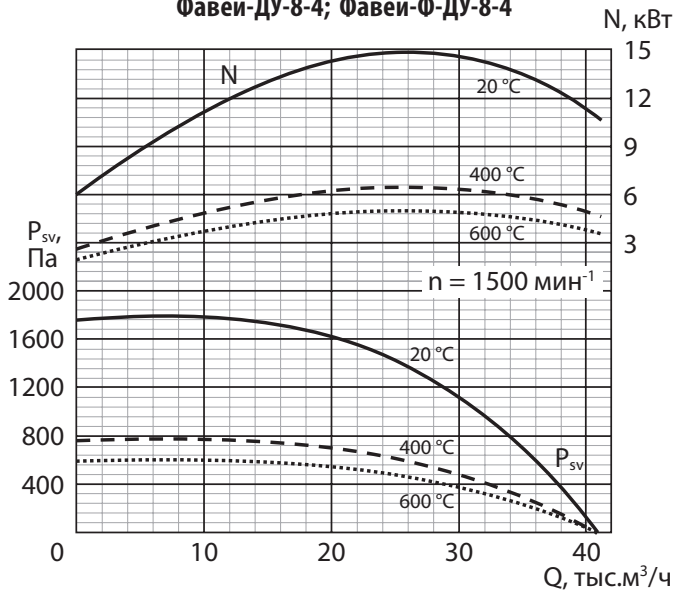

ФАВЕЙ-ДУ-9-8; ФАВЕЙ-Ф-ДУ-9-8

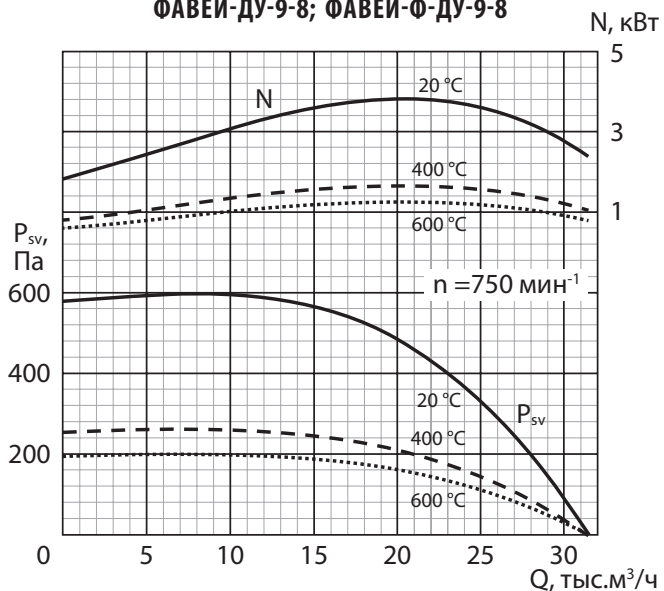

ФАВЕЙ-ДУ-9-6; ФАВЕЙ-Ф-ДУ-9-6

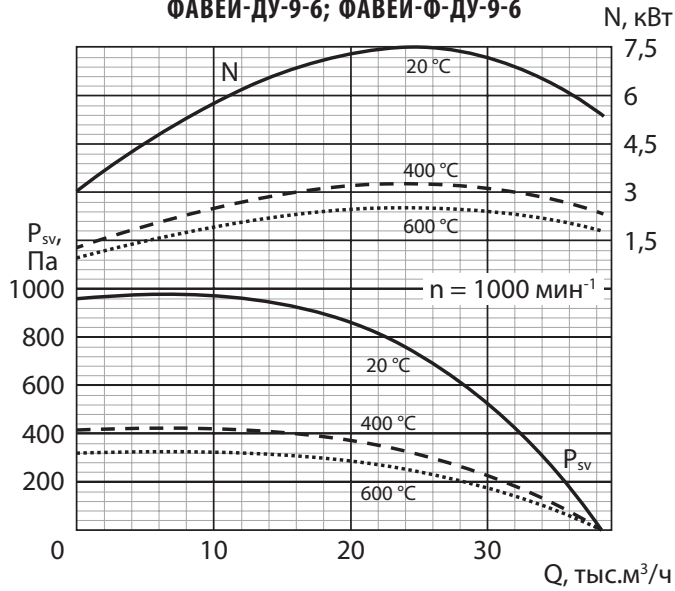

Вентиляторы крышные радиальные дымоудаления ФАВЕЙ-ДУ и ФАВЕЙ-Ф-ДУ

ФАВЕЙ-ДУ-9-4; ФАВЕЙ-Ф-ДУ-9-4

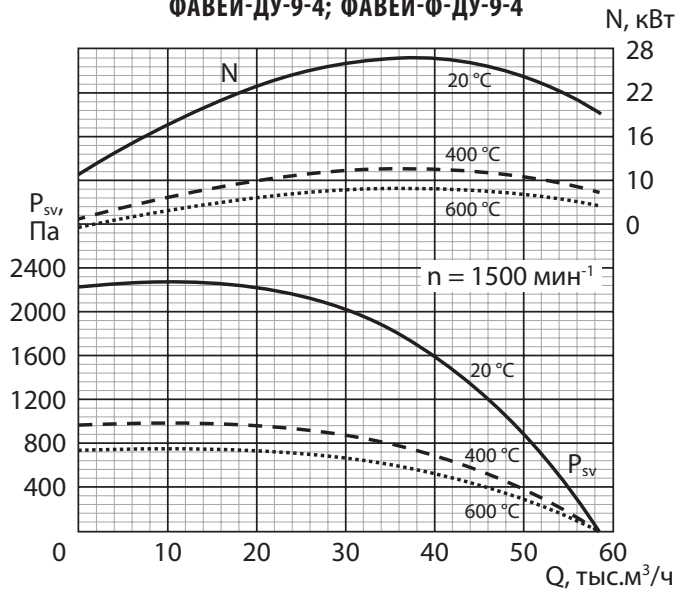

ФАВЕЙ-ДУ-10-8; ФАВЕЙ-Ф-ДУ-10-8

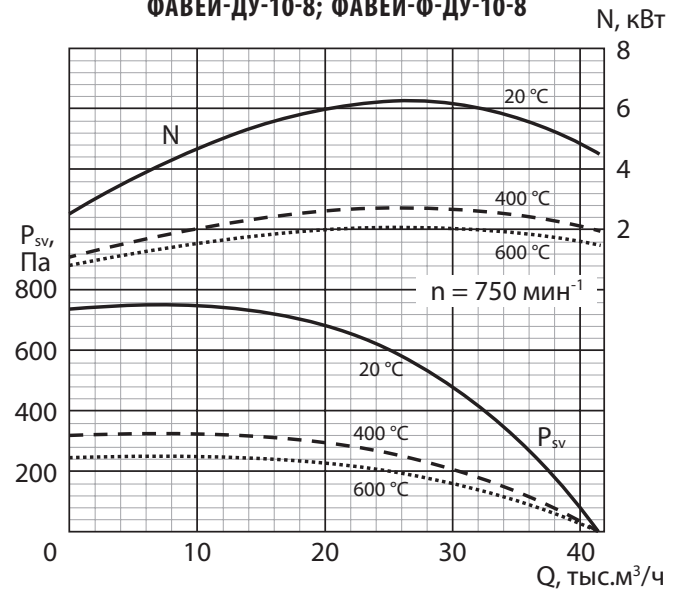

ФАВЕЙ-ДУ-10-6; ФАВЕЙ-Ф-ДУ-10-6

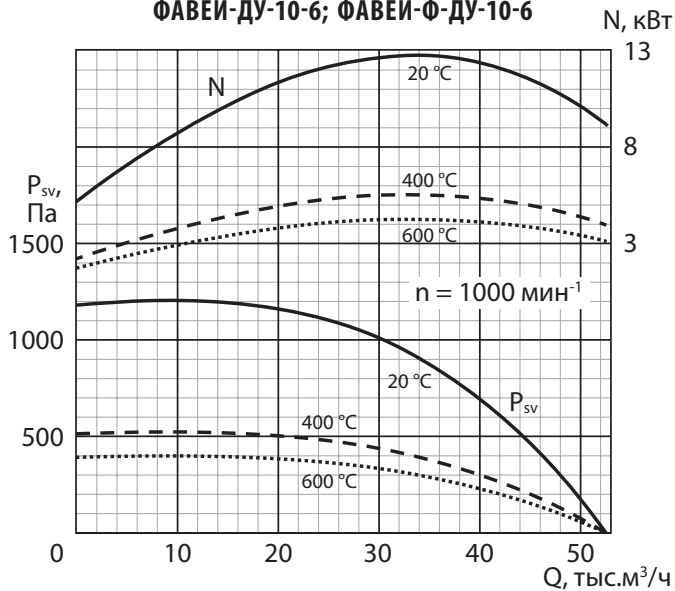

ФАВЕЙ-ДУ-11,2-8; ФАВЕЙ-Ф-ДУ-11,2-8

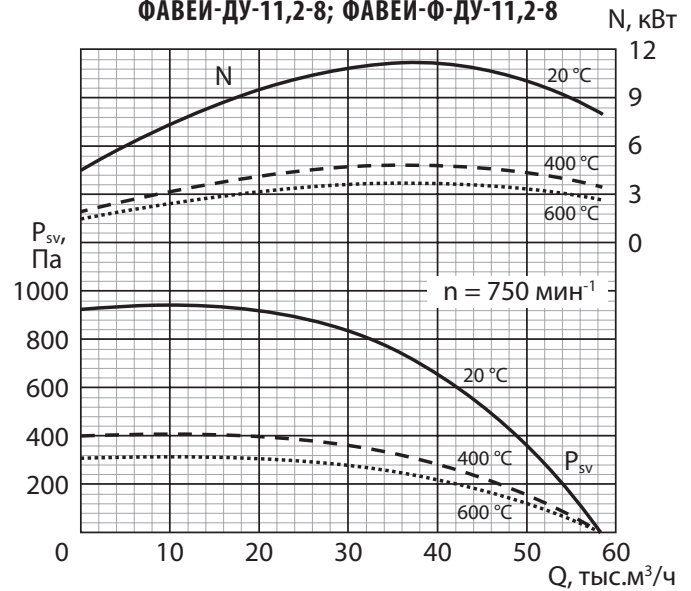

Вентиляторы крышные радиальные дымоудаления ФАВЕЙ-ДУ и ФАВЕЙ-Ф-ДУ

Аэродинамические характеристики

ФАВЕЙ-ДУ-11,2-6; ФАВЕЙ-Ф-ДУ-11,2-6

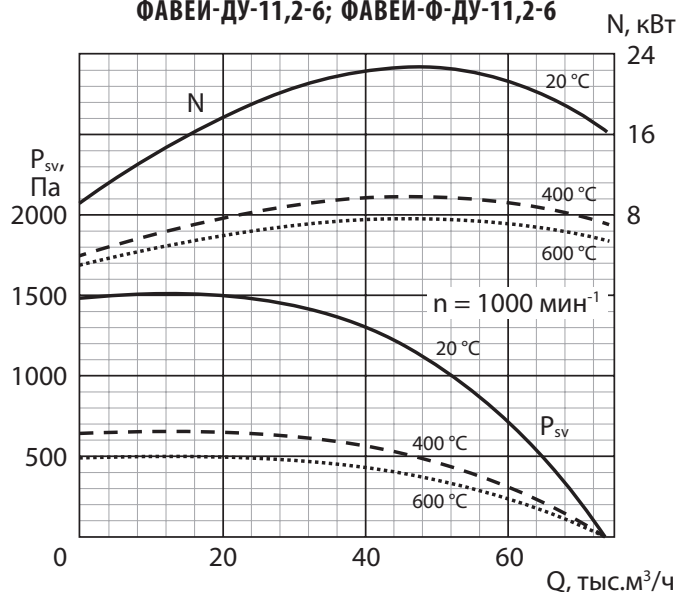

ФАВЕЙ-ДУ-12,5-8; ФАВЕЙ-Ф-ДУ-12,5-8

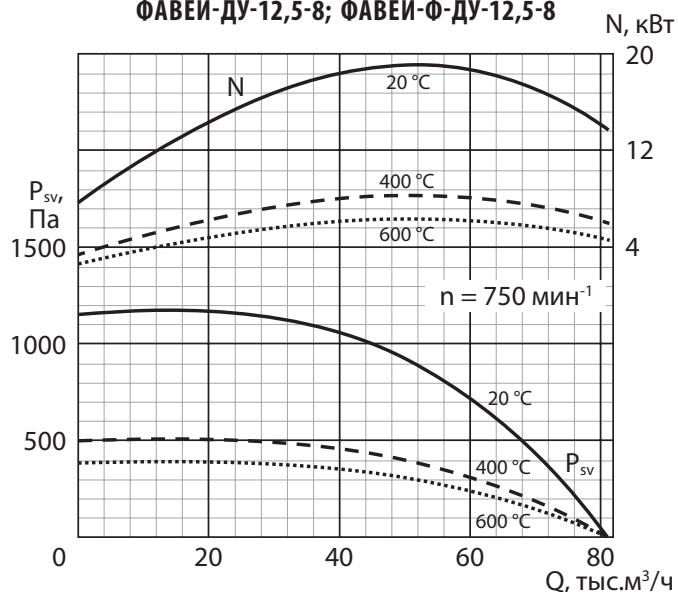

ФАВЕЙ-ДУ-12,5-6; ФАВЕЙ-Ф-ДУ-12,5-6

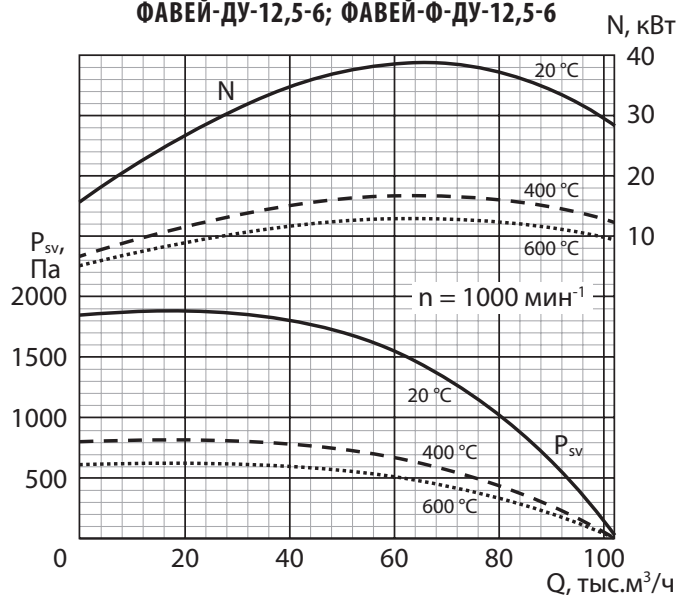

Вентиляторы крышные радиальные дымоудаления ФАВЕЙ-ДУ и ФАВЕЙ-Ф-ДУ

Акустические характеристики

Типоразмер вентилятора	Частота вращения рабочего колеса, мин ⁻¹	Место измерения шума	Значения уровней звуковой мощности L _{wi} , дБ в октавных полосах f, Гц							L _{WA} , дБА
			125	250	500	1000	2000	4000	8000	
2,5	1500	Всасывание	65,5	70,5	65,5	65,5	56,5	50,5	46,5	69,0
		Нагнетание	67,5	69,5	62,5	65,5	59,5	55,5	50,5	68,9
	3000	Всасывание	80,6	85,6	80,6	80,6	71,6	65,6	61,6	84,1
		Нагнетание	82,6	84,6	77,6	80,6	74,6	70,6	65,6	84,0
2,8	1500	Всасывание	69,0	74,0	69,0	69,0	60,0	54,0	50,0	72,5
		Нагнетание	71,0	73,0	66,0	69,0	63,0	59,0	54,0	72,4
	3000	Всасывание	84,0	89,0	84,0	84,0	75,0	69,0	65,0	87,5
		Нагнетание	86,0	88,0	81,0	84,0	78,0	74,0	69,0	87,4
3,15	1500	Всасывание	72,5	77,5	72,5	72,5	63,5	57,5	53,5	76,0
		Нагнетание	74,5	76,5	69,5	72,5	66,5	62,5	57,5	75,9
	3000	Нагнетание	87,6	92,6	87,6	87,6	78,6	72,6	68,6	91,1
		Всасывание	89,6	91,6	84,6	87,6	81,6	77,6	72,6	91,0
3,55	1500	Нагнетание	76,2	81,2	76,2	76,2	67,2	61,2	57,2	79,7
		Нагнетание	78,2	80,2	73,2	76,2	70,2	66,2	61,2	79,6
	3000	Всасывание	91,2	96,2	91,2	91,2	82,2	76,2	72,2	94,7
		Нагнетание	93,2	95,2	88,2	91,2	85,2	81,2	76,2	94,6
4	1000	Всасывание	71,0	76,0	71,0	71,0	62,0	56,0	52,0	74,5
		Нагнетание	73,0	75,0	68,0	71,0	65,0	61,0	56,0	74,4
	1500	Всасывание	79,8	84,8	79,8	79,8	70,8	64,8	60,8	83,3
		Нагнетание	81,8	83,8	76,8	79,8	73,8	69,8	64,8	83,2
	3000	Всасывание	94,9	99,9	94,9	94,9	85,9	79,9	75,9	98,4
		Нагнетание	96,9	98,9	91,9	94,9	88,9	84,9	79,9	98,3
4,5	1000	Всасывание	74,6	79,6	74,6	74,6	65,6	59,6	55,6	78,1
		Нагнетание	76,6	78,6	71,6	74,6	68,6	64,6	59,6	78,0
	1500	Всасывание	83,4	88,4	83,4	83,4	74,4	68,4	64,4	86,9
		Нагнетание	85,4	87,4	80,4	83,4	77,4	73,4	68,4	86,8
	3000	Всасывание	98,4	103,4	98,4	98,4	89,4	83,4	79,4	101,9
		Нагнетание	100,4	102,4	95,4	98,4	92,4	88,4	83,4	101,8
5	1000	Всасывание	77,8	82,8	77,8	77,8	68,8	62,8	58,8	81,3
		Нагнетание	79,8	81,8	74,8	77,8	71,8	67,8	62,8	81,2
	1500	Всасывание	86,6	91,6	86,6	86,6	77,6	71,6	67,6	90,1
		Нагнетание	88,6	90,6	83,6	86,6	80,6	76,6	71,6	90,0
5,6	1000	Всасывание	81,2	86,2	81,2	81,2	72,2	66,2	62,2	84,7
		Нагнетание	83,2	85,2	78,2	81,2	75,2	71,2	66,2	84,6
	1500	Всасывание	90,0	95,0	90,0	90,0	81,0	75,0	71,0	93,5
		Нагнетание	92,0	94,0	87,0	90,0	84,0	80,0	75,0	93,4

Вентиляторы крышные радиальные дымоудаления ФАВЕЙ-ДУ и ФАВЕЙ-Ф-ДУ

Акустические характеристики

Типоразмер вентилятора	Частота вращения рабочего колеса, мин ⁻¹	Место измерения шума	Значения уровней звуковой мощности L _{wi} , дБ в октавных полосах f, Гц							L _{WA} , дБА
			125	250	500	1000	2000	4000	8000	
6,3	1000	Всасывание	84,8	89,8	84,8	84,8	75,8	69,8	65,8	88,3
		Нагнетание	86,8	88,8	81,8	84,8	78,8	74,8	69,8	88,2
	1500	Всасывание	93,6	98,6	93,6	93,6	84,6	78,6	74,6	97,1
		Нагнетание	95,6	97,6	90,6	93,6	87,6	83,6	78,6	97,0
7,1	750	Всасывание	82,2	87,2	82,2	82,2	73,2	67,2	63,2	85,7
		Нагнетание	84,2	86,2	79,2	82,2	76,2	72,2	67,2	85,6
	1000	Всасывание	88,4	93,4	88,4	88,4	79,4	73,4	69,4	91,9
		Нагнетание	90,4	92,4	85,4	88,4	82,4	78,4	73,4	91,8
	1500	Всасывание	97,2	102,2	97,2	97,2	88,2	82,2	78,2	100,7
		Нагнетание	99,2	101,2	94,2	97,2	91,2	87,2	82,2	100,6
8	750	Всасывание	85,8	90,8	85,8	85,8	76,8	70,8	66,8	89,3
		Нагнетание	87,8	89,8	82,8	85,8	79,8	75,8	70,8	89,2
	1000	Всасывание	92,1	97,1	92,1	92,1	83,1	77,1	73,1	95,6
		Нагнетание	94,1	96,1	89,1	92,1	86,1	82,1	77,1	95,5
	1500	Всасывание	100,9	105,9	100,9	100,9	91,9	85,9	81,9	104,4
		Нагнетание	102,9	104,9	97,9	100,9	94,9	90,9	85,9	104,3
9	750	Всасывание	89,4	94,4	89,4	89,4	80,4	74,4	70,4	92,9
		Нагнетание	91,4	93,4	86,4	89,4	83,4	79,4	74,4	92,8
	1000	Всасывание	95,7	100,7	95,7	95,7	86,7	80,7	76,7	99,2
		Нагнетание	97,7	99,7	92,7	95,7	89,7	85,7	80,7	99,1
	1500	Всасывание	104,5	109,5	104,5	104,5	95,5	89,5	85,5	108,0
		Нагнетание	106,5	108,5	101,5	104,5	98,5	94,5	89,5	107,9
10	750	Всасывание	92,6	97,6	92,6	92,6	83,6	77,6	73,6	96,1
		Нагнетание	94,6	96,6	89,6	92,6	86,6	82,6	77,6	96,0
	1000	Всасывание	98,9	103,9	98,9	98,9	89,9	83,9	79,9	102,4
		Нагнетание	100,9	102,9	95,9	98,9	92,9	88,9	83,9	102,3
11,2	750	Всасывание	96,1	101,1	96,1	96,1	87,1	81,1	77,1	99,6
		Нагнетание	98,1	100,1	93,1	96,1	90,1	86,1	81,1	99,5
	1000	Всасывание	102,3	107,3	102,3	102,3	93,3	87,3	83,3	105,8
		Нагнетание	104,3	106,3	99,3	102,3	96,3	92,3	87,3	105,7
12,5	750	Всасывание	99,4	104,4	99,4	99,4	90,4	84,4	80,4	102,9
		Нагнетание	101,4	103,4	96,4	99,4	93,4	89,4	84,4	102,8
	1000	Всасывание	105,6	110,6	105,6	105,6	96,6	90,6	86,6	109,1
		Нагнетание	107,6	109,6	102,6	105,6	99,6	95,6	90,6	109,0

Вентиляторы крышные радиальные дымоудаления ФАВЕЙ-ДУ и ФАВЕЙ-Ф-ДУ

Габаритные и присоединительные размеры ФАВЕЙ-ДУ

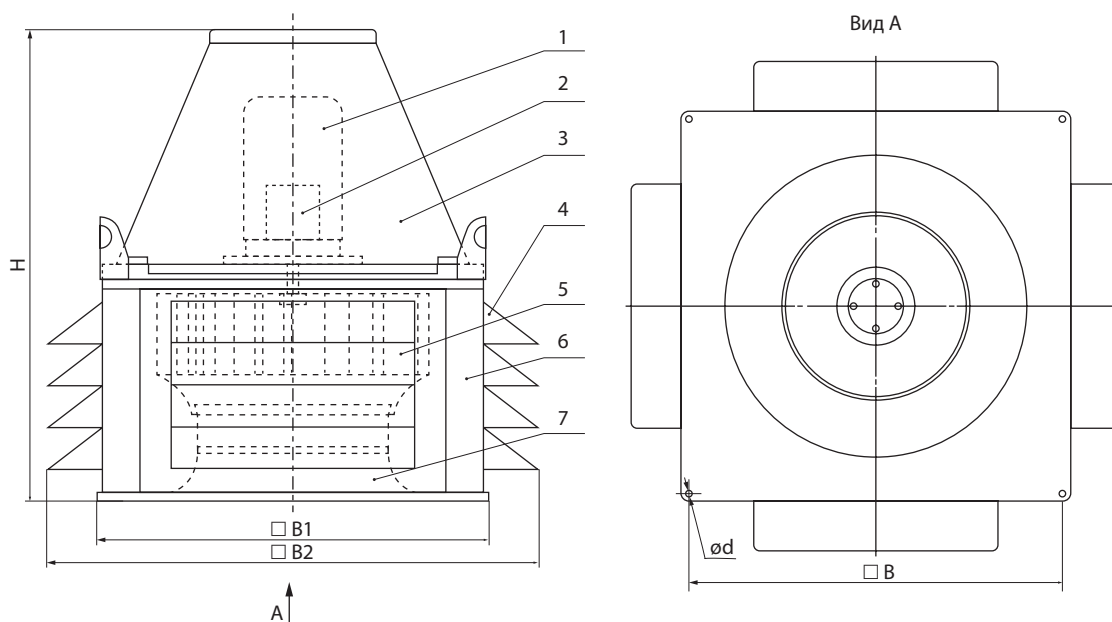

1. Электродвигатель;
2. Клеммная коробка;

3. Кожух электродвигателя;
4. Решётка;

5. Рабочее колесо;
6. Корпус;

7. Входной коллектор.



Аксессуары для монтажа крышных вентиляторов ДУ (см. стр. 61)

- стаканы монтажные СТИН
- фланцы переходные ФЛП к стаканам
- плиты переходные ПП к стаканам
- поддоны ПС к стаканам
- клапаны КВИ-ИННОВЕНТ-ДУ

Совместимость аксессуаров — см. таблицу 9 стр. 71

Вентиляторы крышные радиальные дымоудаления ФАВЕЙ-ДУ и ФАВЕЙ-Ф-ДУ

Габаритные и присоединительные размеры ФАВЕЙ-ДУ

Типоразмер вентилятора	Тип двигателя	Мощность двигателя, кВт	Частота вращения, мин ⁻¹	Размеры, мм					Масса, max, кг
				B	B ₁	B _{2max}	H _{max}	d	
2,5	AIP56B4	0,18	1500	391	421	545	575	12	30
	AIP 63B2	0,55	3000						32
2,8	AIP56B4	0,18	1500	434	464	598	650	12	33
	AIP 71A2	0,75	3000						41
	AIP 71B2	0,75	3000						42
3,15	AIP56B4	0,18	1500	480	510	654	760	12	37
	AIP 80A2	1,5	3000						47
3,55	AIP 63B4	0,37	1500	540	570	735	800	12	43
	AIP 90L2	3	3000						59
4	AIP 63A6	0,18	1000	595	625	815	960	12	48
	AIP 71A4	0,55	1500						54
	AIP100S2	4	3000						66
4,5	AIP 63B6	0,25	1000	650	680	816	1090	12	67
	AIP 71A6	0,37	1000						73
	AIP 71B6	0,55	1000						74
	AIP 71A4	0,55	1500						73
	AIP 71B4	0,75	1500						74
	AIP 80A4	1,1	1500						75
	AIP 80B4	1,5	1500						77
	AIP 100L2	5,5	3000						95
	AIP 112M2	7,5	3000						112
5	AIP 71B6	0,55	1000	680	710	885	885	12	84
	AIP 80A6	0,75	1000						85
	AIP 80A4	1,1	1500						85
	AIP 80B4	1,5	1500						87
	AIP 90L4	2,2	1500						92
5,6	AIP 80A6	0,75	1000	790	820	1098	1080	12	105
	AIP 80B6	1,1	1000						107
	AIP 80B4	1,5	1500						107
	AIP 90L4	2,2	1500						112
	AIP 100S4	3	1500						115
	AIP 100L4	4	1500						126

Вентиляторы крышные радиальные дымоудаления ФАВЕЙ-ДУ и ФАВЕЙ-Ф-ДУ

Типоразмер вентилятора	Тип двигателя	Мощность двигателя, кВт	Частота вращения, мин ⁻¹	Размеры, мм					Масса, max, кг
				B	B ₁	B _{2max}	H _{max}	d	
6,3	АИР 80B6	1,1	1000	820	850	1200	1275	120	
	АИР 90L6	1,5	1000						125
	АИР 100L6	2,2	1000						138
	АИР 100S4	3	1500						128
	АИР 100L4	4	1500						133
	АИР 112M4	5,5	1500						155
	АИР 132S4	7,5	1500						180
7,1	АИР 100L8	1,5	750	840	870	1290	1665	166	
	АИР 90L6	1,5	1000					153	
	АИР 100L6	2,2	1000					166	
	АИР 112MA6	3	1000					177	
	АИР 112MB6	4	1000					182	
	АИР 112M4	5,5	1500					183	
	АИР 132S4	7,5	1500					208	
	АИР 132M4	11	1500					220	
	АИР 160S4	15	1500					266	
8	АИР 112MB8	3	750	1005	1035	1435	1790	291	
	АИР 112MA6	3	1000					286	
	АИР 112MB6	4	1000					291	
	АИР 132S6	5,5	1000					317	
	АИР 132M6	7,5	1000					327	
	АИР 132M4	11	1500					329	
	АИР 160S4	15	1500					375	
	АИР 160M4	18,5	1500					390	
	АИР 180S4	22	1500					420	
9	АИР 112MA8	2,2	750	1050	1080	1475	1870	326	
	АИР 112MB8	3	750					331	
	АИР 132S8	4	750					354	
	АИР 132M8	5,5	750					368	
	АИР 132S6	5,5	1000					354	
	АИР 132M6	7,5	1000					367	
	АИР 160S6	11	1000					410	
	АИР 160M4	18,5	1500					430	
	АИР 180S4	22	1500					460	
	АИР 180M4	30	1500					480	
	АИР 200M4	37	1500					555	

Вентиляторы крышные радиальные дымоудаления ФАВЕЙ-ДУ и ФАВЕЙ-Ф-ДУ

Габаритные и присоединительные размеры ФАВЕЙ-ДУ

Типоразмер вентилятора	Тип двигателя	Мощность двигателя, кВт	Частота вращения, мин ⁻¹	Размеры, мм					Масса, max, кг
				B	B ₁	B _{2max}	H _{max}	d	
10	AIP 132S8	4	750	1220	1250	1608	1950	12	389
	AIP 132M8	5,5	750						408
	AIP 160S8	7,5	750						450
	AIP 160S6	11	1000						450
	AIP 160M6	15	1000						480
	AIP 180M6	18,5	1000						510
11,2	AIP 160S8	7,5	750	1350	1380	1900	2250	12	495
	AIP 160M8	11	750						517
	AIP 180M8	15	750						545
	AIP 160M6	15	1000						525
	AIP 180M6	18,5	1000						555
	AIP 200M6	22	1000						640
	AIP 200L6	30	1000						690
	AIP 225M6	37	1000						705
12,5	AIP 160M8	11	750	1505	1535	2020	1840	12	710
	AIP 180M8	15	750						740
	AIP 200M8	18,5	750						825
	AIP 200L8	22	750						875
	AIP 225M8	30	750						890
	AIP 200L6	30	1000						875
	AIP 225M6	37	1000						890
	AIP 250S6	45	1000						1055
	AIP 250M6	55	1000				1110		
						2100			

Вентиляторы крышные радиальные дымоудаления ФАВЕЙ-ДУ и ФАВЕЙ-Ф-ДУ

Габаритные и присоединительные размеры ФАВЕЙ-Ф-ДУ

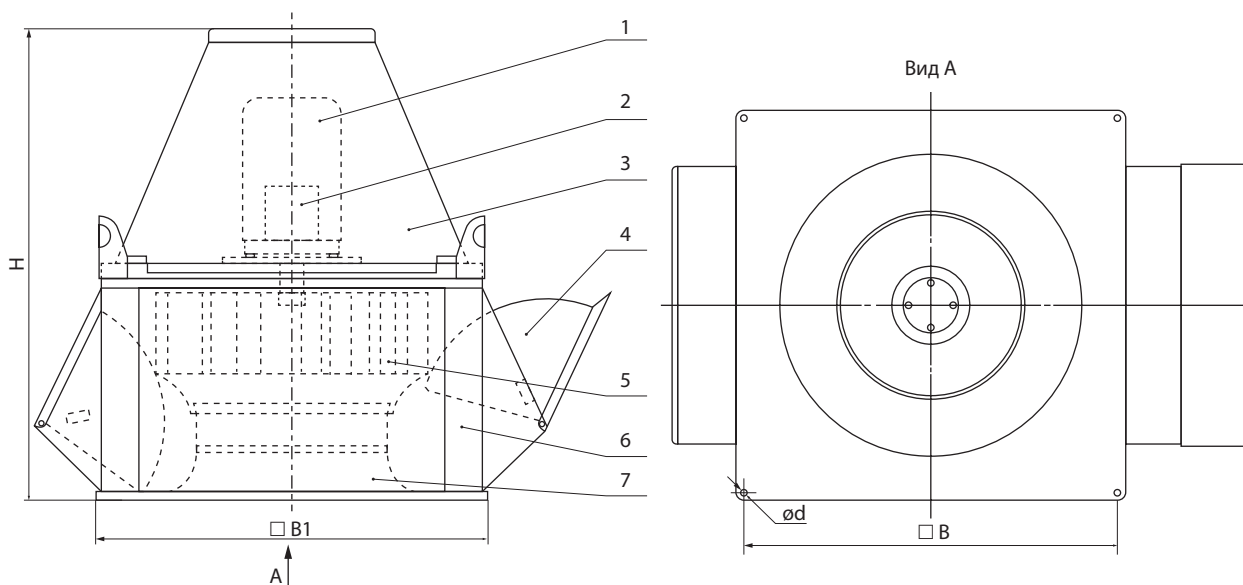

1. Электродвигатель;
2. Клеммная коробка;

3. Кожух электродвигателя;
4. Заслонка;

5. Рабочее колесо;
6. Корпус;

7. Входной коллектор.



Аксессуары для монтажа крышных вентиляторов ДУ (см. стр. 61)

- стаканы монтажные СТИН
- фланцы переходные ФЛП к стаканам
- плиты переходные ПП к стаканам
- поддоны ПС к стаканам
- клапаны КВИ-ИННОВЕНТ-ДУ

Совместимость аксессуаров — см. таблицу 9 стр. 71

Вентиляторы крышные радиальные дымоудаления ФАВЕЙ-ДУ и ФАВЕЙ-Ф-ДУ

Габаритные и присоединительные размеры ФАВЕЙ-Ф-ДУ

Типоразмер вентилятора	Тип двигателя	Мощность двигателя, кВт	Частота вращения, мин ⁻¹	Размеры, мм					Масса, max, кг
				B	B ₁	B _{2max}	H _{max}	d	
2,5	AIP56B4	0,18	1500	391	421	634	575	12	49
	AIP 63B2	0,55	3000						51
2,8	AIP56B4	0,18	1500	434	464	798	650		54
	AIP 71A2	0,75	3000						62
	AIP 71B2	0,75	3000						63
3,15	AIP56B4	0,18	1500	480	510	865	760		71
	AIP 80A2	1,5	3000						81
3,55	AIP 63B4	0,37	1500	540	570	940	850		100
	AIP 90L2	3	3000						98
4	AIP 63A6	0,18	1000	595	625	1050	960		100
	AIP 71A4	0,55	1500						106
	AIP100S2	4	3000						118
4,5	AIP 63B6	0,25	1000	650	680	1130	1090	111	
	AIP 71A6	0,37	1000					117	
	AIP 71B6	0,55	1000					118	
	AIP 71A4	0,55	1500					117	
	AIP 71B4	0,75	1500					118	
	AIP 80A4	1,1	1500					119	
	AIP 80B4	1,5	1500					121	
	AIP 100L2	5,5	3000					139	
	AIP 112M2	7,5	3000					156	
5	AIP 71B6	0,55	1000	680	710	1200	855	128	
	AIP 80A6	0,75	1000					129	
	AIP 80A4	1,1	1500					129	
	AIP 80B4	1,5	1500					131	
	AIP 90L4	2,2	1500					136	
5,6	AIP 80A6	0,75	1000	790	820	1300	1080	151	
	AIP 80B6	1,1	1000					152	
	AIP 80B4	1,5	1500					152	
	AIP 90L4	2,2	1500					158	
	AIP 100S4	3	1500					161	
	AIP 100L4	4	1500					171	

Вентиляторы крышные радиальные дымоудаления ФАВЕЙ-ДУ и ФАВЕЙ-Ф-ДУ

Номер вентилятора	Тип двигателя	Мощность двигателя, кВт	Частота вращения, мин ⁻¹	Размеры, мм					Масса, max, кг
				B	B ₁	B _{2max}	H _{max}	d	
6,3	АИР 80B6	1,1	1000	820	850	1400	1275	12	168
	АИР 90L6	1,5	1000						173
	АИР 100L6	2,2	1000						186
	АИР 100S4	3	1500						176
	АИР 100L4	4	1500						181
	АИР 112M4	5,5	1500						203
	АИР 132S4	7,5	1500						228
7,1	АИР 100L8	1,5	750	840	870	1550	1665	12	211
	АИР 90L6	1,5	1000						198
	АИР 100L6	2,2	1000						211
	АИР 112MA6	3	1000						222
	АИР 112MB6	4	1000						227
	АИР 112M4	5,5	1500						228
	АИР 132S4	7,5	1500						253
	АИР 132M4	11	1500						265
	АИР 160S4	15	1500						311
8	АИР 112MB8	3	750	1005	1035	1720	1790	12	362
	АИР 112MA6	3	1000						357
	АИР 112MB6	4	1000						362
	АИР 132S6	5,5	1000						388
	АИР 132M6	7,5	1000						398
	АИР 132M4	11	1500						400
	АИР 160S4	15	1500						446
	АИР 160M4	18,5	1500						461
	АИР 180S4	22	1500						491
9	АИР 112MA8	2,2	750	1050	1080	1840	1870	12	386
	АИР 112MB8	3	750						391
	АИР 132S8	4	750						414
	АИР 132M8	5,5	750						428
	АИР 132S6	5,5	1000						414
	АИР 132M6	7,5	1000						427
	АИР 160S6	11	1000						470
	АИР 160M4	18,5	1500						490
	АИР 180S4	22	1500						520
	АИР 180M4	30	1500						540
	АИР 200M4	37	1500						615

Вентиляторы крышные радиальные дымоудаления ФАВЕЙ-ДУ и ФАВЕЙ-Ф-ДУ

Габаритные и присоединительные размеры ФАВЕЙ-Ф-ДУ

Номер вентилятора	Тип двигателя	Мощность двигателя, кВт	Частота вращения, мин ⁻¹	Размеры, мм					Масса, max, кг
				B	B ₁	B _{2max}	H _{max}	d	
10	AIP 132S8	4	750	1220	1250	2100	1950	12	601
	AIP 132M8	5,5	750						620
	AIP 160S8	7,5	750						662
	AIP 160S6	11	1000						662
	AIP 160M6	15	1000						692
	AIP 180M6	18,5	1000						722
11,2	AIP 160S8	7,5	750	1350	1380	2300	2250	12	595
	AIP 160M8	11	750						617
	AIP 180M8	15	750						645
	AIP 160M6	15	1000						625
	AIP 180M6	18,5	1000						655
	AIP 200M6	22	1000						740
	AIP 200L6	30	1000						790
	AIP 225M6	37	1000						805
12,5	AIP 160M8	11	750	1505	1535	2500	1840	12	1040
	AIP 180M8	15	750						1070
	AIP 200M8	18,5	750						1155
	AIP 200L8	22	750						1205
	AIP 225M8	30	750						1220
	AIP 200L6	30	1000						1205
	AIP 225M6	37	1000						1220
	AIP 250S6	45	1000						1385
	AIP 250M6	55	1000				1440		
						2100			

Аксессуары для монтажа крышных вентиляторов ДУ



ТУ 28.25.30-001-56888434-2016 – стаканы монтажные СТИН;
фланцы переходные ФЛП к стаканам;
плиты переходные ПП к стаканам;
поддоны ПС к стаканам.

ТУ 4863-004-52770486-2007 – клапаны КВИ-ИННОВЕНТ-ДУ

Стаканы монтажные дымоудаления СТИН-ДУ служат опорой для монтажа крышных вентиляторов дымоудаления ФАВЕЙ-ДУ и ФАВЕЙ-Ф-ДУ и могут устанавливаться как на горизонтальных кровлях (СТИН-...-ПК), так и на кровлях с уклоном до 30° (СТИН-...-НК).

Стаканы изготавливаются как с теплоизоляцией корпуса (СТИН-...-ПКУ, СТИН-...-НКУ), так и без теплоизоляции корпуса (СТИН-...-ПК, СТИН-...-НК).

Фланцы переходные ФЛП предназначены для монтажа воздушных клапанов, кроме того фланцы переходные ФЛП и плиты переходные ПП служат для расширения номенклатуры монтируемых на стаканы изделий.

Переходные плиты ПП применяются для монтажа вентиляторов типоразмеров 2,5 и 4.

Поддоны ПС предназначены для сбора и удаления конденсата, который может образовываться на стенках стаканов при низких температурах.

Условия эксплуатации

Аксессуары предназначены для эксплуатации в условиях умеренного и холодного (УХЛ), или умеренного (У), или тропического (Т) климата 1-й категории размещения (УХЛ1, У1, Т1) по ГОСТ 15150.

Рабочая температура окружающей среды: от минус 60 до плюс 40 °С (УХЛ); от минус 45 до плюс 40 °С (У); от минус 10 до плюс 50 °С (Т).

Предельная рабочая температура окружающей среды по ГОСТ 15150.

Аксессуары, предназначенные для монтажа крышных вентиляторов дымоудаления, сохраняют работоспособность при перемещении дымогазовоздушных смесей с температурой до 400 °С в течение 2 часов или до 600 °С в течение 1,5 часов.

Обозначение стаканов монтажных при заказе

Стакан монтажный СТИН

-х -х -х -х -х

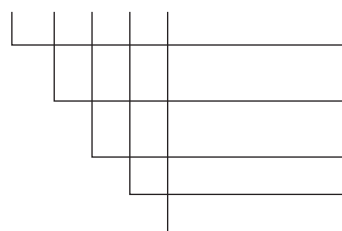

Исполнение (ДУ)

Условия монтажа и наличие утепления (ПК, ПКУ, НК, НКУ)

Типоразмер стакана

Климатическое исполнение (У1, УХЛ1, Т1)

Обозначение ТУ

Пример обозначения стакана исполнения для дымоудаления исполнения (ДУ), для установки на наклонной горизонтальной кровле, выполненного с теплоизоляцией (НКУ), 4-го типоразмера (4), климатического исполнения УХЛ1:

Стакан монтажный СТИН-ДУ-НКУ-4-УХЛ1 ТУ 28.25.30-001-56888434-2016.

Аксессуары для монтажа крышных вентиляторов ДУ

Обозначение фланцев переходных

Фланец переходной ФЛП

-x -x -x -x

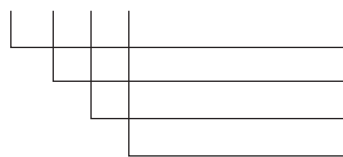

Исполнение (ДУ)
Типоразмер фланца
Климатическое исполнение (У1, УХЛ1, Т1)
Обозначение ТУ

Пример обозначения фланца переходного исполнения для дымоудаления (ДУ), 4-го типоразмера (4), климатического исполнения УХЛ1:

Фланец переходной ФЛП-ДУ-4-УХЛ1 ТУ 28.25.30-001-56888434-2016.

Обозначение плит переходных

Плита переходная ПП

-x -x -x -x

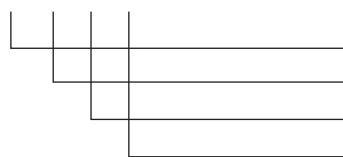

Исполнение (ДУ)
Типоразмер плиты
Климатическое исполнение (У1, УХЛ1, Т1)
Обозначение ТУ

Пример обозначения фланца исполнения для дымоудаления (ДУ), 4-го типоразмера (4), климатического исполнения УХЛ1:

Плита переходная ПП-ДУ-4-УХЛ1 ТУ 28.25.30-001-56888434-2016.

Обозначение поддонов ПС к стаканам при заказе

Поддон ПС

-x -x -x -x



Исполнение (ДУ)
Типоразмер поддона
Климатическое исполнение (У1, УХЛ1, Т1)
Обозначение ТУ

Пример обозначения поддона исполнения для дымоудаления (ДУ), 4-го типоразмера (4), климатического исполнения УХЛ1:

Поддон ПС-ДУ-4-УХЛ1 ТУ 28.25.30-001-56888434-2016.

Обозначение клапанов при заказе

КВИ-ИННОВЕНТ

-x -x -x -x -x

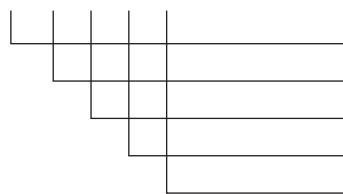

Исполнение (ДУ)
Типоразмер клапана
Ограничительный прутком (Оп)
Климатическое исполнение (У1, УХЛ1, Т1)
Обозначение ТУ

Пример обозначения клапана исполнения для дымоудаления (ДУ), 4-го типоразмера (4), с ограничительным прутком (Оп), климатического исполнения УХЛ1:

Клапан КВИ-ИННОВЕНТ-ДУ-4-Оп-УХЛ1 ТУ 4863-004-52770486-2007.

Габаритные и присоединительные размеры стаканов СТИН-ДУ-ПК



Рис. 1

Таблица 1

Типоразмер	Размеры, мм						Масса, кг
	A	A ₁	B	E	F	L	
2,5	450	454	540	570	690	730	21
2,8	450	454	540	570	690	730	21
3,15	450	454	540	570	690	730	21
3,55	450	454	540	570	690	730	21
4	700	704	790	820	940	980	32
4,5	700	704	790	820	940	980	32
5	700	704	790	820	940	980	32
5,6	700	704	790	820	940	980	32
6,3	790	796	840	875	1030	1070	40
7,1	790	796	840	875	1030	1070	40
8	1140	1146	1220	1260	1380	1420	57
9	1140	1146	1220	1260	1380	1420	57
10	1140	1146	1220	1260	1380	1420	57
11,2	1420	1426	1505	1545	1660	1700	84
12,5	1420	1426	1505	1545	1660	1700	84

Примечание: четыре отверстия М8 предназначены для крепления поддона ПС.

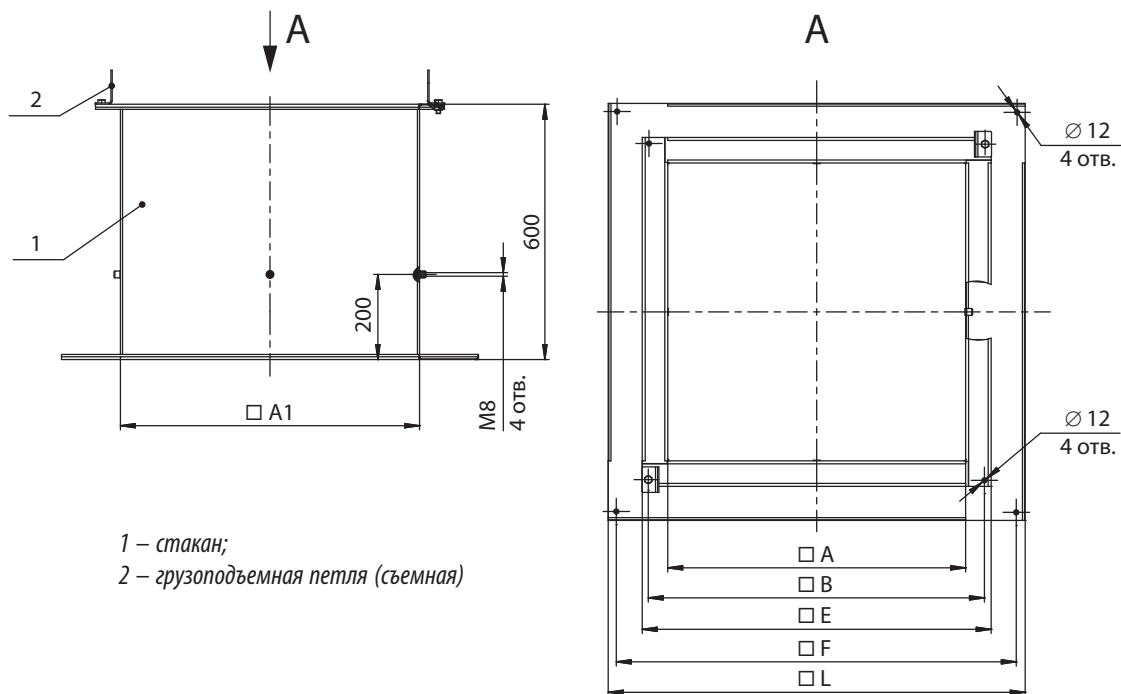
Аксессуары для монтажа крышных вентиляторов ДУ

Габаритные и присоединительные размеры стаканов СТИН-ДУ-ПКУ



Рис. 2

Таблица 2

Типоразмер	Размеры, мм						Масса, кг
	A	A ₁	B	E	F	L	
2,5	450	534	540	570	690	730	37
2,8	450	534	540	570	690	730	37
3,15	450	534	540	570	690	730	37
3,55	450	534	540	570	690	730	37
4	700	784	790	820	940	980	58
4,5	700	784	790	820	940	980	58
5	700	784	790	820	940	980	58
5,6	700	784	790	820	940	980	58
6,3	790	876	840	875	1030	1070	69
7,1	790	876	840	875	1030	1070	69
8	1140	1226	1220	1260	1380	1420	100
9	1140	1226	1220	1260	1380	1420	100
10	1140	1226	1220	1260	1380	1420	100
11,2	1420	1506	1505	1545	1660	1700	137
12,5	1420	1506	1505	1545	1660	1700	137

Примечание: четыре отверстия М8 предназначены для крепления поддона ПС.

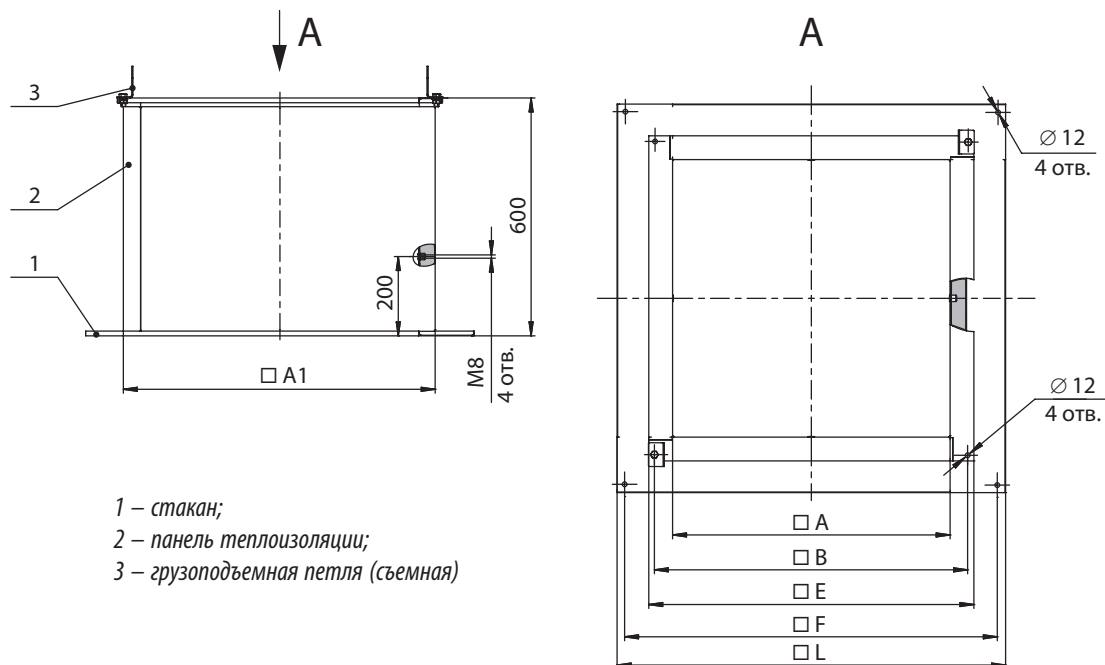
Габаритные и присоединительные размеры стаканов СТИН-ДУ-НК

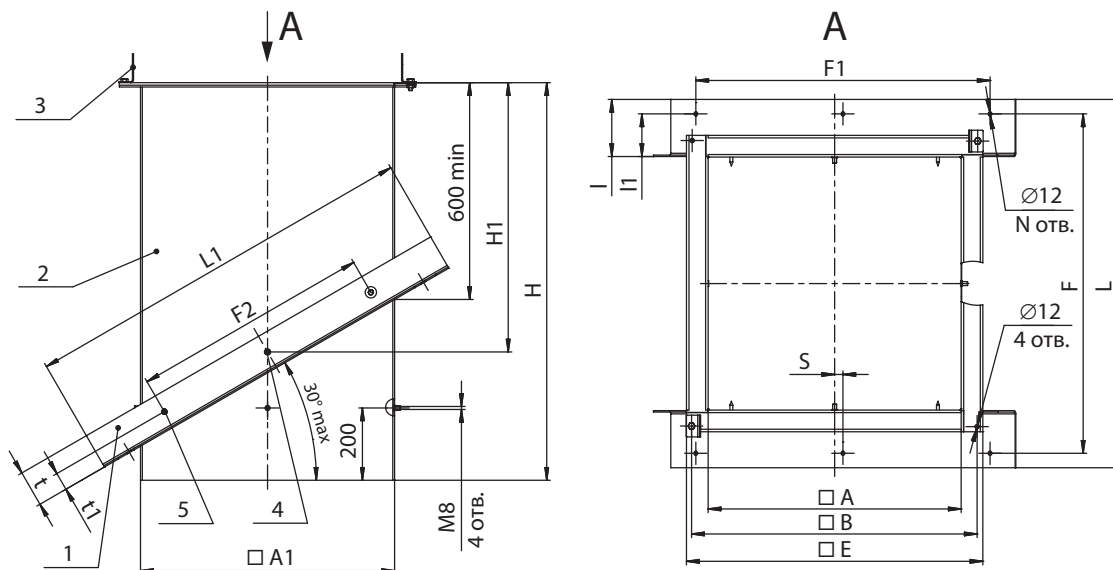

1 – опора; 2 – стакан; 3 – грузоподъемная петля (съемная),
4,5 – детали крепления опоры к стакану

Рис. 3

Таблица 3

Типоразмер	Размеры, мм															Масса, кг
	A	A ₁	B	E	F	F ₁	H	H ₁	L	L ₁	t	t ₁	I	I ₁	S _{max}	
2,5	450	454	540	570	690	690	950	697	770	850	60	30	158	118	15	37
2,8	450	454	540	570	690	690	950	697	770	850	60	30	158	118	15	37
3,15	450	454	540	570	690	690	950	697	770	850	60	30	158	118	15	37
3,55	450	454	540	570	690	690	950	697	770	850	60	30	158	118	15	37
4	700	704	790	820	940	940	1100	746	1020	1100	100	50	158	118	25	58
4,5	700	704	790	820	940	940	1100	746	1020	1100	100	50	158	118	25	58
5	700	704	790	820	940	940	1100	746	1020	1100	100	50	158	118	25	58
5,6	700	704	790	820	940	940	1100	746	1020	1100	100	50	158	118	25	58
6,3	790	796	840	875	1030	1030	1150	772	1110	1190	100	50	157	117	25	72
7,1	790	796	840	875	1030	1030	1150	772	1110	1190	100	50	157	117	25	72
8	1140	1146	1220	1260	1380	1380	1350	862	1460	1540	120	60	157	117	30	104
9	1140	1146	1220	1260	1380	1380	1350	862	1460	1540	120	60	157	117	30	104
10	1140	1146	1220	1260	1380	1380	1350	862	1460	1540	120	60	157	117	30	104
11,2	1420	1426	1505	1545	1660	1660	1500	943	1740	1820	120	60	157	117	30	153
12,5	1420	1426	1505	1545	1660	1660	1500	943	1740	1820	120	60	157	117	30	153

Примечание: четыре отверстия М8 предназначены для крепления поддона ПС.

Аксессуары для монтажа крышных вентиляторов ДУ

Габаритные и присоединительные размеры стаканов СТИН-ДУ-НКУ

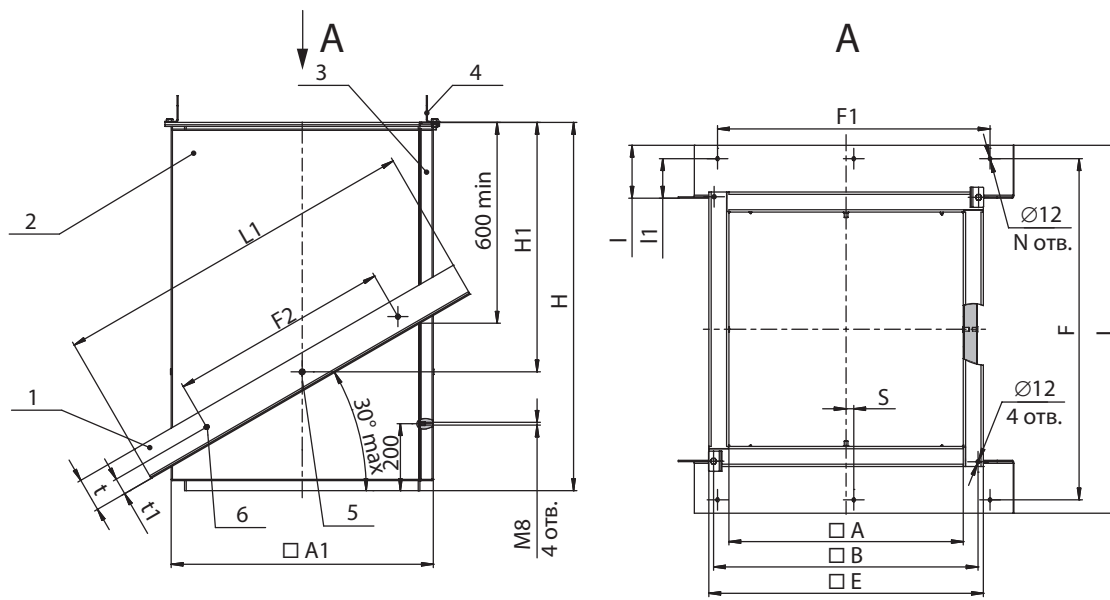

1 – опора; 2 – стакан; 3 – панель теплоизоляции; 4 – грузоподъемная петля (съемная);
5,6 – детали крепления опоры к стакану

Рис. 4

Таблица 4

Типоразмер	Размеры, мм															Масса, кг
	A	A ₁	B	E	F	F ₁	H	H ₁	L	L ₁	t	t ₁	I	I ₁	S _{max}	
2,5	450	534	540	570	770	690	950	697	850	850	60	30	158	118	15	71
2,8	450	534	540	570	770	690	950	697	850	850	60	30	158	118	15	71
3,15	450	534	540	570	770	690	950	697	850	850	60	30	158	118	15	71
3,55	450	534	540	570	770	690	950	697	850	850	60	30	158	118	15	71
4	700	784	790	820	1020	940	1100	746	1100	1100	100	50	158	118	25	110
4,5	700	784	790	820	1020	940	1100	746	1100	1100	100	50	158	118	25	110
5	700	784	790	820	1020	940	1100	746	1100	1100	100	50	158	118	25	110
5,6	700	784	790	820	1020	940	1100	746	1100	1100	100	50	158	118	25	110
6,3	790	876	840	875	1110	1030	1150	772	1190	1190	100	50	157	117	25	131
7,1	790	876	840	875	1110	1030	1150	772	1190	1190	100	50	157	117	25	131
8	1140	1226	1220	1260	1460	1380	1350	862	1540	1540	120	60	157	117	30	189
9	1140	1226	1220	1260	1460	1380	1350	862	1540	1540	120	60	157	117	30	189
10	1140	1226	1220	1260	1460	1380	1350	862	1540	1540	120	60	157	117	30	189
11,2	1420	1506	1505	1545	1740	1660	1500	943	1820	1820	120	60	157	117	30	258
12,5	1420	1506	1505	1545	1740	1660	1500	943	1820	1820	120	60	157	117	30	258

Примечание: четыре отверстия М8 предназначены для крепления поддона ПС.

Аксессуары для монтажа крышных вентиляторов ДУ

Габаритные и присоединительные размеры переходных фланцев ФЛП-ДУ



Рис. 5

Таблица 5

Типоразмер	Размеры, мм							N, шт.	Масса, кг
	A	B	B ₁	B ₂	C	D	E		
2,5	433	540	480	434	393	362	590	16	5,6
2,8	433	540	480	434	393	362	590	16	5,6
3,15	433	540	480	434	393	362	590	16	5,6
3,55	433	540	480	434	393	362	590	16	5,6
4	631	790	680	650	590	559	840	16	8,1
4,5	631	790	680	650	590	559	840	16	8,1
5	631	790	680	650	590	559	840	16	8,1
5,6	631	790	680	650	590	559	840	16	8,1
6,3	780	840	820	-	742	710	875	12	10,5
7,1	780	840	820	-	742	710	875	12	10,5
8	977	1220	1050	1005	934	903	1260	16	13,8
9	977	1220	1050	1005	934	903	1260	16	13,8
10	977	1220	1050	1005	934	903	1260	16	13,8
11,2	1306	1505	1350	-	1268	1236	1545	12	19,3
12,5	1306	1505	1350	-	1268	1236	1545	12	19,3

Примечание: четыре отверстия М8 предназначены для крепления поддона ПС.

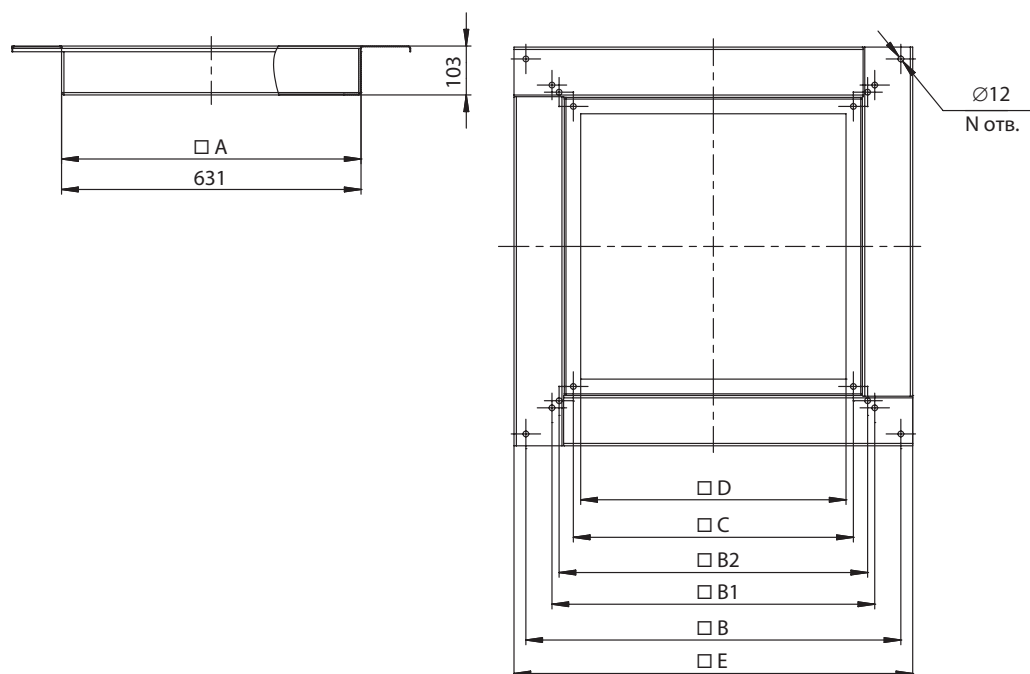
Аксессуары для монтажа крышных вентиляторов ДУ

Габаритные и присоединительные размеры переходных плит ПП-ДУ



Рис. 6

Таблица 6

Типоразмер	Размеры, мм				Масса, кг
	B	B ₃	D	E	
2,5	540	391	362	620	6,2
4	790	595	565	870	9,6

Габаритные и присоединительные размеры поддонов ПС

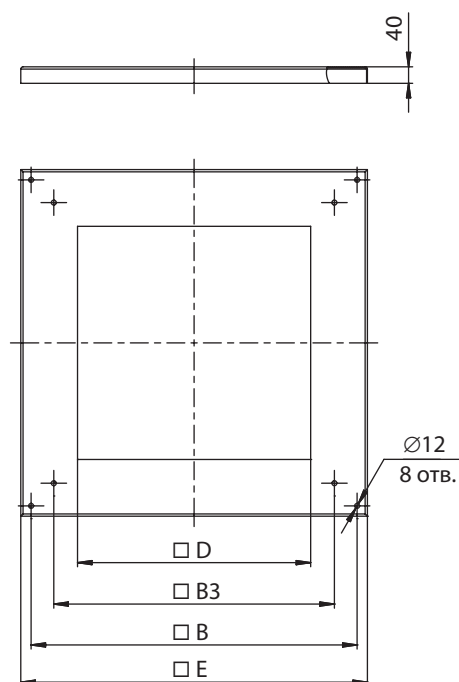
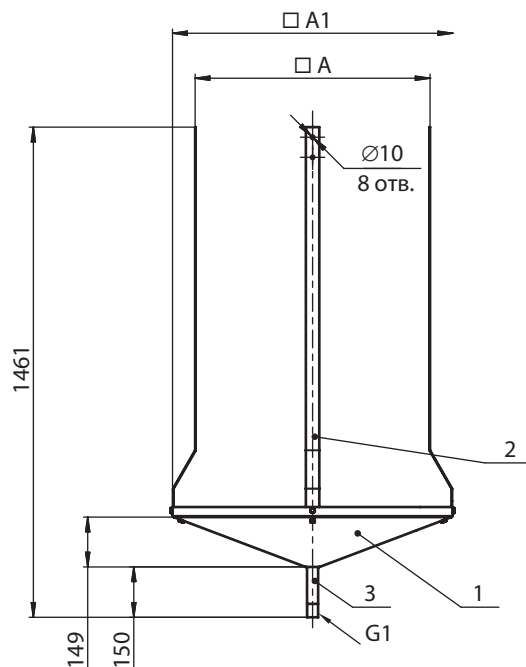

1 – поддон;
 2 – тяга;
 3 – сливной штуцер

Рис. 7

Таблица 7

Типоразмер	Размеры, мм		Масса, кг
	A	A ₁	
2,5	450	495	8
2,8	450	495	8
3,15	450	495	8
3,55	450	495	8
4	700	835	13
4,5	700	835	13
5	700	835	13
5,6	700	835	13
6,3	790	925	15
7,1	790	925	15
8	1140	1370	22
9	1140	1370	22
10	1140	1370	22
11,2	1420	1725	34
12,5	1420	1725	34

Аксессуары для монтажа крышных вентиляторов ДУ

Габаритные и присоединительные размеры клапанов КВИ-ИННОВЕНТ-ДУ



Рис. 8

Таблица 8

Типоразмер клапана	Для типоразмера вентилятора	Размеры, мм								Рис.	Масса, кг, не более	
		A	A ₁	H	D	C	L	B	d			
2,5	2,5	362	393	421	362	393	421			13	a	5
	2,8											
	3,15											
	3,55											
4	4	559	590	618	559	590	618				a	11
	4,5											
	5											
	5,6											
5	6,3	711	742	770	711	742	770				a	14,5
	7,1											
6,3	8	903	934	962	903	934	962				a	19
	9											
	10											
8	11,2	1236	1268	1296	1236	1268	1296	608		b	42	
	12,5											

Аксессуары для монтажа крышных вентиляторов ДУ

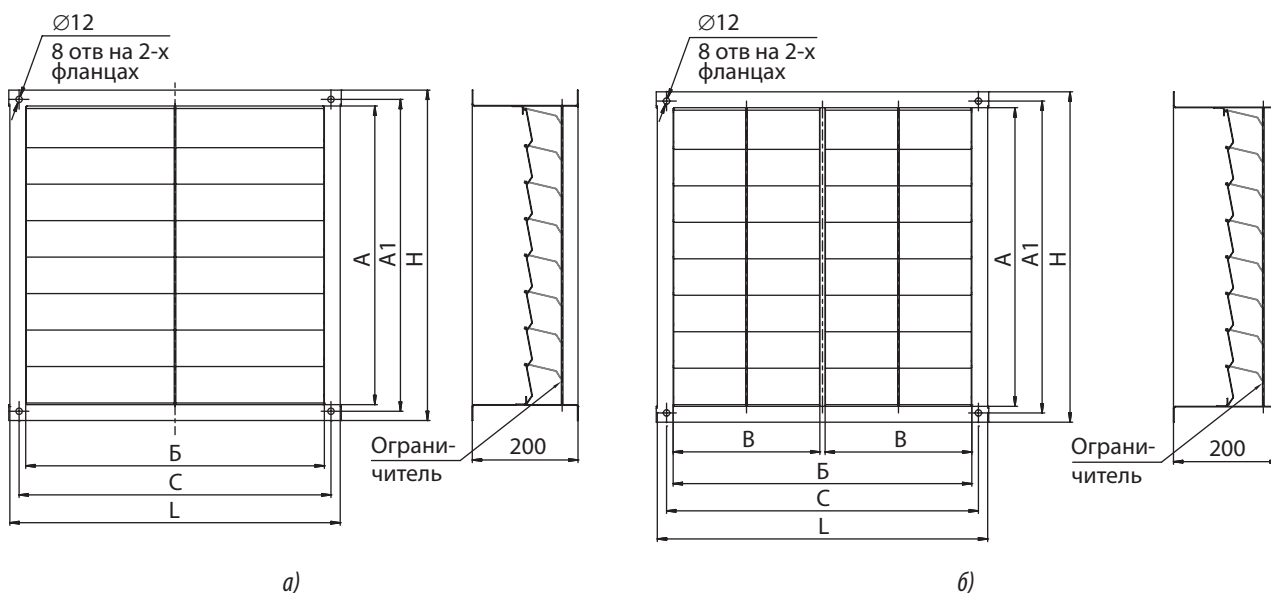
Совместимость аксессуаров

Таблица 9

Вентиляторы	Клапаны	Стаканы монтажные	Фланцы переходные	Поддоны к стаканам	Плиты переходные
ФАВЕЙ-ДУ ФАВЕЙ-Ф-ДУ	КВИ-ИННОВЕНТ-ДУ	СТИН-ДУ	ФЛП-ДУ	ПС-ДУ	ПП-ДУ
2,5	2,5	2,5	2,5	2,5	2,5
2,8	2,5	2,8	2,8	2,8	-
3,15	2,5	3,15	3,15	3,15	-
3,55	2,5	3,55	3,55	3,55	-
4	4	4	4	4	4
4,5	4	4,5	4,5	4,5	-
5	4	5	5	5	-
5,6	4	5,6	5,6	5,6	-
6,3	5	6,3	6,3	6,3	-
7,1	5	7,1	7,1	7,1	-
8	6,3	8	8	8	-
9	6,3	9	9	9	-
10	6,3	10	10	10	-
11,2	8	11,2	11,2	11,2	-
12,5	8	12,5	12,5	12,5	-

Монтаж вентиляторов на кровле с применением стаканов СТИН

1. Монтаж вентилятора на плоской кровле с применением стаканов СТИН...ПК, СТИН...ПКУ

- 1.1 Подготовить в кровле люк (отверстие).
Размеры люка должны быть на 10...20 мм больше внутреннего сечения стакана (размер А по таблице 1 или таблице 2).
- 1.2 Разметить по отверстиям в нижнем фланце стакана и просверлить отверстия в кровле под детали крепления стакана¹⁾ (размер F по таблице 1 или таблице 2). Отверстия под детали крепления должны быть расположены симметрично осей люка.
- 1.3 Закрепить тяги поддона как показано на виде В (Рис. 11).
- 1.4 Установить и закрепить стакан на кровле, демонтировать грузовые петли стакана.
- 1.5 При наличии клапана смонтировать его с переходным фланцем ФЛП как показано на рисунке 9²⁾.
- 1.6 При наличии переходной плиты³⁾ смонтировать её с вентилятором (см. Рис. 10).

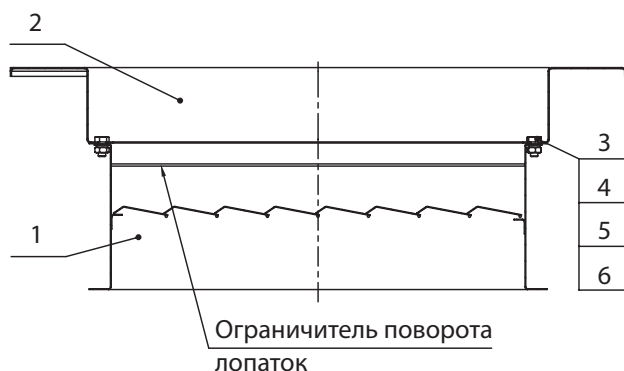

1 – клапан; 2 – фланец переходной; 3 – болт М10х20; 4 – гайка М10;
5 – шайба плоская 10; 6 – шайба пружинная 10

Рис. 9. Сборка клапана с переходным фланцем

Примечания

1) Для закрепления стакана на кровле рекомендуется применять металлические клиновые анкеры длиной М10х65*...М10х80 мм для стаканов типоразмера 2,5...5,6 и М12х100 мм для стаканов типоразмера 6,3...12,5.

*М10 – диаметр резьбы анкера, 65 – длина анкера в мм.

2) При монтаже аксессуаров во взрывозащищенном исполнении см. также п.5.

3) У вентиляторов ФАВЕЙ, ВКР-ИННОВЕНТ и ФАВЕЙ-В вместо переходной плиты используется плита основания вентилятора, в которой необходимо просверлить отверстия для крепления к стакану (размер В см. рисунки 1...4).

Монтаж вентиляторов на кровле с применением стаканов СТИН

- 1.7 Установить переходной фланец на стакан.
- 1.8 Установить сверху вентилятор с переходной плитой (при её наличии), скрепив все болтами (см. Рис. 11).
- 1.9 Положить гидроизоляцию кровли (см. Рис. 11).
- 1.10 Заземлить вентилятор.
- 1.11 Выполнить работы по пуску и наладке вентилятора как указано в его руководстве.

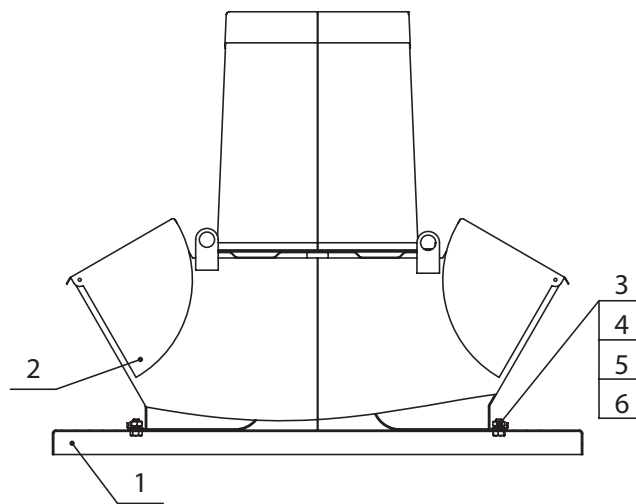

1 – переходная плита; 2 – вентилятор ФАВЕЙ-Ф-ДУ; 3 – болт М10х20; 4 – гайка М10;
5 – шайба плоская 10; 6 – шайба пружинная 10

Рис. 10. Сборка вентилятора ФАВЕЙ-Ф-ДУ с переходной плитой

Монтаж вентиляторов на кровле с применением стаканов СТИН

2. Монтаж поддона

- 2.1 Закрепить поддон 8 болтами как показано на виде А (см. Рис. 11).
- 2.2 Присоединить рукав (шланг) для отвода конденсата.

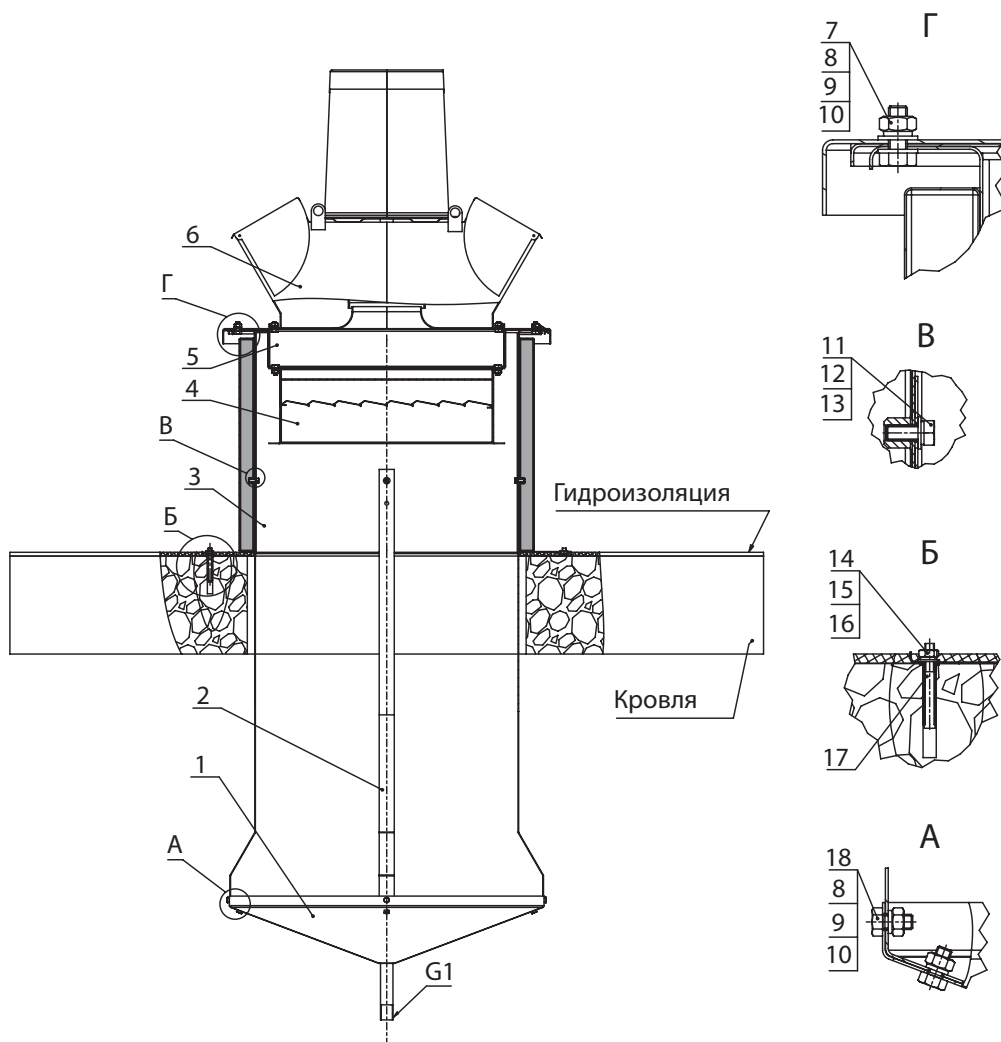

1 – поддон; 2 – тяга; 3 – стакан; 4 – клапан; 5 – переходной фланец; 6 – вентилятор; 7 – болт M10x25;
 8 – гайка M10; 9 – шайба плоская 10; 10 – шайба пружинная 10; 11 – болт M8x20; 12 – шайба плоская 8; 13 – шайба пружинная 8;
 14 – гайка M10(12); 15 – шайба плоская 10(12); 16 – шайба пружинная 10(12); 17 – болт анкерный; 18 – болт M10x20

Рис. 11. Монтаж вентилятора на плоской кровле

Монтаж вентиляторов на кровле с применением стаканов СТИН



Рис. 12. Схема монтажа на плоской кровле

Монтаж вентиляторов на кровле с применением стаканов СТИН

3. Монтаж вентилятора на наклонной кровле с применением стаканов СТИН...НК, СТИН...НКУ

3.1 Подготовить в кровле люк (отверстие).

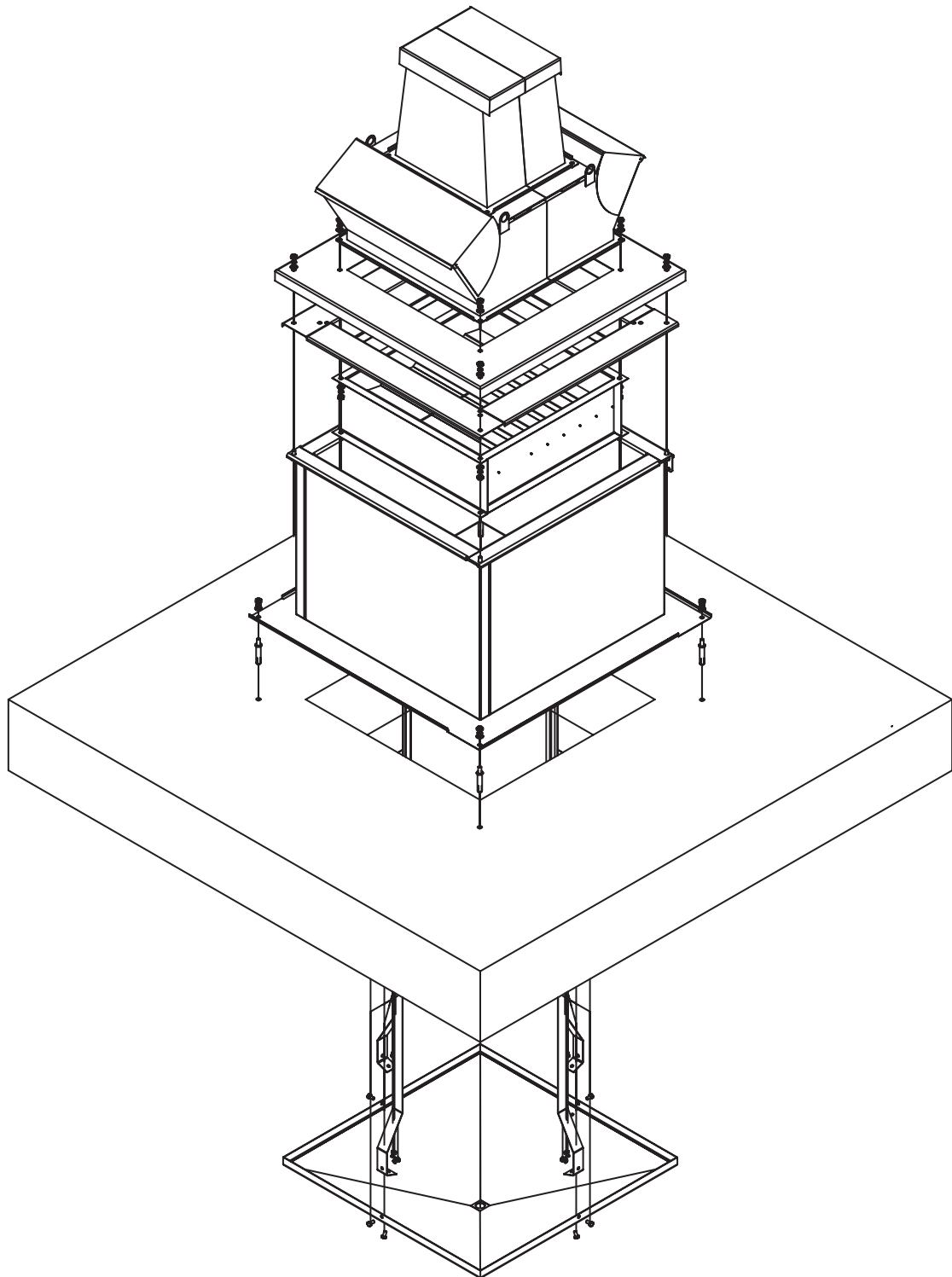
Размеры люка должны быть на 30...35 мм больше внутреннего сечения стакана (размер А1 по таблице 3 или таблице 4).

3.2 Ослабить центральные болты крепления опор, опустить стакан в люк до полного прилегания опор, выставить стакан так, чтобы верхний фланец стакана занял строго горизонтальное положение, просверлить отверстия в корпусе стакана под самонарезающие винты и зафиксировать опоры под углом наклона кровли с помощью самонарезающих винтов.

3.3 Наметить по отверстиям в опорах и просверлить в кровле отверстия под детали крепления стакана¹⁾ (стакан перед сверлением можно вынуть из люка).

3.4 Закрепить тяги поддона как показано на виде В (Рис. 14).

3.5 Опустить стакан в люк, закрепить его на кровле и демонтировать грузоподъемные петли.

3.6 Выполнить операции, изложенные в пп. 1.5–1.8.

3.7 Загерметизировать строительной пеной щель между корпусом стакана и стенками люка.

3.8 Положить гидроизоляцию кровли (см. рисунки 13, 14).

3.9 Смонтировать поддон как указано в п. 2, присоединить рукав (шланг) для отвода конденсата.

3.10 Заземлить вентилятор.

3.11 Выполнить работы по пуску и наладке вентилятора как указано в его руководстве.

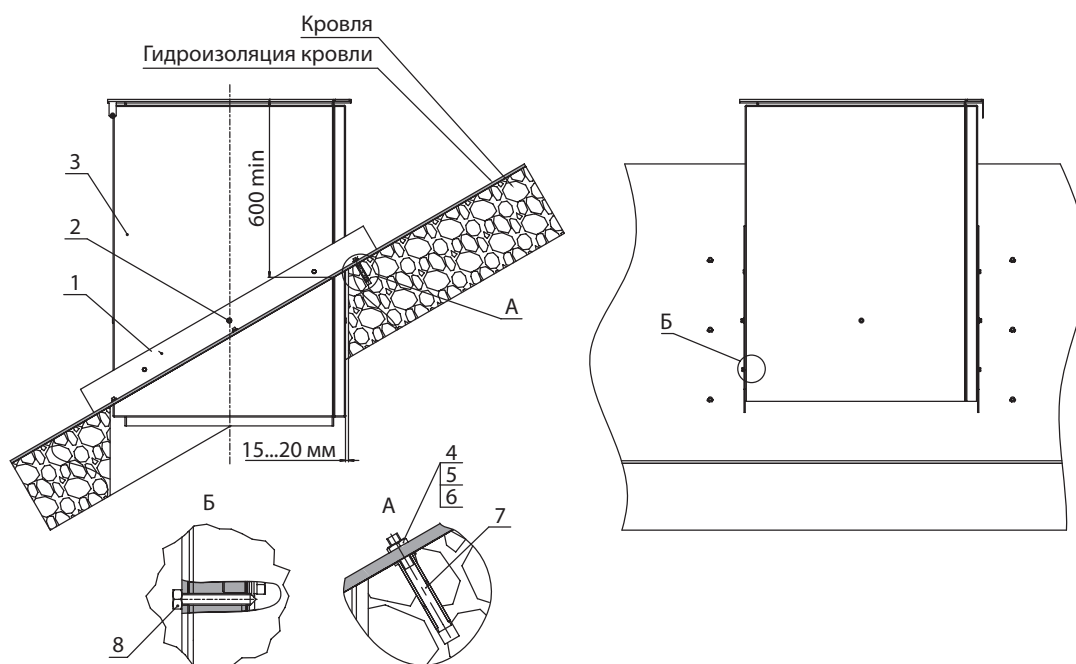

1 – опора; 2 – центральный болт крепления опоры стакана; 3 – стакан; 4 – гайка М10(12);
15 – шайба плоская 10(12); 6 – шайба пружинная 10(12); 7 – болт анкерный

Рис. 13. Монтаж стакана СТИН-...НКУ на наклонной кровле

Монтаж вентиляторов на кровле с применением стаканов СТИН

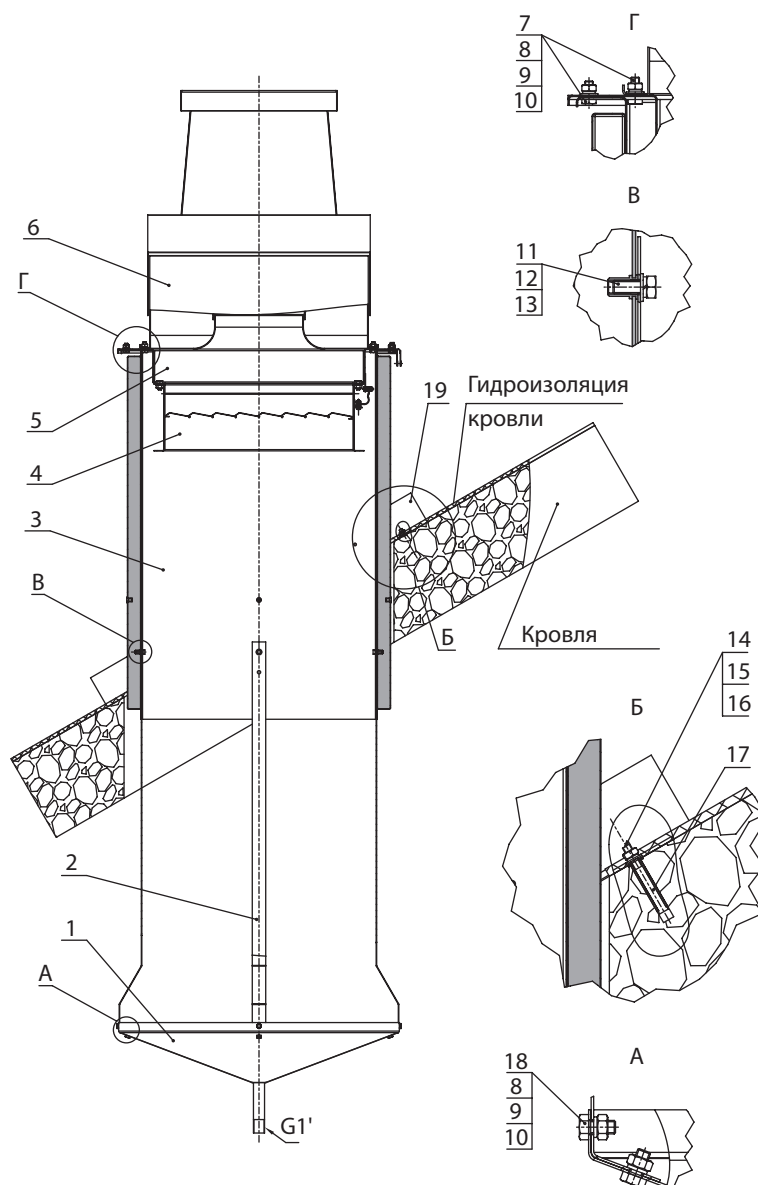

1 – поддон; 2 – тяга; 3 – стакан; 4 – клапан; 5 – переходной фланец; 6 – вентилятор; 7 – болт M10x25; 8 – гайка M10; 9 – шайба плоская 10; 10 – шайба пружинная 10; 11 – болт M8x20; 12 – шайба плоская 8; 13 – шайба пружинная 8; 14 – гайка M10(12); 15 – шайба плоская 10(12); 16 – шайба пружинная 10(12); 17 – болт анкерный; 18 – болт M10x20.

Рис. 14. Монтаж вентилятора на наклонной кровле

* Для закрепления стакана на кровле рекомендуется применять металлические клиновые анкеры длиной M10x65**...M10x80 мм для стаканов типоразмера 2,5...5,6 и M12x100 мм для стаканов типоразмера 6,3...12,5.

** M10 – диаметр резьбы анкера, 65 – длина анкера в мм.

Воздушная противодымная завеса ВПЗ-ИННОВЕНТ



TU 4864-002-52770486-2007

Обозначение завес при заказе:

ВПЗ-ИННОВЕНТ

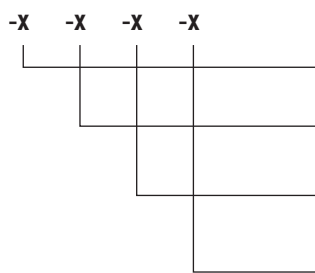

Диаметр рабочего колеса блока вентилятора, дм

Длина воздухоподогревателя, м

Расположение вентилятора воздухоподогревателя при взгляде из помещения:

ЛВ – слева; ПР – справа

Климатическое исполнение

Назначение

Воздушные противодымные завесы ВПЗ-ИННОВЕНТ предназначены для применения совместно с противопожарными воротами 1-го типа (огнестойкость EI60). Возможность применения завес для других санитарно-технических целей определяет проектная организация заказчика.

Предел огнестойкости, не более – EI 60 (работа при температуре окружающей среды не более 350 °С, не менее 60 минут).



Обеспечение предела огнестойкости осуществляется за счет нанесения огнезащитного покрытия на элементы противодымной завесы или иным предусмотренным строительным проектом способом. Огнезащитные покрытия или огнезащитные конструкции элементов завесы в комплект поставки не входят, определяются, наносятся и выполняются заказчиком.

Условия эксплуатации

Завесы предназначены для 2-й категории размещения по ГОСТ 15150-90 в условиях умеренного (У) и тропического (Т).

Максимальная расчетная температура среды, окружающей завесу, не более 350 °С.

В подаваемом в завесу воздухе не допускается наличие включений, агрессивных по отношению к стальным обычному качеству, взрывоопасных смесей, липких, волокнистых и абразивных веществ, с пыленностью не более 100 мг/м³.

Завеса работает на наружном воздухе (забор воздуха с улицы – из шахт, воздуховодами и т.п.) Подача воздуха к завесе должна осуществляться через теплоизолированные воздухопроводы, обеспечивающие температуру воздуха на входе в вентилятор не выше +40 °С (+45 °С – для тропического исполнения).

Среднее квадратическое значение виброскорости внешних источников вибрации в местах установки завес не должно превышать 2 мм/с.

Дальнейшее использование завесы работавшей при пожаре – ЗАПРЕЩЕНО.

Противопожарные ворота с воздушными завесами применяются для защиты этажных проемов изолированных рампы закрытых надземных и подземных автостоянок взамен тамбур-шлюзов как равнозначные по технической эффективности варианты на основании СП 7.13130.2013 «Отопление, вентиляция и кондиционирование. Требования пожарной безопасности».

Воздухоподогреватели (сопловые аппараты) воздушных противодымных завес устанавливаются над воротами изолированных рампы со стороны помещений для хранения автомобилей и создают по всей ширине ворот рампы сильную струю, которая играет роль воздушного защитного барьера на пути дыма.

Воздушная противодымная завеса ВПЗ-ИННОВЕНТ

Устройство и принцип работы

Воздушная противодымная завеса **в базовом исполнении** состоит из вентилятора и раздаточного короба. Завесы № 2 могут комплектоваться съемными опорными кронштейнами. В остальных завесах кронштейны входят в состав вентилятора.

Электродвигатель, входящий в состав вентилятора, подсоединяется напрямую без клеммной коробки. Для подсоединения двигателя к сети использовать термостойкий кабель. Кабель в комплект поставки не входит, но может быть поставлен по заказу с указанием длины.

Воздухораздаточный короб должен размещаться горизонтально над воротами со стороны помещения хранения автомобилей. Воздухораздаточный короб крепится к вентилятору без гибкой вставки и подает воздух в зону ворот параллельно их плоскости, защищая всю ширину проема.

Завесы с длиной воздухораздаточного короба до 4 м поставляются в собранном виде (вентилятор и все элементы воздухораздаточного короба соединены между собой). При длине воздухораздаточного короба более 4 м, завеса поставляется двумя или более сборочными единицами, имеющими соответствующую маркировку

В соответствии с требованиями СП 7.13130.2013 противодымная завеса обеспечивает скорость истечения воздушных струй из воздухораздаточного короба не менее 10 м/с при начальной толщине струи не менее 0,03 м и ширине струи не менее ширины защищаемого проема.

Завеса включается по сигналу пожарной сигнализации.

Параметры вентиляторов, используемых в завесах

Обозначение завесы	Вентилятор	Эл. двигатель, кВт х об/мин	Производительность, м ³ /час	Масса, кг	Выход потока
ВПЗ-ИННОВЕНТ-2	УНИВЕНТ-2-2	0,25 х 3000	1300	16,0	Выход в одну сторону
ВПЗ-ИННОВЕНТ-2,5	ВВПЗ-2,5	0,75 х 3000	2600	31,6	Выход в 3 стороны
ВПЗ-ИННОВЕНТ 2-2,5	ВВПЗ 2-2,5	2х0,75 х 3000	5200	61,6	Выход в одну сторону
ВПЗ-ИННОВЕНТ-3,15	ВВПЗ-3,15	2,2 х 3000	5700	44,6	Выход в 3 стороны
ВПЗ-ИННОВЕНТ-4	ВВПЗ-4	7,5 х 3000	11700	106,0	Выход в 3 стороны

Производительность вентилятора приведена: – при сопротивлении подводящего воздуховода, равном 150 Па;
– при работе на воздухе при нормальных условиях по ГОСТ 10921 и при допустимых отклонениях по величине напряжения и частоты тока по ГОСТ 13109.

Воздушная противодымная завеса ВПЗ-ИННОВЕНТ

Габаритные и присоединительные размеры вентиляторов для ВПЗ-ИННОВЕНТ

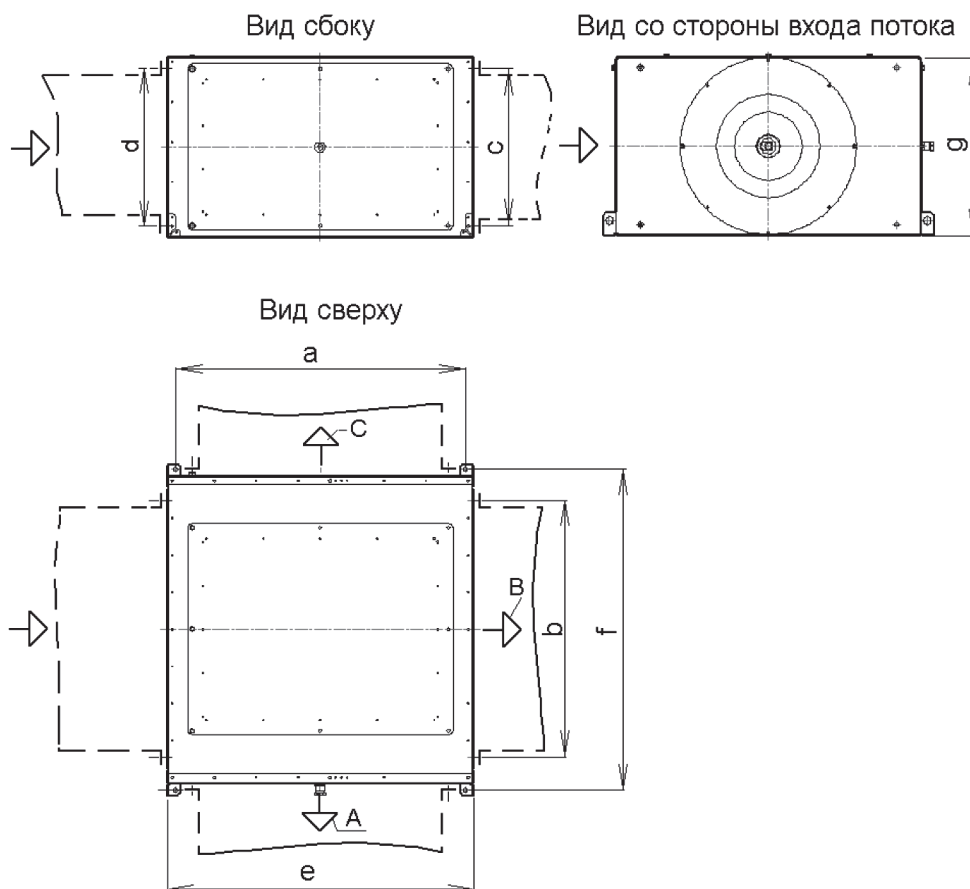

Обозначение завесы	Вентилятор	Размеры, мм						
		A	b	c	d	e	f	g
ВПЗ-ИННОВЕНТ-2	УНИВЕНТ-2-2	304	304	304	304	364	—	342
ВПЗ-ИННОВЕНТ-2,5	ВВПЗ-2,5	430	352	278	278	470	540	306
ВПЗ-ИННОВЕНТ 2-2,5	ВВПЗ 2-2,5	430	854	278	278	470	1042	306
ВПЗ-ИННОВЕНТ-3,15	ВВПЗ-3,15	560	482	344	344	600	640	372
ВПЗ-ИННОВЕНТ-4	ВВПЗ-4	760	672	412	412	800	840	470

Воздушная противодымная завеса ВПЗ-ИННОВЕНТ

Все вентиляторы, за исключением вентилятора УНИВЕНТ-2-2 и ВВПЗ 2-2,5, имеют возможность подсоединения раздаточного короба с трех сторон по узкой части вентилятора, как показано на рисунке. Это позволяет осуществлять различные варианты подвода воздуха к завесе:

- подвод воздуха параллельно плоскости ворот, выход воздуха из фланца В – левое и правое исполнение;
- подвод воздуха перпендикулярно плоскости ворот, выход из фланца А – левое исполнение;
- подвод воздуха перпендикулярно плоскости ворот, выход из фланца С – правое исполнение.

Раздаточные короба

Раздаточные короба завес составные из нескольких частей, имеют базовые длины l и щели шириной δ . Короба имеют различную высоту, равную выходному сечению вентилятора, для размещения в ограниченном пространстве. Размер щели и скорость истечения из базовых воздухоподдаточных коробов различной высоты приведены в таблице.

Параметры воздухоподдаточных коробов

Пространство над воротами	Завеса	Базовая длина короба, l , м	скорость истечения, м/с	ширина щели δ , мм
до 310 мм	ВПЗ-ИННОВЕНТ-2,5	2	12	30
		2,5	10	30
	ВПЗ-ИННОВЕНТ- 2-2,5	3	16	30
		3,5	14	30
		4	12	30
		4,5	10	30
до 380 мм	ВПЗ-ИННОВЕНТ-3,15	3	13	40
		3,5	11	40
		4	13	30
		4,5	12	30
		5	11	30
до 472 мм	ВПЗ-ИННОВЕНТ-4	5,5	15	40
		6	13,5	40
		6,5	12,5	40
		7	11,5	40
		7,5	11	40

По специальному заказу могут быть изготовлены другие воздухоподдаточные короба.



Для отдельно расположенных противопожарных дверей предназначена базовая противодымная завеса ВПЗ-ИННОВЕНТ-2-1 (с длиной короба 1 м). При сопротивлении воздуховода 150 Па производительность завесы 1300м³/час, скорость истечения струи 10 м/с.

Если дверь расположена рядом с воротами, то при наличии технической возможности соблюсти требования по ширине струи и скорости истечения воздуха, завеса должна перекрывать весь проем ворот с дверью.

Воздушная противодымная завеса ВПЗ-ИННОВЕНТ

Аэродинамические характеристики вентиляторов для ВПЗ-ИННОВЕНТ

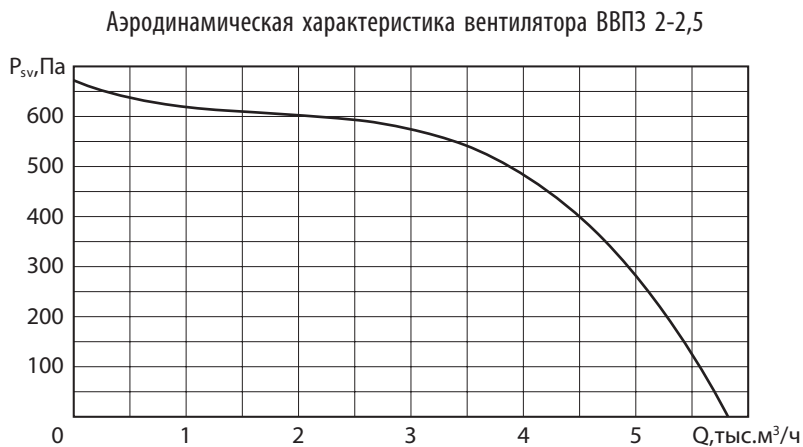
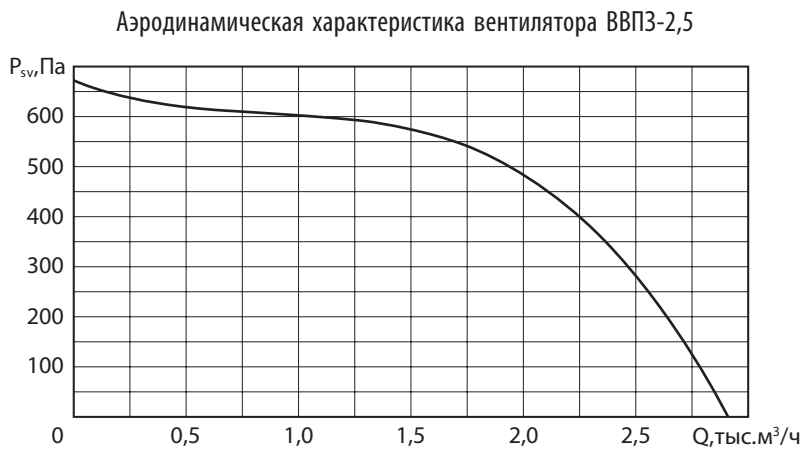
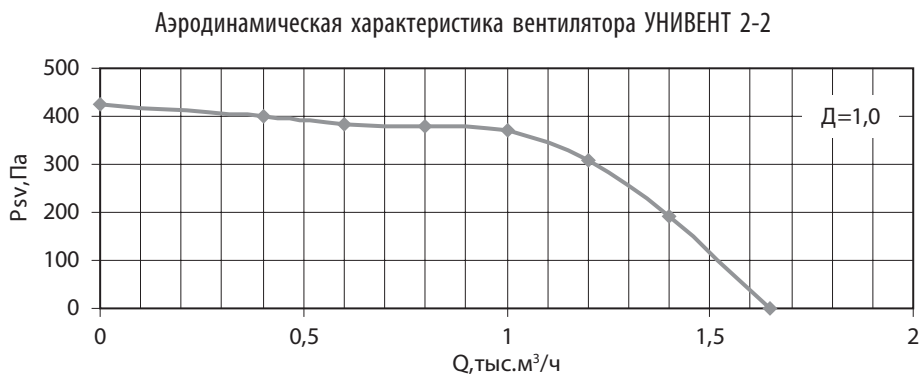

Аэродинамические характеристики вентиляторов для ВПЗ-ИННОВЕНТ

Аэродинамическая характеристика вентилятора ВВПЗ-3,15

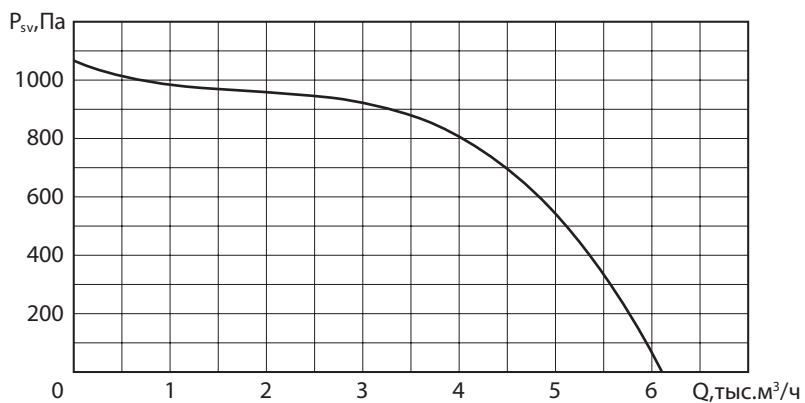

Аэродинамическая характеристика вентилятора ВВПЗ-4

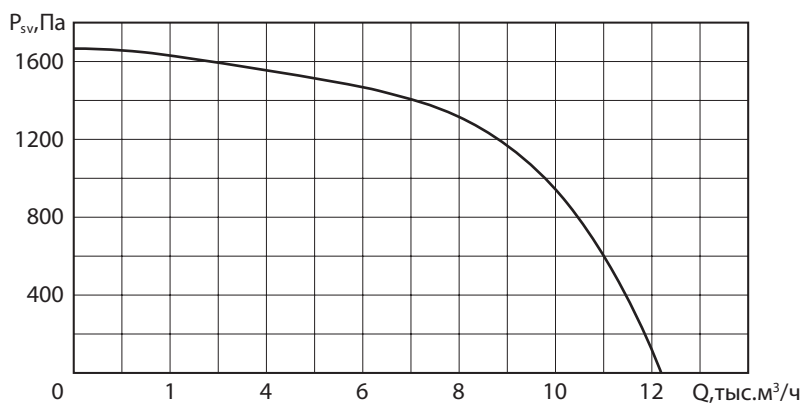



**Россия, 111141, г. Москва,
ул. Кусковская, 20А, офис А203в
(495) 730-2176
info@innovent.ru**