



Система Heisskraft-pump

Дренажно-канализационные насосы

Технический каталог

СОДЕРЖАНИЕ

ДРЕНАЖНЫЕ НАСОСЫ	2
ДРЕНАЖНЫЙ НАСОС KSP.....	2
ДРЕНАЖНЫЙ НАСОС PSP.....	6
ДРЕНАЖНЫЙ НАСОС DHP.....	10
ДРЕНАЖНЫЙ НАСОС MHP.....	13
ДРЕНАЖНЫЙ НАСОС MHP (L).....	17
КАНАЛИЗАЦИОННЫЕ НАСОСЫ	21
ПОГРУЖНОЙ ФЕКАЛЬНЫЙ НАСОС GCP 40.....	21
ПОГРУЖНОЙ ФЕКАЛЬНЫЙ НАСОС GCP 50.....	26
ПОГРУЖНОЙ ФЕКАЛЬНЫЙ НАСОС GCP 40/50 СЕРИИ 04.....	29
ПОГРУЖНОЙ КАНАЛИЗАЦИОННЫЙ НАСОС ISP.....	34
КАНАЛИЗАЦИОННЫЕ НАСОСЫ ISP БОЛЬШОЙ ПРОИЗВОДИТЕЛЬНОСТИ.....	60
ПРИНАДЛЕЖНОСТИ	62
ШКАФЫ УПРАВЛЕНИЯ UC, UCS	64

ЭКСПЛУАТАЦИОННОЕ
НАЗНАЧЕНИЕ
ДРЕНАЖ

ДРЕНАЖНЫЙ НАСОС KSP

Дренажные насосы KSP предназначены для перекачивания чистой и слегка загрязненной воды.

 ТЕХНИЧЕСКИЕ
ХАРАКТЕРИСТИКИ

Производительность	до 7 м³/ч
Напор	до 11 м
Температура жидкости	до +40°C
Глубина погружения	макс. 10 м
Свободный проход	4-6 мм



 ПРИМЕНЕНИЕ

- отведение воды из подвалов;
- бытовое водоотведение;
- откачивание из небольших ручьев, прудов;
- для небольших фонтанов.

ЭЛЕКТРОДВИГАТЕЛЬ

Ip - ingress protection rating (рус. — степень защиты от проникновения)

- асинхронный электродвигатель с короткозамкнутым ротором;
- степень защиты IP 68;
- класс изоляции обмоток В (130 °C);
- кабель электродвигателя 10 м;
- однофазные электродвигатели со встроенным термовыключателем.

Погружной насос для полностью автоматической работы в переносных и стационарных условиях. Насос имеет поплавковый выключатель, который своевременно отключает насос при угрозе «сухого хода». Регулируя длину кабеля поплавкового выключателя, можно изменить уровень включения/выключения насоса. Класс защиты IP 68 исключает вероятность поражения электрическим током. При переносном использовании к напорному патрубку подключается шланг соответствующей длины, при стационарном использовании — трубопровод. Прочный корпус из нержавеющей стали увеличивает срок эксплуатации

- корпус насоса — нерж. сталь AISI 304;
- рабочее колесо — нерж. сталь AISI 304;
- вал — нерж. сталь AISI 304;
- механическое уплотнение со стороны мотора — графит/карбид кремния;
- механическое уплотнение со стороны насоса — карбид кремния/карбид кремния;
- корпус мотора — нерж. сталь AISI 304.

ОПИСАНИЕ



КОНСТРУКЦИЯ НАСОСА



РАСШИФРОВКА ТИПОВОГО ОБОЗНАЧЕНИЯ



РАБОЧИЕ ХАРАКТЕРИСТИКИ

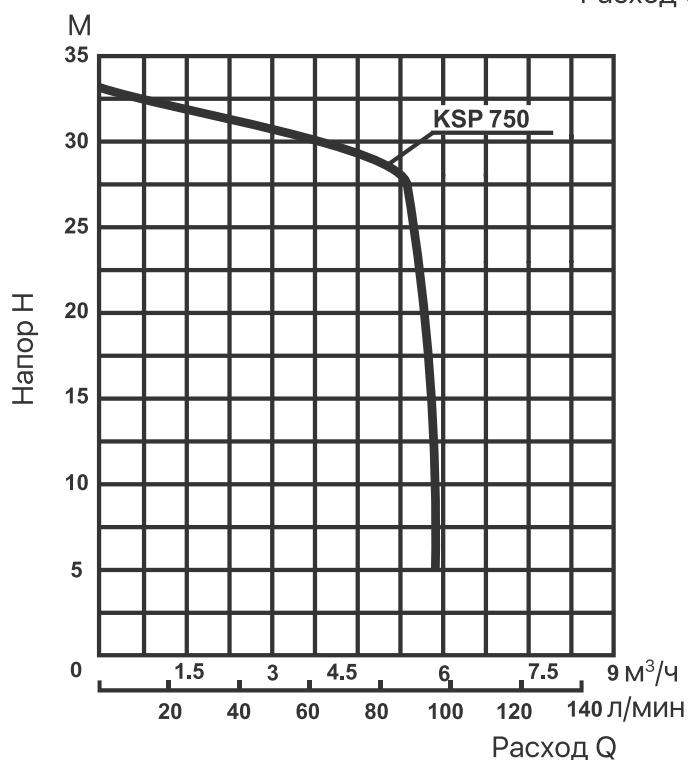
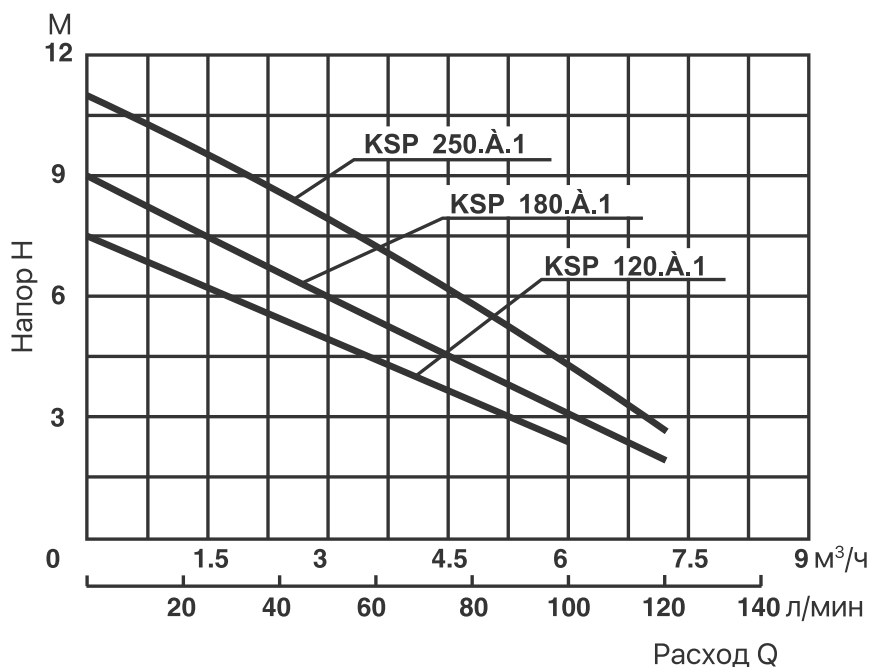

ТЕХНИЧЕСКИЕ ДАННЫЕ НАСОСОВ KSP

Артикул	Наименование	Мощность, кВт	Напряжение, В	ПОДАЧА							
				м³/ч	0	1,2	2,4	3,6	4,8	6	7,2
				л/мин	0	20	40	60	80	100	120
72013112	KSP 120.A.1	0,12	220	Н, м	7,5	6,4	5,5	4,8	3,3	2,5	
72023113	KSP 180.A.1	0,18	220		9	7,5	6,6	5,8	4,5	3	1,5
72033114	KSP 250.A.1	0,25	220		11	9,3	8,5	7,5	6	4,5	2,5
72083115	KSP 750.H.A.1	0,75	220		33	31,5	31	30,2	28,5		
72083316	KSP 750.H.3	0,75	380		33	31,5	31	30,2	28,5		

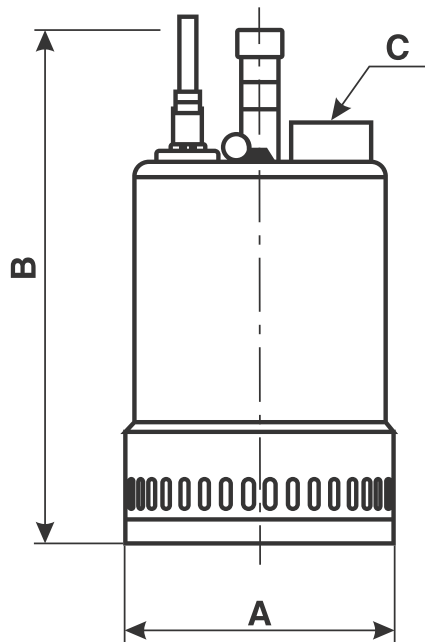

KSP120
KSP180
KSP 250

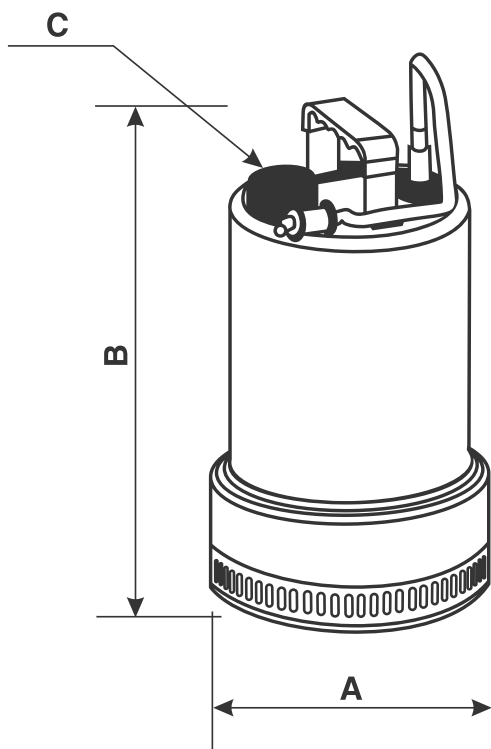
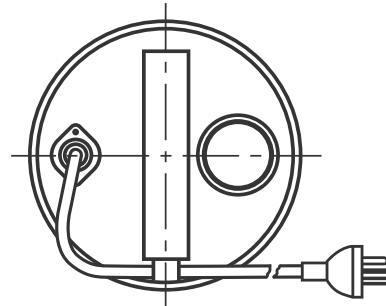

KSP 750

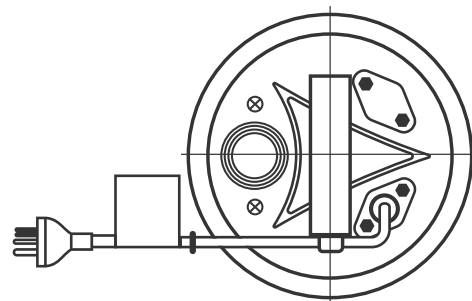

Наименование	A	B	Присоединение, С"	Габариты упаковки, мм	Вес, кг
KSP 120.A.1	130	280	1/4"	170x190x300	6
KSP 180.A.1	130	280	1/4"	170x190x300	6
KSP 250.A.1	150	290	1/4"	200x200x340	7
KSP 750.H.A.1	185	340	1/4"	185x250x350	13
KSP 750.H.3	185	340	1/4"	185x250x350	13

ЭКСПЛУАТАЦИОННОЕ
НАЗНАЧЕНИЕ
ДРЕНАЖ

ДРЕНАЖНЫЙ НАСОС PSP

Дренажные насосы PSP предназначены для перекачивания чистой и загрязненной воды.



 ТЕХНИЧЕСКИЕ
ХАРАКТЕРИСТИКИ

Производительность	до 20 м ³ /ч
Напор	до 16 м
Температура жидкости	до +40°C
Глубина погружения	макс. 10 м
Свободный проход	6 мм — для PSP 40.06 38 мм — для PSP 40.38

 ПРИМЕНЕНИЕ

- отведение воды из подвалов;
- дренаж и откачивание ям, котлованов;
- бытовое водоотведение;
- откачивание небольших фонтанов, ручьев, прудов;
- дренаж технологических помещений.

ЭЛЕКТРОДВИГАТЕЛЬ

Свободный проход — размер частиц, который может пройти через насосную часть.

- подсоединение к сети 1~230 В/ 3~380 В, 50 Гц
- асинхронный электродвигатель с короткозамкнутым ротором;
- степень защиты IP 68;
- класс изоляции обмоток В (130 °С);
- кабель электродвигателя 10 м;
- разъемный соединительный кабель;
- однофазные электродвигатели со встроенным термовыключателем.

Погружной насос для полностью автоматической работы в переносных и стационарных условиях. Насос поставляется в комплекте со встроенным поплавковым выключателем (с буквой А в обозначении модели). При переносном использовании к напорному патрубку подключается шланг соответствующей длины, при стационарном использовании — трубопровод. Прочный корпус из нержавеющей стали. В комплекте поставляется переходник на шланг.

- корпус насоса — нерж. сталь AISI 304;
- рабочее колесо — нерж. сталь AISI 304;
- вал — нерж. сталь AISI 304;
- механическое уплотнение со стороны мотора — графит/карбид кремния;
- механическое уплотнение со стороны насоса — карбид кремния/ карбид кремния;
- корпус мотора — нерж. сталь AISI 304.

ОПИСАНИЕ



КОНСТРУКЦИЯ НАСОСА



РАСШИФРОВКА ТИПОВОГО ОБОЗНАЧЕНИЯ

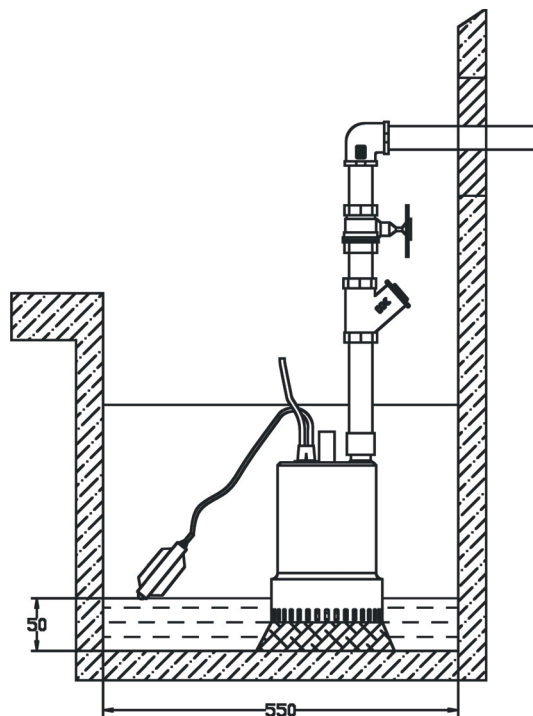
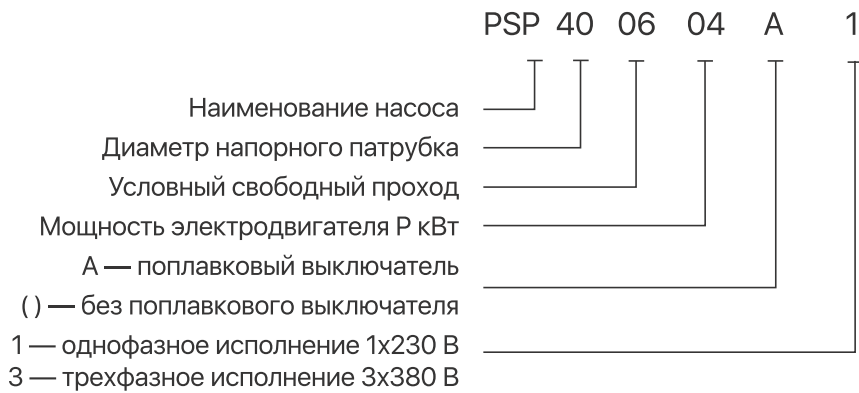

РАБОЧИЕ ХАРАКТЕРИСТИКИ

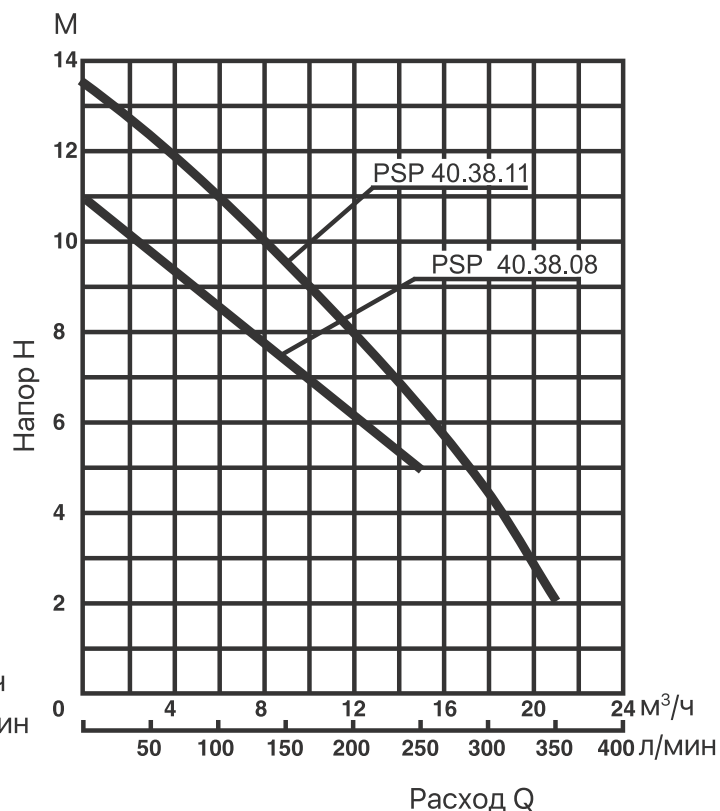
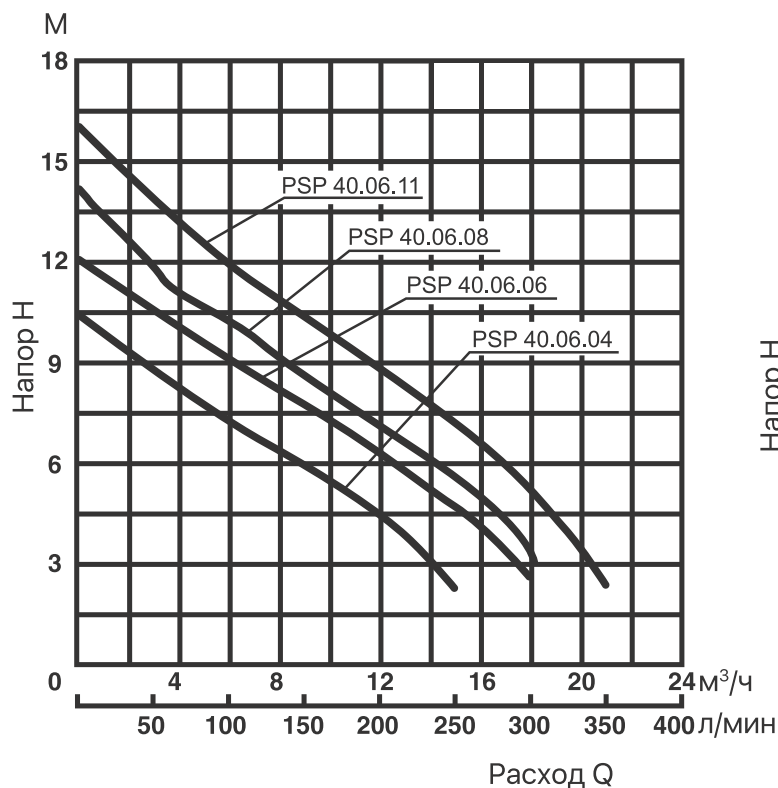

ТЕХНИЧЕСКИЕ ДАННЫЕ НАСОСОВ PSP

Артикул	Наименование	Мощность, кВт	Напряжение, В	ПОДАЧА									
				м³/ч	0	3	6	9	12	15	18	21	
				л/мин	0	50	100	150	200	250	300	350	
72043100	PSP 40.06.04.A.1	0,4	220	H, м	10,5	8,5	7,2	6	4,5	2			
72063101	PSP 40.06.06.A.1	0,6	220		12	10,2	9	8,8	6,2	4,5	2,5		
72083102	PSP 40.06.08.A.1	0,8	220		14	11,8	10	8,2	7	5,2	3		
72113103	PSP 40.06.11.A.1	1,1	220		16	13,8	12	10,2	9	7	4,8	2	
72043304	PSP 40.06.04.3	0,4	380		10,5	8,5	7,2	6	4,5	2			
72063305	PSP 40.06.06.3	0,6	380		12	10,2	9	8,8	6,2	4,5	2,5		
72083306	PSP 40.06.08.3	0,8	380		14	11,8	10	8,5	7	5,2	3		
72113307	PSP 40.06.11.3	1,1	380		16	13,8	12	10,2	9	7	4,8	2	
72083108	PSP 40.38.08.A.1	0,8	220		11	9,8	8,5	7	6	5			
72113109	PSP 40.38.11.A.1	1,1	220		13,5	12	11	9,5	8	6	4,5	2	
72083310	PSP 40.38.08.3	0,8	380		11	9,8	8,5	7	6	5			
72113311	PSP 40.38.11.3	1,1	380		13,5	12	11	9,5	8	6	4,5	2	

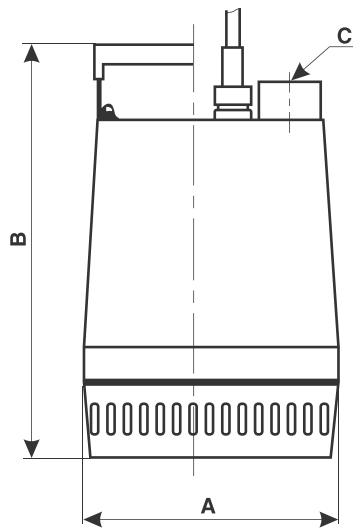

PSP 40.06

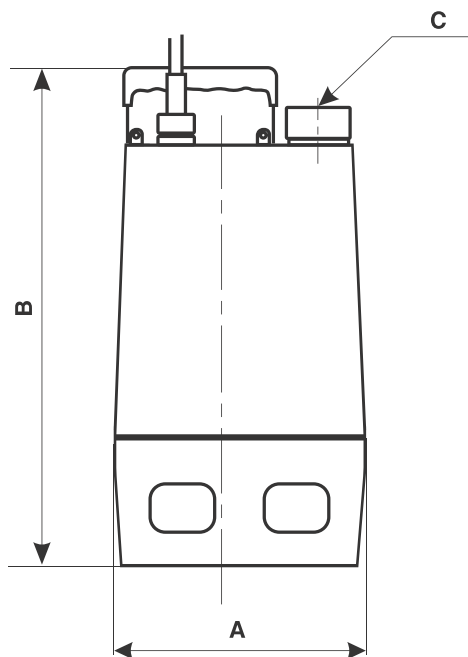
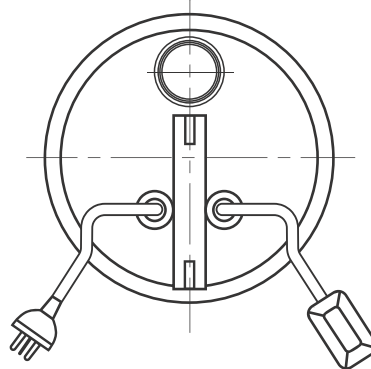

PSP 40.38

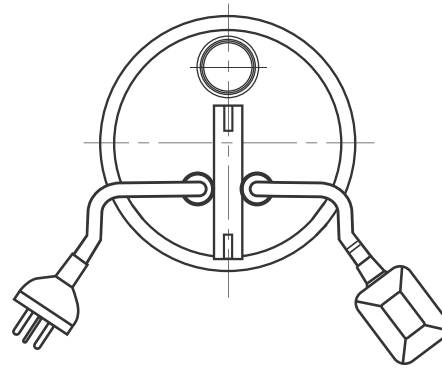

Наименование	A	B	Присоединение, С"	Габариты упаковки, мм	Вес, кг
PSP 40.06.04.A.1	220	360	1½"	230x270x380	15
PSP 40.06.06.A.1	220	360	1½"	230x270x380	16
PSP 40.06.08.A.1	220	380	1½"	230x270x400	17
PSP 40.06.11.A.1	220	380	1½"	230x270x400	18
PSP 40.06.04.3	220	360	1½"	230x270x380	15
PSP 40.06.06.3	220	360	1½"	230x270x380	16
PSP 40.06.08.3	220	380	1½"	230x270x400	17
PSP 40.06.11.3	220	380	1½"	230x270x400	18
PSP 40.38.08.A.1	220	430	1½"	240x270x470	17
PSP 40.38.11.A.1	220	430	1½"	240x270x470	18
PSP 40.38.08.3	220	430	1½"	240x270x470	17
PSP 40.38.11.3	220	430	1½"	240x270x470	18

ЭКСПЛУАТАЦИОННОЕ
НАЗНАЧЕНИЕ
ВОДООТВЕДЕНИЕ

ДРЕНАЖНЫЙ НАСОС DHP

Погружные дренажные насосы DHP предназначены для перекачивания дренажных и грунтовых вод.



ТЕХНИЧЕСКИЕ ХАРАКТЕРИСТИКИ

Производительность	до 36 м ³ /ч
Напор	до 24 м
Температура жидкости	до +40°C
Глубина погружения	до 5 м
Максимальный размер частиц	до 10 мм

ПРИМЕНЕНИЕ

- дренажные и грунтовые воды;
- для фонтанов;
- откачка котлованов;
- сельское хозяйство;
- откачка осветленных стоков.

ЭЛЕКТРОДВИГАТЕЛЬ

Класс изоляции обмоток — предельные допустимые превышения температуры активных частей электродвигателей (при температуре окружающей среды 40°C):

Класс F — допустимая температура нагрева до 155°C.

- трехфазный (2900 об/мин) асинхронный электродвигатель с короткозамкнутым ротором мощностью от 1,1 кВт до 2,2 кВт;
- степень защиты IP 68;
- класс изоляции обмоток F (155°C);
- встроенный термовыключатель в обмотки статора;
- кабель электродвигателя 10 м.

- герметичный кабельный ввод с полиуретановой заливкой и соединением из нержавеющей стали обеспечивает защиту электродвигателя от попадания воды;
- компактная конструкция с коротким валом с внешними подшипниками обеспечивает меньшую нагрузку на подшипники и, следовательно, долгий срок службы;
- уникальная система крепления хомута дает возможность быстро и легко разобрать насос без применения специальных инструментов.
- корпус электродвигателя можно поворачивать на 180°;
- специальные подъемные рукоятки обеспечивают правильное положение насоса при его подъеме и стационарной установке;
- все модели насосов поставляются в комплекте с фланцевым коленом 90° для подсоединения шланга.

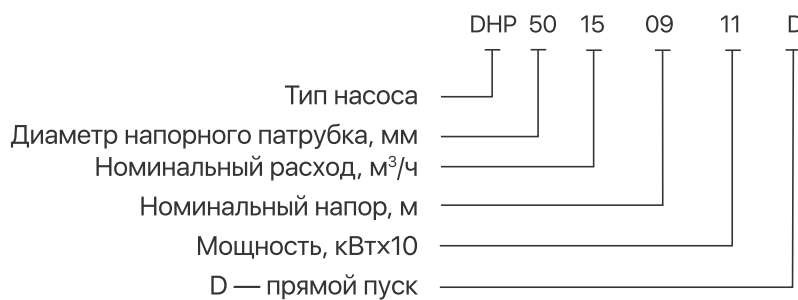

КОНСТРУКЦИЯ
И ПРЕИМУЩЕСТВА



РАСШИФРОВКА
ТИПОВОГО
ОБОЗНАЧЕНИЯ

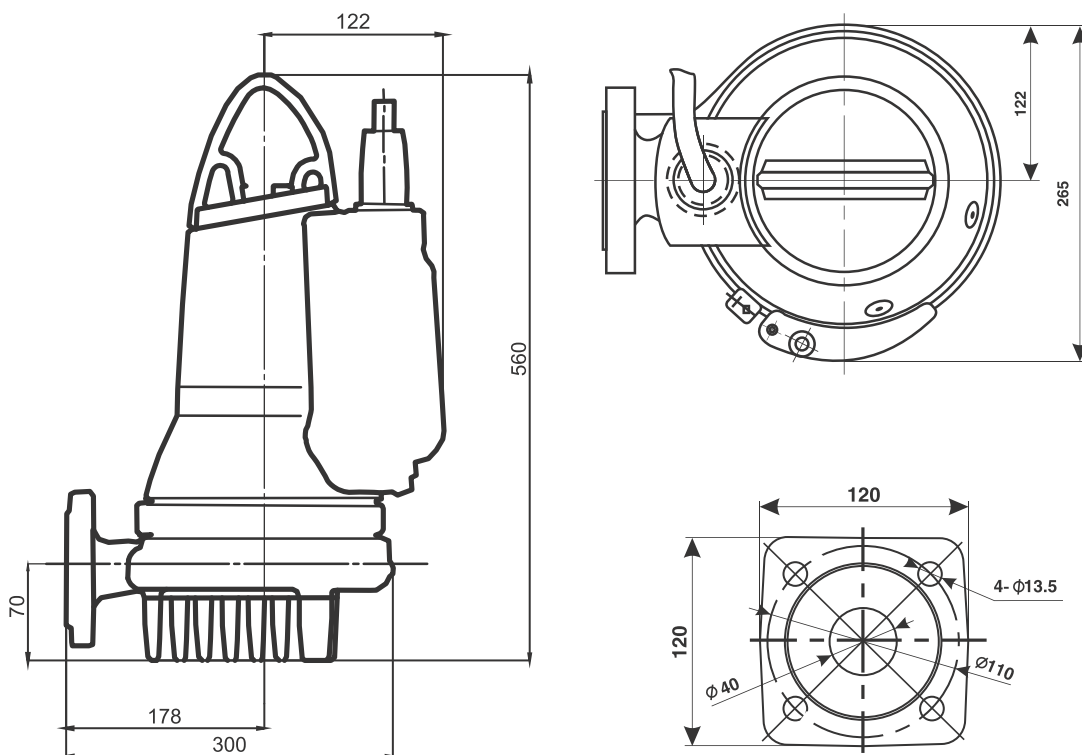

РАБОЧИЕ ХАРАКТЕРИСТИКИ

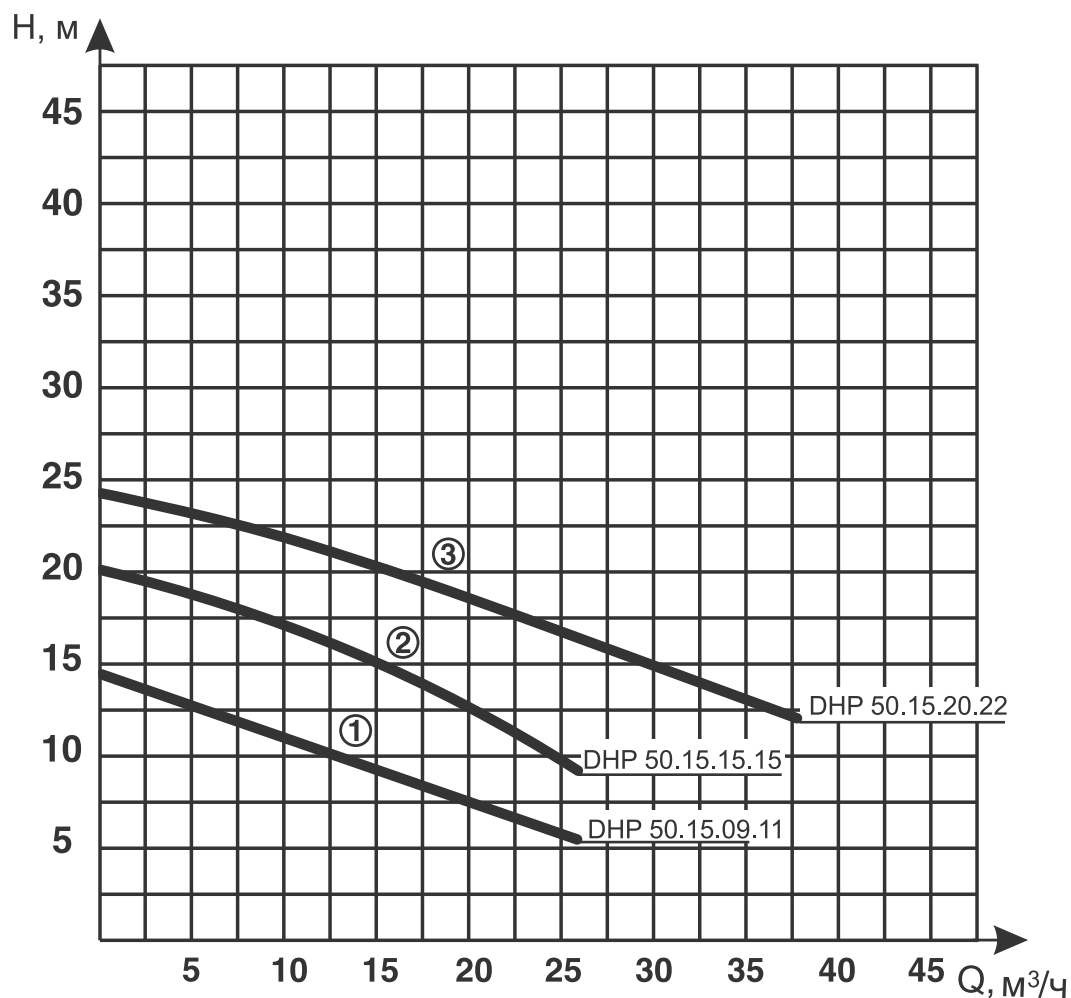

ТЕХНИЧЕСКИЕ ДАННЫЕ НАСОСОВ DHP

№	Артикул	Наименование	Мощность, кВт	Напряжение, В	Рабочий ток, А	Расход, м³/ч	Напор, м	Патрубок, мм	Вес, кг
1	73113301	DHP 50.15.09.11.D	1,1	3x400	2,5	15	9	50	44
2	73153302	DHP 50.15.15.15.D	1,5	3x400	3,4	15	15	50	43
3	73223303	DHP 50.15.20.22.D	2,2	3x400	4,7	15	20	50	45

ДРЕНАЖНЫЙ НАСОС МНР

Погружные дренажные насосы МНР предназначены для перекачивания сильно загрязненных вод с твердыми включениями (песок, абразивные частицы и др.).

Производительность	до 160 м³/ч
Напор	до 57 м
Температура жидкости	до +40°C
Глубина погружения	до 25 м

- гражданское строительство;
 - водоотведение шахт, котлованов;
 - водоотведение тоннелей, подземное строительство.
-
- трехфазный 2-х полюсной (2900 об/мин) асинхронный электродвигатель с короткозамкнутым ротором мощностью от 1,5 кВт до 15,0 кВт;
 - степень защиты IP68;
 - класс изоляции обмоток F (155°C);
 - встроенный термовыключатель;
 - кабель длиной 8 м.



**ЭКСПЛУАТАЦИОННОЕ
НАЗНАЧЕНИЕ**
ДРЕНАЖ,
ВОДООТВЕДЕНИЕ

 **ТЕХНИЧЕСКИЕ
ХАРАКТЕРИСТИКИ**

 **ПРИМЕНЕНИЕ**

ЭЛЕКТРОДВИГАТЕЛЬ

ОПИСАНИЕ

Рабочее колесо — основной рабочий орган насоса, передающий энергию, получаемую от двигателя



РАСШИФРОВКА
ТИПОВОГО
ОБОЗНАЧЕНИЯ

- корпус двигателя и насосной части выполнен из прочного чугуна, что увеличивает срок эксплуатации;
- специальное торцевое уплотнение позволяет погружать насос на глубину до 25 м;
- полуоткрытое рабочее колесо выполненное из высокопрочного сплава в сочетании с впускной пластиной из высококачественного чугуна позволяет перекачивать сильно загрязненную жидкость;
- всасывающая часть имеет сетчатый фильтр, что препятствует попаданию крупных частиц;
- компактная конструкция позволяет использовать насос в узких колодцах и шахтах;
- вертикальный напорный патрубок.



ТАБЛИЦА МАТЕРИАЛОВ

№	Название	Материал	№	Название	Материал
01	Штуцер под шланг	Чугун	27	Статор	
02	Рукоятка	Резина; сталь	28	Ротор	AISI 420 SS
05	Верхняя крышка	Чугун	31a	Подшипник	Сталь
11	Корпус двигателя	Чугун	31b	Подшипник	Сталь
13	Корпус насоса	Чугун	33	Защита двигателя	
14	Рабочее колесо	Сплав хрома	34	Уплотнение вала	Sic-Sic/ Carbon-Sic (по 2,2 кВт)
16	Всасывающая полость	Чугун	35	Сальник	
25	Приемная сетка (фильтр)	Сталь	47	Кабель	



РАБОЧИЕ ХАРАКТЕРИСТИКИ

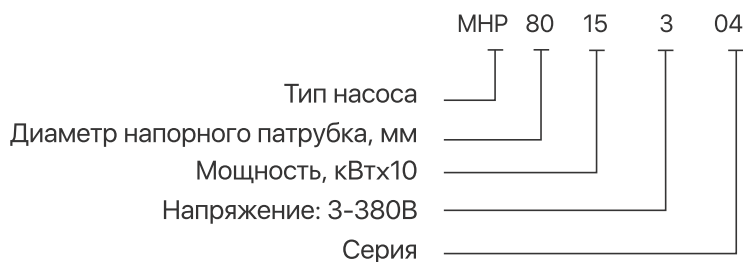
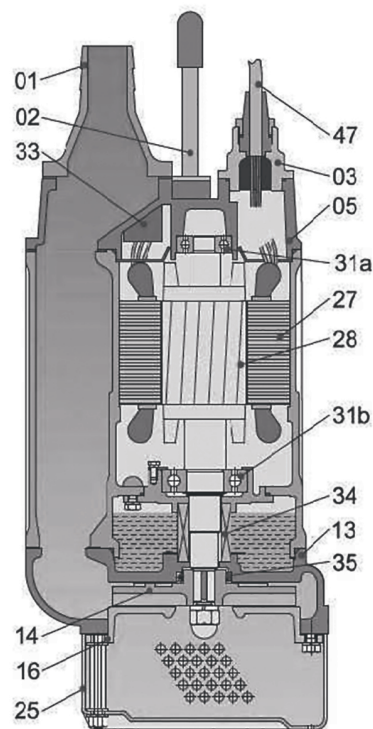
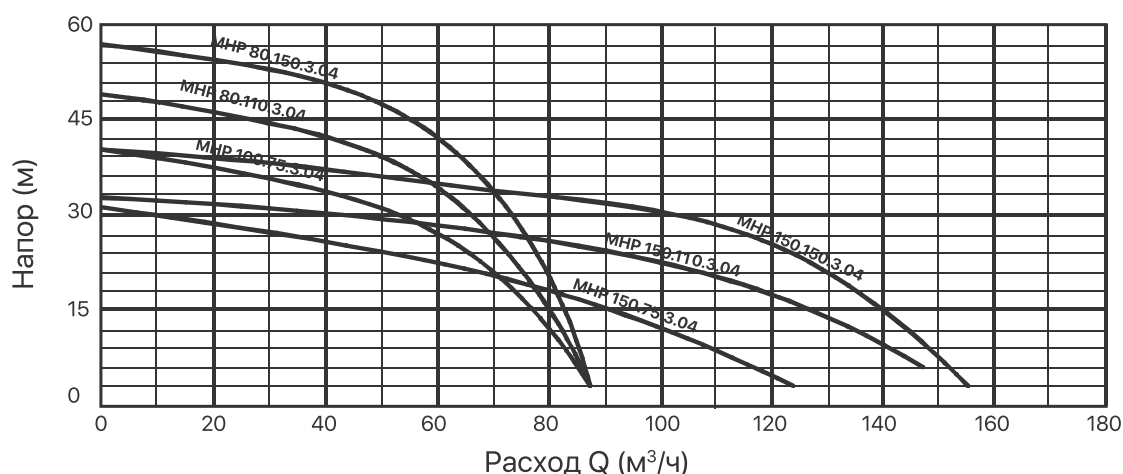
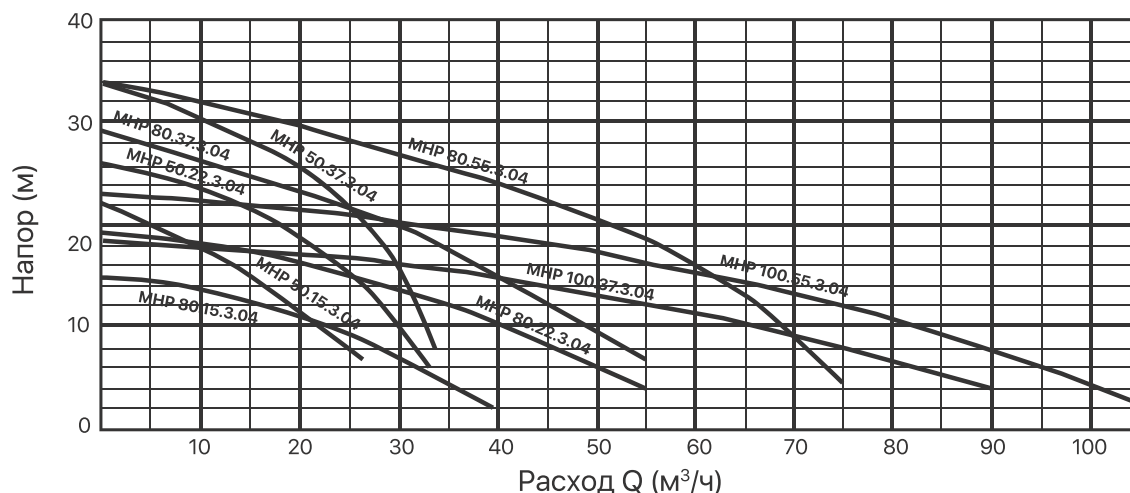

ТЕХНИЧЕСКИЕ ДАННЫЕ НАСОСОВ MHP

Артикул	Модель	Патрубок	Мощность	Расход	Напор	Свободный проход
		мм	кВт	м³/ч	м	мм
73013303	MHP 50.15.3.04	50	1.5	15	15	8.5
73023304	MHP 50.22.3.04	50	2.2	18	20	8.5
73033305	MHP 50.37.3.04	50	3.7	12	30	8.5
73013300	MHP 80.15.3.04	80	1.5	30	8	8.5
73023301	MHP 80.22.3.04	80	2.2	36	11	8.5
73033302	MHP 80.37.3.04	80	3.7	30	20	8.5
73063303	MHP 80.55.3.04	80	5.5	36	25	8.5
73113304	MHP 80.110.3.04	100	11.0	60	35	11.5
73113305	MHP 80.150.3.04	150	15.0	60	42	19.5
73033307	MHP 100.37.3.04	100	3.7	60	11.5	8.5
73053308	MHP 100.55.3.04	100	5.5	60	16	8.5
73073309	MHP 100.75.3.04	100	7.5	48	30	11.5
73153314	MHP 100.150.3.04	100	15.0	60	42	11.5
73073312	MHP 150.75.3.04	150	7.5	90	15	19.5
73113313	MHP 150.110.3.04	150	11.0	102	22	19.5
73153317	MHP 150.150.3.04	150	15.0	102	30	19.5

ГАБАРИТНЫЙ ЧЕРТЕЖ

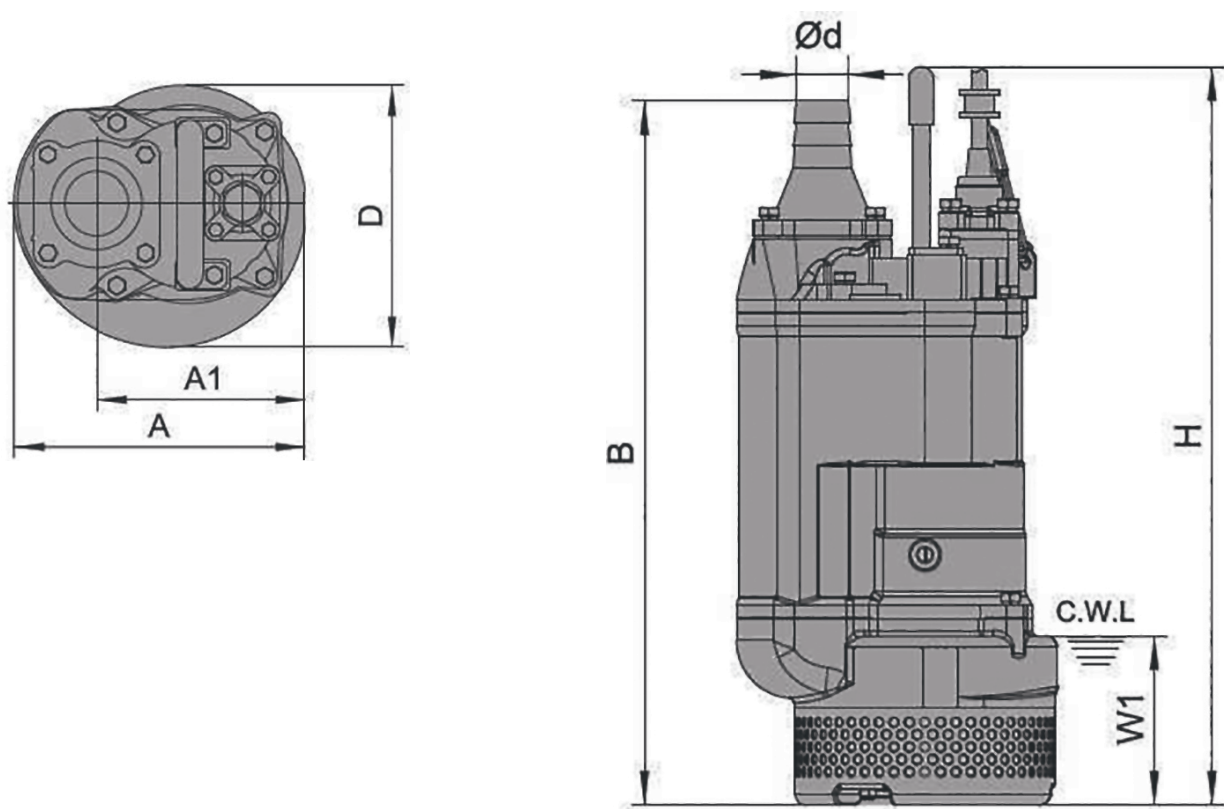

ГАБАРИТНЫЕ РАЗМЕРЫ

Модель	d	A	A1	B	D	H	W1	Масса
	мм	мм	мм	мм	мм	мм	мм	кг
MHP 50.15.3.04	50	235	173	535	216	505	120	36
MHP 50.22.3.04	50	235	173	535	216	505	120	39
MHP 50.37.3.04	50	283	208	628	252	629	150	63
MHP 80.15.3.04	80	235	173	535	216	505	120	36
MHP 80.22.3.04	80	235	173	535	216	505	120	39
MHP 80.37.3.04	80	283	208	628	252	629	150	63
MHP 80.55.3.04	80	283	208	671	252	590	150	77
MHP 80.110.3.04	100	373	255	807	350	695	190	136
MHP 80.150.3.04	150	373	255	842	350	755	190	146
MHP 100.37.3.04	100	283	208	642	252	629	150	63
MHP 100.55.3.04	100	283	208	686	252	590	150	77
MHP 100.75.3.04	100	330	240	764	314	676	190	106
MHP 100.150.3.04	100	373	255	842	350	755	190	144
MHP 150.75.3.04	150	330	240	790	314	676	190	108
MHP 150.110.3.04	150	373	255	807	350	695	190	139
MHP 150.150.3.04	150	373	255	842	350	755	190	146

ДРЕНАЖНЫЙ НАСОС МНР(L) БОЛЬШОЙ ПРОИЗВОДИТЕЛЬНОСТИ

Погружные дренажные насосы МНР предназначены для перекачивания сильно загрязненных вод с твердыми включениями (песок, абразивные частицы и др.).

Производительность	до 372 м³/ч
Напор	до 32 м
Температура жидкости	до +40°C
Глубина погружения	до 15 м



- гражданское строительство;
- водоотведение шахт, котлованов;
- водоотведение тоннелей, подземном строительстве.

- 4-х полюсной (1450 об/мин) асинхронный трехфазный электродвигатель с короткозамкнутым ротором мощностью от 4.0 кВт до 22.0 кВт;
- степень защиты IP68;
- класс изоляции обмоток F (155°C);
- встроенный термовыключатель;
- кабель длиной 8 м.

**ЭКСПЛУАТАЦИОННОЕ
НАЗНАЧЕНИЕ**
ДРЕНАЖ,
ВОДООТВЕДЕНИЕ

 **ТЕХНИЧЕСКИЕ
ХАРАКТЕРИСТИКИ**

 **ПРИМЕНЕНИЕ**

ЭЛЕКТРОДВИГАТЕЛЬ

ОПИСАНИЕ

- корпус двигателя и насосной части выполнен из прочного чугуна, что увеличивает срок эксплуатации;
- специальное торцевое уплотнение позволяет погружать насос на глубину до 25 м;
- полуоткрытое рабочее колесо выполненное из высокопрочного сплава в сочетании с впускной пластиной из высококачественного чугуна позволяет перекачивать сильно загрязненную жидкость;
- всасывающая часть имеет сетчатый фильтр, что препятствует попаданию крупных частиц;
- компактная конструкция позволяет использовать насос в узких колодцах и шахтах;
- вертикальный напорный патрубок.



РАСШИФРОВКА
ТИПОВОГО
ОБОЗНАЧЕНИЯ

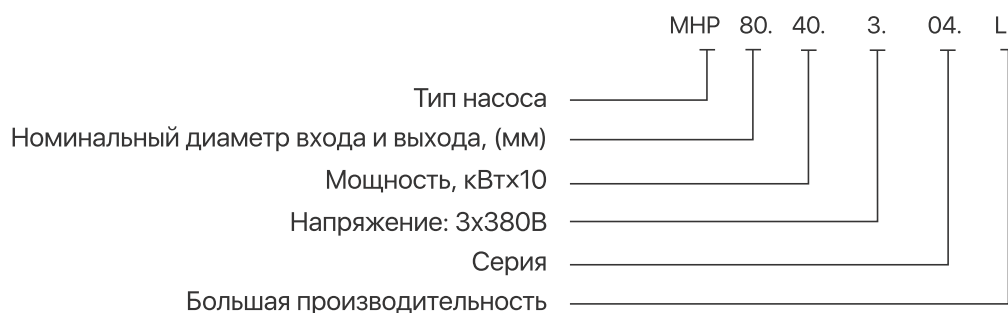

РАБОЧИЕ ХАРАКТЕРИСТИКИ

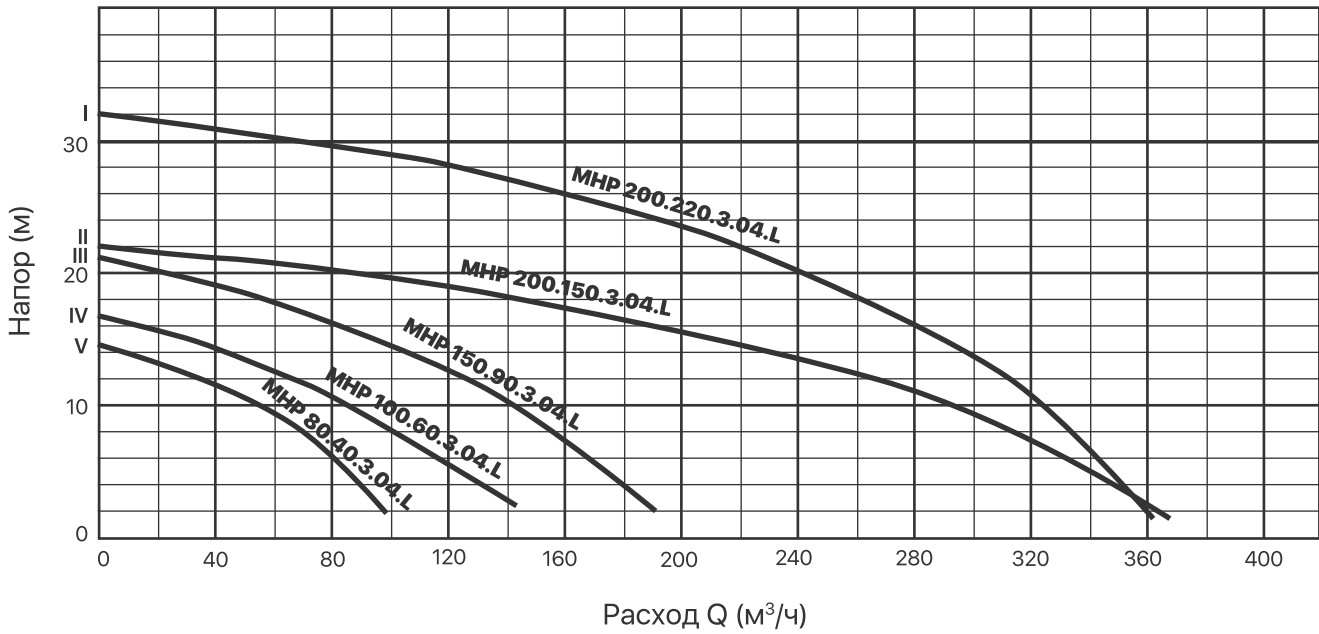

ТЕХНИЧЕСКИЕ ДАННЫЕ НАСОСОВ МНР(L)

Артикул	№ Кривой	Модель	Патрубок	Мощность	Расход	Напор	Свободный проход
			мм	кВт	м³/ч	м	
73043306	V	MNP 80.40.3.04.L	80	4	60	10	30
73063310	IV	MNP 100.60.3.04.L	100	6	90	10	30
73093311	III	MNP 150.90.3.04.L	150	9	100	15	30
73153315	II	MNP 200.150.3.04.L	200	15	200	16	30
73223316	I	MNP 200.220.3.04.L	200	22	200	24	30

ГАБАРИТНЫЙ ЧЕРТЕЖ

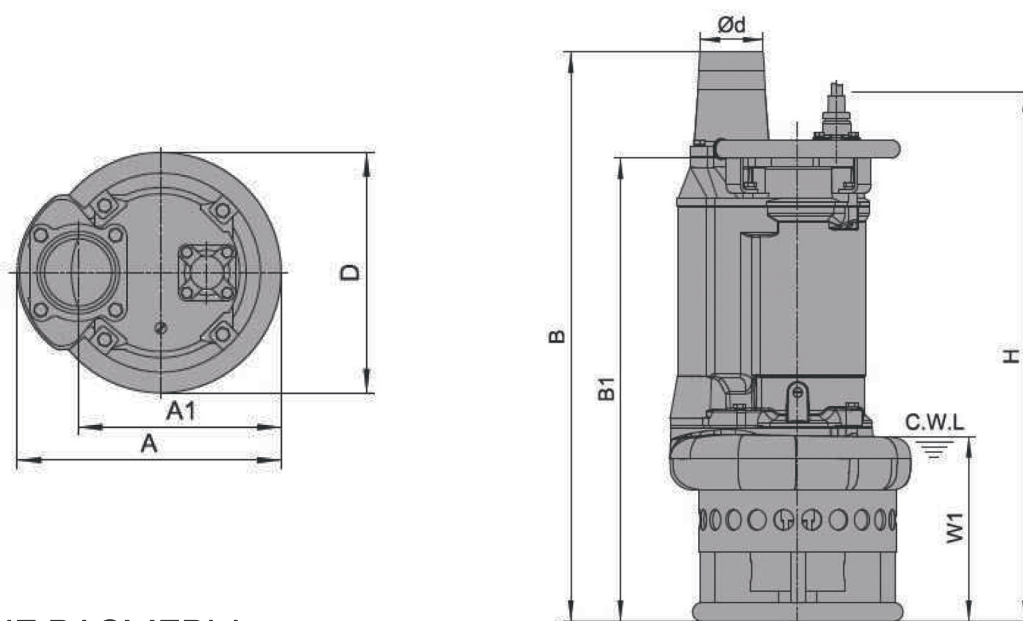

ГАБАРИТНЫЕ РАЗМЕРЫ

Модель	d	A	A1	B	B1	D	H	W1	Масса
	ММ	ММ	ММ	ММ	ММ	ММ	ММ	ММ	КГ
МНР 80.40.3.04.L	80	350	260	816	678	326	730	250	108,5
МНР 100.60.3.04.L	100	415	305	844	682	373	730	250	141
МНР 150.90.3.04.L	150	434	324	889	727	407	776	250	171
МНР 200.150.3.04.L	200	484	352	1121	889	457	980	295	260
МНР 200.220.3.04.L	200	578	442	1245	1015	528	1200	330	408

ТАБЛИЦА МАТЕРИАЛОВ

№	Название	Материал	№	Название	Материал
01	Штуцер под шланг	Чугун	16b	Щелевое уплотнение	Чугун
02	Рукоятка	Сталь	25	Сетчатый фильтр	Сталь
05	Верхняя крышка	Чугун	27	Статор	
07	Крышка подшипника	Чугун	28	Ротор (вал)	AISI420SS
11	Корпус двигателя	Чугун	31a	Шарикоподшипник	Сталь
13	Корпус насоса	Чугун	31b	Шарикоподшипник	Сталь
14a	Рабочее колесо	Сплав хрома	34	Торцевое уплотнение	Sic-Sic/Sic-Sic Tc-Sic/Sic-Sic (по 15 кВт)
14b	Всасывающая полость	Сплав хрома	35	Сальник	
16a	Щелевое уплотнение	Сплав хрома	47	Кабель	

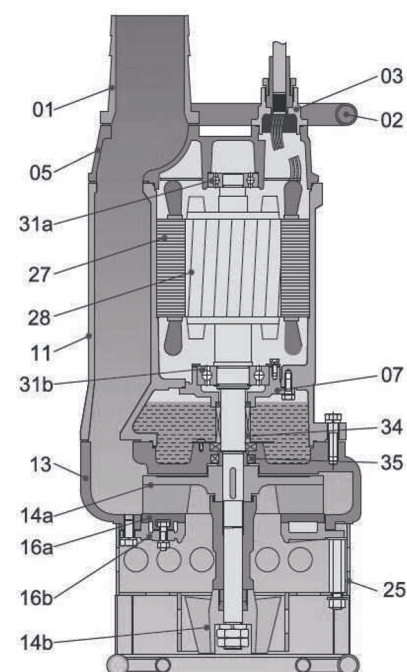

ПОГРУЖНОЙ ФЕКАЛЬНЫЙ НАСОС GCP 40

Погружные фекальные насосы GCP 40 с режущим механизмом предназначены для перекачивания хозяйственно-бытовых сточных вод из канализационных колодцев, для применения в комплектных канализационных станциях.

Производительность	до 21 м ³ /ч
Напор	до 40 м
Температура жидкости	до +40°C
Глубина погружения	до 5 м
Максимальный размер частиц	до 10 мм



- перекачивание сточных вод, которые не могут отводиться в канализацию самотеком;
 - отвод бытовых стоков;
 - откачивание из выгребных ям;
 - в комплектных канализационных насосных станциях.
- 2-х полюсной (2900 об/мин) асинхронный электродвигатель с короткозамкнутым ротором;
 - степень защиты IP 68;
 - класс изоляции обмоток F (155 °C);
 - встроенный термовыключатель в обмотки статора;
 - кабель электродвигателя 10 м;
 - однофазные электродвигатели со встроенным конденсатором мощностью 0,9 кВт и 1,2 кВт;
 - трехфазные электродвигатели мощностью от 0,9 кВт до 4,0 кВт.

ЭКСПЛУАТАЦИОННОЕ
НАЗНАЧЕНИЕ
КАНАЛИЗАЦИЯ,
СТОЧНЫЕ ВОДЫ

 ТЕХНИЧЕСКИЕ
ХАРАКТЕРИСТИКИ

 ПРИМЕНЕНИЕ

ЭЛЕКТРОДВИГАТЕЛЬ



КОНСТРУКЦИЯ
И ПРЕИМУЩЕСТВА

Рабочее колесо с режущей кромкой для перекачивания сточных вод с твердыми и длинноволокнистыми включениями, а также с грубыми твердыми включениями.

- герметичный кабельный ввод с полиуретановой заливкой и соединением из нержавеющей стали обеспечивает защиту электродвигателя от попадания воды;
- компактная конструкция с коротким валом с внешними подшипниками обеспечивает меньшую нагрузку на подшипники и, следовательно, долгий срок службы;
- опоры на корпусе насоса обеспечивают дополнительную защиту режущего механизма;
- напорный патрубок насоса имеет фланцевое присоединение DN 50;
- уникальная система крепления хомута дает возможность быстро и легко разобрать насос без применения специальных инструментов. Корпус электродвигателя можно поворачивать на 180°;
- специальные подъемные рукоятки обеспечивают правильное положение насоса при его подъеме и стационарной установке;
- запатентованная система режущего механизма обеспечивает очень высокую эффективность и надежную работу. Быстрый и легкий демонтаж для замены изношенных частей не требует специальных инструментов;
- патентованная система балансировки зазора рабочего колеса позволяет быстро и легко отрегулировать щелевой зазор в целях поддержания максимальной производительности, регулируется без демонтажа насоса и специального инструмента;
- все модели насосов поставляются в комплекте с фланцевым коленом 90° для подсоединения шланга.



РАСШИФРОВКА
ТИПОВОГО
ОБОЗНАЧЕНИЯ



РАБОЧИЕ ХАРАКТЕРИСТИКИ

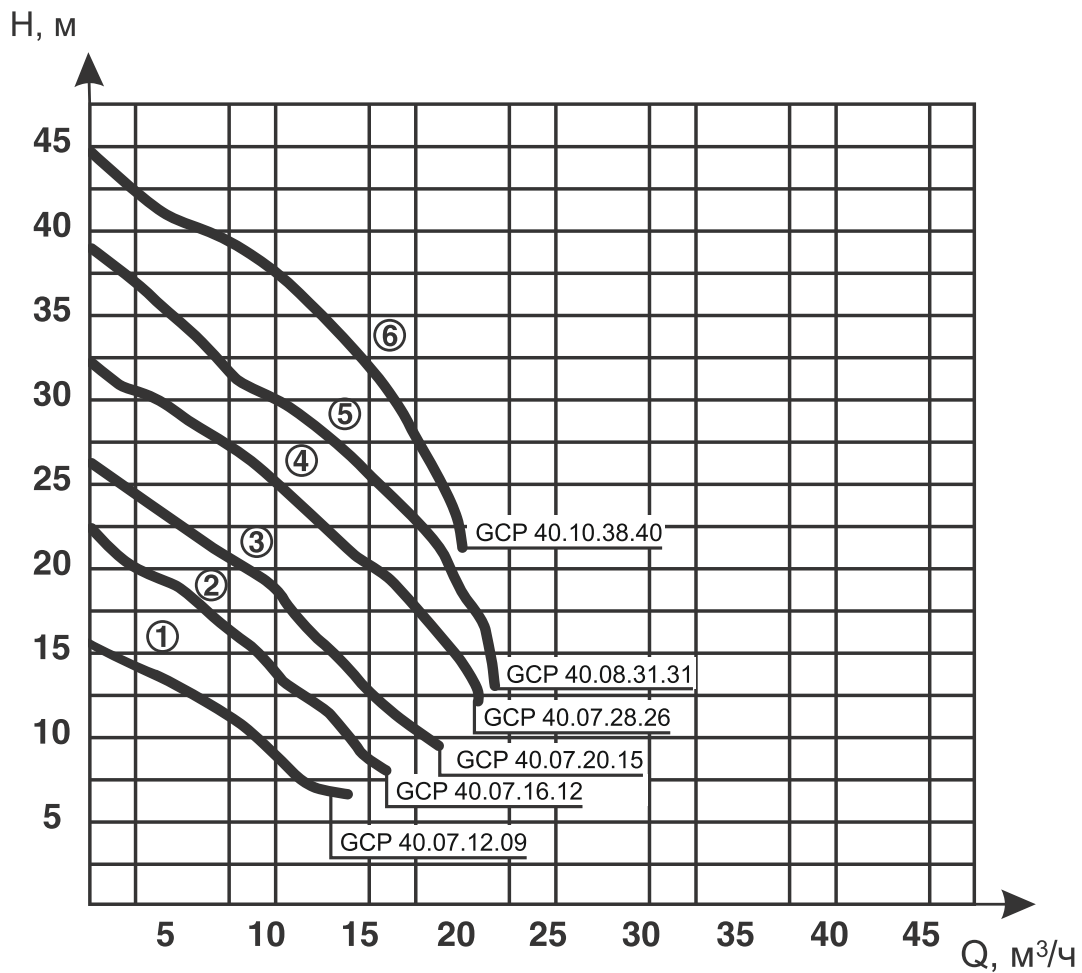

ТЕХНИЧЕСКИЕ ДАННЫЕ НАСОСОВ GCP

№	Артикул	Наименование	Мощность, кВт	Напряжение, В	Рабочий ток, А	Расход, м³/ч	Напор, м	Патрубок, мм	Вес, кг
1	71092101	GCP 40.07.12.09.D	0,9	1x230	7,6	7	12	40	38,6
1	71092302	GCP 40.07.12.09.D	0,9	3x400	2,6	7	12	40	38,6
2	71122103	GCP 40.07.16.12.D	1,2	1x230	8,2	7	16	40	38,6
2	71122304	GCP 40.07.16.12.D	1,2	3x400	3,1	7	16	40	38,6
3	71152305	GCP 40.07.20.15.D	1,5	3x400	3,4	7	20	40	39,0
4	71262306	GCP 40.07.28.26.D	2,6	3x400	5,3	7	28	40	55,0
5	71312307	GCP 40.08.31.31.D	3,1	3x400	6,4	8	31	40	57,5
6	71402308	GCP 40.10.38.40.D	4,0	3x400	8,2	10	38	40	60,8

ГАБАРИТНЫЕ РАЗМЕРЫ GCP 40

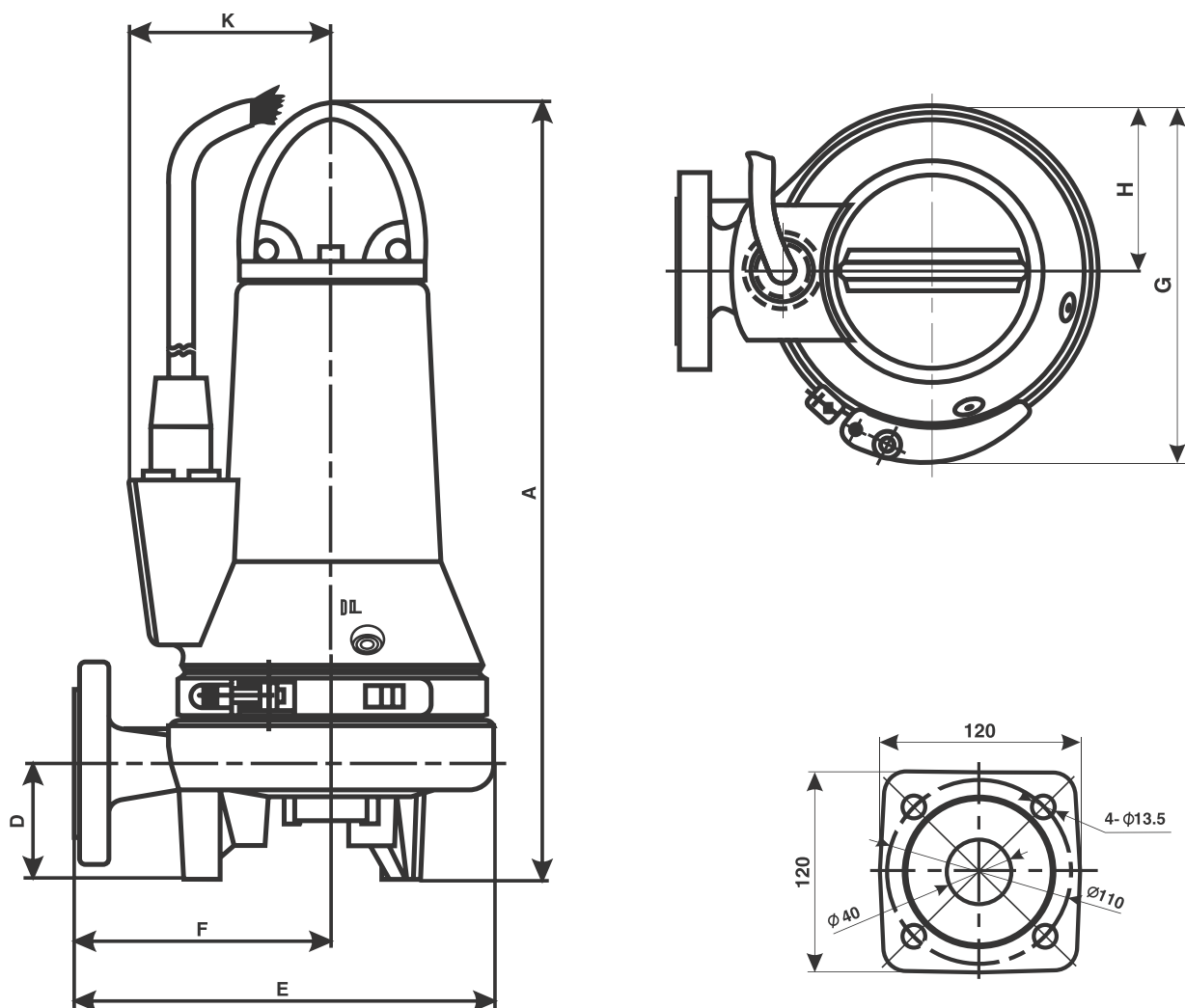

ГАБАРИТНЫЕ РАЗМЕРЫ НАСОСА GCP

Артикул	Наименование	Размеры, мм						
		A	D	E	F	G	H	K
71092101	GCP 40.07.12.09.D	468	70	253	154	215	100	121
71092302	GCP 40.07.12.09.D	468	70	253	154	215	100	121
71122103	GCP 40.07.16.12.D	468	70	253	154	215	100	121
71122304	GCP 40.07.16.12.D	468	70	253	154	215	100	121
71152305	GCP 40.07.20.15.D	468	70	253	154	215	100	121
71262306	GCP 40.07.28.26.D	560	70	300	178	265	122	122
71312307	GCP 40.08.31.31.D	560	70	300	178	265	122	122
71402308	GCP 40.10.38.40.D	560	70	300	178	265	122	122

ГАБАРИТНЫЕ РАЗМЕРЫ GCP 40 НА АВТОМАТИЧЕСКОМ ТРУБНОЙ МУФТЕ

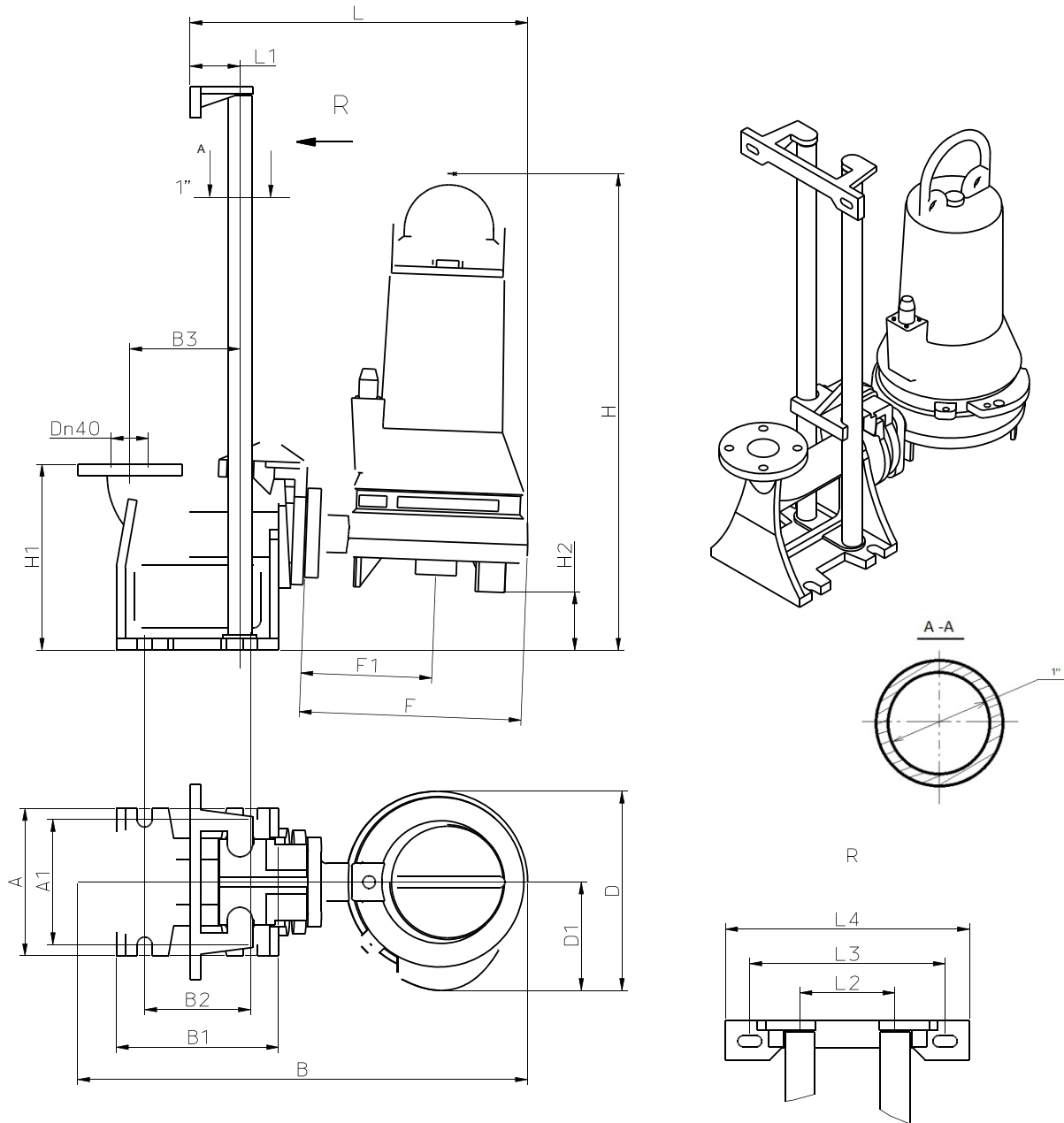

Артикул	Наименование	Размеры, мм															
		A	A1	B	B1	B2	B3	D	D1	H	H1	H2	L	L1	L2	L3	L4
71092101	GCP 40.07.12.09.D	198	168	559	218	142	148	215	115	550	250	79	410	67	102	210	262
71092302	GCP 40.07.12.09.D	198	168	559	218	142	148	215	115	550	250	79	410	67	102	210	262
71122103	GCP 40.07.16.12.D	198	168	559	218	142	148	215	115	550	250	79	410	67	102	210	262
71122304	GCP 40.07.16.12.D	198	168	559	218	142	148	215	115	550	250	79	410	67	102	210	262
71152305	GCP 40.07.20.15.D	198	168	559	218	142	148	215	115	550	250	79	410	67	102	210	262
71262306	GCP 40.07.28.26.D	198	168	605	218	142	148	265	143	640	250	79	455	67	102	210	262
71312307	GCP 40.08.31.31.D	198	168	605	218	142	148	265	143	640	250	79	455	67	102	210	262
71402308	GCP 40.10.38.40.D	198	168	605	218	142	148	265	143	640	250	79	455	67	102	210	262

**ЭКСПЛУАТАЦИОННОЕ
НАЗНАЧЕНИЕ**
КАНАЛИЗАЦИЯ,
СТОЧНЫЕ ВОДЫ

ПОГРУЖНОЙ ФЕКАЛЬНЫЙ НАСОС GCP 50

Погружные фекальные насосы GCP 50 с режущим механизмом предназначены для перекачивания хозяйственно-бытовых сточных вод из канализационных колодцев, для применения в комплектных канализационных станциях.



 **ТЕХНИЧЕСКИЕ
ХАРАКТЕРИСТИКИ**

Производительность	до 21 м ³ /ч
Напор	до 24 м
Температура жидкости	до +40°C
Глубина погружения	до 5 м

 **ПРИМЕНЕНИЕ**

- перекачивание сточных вод, которые не могут отводиться в канализацию самотеком;
- отвод бытовых стоков;
- откачивание из выгребных ям;
- в комплектных канализационных насосных станциях.

ЭЛЕКТРОДВИГАТЕЛЬ

- 2-полюсный (2900 об/мин) асинхронный электродвигатель с короткозамкнутым ротором;
- степень защиты IP 68;
- класс изоляции обмоток В (130°C);
- встроенный поплавковый выключатель;
- в комплекте с фланцевым коленом под штуцер;
- встроенный термовыключатель в обмотки статора;
- кабель электродвигателя 10 м;
- однофазный электродвигатель мощностью от 1,1 кВт до 1,85 кВт;
- трехфазный электродвигатель мощностью от 1,1 кВт до 1,85 кВт.

 **РАСШИФРОВКА
ТИПОВОГО
ОБОЗНАЧЕНИЯ**



РАБОЧИЕ ХАРАКТЕРИСТИКИ

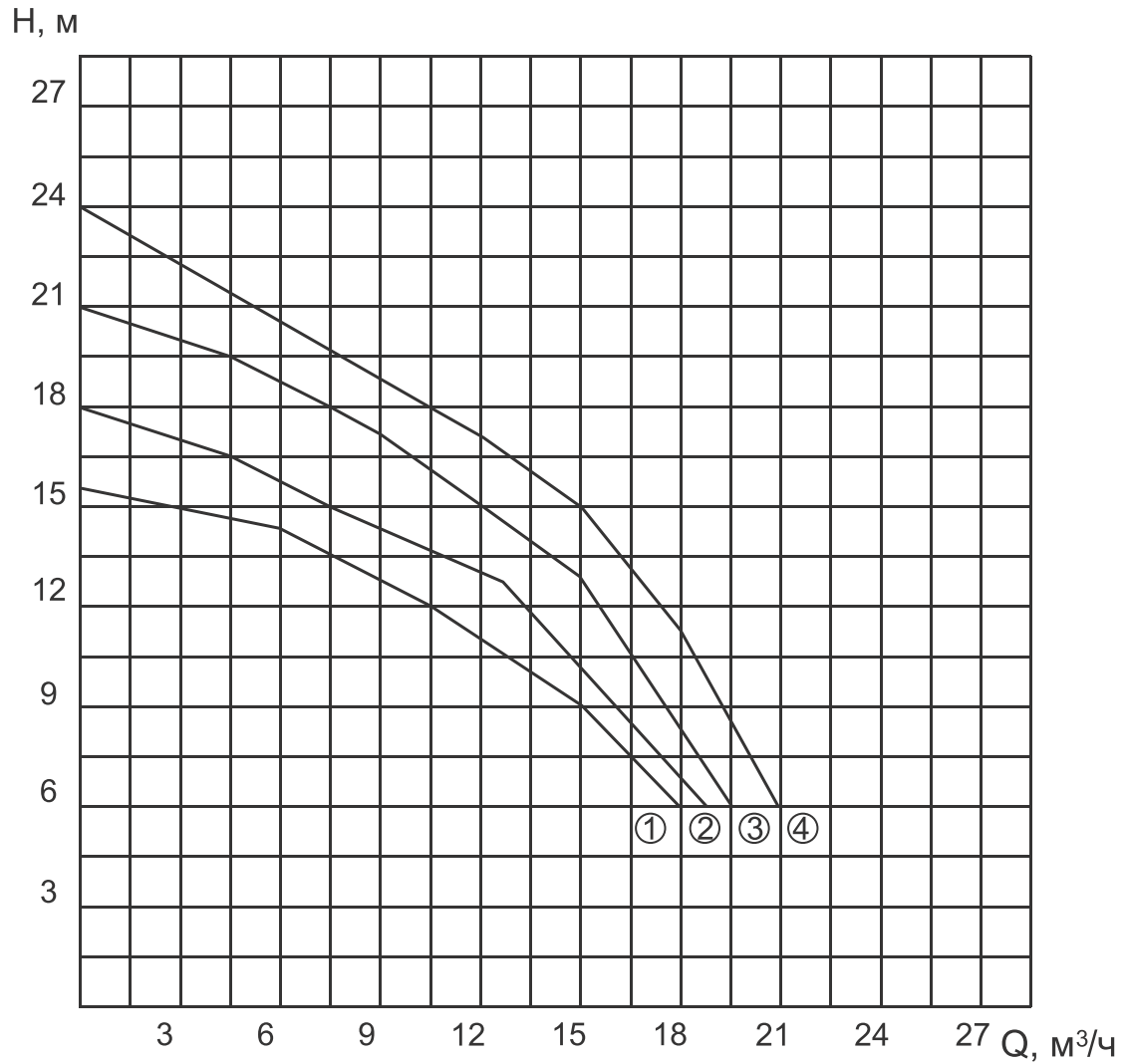

ТЕХНИЧЕСКИЕ ДАННЫЕ НАСОСОВ GCP 50

№	Артикул	Наименование	Мощность, кВт	Напряжение, В	Расход, м³/ч	Напор, м	Патрубок, мм
1	75112111	GCP 50.10.12.11.A.D	1,1	1x230	10	12	50
1	75112312	GCP 50.10.12.11.A.D	1,1	3x400	10	12	50
2	75132109	GCP 50.10.14.13.A.D	1,3	1x230	10	14	50
2	75132313	GCP 50.10.14.13.A.D	1,3	3x400	10	14	50
3	75152114	GCP 50.10.16.15.A.D	1,5	1x230	10	16	50
3	75152315	GCP 50.10.16.15.A.D	1,5	3x400	10	16	50
4	75192110	GCP 50.10.19.19.A.D	1,85	1x230	10	19	50
4	75192316	GCP 50.10.19.19.A.D	1,85	3x400	10	19	50

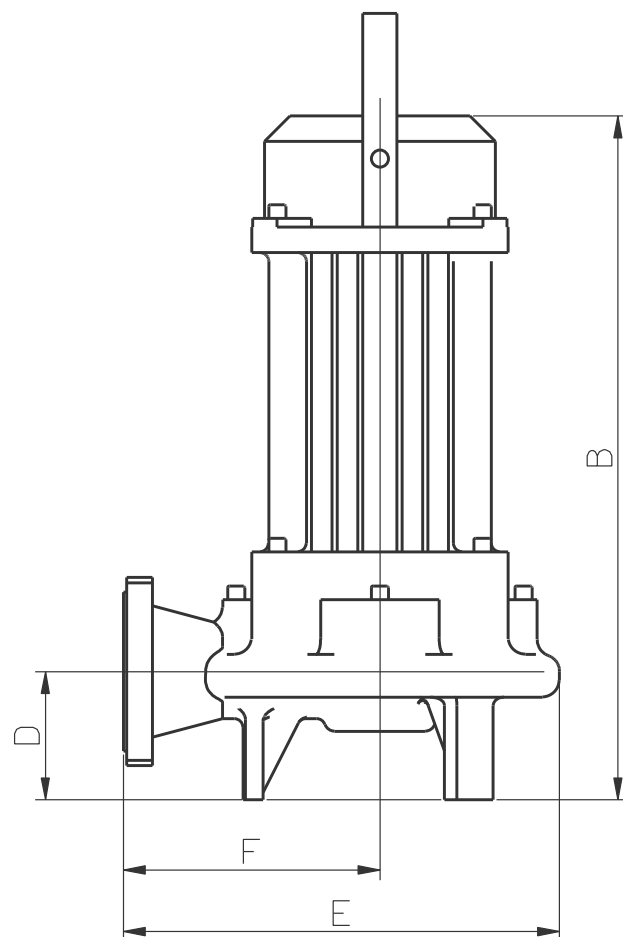

ГАБАРИТНЫЕ РАЗМЕРЫ НАСОСА GCP 50

Артикул	Наименование	Размеры, мм				
		A	D	E	F	B
75112111	GCP 50.10.12.11.A.D	468	70	253	154	400
75112312	GCP 50.10.12.11.A.D	468	70	253	154	400
75132109	GCP 50.10.14.13.A.D	468	70	253	154	400
75132313	GCP 50.10.14.13.A.D	468	70	253	154	400
75152114	GCP 50.10.16.15.A.D	468	70	253	154	400
75152315	GCP 50.10.16.15.A.D	468	70	253	154	400
75192110	GCP 50.10.19.19.A.D	468	70	253	154	400
75192316	GCP 50.10.19.19.A.D	468	70	253	154	400

ПОГРУЖНЫЕ ФЕКАЛЬНЫЕ НАСОСЫ GCP 40/50 СЕРИИ 04

Погружные фекальные насосы GCP 40/50 серии 04 с режущим механизмом предназначены для перекачивания хозяйственно-бытовых сточных вод из канализационных колодцев, для применения в комплектных канализационных станциях.

Производительность	до 26 м ³ /ч
Напор	до 42 м
Температура жидкости	до +35°C
Глубина погружения	до 10 м
Максимальный размер частиц	до 10 мм



- перекачивание сточных вод, которые не могут отводиться в канализацию самотеком;
 - отвод бытовых стоков;
 - откачивание из выгребных ям;
 - в комплектных канализационных насосных станциях.
- 2-полюсный (2900 об./мин) асинхронный электродвигатель с короткозамкнутым ротором;
 - однофазный электродвигатель мощностью от 0,75 кВт до 1,1 кВт;
 - трехфазный электродвигатель мощностью от 0,75 кВт до 5,5 кВт;
 - степень защиты IP 68;
 - класс изоляции обмоток F (155 °C);
 - встроенный термовыключатель в обмотки статора;
 - кабель электродвигателя 8 м.

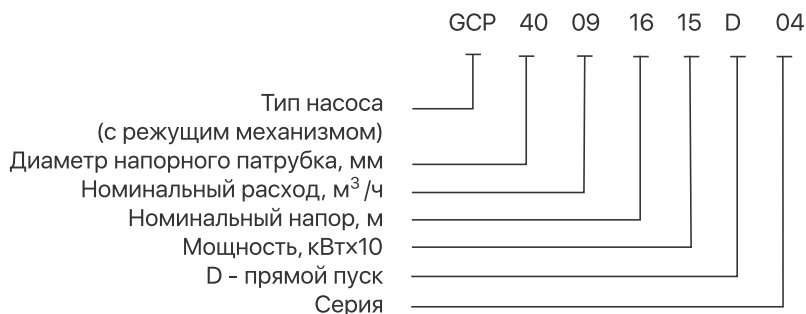

**ЭКСПЛУАТАЦИОННОЕ
НАЗНАЧЕНИЕ**
СТОЧНЫЕ ВОДЫ,
ФЕКАЛИИ

 **ТЕХНИЧЕСКИЕ
ХАРАКТЕРИСТИКИ**

 **ПРИМЕНЕНИЕ**

ЭЛЕКТРОДВИГАТЕЛЬ

 **РАСШИФРОВКА
ТИПОВОГО
ОБОЗНАЧЕНИЯ**



ПОЛУОТКРЫТОЕ РАБОЧЕЕ КОЛЕСО
ИЗ ВЫСОКОПРОЧНОГО СПЛАВА
С РЕЖУЩИМ МЕХАНИЗМОМ

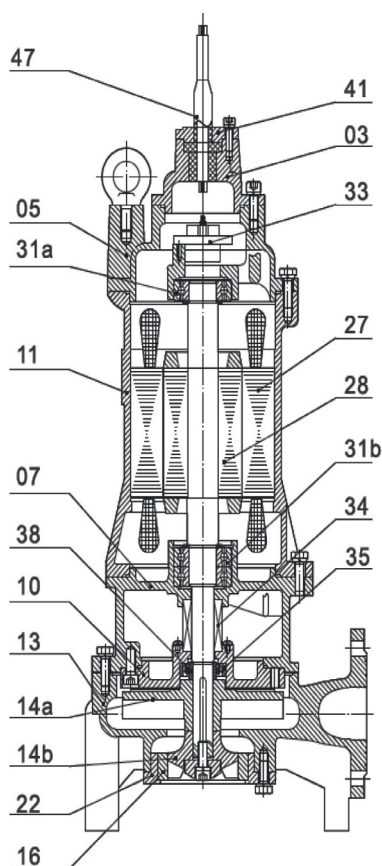

СПЕЦИФИКАЦИЯ МАТЕРИАЛОВ

№	Наименование	Материал	№	Наименование	Материал
03	Клеммная коробка	чугун	27	Статор	
05	Верхняя крышка	чугун	28	Ротор	
07	Крышка подшипника	чугун	34a	Подшипники	
10	Герметичная перегородка	чугун	31b	Подшипники	
11	Корпус двигателя	чугун	33	Защита двигателя	
13	Корпус насоса	чугун	34	Торцевое уплотнение	Карбид кремния/графит
14a	Рабочее колесо	Высокопрочный чугун	35	Масляная камера	
14b	Подвижные ножи	сплав	38	Гильза вала	
16	Неподвижные ножи	сплав	41	Гермоввод	чугун
22	Щелевое уплотнение	Чугун	47	Кабель	H07RN-F

РАБОЧИЕ ХАРАКТЕРИСТИКИ

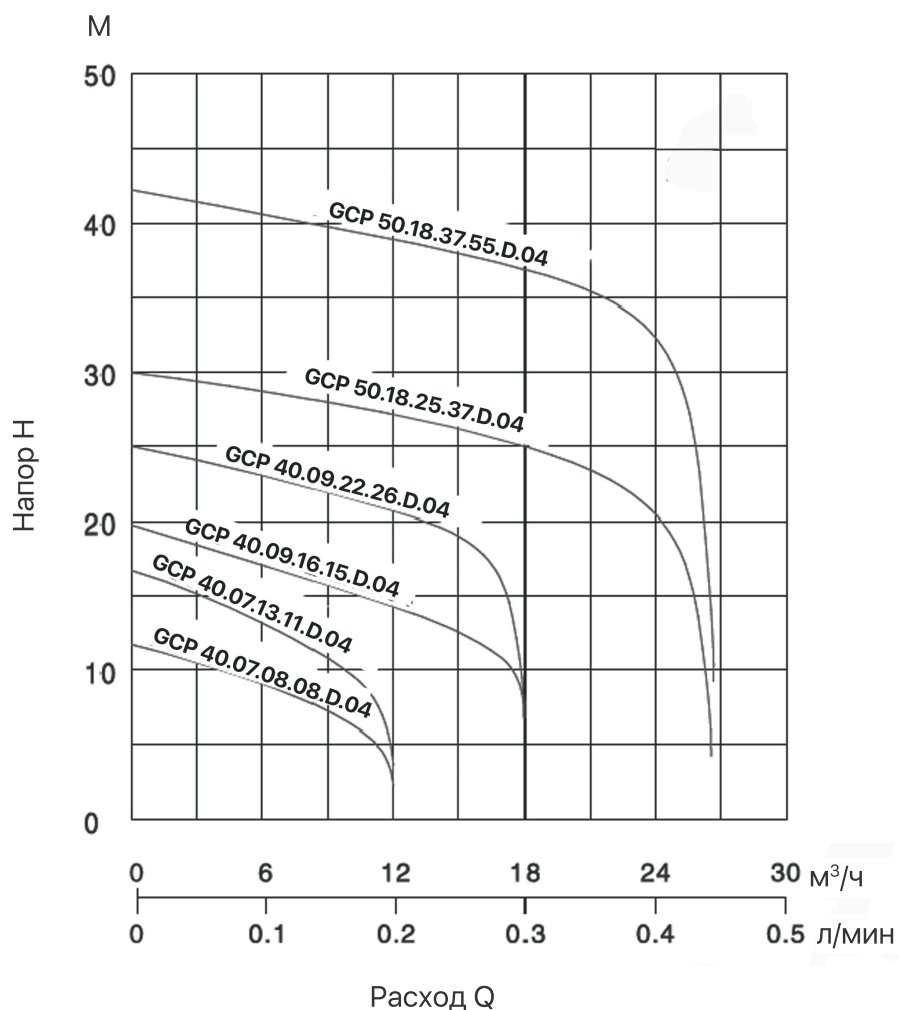

ТЕХНИЧЕСКИЕ ДАННЫЕ НАСОСОВ GCP 40/50 СЕРИИ 04

Артикул	Наименование	Мощность, кВт	Расход, м³/ч	Напор, м	Патрубок, мм	Вес, кг
71082313	GCP 40.07.08.08.D.04	0,75	7	8	40	22
71112314	GCP 40.07.13.11.D.04	1,1	7	13	40	22
71152311	GCP 40.09.16.15.D.04	1,5	9	16	40	43
71222312	GCP 40.09.22.26.D.04	2,2	9	22	40	43
71372315	GCP 50.18.25.37.D.04	3,7	18	25	50	54
71552316	GCP 50.18.37.55.D.04	5,5	18	37	50	75

Модель	Вес насоса		Размеры упаковки
	Нетто	Брутто	
	кг	кг	
GCP 40.07.08.08.D.04	25	26.5	515x235x220
GCP 40.07.13.11.D .04	26.5	28	535x235x220
GCP 40.09.16.15.D.04	37,5	41	630x240x285
GCP 40.09.22.26.D.04	40,5	43,5	630x240x285
GCP 50.18.25.37.D.04	54	60	720x260x305
GCP 50.18.37.55.D.04	67	73	750x280x315

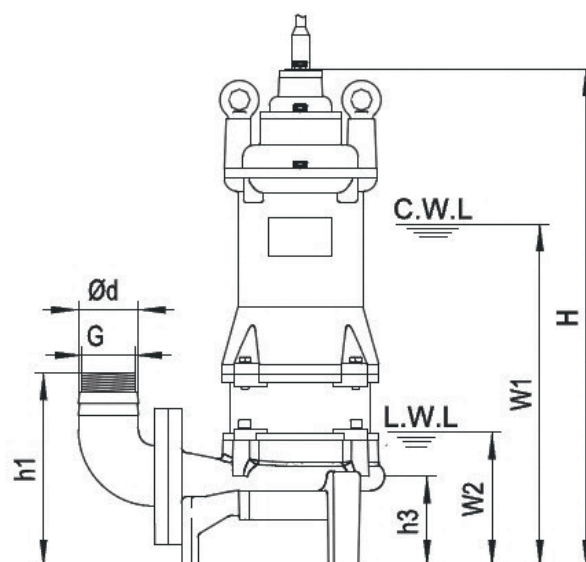
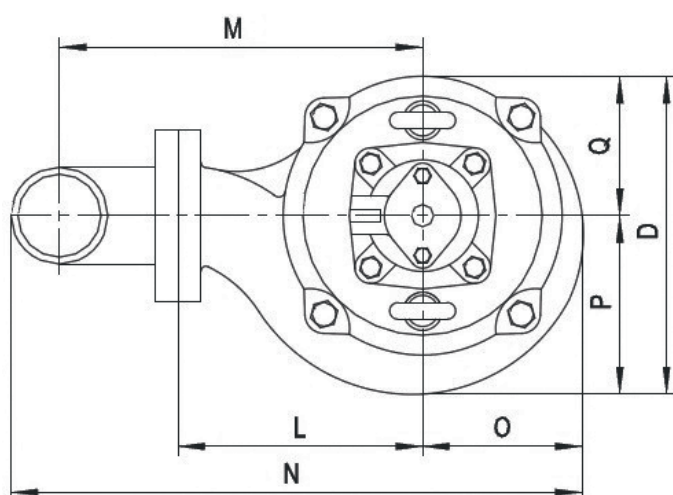

Модель	Ød	G	ØA1	ØB1	ØC1	n-Ød1	h1	h3	W1	W2	H	O	P	Q	L	D	M	N
GCP 40.07.08.08.D.04	40	-	40	100	130	4-Ø14	165	85	320	125	475	82	85	80	130	165	193	295
GCP 40.07.13.11.D .04	40	-	40	100	130	4-Ø14	165	85	335	125	475	82	85	80	130	165	193	295
GCP 40.09.16.15.D.04	40	-	40	100	130	4-Ø14	170	90	355	125	525	95	100	100	150	200	210	325
GCP 40.09.22.26.D.04	40	-	40	100	130	4-Ø14	170	90	375	125	545	95	100	100	150	200	210	325
GCP 50.18.25.37.D.04	50	G1½"	50	110	140	4-Ø14	205	100	405	125	610	100	105	100	155	205	220	345
GCP 50.18.37.55.D.04	50	G1½"	50	110	140	4-Ø14	200	95	440	125	635	110	115	105	160	220	225	360

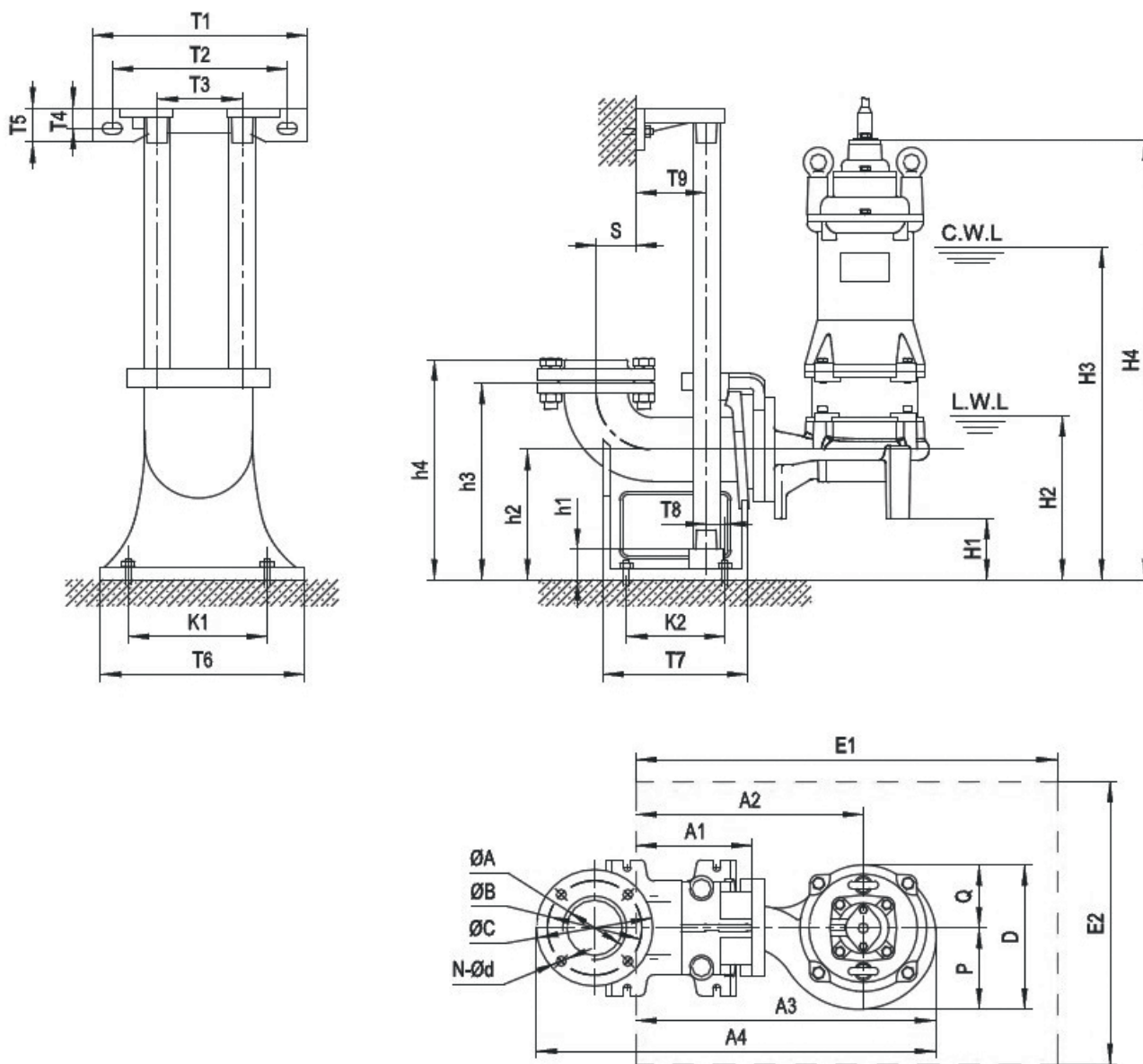

ГАБАРИТНЫЕ РАЗМЕРЫ ТРУБНОЙ МУФТЫ

Автоматическая трубная муфта	ØA	ØB	ØC	N-Ød	T1	T2	T3	T4	T5	T6	T7	T8	T9	K1	K2	S	h1	h2	h3	h4
40-40(PN6)	Ø40/G½"	100	130	4-014	225	185	70	18	35	110	140	5	65	65	70	60	150	115	195	215
50-50(PN6)	Ø50 / G2"	110	140	4-014	265	215	105	25	42	200	215	15	67	165	135	63	25	160	250	280

Модель	Автоматическая трубная муфта	H1	H2	H3	H4	A1	A2	A3	A4	P	Q	D	E1x E2	Вес трубной муфты
														N.W
GCP 40.07.08.08.D.04	40-40(PN6)	32	160	355	510	145	275	360	485	85	80	165	650x550	23
GCP 40.07.13.11.D .04	40-40(PN6)	32	160	370	510	145	275	360	485	85	80	165	650x550	24.5
GCP 40.09.16.15.D.04	40-40(PN6)	25	155	385	555	145	295	390	515	100	100	200	650x550	35.5
GCP 40.09.22.26.D.04	40-40(PN6)	25	155	405	575	145	295	390	515	100	100	200	650x550	38.5
GCP 50.18.25.37.D.04	50-50(PN6)	60	185	465	670	155	310	410	540	105	100	205	650x550	52
GCP 50.18.37.55.D.04	50-50(PN6)	65	195	505	700	155	310	420	550	115	105	220	650x550	65

**ЭКСПЛУАТАЦИОННОЕ
НАЗНАЧЕНИЕ**
СТОЧНЫЕ ВОДЫ,
ФЕКАЛИИ

ПОГРУЖНОЙ КАНАЛИЗАЦИОННЫЙ НАСОС ISP

Погружные канализационные насосы ISP предназначены для перекачивания хозяйственно-бытовых, промышленных сточных вод, дренажных и грунтовых вод. Для применения в комплектных канализационных и ливневых насосных станциях, на очистных сооружениях, промышленных предприятиях, сельском хозяйстве.

Насосы выполнены из износостойких материалов, таких как чугун и нержавеющая сталь, которые обеспечивают их надежную работу.

Насосы ISP 3 серии с двигателями мощностью от 15 кВт и ниже, имеют прямой пуск включения. У насосов 4 серии данного модельного ряда, оснащенных более мощными двигателями (выше 15 кВт), — пуск по схеме «звезда — треугольник».



Производительность	до 1000 м ³ /ч
Напор	до 50 м
Температура жидкости	до 40°C
Глубина погружения	до 5 м



ПРИМЕНЕНИЕ

- городские сточные воды;
- сточные воды с высокой концентрацией волокон (свободно-вихревое рабочее колесо);
- дренажные и грунтовые воды;
- бытовые сточные воды;
- промышленные сточные воды;
- техническая и охлаждающая вода.

ЭЛЕКТРОДВИГАТЕЛЬ

- Асинхронный электродвигатель с короткозамкнутым ротором;
- 2-полюсный — 2900 об/мин, 4-полюсный — 1450 об/мин;
- Степень защиты IP 68;
- Класс изоляции обмоток F (155 °C);
- Термовыключатель, встроенный в обмотки статора;
- Кабель электродвигателя 8-10 м;
- Трехфазный электродвигатель мощностью от 0,75 кВт до 45,0 кВт.

- Герметичный кабельный ввод, выполненный методом резиновой вулканизации, что предотвращает попадание жидкости в электродвигатель;
- Кабель химически стойкий к сточным водам;
- Погружной электродвигатель, предназначенный для длительного срока эксплуатации. Охлаждение двигателя осуществляется перекачиваемой жидкостью. Минимальный уровень жидкости должен быть на уровне половины корпуса электродвигателя;
- В масляной камере установлен датчик, сигнализирующий о попадании воды в масло, что говорит о неисправности торцевого уплотнения со стороны насосной части. Датчик влажности, установленный на нижнем щите электродвигателя сигнализирует о появлении утечки во втором торцевом уплотнении;
- Патентованная конструкция вентиляционного клапана дает возможность автоматического удаления воздуха;
- Подшипники для работы в тяжелых условиях смазаны на весь срок эксплуатации;
- Возможность эксплуатации с частотным преобразователем;
- Гладкая поверхность насоса исключает прилипание грязи и примесей к насосу.

- Простота использования;
- Эти насосы отлично подойдут для откачивания малых объемов из канализации;
- Высокие показатели прочности и долговечности;
- Доступность;
- Возможен подбор на любые потребности;
- Производительность.

ISP 100.185.4S.1.04.C.W → ISP 100. 185. 4 S. 1. 04. C. W

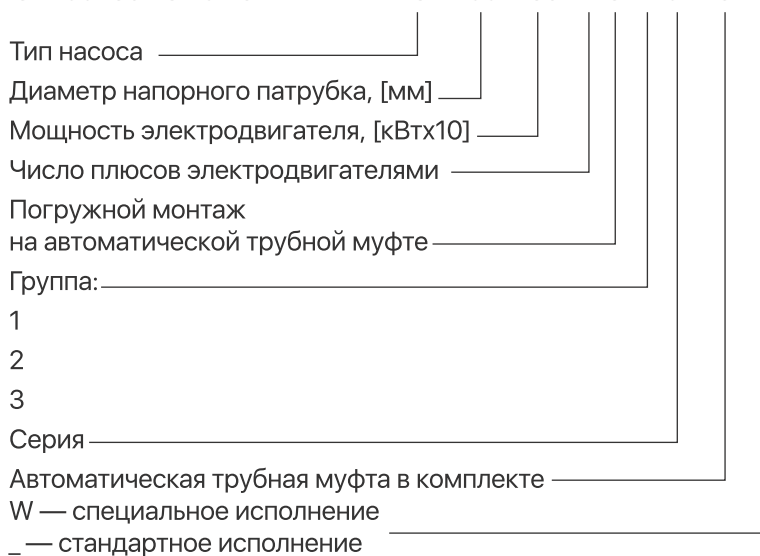

КОНСТРУКЦИЯ И ПРЕИМУЩЕСТВО

ДОСТОИНСТВА КАНАЛИЗАЦИОННЫХ НАСОСОВ ISP



РАСШИФРОВКА ТИПОВОГО ОБОЗНАЧЕНИЯ



РАБОЧИЕ ХАРАКТЕРИСТИКИ НАСОСОВ ISP

ЕДИНИЦЫ ИЗМЕРЕНИЯ:

напор:

1м = 0,1 бар

1м = 0,1 атм

1м = 0,1 кгс/см²

1м = 9806,38 Па

расход:

1 м³/ч = 0,28 л/с

1 м³/ч = 16,8 л/мин

РАБОЧИЕ ХАРАКТЕРИСТИКИ НАСОСОВ ISP СЕРИИ 03

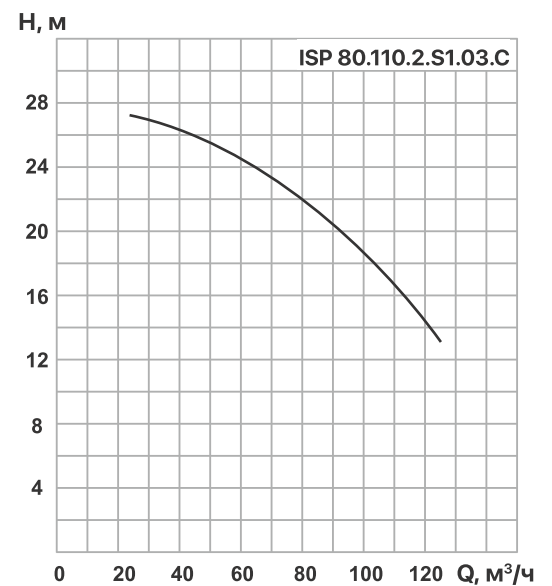
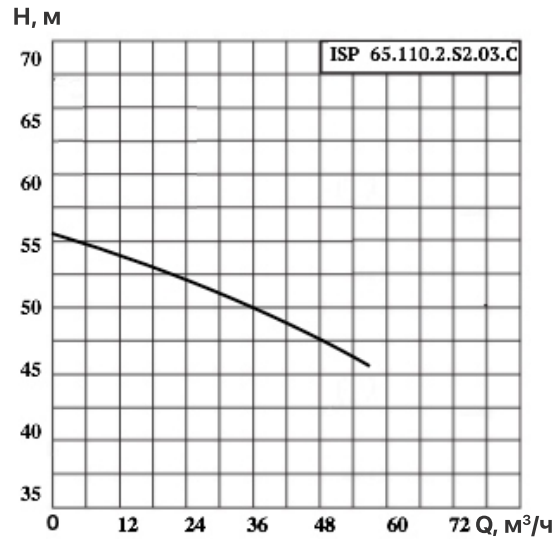
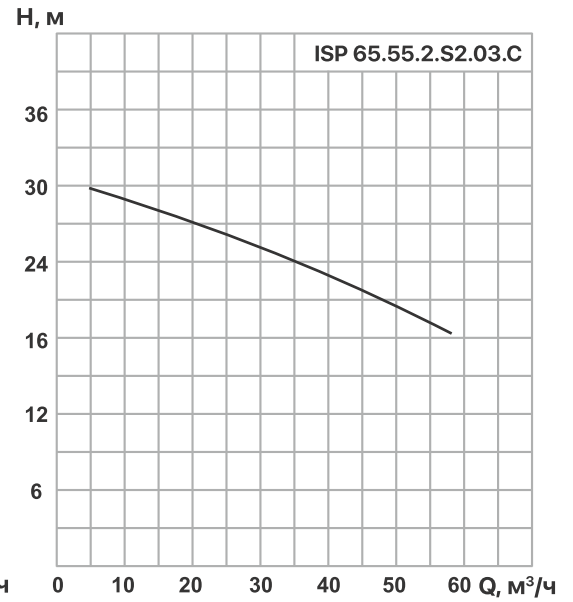
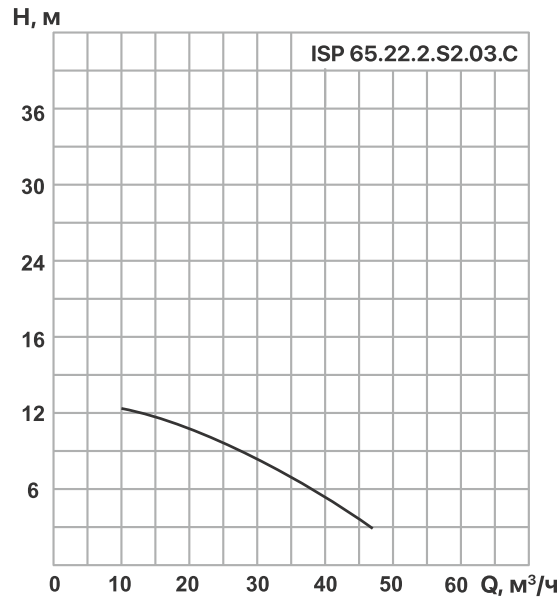

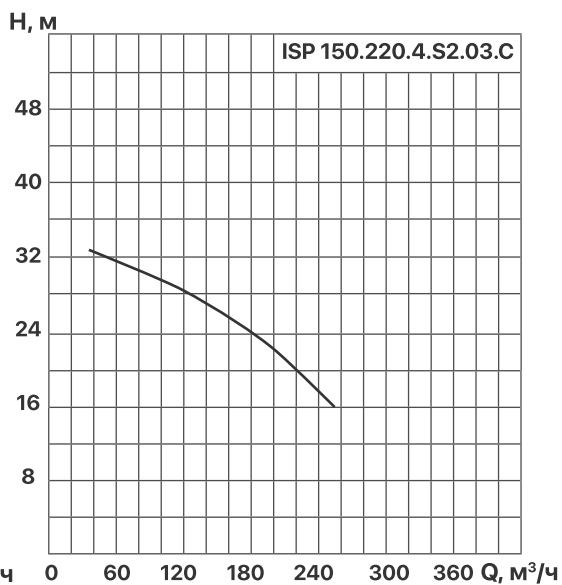
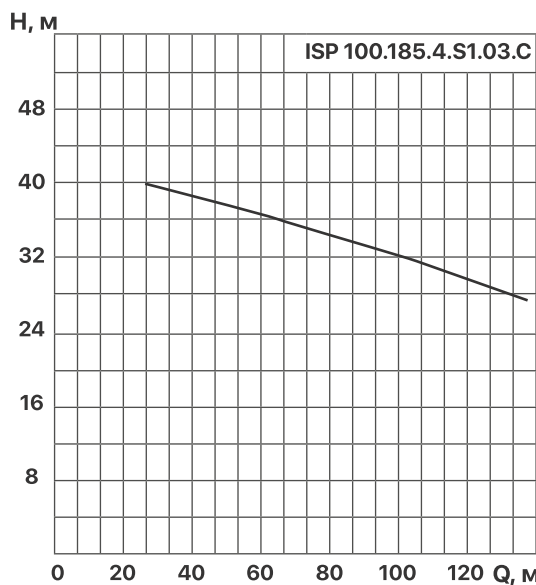
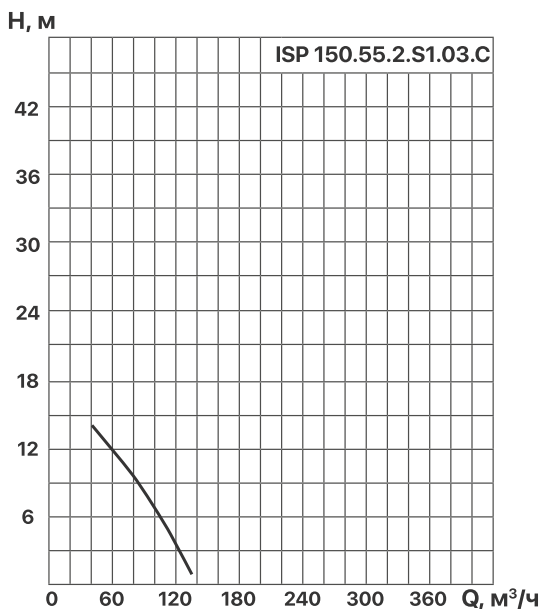
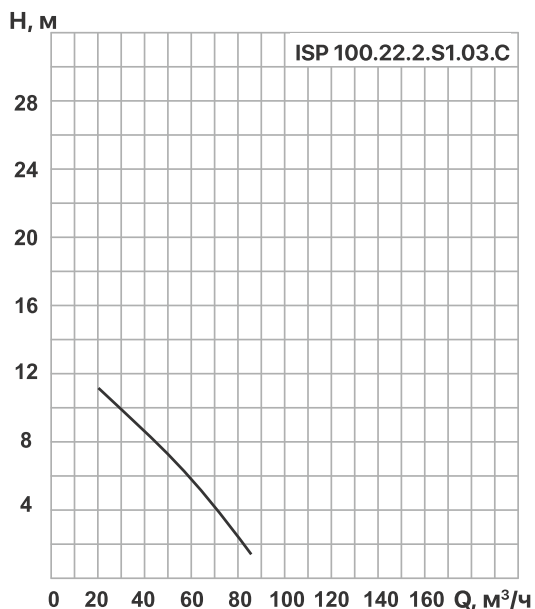

Артикул	Наименование	Мощность, кВт	Напряжение, В	Рабочий ток, А	Расход, м³/ч	Напор, м	Патрубок, мм	Вес, кг
79022315	ISP 65.22.2.S2.03.C	2,2	3x400	4,6	35	7	65	40,5
79062305	ISP 65.55.2.S2.03.C	5,5	3x400	10,8	30	25	65	86
70231100	ISP 65.110.2.S2.03.C	11	3x400	21,7	40	50	65	95
70231501	ISP 65.150.2.S1.03.C	15	3x400	29,1	50	55	65	95
79082310	ISP 80.75.2.S1.03.C	7,5	3x400	17,5	40	30	80	92
79112314	ISP 80.110.2.S1.03.C	11	3x400	21,7	48	38	80	134,5
79022317	ISP 100.22.2.S1.03.C	2,2	3x400	4,6	50	7	150	102
79062355	ISP 150.55.2.S1.03.C	5,5	3x400	10,8	100	7	100	50
79192319	ISP 100.185.4.S1.03.C	18,5	3x400	36,9	80	35	100	136
79222320	ISP 150.220.4.S2.03.C	22	3x400	43,1	180	25	150	330

ТЕХНИЧЕСКИЕ ХАРАКТЕРИСТИКИ

ДИАМЕТР НАПРАВЛЯЮЩИХ ДЛЯ АВТОМАТИЧЕСКИХ ТРУБНЫХ МУФТ

Серия	DN50	DN65	DN80	DN100	DN150
03	1"	1 1/4"	1 1/4"	2"	1 1/2"

ГАБАРИТНЫЕ РАЗМЕРЫ НАСОСОВ ISP СЕРИИ 03

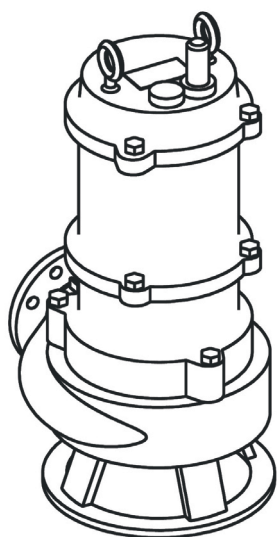
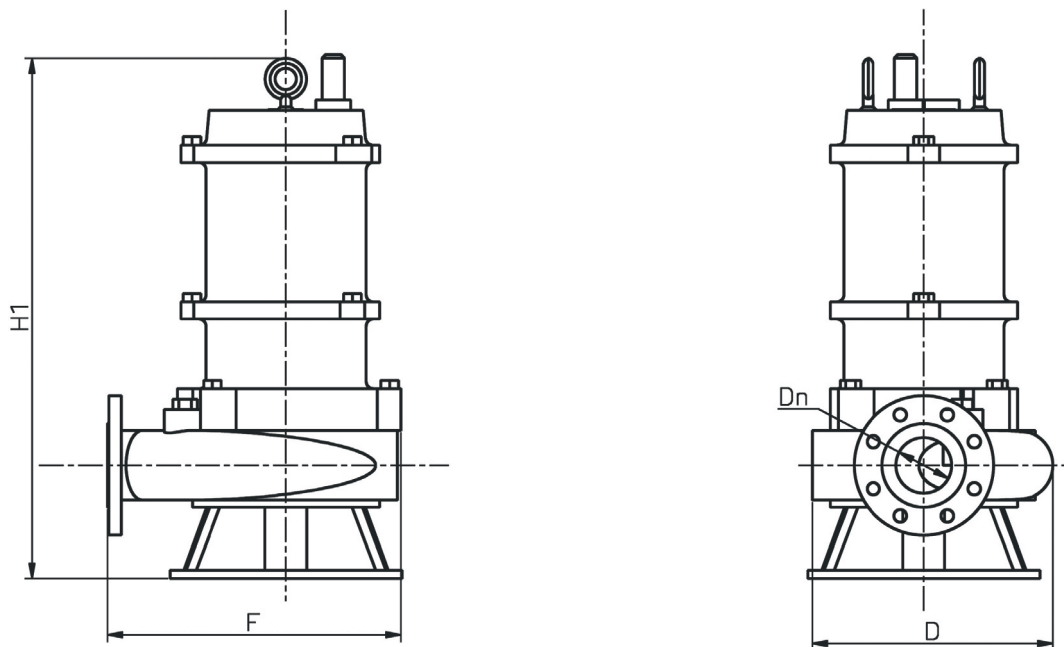

Артикул	Модель	Dn	Размеры(мм)		
		мм	H1	F	D
79022315	ISP 65.22.2.S2.03.C	65	526	287	215
79062305	ISP 65.55.2.S2.03.C	65	739	314	320
70231100	ISP 65.110.2.S2.03.C	65	916	362	345
70231501	ISP 65.150.2.S1.03.C	65	916	362	345
79082310	ISP 80.75.2.S1.03.C	80	790	310	238
79022317	ISP 100.22.2.S1.03.C	100	522	323	222
79062355	ISP 150.55.2.S1.03.C	150	850	398	458
79192319	ISP 100.185.4.S1.03.C	100	906	388	502
79222320	ISP 150.220.4.S2.03.C	150	1281	575	470

РАБОЧИЕ ГРАФИКИ НАСОСОВ ISP СЕРИИ 04

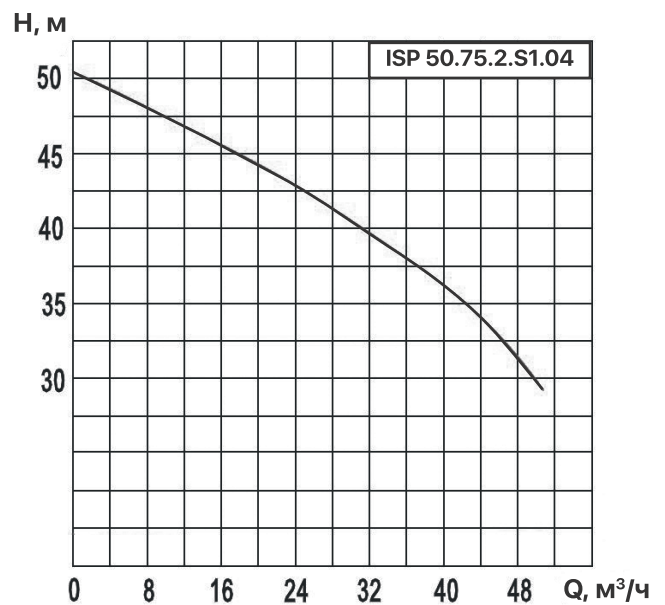
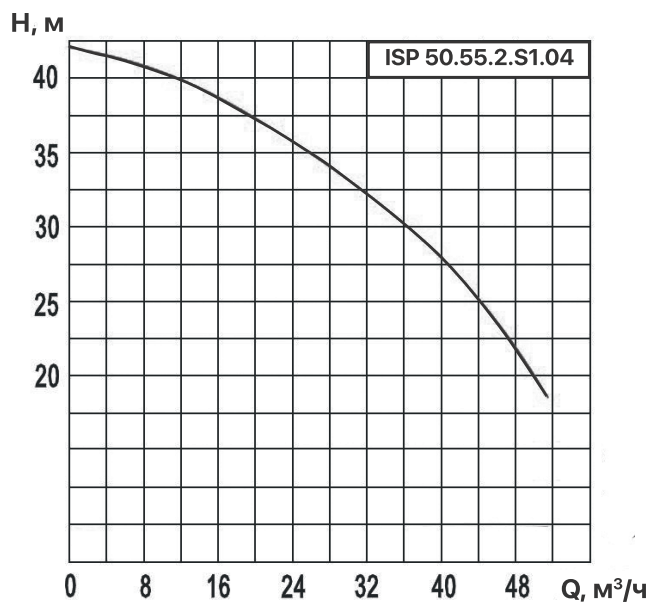
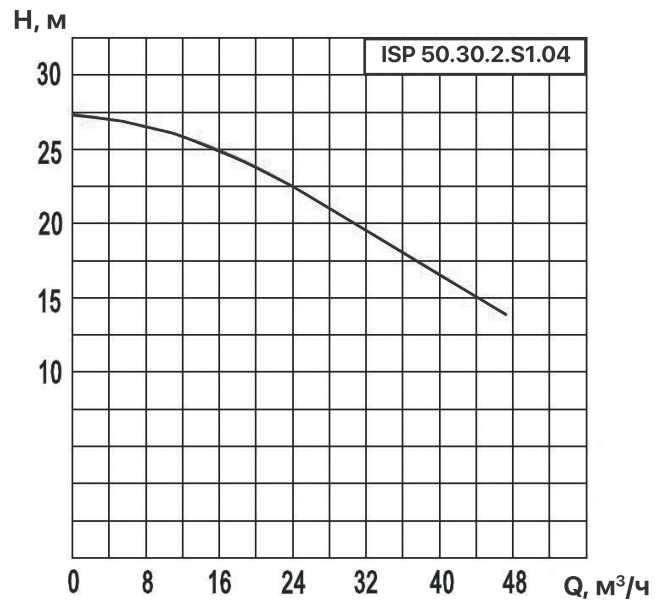
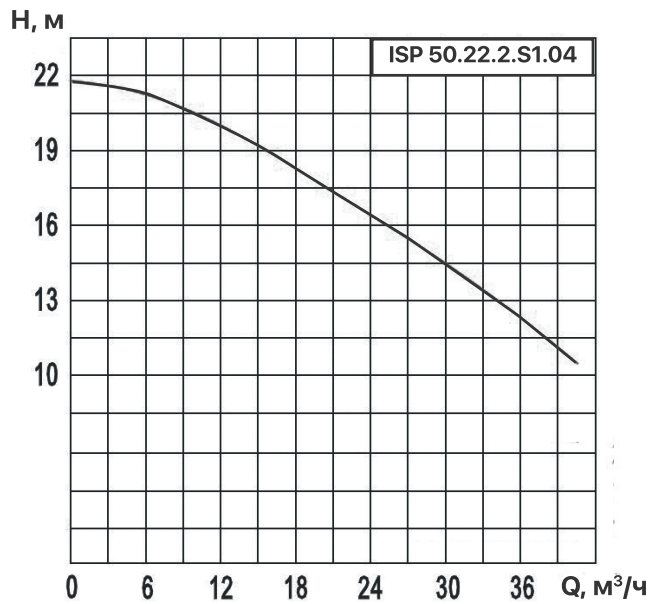
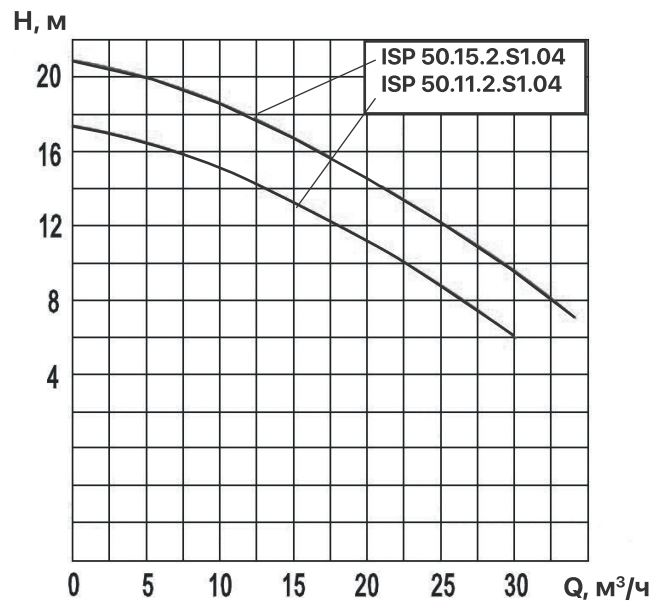
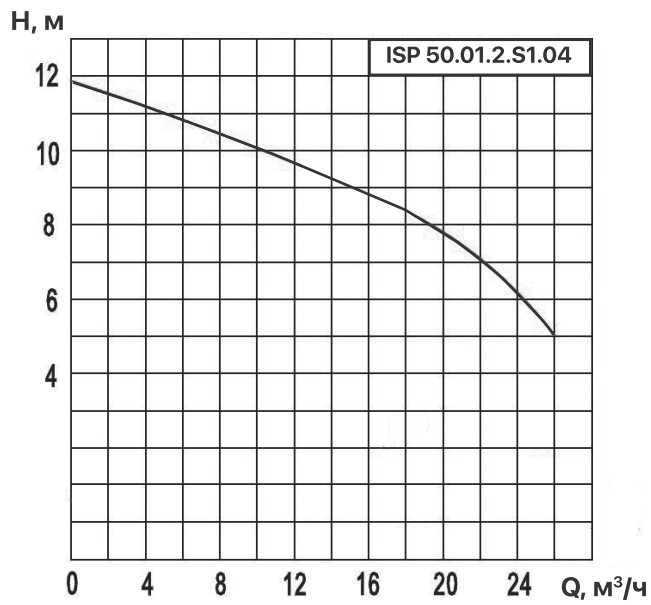

ГАБАРИТНЫЕ РАЗМЕРЫ НАСОСОВ ISP СЕРИИ 03 НА АВТОМАТИЧЕСКОЙ ТРУБНОЙ МУФТЕ

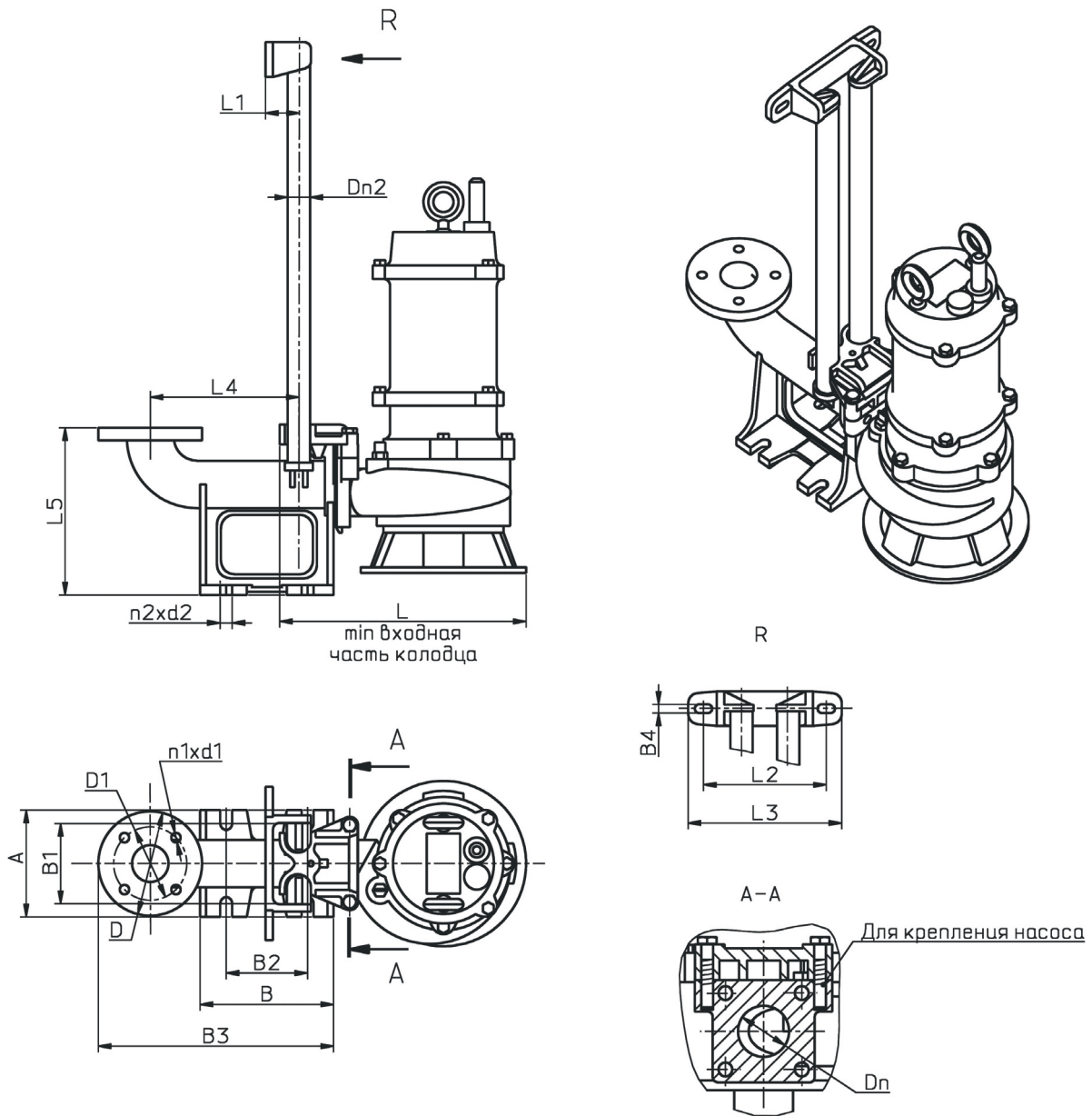

Диаметр	Размер фланцевого соединения Rp6 (мм)			Размер соединительной муфты (мм)							Dn2	L	L1	L2	L3	L4	L5
	D	D1	n1xd1	A	B	B1	B2	B3	B4	n2xd2							
Dn50	156	110	4xØ14	160	200	120	140	353	2xØ14	4xØ18	32	380	50	185	230	223	250
Dn65	160	130	4xØ14	190	220	140	140	330	2xØ14	4xØ18	32	420	60	200	230	190	270
Dn80	190	150	4xØ18	220	250	180	170	390	2xØ14	4xØ18	32	420	60	200	230	230	290
Dn100	210	170	4xØ18	250	290	200	200	450	2xØ14	4xØ18	50	490	100	250	300	270	340
Dn150	280	225	8xØ18	350	400	300	300	570	3xØ14	4xØ23	50	940	100	140	260	280	480

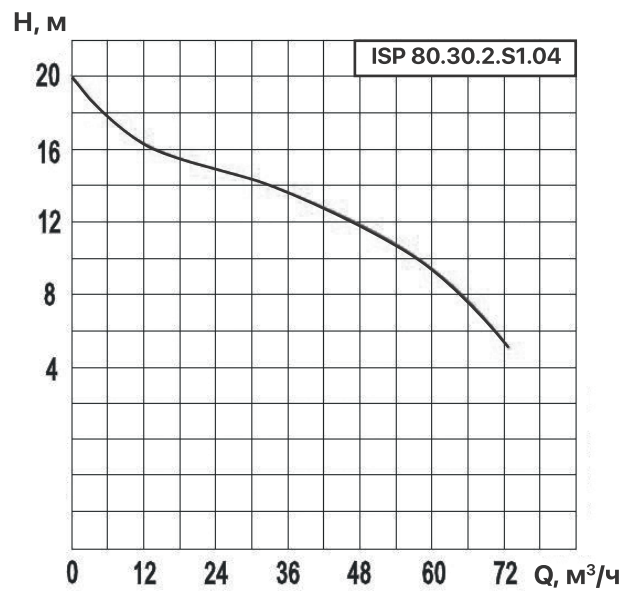
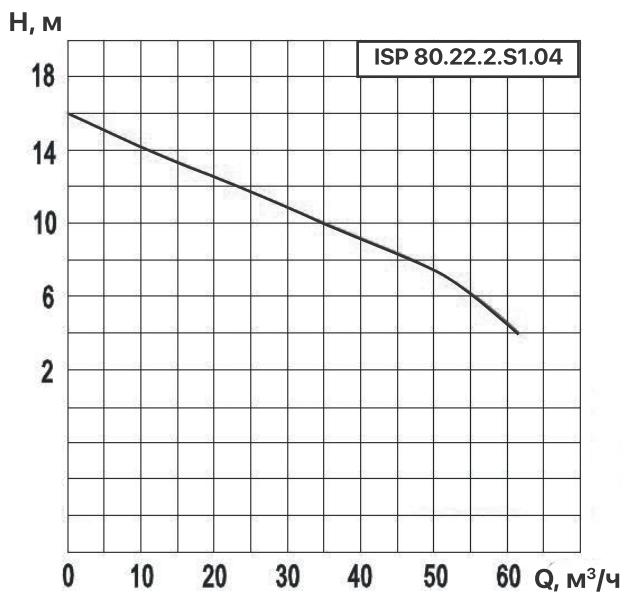
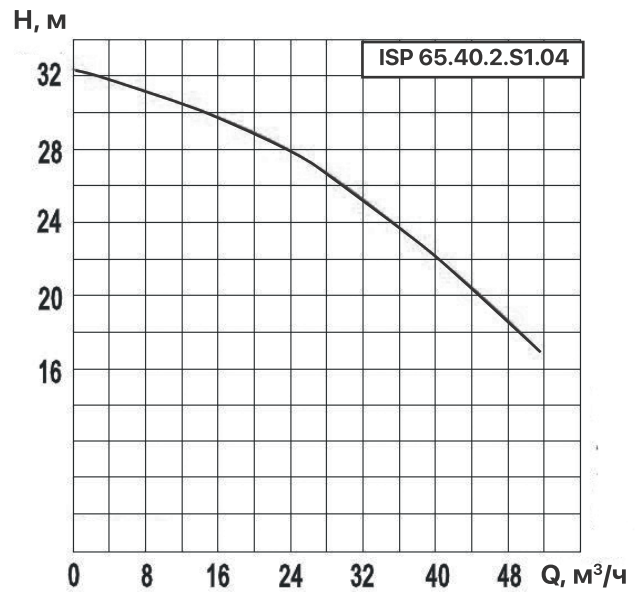
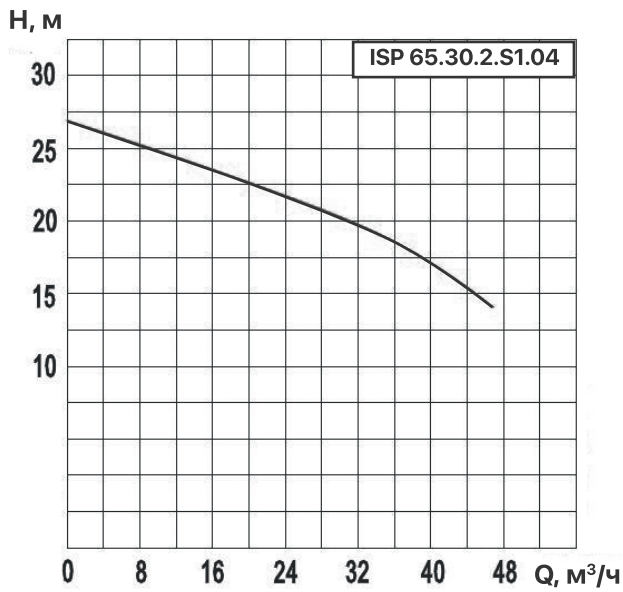
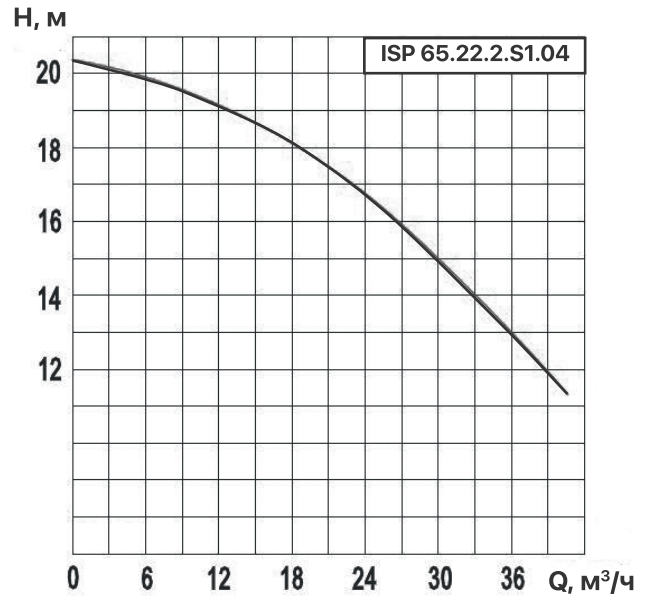

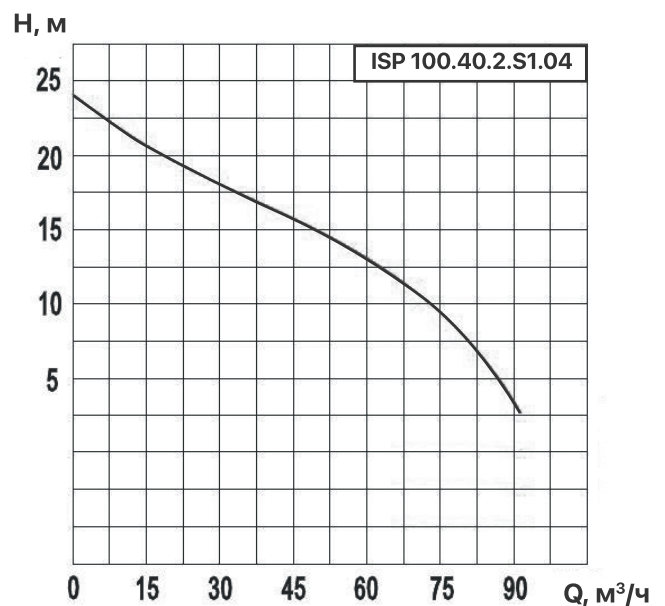
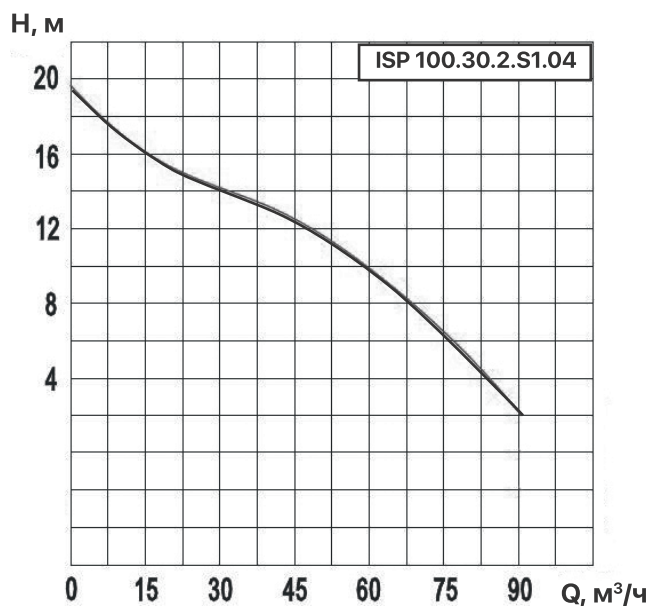
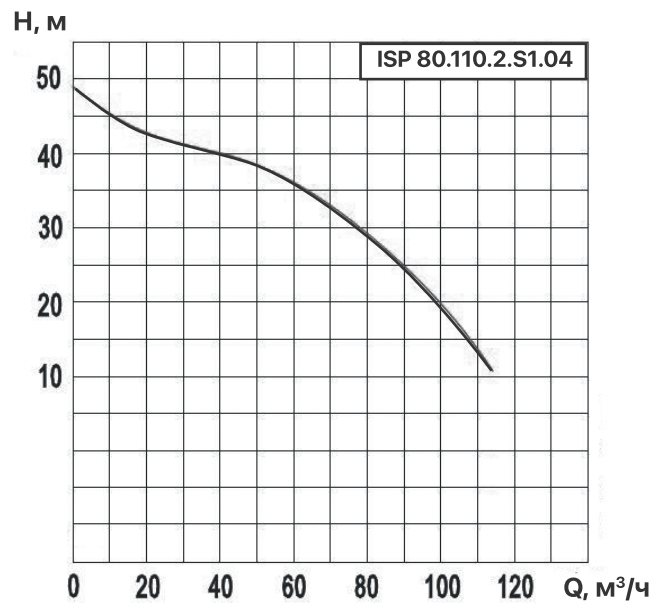
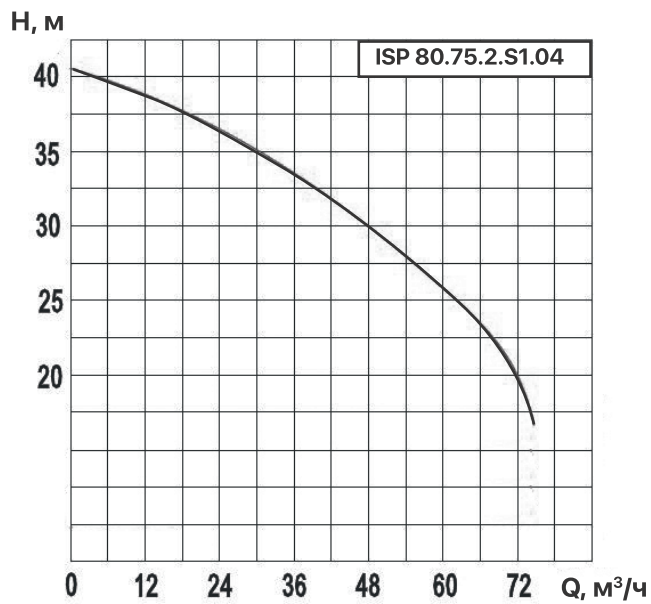
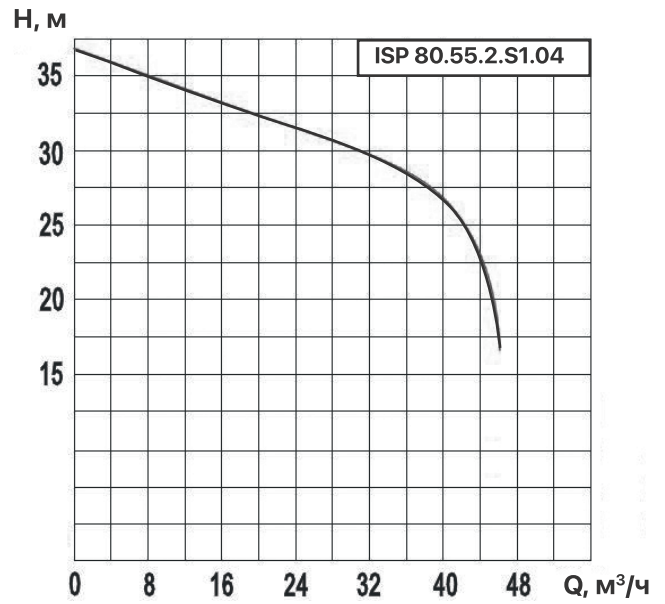
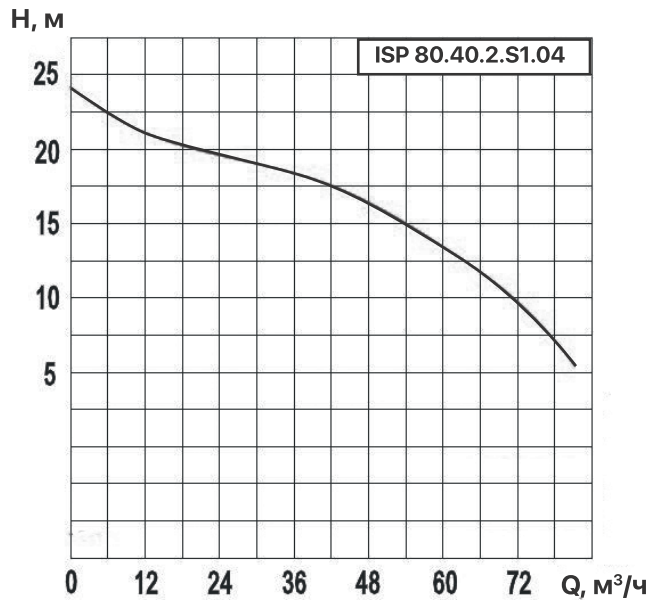

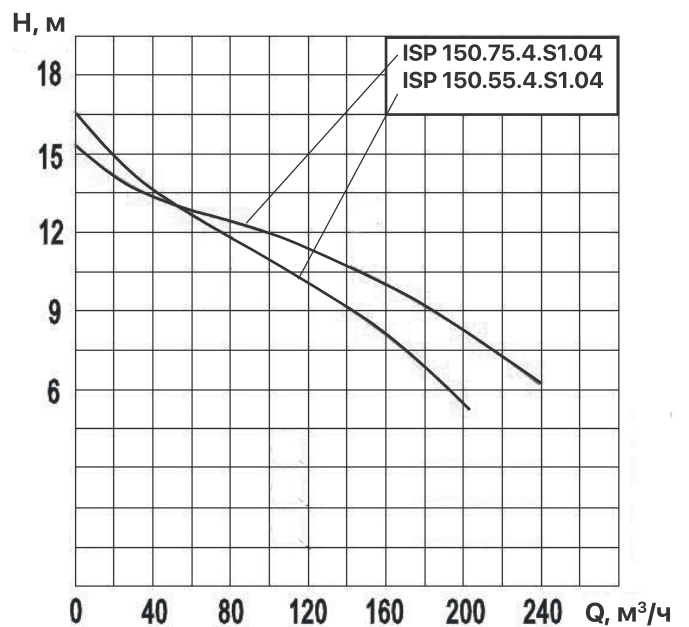
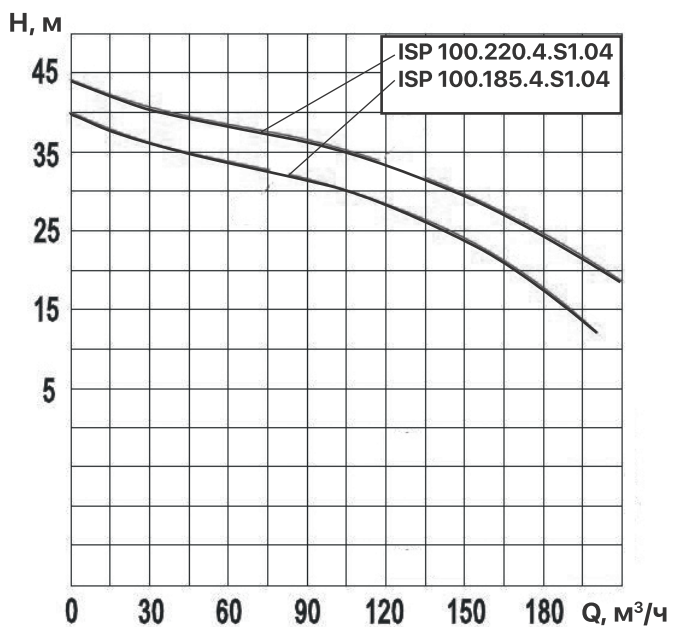
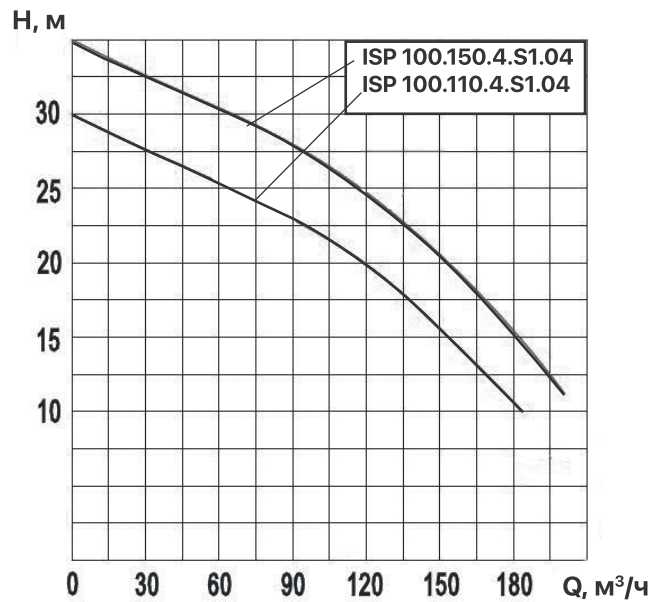
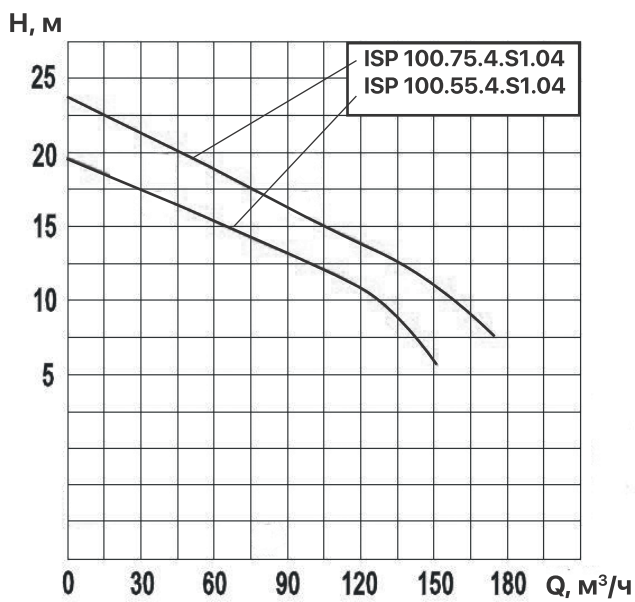
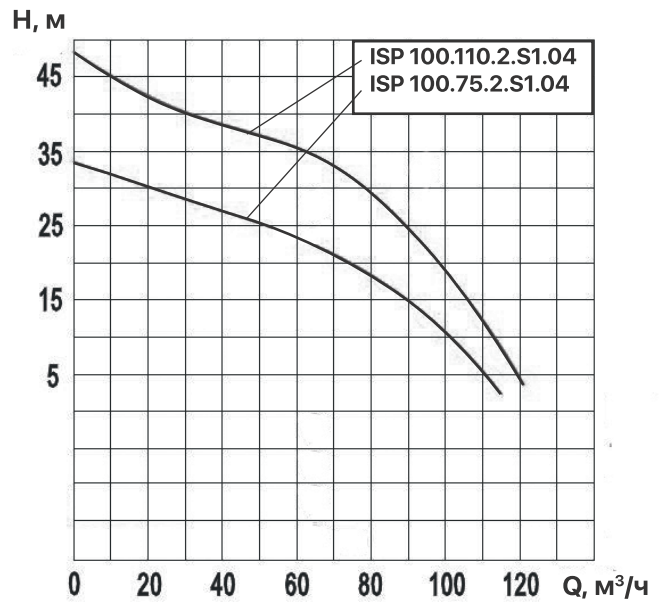
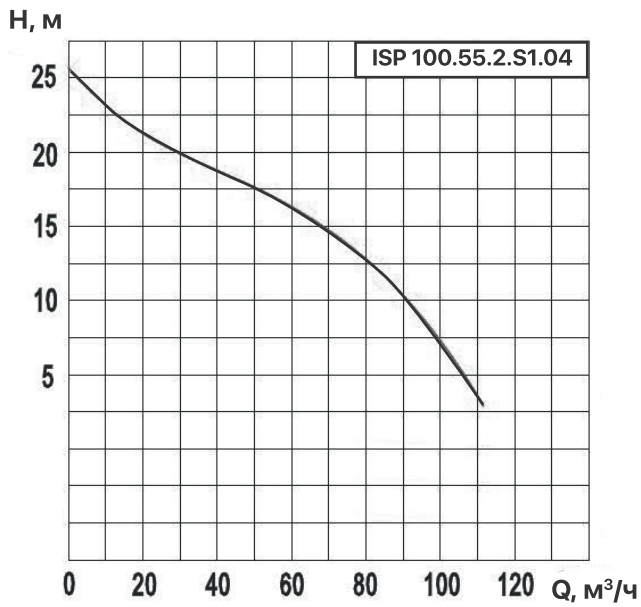

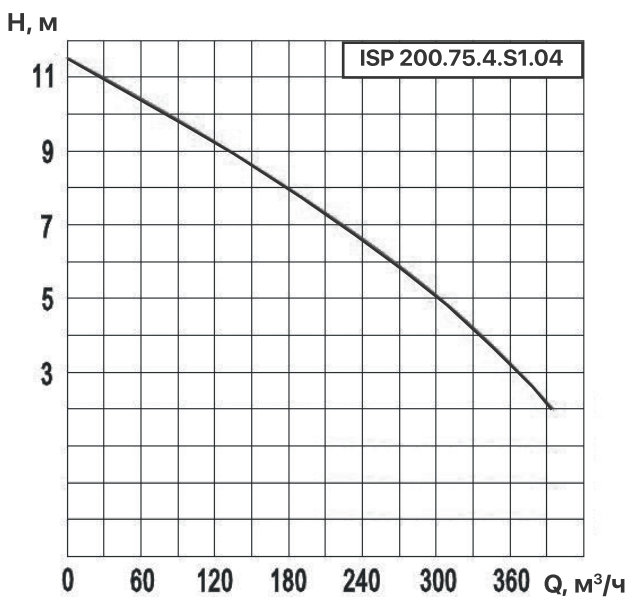
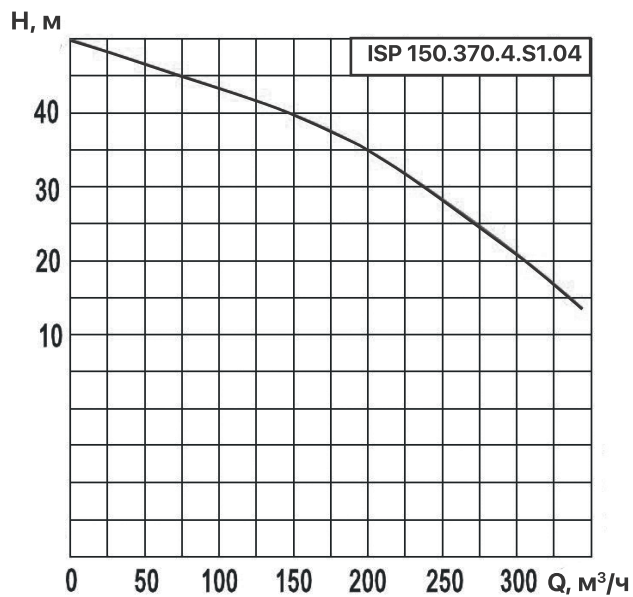
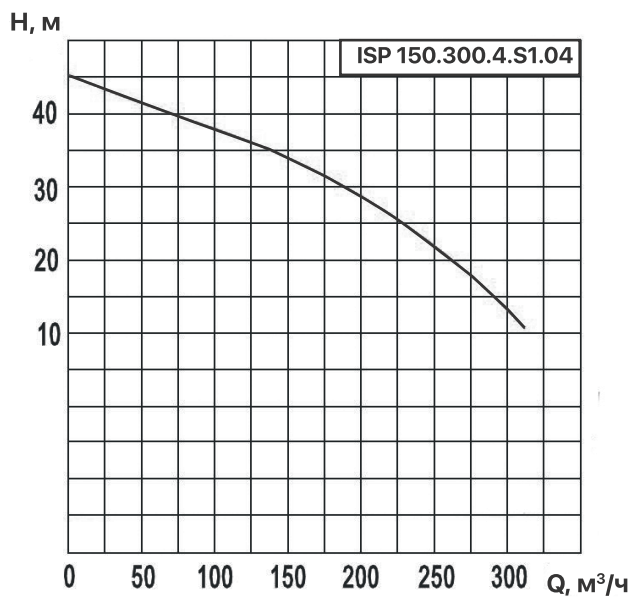
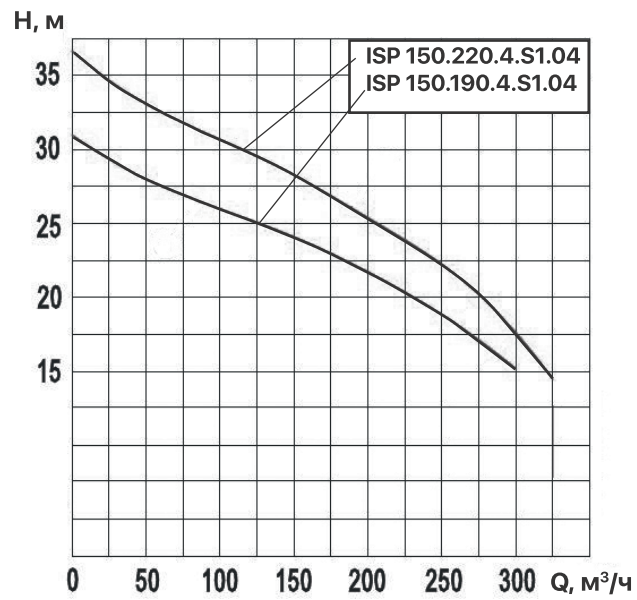
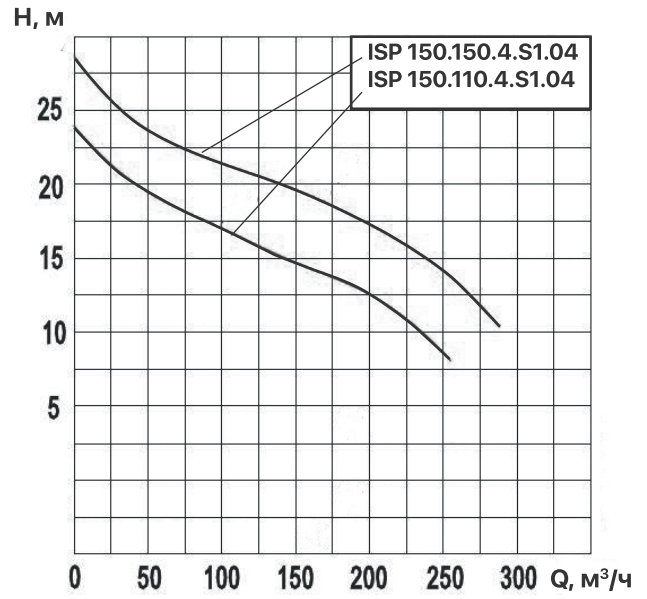
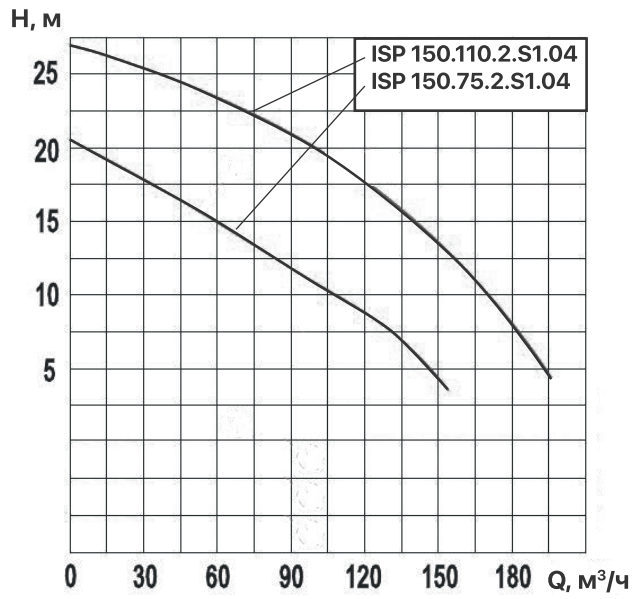

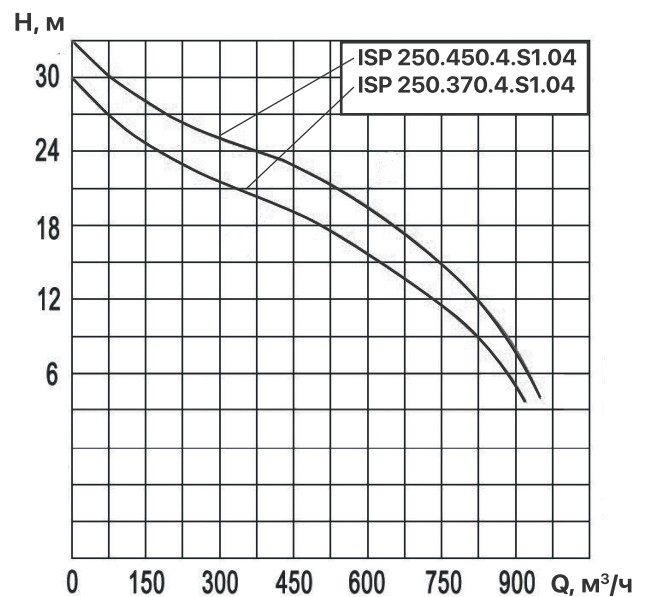
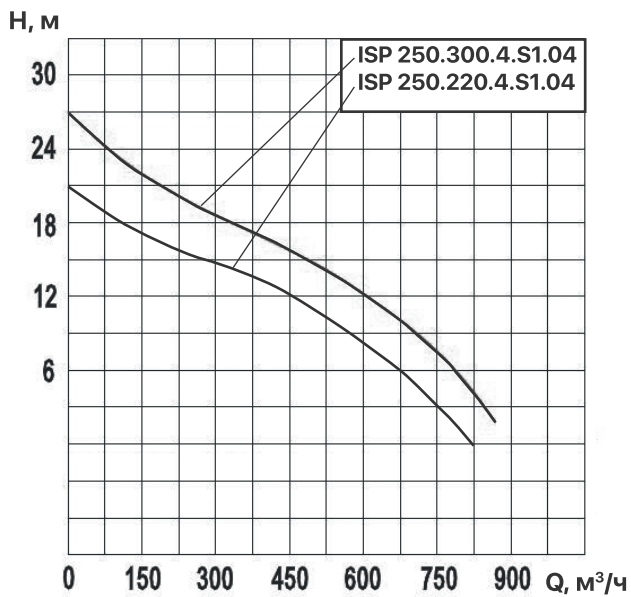
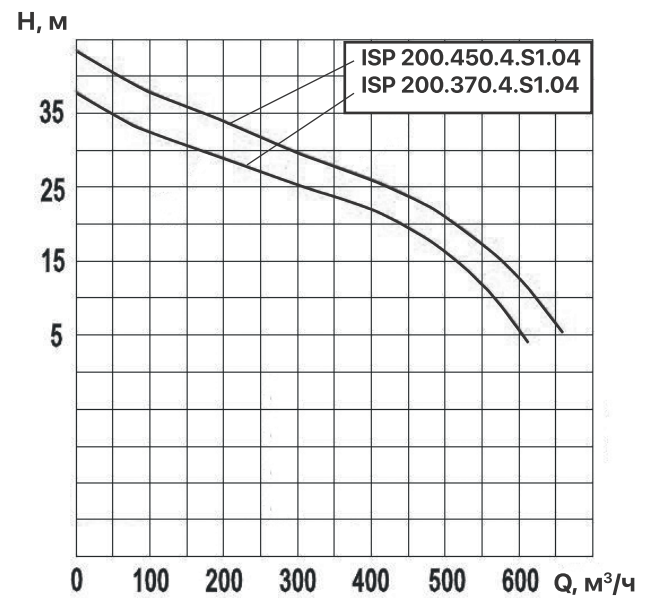
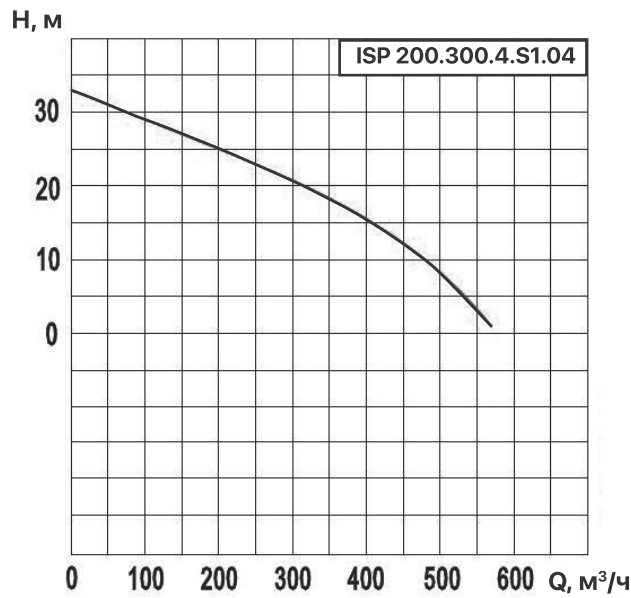
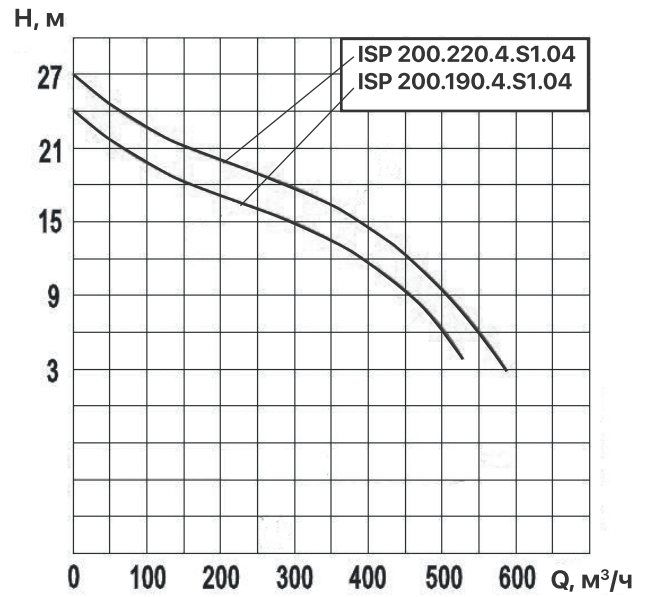
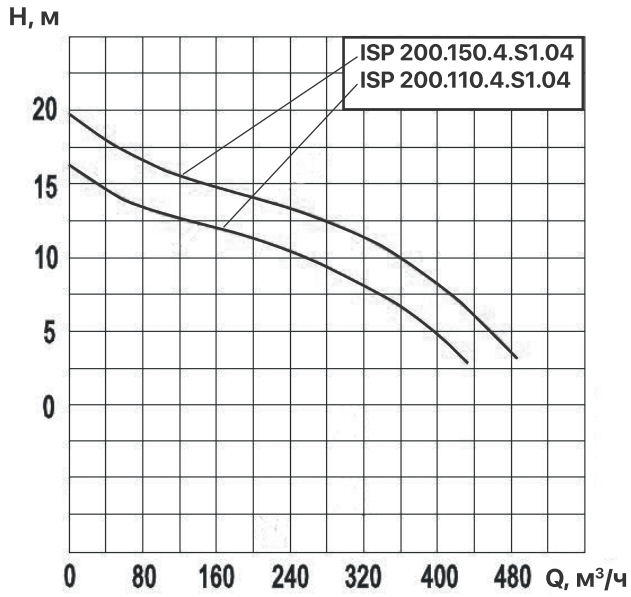

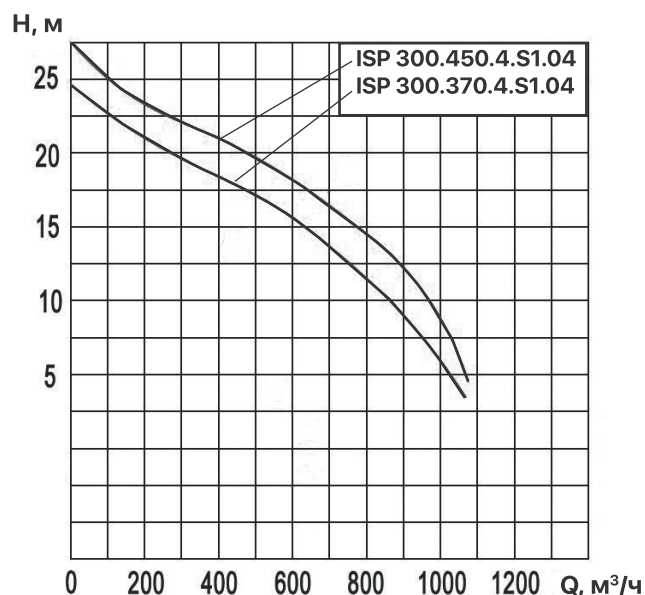
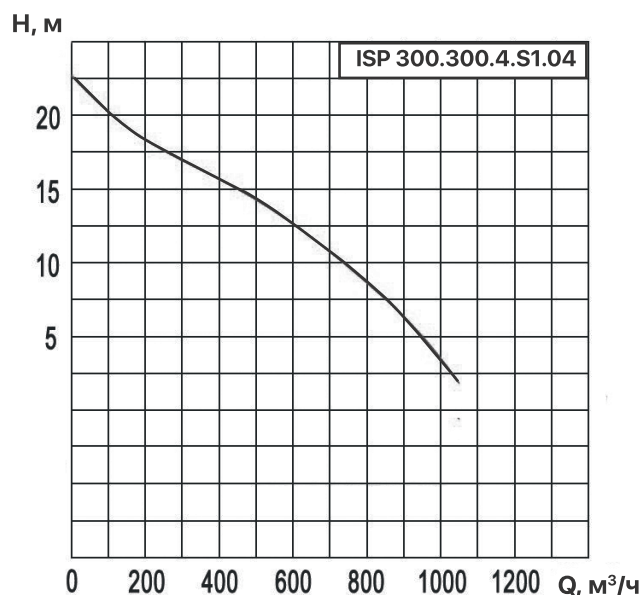

ТЕХНИЧЕСКИЕ ХАРАКТЕРИСТИКИ НАСОСОВ ISP СЕРИИ 04

Артикул	Наименование	Мощность, кВт	Напряжение, В	Рабочий ток, А	Рабочая точка		Патрубок, мм	Вес, кг
					Расход, м³/ч	Напор, м		
79082366	ISP 50.01.2.S1.04	0,75	3x400	2,0	10	10	50	22
79082367	ISP 50.01.2.S2.04	0,75	3x220	5,2	10	10	50	23
79012368	ISP 50.11.2.S1.04	1,1	3x400	2,8	10	15	50	24
79012369	ISP 50.15.2.S1.04	1,5	3x400	3,2	10	18	50	26,5
79022370	ISP 50.22.2.S1.04	2,2	3x400	5	15	20	50	42
79032371	ISP 50.30.2.S1.04	3,0	3x400	6,5	15	26	50	50
79032372	ISP 50.55.2.S1.04	5,5	3x400	11,7	15	40	50	74
79082373	ISP 50.75.2.S1.04	7,5	3x400	15,7	20	45	50	114
79012374	ISP 65.11.2.S1.04	1,1	3x400	2,8	15	10	65	24
79012375	ISP 65.15.2.S1.04	1,5	3x400	5,0	15	15	65	24,5
79022330	ISP 65.22.2.S1.04	2,2	3x400	5,0	25	17	65	44
79032321	ISP 65.30.2.S1.04	3	3x400	6,5	25	22	65	51
79042329	ISP 65.40.2.S1.04	4	3x400	8,9	25	28	65	61
79022331	ISP 80.22.2.S1.04	2,2	3x400	5,0	40	9	80	47
79032332	ISP 80.30.2.S1.04	3	3x400	6,5	40	13	80	55
79042323	ISP 80.40.2.S1.04	4	3x400	8,9	40	18	80	65
79062333	ISP 80.55.2.S1.04	5,5	3x400	11,7	30	30	80	77
79082322	ISP 80.75.2.S1.04	7,5	3x400	15,7	30	36	80	118
79112334	ISP 80.110.2.S1.04	11	3x400	22,0	45	40	80	131
79032335	ISP 100.30.2.S1.04	3	3x400	6,5	60	9	100	57
79042324	ISP 100.40.2.S1.04	4	3x400	8,9	60	13	100	67
79062325	ISP 100.55.2.S1.04	5,5	3x400	11,7	65	15	100	81
79082336	ISP 100.75.2.S1.04	7,5	3x400	15,7	65	22	100	122
79112337	ISP 100.110.2.S1.04	11	3x400	22,0	65	35	100	133
79062338	ISP 100.55.4.S1.04	5,5	3x400	11,7	65	15	100	143
79082339	ISP 100.75.4.S1.04	7,5	3x400	15,7	100	15	100	159

Артикул	Наименование	Мощность, кВт	Напряжение, В	Рабочий ток, А	Рабочая точка		Патрубок, мм	Вес, кг
					Расход, м³/ч	Напор, м		
79112340	ISP 100.110.4.S1.04	11	3x400	22,0	100	22	100	253
79152341	ISP 100.150.4.S1.04	15	3x400	28,0	100	27	100	275
79192342	ISP 100.185.4.S1.04	19	3x400	38,0	100	31	100	326
79222343	ISP 100.220.4.S1.04	22	3x400	45,0	100	36	100	346
79082344	ISP 150.75.2.S1.04	7,5	3x400	15,7	100	10	150	134
79112345	ISP 150.110.2.S1.04	11	3x400	22,0	100	20	150	145
79062346	ISP 150.55.4.S1.04	5,5	3x400	11,7	110	10	150	154
79082328	ISP 150.75.4.S1.04	7,5	3x400	15,7	150	10	150	172
79112326	ISP 150.110.4.S1.04	11	3x400	22,0	150	15	150	256
79152327	ISP 150.150.4.S1.04	15	3x400	28,0	150	20	150	277
79192355	ISP 150.190.4.S1.04	19	3x400	38,0	150	24	150	327
79222347	ISP 150.220.4.S1.04	22	3x400	45,0	150	28	150	347
79302356	ISP 150.300.4.S1.04	30	3x400	57,6	150	34	150	497
79372357	ISP 150.370.4.S1.04	37	3x400	69,8	150	40	150	557
79082348	ISP 200.75.4.S1.04	7,5	3x400	15,7	250	6	200	203
79112358	ISP 200.110.4.S1.04	11	3x400	22,0	300	9	200	280
79152349	ISP 200.150.4.S1.04	15	3x400	28,0	300	12	200	302
79192359	ISP 200.190.4.S1.04	19	3x400	38,0	300	15	200	354
79222350	ISP 200.220.4.S1.04	22	3x400	45,0	300	18	200	374
79302351	ISP 200.300.4.S1.04	30	3x400	57,6	300	21	200	519
79372352	ISP 200.370.4.S1.04	37	3x400	69,8	300	25	200	576
79452353	ISP 200.450.4.S1.04	45	3x400	84,5	300	30	200	612
79222360	ISP 250.220.4.S1.04	22	3x400	45,0	500	11	250	360
79302354	ISP 250.300.4.S1.04	30	3x400	57,6	500	14	250	512
79372361	ISP 250.370.4.S1.04	37	3x400	69,8	500	18	250	570
79452362	ISP 250.450.4.S1.04	45	3x400	84,5	500	21	250	606
79302363	ISP 300.300.4.S1.04	30	3x400	57,6	800	8	300	557
79372364	ISP 300.370.4.S1.04	37	3x400	69,8	800	11	300	614
79452365	ISP 300.450.4.S1.04	45	3x400	84,5	800	14	300	650

СИСТЕМА АВТОМАТИЧЕСКОЙ ТРУБНОЙ МУФТЫ ДЛЯ НАСОСОВ ISP СЕРИИ 04

Система автоматической трубной муфты	Артикул	Направляющие трубы	Фундаментные болты	Рым-болт	Масса нетто кг	Масса брутто кг	Размер упаковки мм
AC 65 (PN 6)	10041065	1" / Ø 33,3 x3,5	4-M14x120	2-M 12x40	24	27	390x270x345
AC 80 (PN 6)	10041080	1 ½" / Ø 48,3 x3,5	4-M16x120	4-M 12x40	31	34,5	410x290x395
AC 100 (PN 6)	10041100	1 ½" / Ø 48,3 x3,5	4-M16x120	2-M 12x50	45	50	470x330x475
AC 150 (PN 6,10)	10041150	1 ½" / Ø 48,3 x3,5	4-M20x150	2-M 12x50	96	105	700x440x610
AC 200 (PN 10)	10041200	1 ½" / Ø 48,3 x3,5	4-M20x150	2-M 14x50	132	142	770x440x650
AC 250 (PN 10)	10041250	1 ½" / Ø 48,3 x3,5	4-M22x150	2-M 14x50	179	191	900x510x710
AC 300 (PN 10)	10041300	2" / 60,3x3,5	4-M24x200	2-M 14x50	230	245	940x570x810

ГАБАРИТНЫЕ РАЗМЕРЫ НАСОСОВ ISP СЕРИИ 04 МОЩНОСТЬЮ 0,75 \square 1,5 КВТ, 2900 ОБ/МИН

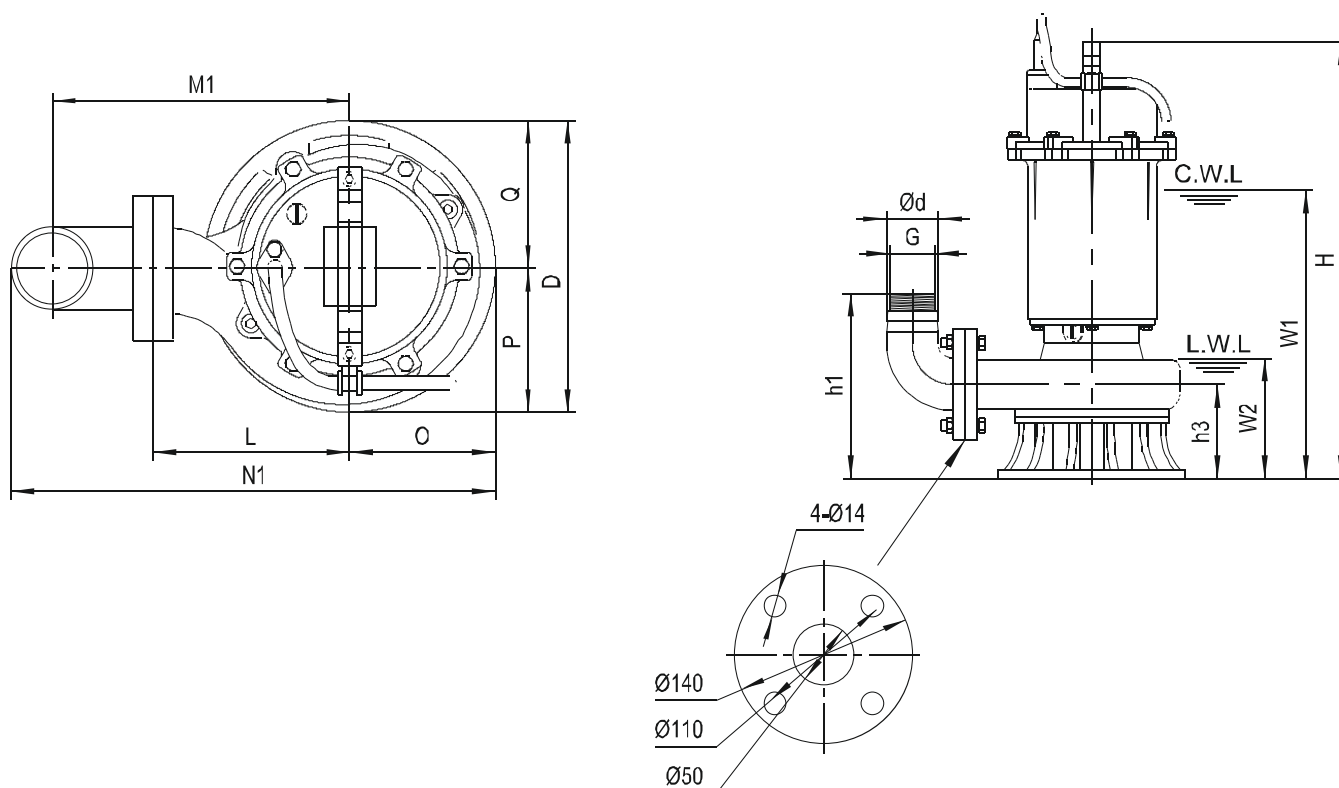

Модель	Ød	G	ØA1	ØB1	ØC1	n-Ød1	h1	h2	h3	W1	W2	H	O	P	Q	L	D	M1	M2	N1	N2
ISP 50.01.2.S1.04	50	1 ½"	50	110	140	4-Ø14	200	195	95	300	120	450	94	96	94	130	190	195	225	315	388
ISP 50.11.2S1.04	50	1 ½"	50	110	140	4-Ø14	195	190	90	325	120	460	94	98	94	135	192	200	230	320	395
ISP 65.11.2.S1.04	65	2"	65	130	160	4-Ø14	210	215	90	325	120	460	94	98	94	135	192	200	245	327	420
ISP 50.15.2.S1.04	50	1 ½"	50	110	140	4-Ø14	195	190	90	345	120	480	94	98	94	135	192	200	230	320	395
ISP 65.15.2.S1.04	65	2"	65	130	160	4-Ø14	210	215	90	345	120	480	94	98	94	135	192	200	245	327	420

Модель	Вес насоса		Размеры упаковки
	нетто	брутто	
	кг	кг	
ISP 50.01.2.S1.04	22	23,5	490x225x240
ISP 50.11.2S1.04	24	25,5	490x225x240
ISP 65.11.2.S1.04	24	25,5	490x225x240
ISP 50.15.2.S1.04	26,5	28	510x225x240
ISP 65.15.2.S1.04	25,5	27	510x225x240

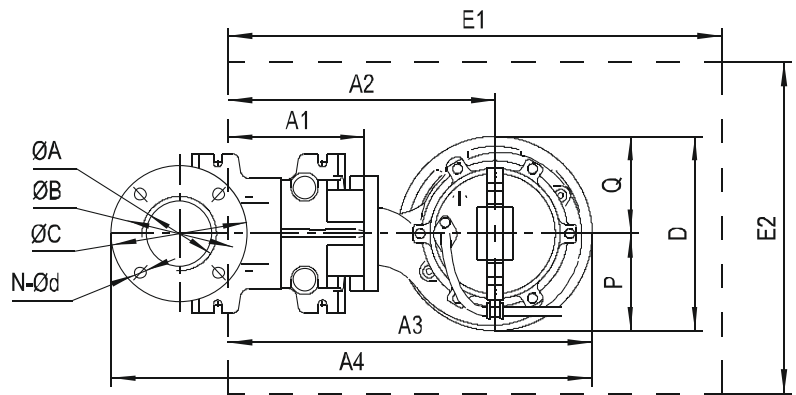
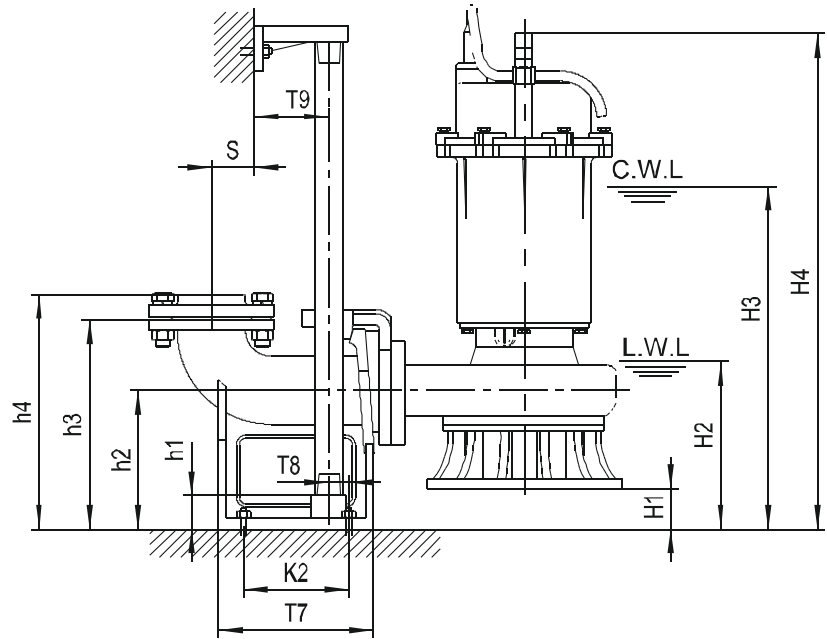
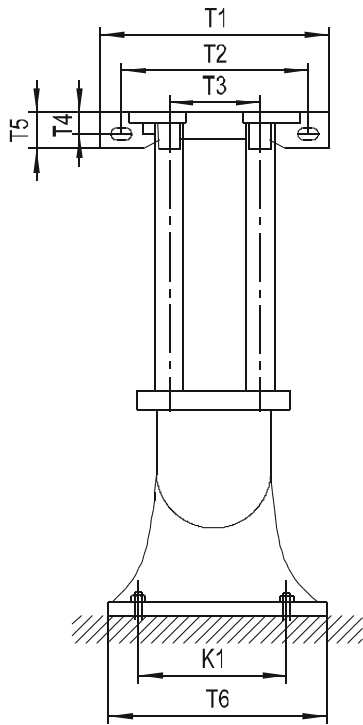

Модель	Автоматическая трубная муфта	H1	H2	H3	H4	A1	A2	A3	A4	P	Q	D	E1+E2
ISP 50.01.2.S1.04	50-50 (PN 6)	65	185	365	515	155	285	378	510	96	94	190	650x550
ISP 50.11.2.S1.04	50-50 (PN 6)	70	190	395	530	155	290	383	515	98	94	192	650x550
ISP 65.11.2.S1.04	50-50 (PN6)	70	190	395	530	155	290	383	515	98	94	192	650x550
ISP 50.15.2.S1.04	50-50 (PN 6)	70	190	415	550	155	290	383	515	98	94	192	650x550
ISP 65.15.2.S1.04	50-50 (PN6)	70	190	415	550	155	290	383	515	98	94	192	650x550

Автоматическая трубная муфта	ØA	ØB	ØC	N-Ød	T1	T2	T3	T4	T5	T6	T7	T8	T9	K1	K2	S	h1	h2	h3	h4
50-50 (PN 6)	Ø50/G2"	110	140	4-Ø14	265	215	105	25	42	200	215	15	67	165	135	63	25	160	250	280
65-65 (PN 6)	Ø65/2½"	130	160	4-Ø14	280	230	125	30	50	230	235	20	70	190	155	90	25	165	265	295

ГАБАРИТНЫЕ РАЗМЕРЫ НАСОСОВ ISP СЕРИИ 04 МОЩНОСТЬЮ 2.2 \square 5.5 кВт, 2900 об/мин

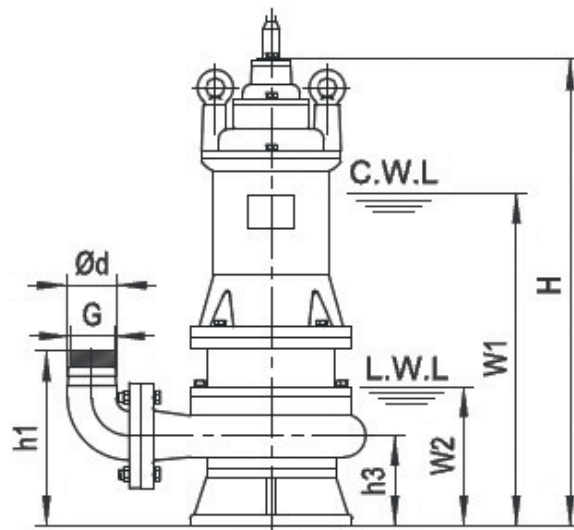
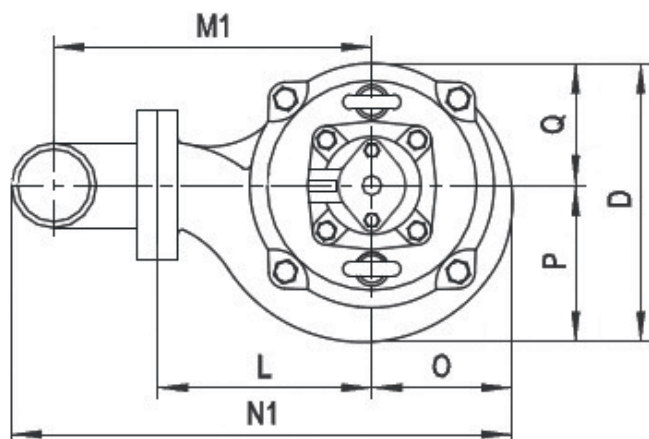

Модель	Ød	G	ØA1	ØB1	ØC1	n-Ød1	h1	h2	h3	W1	W2	H	O	P	Q	L	D	M1	M2	N1	N2
ISP 50.22.2.S1.04	50	G1½"	50	110	140	4-Ø14	210	205	105	410	145	575	107	113	100	165	213	230	260	363	438
ISP 65.22.2.S1.04	65	G2"	65	130	160	4-Ø14	225	225	105	410	145	575	107	113	100	165	213	235	275	375	463
ISP 80.22.2.S1.04	80	G2½"	80	150	190	4-Ø18	255	250	110	415	150	580	105	111	100	160	211	252	302	395	502
ISP 50.30.2.S1.04	50	G1½"	50	110	140	4-Ø14	210	205	105	425	145	510	107	113	100	165	213	230	260	363	438
ISP 65.30.2.S1.04	65	G2"	65	130	160	4-Ø14	225	225	105	425	145	610	107	113	100	165	213	235	275	375	463
ISP 80.30.2.S1.04	80	G2½"	80	150	190	4-Ø18	270	265	125	450	170	630	107	115	100	153	215	245	295	390	497
ISP 100.30.2.S1.04	100	—	100	170	210	4-Ø18	295	275	125	450	170	630	107	115	100	165	215	267	315	425	528
ISP 65.40.2.S1.04	65	G2"	65	130	160	4-Ø14	240	240	120	455	160	650	115	115	115	180	230	250	290	397	486
ISP 80.40.2.S1.04	80	G2½"	80	150	190	4-Ø18	280	275	135	480	185	675	115	115	115	165	230	257	307	410	517
ISP 100.40.2.S1.04	100	—	100	170	210	4-Ø18	305	285	135	480	185	675	115	115	115	175	230	278	327	443	547
ISP 50.55.2.S1.04	50	G1½"	50	110	140	4-Ø14	235	230	130	475	160	675	125	130	125	175	255	240	272	390	467
ISP 80.55.2.S1.04	80	G2½"	80	150	190	4-Ø18	275	270	130	495	175	690	125	125	125	175	250	267	317	430	537
ISP 100.55.2.S1.04	100	—	100	170	210	4-Ø18	305	285	135	505	190	705	131	140	125	180	265	285	334	465	570

Модель	Вес насоса		Размеры упаковки
	Нетто	Брутто	
	кг	кг	
ISP 65.40.2.S1.04	61	69	780x260x335
ISP 80.40.2.S1.04	65	71	800x260x325
ISP 80.40.2.S1.04	67	73	800x260x355
ISP 50.55.2.S1.04	74	81	790x290x355
ISP 80.55.2.S1.04	77	83	800x290x335
ISP 100.55.2.S1.04	81	89	810x300x375
ISP 50.22.2.S1.04	42	48	690x260x315
ISP 65.22.2.S1.04	44	50	690x260x315
ISP 80.22.2.S1.04	47	52	710x260x315
ISP 50.30.2.S1.04	50	55	710x260x315
ISP 65.30.2.S1.04	51	57	710x260x315
ISP 80.30.2.S1.04	55	60	750x240x325
ISP 100.30.2.S1.04	57	63	750x260x345

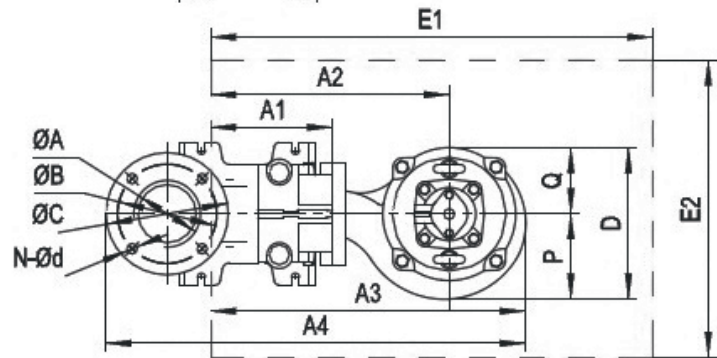
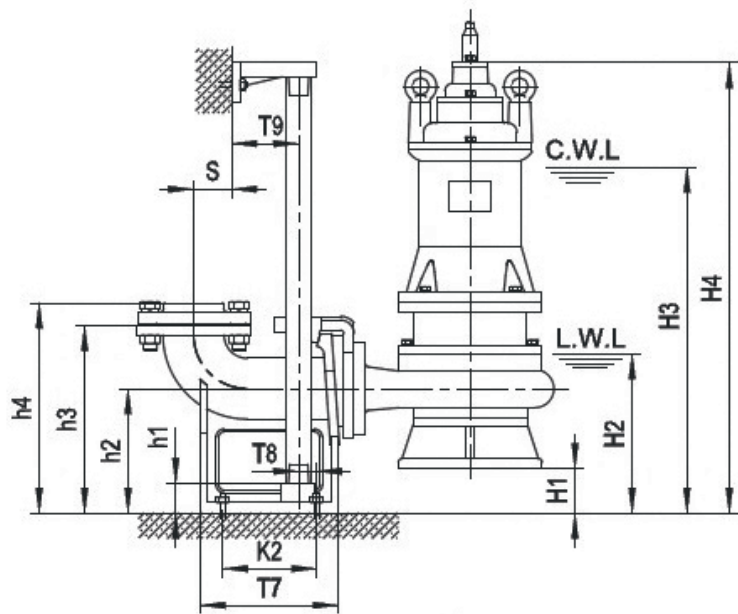
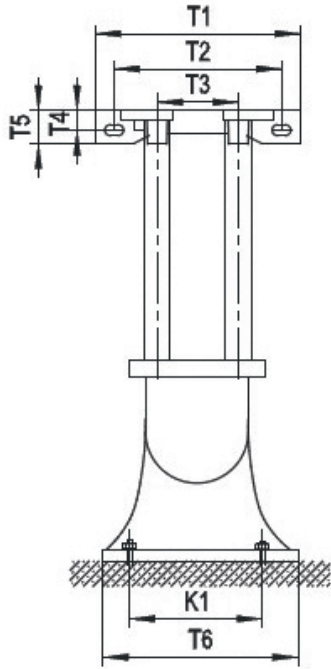

Модель	Автоматическая трубная муфта	H1	H2	H3	H4	A1	A2	A3	A4	P	Q	D	E1x E2
ISP 50.22.2.S1.04	50-50(PN6)	55	200	465	630	155	319	426	559	113	100	213	650x550
ISP 65.22.2.S1.04	65-65(PN6)	60	205	470	635	155	318	425	596	113	100	213	650x550
ISP 80.22.2.S1.04	80-80(PN6)	78	230	495	660	176	336	441	613	111	100	211	650x550
ISP 50.30.2.S1.04	50-50(PN6)	55	200	480	665	155	319	426	559	113	100	213	650x550
ISP 65.30.2.S1.04	65-65(PN6)	60	205	485	670	155	318	425	596	113	100	213	650x550
ISP 80.30.2.S1.04	80-80(PN6)	68	235	515	695	176	329	436	608	115	100	215	650x550
ISP 100.30.2.S1.04	100-100(PN6)	108	275	555	735	200	364	471	677	115	100	215	700x550
ISP 65.40.2.S1.04	65-65(PN6)	45	205	500	695	155	333	448	619	115	115	230	650x550
ISP 80.40.2.S1.04	80-80(PN6)	57	240	535	730	176	341	456	628	115	115	230	650x550
ISP 100.40.2.S1.04	100-100(PN6)	97	280	575	770	200	375	490	696	115	115	230	700x550
ISP 50.55.2.S1.04	50-50(PN6)	32	190	505	705	155	330	455	588	130	125	255	650x550
ISP 80.55.2.S1.04	80-80(PN6)	61	235	555	750	176	351	476	648	125	125	250	700x550
ISP 100.55.2.S1.04	100-100(PN6)	95	285	600	800	200	381	512	718	140	125	265	700x550

Автоматическая трубная муфта	ØA	ØB	ØC	N-Ød	T1	T2	T3	T4	T5	T6	T7	T8	T9	K1	K2	S	h1	h2	h3	h4
50-50(PN6)	Ø50 / G2"	110	140	4-Ø14	265	215	105	25	42	200	215	15	67	165	135	63	25	160	250	280
65-65(PN6)	Ø65 / G2½"	130	160	4-Ø14	280	230	125	30	50	230	235	20	70	190	155	90	25	165	265	295
80-80(PN6)	Ø80 / G3"	150	190	4-Ø18	315	265	145	27	50	255	225	30	78	215	155	77	25	190	305	335
100-100(PN6)	Ø100/G4"	170	210	4-Ø18	365	305	170	32	55	295	260	35	95	265	175	100	25	230	350	380

ГАБАРИТНЫЕ РАЗМЕРЫ НАСОСОВ ISP СЕРИИ 04 МОЩНОСТЬЮ 5.5 — 7.5 кВт, 1450 об/мин

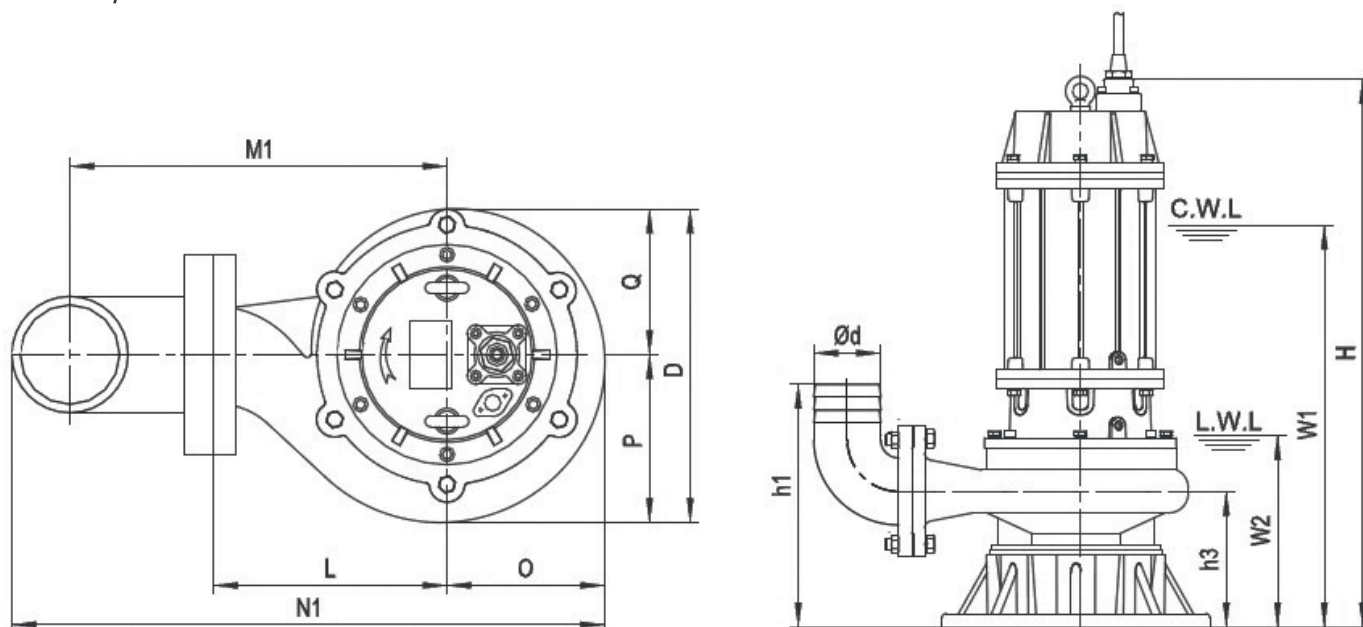

Модель	Ød	ØA1	ØB1	ØC1	n-Ød1	h1	h2	h3	W1	W2	H	O	P	Q	L	D	M1	M2	N1	N2
ISP 100.55.4.S1.04	100	100	170	210	4-Ø18	360	340	190	585	255	805	190	202	180	280	382	382	432	622	727
ISP 150.55.4.S1.04	150	150	225	265	8-Ø18	430	405	205	615	285	835	200	215	185	300	400	452	502	726	834
ISP 100.75.4.S1.04	100	100	170	210	4-Ø18	360	340	190	630	255	850	190	202	180	280	382	382	432	622	727
ISP 150.75.4.S1.04	150	150	225	265	8-Ø18	430	405	205	660	285	880	200	215	185	300	400	452	502	726	834
ISP 200.75.4.S1.04	200	200	295	340	8-Ø22	540	460	230	695	320	915	230	255	192	350	447	552	582	882	982

Модель	Вес насоса		Размеры упаковки
	Нетто	Брутто	
	кг	кг	
ISP 150.75.4.S1.04	172	184	1014x444x585
ISP 200.75.4.S1.04	203	218	730x490x1090
ISP 100.55.4.S1.04	143	156	934x414x555
ISP 150.75.4.S1.04	154	167	964x444x585
ISP 100.75.4.S1.04	159	172	984x414x555

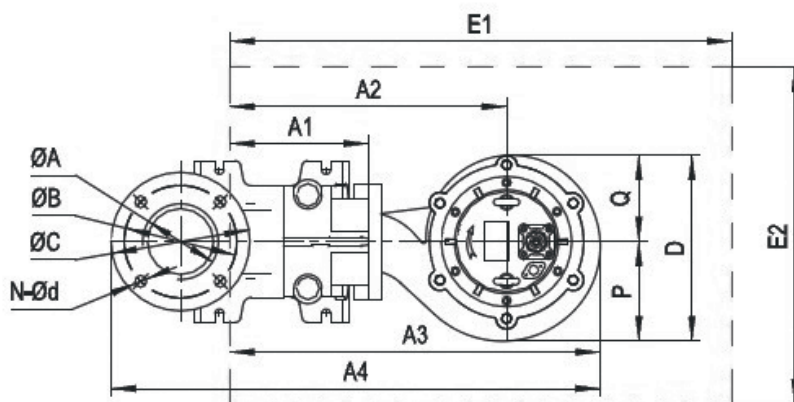
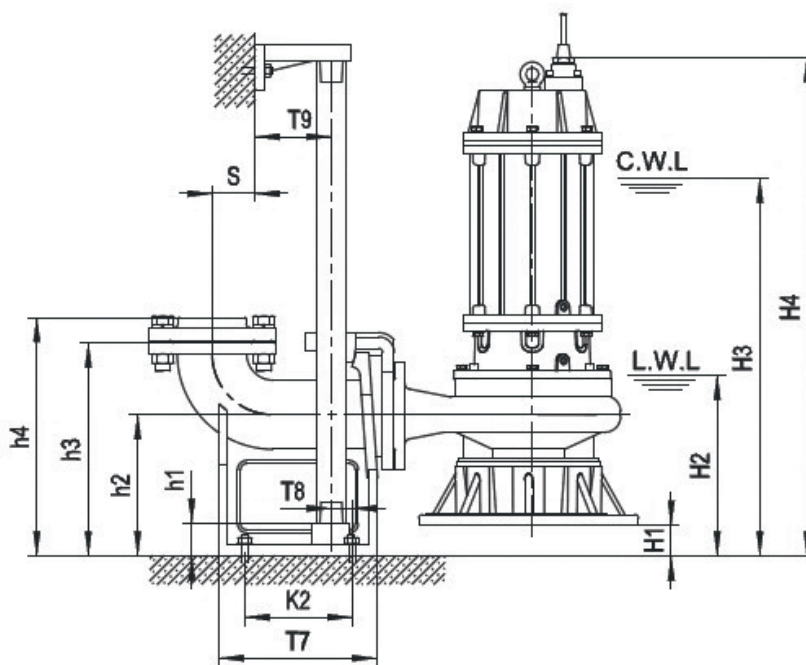
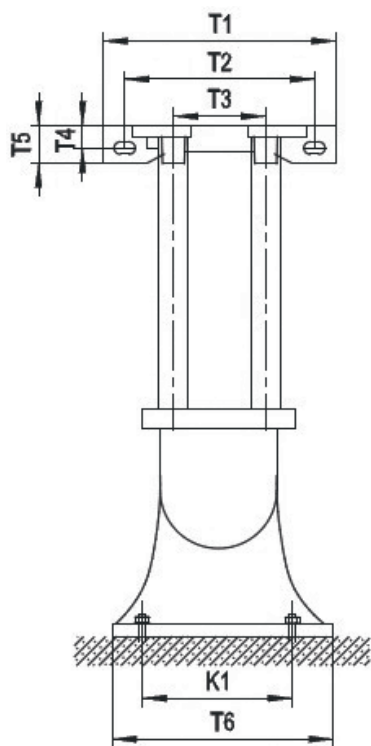

Модель	Автоматическая трубная муфта	H1	H2	H3	H4	A1	A2	A3	A4	P	Q	D	E1x E2
ISP 100.55.4.S1.04	100-100(PN6)	42	295	625	845	200	480	670	875	202	180	382	900x600
ISP 150.55.4.S1.04	150-150(PN6)	93	380	710	930	285	585	785	1125	215	185	400	1000x600
ISP 100.75.4.S1.04	100-100(PN6)	42	295	670	890	200	480	670	875	202	180	382	900x600
ISP 150.75.4.S1.04	150-150(PN6)	93	380	755	975	285	585	785	1125	215	185	400	1000x600
ISP 200.75.4.S1.04	200-200(PN10)	95	415	790	1010	285	635	865	1263	255	192	447	1050x650

Автоматическая трубная муфта	ØA	ØB	ØC	N-Ød	T1	T2	T3	T4	T5	T6	T7	T8	T9	K1	K2	S	h1	h2	h3	h4
100-100(PN6)	Ø100/G4"	170	210	4-Ø18	365	305	170	32	55	295	260	35	95	265	175	100	25	230	350	380
150-150(PN6)	Ø150	225	265	8-Ø18	400	260	280	24	48	400	410	75	95	280	300	200	390	300	480	—
200-200(PN10)	Ø200	295	340	8-Ø22	400	260	280	24	48	400	445	100	95	300	355	230	440	325	555	—

ГАБАРИТНЫЕ РАЗМЕРЫ НАСОСОВ ISP СЕРИИ 04 МОЩНОСТЬЮ 7.5 — 11 кВт, 2900 об/мин

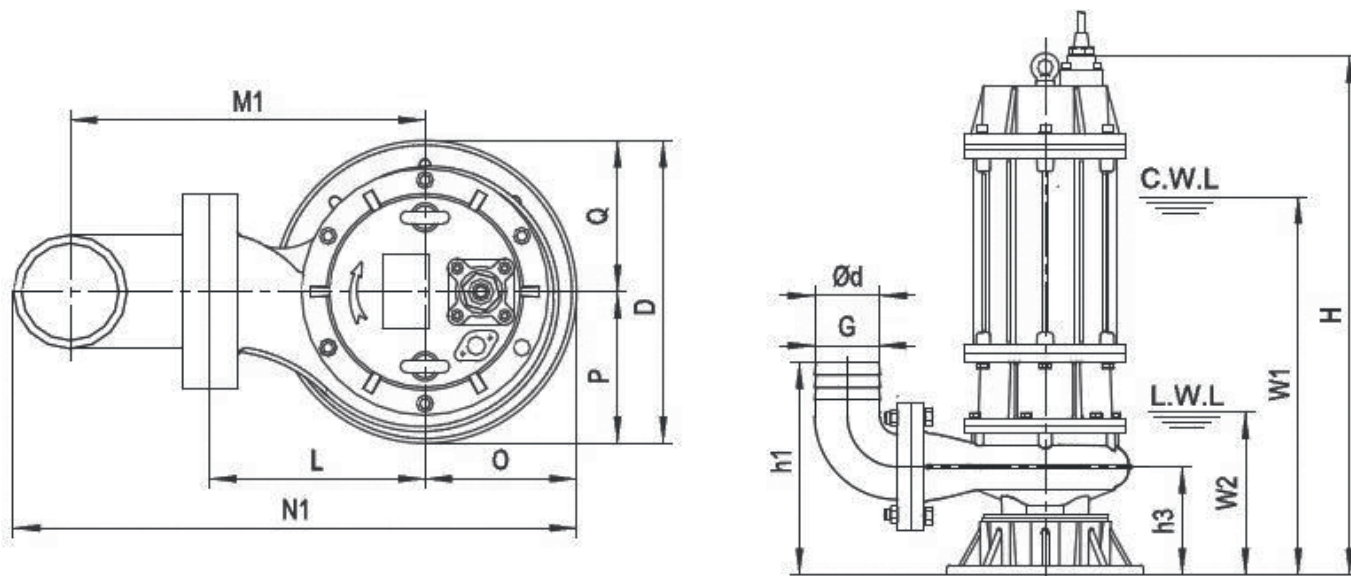

Модель	Ød	G	ØA1	ØB1	ØC1	n-Ød1	h1	h2	h3	W1	W2	H	O	P	Q	L	D	M1	M2	N1	N2
ISP 50.75.2.S1.04	50	G1½"	50	110	140	4-Ø14	265	260	160	540	210	760	162	162	162	200	324	267	298	454	530
ISP 80.75.2.S1.04	80	—	80	150	190	4-Ø18	305	300	160	540	210	760	162	162	162	200	324	292	342	491	599
ISP 100.75.2.S1.04	100	—	100	170	210	4-Ø18	345	325	175	560	230	780	162	162	162	200	324	302	352	514	619
ISP 150.75.2.S1.04	150	—	150	225	265	8-Ø18	405	380	180	575	245	795	162	162	162	210	324	362	412	598	706
ISP 80.110.2.S1.04	80	—	80	150	190	4-Ø18	320	315	175	580	230	825	162	162	162	200	324	292	342	491	599
ISP 100.110.2.S1.04	100	—	100	170	210	4-Ø18	345	325	175	580	230	825	162	162	162	200	324	302	352	514	619
ISP 150.110.2.S1.04	150	—	150	225	265	8-Ø18	405	380	180	595	245	840	162	162	162	210	324	362	412	598	706

Модель	Вес насоса		Размеры упаковки
	Нетто	Брутто	
	кг	кг	
ISP 50.75.2.S1.04	114	127	894x364x435
ISP 80.75.2.S1.04	118	130	894x364x435
ISP 100.75.2.S1.04	122	134	924x364x435
ISP 150.75.2.S1.04	134	146	944x384x455
ISP 80.110.2.S1.04	131	143	964x364x435
ISP 100.110.2.S1.04	133	145	964x364x435
ISP 150.110.2.S1.04	145	157	984x384x455

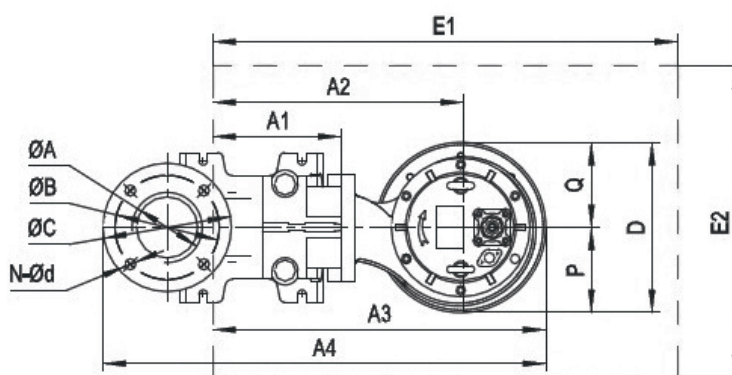
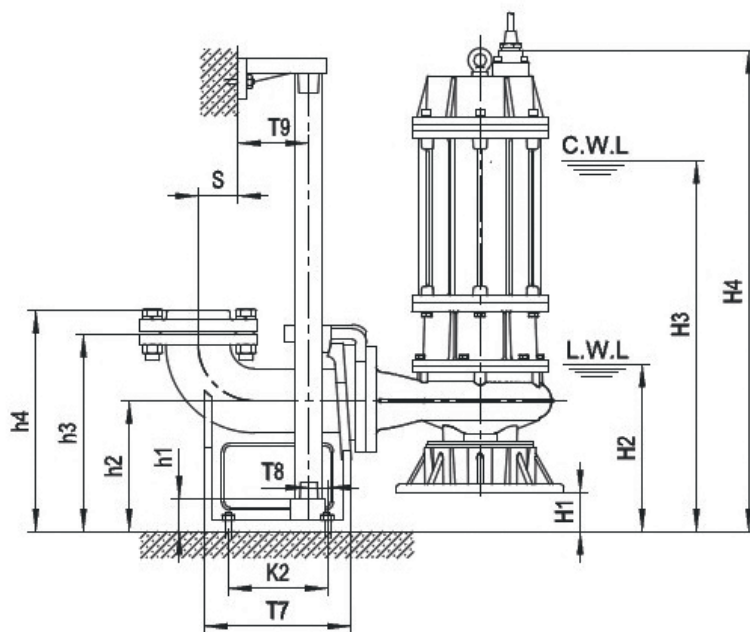
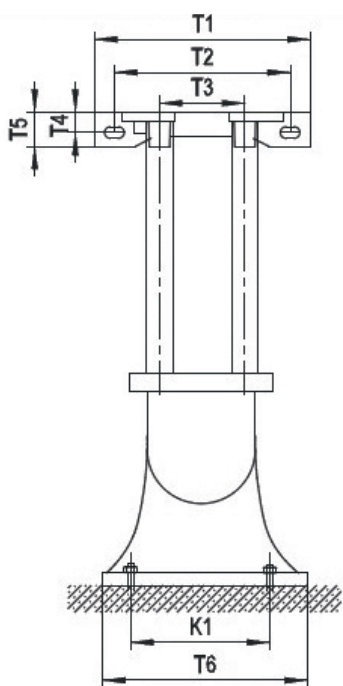

Модель	Автоматическая трубная муфта	H1	H2	H3	H4	A1	A2	A3	A4	P	Q	D	E1x E2
ISP 50.75.2.S1.04	—	—	—	—	—	—	—	—	—	—	—	—	—
ISP 80.75.2.S1.04	80-80(PN6)	30	240	570	790	175	375	538	710	162	162	324	750x550
ISP 100.75.2.S1.04	100-100(PN6)	55	285	615	835	200	400	562	768	162	162	324	750x550
ISP 150.75.2.S1.04	150-150(PN6)	120	365	695	915	285	495	655	996	162	162	324	850x550
ISP 80.110.2.S1.04	80-80(PN6)	15	245	595	840	175	375	538	710	162	162	324	750x550
ISP 100.110.2.S1.04	100-100(PN6)	55	285	635	880	200	400	562	768	162	162	324	750x550
ISP 150.110.2.S1.04	150-150(PN6)	120	365	715	960	285	495	655	996	162	162	324	750x550

Автоматическая трубная муфта	ØA	ØB	ØC	N-Ød	T1	T2	T3	T4	T5	T6	T7	T8	T9	K1	K2	S	h1	h2	h3	h4
80-80(PN6)	Ø80 / G3"	150	190	4-Ø18	315	265	145	27	50	255	225	30	78	215	155	77	25	190	305	335
100-100(PN6)	Ø100 / G4"	170	210	4-Ø18	365	305	170	32	55	295	260	35	95	265	175	100	25	230	350	380
150-150(PN6)	Ø150	225	265	8-Ø18	400	260	280	24	48	400	410	75	95	280	300	200	390	300	480	—

ГАБАРИТНЫЕ РАЗМЕРЫ НАСОСОВ ISP СЕРИИ 04 МОЩНОСТЬЮ 11 — 22 кВт, 1450 об/мин

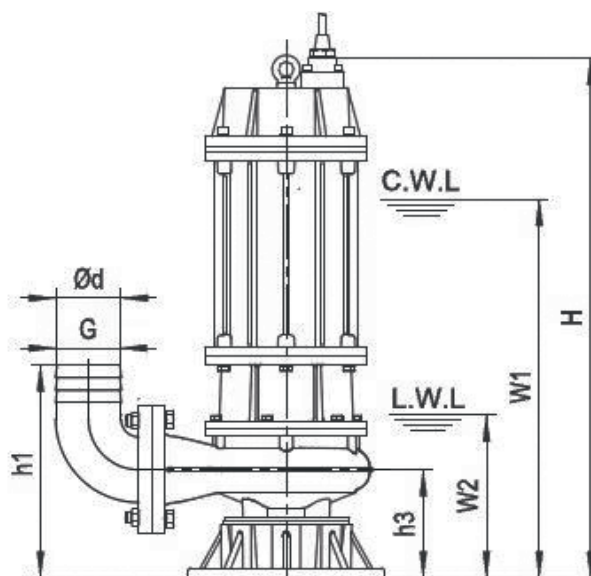
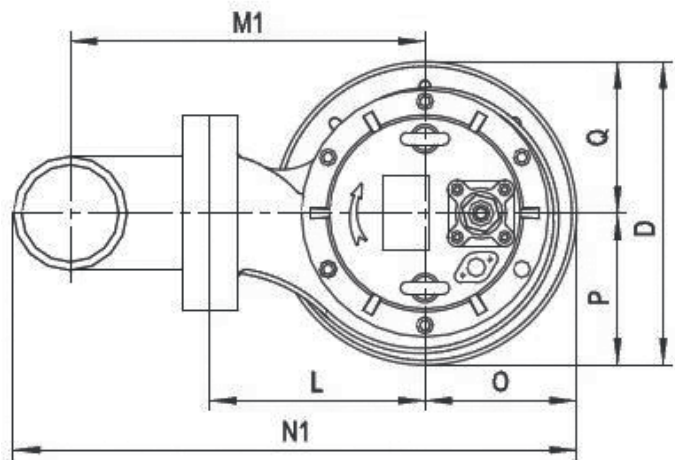

Модель	Ød	ØA1	ØB1	ØC1	n-Ød1	h1	h2	h3	W1	W2	H	O	P	Q	L	D	M1	M2	N1	N2
ISP 100.110.4.S1.04	100	100	170	210	4-Ø18	355	335	185	650	255	910	210	217	210	310	427	412	462	672	777
ISP 150.110.4.S1.04	150	150	225	265	8-Ø18	440	415	215	680	285	940	210	225	210	320	435	472	522	757	865
ISP 200.110.4.S1.04	200	200	295	340	8-Ø22	545	465	235	720	325	980	225	253	210	340	463	542	572	868	968
ISP 100.150.4.S1.04	100	100	170	210	4-Ø18	355	335	185	695	255	955	210	217	210	310	427	412	462	672	777
ISP 150.150.4.S1.04	150	150	225	265	8-Ø18	440	415	215	725	285	985	210	225	210	320	435	472	522	757	865
ISP 200.150.4.S1.04	200	200	295	340	8-Ø22	545	465	235	765	325	1025	225	253	210	340	463	542	572	868	968
ISP 100.185.4.S1.04	100	100	170	210	4-Ø18	355	335	185	715	255	1010	218	227	210	325	437	427	477	695	800
ISP 150.190.4.S1.04	150	150	225	265	8-Ø18	440	415	215	740	285	1035	220	235	210	335	445	487	537	783	890
ISP 200.190.4.S1.04	200	200	295	340	8-Ø22	545	465	235	785	325	1080	233	260	210	350	470	552	582	885	985
ISP 100.220.4.S1.04	100	100	170	210	4-Ø18	355	335	185	736	255	1030	218	227	210	325	437	427	477	695	800
ISP 150.220.4.S1.04	150	150	225	265	8-Ø18	440	415	215	760	285	1055	220	235	210	335	445	487	537	783	890
ISP 200.220.4.S1.04	200	200	295	340	8-Ø22	545	465	235	805	325	1100	233	260	210	350	470	552	582	885	985
ISP 250.220.4.S1.04	250	250	350	395	12-Ø22	635	545	275	860	400	1160	280	313	270	400	583	638	673	1043	1150

Модель	Вес насоса		Размеры упаковки
	Нетто	Брутто	
	кг	кг	
ISP 100.110.4.S1.04	253	271	700x470x1100
ISP 150.110.4.S1.04	256	274	700x470x1130
ISP 200.110.4.S1.04	280	299	700x500x1170
ISP 100.150.4.S1.04	275	293	700x470x1150
ISP 150.150.4.S1.04	277	295	700x470x1170
ISP 200.150.4.S1.04	302	321	700x500x1220
ISP 100.185.4.S1.04	326	345	700x480x1240
ISP 150.190.4.S1.04	327	346	700x480x1240
ISP 200.190.4.S1.04	354	373	720x510x1280
ISP 100.220.4.S1.04	346	366	700x480x1240
ISP 150.220.4.S1.04	347	367	700x480x1240
ISP 200.220.4.S1.04	374	394	720x510x1280
ISP 250.220.4.S1.04	390	411	720x600x1300

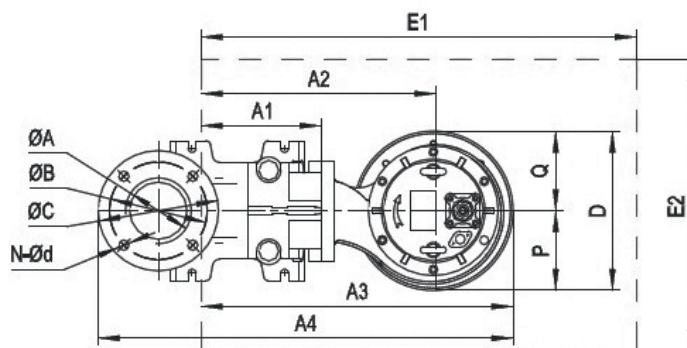
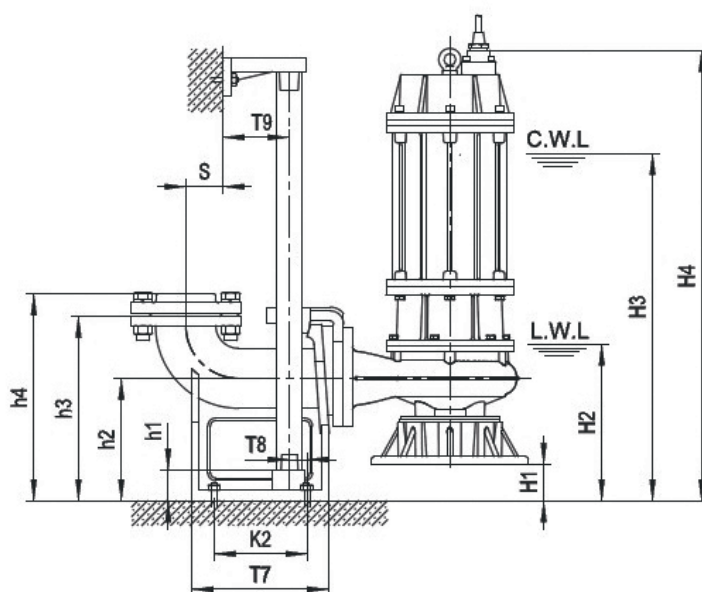
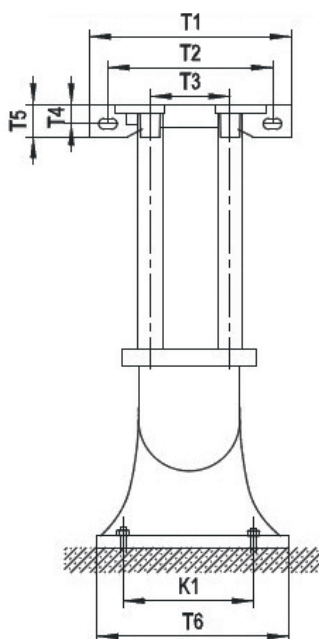

Модель	Автоматическая трубная муфта	H1	H2	H3	H4	A1	A2	A3	A4	P	Q	D	E1xE2
ISP 100.110.4.S1.04	100-100(PN6)	45	300	695	955	200	510	720	925	217	210	427	900x600
ISP 150.110.4.S1.04	150-150(PN6)	85	370	765	1025	285	605	815	1155	225	210	435	1050x650
ISP 200.110.4.S1.04	200-200(PN10)	90	415	810	1070	285	625	850	1250	253	210	463	1050x650
ISP 100.150.4.S1.04	100-100(PN6)	45	300	740	1000	200	510	720	925	217	210	427	900x600
ISP 150.150.4.S1.04	150-150(PN6)	85	370	810	1070	285	605	815	1155	225	210	435	1050x650
ISP 200.150.4.S1.04	200-200(PN10)	90	415	855	1115	285	625	850	1250	253	210	463	1050x650
ISP 100.185.4.S1.04	100-100(PN6)	45	300	760	1055	200	525	743	950	227	210	437	900x600
ISP 150.190.4.S1.04	150-150(PN6)	85	375	825	1120	285	620	840	1180	235	210	445	1050x650
ISP 200.190.4.S1.04	200-200(PN10)	90	420	875	1170	285	635	868	1265	260	210	470	1050x650
ISP 100.220.4.S1.04	100-100(PN6)	45	300	780	1075	200	525	743	950	227	210	437	900x600
ISP 150.220.4.S1.04	150-150(PN6)	85	375	845	1140	285	620	840	1180	235	210	445	1050x650
ISP 200.220.4.S1.04	200-200(PN10)	90	420	895	1190	285	635	868	1265	260	210	470	1050x650
ISP 250.220.4.S1.04	250-250(PN10)	40	400	860	1160	310	710	990	1482	313	270	583	1100x850

Автоматическая трубная муфта	ØA	ØB	ØC	N-Ød	T1	T2	T3	T4	T5	T6	T7	T8	T9	K1	K2	S	h1	h2	h3	h4
100-100(PN6)	Ø100/G4"	170	210	4-Ø18	365	305	170	32	55	295	260	35	95	265	175	100	25	230	350	380
150-150(PN6)	Ø150	225	265	8-Ø18	400	260	280	24	48	400	410	75	95	280	300	200	390	300	480	—
200-200(PN10)	Ø200	295	340	8-Ø22	400	260	280	24	48	400	445	100	95	300	355	230	440	325	555	—
250-250(PN10)	Ø250	350	395	12-Ø22	400	260	280	24	48	460	555	110	95	360	430	295	460	315	630	—

ГАБАРИТНЫЕ РАЗМЕРЫ НАСОСОВ ISP СЕРИИ 04 МОЩНОСТЬЮ 30 45 кВт, 1450 об/мин

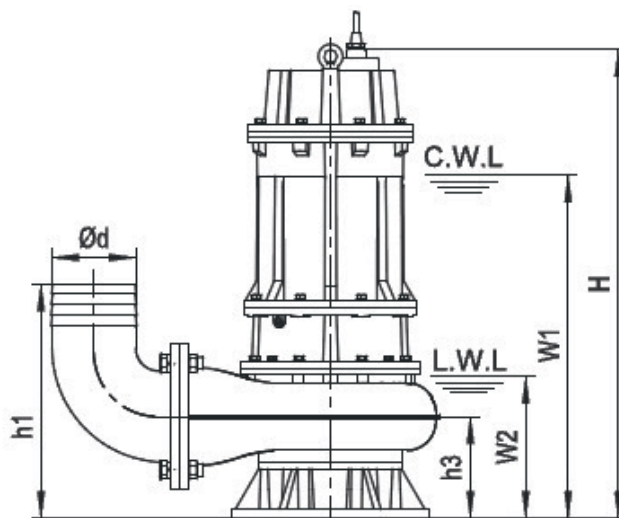
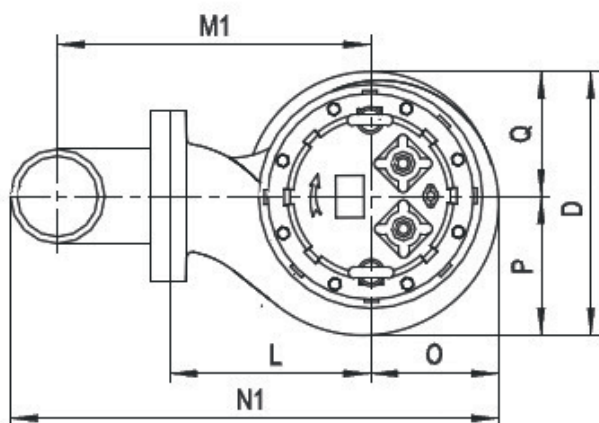

Модель	Ød	ØA1	ØB1	ØC1	n-Ød1	h1	h2	h3	W1	W2	H	O	P	Q	L	D	M1	M2	N1	N2
ISP 150.300.4.S1.04	150	150	240	280	8-Ø22	475	450	250	855	340	1200	272	283	270	380	553	532	582	879	997
ISP 200.300.4.S1.04	200	200	295	340	8-Ø22	580	500	270	895	380	1240	286	308	270	390	578	592	622	978	1078
ISP 250.300.4.S1.04	—	250	350	395	12-Ø22	—	545	275	920	400	1265	300	332	270	410	602	—	683	—	1181
ISP 300.300.4.S1.04	—	300	400	445	12-Ø22	—	630	310	970	450	1315	340	386	290	480	676	—	803	—	1365
ISP 150.370.4.S1.04	150	150	240	280	8-Ø22	475	450	250	850	340	1255	272	283	270	380	553	532	582	879	997
ISP 200.370.4.S1.04	200	200	295	340	8-Ø22	580	500	270	890	380	1295	286	308	270	390	578	592	622	978	1078
ISP 250.370.4.S1.04	—	250	350	395	12-Ø22	—	545	275	910	400	1315	300	332	270	410	602	—	683	—	1181
ISP 300.370.4.S1.04	—	300	400	445	12-Ø22	—	630	310	960	450	1365	340	386	290	480	676	—	803	—	1365
ISP 200.450.4.S1.04	200	200	295	340	8-Ø22	580	500	270	930	380	1295	286	308	270	390	578	592	622	978	1078
ISP 250.450.4.S1.04	—	250	350	395	12-Ø22	—	545	275	950	400	1315	300	332	270	410	602	—	683	—	1181
ISP 300.450.4.S1.04	—	300	400	445	12-Ø22	—	630	310	1000	450	1365	340	386	290	480	676	—	803	—	1365

Модель	Вес насоса		Размеры упаковки
	Нетто	Брутто	
	кг	кг	
ISP 150.300.4.S1.04	505	527	760x590x1380
ISP 200.300.4.S1.04	527	549	810x610x1420
ISP 250.300.4.S1.04	520	543	750x640x1440
ISP 300.300.4.S1.04	565	589	860x710x1490
ISP 150.370.4.S1.04	565	587	760x590x1410
ISP 200.370.4.S1.04	584	606	810x610x1450
ISP 250.370.4.S1.04	578	601	750x640x1470
ISP 300.370.4.S1.04	622	646	860x710x1520
ISP 200.450.4.S1.04	612	634	810x610x1450
ISP 250.450.4.S1.04	606	629	750x640x1470
ISP 300.450.4.S1.04	650	674	860x710x1520

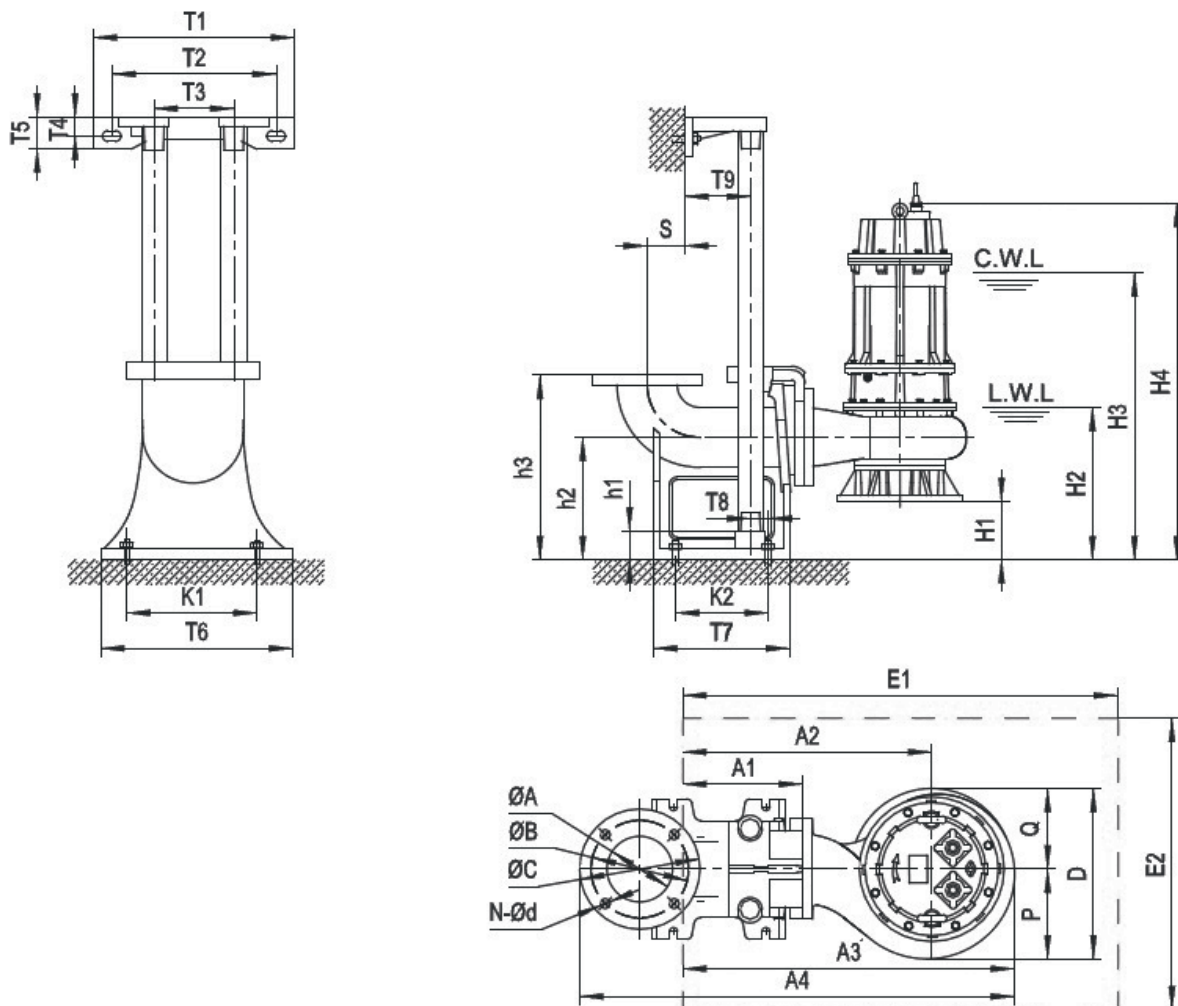

Модель	Автоматическая трубная муфта	H1	H2	H3	H4	A1	A2	A3	A4	P	Q	D	E1xE2
ISP 150.300.4.S1.04	150-150(PN10)	50	390	905	1250	285	665	935	1275	283	270	553	1150x700
ISP 200.300.4.S1.04	200-200(PN10)	55	435	950	1295	285	675	960	1360	308	270	578	1150x800
ISP 250.300.4.S1.04	250-250(PN10)	40	440	960	1305	310	720	1020	1510	332	270	602	1250x800
ISP 300.300.4.S1.04	300-300(PN10)	105	555	1075	1420	380	860	1200	1700	386	290	676	1400x800
ISP 150.370.4.S1.04	150-150(PN10)	50	390	900	1305	285	665	935	1275	283	270	553	1150x750
ISP 200.370.4.S1.04	200-200(PN10)	55	435	945	1350	285	675	960	1360	308	270	578	1150x800
ISP 250.370.4.S1.04	250-250(PN10)	40	440	950	1355	310	720	1020	1510	332	270	602	1250x800
ISP 300.370.4.S1.04	300-300(PN10)	105	555	1065	1470	380	860	1200	1700	386	290	676	1400x800
ISP 200.450.4.S1.04	200-200(PN10)	55	435	985	1350	285	675	960	1360	308	270	578	1150x800
ISP 250.450.4.S1.04	250-250(PN10)	40	440	990	1355	310	720	1020	1510	332	270	602	1250x800
ISP 300.450.4.S1.04	300-300(PN10)	105	555	1105	1470	380	860	1200	1700	386	290	676	1400x800

Автоматическая трубная муфта	ØA	ØB	ØC	N-Ød	T1	T2	T3	T4	T5	T6	T7	T8	T9	K1	K2	S	h1	h2	h3
150-150(PN10)	0150	240	280	8-022	400	260	280	24	48	400	410	75	95	280	300	200	390	300	480
200-200(PN10)	0200	295	340	8-022	400	260	280	24	48	400	445	100	95	300	355	230	440	325	555
250-250(PN10)	0250	350	395	12-022	400	260	280	24	48	460	555	110	95	360	430	295	460	315	630
300-300(PN10)	0300	400	445	12-022	520	340	375	32	65	550	600	140	110	445	465	280	480	415	730

**ЭКСПЛУАТАЦИОННОЕ
НАЗНАЧЕНИЕ**
КАНАЛИЗАЦИЯ,
СТОЧНЫЕ ВОДЫ

 **ТЕХНИЧЕСКИЕ
ХАРАКТЕРИСТИКИ**

 **ПРИМЕНЕНИЕ**

 **ОПИСАНИЕ**

КАНАЛИЗАЦИОННЫЕ НАСОСЫ ISP БОЛЬШОЙ ПРОИЗВОДИТЕЛЬНОСТИ

- расход — до 10 000 м³/ч;
- напор — до 50 м;
- температура жидкости < 40°C;
- плотность жидкости ≤ 1050 кг/м³; pH 4~10;
- различные варианты монтажа насоса;
- диаметр выходного патрубка до DN 900 мм;
- напряжение питания стандартного исполнения 380 В и частота 50 Hz.

- перекачивание ливневых и сточных вод;
- очистные сооружения;
- канализационные насосные станции;
- хозяйственно-бытовые стоки;
- ирригация;
- канализационные и ливневые насосные станции;
- очистные сооружения;
- общественные здания;
- многоквартирные дома и коттеджные поселки;
- промышленные и сельскохозяйственные предприятия.



Насосы могут перекачивать жидкость с твердыми и длинноволокнистыми включениями благодаря одноканальному или двухканальному рабочему колесу и конструкции корпуса насоса.

Стандартное исполнение насоса имеет двойное уплотнение вала, что защищает электродвигатель от протечек. Специальный спиральный отвод спроектирован для уменьшения количества отложений на механическом уплотнении.

Специальный способ установки механического уплотнения в комбинации с подшипниками приводит к уменьшению длины вала, а следовательно увеличению жесткости, уменьшению вибрации и уменьшению возможности протечек. Вследствие всех этих факторов конструкция насоса имеет более длительный срок службы.

Насосы оборудованы электродвигателем со степенью защиты IP 68, что позволяет их использовать под водой, обеспечивая высокую эффективность охлаждения. Класс изоляции обмоток F позволяет работать при высоких температурах.

Насос может быть дополнительно оборудован кожухом охлаждения, что позволяет работать при низком уровне жидкости и при сухом монтаже.

КАНАЛИЗАЦИОННЫЙ НАСОС ISP

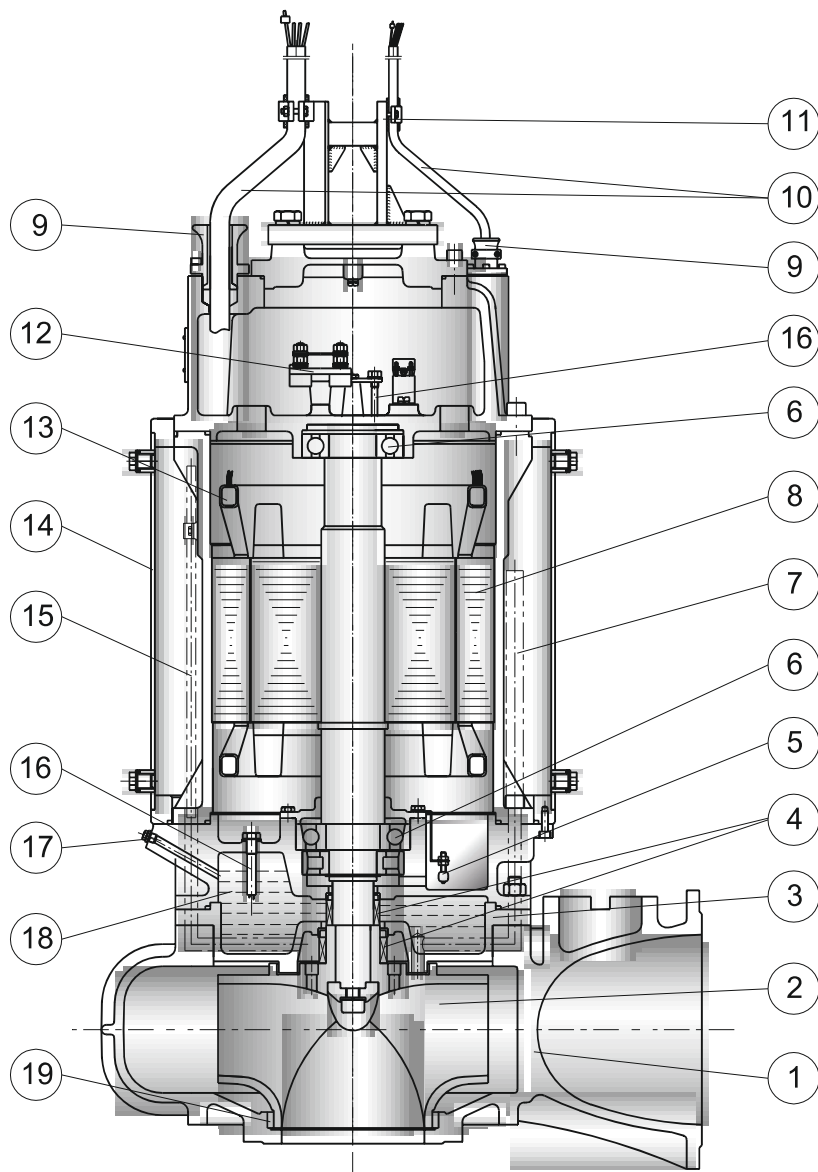

РАСШИФРОВКА ЧЕРТЕЖА:

- | | |
|--|---|
| 1 — корпус насоса | 11 — подъемная петля |
| 2 — рабочее колесо | 12 — клеммная панель |
| 3 — корпус масляной камеры | 13 — датчик температуры обмоток статора |
| 4 — уплотнение вала | 14 — кожух электродвигателя |
| 5 — датчик влажности | 15 — отвод жидкости из рубашки охлаждения |
| 6 — подшипники | 16 — датчик протечек воды в клеммную панель |
| 7 — подвод жидкости в рубашку охлаждения | 17 — сервисная пробка |
| 8 — двигатель | 18 — масляная камера |
| 9 — герметичный ввод кабеля | 19 — уплотнительное кольцо |
| 10 — кабель | |

ПРИНАДЛЕЖНОСТИ ДЛЯ ДРЕНАЖНЫХ И КАНАЛИЗАЦИОННЫХ НАСОСОВ



Наименование	Артикул
Система автоматической трубной муфты SPAC, DN 40, 1 1/2"	10100040
Система автоматической трубной муфты для насосов GCP, DN 40	HK076063
Система автоматической трубной муфты AC, DN 40	10041040
Система автоматической трубной муфты AC, DN 65	10041065
Система автоматической трубной муфты AC, DN 80	10041080
Система автоматической трубной муфты AC, DN 100	10041100
Система автоматической трубной муфты AC, DN 150	10041150
Обратный клапан шаровый резьбовой NRB-T, Rp 1 1/4", PN 16, NRB	23316114
Обратный клапан шаровый резьбовой NRB-T, Rp 1 1/2", PN 16, NRB	23316112
Обратный клапан шаровый резьбовой NRB-T, Rp 2", PN 16, NRB	23316200
Обратный клапан шаровый фланцевый NRB-F, DN 40, PN 16, NRB	23116040
Обратный клапан шаровый фланцевый NRB-F, DN 50, PN 16, NRB	23116050
Обратный клапан шаровый фланцевый NRB-F, DN 65, PN 16, NRB	23116065
Обратный клапан шаровый фланцевый NRB-F, DN 80, PN 16, NRB	23116080
Обратный клапан шаровый фланцевый NRB-F, DN 100, PN 16, NRB	23116100
Обратный клапан шаровый фланцевый NRB-F, DN 125, PN 16, NRB	23116125
Обратный клапан шаровый фланцевый NRB-F, DN 150, PN 16, NRB	23116150
Обратный клапан шаровый фланцевый NRB-F, DN 200, PN 16, NRB	23116200
Обратный клапан шаровый фланцевый NRB-F, DN 250, PN 16, NRB	23116250
обратный клапан шаровый фланцевый NRB-F, DN 300, PN 16, NRB	23116300
Задвижка клиновая GVR-T, DN 32, PN 16, вр Rp 1 1/4", латунь	32216114
Задвижка клиновая GVR-T, DN 40, PN 16, вр Rp 1 1/2", латунь	32216112
Задвижка клиновая GVR-T, DN 50, PN 16, вр Rp 2", латунь	32216200
Задвижка клиновая фланцевая GVR-F, DN 50, PN 16, EPDM	31116050
Задвижка клиновая фланцевая GVR-F, DN 65, PN 16, EPDM	31116065
Задвижка клиновая фланцевая GVR-F, DN 80, PN 16, EPDM	31116080
Задвижка клиновая фланцевая GVR-F, DN 100, PN 16, EPDM	31116100
Задвижка клиновая фланцевая GVR-F, DN 125, PN 16, EPDM	31116125
Задвижка клиновая фланцевая GVR-F, DN 150, PN 16, EPDM	31116150
Задвижка клиновая фланцевая GVR-F, DN 200, PN 10, EPDM	31110200
Задвижка клиновая фланцевая GVR-F, DN 250, PN 10, EPDM	31110250
Задвижка клиновая фланцевая GVR-F, DN 300, PN 10, EPDM	31110300
Поплавковый выключатель LC, кабель 3 м	02020003
Поплавковый выключатель LC, кабель 5 м	02020005
Поплавковый выключатель LC, кабель 10 м	02020010
Поплавковый выключатель LC, кабель 20 м	02020020
Грузик для поплавковых выключателей BW 1	02030001
Поплавковый выключатель LS, кабель 10 м (для сточных вод)	02040010
Поплавковый выключатель LS, кабель 20 м (для сточных вод)	02040020
Комплект поплавков, 2 шт., 10 м, с кронштейном для крепления	HK500013
Комплект поплавков, 3 шт., 10 м, с кронштейнами для крепления	HK500014
Комплект поплавков, 4 шт., 10 м, с кронштейнами для крепления	HK500015

СХЕМА МОНТАЖА

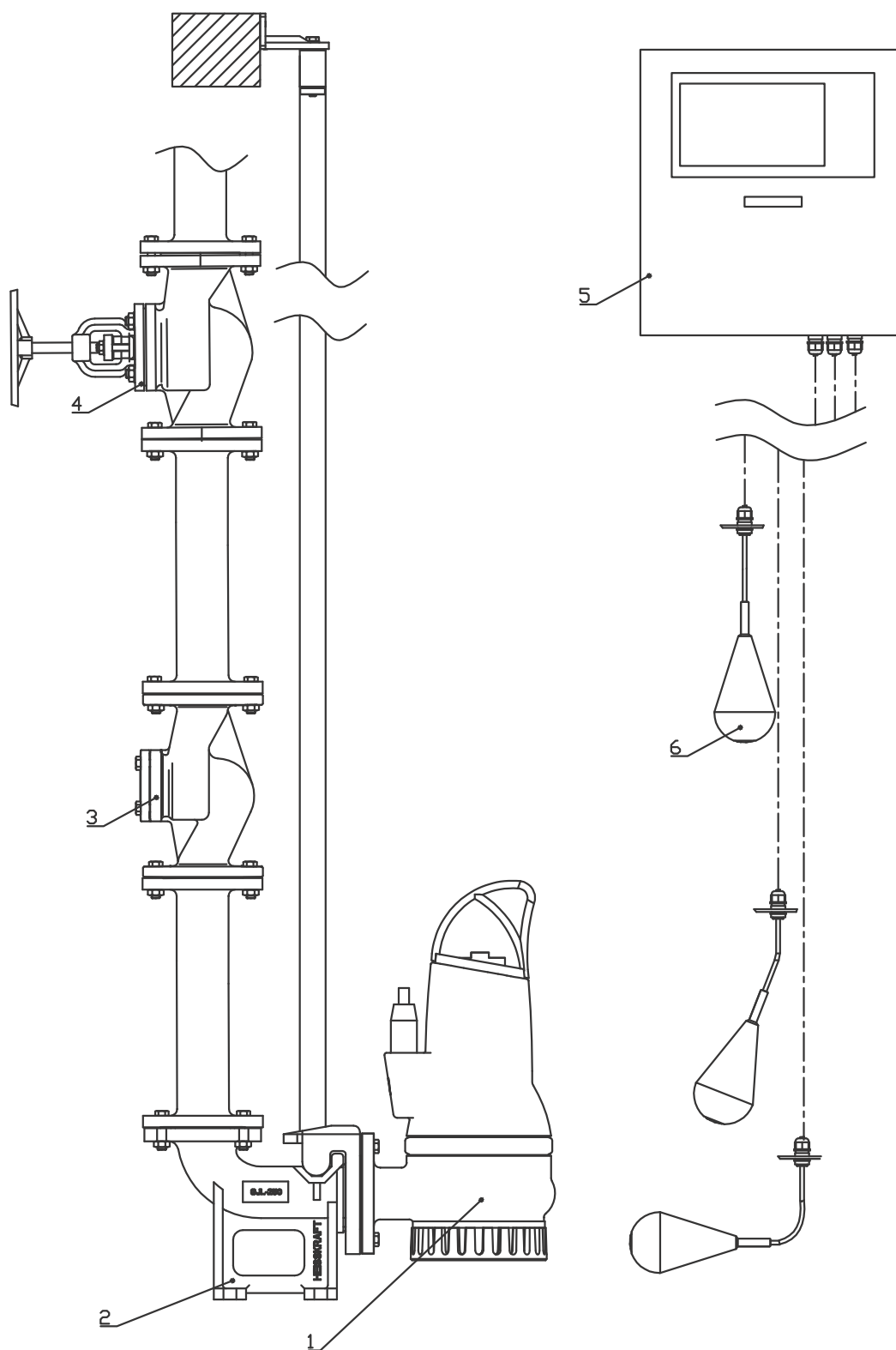

1 — насос
 2 — автоматическая трубная муфта
 3 — обратный клапан

4 — задвижка клиновья
 5 — шкаф управления
 6 — поплавковые выключатели

ШКАФЫ УПРАВЛЕНИЯ НАСОСАМИ UC, UCS

Шкафы управления UC, UCS предназначены для управления насосами, работающими в системах дренажа и канализации.

Контроль уровня производится с помощью аналогового датчика уровня или поплавковых выключателей.



Шкафы UC, UCS в пластиковых корпусах управляют одним или двумя однофазными или трехфазными насосами, а также защищают электродвигатели насосов. Каждый электродвигатель насоса имеет индивидуальную защиту по току, которая отключает напряжение питания электродвигателя в случае возникновения перегрузки.

Шкафы управления UC, UCS имеют возможность подключения к системе диспетчеризации по интерфейсу RS485.

Жидкокристаллический LCD-дисплей отображает основные параметры работы системы и насосов:

- работа насосов по уровню;
- работа насоса по давлению;
- работа насоса по давлению и защита от «сухого хода»;
- время работы насосов;
- напряжение сети;
- рабочий ток насосов «А»;
- сигналы аварий и неисправностей.

Номинальное электрическое напряжение: 400В.

Рабочая влажность: 20%-90% RH.

Степень защиты: IP54.

ОСНОВНЫЕ ФУНКЦИИ БЛОКА УПРАВЛЕНИЯ:

- управление и защита одного или двух насосов;
- встроенный функциональный переключатель для использования в различных условиях;
- оборудован переключателем ручного и автоматического режима;
- прибор оборудован контроллером для промышленных и бытовых насосов;
- автоматическое выключение насоса в случае низкого уровня жидкости, защищающее от работы насоса «всухую»;
- сигнализация и защита от короткого замыкания при перегрузке и возникновении обрыва насоса;
- сигнализация и защита при пониженном и повышенном напряжении в сети;
- визуальная сигнализация о неисправностях;
- пуск и останов насоса в соответствии с установленными параметрами уровня жидкости.

ШКАФЫ УПРАВЛЕНИЯ ДЛЯ ОДНОГО НАСОСА

Напряжение 230 В, без конденсатора

Наименование	кВт	Артикул
UC 1-22.230*	0,37–2,2	81021224
UC 1-22.230.Dis	0,37–2,2	81121223
UC 1-22.230.M	0,37–2,2	81121225
UC 1-22.230.M.Plus	0,37–2,2	81121226

Напряжение 380 В

Наименование	кВт	Артикул
UC 1-40.400D*	0,75–4,0	81023404
UC 1-75.400D*	5,5–7,5	81023754
UC 1-110.400.D.T.Dis	5,5–11,0	81123113
UC 1-40.400.M	0,75–4,0	81123405
UC 1-40.400.M.Plus	0,75–4,0	81123406
UC 1-110.400.M	5,5–11,0	81123115
UC 1-110.400.M.Plus	5,5–11,0	81123116
UC 1-150.400.M	15,0	81123155
UC 1-150.400.M.Plus	15,0	81123156

* Уменьшенный функционал по сравнению с базовым шкафом. Отсутствие интерфейса RS 485, компактная конструкция шкафа, управление по поплавковому выключателю.

M — обновленный дизайн шкафа, корпус со степенью защиты IP54.

Plus — обновленный дизайн шкафа, корпус со степенью защиты IP54, дополнительная выносная панель управления.

ВАРИАНТ УПРАВЛЕНИЯ ОДНИМ ПОВЫСИТЕЛЬНЫМ НАСОСОМ 380 В

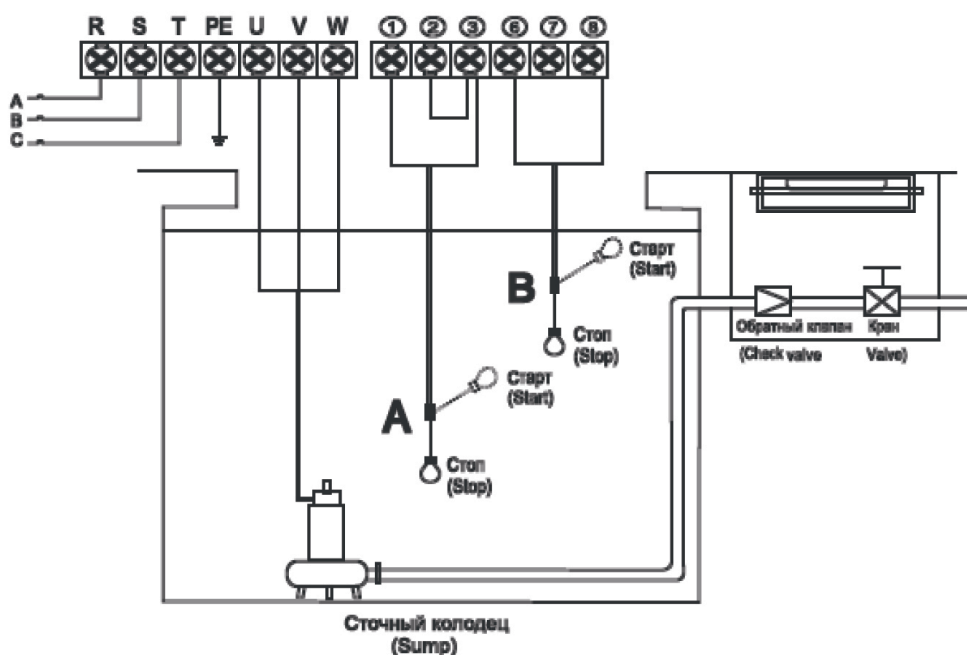

ШКАФЫ УПРАВЛЕНИЯ ДЛЯ ДВУХ НАСОСОВ

Напряжение 230 В, без конденсатора

Наименование	кВт	Артикул
UC 2-22.230*	0,37–2,2	82121222
UC 2-22.230M	0,37–2,2	82121225
UC 2-22.230M.Plus	0,37–2,2	82121226

Напряжение 380 В

Наименование	кВт	Артикул
UC 2-40.400D*	0,75–4,0	82123402
UC 2-75.400D.T.Dis	5,5–7,5	82123753
UC 2-40.400.M	0,75–4,0	82123405
UC 2-40.400.M.Plus	0,75–4,0	82123406
UC 2-110.400.M	5,5 - 11,0	82123115
UC 2-110.400.M.Plus	5,5 - 11,0	82123116
UC 2-150.400.M	15,0	82123155
UC 2-150.400.M.Plus	15,0	82123156
UCS 2-40.400.S.Plus	0,75–4,0	82043406
UCS 2-110.400.S.Plus	5,5–11,0	82043116
UCS 2-150.400.S.Plus	15,0	82043156

* уменьшенный функционал по сравнению с базовым шкафом.

M — обновленный дизайн шкафа, корпус со степенью защиты IP54.

Plus — обновленный дизайн шкафа, корпус со степенью защиты IP54, дополнительная выносная панель управления.

S — датчик давления, поставляется в комплекте со шкафом управления.

UCS — версия **S**, шкаф управления для канализационных систем.

ВАРИАНТ УПРАВЛЕНИЯ ДВУМЯ ДРЕНАЖНЫМ НАСОСАМИ 230 В

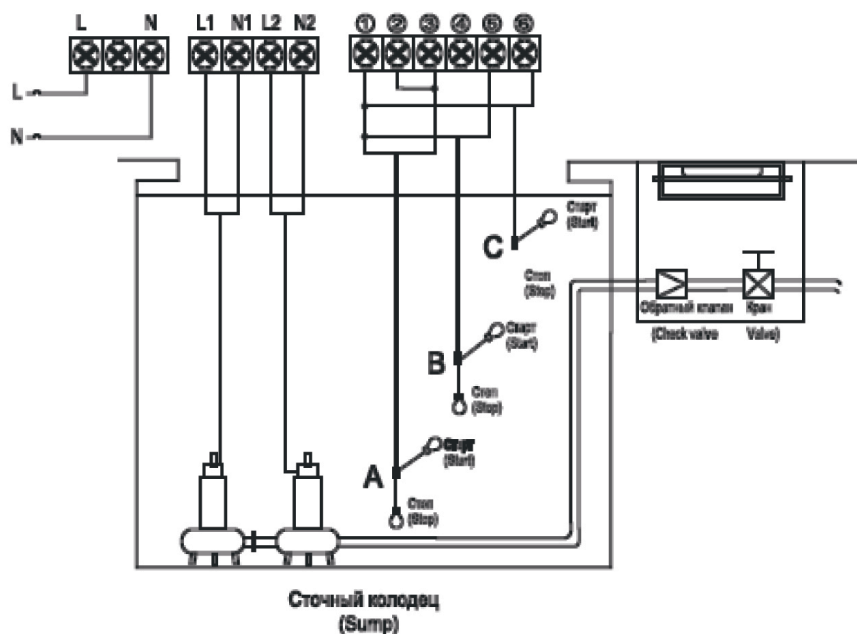

Возможны различные варианты управления насосами, с которыми вы можете ознакомиться в Инструкции по шкафам управления, размещенными на сайте www.heisskraft.ru

ВАРИАНТ УПРАВЛЕНИЯ ДВУМЯ ДРЕНАЖНЫМ НАСОСАМИ 380 В

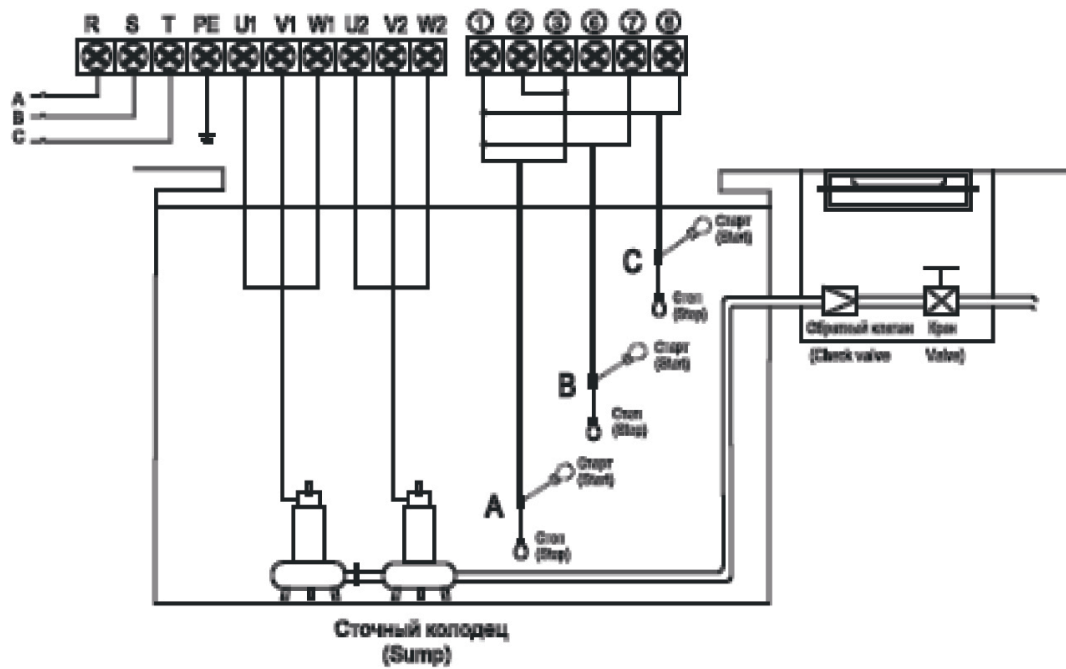



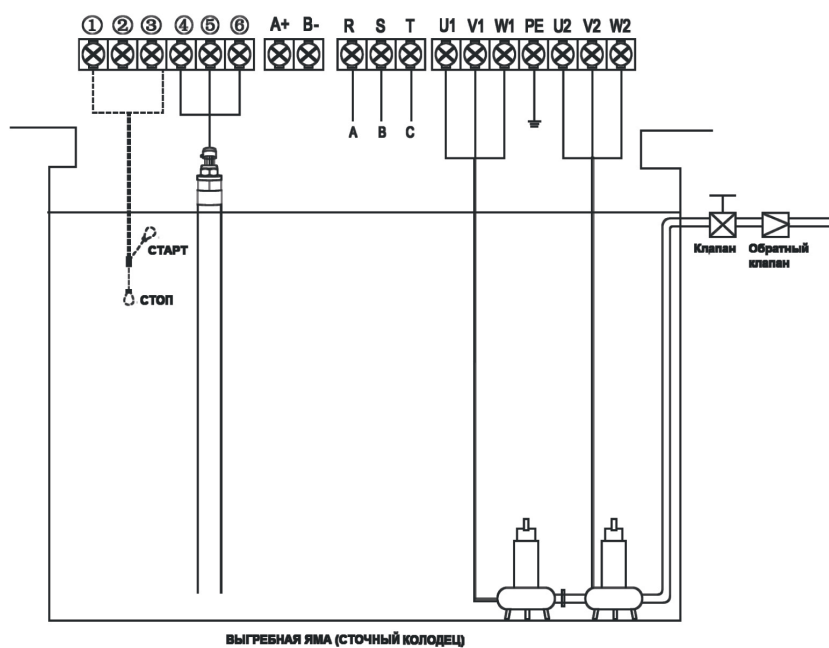

ВАРИАНТ УПРАВЛЕНИЯ ДВУМЯ ДРЕНАЖНЫМ НАСОСАМИ 380 В

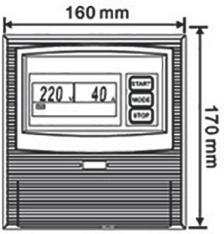

Возможны различные варианты управления насосами, с которыми вы можете ознакомиться в Инструкции по шкафам управления, размещенными на сайте www.heisskraft.ru

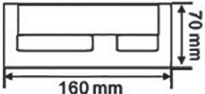
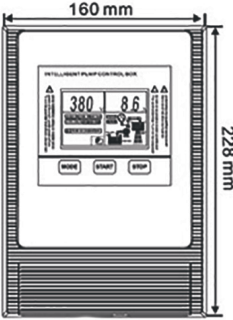
ГАБАРИТНЫЕ РАЗМЕРЫ

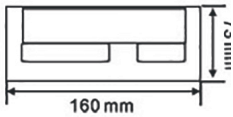
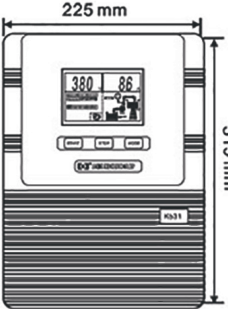
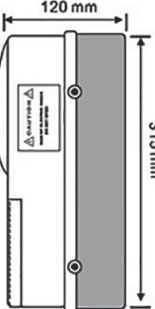
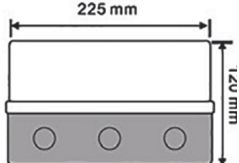
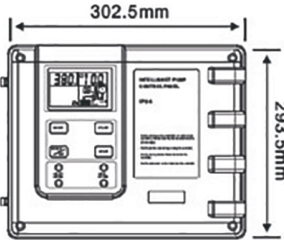
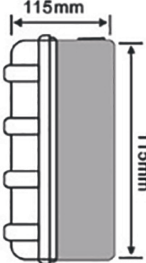
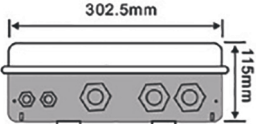
<p>UC 1-22.230 UC 1-40.400.D UC 1-75.400.D UC 2-22.230 UC 2-40.400.D</p>			
<p>UC 1-22.230.Dis</p>			
<p>UC 1-110.400.D.T.Dis UC 2-75.400.D.T.Dis</p>			
<p>UC 1-22.230.M UC 1-22.230.M.Plus UC 1-40.400.M UC 1-40.400.M.Puls UC 1-110.400.M UC 1-110.400.M.Plus UC 1-150.400.M UC 1-150.400.M.Plus UC 2-22.230.M UC 2-22.230.M.Plus UC 2-40.400.M UC 2-40.400.M.Plus UC 2-110.400.M UC 2-110.400.M.Plus UC 2-150.400.M UC 2-150.400.M.Plus UCS 2-40.400.S.Plus UCS 2-110.400.S.Plus UCS 2-150.400.S.Plus</p>			

Ваш дилер:

heisskraft.ru

Редакция от 01.01.2020