



HAJDU

**ПРОФЕССИОНАЛЬНЫЕ
ВОДОНАГРЕВАТЕЛИ**

продукция из Венгрии



  
hajdu Hajdu Autotechnika Hajdu infrastruktúra
HAJDU LOGO PORT HAJDU GROUP

www.hajdu.eu

GPS:
Észak/North: 47,71620 °
Kelet/East: 21,69445 °



60 лет истории

- 1952:** Образование Компании HAJDU
- 1957:** Производство центрифуг и стиральных машин
- 1966:** Производство электрических водонагревателей
- 1974:** Производство стиральных машин автоматических
- 2001:** Производство газовых водонагревателей
- 2008:** Производство солнечных систем, буферных накопителей и тепловых насосов



**HAJDU более 50 лет
производит водонагреватели!**

Группа компаний HAJDU

3 направления бизнеса



Водонагреватели

Автотехника

Инфраструктура



Направление Автотехника

Производство компонентов

- Части выхлопных систем
- Панели сидений
- Вентиляторы

Инструментальное

- производство:**
- Обслуживание
 - Разработка и произ-во



CUSTOMERS OF HAJDU AUTOTECHNIKA PLC.

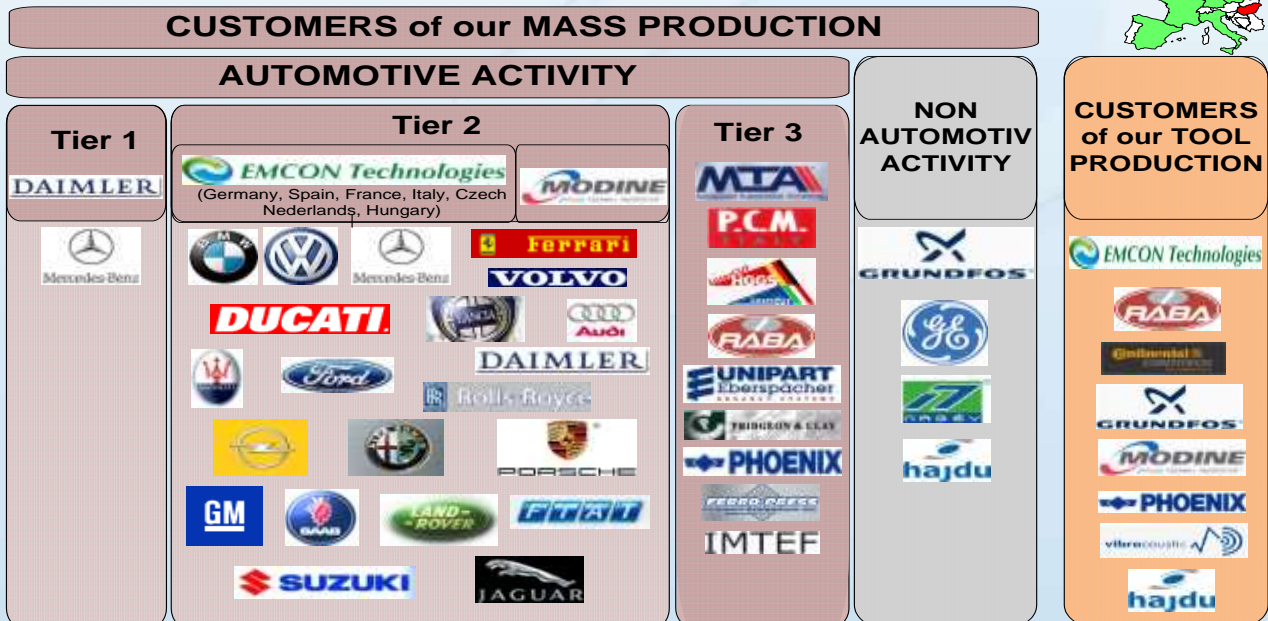

Направление Водонагреватели



Бренд **HAJDU**

Для оптовых партнеров

Оборудования под торговой
маркой **HAJDU** поступают на
рынок Венгрии, Германии,
Швейцарии, Франции,
Румынии, России, Иордании,
Египта



Бренды **AQUASTIC** и
NORDTRON

для DIY

в Венгрии и за рубежом

Производим водонагреватели для..

SAUNIER DUVAL BELGIQUE S.A.

Saunier Duval Dicoso S.A.

Jacques Giordano Industries S.A.

INDESIT COMPANY UK Ltd.

RPR-Wterm Sro

VAILLANT GMBH

AVENIR ENERGIE

DAIKIN EUROPE N.V.

SWISSTHERM AG

SOCIÉTÉ SIER

ELECTRO - CAL AG

ABN ATLANTIS AG



Широкий ассортимент продукции

- 1. Косвенные водонагреватели** от 75 до 1000 литров
настенные и напольные, бюджетные и высокопроизводительные модели, 1 или 2 теплообменника, с ТЭН'ом и без
- 2. Газовые водонагреватели** от 80 до 150 литров
с дымоходом и не требующие установки дымохода
- 3. Буферные накопители** от 300 до 1000 литров
для подключения одного или двух теплогенераторов, с контуром нагрева ГВС
- 4. Электрические водонагреватели**
проточные и накопительные, горизонтальные и вертикальные, от 5 до 300 литров
- 5. Водонагреватели с тепловым насосом**
не требует установки внешнего блока, с теплообменником и без
- 6. Твердотопливные котлы** до 40 кВт
работают на древесине, на различных углях и пеллетах
- 7. Конденсационные газовые котлы,
пеллетные горелки, тепловые насосы,
солнечные коллектора.**



Косвенные водонагреватели серии IND и IDE

Основные характеристики и особенности:

- ✓ от 75 до 200 л
- ✓ 1 теплообменник
- ✓ стекломалированное покрытие бака
- ✓ настенные (F) и напольные (S)
- ✓ в комплекте термостат и индикатор работы бойлера
- ✓ низкие тепловые потери/быстрый нагрев
- ✓ модели IDE со встроенном ТЭНом 2,4кВт
- ✓ в моделях IND возможность установить ТЭН мощность 2,4 кВт
- ✓ рабочее давление 7 бар, испытательное 12 бар
- ✓ Гарантия на бак 7 лет



Косвенные водонагреватели серии IND и IDE

Технические характеристики

	IDE100S	IDE150S	IDE200S	IND75F	IND100F	IND150F	IND200F
	IND100S	IND150S	IND200S	IDE75F	IDE100F	IDE150F	IDE200F
Объём [литр]:	100	150	200	75	100	150	200
Высота [мм]:	906	1245	1506	75	906	1245	1506
Диаметр [мм]:	515			515			
Подключение воды:	G3/4			G3/4			
Макс. рабочее давление:	7 бар			7 bar			
Электрическая мощность у моделей IDE [кВт]:	2,4			2,4			
Поверхность змеевика [м ²]:	0,81			0,62	0,81		
Подключение змеевика:	G1			G1			
Соппротивление потока в змеевике:	82 мбар			82 mbar			
Стабильная производительность [литр/час]:	590			590			
Температура горячей воды:	макс. 65 °С			max. 65°C			
Потребляемая энергия до нагрева [кВтчас/24часа]:	1,4	1,8	2,2	1,1	1,4	1,8	2,2
Вес [кг]:	55	66	78	41	50	63	77

Косвенные водонагреватели серии IND и IDE

Габаритные размеры

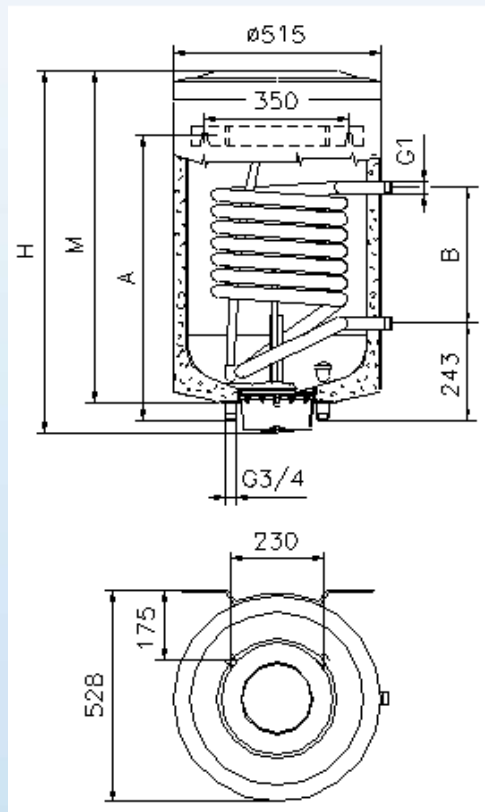

Тип	Н	М	А	В
IDE .75F-IND .75F	750	670	500	260
IDE100F-IND100F	906	840	570	340
IDE150F-IND150F	1245	1170	1050	340
IDE200F-IND200F	1506	1431	1050	340

Тип	Н
IDE100S-IND100S	890
IDE150S-IND150S	1215
IDE200S-IND200S	1490

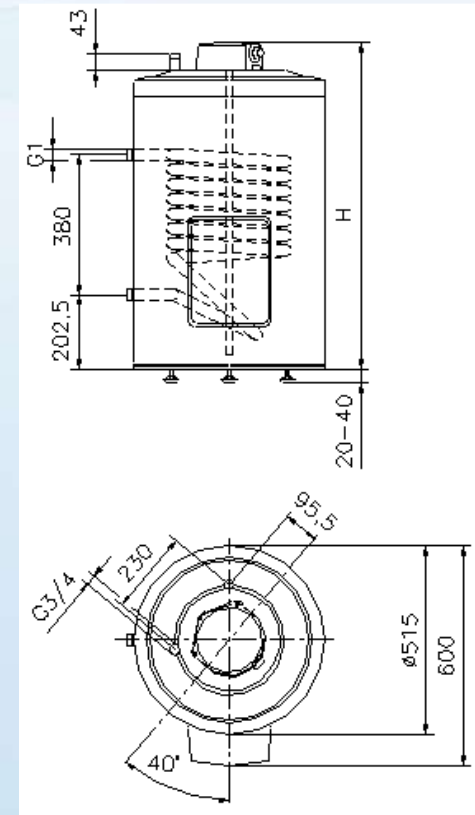

Косвенные водонагреватели серии IND и IDE

Гидравлические подключения

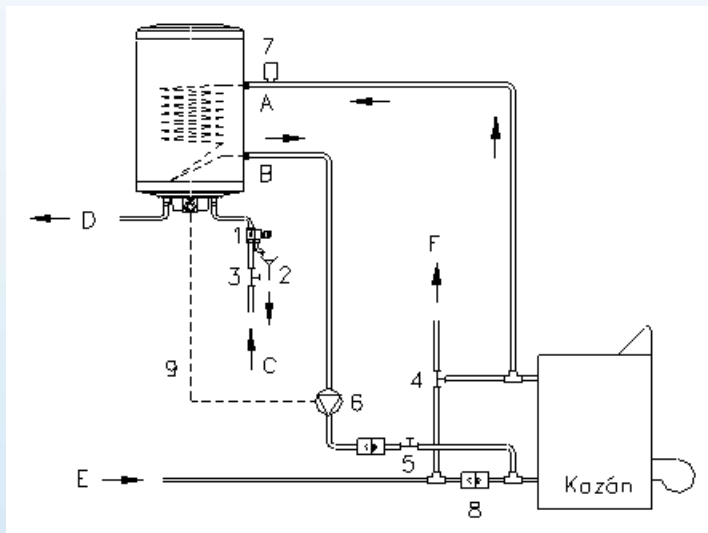

A	Вход первичной системы
B	Выход первичной системы
C	Вход холодной воды
D	Выход горячей воды
E	Трубопровод возврата отопления
F	Трубопровод отопления

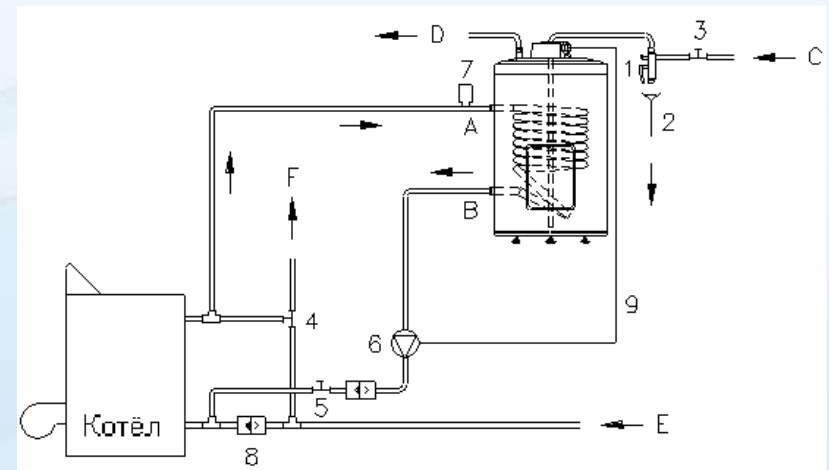

1	Комбинированный предохранительный клапан
2	Слив
3	Запорный клапан
4	Трехходовой клапан
5	Вентиль прямого действия
6	Циркуляционный насос
7	Автоматический клапан удаления воздуха
8	Клапан обратный трубопровода возврата отопления
9	Место термостата насоса

Косвенные водонагреватели серии IND и IDE

Электроподключение

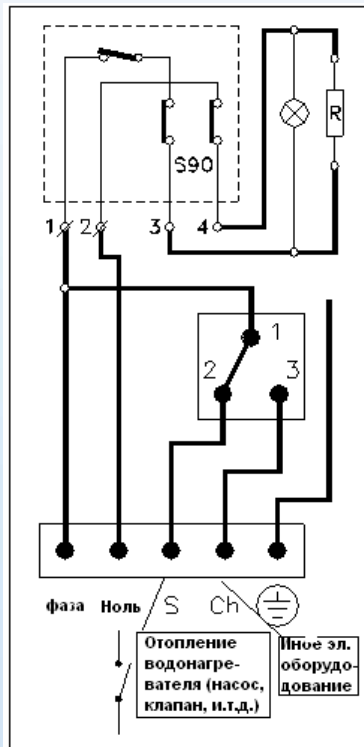

IDE ... F

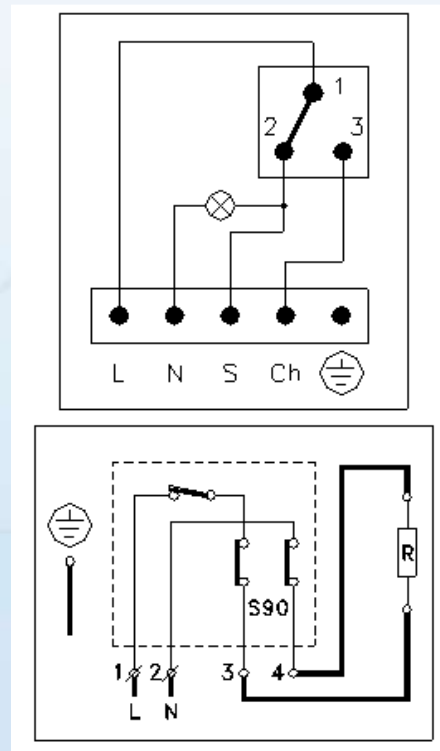

IDE ... S

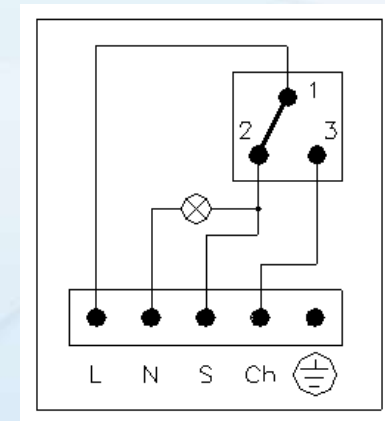

IND...F и IND...S

ТЭН для IND S 2,4кВт - арт. 6104550187

ТЭН для IND F 2,4кВт - арт. 6104550188

Высокопроизводительные бойлера серии HRT и HRN

Основные характеристики и особенности:

- ✓ мощность 42 кВт = 1030 л/ч
- ✓ 1 теплообменник
- ✓ линия рециркуляции
- ✓ два варианта комплектации:
 - HRT в комплекте термостат и индикатор работы бойлера
 - HRN в комплекте тестер анода и показывающий термометр
- ✓ увеличенный магниевый анод
- ✓ рабочее давление 7 бар, испытательное 12 бар
- ✓ Гарантия на бак 7 лет



***SUPER*бойлер HAJDU!!!
по цене обычного бойлера**

Высокопроизводительные бойлера серии HRT и HRN

Технические характеристики

	HR-N30	HR-N40	HR-T30	HR-T40
Объём [литр]:	120	160	120	160
Высота [мм]:	1061	1256	1027	1222
Диаметр [мм]:	545			
Подключение воды:	G3/4			
Макс. рабочее давление [бар]:	7			
Поверхность змеевика [м ²]:	1,4			
Подключение змеевика:	G3/4			
Соппротивление потока в змеевике [mbar]:	120			
Максимальная производительность	180	215	180	215
[литр/в первые 10 минут]:				
Стабильная производительность [литр/час]:	1030			
Стабильная производительность [kW]*:	42			
Температура горячей воды:	в зависимости от выбранного регулятора		макс. 65°C	
Вес [кг]:	80	85	80	85

Высокопроизводительные бойлера серии HRT и HRN

Габаритные размеры

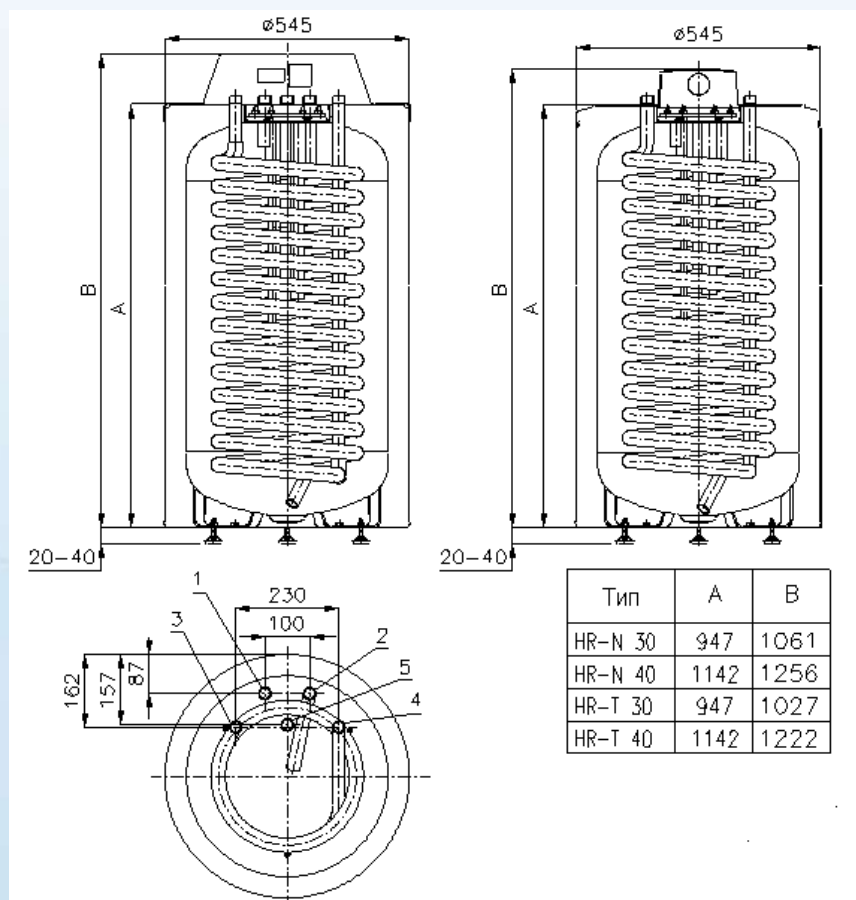

Высокопроизводительные бойлера серии HRT и HRN

Гидравлические подключения



Высокопроизводительные бойлера серии HRT и HRN

Электроподключение HR-T

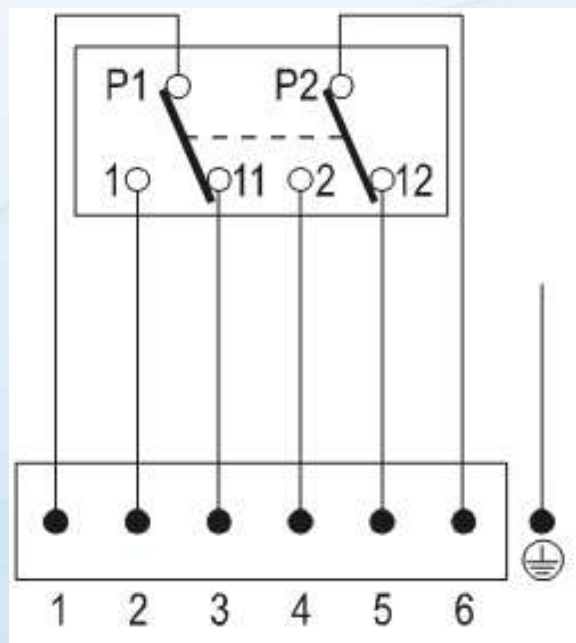

HR-T

Моно и бивалентные бойлера серии STA

Основные характеристики и особенности:

- ✓ от 200 до 1000 литров
- ✓ 1 (C) или 2 (C2) теплообменника
- ✓ увеличенная мощность теплообменников на моделях 200 и 300 литров
- ✓ линия рециркуляции
- ✓ возможность установить нижний и верхний ТЭН
- ✓ жесткий пластиковый корпус
- ✓ увеличенный магниевый анод
- ✓ патрубок для слива бойлера
- ✓ эффективная пенополиуретановая теплоизоляция
- ✓ рабочее давление 10 бар,
испытательное 12 бар
- ✓ все модели в наличии на складе в Москве
- ✓ Гарантия на бак 7 лет



Моно и бивалентные бойлера серии STA

Технические характеристики STA 200 – 300

	STA200C	STA300C	STA200C2	STA300C2
Объём [литр]:	200	300	200	300
Высота [мм]:	1530	1535	1530	1535
Диаметр [мм]:	550	665	550	665
Подключение воды:	G3/4			
Макс. рабочее давление:	7 бар			
Потребляемая электрическая мощность у моделей исполнения E [кВт]:	3x1,2	3x1,6	3x1,2	3x1,6
Температура воды при электрическом подогреве:	65oC			
Потребляемая энергия на готовность [кВтчас/24часа]:	1,9	2,5	1,9	2,5
Поверхность змеевика [м ²):	1	1,5	1+0,8	1,5+1
Подключение змеевика:	G1"			
Соппротивление потока в змеевике [мбар]:	90	130	170	220
Максимальная производительность* [литр/в первые 10 минут]:	340	510	370	545
Стабильная производительность [литр/час]:	735	1100	1125	1590
Мощность теплообменника [кВт]:	30	45	46	65
Температура горячей воды:	65°C		65°C	
Вес [кг]:	86	142	100	152

Моно и бивалентные бойлера серии STA

Технические характеристики STA 400 – 1000

	STA400C	STA500C	STA800C	STA1000C	STA400C2	STA500C2	STA800C2	STA1000C2
Объем [литр]:	400	500	800	1000	400	500	800	1000
Высота [мм]:	1832	1838	2000	2350	1832	1838	2000	2350
Диаметр [мм]:	670	750	1000	1000	670	750	1000	1000
Подключение воды:	G1		G6/4		G1		G6/4	
Макс. рабочее давление:	10 bar		10 bar		10 bar		10 bar	
Потребляемая энергия на готовность [кВт/24ч]:	2,5	2,7	3,8	4,2	2,5	2,8	4	4,4
Поверхность змеевика [м ²]:	1,8	2	2	2,4	1,8+1,0	2,0+1,0	2,0+1,2	2,4+1,2
Подключение змеевика:	G1	G1	G5/4	G5/4	G1+G1	G1+G1	G5/4+G1	G5/4+G1
Сопротивление потока в змеевике [мбар]:	53	41	42	48	53+12	42+19	42+13	48+27
Максимальная производительность [литр/в первые 10 минут]:	600	750	1200	1500	628	785	1257	1570
Стабильная производительность [литр/час]:	863	942	878	952	863+531	942+499	878+572	952+598
Стабильная производительность [кВт]:	35	38	36	39	35+22	38+20	36+23	39+24
Температура горячей воды:	max. 95°C .							
Циркуляционный штуцер:	G3/4		G3/4		G3/4		G3/4	
Штуцер для подкл. к нагрев.:	G6/4							
Вес [кг]:	145	160	268	284	158	172	284	320

Моно и бивалентные бойлера серии STA

Габаритные размеры STA 200 – 300

STA200

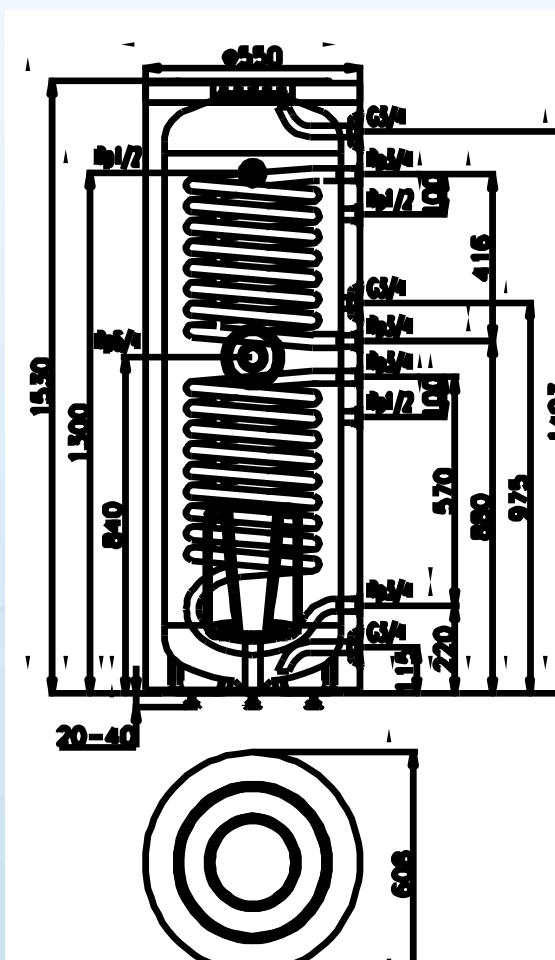

STA300

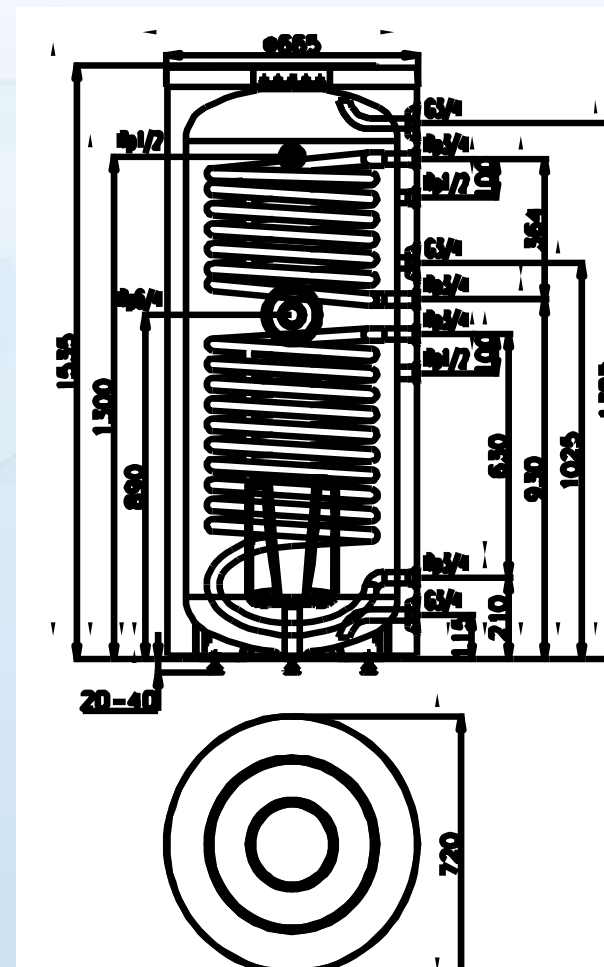

Моно и бивалентные бойлера серии STA

Габаритные размеры STA 400 – 500 C

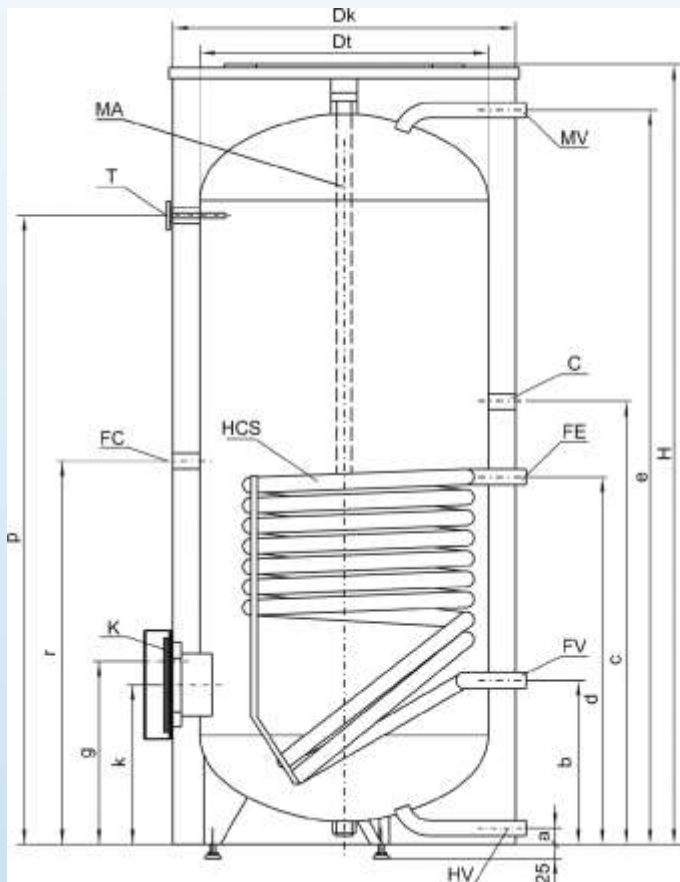

Тип	Объем (л)	Высота Н (мм)	Диаметр кожуха Dk (мм)	Диаметр бака Dt (мм)	Вес (кг)	Холодная вода а (мм)	Обратка отопит. воды б (мм)	Циркуляция с (мм)	Первичка отопит. воды d (мм)
ST400C	387	1678	700	600	146	35	281	661	761
ST500C	503	1580	800	700	167	77	223	695	795

Тип	Горячая вода е (мм)	Объемка к (мм)	Колба термолары g (мм)	Термометр р (мм)	Патрубок отопл. г (мм)	Регулируемая ножка (мм)	Стабильная проиав-ность 10/45°C (кВт/ч) (л/ч)	Активный анод (мм)	Теплооб-менник (м²) (л)
ST400C	1583	281	333	1367	804	67/+25/-5	61,1 1500	1db×Ø33×800	1,64 10,5
ST500C	1489	345	345	1343	838	25/+15/-5	80,5 1975	1db×Ø33×1000	2,17 14

Тип	Макс. рабочее давление бак теплообник (бар)	Макс. рабочая температура бак теплообник (°C)	Макс. рабочая температура бак теплообник (°C)
ST400C	10	12	95 160
ST500C	10	12	95 160

Подач отоп. воды	FE	G1"
Обратка отоп. воды	FV	G1"
Циркуляция	C	Rp3/4"
Холодная вода	HV	G1"
Горячая вода	MV	G1"
Термоматчик	HE	Rp1/2"
Отопит. патрубков	FC	Rp6/4"
Объемка	K	Ø180/Ø118
Анод		MA
Термометр		T
Теплообменник		HCS
Кожух		полистирол

Моно и бивалентные бойлера серии STA

Гидравлические подключения

HV - Холодная вода

MV - Горячая вода

FC - Патрубок для ТЭНа

FE - Вход отопительной среды в нижний теплообменник или из наружного теплообменника

FV - Выход отопительной среды из нижнего- или с наружного теплообменника

HE - Патрубок термостата нижнего теплообменника

FE2 - Вход отопительной среды в верхний теплообменник

FV2 - Выход отопительной среды из нижнего теплообменника

HE2 - Патрубок термостата нижнего теплообменника

C - Циркуляционный патрубок

T - Патрубок термометра

1 – Вентиль

2 – Манометр

3 – Регулятор давления

4 – Комбинированный предохранительный клапан

5 – Слив (в канализацию)

6 – Вентиль для слива

7 – Кран-смеситель (с душем)

8 – Кран-смеситель

9 – Клапан обратного хода

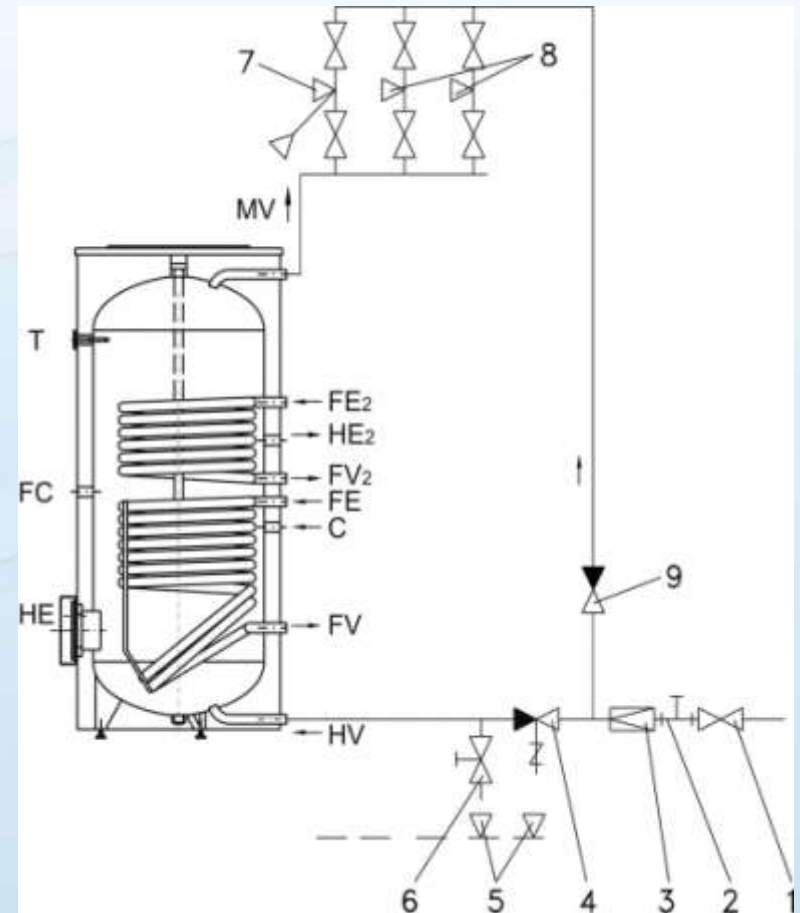

Моно и бивалентные бойлера серии STA

Электроподключение STA

Схема подключения верхнего ТЭН-а
(однофазное подключение)



Схема подключения нижнего ТЭН-а
(однофазное подключение)



Схема подключения нижнего ТЭН-а
(3-х фазное подключение)



6104550247	STA200 нижний ТЭН 3x1200W
6104550248	STA300 нижний ТЭН 3x1600W
6104550252	STA верхний ТЭН 3kW
5716330105	STA400-1000 нижний ТЭН 3x2000W

Газовые водонагреватели серии GB

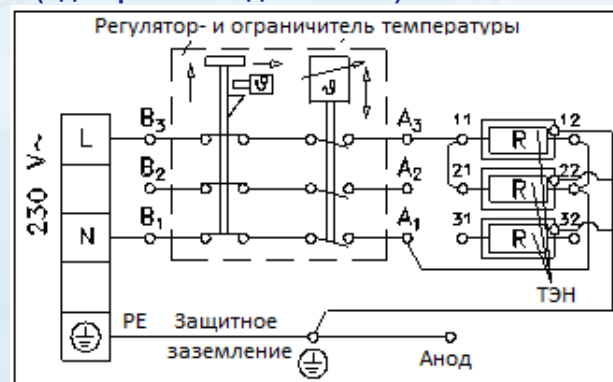
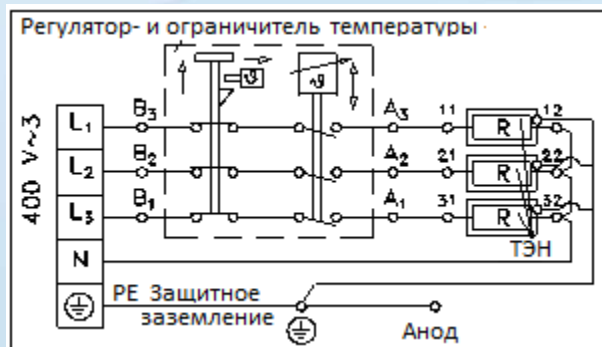
Основные характеристики и особенности:

- ✓ от 80, 120 и 150 литров
- ✓ не требуют подключение к электросети
- ✓ укомплектованы газовой арматурой SIT
- ✓ GB .02 – **БЕЗ**дымоходные газовые бойлера
- ✓ эффективная пенополиуретановая теплоизоляция
- ✓ максимальное давление 7бар, испытательное 12 бар
- ✓ Гарантия на бак 3 лет



Газовые водонагреватели серии GB

Без дымоходные бойлера GB .02

- ✓ Уникальная разработка! Есть только в ассортименте HAJDU!
- ✓ 80 и 120 л
- ✓ Горелка мощностью 2 кВт.
- ✓ Устанавливаются в помещениях с естественной вентиляцией!
- ✓ Разрабатывается переход на сжиженный газ (ориентировочно 1 квартал 2013 г.)
- ✓ Сертифицированы и имеют разрешение РОСТЕХНАДЗОР
- ✓ Гарантия 3 года



Газовые водонагреватели серии GB

Технические характеристики GB.01 и GB.02

	GB80.1	GB120.1	GB150.1	GB80.2	GB120.2
Объём [л]:	80	120	150	80	120
Высота [мм]:	877	1152	1352	589	1124
Диаметр [мм]:	515			515	
Отвод продуктов сгорания [диаметр]:	81 мм (внутренний)				
Подключение воды:	G1/2'			G1/2	
Максимальное рабочее давление:	7 бар			7 bar	
Тепловая нагрузка на Н газ [кВт]:	5,3	5,6	6	2	2
Тепловая нагрузка на S газ [кВт]:	4,6	4,8	5,2	1,73	1,73
К.П.Д.:	90%*	91%*	92%*	93%	93%
Время разогрева на 55°C [час]:	0,56	1,09	1,28	2,19	3,37
Расход газа [м ³ /h]:	0,56	0,59	0,63	0,21	0,21
Вес [кг]:	38	48 kg	54	39	48
Температура горячей воды:	регулируемая, макс. 80°C			регулируемая, макс. 80°C	
Защита горения:	термоэлектрическое			термоэлектрическая	

Газовые водонагреватели серии GB

Габаритные размеры GB .01 и GB .02

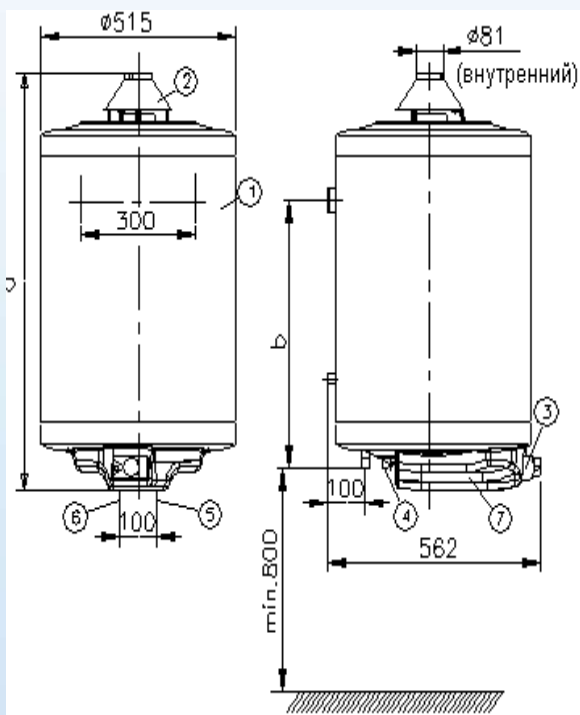

Тип	a	b
GB 80.1	877	500
GB 120.1	1152	750
GB 150.1	1352	1015

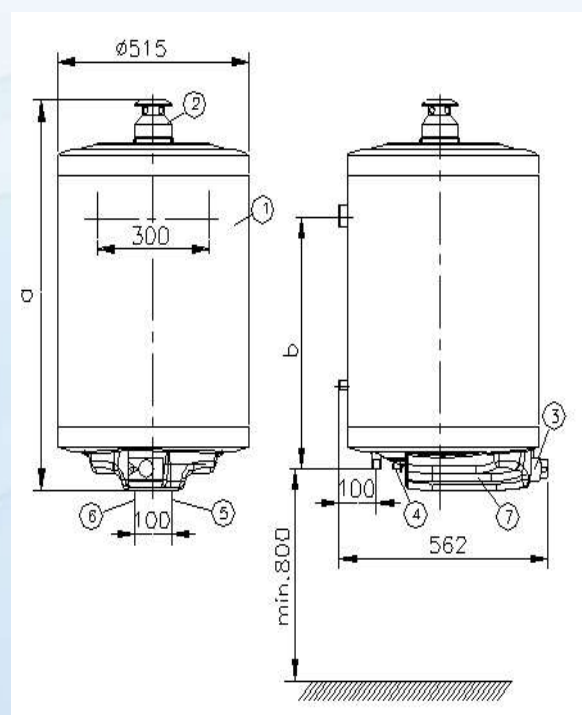

Тип	a	b
GB 80.2	859	500
GB 120.2	1124	750

Газовые водонагреватели серии GB

Серия GB.01 и GB.02 подключение

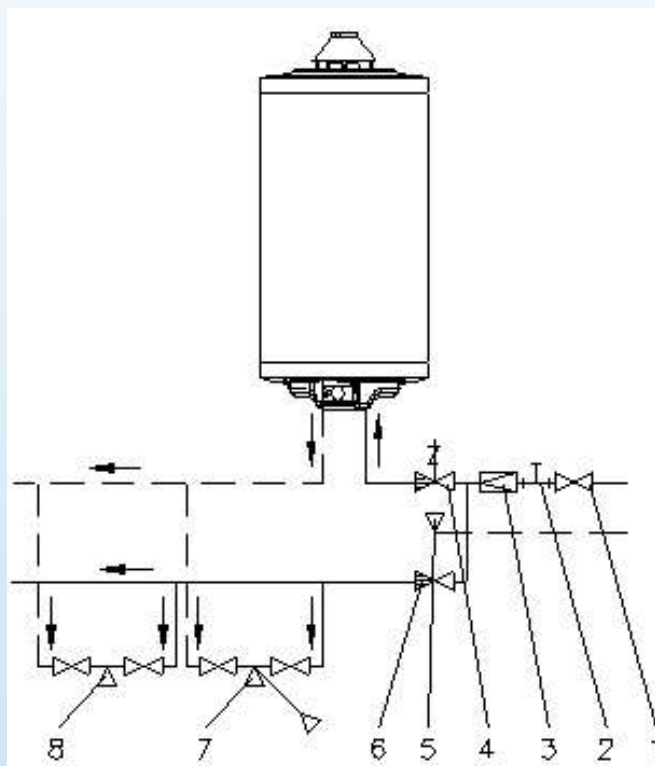

1. Запорная арматура
2. Манометр
3. Клапан снижения давления (при давлении воды в сети выше 0,6 МПа)
4. Комбинированный предохранительный клапан
5. Слив (в водосточную трубу)
6. Клапан обратный
7. Потребитель душевая сетка
8. Потребитель

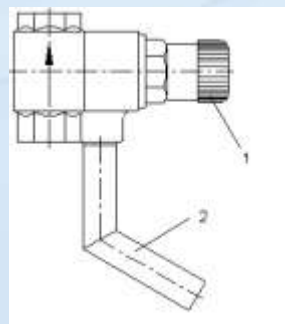

1. Кнопка для выпуска воздуха
2. Сливная труба

Буферные накопители серии РТ., РТ..С, РТ..СФ

Основные характеристики и особенности:

- ✓ от 300 до 1000 литров
- ✓ 1500 и 2000 л в разработке
- ✓ тепловая изоляция 100мм
- ✓ с дополнительным теплообменником для солнечной панели или тепл.насоса
- ✓ возможность установки ТЭНа для нагрева на “ночном” тарифе
- ✓ площадь теплообменника ГВС 6,8 м²
- ✓ максимальное давление 6бар, испытательное 12 бар
- ✓ Гарантия на бак 3 лет



Буферные накопители серии РТ., РТ..С, РТ..СF

Технические характеристики РТ, РТ С, РТ СF

Тип	РТ	300	500	750	1000	300 С	500 С	750 С	1000 С	500 CF	750 CF	1000 CF	
Макс. рабочее давление													
Бак	бар	6											
Теплообменник	бар	-			6								
Теплообменник ГВС	бар	-								6			
Подача воды		Rp6/4"											
Патрубок для ТЭН-патрона		Rp6/4"											
Патрубок термодатчиков		Rp1/2"											
Патрубки для ГВС		-								G1"			
Площадь теплообменника	м2	-				1,5	2,2	2,8	2,8	2,2	2,2	2,8	
Площадь теплообменника ГВС	м2	-								6,8			

Буферные накопители серии РТ., РТ..С, РТ..СF

Габаритные размеры РТ, РТ С, РТ СF

Тип	РТ	300 С	500 С,CF	750 С,CF	1000 С,CF
Объем	л	300	500	750	1000
Диаметр (без изоляции)	мм	Ø560	Ø650	Ø790	Ø790
Диаметр (с изоляцией)	ØD мм	Ø760	Ø850	Ø990	Ø990
Высота	h мм	1595	1878	1909	2409

1 – верхний патрубок Rp6/4”

3, 5, 7, 9 – патрубки термостатов Rp1/2”

4, 6, 8, 10 – патрубок для ввода и отвода теплоносителя Rp6/4”

13, 16 – патрубок теплообменников Rp1”

2, 11 – патрубок теплообменника G1”

12 – патрубок для слива G1/2”

17 – патрубок для дополнительного ТЭН-а Rp6/4”

14, 15, 18 – патрубки для ввода и отвода теплоносителя Rp6/4”

Патрубки выступают на 100 мм

Патрубки теплообменников выступают на 120 мм

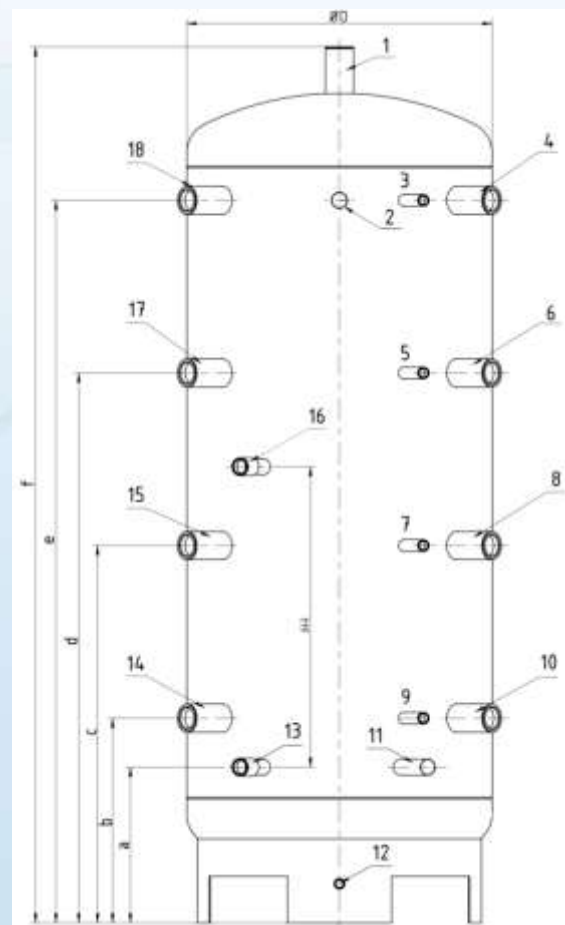

Буферные накопители серии РТ., РТ..С, РТ..СF

Серия РТ С, РТ СF подключение

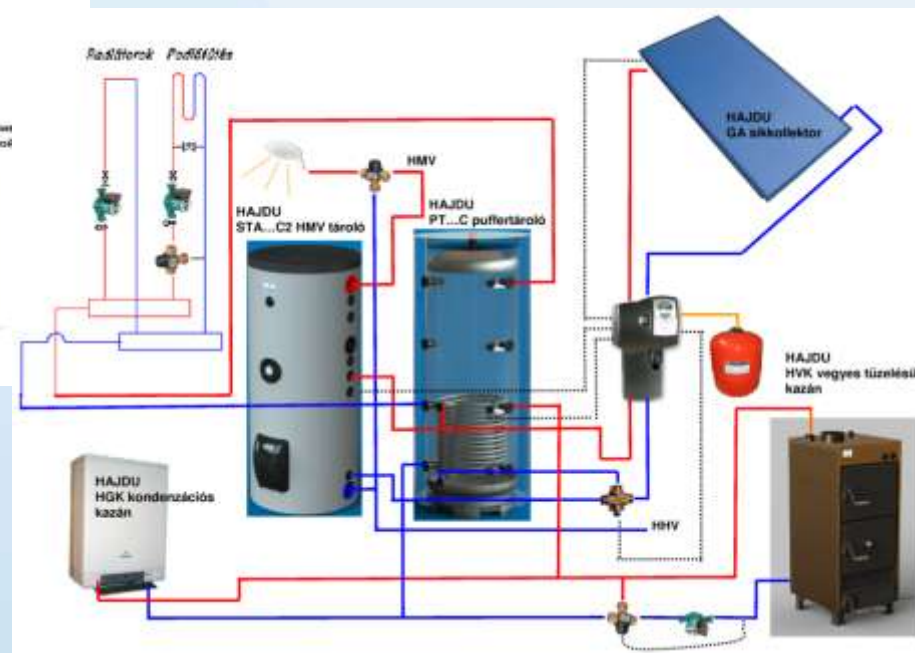
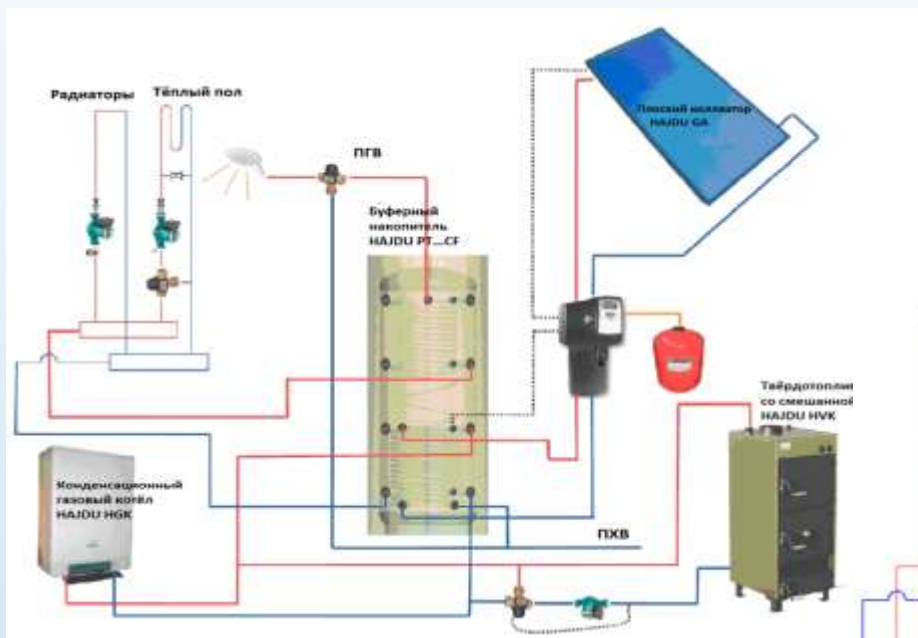

Электрические водонагреватели Z, ZV, FT

Основные характеристики и особенности:

- ✓ от 5 до 300 литров
- ✓ настенные и напольные
- ✓ вертикальные (Z) и горизонтальные (ZV)
- ✓ лучшие цены на бойлеры большой емкости
- ✓ максимальное давление 6 бар, испытательное 12 бар
- ✓ Гарантия на бак 7 лет



Электрические водонагреватели Z, ZV, FT

Серии FT-5, FTA-5, FT-10, FTA-10

5 и 10 литровые водонагреватели для обеспечения одного места отбора воды



Тип	FT5	FTA5	FT 10	FTA 10
Объём (литр)	5	5	10	10
Размер водоснабжения	G 1/2	G 3/8	G 1/2	G 3/8
Макс. рабочее давление (bar)	0		0	
Потребляемая эл. мощность (kW)	1,5 или 2		1,5 или 2	
Время разогрева до 65 °С (мин.)	14/10	14/10	28/21	28/21
Энергия готовности (kWh/24h)	0,55	0,55	0,65	0,65
Вес (кг)	3,5	3,5	5	5
Температура (°С)	Регулируемая, макс. 80		Регулируемая, макс. 80	

Электрические водонагреватели Z, ZV, FT

Серия Z-10-15A, Z-10-15-30F

10-15-30 литровые накопительные водонагреватели



Объём (л)	10	15	30
Расположение	нижнее и верхнее		верхнее
Ток (В)	230		
Потребляемая мощность (Вт)	1200/2000	2000	
Рабочее давление (Мпа)	0,6		
Материал бака	листовой металл		
Защита от коррозии	магниевый анод		
Максимальная температура	80°C	75°C	

Электрические водонагреватели Z, ZV, FT

Серия Z..., ZV...

Вертикальные и горизонтальные водонагреватели с ТЭН-ом, 30-200 литров



Тип:	Z30E	Z50E К	Z80E К	Z120EK	Z150E К	Z200E	Z300TP	ZV80	ZV120	ZV150
Объём [литр]:	30	50	80	120	150	200	300	80	120	150
Высота [мм]:	515	495	665	945	1140	1248	1535	750	1030	1225
Диаметр [мм]:	410	515			544		660	515		
Подключение воды:	G1/2"						G3/4"	G1/2"		G3/4"
Максимальное рабочее давление:	7 бар							7		
Потребляемая эл. мощность [кВт]:	1,8					3	2x1,6/ 3x1,6	1,2	1,8	2,4
Время нагрева до 65°C [час]:	1	1,8	2,8	4,2	5,3	4,2	6/4	4,2	4,2	3,9
Потребляемая энергия на готовность [кВтчас/24часа]:	0,95	0,9	1,1	1,5	1,8	2,2	2,5	1,9	2,3	2,8
Вес [кг]:	18	22	27	33	45	58	92	32	45	54
Температура горячей воды:	регулируемая							регулируемая, макс. 80 оС		

Водонагреватели с тепловым насосом НВ

Основные характеристики и особенности:

- ✓ тепловой насос “воздух - вода”
- ✓ 300 литров
- ✓ 100, 150, 200 л в разработке
- ✓ с теплообменником (НВ300С) и без него (НВ300)
- ✓ не требует установки внешнего блока
- ✓ COP > 3,5
- ✓ программируемое адаптивное управление
- ✓ электронный сигнал состояния анода
- ✓ **3 режима:** экономичный, гибридный, E-heater
- ✓ максимальное давление 6 бар, испытательное 12 бар
- ✓ Гарантия на бак 7 лет

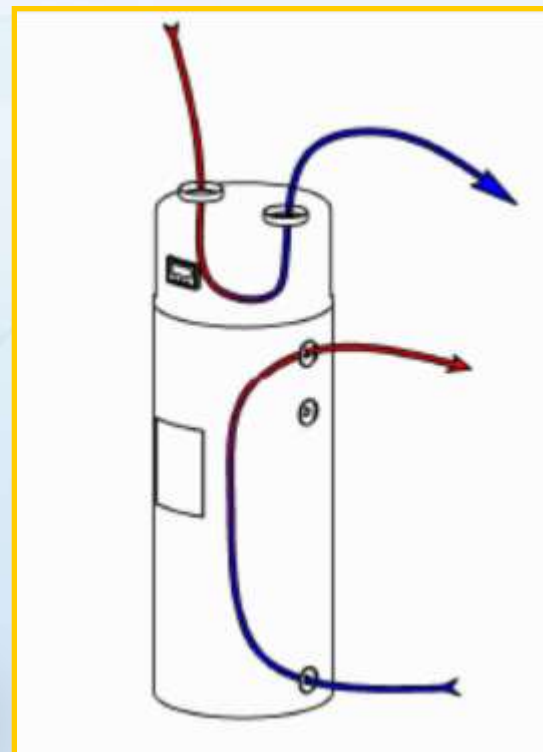

Водонагреватели с тепловым насосом НВ

Технические характеристики НВ300 и НВ300С

Тип	НВ300	НВ300С
Размеры: диаметр/высота/глубина	Ø661/1930/720	
Подключение воды	¾	
Патрубок циркуляции, подключение	¾	
Номинальный объём	300 л	
Номинальное рабочее давление	0,6 МПа	
Предохранительный клапан, максимальное открывающее давление	0,7 МПа	
Наименьшее необходимо сетевое давление	0,01 МПа	
Потребность в дежурной энергии на 65°C	2500 Ватт в час/24 ч	
Масса	124 кг	141 кг
Змеевик		
Змеевик, подключение	Rp3/4	
Змеевик, отопляемый объём	300 л	
Змеевик, поверхность	-	1,5 м ²
Змеевик, сопротивление потока	130 Мбар	
Пиковая мощность	510 л/первые 10 минут	
Продолжительная мощность	1100 л/ч	
Продолжительная мощность	45 кВт	

Водонагреватели с тепловым насосом НВ

Технические характеристики НВ300 тепловой насос – эл.нагрев

Тепловой насос	
Тип	воздух (внутренний)
Вентиляционное подключение (ввод/вывод)	Ø190 мм
Конденсатор	Безопасный теплообменник
Охлаждающая среда / количество	R134a / 1100 г
Потребляемая мощность макс	1200 Ватт
Потребляемая мощность средняя	850 Ватт
Воздушный поток	~500 м³/ч
Развиваемое статическое давление	80 Па
Максимальное втягивающее боковое давление	1,0 МПа
Максимальное вытягивающее боковое давление	2,5 МПа
Минимальная площадь необходимая для эксплуатации (в случае ввода в эксплуатацию без вентиляционного канала)	20 м³
Диапазон рабочей температуры	-7 - +43°C
Максимальная температура воды	60°C
COP 15/10-45°C	≥3,5
Уровень шума	48 децибел
Тип выходящего воздуха	Воздушное снабжение протекающее вертикально вверх
Электрический подогрев	
Отапливаемый объем	100 л
Напряжение/частота	L/N/PE 230V~ / 50Hz
Номинальная нагревательная мощность	1800 Ватт
Максимальный ток	16 А
Время подогрева	3,5 h
Максимальная температура воды	60°C

Водонагреватели с тепловым насосом НВ

Габаритные размеры НВ300С

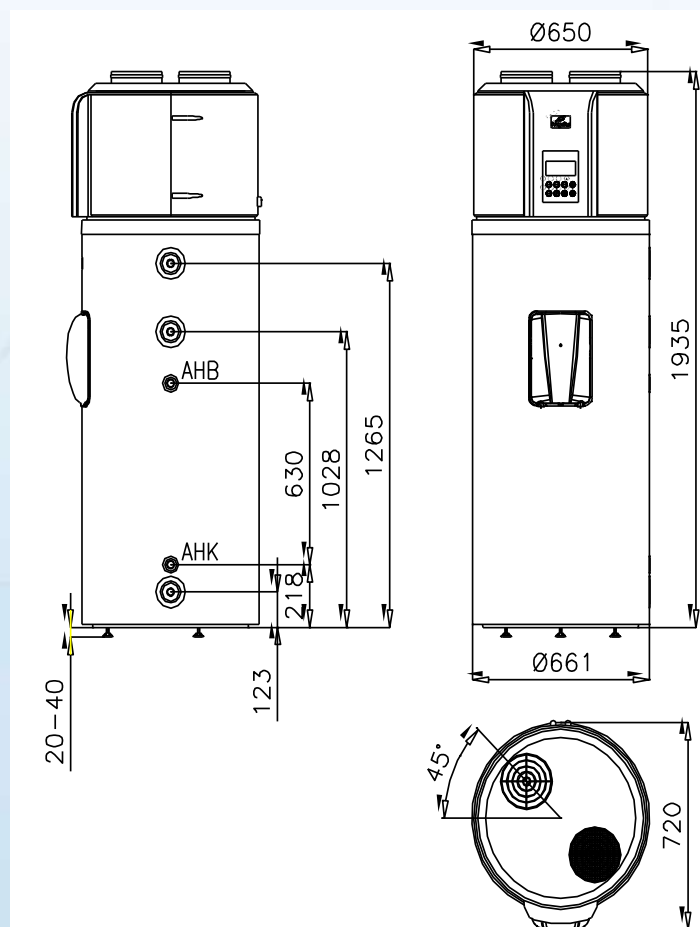

Водонагреватели с тепловым насосом НВ

Серия НВ300С подключение

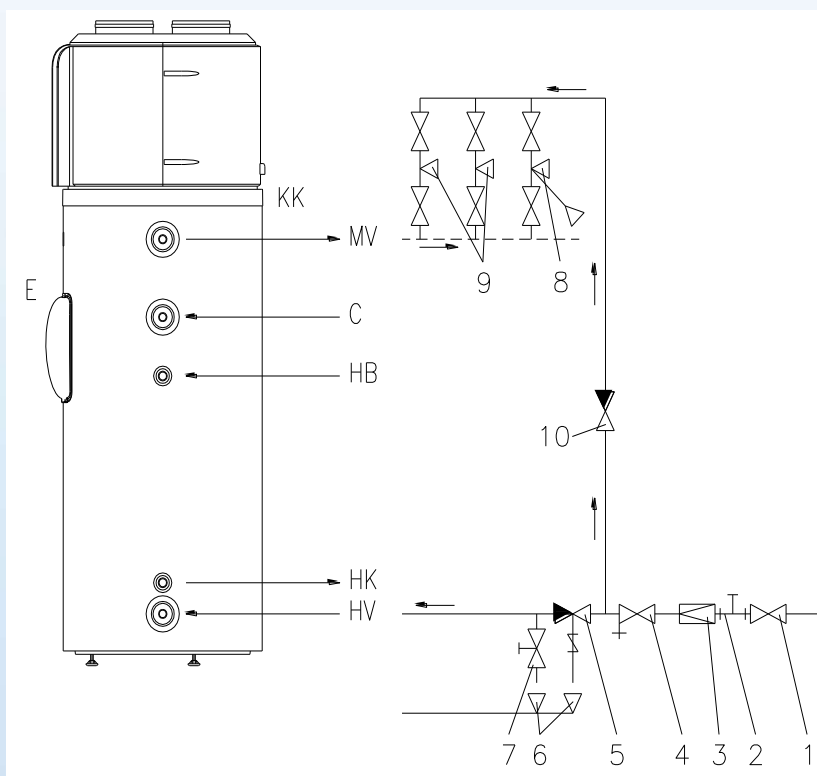

HV	Холодная вода
MV	Горячая вода
Е	Электрический подогрев
НВ	Теплообменник или с внешнего теплообменника вхождение в среду подогрева
НК	Теплообменник или с внешнего теплообменника выхода в среду подогрева
С	Патрубок циркуляции
КК	Вывод конденсата

1	Запорный клапан
2	Манометр
3	Клапан понижения давления (только при сетевом давлении свыше 0,6 МПа)
4	У фильтр
5	Комбинированный предохранительный клапан
6	Сток (канал)
7	Опорожняющий клапан
8	Смеситель (с душем)
9	Смеситель
10	Клапан обратного хода

Тепловой насос LV

Основные характеристики и особенности:

- ✓ тепловой насос “воздух - вода”
- ✓ полезная мощность 10 кВт
- ✓ низкие капитальные затраты
- ✓ не требует установки внешнего блока
- ✓ монтируется внутри здания
- ✓ COP > 3,1
- ✓ дополнительный ТЭН 3 кВт
- ✓ компактное размещение
- ✓ низкий уровень шума
- ✓ Гарантия на 3 года



Тепловой насос LV

Технические характеристики

Тип теплонасоса:	Воздух-Вода
COP (A-7/W35):	3,1
Номинальная мощность: Температура окр. среды [°C] / Температура выступающей воды [°C] A7°/W35° A2°/W35° A-7°/W50°	10 kW 9 kW 6,1 kW
Доп. электронагрев:	3 000 W
Температурный интервал применения:	-15 – +50 °C
Макс. температура выступ. воды:	50 °C
Тип охл. жидкости/количество:	R407c / 3000 г
Электрическое подключение:	400 V/50 Hz, 3/N/PE
Потребляемый ток	<16 A
Уровень шума:	~50 dbA (при 1 метра)
Габариты:	
Высота:	825 мм
Глубина:	607 мм
Ширина:	1020 мм
Масса:	~150 кг
Подключение воды:	1"

Твёрдотопливные котлы

20-30-40 кВт, возможность сжигания угля и древесины, сталь толщина 5 мм

Сжигание различных углей и древесины

Регулятор тяги

Предохранительный теплообменник

Большое загрузочное пространство

Пеллетная горелка



Твёрдотопливные котлы

Серия НVK габаритные размеры

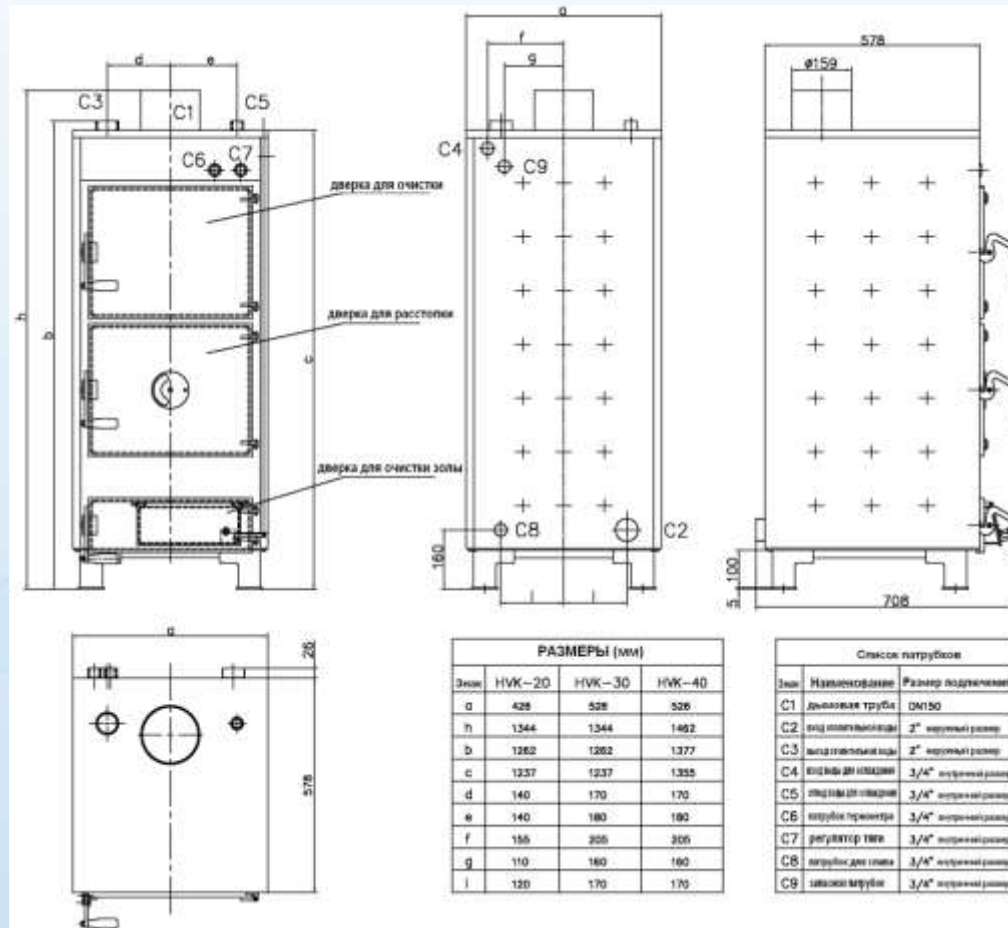

Твёрдотопливные котлы

Серия НВК технические характеристики

Тип	20	30	40
Номинальная мощность (дрова)	20 кВт	30 кВт	40 кВт
Номинальная мощность (уголь)	25 кВт	35 кВт	45 кВт
Вес (кг)	189 кг	214 кг	246 кг
Высота (мм)	1344	1344	1462
Ширина (мм)	426	526	526
Глубина (мм)	528		
Объём воды	37 дм ³	55 дм ³	61 дм ³
Максимальное рабочее давление	2,5 бар		
Давление испытания	4 бар		
К.П.Д. (мин.)	80 %		
Толщина стенки камеры сгорания	5 мм		
Наружная толщина стенки теплообменника	3 мм		
Присоединительные размеры	2"		
Патрубок предохранительного клапана	3/4"		
Сливной-заливной патрубок	3/4"		
Патрубок термостатического клапана	3/4"		
Регулятор тяги, термометр	да		
Предохранительное водяное пространство	имеется		

Твёрдотопливные котлы

Серия НВК преимущества



- ✓ возможно для сжигания угля и дров
- ✓ возможность подключения к открытым и закрытым системам отопления
- ✓ длительный срок эксплуатации
 - толщина стенки сгорания 5 мм
- ✓ прост в обращении
 - большая камера сгорания
 - большая топочная дверка
- ✓ **ВЫСОКИЙ К.П.Д.**
 - трубчатый теплообменник
 - колосник с водяным охлаждением
- ✓ **ПОЛНЫЙ КОМПЛЕКТ**
 - термометр
 - регулятор тяги
- ✓ **защита от перегрева**
 - встроенный термический предохранительный теплообменник
- ✓ **2"-ое подсоединение**
- ✓ не чувствителен температурным перекосам

Поддержка продаж



1. Сертификация
2. Консультирование
3. Гарантийное обеспечение
4. Запасные части
5. Техническая поддержка
6. Рекламная поддержка
7. Склад продукции в России

Преимущества HAJDU



1. Широкий модельный ряд
2. Уникальные модели
3. Лучшие цены
4. Высокое качество
5. Гарантия 7 лет
6. Профессиональный производитель бойлеров
7. Гарантия заработка