







СОДЕРЖАНИЕ





4	МОДЕЛЬНЫЙ РЯД
12	СИСТЕМЫ MRV 5
20	СИСТЕМЫ MRV 5-RC
22	MRV IV-C
30	MRV III-C ^{PLUS}
36	MRV III-RC
42	MRV III-S'
50	MRV III-S''
54	MRV-W
64	ТЕХНИЧЕСКИЕ ХАРАКТЕРИСТИКИ НАРУЖНЫХ БЛОКОВ
108	ДЛИНЫ ТРАСС
114	ГАБАРИТНЫЕ РАЗМЕРЫ НАРУЖНЫХ БЛОКОВ
125	СХЕМЫ ЭЛЕКТРИЧЕСКИХ СОЕДИНЕНИЙ
128	ВНУТРЕННИЕ БЛОКИ
130	НАСТЕННЫЕ
132	НАПОЛЬНЫЕ
134	УНИВЕРСАЛЬНЫЕ
136	КАССЕТНЫЕ С КРУГОВЫМ ВОЗДУШНЫМ ПОТОКОМ
138	КАССЕТНЫЕ 4-Х ПОТОЧНЫЕ КОМПАКТНЫЕ БЛОКИ
140	КАССЕТНЫЕ 4-Х ПОТОЧНЫЕ
142	КАССЕТНЫЕ ОДНОПОТОЧНЫЕ
144	КАССЕТНЫЕ 2-Х ПОТОЧНЫЕ
146	КАНАЛЬНЫЕ НИЗКОНАПОРНЫЕ
150	КАНАЛЬНЫЕ СРЕДНЕНАПОРНЫЕ
156	КАНАЛЬНЫЕ С ПОСТОЯННЫМ ПОТОКОМ
158	КАНАЛЬНЫЕ ВЫСОКОНАПОРНЫЕ
160	КАНАЛЬНЫЕ СО 100 % ПОДАЧЕЙ СВЕЖЕГО ВОЗДУХА
162	ВЕНТИЛЯЦИОННЫЕ УСТАНОВКИ ERV
164	ГАБАРИТНЫЕ РАЗМЕРЫ ВНУТРЕННИХ БЛОКОВ
184	УСТРОЙСТВА УПРАВЛЕНИЯ
193	АКСЕССУАРЫ
194	ГАБАРИТНЫЕ РАЗМЕРЫ
198	СОЕДИНИТЕЛЬНЫЙ КОМПЛЕКТ EASY MRV
204	СОЕДИНИТЕЛЬНЫЙ КОМПЛЕКТ MRV АНУ
212	МОДЕЛЬНЫЙ РЯД — ЧИЛЛЕРЫ
214	МОДЕЛЬНЫЙ РЯД — ФАНКОЙЛЫ
215	МИРОВЫЕ РЕФЕРЕНТНЫЕ ПРОЕКТЫ HAIER
216	HAIER В ЕВРОПЕ

МОДЕЛЬНЫЙ РЯД

Наружные блоки

Серия	HP	8	10	12	14	16	18	20	22	24	26	28	30	32		
MRV 5	3 / 380 ~ 400 / 50															

Серия	HP	8	10	12	14	16	18	20	22	24	26	28	30		
NEW MRV 5-RC	3 / 380 ~ 415 / 50 3 / 380 ~ 415 / 60														

Серия	HP	8	10	12	14	16	18	20	22	24	26	28	30	32	34	36	
MRV IV-C	3 / 380 ~ 400 / 50																

Серия	HP	8	10	12	14	16	18	20	22	24	26	28	30	32	
MRV III-C ^{PLUS} (Вентиляторы DC-Inverter)	3 / 380 ~ 400 / 50														
MRV III-C ^{PLUS} (Вентиляторы AC)	3 / 380 ~ 400 / 50														

Серия	HP	8	10	12	14	16	18	20	22	24	26	28	30	32	
MRV III-RC	3 / 380 ~ 400 / 50														

52 54 56 58 60 70 72 74 76 78 80 82 84 86 88 92 94 96 98 100 102 104



32 34 36 38 40 42 44 46 48 50 52 54 56 58 60 62 64 66 68 70 72 74 76 78 80 82 84 86 88



38 40 42 44 46 48 50 52 54 56 58 60 62 64 66 68 70 72



34 36 38 40 42 44 46 48 50 52 54 56 58 60 62 64











34 36 38 40 42 44 46 48



МОДЕЛЬНЫЙ РЯД

Наружные блоки

Серия	HP	3	4	5	6	7	8	10	12	14	16	18	20	22
MRV S ^I	1/220~240/50													
	1/220~240/50													
	3/380~415/50													
MRV S ^{II}	1/220~240/50													
	3/380~415/50													
	3/380~400/50													
MRV W	3/380~400/50													

Соединительные комплекты

EASY

МОДЕЛЬ	MS1-036A	MS1-060A	MS3-036A
Сочетаемость с внутренними блоками	1 : 1	1 : 1	1 : 3
Соединительный комплект EASY MRV			
Производительность внутренних блоков, ВТU/час	≤ 36 K	36 K < X ≤ 60 K	Каждый внутренний блок ≤ 36 K
Совместимость с системами MRV	MRV IV, MRV III PLUS, MRV S ^{II} , MRV 5		

24	26	28	30	32	34	36	38	40	42	44	46	48
												

DX AHU Connection Kit

МОДЕЛЬ	AH1-140A	AH1-280A	AH1-560A
ПРОИЗВОДИТЕЛЬНОСТЬ	$7 \leq x \leq 14$ кВт	$14 \leq x \leq 28$ кВт	$28 < x \leq 56$ кВт
Соединительный комплект DX AHU Connection Kit			
Совместимость с системами MRV	MRV IV, MRV III ^{PLUS} , MRV S ¹ , MRV-S ² , MRV 5		

МОДЕЛЬНЫЙ РЯД

Внутренние блоки

Серия	кВТУ/час	
	кВт	
Кассетные с круговым воздушным потоком		AB-MRERA
Кассетные 4-х поточные компактные блоки		AB-MCERA(M)
Кассетные 4-х поточные блоки		AB-MCERA
Кассетные 2-х поточные блоки		AB-MBERA
Кассетные однопоточные блоки		AB-MAERA
Универсальные и подпотолочные блоки		AC-MCERA AC-MFERA
Канальные компактные низконапорные		AD-MSERA(D) AD-MSERA
Канальные блоки средненапорные (50 / 100 Па)		AD-MJERA
Канальные блоки средненапорные (50 / 96 Па)		AD-MMERA
Канальные блоки средненапорные (80 / 120 Па)		AD-MNERA

5	7	9	12	16	18	24	28	30	38	42	48	54	72	96
1,5	2,2	2,8	3,6	4,5	5,6	7,1	8,0	9,0	11,2	12,5	14,0	16,0	22,6	28
	■	■	■	■	■	■	■	■	■		■	■		
■	■	■	■	■	■									
■	■	■	■	■	■	■	■	■	■		■			
	■	■	■	■	■									
■	■	■	■											
		■	■	■	■	■	■	■	■		■			
■	■	■	■	■	■	■								
■	■	■	■	■	■	■	■							
					■	■	■	■	■		■			
								■	■		■			

МОДЕЛЬНЫЙ РЯД

Внутренние блоки

Серия	кВТJ/час	
	кВт	
Канальные блоки высоконапорные (100/196 Па)		AD-MHERA
Высоконапорные блоки с постоянным потоком воздуха		AD-MQERA
Напольные блоки скрытого монтажа		AE-MLERA
Настенные блоки		AS-MNERA
		AS-MFERA
Канальные высоконапорные блоки со 100 % подачей свежего воздуха		AD-MPERA
Вентиляционные установки рекуперацией тепла (ERV0150/0260/0800/1000ANN)		150 м³/час 260 м³/час

5	7	9	12	16	18	24	28	30	38	42	48	54	72	96
1,5	2,2	2,8	3,6	4,5	5,6	7,1	8,0	9,0	11,2	12,5	14,0	16,0	22,6	28
					■	■	■	■	■		■		■	■
	■	■	■	■	■	■	■	■	■	■	■	■		
	■	■	■	■	■	■								
■	■	■	■	■	■	■	■	■						
■	■	■	■	■	■	■								
											■		■	■



500 м³/час
800 м³/час
1000 м³/час

СИСТЕМЫ MRV

Превосходство в научно-исследовательской сфере

Современный научно-исследовательский центр кондиционеров Haier задает новые стандарты, обеспечивая лидерство в сфере разработок систем VRF.

Если вы поедете по самому длинному в Китае мосту в красивейший прибрежный город Циндао и свернете по съезду к огромному промышленному парку Haier Industrial Park, там вы найдете один из наиболее развитых научно-исследовательских центров кондиционеров в мире вместе с прилегающим объектом для испытания перепада высот, возвышающимся среди других строений в парке. С началом работы научно-исследовательского центра Haier стал лидером, предоставляющим лучшие решения HVAC, подходящие для разных типов климата и сред применения во всем мире.

При входе в вестибюль поражает инсталляция и демонстрация одного из лучших безмасляных центробежных воздухоохладителей Haier с магнитными подшипниками вала компрессора, который охлаждает здание. Также вниманию посетителей представлены последние инновации Haier для жилой и коммерческой недвижимости, а также решения управления BMS.

В 6-этажном здании работают более 1000 опытных инженеров и технических специалистов, а также расположены 120 испытательных лабораторий. От психрометрических лабораторий, где измеряется мощность и эффективность оборудования, до акустических лабораторий, где измеряется уровень шума, от симуляторов условий окружающей среды до лабораторий проверки долговечности работы, гарантирующих надежность продукта в самых жестких окружающих условиях. Инженеры Haier рука об руку сотрудничают с международными командами экспертов, создавая экологичные и удобные для людей решения климатического контроля.

106-метровая башня для испытания перепада высот — самая высокая испытательная башня подобного типа. Благодаря ей новейшие MRV-продукты Haier можно тестировать в различных сценариях установки.

На текущий момент Haier готов предоставлять своим клиентам продукты мирового уровня. Новый научно-исследовательский центр — доказательство того, что Haier прилагает все усилия к сохранению статуса мирового лидера в глобальной отрасли кондиционеров.



Лидерство в технологической сфере

Haier

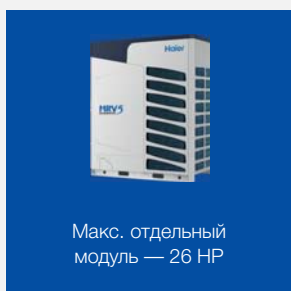

Макс. отдельный модуль — 26 HP



Высокая эффективность благодаря полноинверторным компрессорам



Общая длина трубопровода / фреоновой трассы 1000 м, перепад высот до 110 м



Макс. комбинация 104 HP

Удобная установка

Новая технология автоматического сбора хладагента

Новая технология автоматической балансировки хладагента

Технология автоматической адресации внутренних блоков

Дверца для обслуживания с удобным доступом

Быстрое охлаждение и обогрев

Точное управление температурой с погрешностью $\pm 0,5\text{ }^{\circ}\text{C}$

Тихий ночной режим. Понижение уровня шума на 10 дБ(А)

Интеллектуальная технология разморозки

Системы MRF

MRF 5

MRF 5-FC

MRF M-C

MRF II-C+L

MRF II-FC

MRF S

MRF S⁺

MRF W

Технические данные

Внутренние блоки MRF

Система управления

Easy/АНУ MRF

Чиллеры и фанкойлы

Референтные проекты

СЕРИЯ MRV 5

Лидер в технологии

Благодаря мощным полновинверторным компрессорам MRV 5 может достигать следующим показателей: 26 HP — отдельный модуль, 104 HP — макс. комбинация.

Макс. комбинация из 4 модулей до **104 HP**



Макс. отдельный модуль до **26 HP**



Высокий уровень энергетической эффективности благодаря полновинверторной технологии FULL DC-Inverter

Улучшенная конструкция, передовые технологии управления, совмещенные с полновинверторной технологией FULL DC-Inverter, а также использованием DC-двигателей вентиляторов обеспечивают гораздо большую эффективность MRV 5 как в режиме охлаждения, так и в режиме нагрева.



Максимальная суммарная длина трассы 1000 м

Максимальный перепад высот 110 м

Увеличенная длина и перепад высот обеспечивают более гибкую архитектуру системы: размещение внутренних и наружных блоков.

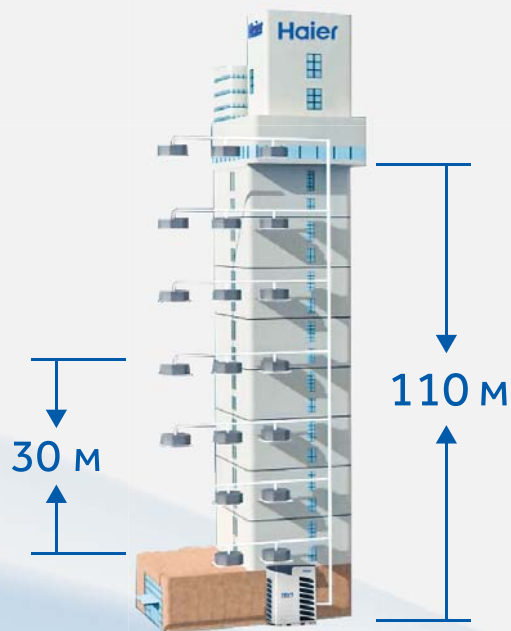

Автоматическая адресация внутренних блоков

Адресация внутренних блоков в системе может осуществляться как в ручном так и в автоматическом режиме, что ускоряет и облегчает первоначальный запуск.



Автоматическая балансировка масла

Использование самых передовых компрессоров с технологией контроля уровня масла позволило отказаться от традиционной схемы балансировки масла. Теперь дополнительная линия уравнивания масла не требуется. Каждый наружный блок контролирует уровень масла в компрессоре, активизируя процесс возврата масла при необходимости.



Автоматический сбор хладагента

Хладагент из внутреннего блока можно автоматически собрать во внешний, нажав кнопку на внешней плате управления. Удобное обслуживание.

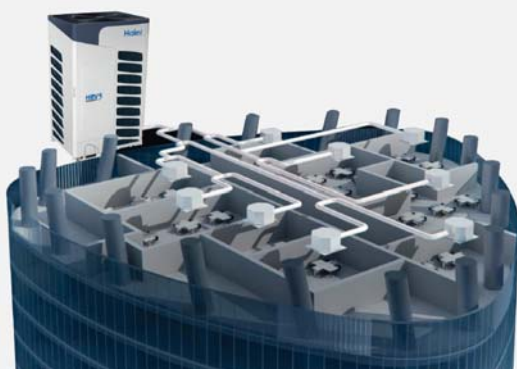

Дверца для обслуживания с удобным доступом

Наружные блоки оснащены специальной дверцей для быстрого доступа к внутренним компонентам устройства, автоматике и холодильному контуру.



НЕВЕРОЯТНЫЙ КОМФОРТ

Быстрое охлаждение и обогрев

Максимальная мощность достигается практически сразу после запуска, обеспечивая быстрое охлаждение и обогрев.

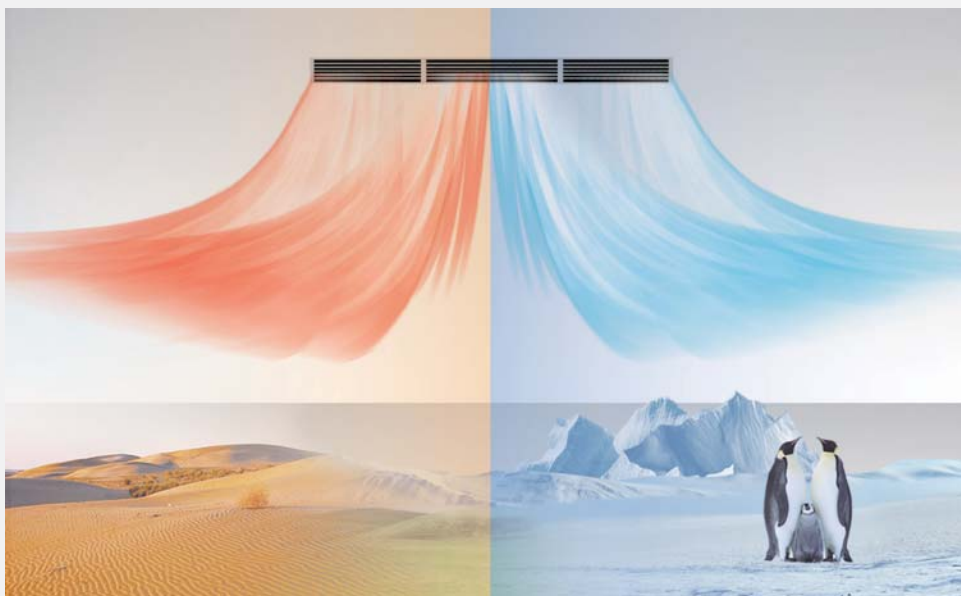

Тихий ночной режим работы с понижением уровня шума на 10 дБ(А)

Для тихого режима работы эту функцию можно настроить на наружной плате управления, значительно снизив уровень шума.

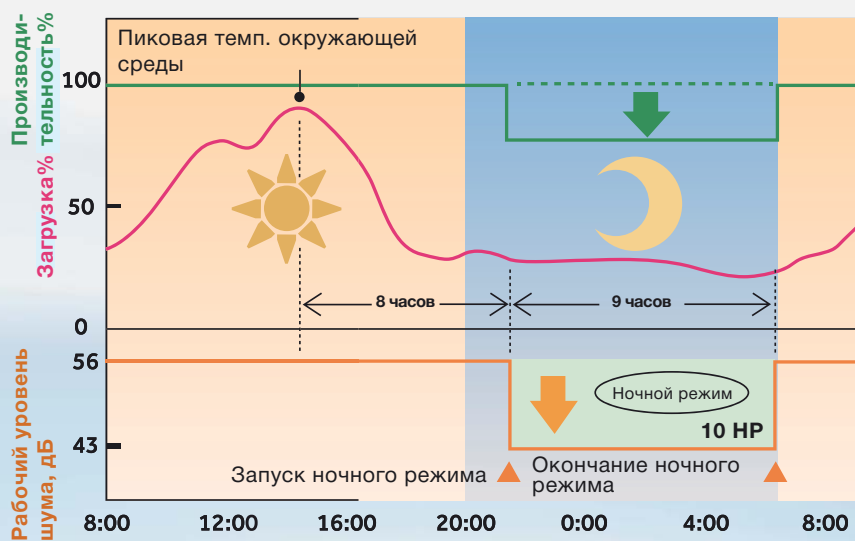

Точное управление температурой с погрешностью $\pm 0,5\text{ }^{\circ}\text{C}$

Благодаря использованию новейшей технологии полноинверторного регулирования производительности FULL DC-Inverter, а также электронных расширительных вентилей, наружный блок с высокой точностью контролирует расход хладагента в системе, при этом достигается высокая точность поддержания температуры воздуха в кондиционируемых помещениях.

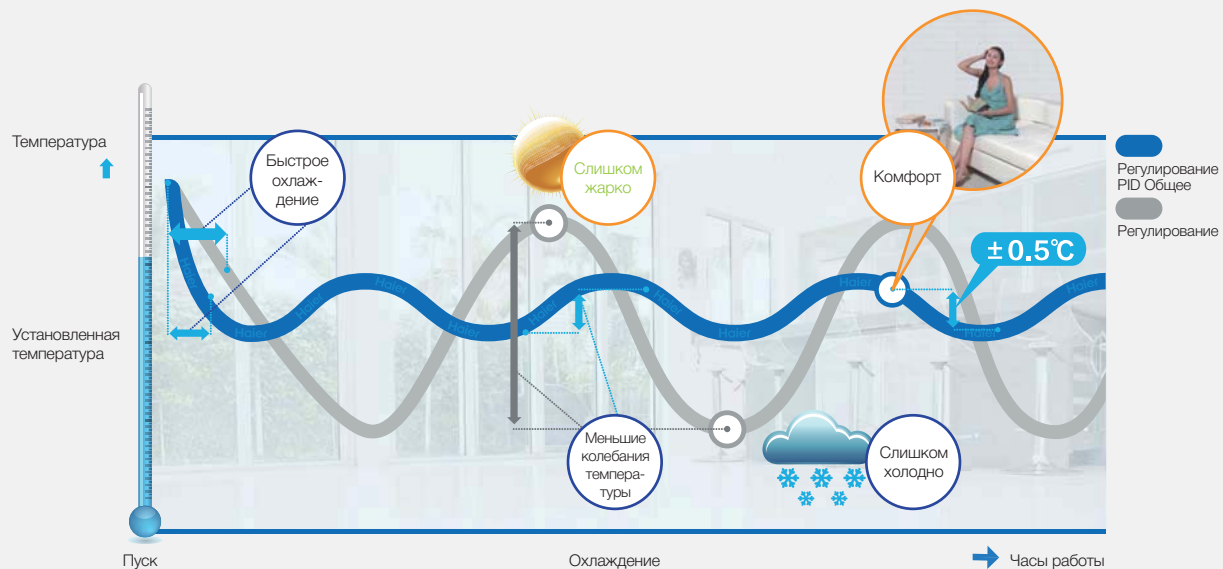

Интеллектуальная технология разморозки

Активация процесса разморозки осуществляется с высокой точностью, что предполагает более высокий уровень комфорта.



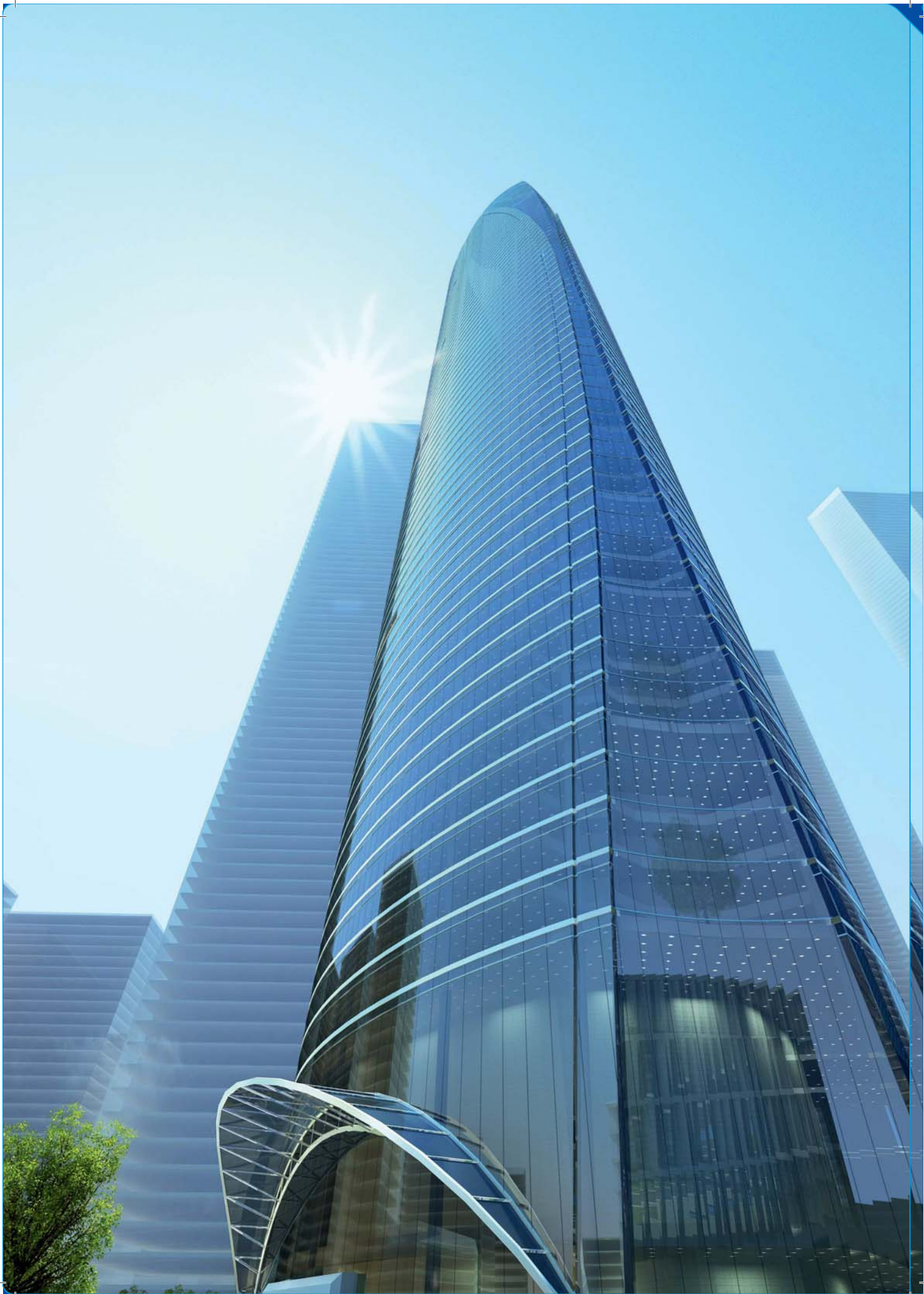

MRV5-RC

DC INVERTER



Особенности и преимущества
Технические характеристики
наружного блока

СЕРИЯ MRV 5-RC

Описание системы

Стандартная трёхтрубная система

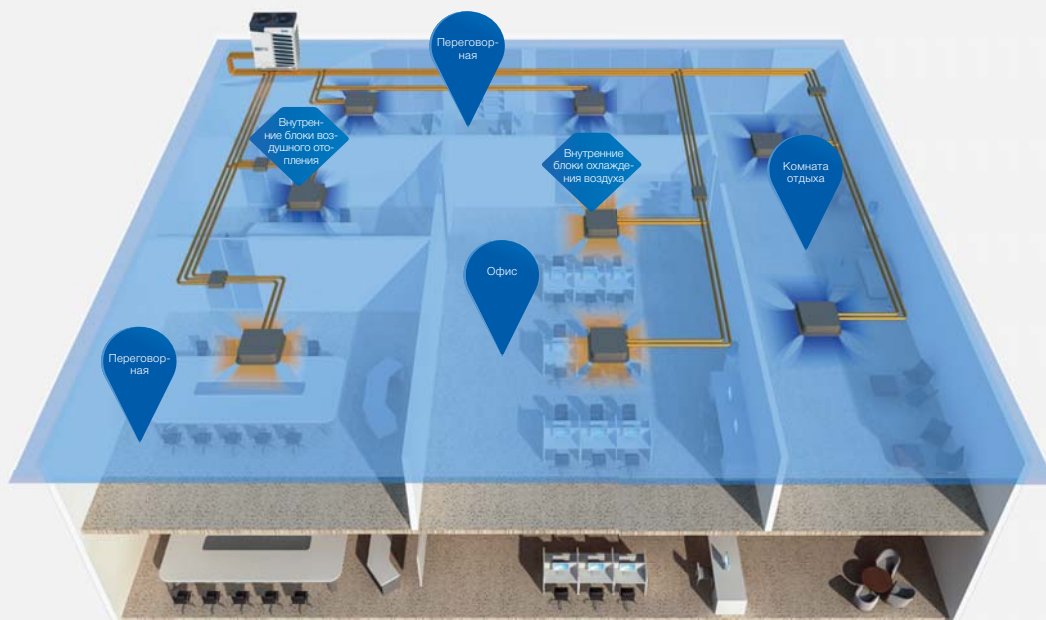

Особенности системы MRV 5-RC

- Одновременное охлаждение и нагрев различных помещений за счет рекуперации тепла

Двухтрубная система



Трёхтрубная система

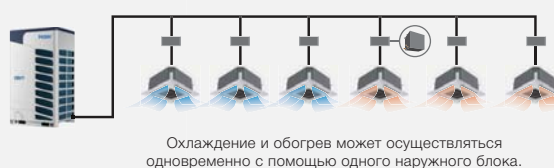

Различные режимы работы трёхтрубной мультizonальной системы

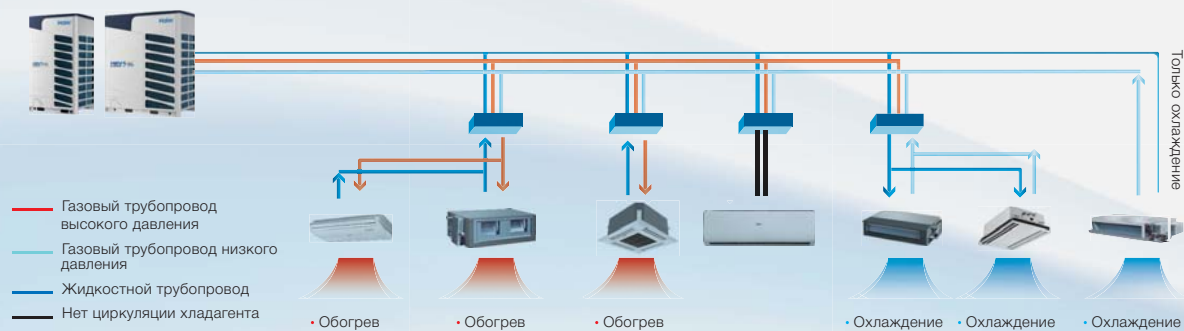

Отличительные особенности и преимущества

Распределительные блоки (VP-блок) Конструкция

Обзор

- Разработан специально для MRV 5-RC, значительно снижены габаритные размеры.
- Индивидуальный клапан + распределитель рекуперации тепла.
- Удобство: индивидуальный блок управления и клапанный узел на группу внутренних блоков.
- Простое подключение за счет резьбовых соединений, не требуется пайка.



Модель	Макс. мощность внутренних блоков (кВт)	Источник питания	Макс. количество внутренних блоков	Размеры
VP1-112B	$x \leq 11,2$	1 / 230 / 50	5	388 / 200 / 277
VP1-180B	$11,2 < x \leq 18$	1 / 230 / 50	8	388 / 200 / 277
VP1-280B	$18 < x \leq 28$	1 / 230 / 50	8	388 / 200 / 277
VP4-450B	≤ 45	1 / 230 / 50	20	405 / 300 / 421

Диапазон рабочих температур

Широкий температурный диапазон эксплуатации

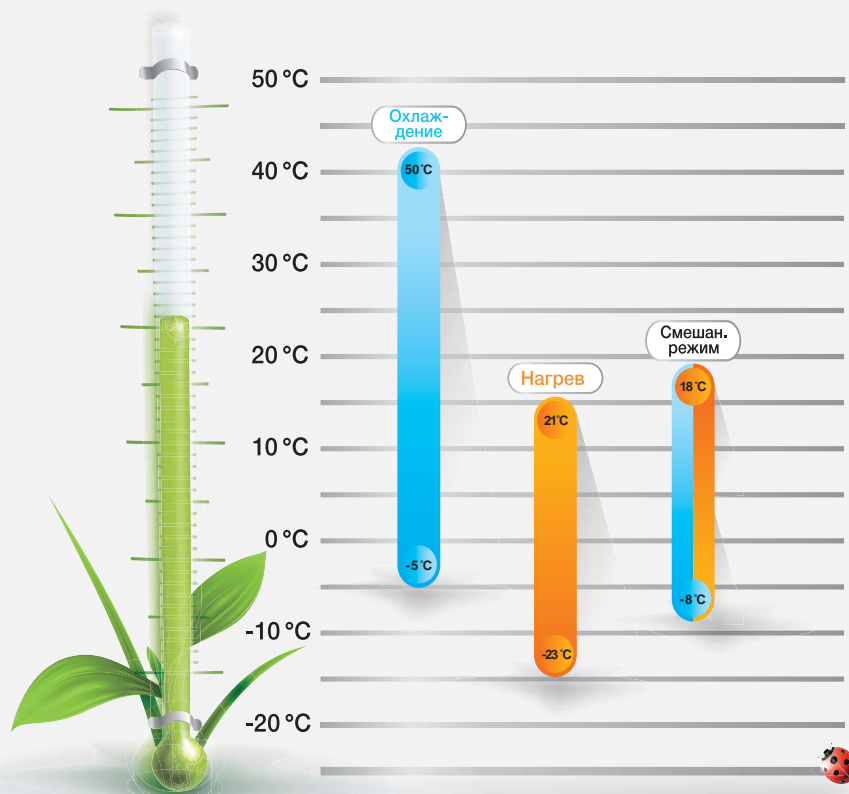

СЕРИЯ MRV IV-C

Модельный ряд

Модельный ряд 1-модульных наружных блоков



Модельный ряд модульных комбинаций



8–72 HP (24–204 кВт)

- ▶ До 3-х модулей в 1 наружном блоке, производительность до 72HP (204 кВт), шаг между моделями 2HP (5,6 кВт).
- ▶ Площадь основания для модели 72HP составляет всего 2,92 м².

8	10	12	14	16	18	20	22	24	26	28	30	32	34	36	38	40	42	44	46	48	50	52	54	56	58	60	62	64	66	68	70	72																																	
●	●	●	●	●	●	●	●	●	●	●	●	●	●	●	●	●	●	●	●	●	●	●	●	●	●	●	●	●	●	●	●	●	●	●																															

Полноинверторная технология Full DC Inverter

Полноинверторная технология Full DC Inverter



Основные технологические решения, применяемые в новой серии с новым дизайном корпуса.

- ▶ 2 вентилятора с диаметром крыльчатки 570 мм
- ▶ Зигзагообразный профиль крыльчатки для снижения завихрений воздушного потока
- ▶ Единая решетка для 2 вентиляторов - проще техническое обслуживание
- ▶ DC-электродвигатель вентилятора, повышение эффективности на 40 %
- ▶ Новейшая технология управления производительностью компрессора с помощью векторной (180°) широтно-импульсной модуляции переменного тока, снижает общий уровень энергопотребления на 5 %
- ▶ 2 спиральных компрессора с технологией Full DC INVERTER, повышение эффективности на 5 %

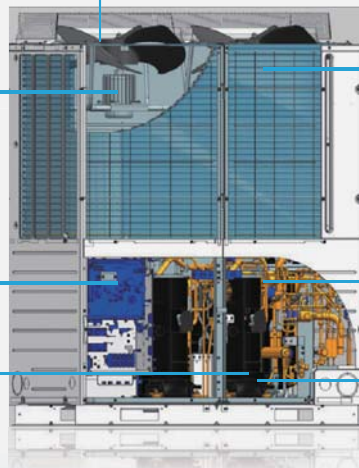

- 2-контурный конденсатор
- 2-ступенчатое переохлаждение с дополнительно установленным в конденсаторе переохладителем
- Управление посредством двух ЭРВ



- 2 датчика давления, повышение надежности системы
- 2 датчика температуры масла, снижение энергопотребления в режиме ожидания

СЕРИЯ MRV IV-C

Высокая эффективность

Высокий IPLV – коэффициент производительности при частичной нагрузке

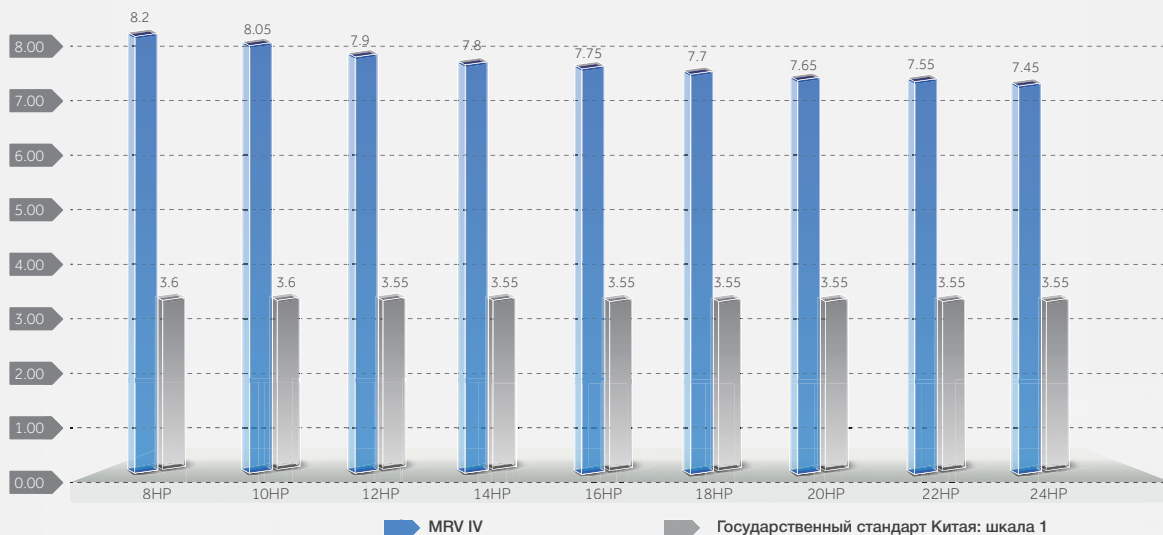

IPLV(KHP) достигает 8.2, средний коэффициент IPLV(KHP) составляет 7.7, это обеспечивает низкие эксплуатационные расходы

Коэффициент энергоэффективности EER выше, чем у системы серии MRV III

MRV IV VS MRV III

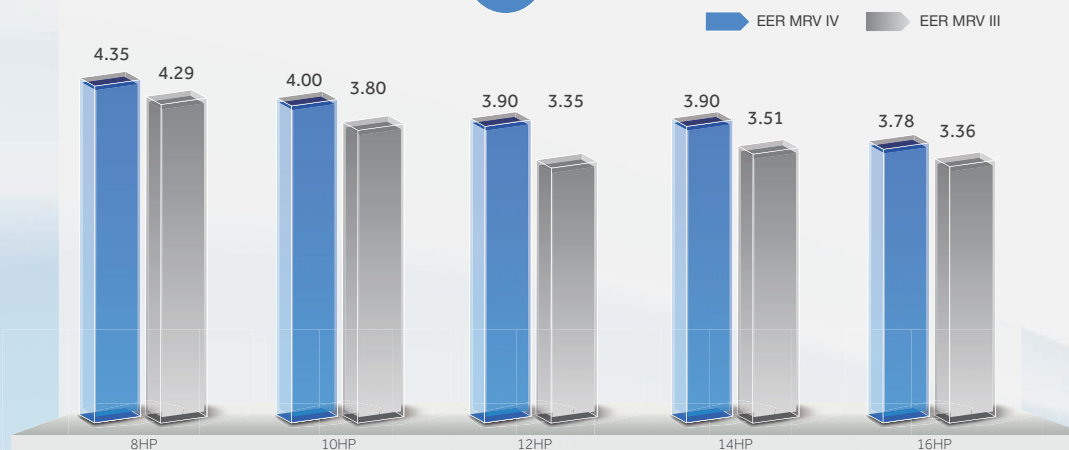

Простой монтаж

Высокая производительность для базового модуля наружного блока: 24HP (68 кВт)

Наименьшая среди аналогов блока в 24 HP площадь основания: 0,97 м²



Большие допустимые величины длины трассы и перепада высот, чем у предыдущих серий

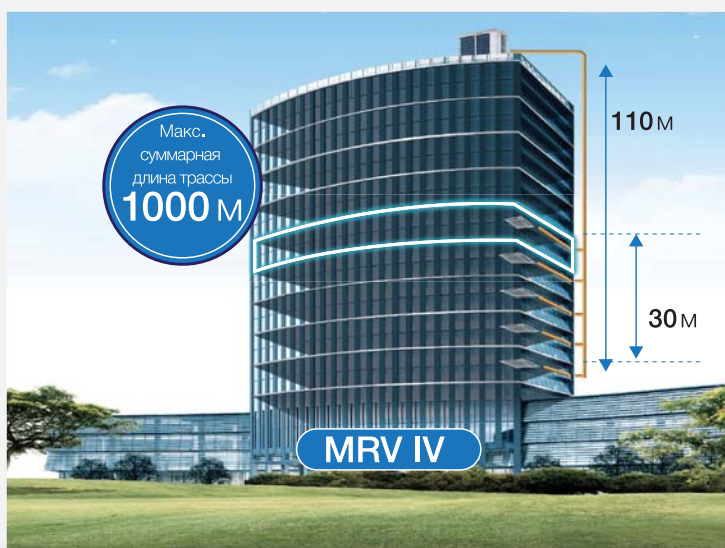

- ▶ Макс. суммарная длина трассы: **1000 м** (стандартно 500 м)*
- ▶ Макс. длина трубы: **165 м** (эквивалентная длина **190 м**)
- ▶ Макс. перепад высот между наружным и внутренними блоками: **110 м/90 м** (стандартно 50 м/40 м)
- ▶ Макс. перепад высот между внутренними блоками: **30 м** (стандартно 18 м)

*Данная категория оборудования выполняется под заказ

СЕРИЯ MRV IV-C

Простой монтаж

Высокое статическое давление вентиляторов обеспечивает возможность установки наружных блоков внутри помещения с подключением воздуховодов большой протяженности.

82 Па

Статическое давление до 82 Па

Возможность увеличения длины воздуховодов



Комфорт

Широкий рабочий диапазон по температуре наружного воздуха с нижним пределом $-23\text{ }^{\circ}\text{C}$ в режиме нагрева и верхним пределом $+53\text{ }^{\circ}\text{C}$ в режиме охлаждения

Технология Full DC Inverter

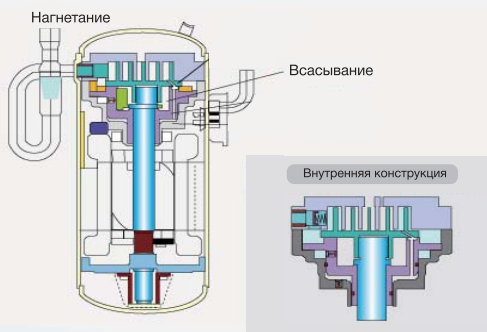

Высокоточное управление

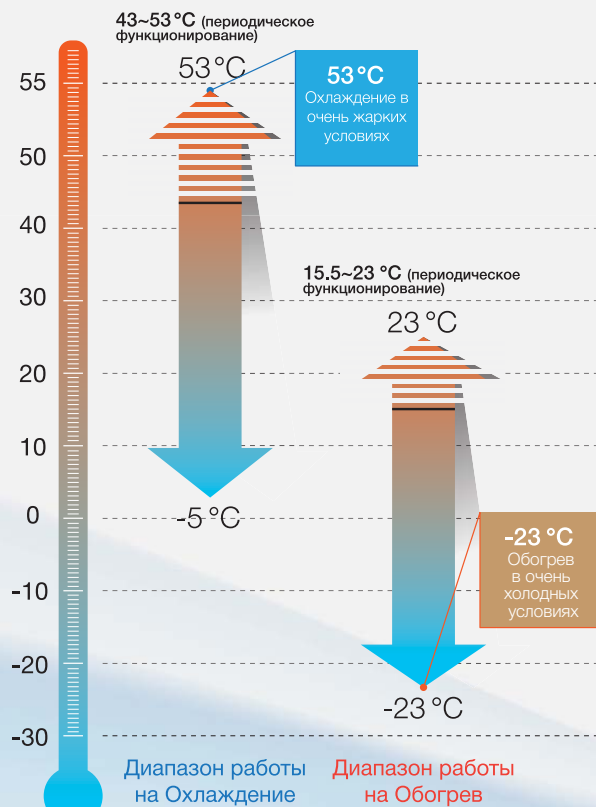
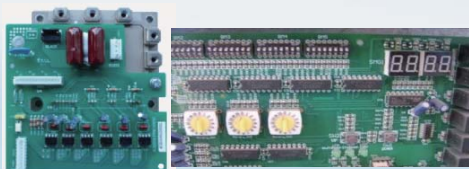

Комфорт

Низкий уровень шума, тихий ночной режим

При включении Ночного режима уровень шума снижается на 8 дБ(А).

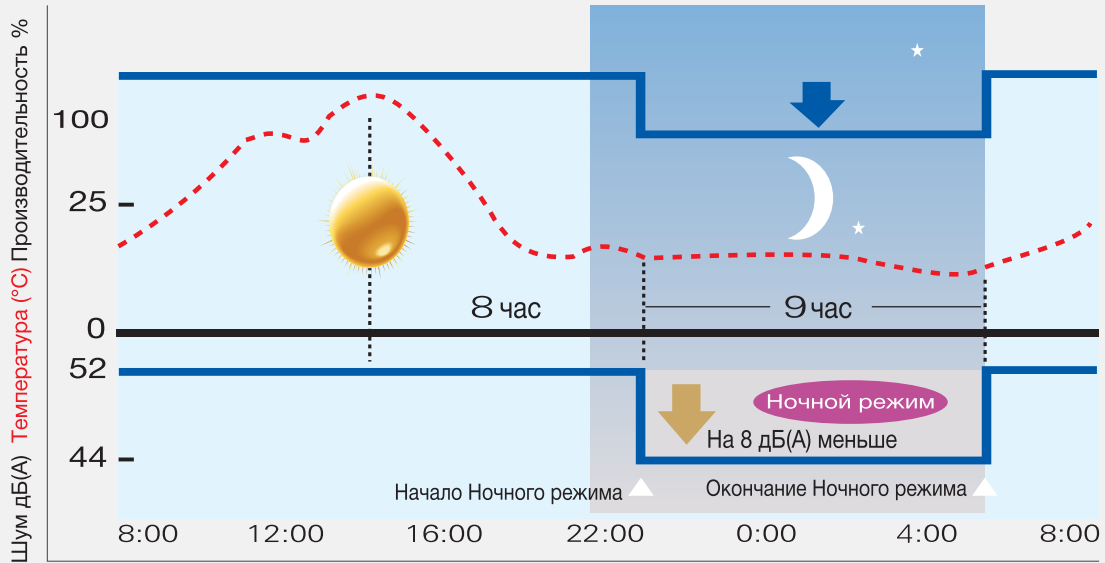

Оптимальное регулирование температуры

Система перераспределяет количество хладагента между внутренними блоками, согласно температурным уставкам и текущей нагрузке блоков.

Система оптимального распределения хладагента использует температуру в теплообменниках внутреннего блока для определения режима работы каждого блока и точного управления производительностью, т. е. количеством подаваемого хладагента.

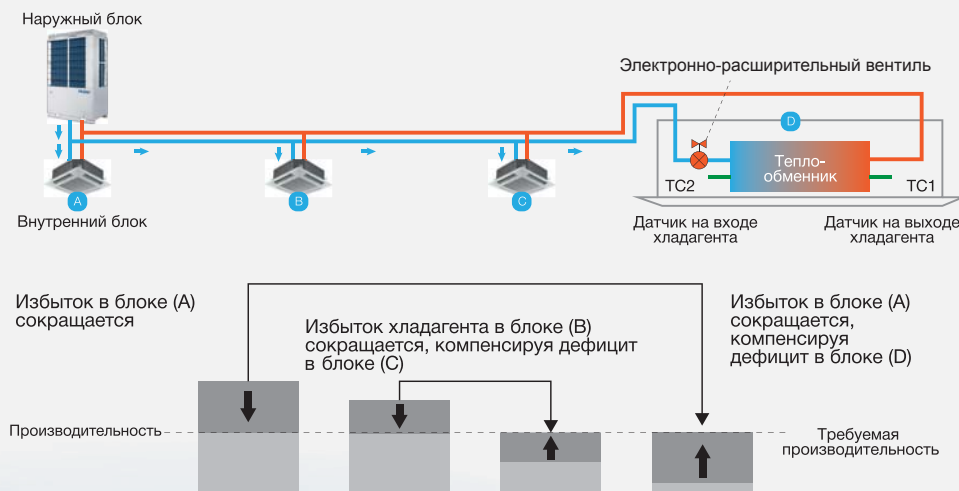

СЕРИЯ MRV IV-C

Высокая надежность

Режим ротации наружных блоков при модульной компоновке позволяет увеличить срок эксплуатации системы

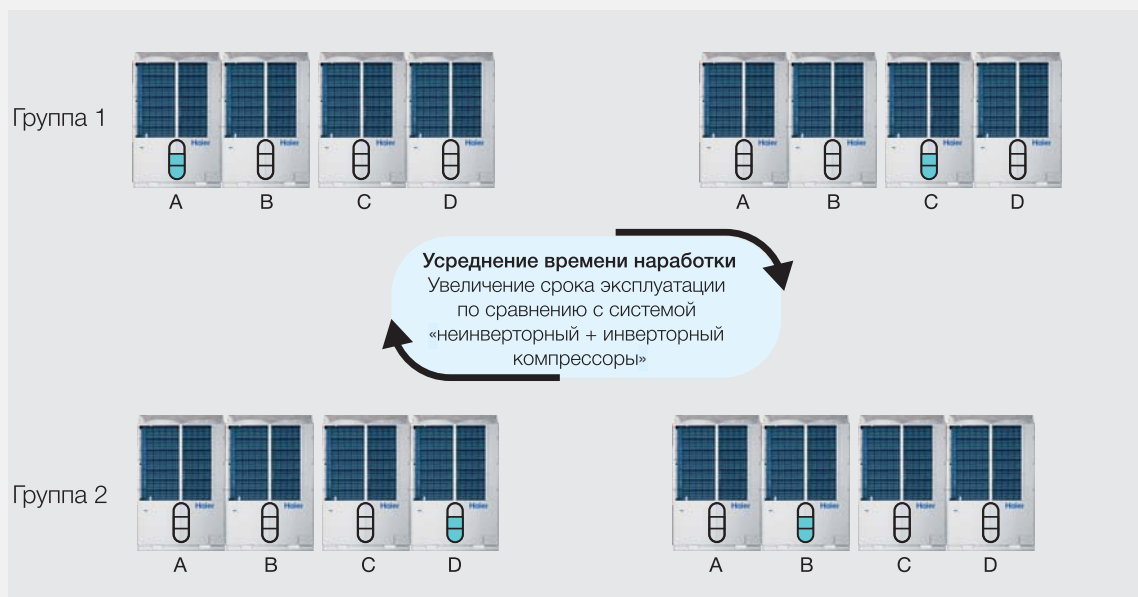

2-ступенчатая система маслоотделения, эффективный возврат масла

Если компрессор работает на низкой скорости, возврат масла осуществляется через капиллярную трубку. Если компрессор работает на высокой частоте, то возврат масла осуществляется через капиллярную трубку и, дополнительно, через магнитный клапан.

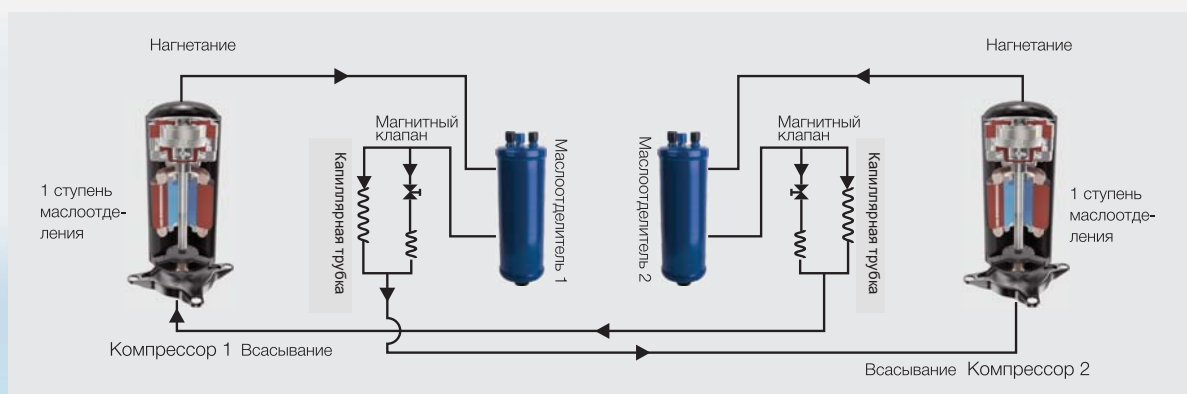

Высокая надежность

Двойная защита компрессора

Кроме основного датчика на нагнетании в наружных блоках MRV IV-C имеется дополнительный датчик температуры масла в нижней части компрессора.

Датчик температуры масла обеспечивает:

- управление включением/выключением нагревателя картера компрессора, защита компрессор от гидроудара;
- сигнализацию при попадании жидкого хладагента в компрессор;
- защиту масла компрессора от перегрева.

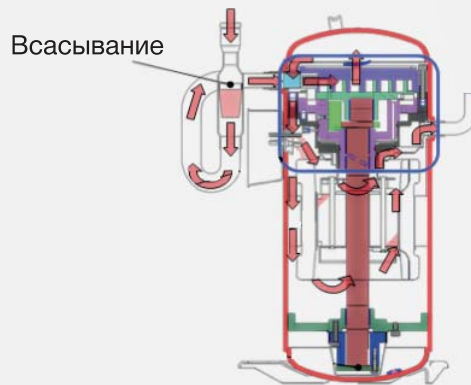

MRV IV-C

Для каждого компрессора предусмотрен датчик высокого давления и один датчик низкого давления. Таким образом, в 2-х компрессорном модуле имеется 3 датчика давления: 2 датчика высокого давления и 1 датчик низкого давления.

Защита от ударов молнии

Наличие разрядного провода в клеммной коробке обеспечивает защиту от перенапряжений, вызванных ударами молний во время грозы.

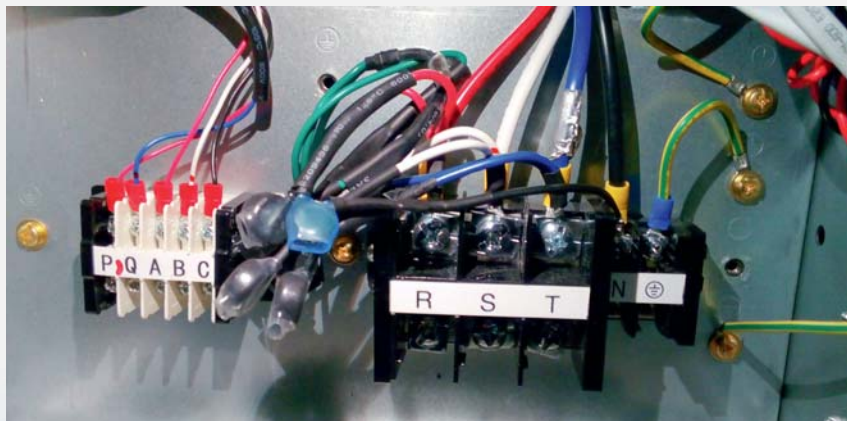

СЕРИЯ MRV III-C PLUS

Серия MRV III-C PLUS с AC и DC-инверторными вентиляторами

- Полноинверторная технология Full DC Inverter
- Комбинация до 4 модулей с суммарной производительностью в 64 HP*
- Суммарная длина трассы: 500 м* и перепад высот до 50 м
- Нет необходимости в линии уравнивания масла для модульных конфигураций



8/10 HP



12/14/16 HP



4 модуля 64 HP

* Для блоков с вентиляторами DC-Inverter.

Энергоэффективность

Новые высокоэффективные DC-инверторные спиральные компрессоры

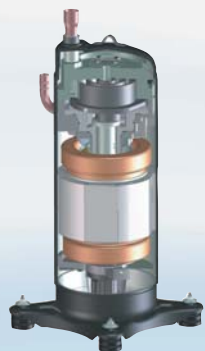

ПОЛНОИНВЕРТОРНАЯ ТЕХНОЛОГИЯ FULL DC INVERTER

Технология контроля мощности DC-Inverter со 180° синусоидальным током повышает скорость и точность управления компрессором, улучшая его эффективность на 17 % по сравнению с обычной технологией.

СПИРАЛЬНЫЙ КОМПРЕССОР С АДАПТИРОВАННЫМ ГИБКИМ МЕХАНИЗМОМ

Гибкий механизм спирали позволяет увеличить эффективность компрессора. Расширенный диапазон регулирования скорости компрессора (15-120 об/сек) обеспечивает возможность работы при наружных температурах от -5 до 53 °С.

ВЫСОКОЭФФЕКТИВНЫЙ ЭЛЕКТРОДВИГАТЕЛЬ

Повышение эффективности на 30 %.

Энергоэффективность

Сокращение потребления энергии в режиме ожидания на 40 % за счет интеллектуального регулирования температуры масла

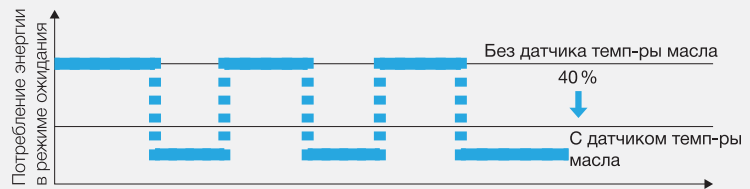
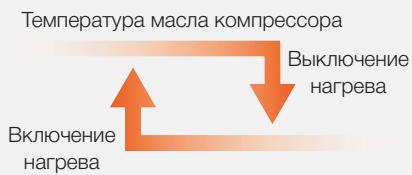
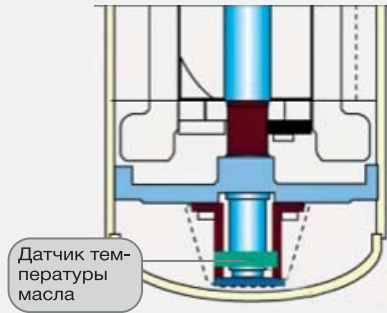
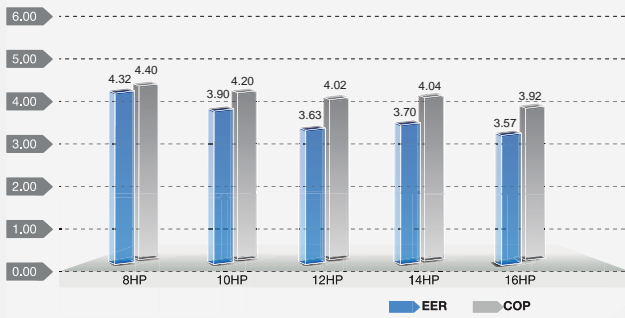

Включение и выключение нагрева масла определяется его температурой, что позволяет значительно сократить энергопотребление в режиме ожидания.

Комфорт

Широкий рабочий температурный диапазон*

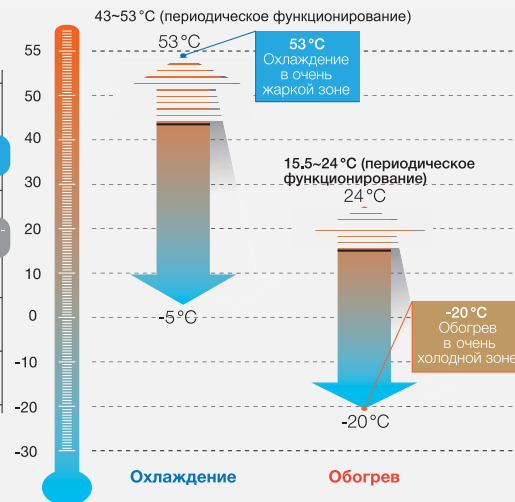
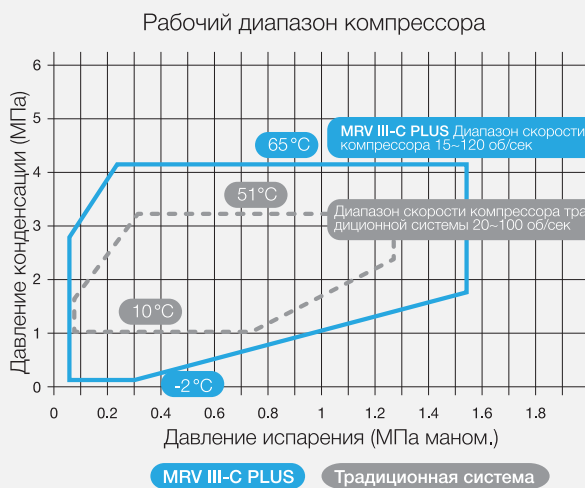

* Для блоков с вентиляторами DC-Inverter.

СЕРИЯ MRV III-C PLUS

Тихая работа, низкий уровень шума



Вентилятор большого диаметра (642 мм) с высоким расходом воздуха

DC-инверторный электродвигатель вентилятора с низким уровнем шума

Задание тихого ночного режима (40 дБ(А)) установкой Dip-переключателя на плате управления наружного блока

Быстрое достижение требуемой температуры после запуска компрессора в режимах охлаждения и обогрева

Новый высокопроизводительный DC-инверторный компрессор



Комфорт

Точность поддержания заданной температуры $\pm 0,5\text{ }^{\circ}\text{C}$

Двойной датчик давления с PID-технологией регулирования

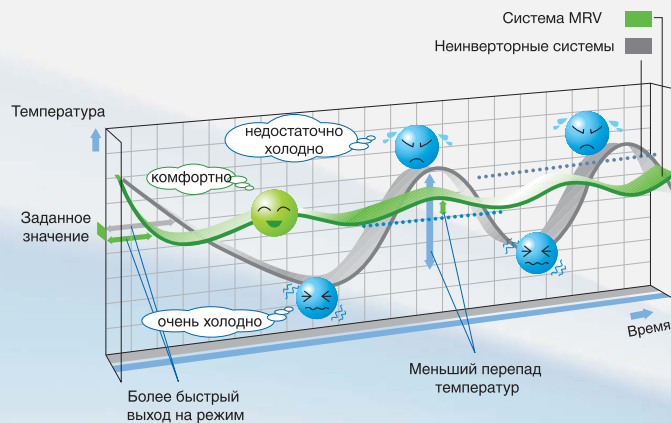

Удобство монтажа и обслуживания

Автоматическая адресация внутренних блоков, 4 направления подвода труб к наружному блоку, быстрая пусконаладка нажатием одной кнопки, отдельные компрессорный и вентиляторный отсеки наружного блока

Автоматическая адресация

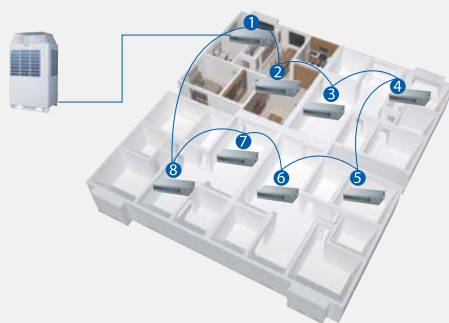

4 направления подвода труб



Пусконаладка одной кнопкой



Отсутствие традиционной системы уравнивания масла — упрощение монтажа

3 межблочные трубы

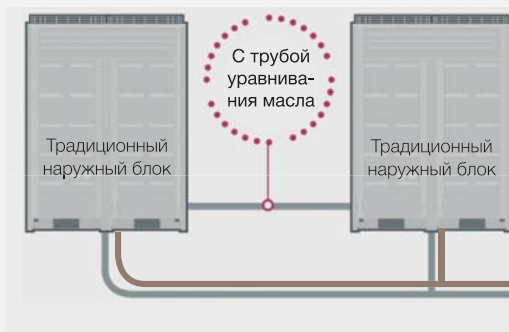

2 межблочные трубы



Высокая надежность

Малые потери давления, высокая эффективность маслоотделителя

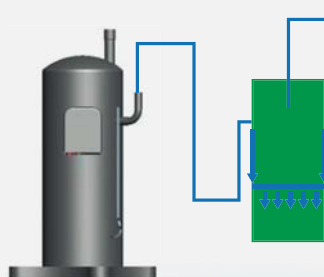

Линия нагнетания компрессора

1-ая ступень сепарации

На 1-ой ступени сепарация масла реализуется за счет высокоскоростного кругового движения хладагента в маслоотделителе

2-ая ступень сепарации

На 2-ой ступени сепарация масла реализуется благодаря сетчатому фильтру, установленному в маслоотделителе

Конструкция с низкими потерями давления

Возврат масла за счет высокоскоростных центробежных сил и малые потери давления, способствуют повышению производительности на 5 %

Эффективность сепарации масла до 99 %.

ОСОБЕННОСТИ И ПРЕИМУЩЕСТВА

Тихая работа, низкий уровень шума

Многофункциональная защита



Защитное заземление



Температурная защита



Защита от перепадов напряжения



Защита по давлению



Защита от гидравлического удара



Защита от обрыва фазы



Молниезащита



Тепловая защита компрессора

Плавный пуск компрессора предотвращает ударные нагрузки на трубопровод хладагента и, следовательно, повышает срок службы системы

	ИНВЕРТОРНЫЙ КОМПРЕССОР А	ИНВЕРТОРНЫЙ КОМПРЕССОР А	ГРАФИК МЕХАНИЧ. НАПРЯЖЕНИЯ В ТРУБАХ	ЭФФЕКТ ВОЗДЕЙСТВИЯ НА ТРУБЫ
MRV III-C PLUS	<p>ЧАСТОТА ↑</p> <p>25 об/сек</p>	<p>75 об/сек</p>		
Другая система	<p>ИНВ. + НЕИНВ.</p> <p>25 об/сек</p>	<p>25+ВКЛ. неинв.</p>		

Удобство монтажа и обслуживания

Протяженные допустимые значения длины трубопроводов хладагента и перепада высот

Макс. суммарная длина трассы = 500 м.*

Макс. перепад высот между наружным и внутренними блоками = 50 м (наружный блок расположен выше внутренних), или = 40 м (наружный блок расположен ниже внутренних).

Макс. перепад высот между внутренними блоками = 15 м.



* Для наружных блоков с DC-Вентиляторами.

СЕРИЯ MRV III-RC

Серия MRV III-RC (С рекуперацией тепла)

Сравнение 2-трубной и 3-трубной систем

Трехтрубная система MRV III-RC с рекуперацией тепла позволяет еще больше повысить энергоэффективность представляемого Naier мультizonального оборудования.

В отличие от традиционной 2-трубной системы, в которой внутренние блоки могут работать полностью либо в режиме охлаждения, либо в режиме нагрева, 3-трубная система с рекуперацией тепла позволяет использовать внутренние блоки в смешанных режимах, т. е. часть блоков может быть задействована на охлаждение, а часть — на нагрев при использовании в составе одного и того же холодильного контура.



Различные рабочие режимы в одной системе

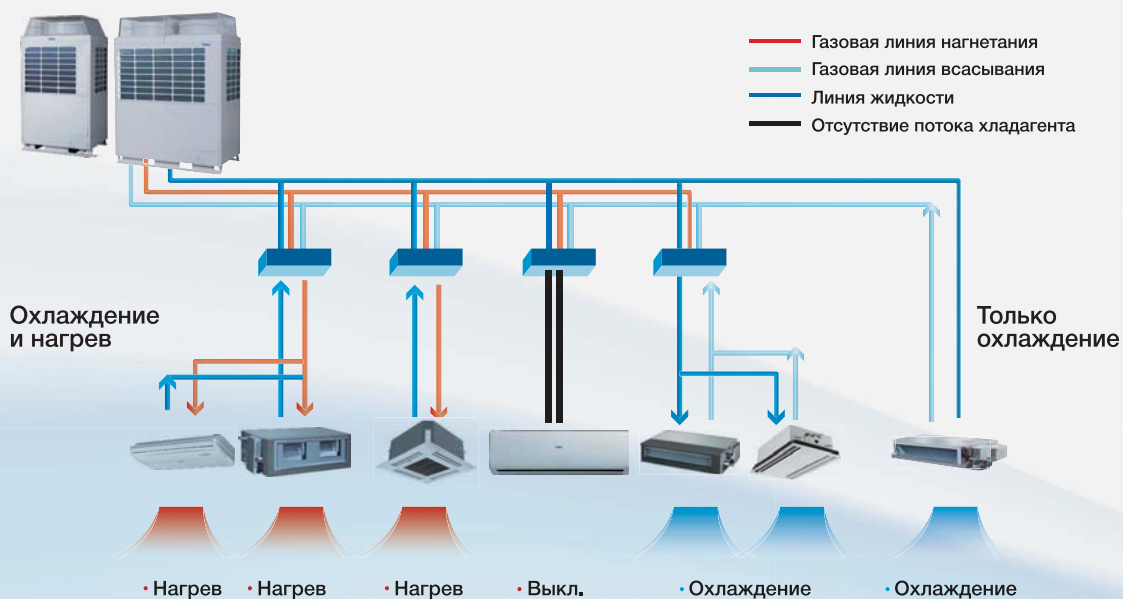

Типовая 3-трубная система

Возможность совмещения разных рабочих режимов в одной системе при обеспечении высочайшей энергоэффективности — основное достоинство системы MRVIII-RC, поскольку в большинстве случаев для офисных, административных и прочих зданий требуется именно одновременное использование разных режимов для разного типа помещений.

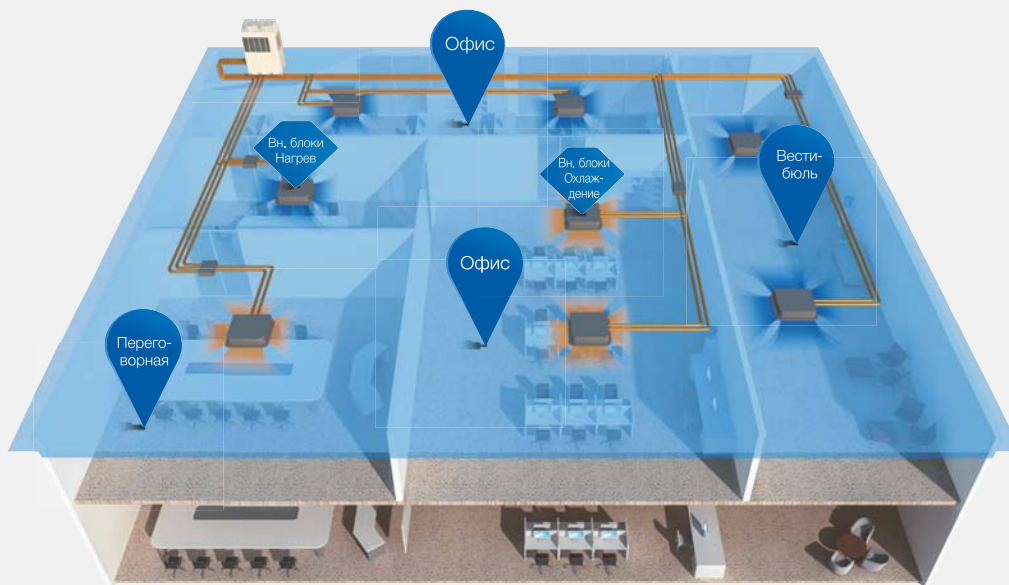

Конструкция наружного блока

Ключевые компоненты и технологии

Запатентованная конструкция вентилятора и DC-инверторный электродвигатель вентилятора

- Повышение расхода воздуха на 17,5% за счет новой конструкции
- Сокращение уровня шума на 3 дБ за счет DC- электродвигателя

2-х контурный теплообменник

- Конструкция позволяет реализовать индивидуальное управление и подбор размера теплообменника, чтобы обеспечить эффективную и надежную работу при малых нагрузках

Вентилятор-охладитель электронного блока

- Внутри электрической секции в электронном блоке установлен вентилятор-охладитель электронных компонентов, что обеспечивает поддержание безопасной температуры в блоке и стабильную работу системы управления

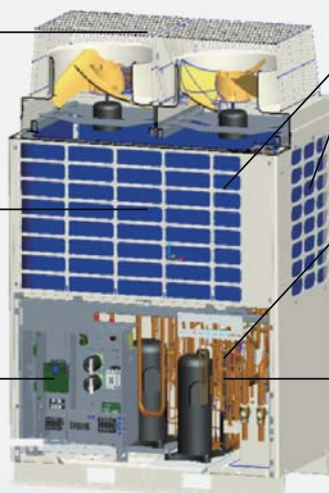

Забор воздуха с 4-х сторон

- Позволяет сократить высоту теплообменника (до 650 мм), сделав более равномерными потоки воздуха в верхней и нижней частях блока, улучшить эффективность

2 электронных регулирующих вентиля

- Два EEV независимо регулируют поток хладагента для каждого контура теплообменника конденсатора

DC-инверторный спиральный компрессор

- В наружных блоках с 1 компрессором установлен DC-инверторный спиральный компрессор производства Mitsubishi Electric
- В блоках со спаренным компрессором один компрессор - инверторный, второй - On/Off (неинверторный) производства Mitsubishi Electric

СЕРИЯ MRV III-RC

Внутренние компоненты базовых наружных блоков 12/14/16HP



Конструкция блока-распределителя (VP-блока)

VP-блоки комплектуются индивидуальными клапанами и резьбовыми соединительными патрубками для подвода труб. Со стороны наружного блока (3 трубы) и отвода труб к внутреннему блоку или группе внутренних блоков (2 трубы).

- Обеспечение высокого уровня комфорта: VP-блок осуществляет индивидуальное управление одним или группой внутренних блоков.
- Супертонкая конструкция — высота блока-распределителя всего 180 мм.
- Удобство подключения за счет резьбовых соединений.

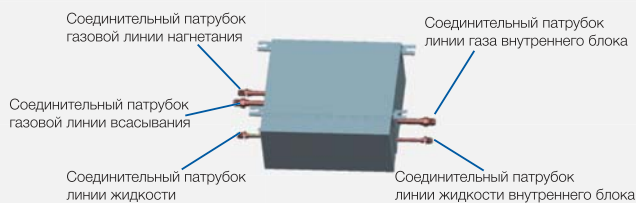

Модель	Макс. производительность внутр. бл. (кВт)	Электропитание	Макс кол-во внутренних блоков	Размеры
VP1 - 112A	$x \leq 11,2$	1 / 220 - 240 / 50 / 60	5	400 / 365 / 180
VP1 - 180A	$11,2 < x \leq 18$	1 / 220 - 240 / 50 / 60	8	400 / 365 / 180
VP1 - 280A	$18 < x \leq 28$	1 / 220 - 240 / 50 / 60	8	400 / 365 / 180
VP4 - 450A	≤ 45	1 / 220 - 240 / 50 / 60	20	1188 / 597 / 182

Описание системы

Широкий температурный диапазон

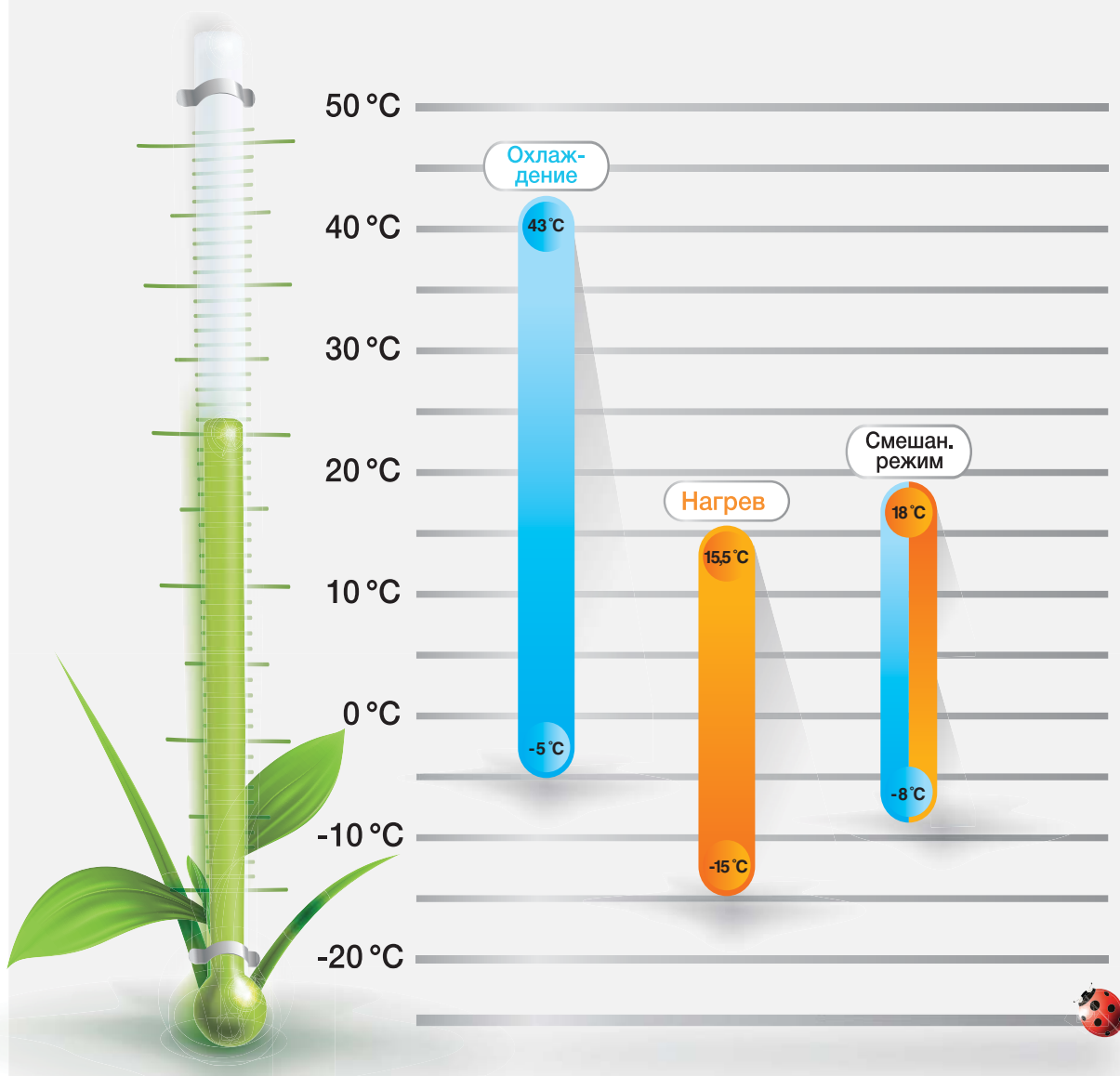

СЕРИЯ MRV III-RC

Энергоэффективность

Главное преимущество 3-х трубных систем — возможность рекуперации тепла при работе внутренних блоков в разных режимах, поскольку в смешанном режиме тепловая энергия охлаждаемого внутреннего воздуха не выбрасывается конденсатором наружу, а используется для тех внутренних блоков, которые должны работать на нагрев.

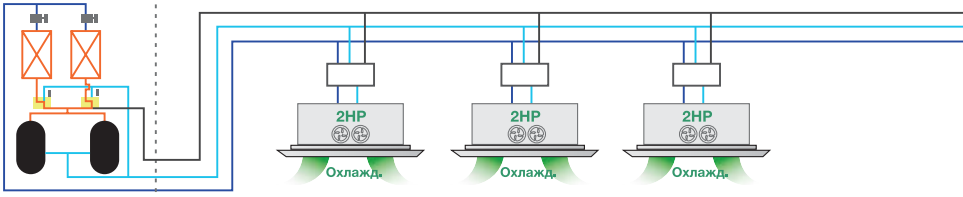
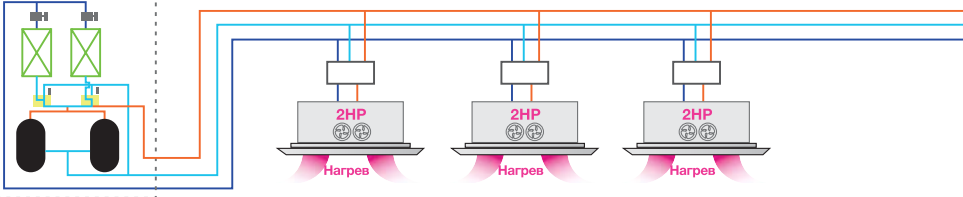
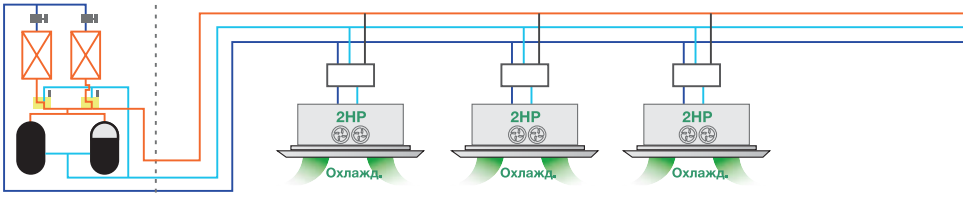
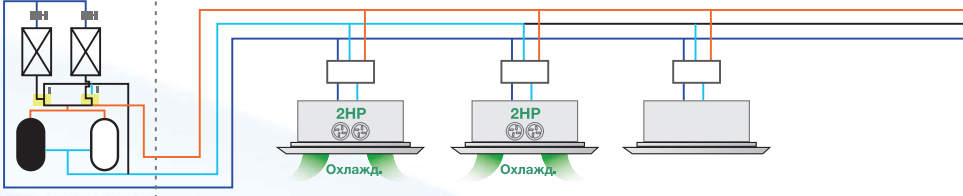
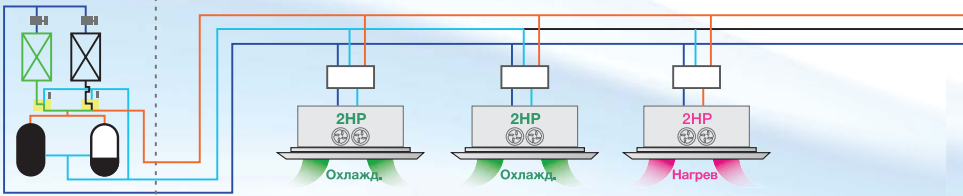
Режим	Работа системы с рекуперацией тепла
<p data-bbox="261 719 558 763">Только охлаждение</p> <p data-bbox="277 801 542 869">(10HP - наруж. бл., 2HP - каждый внутр.)</p>	
<p data-bbox="261 1003 558 1048">Только нагрев</p> <p data-bbox="277 1086 542 1153">(10HP - наруж. бл., 2HP - каждый внутр.)</p>	
<p data-bbox="261 1330 558 1420">Охлаждение > Нагрев</p>	
<p data-bbox="261 1583 558 1673">Охлаждение = Нагрев</p>	
<p data-bbox="261 1859 558 1948">Охлаждение < Нагрев</p>	

ОСОБЕННОСТИ И ПРЕИМУЩЕСТВА

Haier

При работе с сочетанием определенных режимов экономия электроэнергии может достигать 50 %. Таким образом, энергосбережение в системах MRV8-RC составляет в среднем до 30 %.

	Действующая нагрузка	Энерго-сбереж.
	<p>Требуемая нагрузка внутр. блоков: 10HP Нагрузка компрессора: 10HP Нагрузка конденсатора: 10HP</p>	0%
	<p>Требуемая нагрузка внутр. блоков: 10HP Нагрузка компрессора: 10HP Нагрузка конденсатора: 10HP</p>	0%
	<p>Требуемая нагрузка внутр. блоков: 10HP Нагрузка компрессора: 8HP Нагрузка конденсатора: 6HP</p>	20%
	<p>Требуемая нагрузка внутр. блоков: 8HP Нагрузка компрессора: 4HP Нагрузка конденсатора: 2HP</p>	50%
	<p>Требуемая нагрузка внутр. блоков: 10HP Нагрузка компрессора: 6HP Нагрузка конденсатора: 2HP</p>	40%

Системы MRV
MRV 5
MRV 5-RC
MRV W-C
MRV II-Style
MRV II-RC
MRV S
MRV S
MRV W
Технические данные
Внутренние блоки MRV
Система управления
Easy / DCU
Чиллеры и фанкоилы
Референтные проекты

СЕРИЯ MRV III-S'

Серия MRV III-S' 4/5/6HP (горизонтальный поток)

Новая платформа и обновленный дизайн



Воздушная решетка в новом корпоративном стиле

Стильный дизайн, уменьшенный уровень шума

Дополнительный заправочный порт

Безопасный и легкий запуск системы

Закругленные углы корпуса

Более эстетичная и безопасная конструкция

Высокая энергоэффективность

- 1. DC-инверторный компрессор**
Новый DC-инверторный компрессор уменьшает на 5 % потребляемую мощность для блока в 14 кВт, по сравнению с предыдущей серией.
- 2. Вентилятор DC-Inverter с большим диаметром рабочего колеса 550 мм**
Снижает потребление энергии на 38 % и увеличивает воздушный поток на 8 %, по сравнению с предыдущей серией.
- 3. Увеличенный теплообменник**
Размеры теплообменника увеличены на 10 % для блока в 14 кВт, по сравнению с предыдущей серией.
- 4. Дополнительный заправочный порт**
Безопасный и легкий запуск системы.
- 5. Экономный режим ожидания**
Новая версия программного обеспечения новой платы управления наружного блока сокращает на 20 % энергопотребление в режиме ожидания.

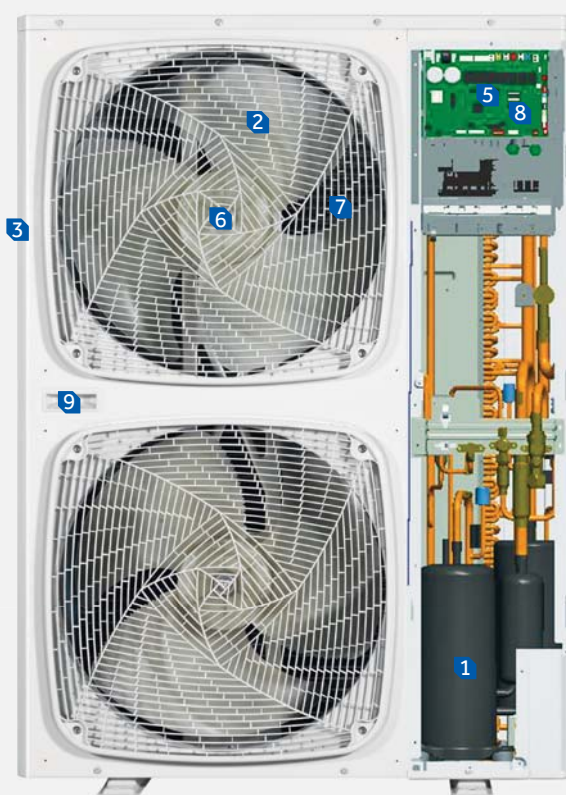

Комфорт

- 6. Новая аэродинамическая конструкция вентилятора**
Вентилятор с увеличенным диаметром 550 мм и оптимизированной геометрией лопастей уменьшает уровень шума на 3 дБ(А).
- 7. Увеличенная воздухораздающая решетка с новым дизайном**
Оптимизированный дизайн решетки совпадающий с движением воздушных потоков снижает уровень шума на 2-4 дБ(А).
- 8. Автоматический переход в малошумный режим**
Конструкцией платы управления предусмотрена возможность активации автоматического перехода в ночной режим со сниженным на 8 дБ(А) уровнем шума.

Удобство

- 9. По две ручки для переноски на лицевой и задней стороне блока**
Удобство в переноске.
- 10. Проверочная панель «888»**
Все рабочие данные и коды ошибок можно посмотреть на дисплее «888», что облегчает процесс запуска, технического и сервисного обслуживания блоков.
- 11. Подключение труб с четырех сторон**
Трубы можно подвести с четырех сторон (спереди, сзади, снизу и справа). Более продуманная конструкция и легкий монтаж.



СЕРИЯ MRV III-S'

Серия MRV III-S' 8/10/12HP (горизонтальный поток)

Система MRV III-S представлена наружными блоками с горизонтальным потоком воздуха охлаждающего теплообменник. Система отличается следующими преимуществами:



1 Энерго-эффективность

2 Комфорт

3 Горизонтальный поток, компактность

4 Высокая надежность

Наружный блок (8/10/12HP) — конструкция

Увеличенная производительность наружного блока, более гибкие возможности применения

Высокоэффективный DC-электродвигатель вентилятора

- DC-электродвигатель вентилятора постоянного тока с плавным инверторным управлением обеспечивает повышение эффективности на 45 % по сравнению с AC-двигателем и значительно сокращает потребляемую мощность.

Большой диаметр крыльчатки вентилятора

- Осевой вентилятор имеет крыльчатку большого диаметра — 570 мм.
- Особый профиль крыльчатки позволяет уменьшить турбулентность воздушного потока, увеличить расход воздуха и сократить уровень шума.

Высокоэффективный теплообменник конденсатора

- Теплообменник конденсатора с новым типом трубок диаметром 8 мм и внутренней насечкой.
- Гофрированное гидрофильное оребрение нового типа.

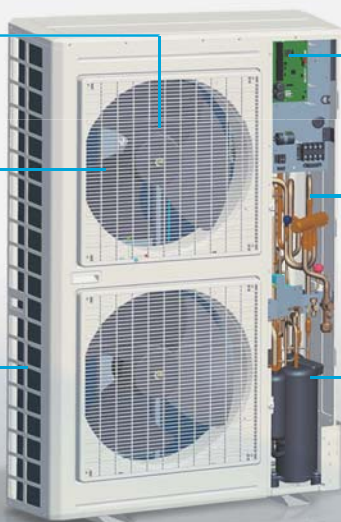

Векторное инверторное управление

- Новейшая технология управления производительностью компрессора с помощью векторной (180°) широтно-импульсной модуляции переменного тока, снижает общий уровень энергопотребления на 5 %.

Два датчика давления

- Датчики высокого и низкого давления обеспечивают точное регулирование давления, что приводит к более плавной работе системы и увеличению ее энергоэффективности.

Двухроторный компрессор

- Двухроторный компрессор с инверторным управлением имеет низкий уровень вибрации и шума и высокую энергоэффективность.

Высокая энергоэффективность

Высокие коэффициенты энергетической эффективности в режиме охлаждения EER и в режиме нагрева COP

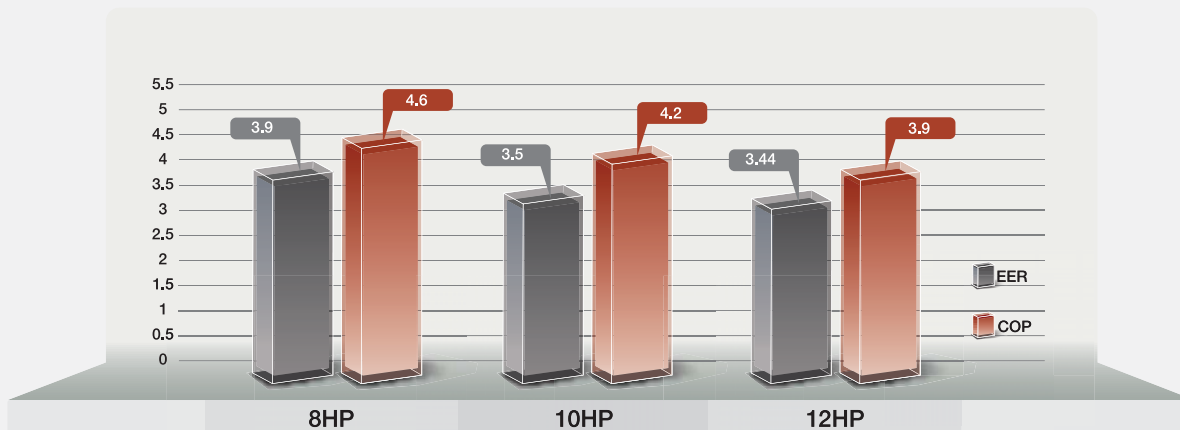

DC-Инверторный электродвигатель вентилятора

- DC-инверторный электродвигатель вентилятора обеспечивает более высокую эффективность при частичной нагрузке.
- 16-ступенчатое управление скоростью значительно увеличивает эффективность работы вентилятора, особенно на низких оборотах.
- DC-инверторный электродвигатель вентилятора позволяет увеличить эффективность на 45 % по сравнению с традиционным AC-электродвигателем.
- Большой диаметр крыльчатки вентилятора.
- Крыльчатка большого диаметра (570 мм) способствует увеличению расхода охлаждающего конденсатор воздуха и повышению эффективности по сравнению с традиционным AC-электродвигателем.
- Большой диаметр крыльчатки вентилятора.
- Крыльчатка большого диаметра (570 мм) способствует увеличению расхода охлаждающего конденсатор воздуха и повышению эффективности

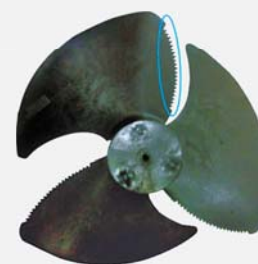
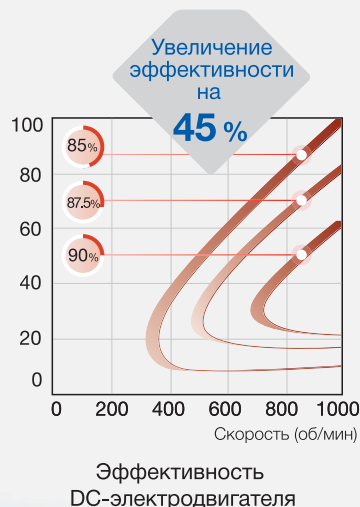
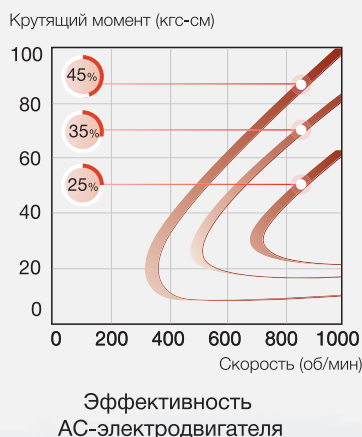

Ø вентилятора 570 мм



DC-электродвигатель

ОСОБЕННОСТИ И ПРЕИМУЩЕСТВА

Высокая энергоэффективность

Двухроторный компрессор с инверторным управлением

- Малое колебание крутящего момента, хорошая динамическая сбалансированность обеспечивают стабильность работы системы, низкий уровень шума и высокую эффективность.
- Повышенная эффективность при частичной нагрузке.

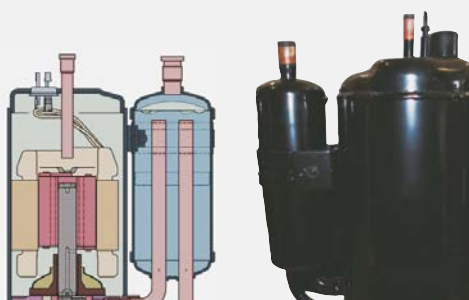

Низкий уровень шума

Функция ночного бесшумного режима

- В ночном бесшумном режиме уровень шума может быть снижен до 45 дБ(А).

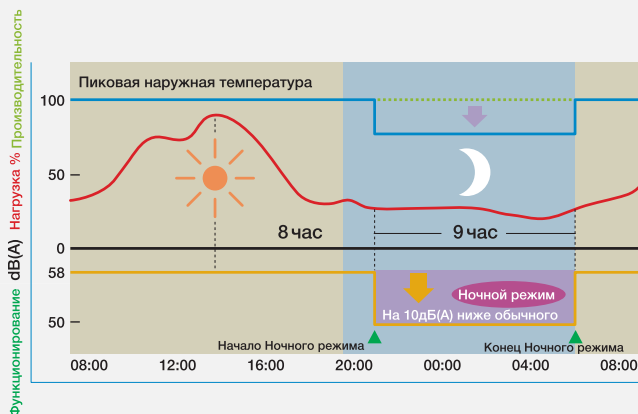

- Малошумное стандартное функционирование обеспечивается благодаря следующим факторам:
- плавная работа DC-инверторного компрессора, отсутствие частых запусков компрессора;
- более точное векторное инверторное управление;
- DC-электродвигатель вентилятора;
- виброизолирующий нерезонансный опорный кронштейн электродвигателя вентилятора;
- крыльчатка большого диаметра с эффективным аэродинамическим профилем лопастей.

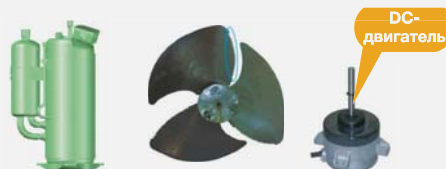

Простота монтажа

Компактность наружного блока за счет горизонтального выхода воздуха

- По сравнению с блоком, имеющим вертикальный выброс воздуха, новый наружный блок имеет меньшую высоту и на 43 % меньшую площадь основания — всего 0,42 м².
- По сравнению с блоком, имеющим вертикальный выброс воздуха, новый наружный блок не требует дополнительного воздуховода при установке на балконе.

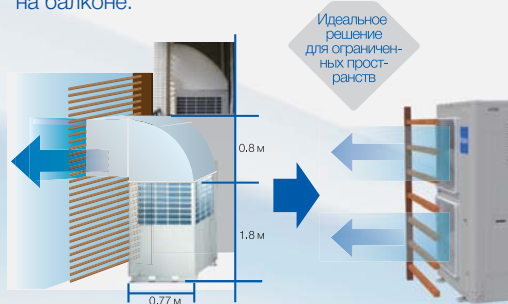

Простота монтажа

Гибкость в выборе монтажной позиции за счет 4 возможных направлений подвода трубопровода

- Трубопровод хладагента может подводиться к блоку по выбору с 4-х сторон: спереди, снизу, справа, сзади.



Наличие отдельного заправочного вентиля

- Специально предусмотренный отдельный заправочный вентиль упрощает процедуру заправки хладагента.

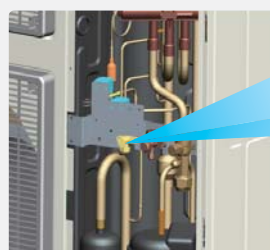

Отдельный заправочный вентиль

Большие значения допустимой длины трубопроводов хладагента и перепада высот (для наружных блоков AV08-12NMSETA)

- Макс. суммарная длина трассы: **300 м.**
- Макс. длина трубы в одном направлении: **175 м.**
- Макс. длина трубы от наружного блока до 1-го разветвителя: **135 м.**
- Макс. длина трубы от 1-го разветвителя до самого удаленного внутреннего блока: **40 м.**
- Макс. допустимый перепад высот: **50 м** (наружный блок расположен выше внутренних), **40 м** (наружный блок расположен ниже внутренних).
- Макс. перепад высот между внутренними блоками: **15 м.**

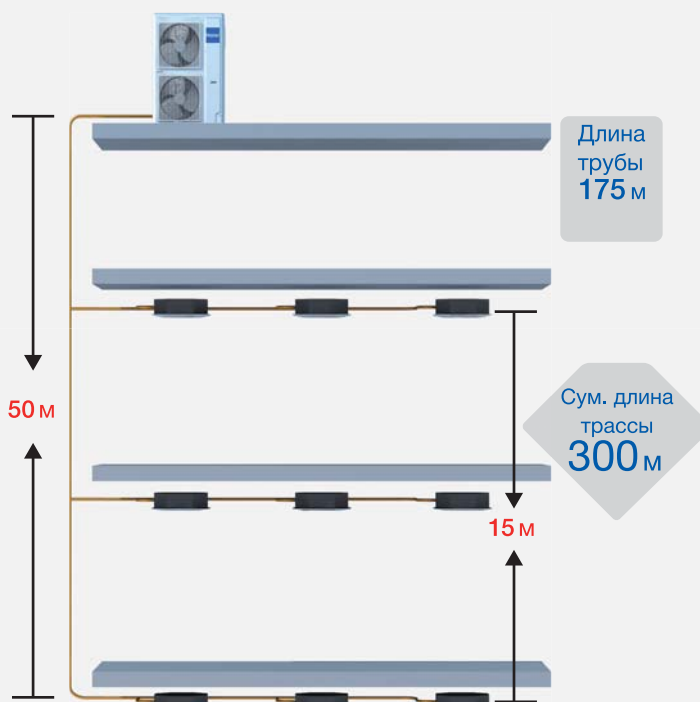

ОСОБЕННОСТИ И ПРЕИМУЩЕСТВА

Высокая надежность

Технология автоматического возврата хладагента

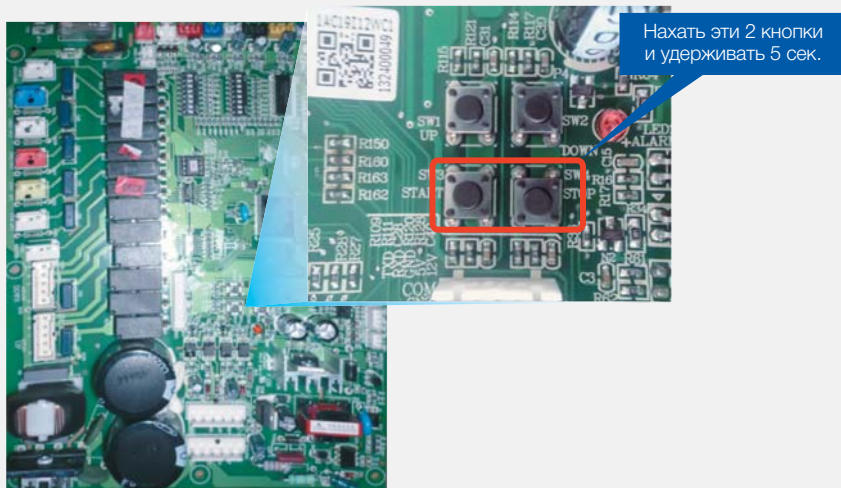

Используя микровыключатели на плате управления, можно выполнить процедуру автоматического возврата хладагента в наружный блок из магистралей внутренних блоков и соединительного трубопровода.

Это удобно с точки зрения технического обслуживания и сокращения потерь хладагента, что в результате приводит к уменьшению затрат на сервисные работы и повышению их эффективности.

Простота технического обслуживания

Наличие дисплейной панели отображения параметров системы

- Дисплейная панель параметров расположена на боковой панели корпуса.
- Отслеживание параметров системы при выполнении технического обслуживания можно производить непосредственно после открытия защитной крышки на боковой панели, что исключает необходимость снятия лицевой панели корпуса блока.

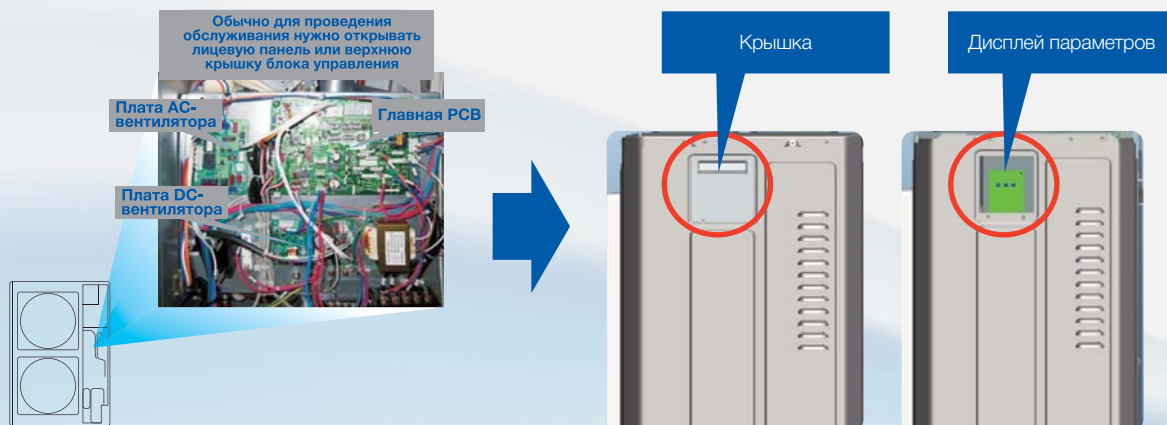

Простота технического обслуживания

Технология управления потоком хладагента

- Технология управления потоком хладагента без использования аккумулятора жидкости позволяет сократить количество заправки хладагента и повысить эксплуатационную эффективность системы.

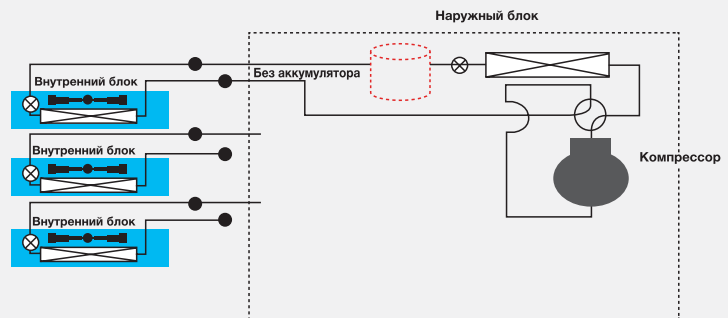

Дополнительное охлаждение электронного модуля

- Благодаря расположению воздухозаборной решетки с правой стороны наружного блока осуществляется дополнительное охлаждение электронного модуля управления. Кроме того, такая конструкция предотвращает попадание пыли в кондиционер.

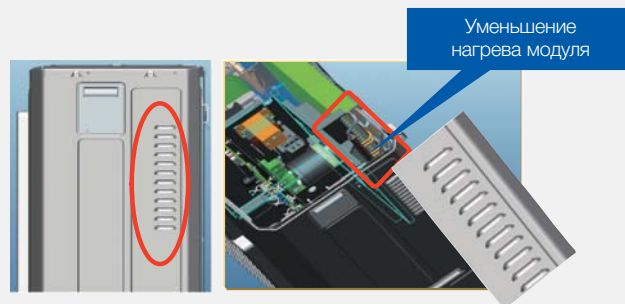

Двойной датчик давления

- Двойной датчик давления с PID-технологией регулирования (пропорционально-интегрально-дифференциальной).
- Сочетание высокой скорости коммуникации для осуществления быстрого запуска компрессора и более точного регулирования обеспечивает отклонение температуры воздуха от уставки всего лишь на 0,5 °С.

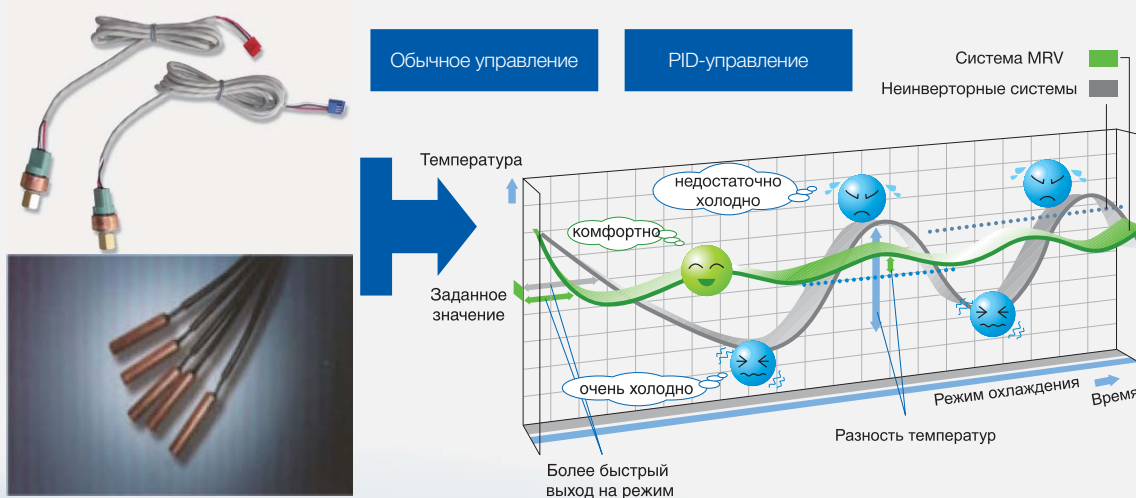

СЕРИЯ MRV III-S''

Серия MRV III-S'' 3/5/7HP

Двухроторный DC-Инверторный компрессор

Высокоэффективные двухроторные компрессоры постоянного тока характеризуются высокой надежностью и долговечностью, низким уровнем шума.



Технология DC-Inverter DC-Инверторный электродвигатель

Скорость вентилятора с DC-приводом может изменяться в диапазоне от 0 до 1000 об/мин, что с одной стороны повышает эффективность работы системы, а с другой обеспечивает работу системы при низких температурах окружающей среды.

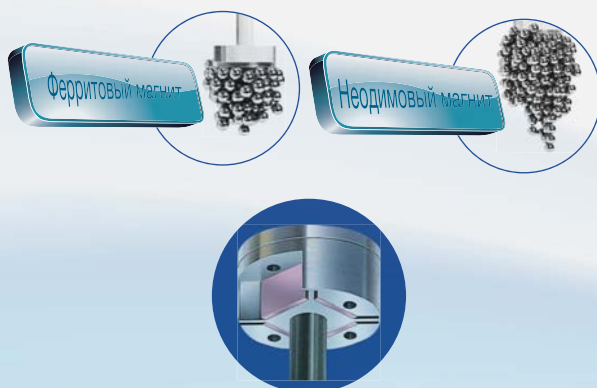

- Высокая эффективность
- Малые вибрации, минимум шума
- Высокая надежность

Диапазон рабочих температур

Серия MRV S' специально спроектирована для работы в условиях низких наружных температур: от -15°C в режиме обогрева и от -5°C в режиме охлаждения.

Производительность в условиях низких температур см. в технических характеристиках.

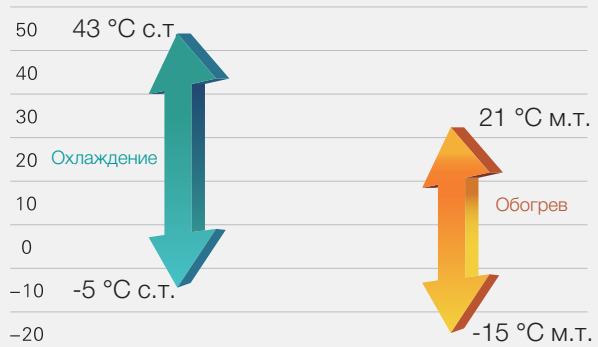

Точное управление

Управление на основе PID-технологии регулирует производительность компрессора и степень открытия клапанов EEV, балансируя потоки хладагента во внутреннем блоке и поддерживая плавную работу для создания комфортных условий в помещении. Это позволяет точно контролировать температуру.

- P** : Пропорциональная регулировка
- I** : Интегральная регулировка
- D** : Дифференцирующая регулировка

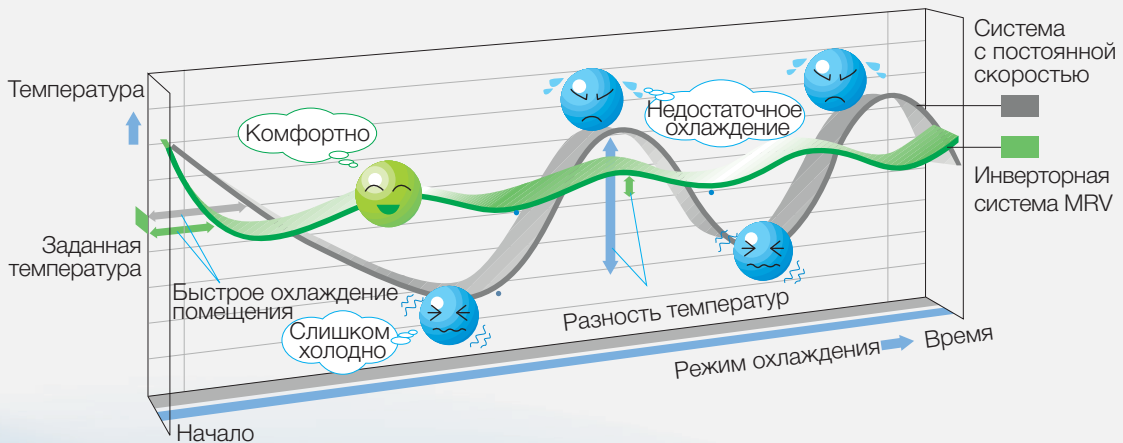
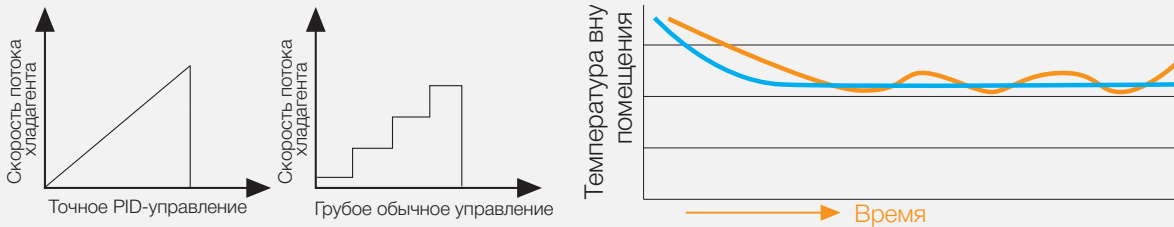

ОСОБЕННОСТИ И ПРЕИМУЩЕСТВА

Серия MRV III-S' 3/5/7HP

Технология векторного управления 180°

Haier определяет положение ротора компрессора по токовому шунту, что приводит к согласованности рабочего тока компрессора и питающего синусоидального тока, тем самым улучшая отдачу по электрической мощности на 17 %.

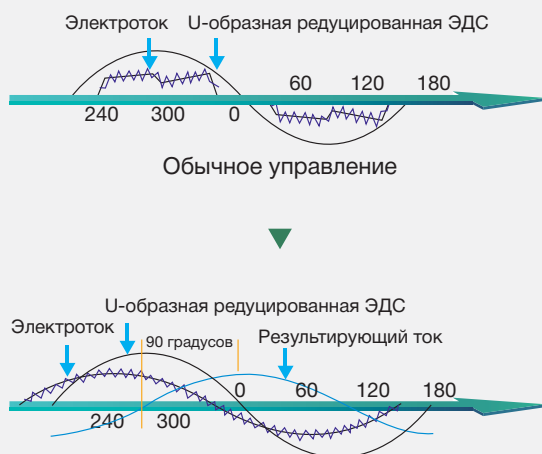

Технология векторного управления 180°



Наружные блоки MRV S' с боковым выпуском воздуха



Двойная частота 50/60 Гц

Двухроторный компрессор с технологией DC Inverter

Бесщеточный привод вентилятора наружного блока

15 кВт, 1-фазный

15 кВт, 3-фазный

18 кВт, 3-фазный

Серия MRV III-S'' 3/5/7HP

1. Векторное инверторное управление

- Новейшая технология управления производительностью компрессора с помощью векторной (180°) широтно-импульсной модуляции переменного тока, снижает общий уровень энергопотребления на 5 %.

2. Высокоэффективный DC-электродвигатель вентилятора (AU48 и AU60)

- DC-электродвигатель вентилятора постоянного тока с плавным инверторным управлением обеспечивает повышение эффективности на 45 % по сравнению с AC-двигателем и значительно сокращает потребляемую мощность.

3. Двухроторный компрессор

- Двухроторный компрессор с инверторным управлением имеет низкий уровень вибрации и шума и высокую энергоэффективность.

4. Лёгкий доступ к сервисным портам

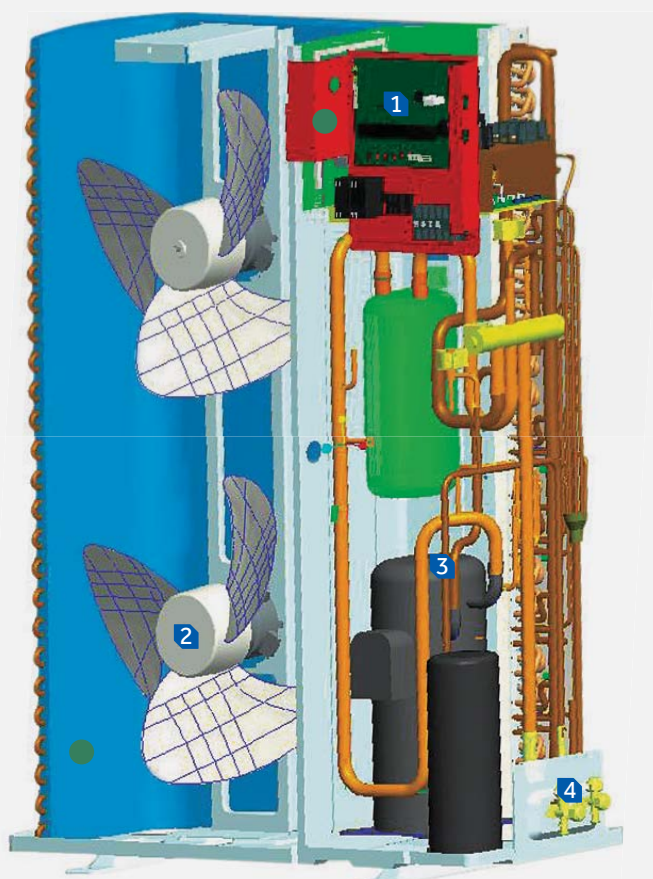

СЕРИЯ MRV-W

Серия MRV-W (с водяным охлаждением)

MRV-W — мультizonальная система компании Haier, в которой в качестве источника тепловой энергии используется вода.

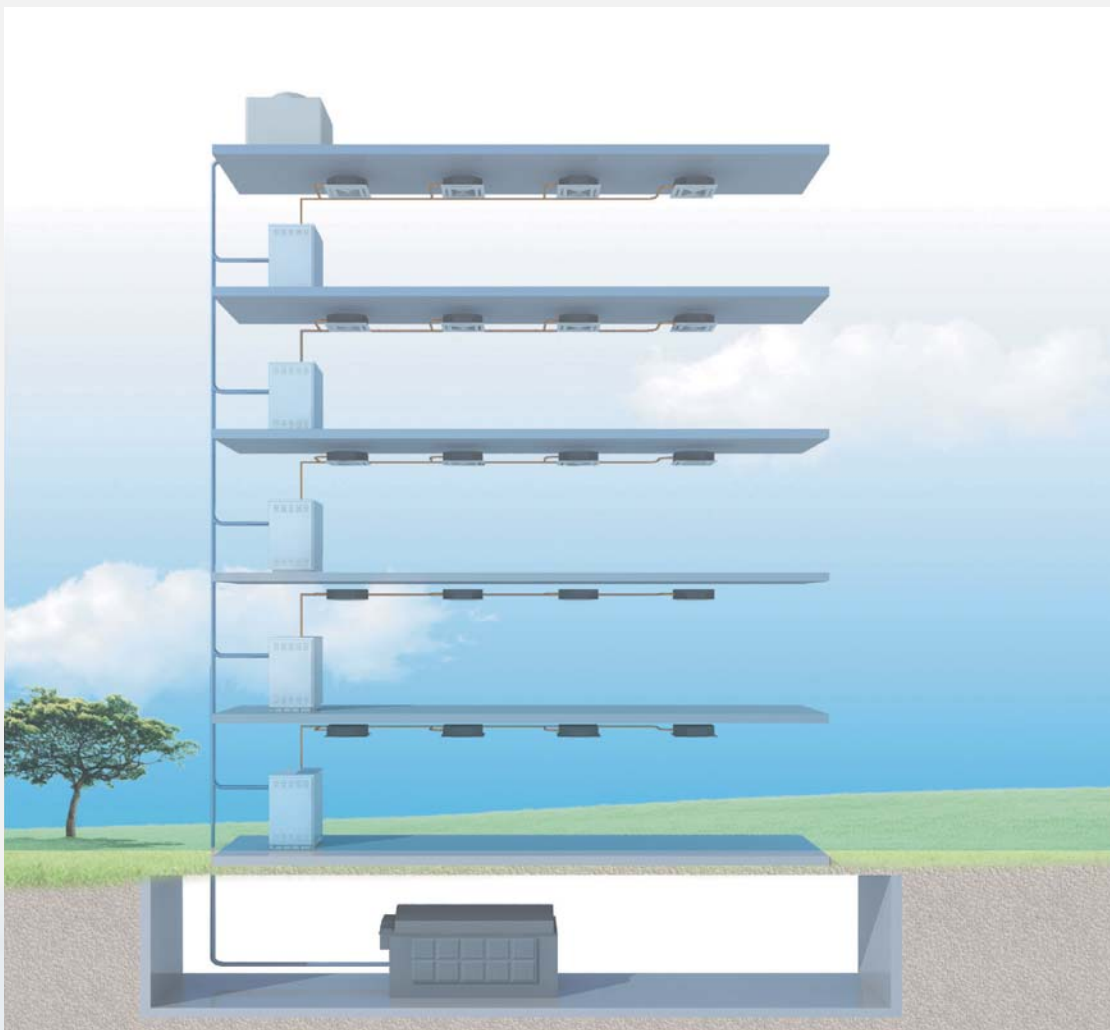

Серия MRV-W

Серия MRV-W сочетает в себе свойства VRF и гидравлической системы.



Возможные источники энергии для охлаждения/нагрева циркулирующей воды в водоохлаждаемой мультizonальной системе:



ОСОБЕННОСТИ И ПРЕИМУЩЕСТВА

Принцип действия

Схема расположения компонентов системы на объекте

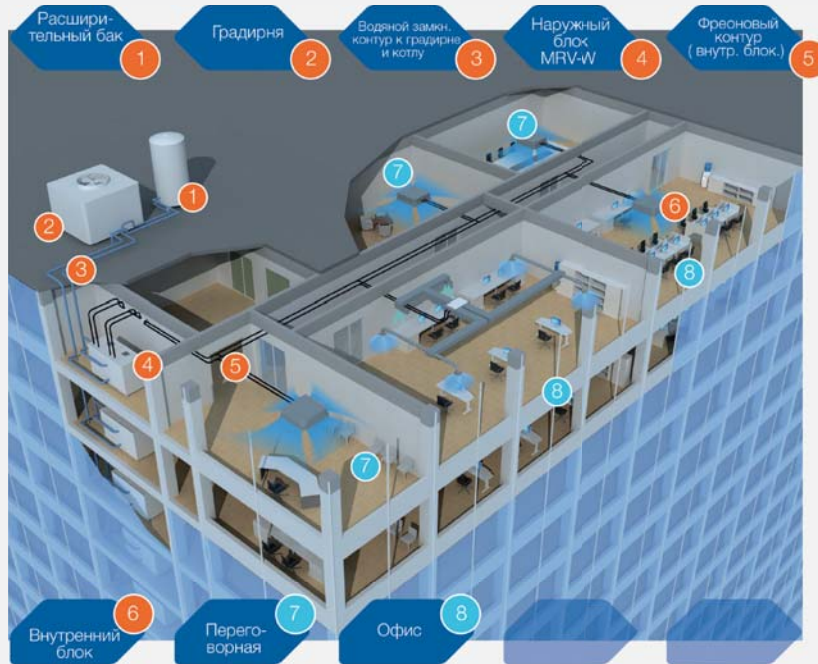

Конструкция наружного блока

Основные компоненты и используемые технологии (фронтальный вид)

Контур хладагента

Предназначен для подключения внутренних блоков

Патрубки входа и выхода воды

Предназначены для подвода и выхода воды в двухтрубном теплообменнике

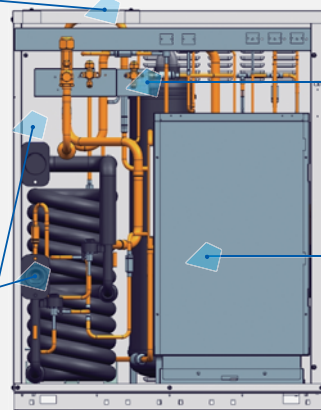

Отделитель жидкости

Позволяет уменьшить высоту теплообменника до 650 мм

Электрическая секция

Компактный блок, который можно приподнимать вверх и вниз, что упрощает процедуру сервисного обслуживания компрессора

Основные компоненты и используемые технологии (вид сзади)

Электрическая секция

Компактный блок, который можно приподнимать вверх и вниз, что упрощает процедуру сервисного обслуживания компрессора

DC-инверторный спиральный компрессор

DC-инверторная технология обеспечивает высокую эффективность работы компрессора

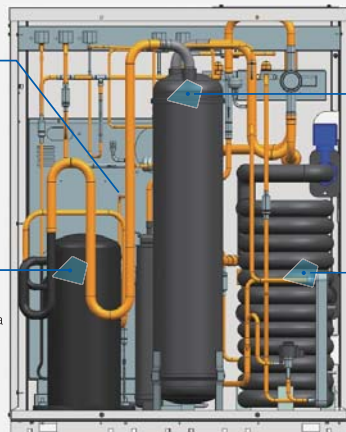

Отделитель жидкости

Позволяет уменьшить высоту теплообменника до 650 мм

Двухтрубный теплообменник

Обеспечивает более равномерную теплопередачу. Увеличенная высота теплообменника позволяет сократить площадь основания агрегата.

Компактная внутренняя конструкция

Электрическая секция

Маслоотделитель

Компрессор

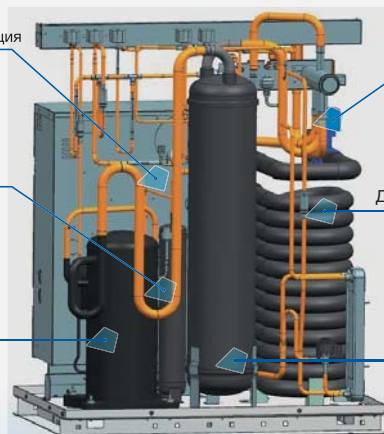

Реле протока воды

Двухтрубный теплообменник

Отделитель жидкости

ОСОБЕННОСТИ И ПРЕИМУЩЕСТВА

Объекты применения

Типовые области применения для систем MRV-W

- Новые строящиеся или реконструируемые здания: система MRV-W является энергоэффективным решением для тех объектов, где можно устанавливать водоохлаждаемые чиллеры или тепловые насосы, использующие воду в качестве источника низкопотенциального тепла. Воплощая преимущества систем кондиционирования с водоохлаждаемым чиллером, MRV-W особенно актуальна для применения на многоэтажных объектах, например, таких как торгово-развлекательные центры, офисно-административные здания, медицинские центры, школы и т. п.
- Высотные здания, в которых архитектурная планировка не позволяет использовать VRF-систему.
- Здания с прозрачными стенами из стеклоблоков.
- Здания с ограниченным свободным пространством для установки воздухоохлаждаемого наружного блока VRF-системы.
- Здания, в которых по проекту предполагается использование возобновляемых источников энергии.

Преимущества

- Низкие капитальные вложения для девелопера или строительной организации.
- Возможность дополнения имеющейся системы кондиционирования в случае увеличения тепловой нагрузки в здании.
- Отсутствие необходимости в перебалансировке гидравлической системы, если балансировочные клапаны устанавливаются на каждом этаже.
- Возможность подключения ко всем системам управления и мониторинга, применимым к MRV-системам.
- Индивидуальное управление каждым внутренним блоком.

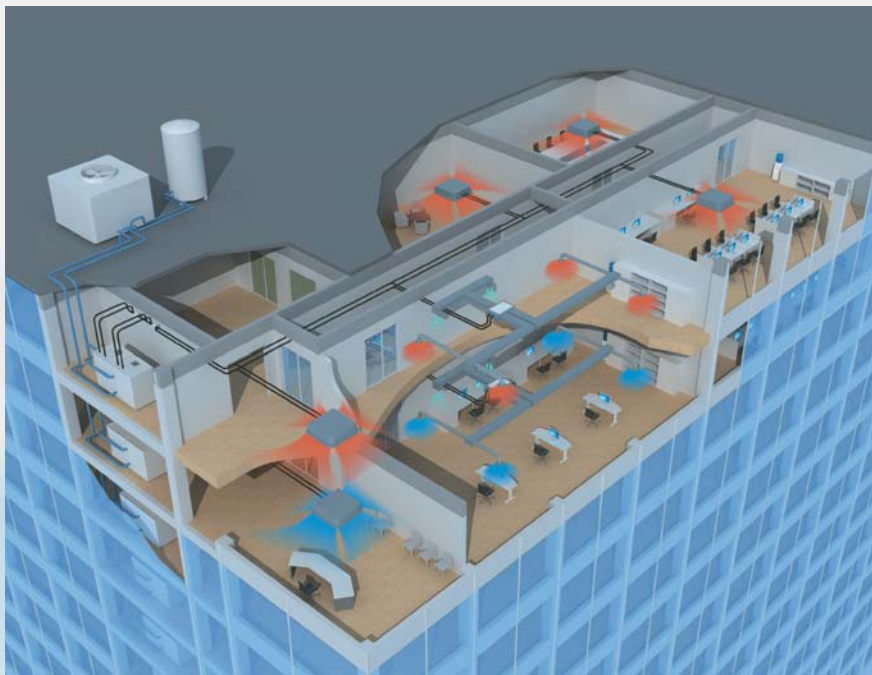

Основные преимущества



1 Энерго-эффективность

2 Комфорт

3 Высокая надежность

4 Удобство эксплуатации

Энергоэффективность

Высокие коэффициенты энергетической эффективности

- Коэффициент энергоэффективности COP в режиме нагрева может достигать 6.02, что намного превосходит аналогичный показатель воздухоохлаждаемой системы.
- Коэффициент энергоэффективности EER в режиме охлаждения достигает значения 4.98, что также больше, чем у систем кондиционирования с воздушным охлаждением.

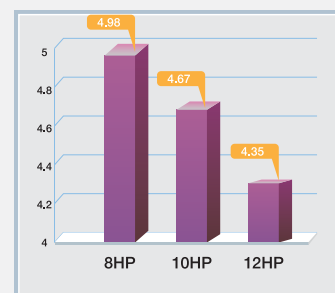
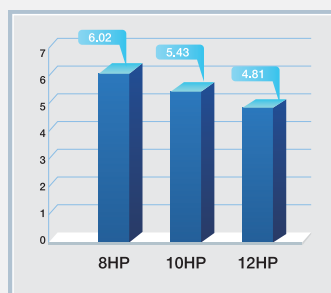

Высокоэффективный DC-инверторный компрессор (производство Mitsubishi Electric)



Высокоэффективный двухтрубный теплообменник



ОСОБЕННОСТИ И ПРЕИМУЩЕСТВА

Энергоэффективность

Два электронных регулирующих вентиля

- Два электронных EEV, независимо регулирующих поток хладагента в каждом из контуров двухсекционного теплообменника, что позволяет эффективно и точно регулировать объем жидкого хладагента.

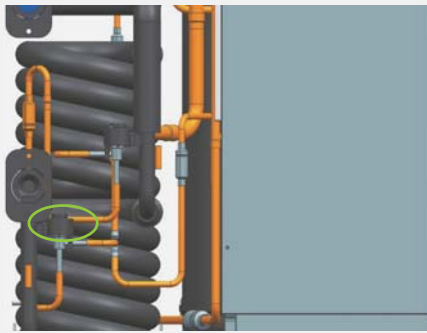

Двухступенчатое переохлаждение

- На 1-ой ступени выполняется дополнительное переохлаждение в самом теплообменнике конденсатора.
- Для 2-ой ступени переохлаждения предусмотрен отдельный теплообменник-переохладитель в контуре хладагента.
- В результате величина переохлаждения достигает 30 °С, что приводит к повышению эффективности теплообмена на массовую долю хладагента на 46 % при этом гидравлическое сопротивление потока снижается на 55 % и как результат происходит улучшение эксплуатационной эффективности на 9 %.



Рекуперация тепла при использовании двух систем кондиционирования в разных режимах

- Рекуперация выполняется посредством использования замкнутого водяного контура, объединяющего две разные системы кондиционирования.
- При работе систем в разных рабочих режимах тепловая энергия забирается из системы, работающей на охлаждение, и передается системе, работающей на нагрев.

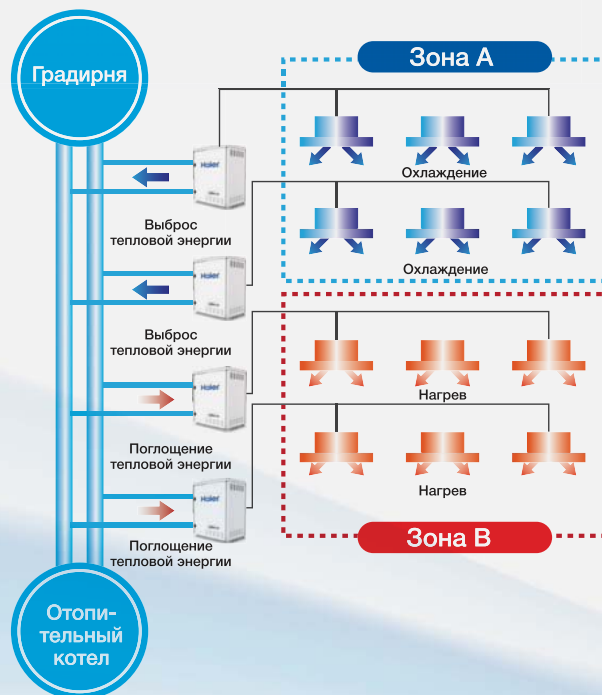

Низкий уровень шума

- Учитывая отсутствие вентилятора и наличие полностью изолированной конструкции, уровень шума блока MRV-W
- может быть снижен до 50 дБ(А), что значительно меньше, чем у воздухоохлаждаемых установок и стандартных чиллеров.

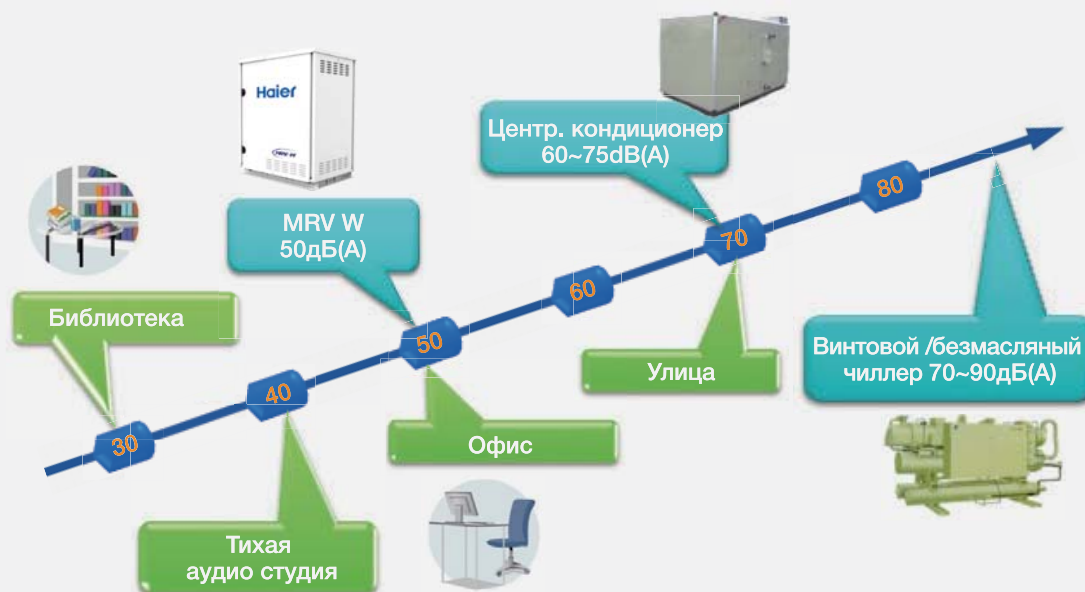

Отсутствие влияния наружной температуры воздуха

- Благодаря стабильности температуры воды по сравнению с температурой окружающего воздуха, производительность и эффективность системы MRV-W не зависит от изменения погодных условий, что положительно отличает систему от воздухоохлаждаемого оборудования.
- В режиме нагрева, когда происходит охлаждение воды, а не воздуха, не требуется периодически запускать функцию оттаивания теплообменника. В результате обеспечивается быстрый и комфортный нагрев даже в холодную погоду.

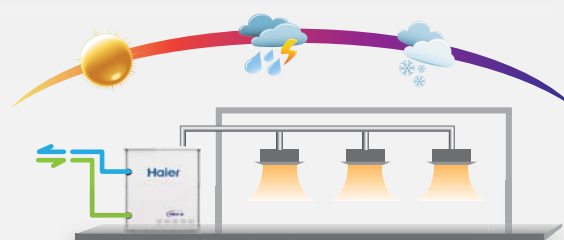

Высокая надежность

Управление водяным насосом через систему управления наружного блока

- В электрической секции наружного блока системы MRV-W предусмотрены резервные контакты для управления работой водяного насоса.

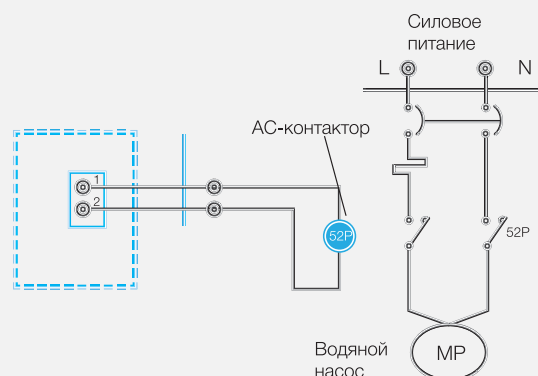

ОСОБЕННОСТИ И ПРЕИМУЩЕСТВА

Высокая надежность

Охлаждение электронного модуля хладагентом

- Охлаждение электронного модуля хладагентом, а не вентилятором-охладителем, как это предусмотрено в воздушных VRF-системах, обеспечивает поддержание более стабильной температуры электронных компонентов, сокращает потребление электроэнергии и уровень шума.

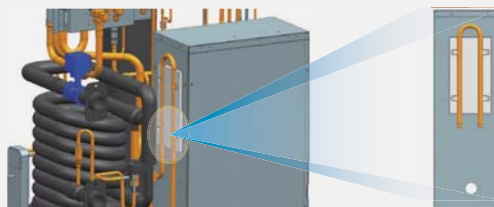

Стабильное поддержание давления

- Конструкция системы предусматривает поддержание давления хладагента на таком уровне, чтобы оно несколько превышало расчетную требуемую величину. Это гарантирует надежность работы компрессора и стабильность его выходной мощности.

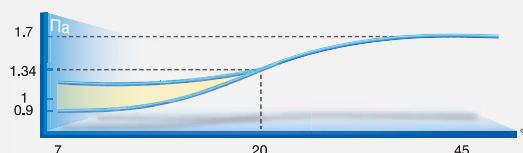

Широкий диапазон рабочих температур

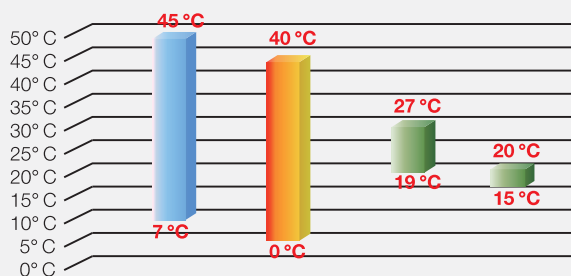

- Температура воды на входе в теплообменник: 7~45 °C
 - Температура окружающего воздуха для наружного блока: 0~40 °C
 - Температура воздуха в помещении для режима Охлаждения: 19~27 °C для режима Нагрева: 15~20 °C
- Расход воды в наружном блоке 50~150 л/мин (стандартно 96 л/мин)

Удобство эксплуатации, монтажа и обслуживания

Компактность и малый вес

- Самый компактный и легкий блок среди аналогов по производительности в климатической отрасли, позволяющий выполнять его установку в очень стесненном пространстве.
- По сравнению с воздухоохлаждаемыми блоками с верхним выходом воздуха высота блока системы MRV-W уменьшена на 45 %, а площадь основания — на 43 %.



Ярусная установка наружных блоков

- Поскольку наружные блоки системы MRV-W очень легкие, их можно размещать на ярусных стеллажах, что дает возможность уменьшения монтажной площади и увеличения полезного пространства.



Удобство эксплуатации, монтажа и обслуживания

Большие допустимые значения длины и перепада высот трубопроводов хладагента

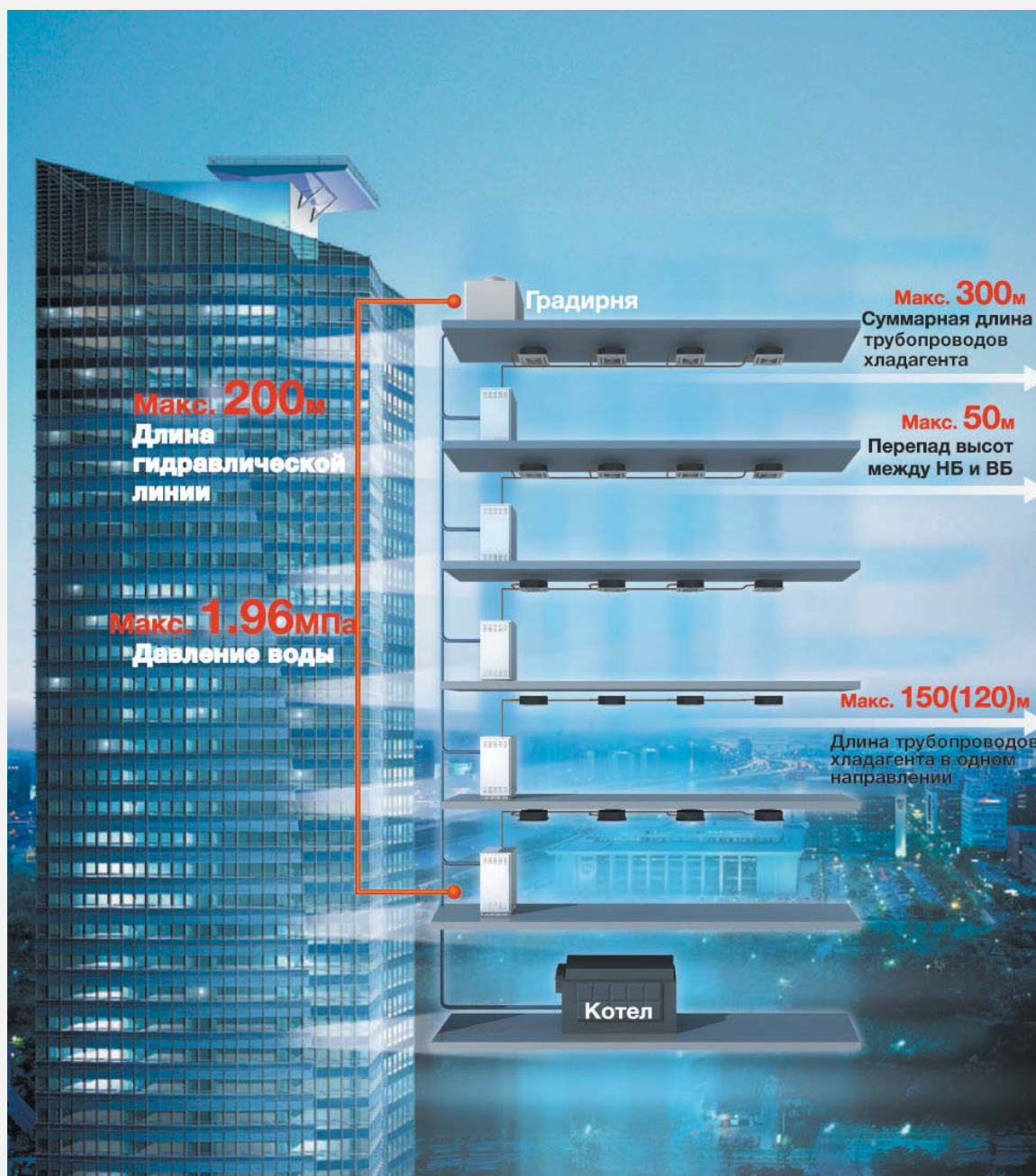

Системы M/RV

M/RV 5

M/RV 5-FC

M/RV M-C

M/RV II-Style

M/RV III-FC

M/RV-S

M/RV-S*

M/RV-W

Технические данные

Внутренние блоки M/RV

Система управления

Easy / A-FC M/RV

Чиллеры и фанкойлы

Референтные проекты

ТЕХНИЧЕСКИЕ ХАРАКТЕРИСТИКИ MRV 5

8/10/12/14/16HP

18/20/22/26HP

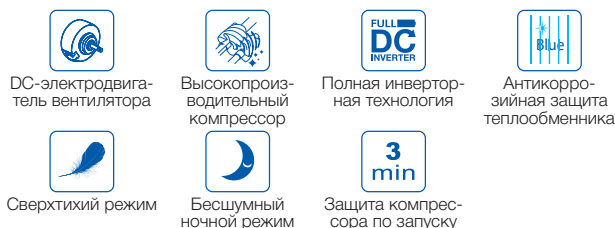

Модель			AV08IMVEVA	AV10IMVEVA	AV12IMVEVA	
Модель для комбинирования			/	/	/	
			/	/	/	
			/	/	/	
			/	/	/	
Производительность	Типоразмер наружного блока	HP	8	10	12	
	Холодопроизводительность	кВт	25,2	28,0	33,5	
	Теплопроизводительность	кВт	27,0	31,5	37,5	
	Электропитание	Ф / В / Гц	3 / 380 – 400 / 50			
Электрические параметры	Охлаждение	Номинальная потр. мощность	кВт	5,60	6,80	8,40
		Максимальная потр. мощность	кВт	12,00	12,90	13,80
		Номинальный ток	А	9,45	11,48	14,18
		Максимальный ток	А	20,26	21,78	23,30
	Обогрев	Номинальная потр. мощность	кВт	5,20	6,30	8,00
		Максимальная потр. мощность	кВт	10,90	12,20	12,50
		Номинальный ток	А	8,78	10,64	13,51
		Максимальный ток	А	18,40	20,60	21,10
		EER	/	4,50	4,12	3,99
		COP	/	5,19	5,00	4,69
Шумовые характеристики	Расход воздуха (выс. скорость)	м³/ч	11 000	11 000	12 000	
	Звуковое давление (выс. скорость)	дБ(А)	56	56	59	
	Звуковая мощность (выс. скорость)	дБ(А)	67	67	70	
Сервисные характеристики	Габаритные размеры (Ш x Г x В)	мм	980 x 750 x 1690			
	Размеры в упаковке (Ш x Г x В)	мм	1070 x 850 x 1838			
	Чистый / Отгрузочный вес	кг	224 / 250			
	Тип компрессора	/	DC-ИНВ. SCROLL			
	Производитель компрессора	/	MITSUBISHI ELECTRIC			
	Кол-во компрессоров	/	1INV			
	Тип хладагента	/	R410A			
	Заправка хладагента	кг	8,5	8,5	8,5	
	Ø линии жидкости	/	9,52	9,52	12,7	
	Ø линии газа	/	19,05	22,22	25,4	
	Суммар. длина трассы *1	м	1000			
	Макс. длина трубопровода (эквив. / действ.)	м	260 / 220			
	Макс. перепад между ВБ и НБ (НБ выше / ниже)	м	110 / 90	110 / 90	110 / 90	
	Макс. перепад между ВБ *3	м	30	30	30	
	Наружное статическое давление	Па	110	110	110	
Подключ. внут. бл.	Комбинация внутренних блоков	%	50 ~ 130			
	Макс. количество внутренних блоков	/	13	16	20	
Рабочий диапазон	Охлаждение	°C	-5 ~ 50			
	Обогрев	°C	-23 ~ 21			

Макс. перепад между ВБ и НБ *1 Если перепад высот между внешним и внутренним блоками составляет от 50 до 110 м. Обязательно согласуйте проект с производителем, обратитесь к местному дистрибьютору/дилеру для разработки индивидуального проекта.

Макс. перепад между ВБ *3 Если перепад высот между внутренними блоками составляет от 18 до 30 м. Обязательно согласуйте проект с производителем, обратитесь к местному дистрибьютору/дилеру для разработки индивидуального проекта.

* Все характеристики указаны для штатных условий эксплуатации (при охлаждении температура в помещении составляет 27 °C сух. терм./19 °C влажн. терм.; температура наружного воздуха составляет 35 °C сух. терм./24 °C влажн. терм.; при обогреве температура в помещении составляет 20 °C сух. терм., температура наружного воздуха составляет 7 °C сух. терм./6 °C влажн. терм.)

- Базовые наружные блоки-модули 8/10/12/14/16HP, 18/20/22/24/26 HP
- Различные комбинации модулей (макс. 4 модуля) с диапазоном производительности 8-104HP
- Полноинверторная технология Full DC Inverter
- Макс. длина трассы 1000 м, макс. перепад высот 110 м
- Совместимость со всеми внутренними блоками MRV

AV14IMVEVA	AV16IMVEVA	AV18IMVEVA	AV20IMVEVA	AV22IMVEVA	AV24IMVEVA	AV26IMVEVA
/	/	/	/	/	/	/
/	/	/	/	/	/	/
/	/	/	/	/	/	/
/	/	/	/	/	/	/
14	16	18	20	22	24	26
40,0	45,0	50,4	56,0	61,5	68,0	73,5
45,0	50,0	56,5	61,5	69,0	73,0	82,5
3 / 380 – 400 / 50						
10,90	11,80	14,30	15,10	16,50	17,60	18,8
16,40	19,20	21,40	25,10	28,50	29,10	33,00
18,40	19,92	24,14	25,49	27,86	29,71	31,74
27,69	32,41	36,13	42,37	48,11	49,13	55,80
10,30	11,20	13,40	14,60	15,40	16,80	7,70
15,10	18,40	17,70	22,70	25,50	26,50	30,40
17,39	18,91	22,62	24,65	26,00	28,36	29,88
25,49	31,06	29,88	38,32	43,05	44,74	51,32
3,67	3,81	3,52	3,71	3,73	3,86	3,91
4,37	4,46	4,22	4,21	4,48	4,35	4,66
13 500	13 500	17 000	17 000	18 000	18 000	19 000
59	60	61	61	61	62	62
70	71	72	72	72	73	73
980 x 750 x 1690			1410 x 750 x 1690			
1070 x 850 x 1838			1515 x 850 x 1838			
244 / 270	244 / 270	287 / 317	370 / 400			
DC-ИИВ. SCROLL						
MITSUBISHI ELECTRIC						
1INV			2INV			
R410A						
10	10	10	10	10	10	0
12,7	12,7	15,88	15,88	15,88	15,88	15,88
25,4	28,58	28,58	28,58	28,58	28,58	28,58
1000	1000	1000	1000	1000	1000	1000
260 / 220	260 / 220	260 / 220	260 / 220	260 / 220	260 / 220	260 / 220
110 / 90	110 / 90	110 / 90	110 / 90	110 / 90	110 / 90	110 / 90
30	30	30	30	30	30	30
110	110	110	110	110	110	110
50 ~ 130						
24	27	30	33	36	40	43
-5 ~ 50						
-23 ~ 21						

ТЕХНИЧЕСКИЕ ХАРАКТЕРИСТИКИ MRV 5

52HP

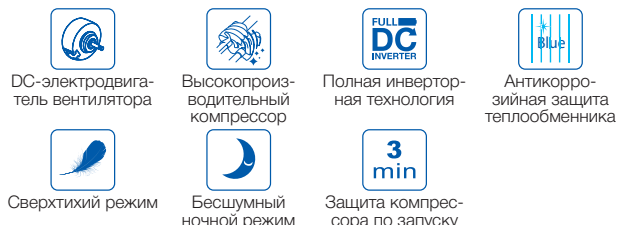

Модель			AV28IMVEVA	AV30IMVEVA	
Модель для комбинирования			AV14IMVEVA	AV14IMVEVA	
			AV14IMVEVA	AV16IMVEVA	
Производительность	Типоразмер наружного блока	HP	28	30	
	Холодопроизводительность	кВт	80,0	85,0	
	Теплопроизводительность	кВт	90,0	95,0	
Электропитание		Ф / В / Гц	3 / 380 - 400 / 50		
Электрические параметры	Охлаждение	Номинальная потр. мощность	кВт	21,80	22,70
		Максимальная потр. мощность	кВт	32,80	35,60
		Номинальный ток	А	36,80	38,32
		Максимальный ток	А	55,37	60,10
	Обогрев	Номинальная потр. мощность	кВт	20,60	21,50
		Максимальная потр. мощность	кВт	30,20	33,50
		Номинальный ток	А	34,78	36,30
		Максимальный ток	А	50,98	56,55
	EER	/	3,67	3,74	
	COP	/	4,37	4,42	
Шумовые характеристики	Расход воздуха (выс. скорость)	м³/ч	27000	27000	
	Звуковое давление (выс. скорость)	дБ(А)	62	62,5	
	Звуковая мощность (выс. скорость)	дБ(А)	73	73,5	
Сервисные характеристики	Габаритные размеры (Ш x Г x В)	мм	980 x 750 x 1690 + 980 x 750 x 1690		
	Размеры в упаковке (Ш x Г x В)	мм	1070 x 850 x 1838 + 1070 x 850 x 1838		
	Чистый / Отгрузочный вес	кг	244 / 270 + 244 / 270		
	Тип компрессора	/	DC INV. SCROLL		
	Производитель компрессора	/	MITSUBISHI ELECTRIC		
	Кол-во компрессоров	/	2INV		
	Тип хладагента	/	R410A		
	Заправка хладагента	кг	20	20	
	Ø линии жидкости	/	15,88	19,05	
	Ø линии газа	/	28,58	31,8	
	Суммар. длина трассы *1	м	1000	1000	
	Макс. длина трубопровода (эквив. / действ.)	м	260 / 220	260/220	
	Макс. перепад между ВБ и НБ (НБ выше / ниже)	м	110 / 90	110/90	
Макс. перепад между ВБ *3	м	30	30		
Наружное статическое давление	Па	110	110		
Подключ. внут. бл.	Комбинация внутренних блоков	%	50 ~ 130	50 ~ 130	
	Макс. количество внутренних блоков	/	47	50	
Рабочий диапазон	Охлаждение	°C	-5 ~ 50		
	Обогрев	°C	-23 ~ 21		

Макс. перепад между ВБ и НБ *1

Если перепад высот между внешним и внутренним блоками составляет от 50 до 110 м. Обязательно согласуйте проект с производителем, обратитесь к местному дистрибьютору/дилеру для разработки индивидуального проекта.

Макс. перепад между ВБ *3

Если перепад высот между внутренними блоками составляет от 18 до 30 м. Обязательно согласуйте проект с производителем, обратитесь к местному дистрибьютору/дилеру для разработки индивидуального проекта.

* Все характеристики указаны для штатных условий эксплуатации (при охлаждении температура в помещении составляет 27 °C сух. терм./19 °C влажн. терм.; температура наружного воздуха составляет 35 °C сух. терм./24 °C влажн. терм.; при обогреве температура в помещении составляет 20 °C сух. терм., температура наружного воздуха составляет 7 °C сух. терм./6 °C влажн. терм.)

- Базовые наружные блоки-модули 8/10/12/14/16HP, 18/20/22/24/26 HP
- Различные комбинации модулей (макс. 4 модуля) с диапазоном производительности 8-104HP
- Полноинверторная технология Full DC Inverter
- Макс. длина трассы 1000 м, макс. перепад высот 110 м
- Совместимость со всеми внутренними блоками MRV

AV32IMVEVA	AV34IMVEVA	AV36IMVEVA	AV38IMVEVA
AV16IMVEVA	AV16IMVEVA	AV18IMVEVA	AV18IMVEVA
AV16IMVEVA	AV18IMVEVA	AV18IMVEVA	AV20IMVEVA
/	/	/	/
/	/	/	/
32	34	36	38
90,0	95,4	100,8	106,4
100,0	106,5	113,0	118,0
3 / 380 ~ 400 / 50			
23,60	26,10	28,60	29,40
38,40	40,60	42,80	46,50
39,84	44,06	48,28	49,63
64,83	68,54	72,26	78,50
22,40	24,60	26,80	28,00
36,80	36,10	35,40	40,40
37,82	41,53	45,24	47,27
62,13	60,94	59,76	68,20
3,81	3,66	3,52	3,62
4,46	4,33	4,22	4,21
27000	30500	34000	34000
63	63,5	64	64
74	74,5	75	75
980 x 750 x 1690 + 980 x 750 x 1690		1410 x 750 x 1690 + 1410 x 750 x 1690	
1070 x 850 x 1838 + 1070 x 850 x 1838		1515 x 850 x 1838 + 1515 x 850 x 1838	
244 / 270 + 244 / 270	244 / 270 + 287 / 317	287 / 317 + 287 / 317	287 / 317 + 370 / 400
DC INV. SCROLL			
MITSUBISHI ELECTRIC			
2INV		3INV	
R410A			
20	20	20	20
19,05	19,05	19,05	19,05
31,8	31,8	38,1	38,1
1000	1000	1000	1000
260 / 220	260 / 220	260 / 220	260 / 220
110 / 90	110 / 90	110 / 90	110 / 90
30	30	30	30
110	110	110	110
50 ~ 130			
53	56	59	63
-5 ~ 50			
-23 ~ 21			

ТЕХНИЧЕСКИЕ ХАРАКТЕРИСТИКИ MRV 5

52HP



Модель			AV40IMVEVA	AV42IMVEVA	
Модель для комбинирования			AV20IMVEVA	AV20IMVEVA	
			AV20IMVEVA	AV22IMVEVA	
			/	/	
			/	/	
Производительность	Типоразмер наружного блока	HP	40	42	
	Холодопроизводительность	кВт	112,0	117,5	
	Теплопроизводительность	кВт	123,0	130,5	
Электрические параметры	Электропитание	Ф / В / Гц	3 / 380 - 400 / 50		
	Охлаждение	Номинальная потр. мощность	кВт	30,20	31,60
		Максимальная потр. мощность	кВт	50,20	53,60
		Номинальный ток	А	50,98	53,35
		Максимальный ток	А	84,75	90,49
	Обогрев	Номинальная потр. мощность	кВт	29,20	30,00
		Максимальная потр. мощность	кВт	45,40	48,20
		Номинальный ток	А	49,30	50,65
		Максимальный ток	А	76,64	81,37
	EER	/	3,71	3,72	
	COP	/	4,21	4,35	
	Шумовые характеристики	Расход воздуха (выс. скорость)	м³/ч	34000	35000
Звуковое давление (выс. скорость)		дБ(А)	64	64	
Звуковая мощность (выс. скорость)		дБ(А)	75	75	
Сервисные характеристики	Габаритные размеры (Ш x Г x В)	мм	1410 x 750 x 1690 + 1410 x 750 x 1690		
	Размеры в упаковке (Ш x Г x В)	мм	1515 x 850 x 1838 + 1515 x 850 x 1838		
	Чистый / Отгрузочный вес	кг	370 / 400 + 370 / 400		
	Тип компрессора	/	DC INV. SCROLL		
	Производитель компрессора	/	MITSUBISHI ELECTRIC		
	Кол-во компрессоров	/	4INV		
	Тип хладагента	/	R410A		
	Заправка хладагента	кг	20	20	
	Ø линии жидкости	/	19,05	19,05	
	Ø линии газа	/	38,1	38,1	
	Суммар. длина трассы *1	м	1000	1000	
	Макс. длина трубопровода (эквив. / действ.)	м	260 / 220	260 / 220	
	Макс. перепад между ВБ и НБ (НБ выше / ниже)	м	110 / 90	110 / 90	
	Макс. перепад между ВБ *3	м	30	30	
Наружное статическое давление	Па	110	110		
Подключ. внут. бл.	Комбинация внутренних блоков	%	50 ~ 130		
	Макс. количество внутренних блоков	/	64	64	
Рабочий диапазон	Охлаждение	°C	-5 ~ 50		
	Обогрев	°C	-23 ~ 21		

Макс. перепад между ВБ и НБ *1

Если перепад высот между внешним и внутренним блоками составляет от 50 до 110 м. Обязательно согласуйте проект с производителем, обратитесь к местному дистрибьютору/дилеру для разработки индивидуального проекта.

Макс. перепад между ВБ *3

Если перепад высот между внутренними блоками составляет от 18 до 30 м. Обязательно согласуйте проект с производителем, обратитесь к местному дистрибьютору/дилеру для разработки индивидуального проекта.

* Все характеристики указаны для штатных условий эксплуатации (при охлаждении температура в помещении составляет 27 °C сух. терм./19 °C влажн. терм.; температура наружного воздуха составляет 35 °C сух. терм./24 °C влажн. терм.; при обогреве температура в помещении составляет 20 °C сух. терм., температура наружного воздуха составляет 7 °C сух. терм./6 °C влажн. терм.)

- Базовые наружные блоки-модули 8/10/12/14/16HP, 18/20/22/24/26 HP
- Различные комбинации модулей (макс. 4 модуля) с диапазоном производительности 8-104HP
- Полноинверторная технология Full DC Inverter
- Макс. длина трассы 1000 м, макс. перепад высот 110 м
- Совместимость со всеми внутренними блоками MRV

AV44IMVEVA	AV46IMVEVA	AV48IMVEVA	AV50IMVEVA	AV52IMVEVA
AV22IMVEVA	AV22IMVEVA	AV24IMVEVA	AV24IMVEVA	AV26IMVEVA
AV22IMVEVA	AV24IMVEVA	AV24IMVEVA	AV26IMVEVA	AV26IMVEVA
/	/	/	/	/
/	/	/	/	/
44	46	48	50	52
123,0	129,5	136,0	141,5	147,0
138,0	142,0	146,0	155,5	165,0
3 / 380 ~ 400 / 50				
33,00	34,10	35,20	36,40	37,60
57,00	57,60	58,20	62,10	66,00
55,71	57,57	59,42	61,45	63,48
96,23	97,24	98,25	104,93	111,60
30,80	32,20	33,60	34,50	35,40
51,00	52,00	53,00	56,90	60,80
52,00	54,36	56,72	58,24	59,76
86,10	87,79	89,48	96,06	102,64
3,73	3,80	3,86	3,89	3,91
4,48	4,41	4,35	4,51	4,66
36000	36000	36000	37000	38000
64	64,5	65	65	38
75		76	76	76
1410 x 750 x 1690 + 1410 x 750 x 1690				
1515 x 850 x 1838 + 1515 x 850 x 1838				
370 / 400 + 370 / 400				
DC INV. SCROLL				
MITSUBISHI ELECTRIC				
4INV				
R410A				
20	20	20	20	20
19,05	19,05	19,05	19,05	19,05
38,1	38,1	38,1	38,1	38,1
1000	1000	1000	1000	1000
260 / 220	260 / 220	260 / 220	260 / 220	260 / 220
110 / 90	110 / 90	110 / 90	110 / 90	110 / 90
30	30	30	30	30
110	110	110	110	110
50 ~ 130				
64	64	64	64	64
-5 ~ 50				
-23 ~ 21				

ТЕХНИЧЕСКИЕ ХАРАКТЕРИСТИКИ MRV 5

70HP

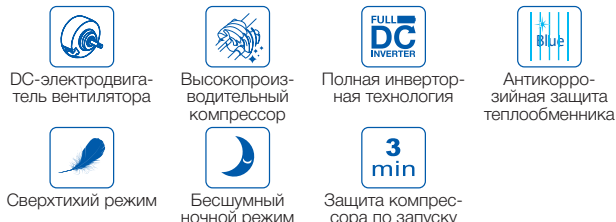

Модель		AV54IMVEVA	AV56IMVEVA	
Модель для комбинирования		AV18IMVEVA	AV18IMVEVA	
		AV18IMVEVA	AV18IMVEVA	
		AV18IMVEVA	AV20IMVEVA	
		/	/	
Производительность	Типоразмер наружного блока	HP	54	
	Холодопроизводительность	кВт	151,2	
	Теплопроизводительность	кВт	169,5	
Электрические параметры	Электропитание	Ф / В / Гц	3 / 380 - 400 / 50	
	Охлаждение	Номинальная потр. мощность	кВт	42,90
		Максимальная потр. мощность	кВт	64,20
		Номинальный ток	А	72,42
		Максимальный ток	А	108,38
	Обогрев	Номинальная потр. мощность	кВт	40,20
		Максимальная потр. мощность	кВт	53,10
		Номинальный ток	А	67,87
		Максимальный ток	А	89,64
	EER	/	3,52	
COP	/	4,22		
Шумовые характеристики	Расход воздуха (выс. скорость)	м³/ч	51000	
	Звуковое давление (выс. скорость)	дБ(А)	65,8	
	Звуковая мощность (выс. скорость)	дБ(А)	76,5	
Сервисные характеристики	Габаритные размеры (Ш x Г x В)	мм	1410 x 750 x 1690 + 1410 x 750 x 1690 + 1410 x 750 x 1690	
	Размеры в упаковке (Ш x Г x В)	мм	1515 x 850 x 1838 + 1515 x 850 x 1838 + 1515 x 850 x 1838	
	Чистый / Отгруженный вес	кг	287 / 317 + 287 / 317 + 287 / 317	
	Тип компрессора	/	DC INV. SCROLL	
	Производитель компрессора	/	DAIKIN	
	Кол-во компрессоров	/	3INV	
	Тип хладагента	/	R410A	
	Заправка хладагента	кг	30	
	Ø линии жидкости	/	19,05	
	Ø линии газа	/	38,1	
	Суммар. длина трассы *1	м	1000	
	Макс. длина трубопровода (эквив. / действ.)	м	260 / 220	
	Макс. перепад между ВБ и НБ (НБ выше / ниже)	м	110 / 90	
	Макс. перепад между ВБ *3	м	30	
Наружное статическое давление	Па	110		
Подключ. внут. бл.	Комбинация внутренних блоков	%	50 - 130	
	Макс. количество внутренних блоков	/	64	
Рабочий диапазон	Охлаждение	°C	-5 ~ 50	
	Обогрев	°C	-23 ~ 21	

Макс. перепад между ВБ и НБ *1 Если перепад высот между внешним и внутренним блоками составляет от 50 до 110 м. Обязательно согласуйте проект с производителем, обратитесь к местному дистрибьютору/дилеру для разработки индивидуального проекта.

Макс. перепад между ВБ *3 Если перепад высот между внутренними блоками составляет от 18 до 30 м. Обязательно согласуйте проект с производителем, обратитесь к местному дистрибьютору/дилеру для разработки индивидуального проекта.

* Все характеристики указаны для штатных условий эксплуатации (при охлаждении температура в помещении составляет 27 °C сух. терм./19 °C влажн. терм.; температура наружного воздуха составляет 35 °C сух. терм./24 °C влажн. терм.; при обогреве температура в помещении составляет 20 °C сух. терм., температура наружного воздуха составляет 7 °C сух. терм./6 °C влажн. терм.)

- Базовые наружные блоки-модули 8/10/12/14/16HP, 18/20/22/24/26 HP
- Различные комбинации модулей (макс. 4 модуля) с диапазоном производительности 8-104HP
- Полноинверторная технология Full DC Inverter
- Макс. длина трассы 1000 м, макс. перепад высот 110 м
- Совместимость со всеми внутренними блоками MRV

AV58IMVEVA	AV60IMVEVA	AV62IMVEVA	AV64IMVEVA
AV18IMVEVA	AV20IMVEVA	AV22IMVEVA	AV22IMVEVA
AV20IMVEVA	AV20IMVEVA	AV20IMVEVA	AV22IMVEVA
AV20IMVEVA	AV20IMVEVA	AV20IMVEVA	AV20IMVEVA
/	/	/	/
58	60	62	64
162,4	168,0	173,5	179,0
179,5	184,5	192,0	199,5
3 / 380 ~ 400 / 50			
44,50	45,30	46,70	48,10
71,600	75,30	78,70	82,10
75,13	76,48	78,84	81,20
120,88	127,12	132,86	138,60
42,60	43,80	44,60	45,40
63,10	68,10	70,90	73,70
71,92	73,94	75,29	76,64
106,53	114,97	119,69	124,42
3,65	3,71	3,72	3,72
4,21	4,21	4,30	4,39
51000	51000	52000	53000
65,8	65,8	65,8	65,8
76,5	76,5	76,5	76,5
1410 x 750 x 1690 + 1410 x 750 x 1690 + 1410 x 750 x 1690			
1515 x 850 x 1838 + 1515 x 850 x 1838 + 1515 x 850 x 1838			
287 / 317 + 370 / 400 + 370 / 400	370 / 400 + 370 / 400 + 370 / 400		
DC INV. SCROLL			
MITSUBISHI ELECTRIC			
5INV	6INV		
R410A			
30	30	30	30
19,05	19,05	19,05	19,05
41,3	41,3	41,3	41,3
1000	1000	1000	1000
260 / 220	260 / 220	260 / 220	260 / 220
110 / 90	110 / 90	110 / 90	110 / 90
30	30	30	30
110	110	110	110
50 ~ 130			
64	64	64	64
-5 ~ 50			
-23 ~ 21			

ТЕХНИЧЕСКИЕ ХАРАКТЕРИСТИКИ MRV 5

104HP



Модель			AV66IMVEVA	AV68IMVEVA	AV70IMVEVA	
Модель для комбинирования			AV22IMVEVA	AV22IMVEVA	AV22IMVEVA	
			AV22IMVEVA	AV22IMVEVA	AV24IMVEVA	
			AV22IMVEVA	AV24IMVEVA	AV24IMVEVA	
			/	/	/	
Производительность	Типоразмер наружного блока		HP	66	68	70
	Холодопроизводительность		кВт	184,5	191,0	197,5
	Теплопроизводительность		кВт	207,0	211,0	215,0
	Электропитание		Ф / В / Гц	3 / 380 – 400 / 50		
	Охлаждение	Номинальная потр. мощность	кВт	49,50	50,60	51,70
		Максимальная потр. мощность	кВт	85,50	86,10	86,70
		Номинальный ток	А	83,57	85,42	87,28
		Максимальный ток	А	144,34	145,35	146,37
	Обогрев	Номинальная потр. мощность	кВт	46,20	47,60	49,00
		Максимальная потр. мощность	кВт	76,50	77,50	78,50
Номинальный ток		А	78,00	80,36	82,72	
Максимальный ток		А	129,15	130,84	132,52	
EER		/	3,73	3,77	3,82	
COP		/	4,48	4,43	4,39	
Шумовые характеристики	Расход воздуха (выс. скорость)		м³/ч	54000	54000	54000
	Звуковое давление (выс. скорость)		дБ(А)	65,8	66	66,5
	Звуковая мощность (выс. скорость)		дБ(А)	76,5	77	77,5
Сервисные характеристики	Габаритные размеры (Ш x Г x В)		мм	1410 x 750 x 1690 + 1410 x 750 x 1690 + 1410 x 750 x 1690		
	Размеры в упаковке (Ш x Г x В)		мм	1515 x 850 x 1838 + 1515 x 850 x 1838 + 1515 x 850 x 1838		
	Чистый / Отгрузочный вес		кг	370 / 400 + 370 / 400 + 370 / 400		
	Тип компрессора		/	DC INV. SCROLL		
	Производитель компрессора		/	MITSUBISHI ELECTRIC		
	Кол-во компрессоров		/	6INV		
	Тип хладагента		/	R410A		
	Заправка хладагента		кг	30	30	30
	Ø линии жидкости		/	19,05	22,2	22,2
	Ø линии газа		/	41,3	44,5	44,5
	Суммар. длина трассы *1		м	1000	1000	1000
	Макс. длина трубопровода (эквив. / действ.)		м	260 / 220	260 / 220	260 / 220
	Макс. перепад между ВБ и НБ (НБ выше / ниже)		м	110 / 90	110 / 90	110 / 90
	Макс. перепад между ВБ *3		м	30	30	30
	Наружное статическое давление		Па	110	110	110
Подключ. внут. бл.	Комбинация внутренних блоков		%	50 – 130		
	Макс. количество внутренних блоков		/	64	64	64
Рабочий диапазон	Охлаждение		°C	-5 ~ 51		
	Обогрев		°C	-23 ~ 21		

Макс. перепад между ВБ и НБ *1

Если перепад высот между внешним и внутренним блоками составляет от 50 до 110 м. Обязательно согласуйте проект с производителем, обратитесь к местному дистрибьютору/дилеру для разработки индивидуального проекта.

Макс. перепад между ВБ *3

Если перепад высот между внутренними блоками составляет от 18 до 30 м. Обязательно согласуйте проект с производителем, обратитесь к местному дистрибьютору/дилеру для разработки индивидуального проекта.

* Все характеристики указаны для штатных условий эксплуатации (при охлаждении температура в помещении составляет 27 °C сух. терм./19 °C влажн. терм.; температура наружного воздуха составляет 35 °C сух. терм./24 °C влажн. терм.; при обогреве температура в помещении составляет 20 °C сух. терм., температура наружного воздуха составляет 7 °C сух. терм./6 °C влажн. терм.)

- Базовые наружные блоки-модули 8/10/12/14/16HP, 18/20/22/24/26 HP
- Различные комбинации модулей (макс. 4 модуля) с диапазоном производительности 8-104HP
- Полноинверторная технология Full DC Inverter
- Макс. длина трассы 1000 м, макс. перепад высот 110 м
- Совместимость со всеми внутренними блоками MRV

AV72IMVEVA	AV74IMVEVA	AV76IMVEVA	AV78IMVEVA	AV80IMVEVA	AV82IMVEVA	AV84IMVEVA
AV24IMVEVA	AV26IMVEVA	AV26IMVEVA	AV26IMVEVA	AV20IMVEVA	AV20IMVEVA	AV20IMVEVA
AV24IMVEVA	AV24IMVEVA	AV26IMVEVA	AV26IMVEVA	AV20IMVEVA	AV20IMVEVA	AV20IMVEVA
AV24IMVEVA	AV24IMVEVA	AV24IMVEVA	AV26IMVEVA	AV20IMVEVA	AV20IMVEVA	AV22IMVEVA
/	/	/	/	AV20IMVEVA	AV22IMVEVA	AV22IMVEVA
72	74	76	78	80	82	84
204,0	209,5	215,0	220,5	224,0	229,5	235,0
219,0	228,5	238,0	247,5	246,0	253,5	261,0
3 / 380 ~ 400 / 50						
52,80	54,00	55,20	56,40	60,40	61,80	63,20
87,30	91,20	95,10	99,00	100,40	103,80	107,20
89,14	91,16	93,19	95,21	101,97	104,33	106,69
147,38	154,05	160,73	167,40	169,50	175,24	180,98
50,40	51,30	52,20	53,10	58,40	59,20	60,00
79,50	83,40	87,30	91,20	90,80	93,60	96,40
85,09	86,61	88,12	89,64	98,59	99,94	101,29
134,21	140,80	147,38	153,96	153,29	158,02	162,74
3,86	3,88	3,89	3,91	3,71	3,71	3,72
4,35	4,45	4,56	4,66	4,21	4,28	4,35
54000	55000	56000	57000	68000	69000	70000
66,8	66,8	66,8	66,8	67	67	67
77,8	77,8	77,8	77,7	78	78	78
1410 x 750 x 1690 + 1410 x 750 x 1690 + 1410 x 750 x 1690						
1515 x 850 x 1838 + 1515 x 850 x 1838 + 1515 x 850 x 1838						
370 / 400 + 370 / 400 + 370 / 400						
DC INV. SCROLL						
MITSUBISHI ELECTRIC						
6INV				8INV		
R410A	R410A	R410A	R410A	R410A	R410A	R410A
30	30	30	30	40	40	40
22,2	22,2	22,2	22,2	22,2	22,2	22,2
44,5	44,5	44,5	44,5	44,5	44,5	44,5
1000	1000	1000	1000	1000	1000	1000
260 / 220	260 / 220	260 / 220	260 / 220	260 / 220	260 / 220	260 / 220
110 / 90	110 / 90	110 / 90	110 / 90	110 / 90	110 / 90	110 / 90
30	30	30	30	30	30	30
110	110	110	110	110	110	110
50 ~ 130						
64	64	64	64	64	64	64
-5 ~ 50						
-23 ~ 21						

ТЕХНИЧЕСКИЕ ХАРАКТЕРИСТИКИ MRV 5

104HP

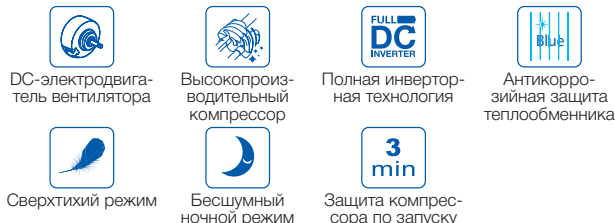

Модель			AV86IMVEVA	AV88IMVEVA	AV90IMVEVA		
Модель для комбинирования			AV20IMVEVA	AV22IMVEVA	AV24IMVEVA		
Производительность			AV22IMVEVA	AV22IMVEVA	AV22IMVEVA		
Теплопроизводительность			AV22IMVEVA	AV22IMVEVA	AV22IMVEVA		
Электроснабжение			AV22IMVEVA	AV22IMVEVA	AV22IMVEVA		
Электрические параметры	Типоразмер наружного блока	HP	86	88	90		
	Охлаждение	Холодопроизводительность	кВт	240,5	246,0	252,5	
		Теплопроизводительность	кВт	268,5	276,0	280,0	
		Обогрев	Электроснабжение	Ф / В / Гц	3 / 380 ~ 400 / 50		
			Номинальная потр. мощность	кВт	64,60	66,00	67,10
	Максимальная потр. мощность		кВт	110,60	114,00	114,60	
	Номинальный ток		А	109,06	111,42	113,28	
	Обогрев	Максимальный ток	А	186,72	192,46	193,47	
		Номинальная потр. мощность	кВт	60,80	61,60	63,00	
		Максимальная потр. мощность	кВт	99,20	102,00	103,00	
Номинальный ток		А	102,64	103,99	106,36		
Максимальный ток	А	167,47	172,20	173,89			
EER	/	3,72	3,73	3,76			
COP	/	4,42	4,48	4,44			
Шумовые характеристики	Расход воздуха (выс. скорость)	м³/ч	71000	72000	72000		
	Звуковое давление (выс. скорость)	дБ(А)	67	67	67,5		
	Звуковая мощность (выс. скорость)	дБ(А)	78	78	78,5		
Сервисные характеристики	Габаритные размеры (Ш x Г x В)	мм	1410 x 750 x 1690 + 1410 x 750 x 1690 + 1410 x 750 x 1690 + 1410 x 750 x 1690				
	Размеры в упаковке (Ш x Г x В)	мм	1515 x 850 x 1838 + 1515 x 850 x 1838 + 1515 x 850 x 1838 + 1515 x 850 x 1838				
	Чистый / Отгрузочный вес	кг	370 / 400 + 370 / 400 + 370 / 400 + 370 / 400				
	Тип компрессора	/	DC INV. SCROLL				
	Производитель компрессора	/	MITSUBISHI ELECTRIC				
	Кол-во компрессоров	/	8INV				
	Тип хладагента	/	R410A				
	Заправка хладагента	кг	40	40	40		
	Ø линии жидкости	/	25,4	25,4	25,4		
	Ø линии газа	/	50,8	50,8	50,8		
	Суммар. длина трассы *1	м	1000	1000	1000		
	Макс. длина трубопровода (эквив. / действ.)	м	260 / 220	260 / 220	260 / 220		
	Макс. перепад между ВБ и НБ (НБ выше / ниже)	м	110 / 90	110 / 90	110 / 90		
	Макс. перепад между ВБ *3	м	30	30	30		
Наружное статическое давление	Па	110	110	110			
Подключ. внут. бл.	Комбинация внутренних блоков	%	50 ~ 130	50 ~ 130	50 ~ 130		
	Макс. количество внутренних блоков	/	64	64	64		
Рабочий диапазон	Охлаждение	°C	-5 ~ 50				
	Обогрев	°C	-23 ~ 21				

Макс. перепад между ВБ и НБ *1 Если перепад высот между внешним и внутренним блоками составляет от 50 до 110 м. Обязательно согласуйте проект с производителем, обратитесь к местному дистрибьютору/дилеру для разработки индивидуального проекта.

Макс. перепад между ВБ *3 Если перепад высот между внутренними блоками составляет от 18 до 30 м. Обязательно согласуйте проект с производителем, обратитесь к местному дистрибьютору/дилеру для разработки индивидуального проекта.

* Все характеристики указаны для штатных условий эксплуатации (при охлаждении температура в помещении составляет 27 °C сух. терм./19 °C влажн. терм.; температура наружного воздуха составляет 35 °C сух. терм./24 °C влажн. терм.; при обогреве температура в помещении составляет 20 °C сух. терм., температура наружного воздуха составляет 7 °C сух. терм./6 °C влажн. терм.)

- Базовые наружные блоки-модули 8/10/12/14/16HP, 18/20/22/24/26 HP
- Различные комбинации модулей (макс. 4 модуля) с диапазоном производительности 8-104HP
- Полноинверторная технология Full DC Inverter
- Макс. длина трассы 1000 м, макс. перепад высот 110 м
- Совместимость со всеми внутренними блоками MRV

AV92IMVEVA	AV94IMVEVA	AV96IMVEVA	AV98IMVEVA	AV100IMVEVA	AV102IMVEVA	AV104IMVEVA
AV24IMVEVA	AV24IMVEVA	AV24IMVEVA	AV26IMVEVA	AV26IMVEVA	AV26IMVEVA	AV26IMVEVA
AV24IMVEVA	AV24IMVEVA	AV24IMVEVA	AV24IMVEVA	AV26IMVEVA	AV26IMVEVA	AV26IMVEVA
AV22IMVEVA	AV24IMVEVA	AV24IMVEVA	AV24IMVEVA	AV24IMVEVA	AV26IMVEVA	AV26IMVEVA
AV22IMVEVA	AV22IMVEVA	AV24IMVEVA	AV24IMVEVA	AV24IMVEVA	AV24IMVEVA	AV26IMVEVA
92	94	96	98	100	102	104
259,0	265,5	272,0	277,5	283,0	288,5	294,0
284,0	288,0	292,0	301,5	311,0	320,5	330,0
3 / 380 ~ 400 / 50						
68,20	69,30	70,40	71,60	72,80	74,00	75,20
115,200	115,80	116,40	120,30	124,20	128,10	132,00
115,14	116,99	118,85	120,88	122,90	124,93	126,95
194,48	195,49	196,51	203,18	209,85	216,53	223,20
64,40	65,80	67,20	68,10	69,00	69,90	70,80
104,00	105,00	106,00	109,90	113,80	117,70	121,60
108,72	111,08	113,45	114,97	116,49	118,01	119,53
175,57	177,26	178,95	185,53	192,12	198,70	205,29
3,80	3,83	3,86	3,88	3,89	3,90	3,91
4,41	4,38	4,35	4,43	4,51	4,59	4,66
72000	72000	72000	73000	74000	75000	76000
67,5	68	68	68	68	68	68
78,5	78,8	79	79	79	79	79
1410 x 750 x 1690 + 1410 x 750 x 1690 + 1410 x 750 x 1690 + 1410 x 750 x 1690						
1515 x 850 x 1838 + 1515 x 850 x 1838 + 1515 x 850 x 1838 + 1515 x 850 x 1838						
370 / 400 + 370 / 400 + 370 / 400 + 370 / 400						
DC INV. SCROLL						
MITSUBISHI ELECTRIC						
8INV						
R410A						
40	40	40	40	40	40	40
25,4	25,4	25,4	25,4	25,4	25,4	25,4
50,8	50,8	50,8	54,1	54,1	54,1	54,1
1000	1000	1000	1000	1000	1000	1000
260 / 220	260 / 220	260 / 220	260 / 220	260 / 220	260 / 220	260 / 220
110 / 90	110 / 90	110 / 90	110 / 90	110 / 90	110 / 90	110 / 90
30	30	30	30	30	30	30
110	110	110	110	110	110	110
50 ~ 130						
64	64	64	64	64	64	64
-5 ~ 50						
-23 ~ 21						

ТЕХНИЧЕСКИЕ ХАРАКТЕРИСТИКИ MRV 5-RC

8 / 10 / 12 / 14HP

16 / 18 / 20 / 22HP



DC-электродвигатель вентилятора



Высокопроизводительный компрессор



Полная инверторная технология



Антикоррозионная защита теплообменника



Сверхтихий режим



Бесшумный ночной режим



Защита компрессора по запуску

Model			AV08IMVURA	AV10IMVURA	AV12IMVURA	AV14IMVURA				
Модель для комбинирования			/	/	/	/				
Производительность			/	/	/	/				
Типоразмер наружного блока			HP	8	10	12	14			
Холодопроизводительность			кВт	22,4	28	33,5	40			
Теплопроизводительность			кВт	25	31,5	37,5	45			
Электроснабжение			Ф / В / Гц	3 / 380 - 400 / 50	3 / 380 - 400 / 50	3 / 380 - 400 / 50	3 / 380 - 400 / 50			
Параметры электропитания			Охлаждение		Номинальная потр. мощность	кВт	5,09	6,95	8,63	11,17
					Максимальная потр. мощность	кВт	12,80	13,80	18,20	19,20
					Номинальный ток	А	8,41	11,47	14,26	18,45
					Максимальный ток	А	21,14	22,79	30,06	31,71
			Нагрев		Номинальная потр. мощность	кВт	5,08	6,73	8,54	10,71
					Максимальная потр. мощность	кВт	11,50	12,50	17,40	18,40
					Номинальный ток	А	8,39	11,12	14,11	17,69
					Максимальный ток	А	18,99	20,64	28,74	30,39
			EER			/	4,40	4,03	3,88	3,58
			COP			/	4,92	4,68	4,39	4,20
Производительность			Расход воздуха (выс. скорость)	м³ / ч	12000	12000	13500	13500		
			Звуковое давление (выс. скорость)	дБ(А)	57	58	60	61		
			Звуковая мощность (выс. скорость)	дБ(А)	78	79	82	82		
Монтаж			Габаритные размеры (Ш / Г / В)	мм	980 / 750 / 1690					
			Размеры в упаковке (Ш / Г / В)	мм	1070 / 850 / 1838					
			Чистый / Отгрузочный вес	кг	246 / 271		257 / 282			
			Тип компрессора	/	DC INV. SCROLL					
			Производитель компрессора	/	MITSUBISHI ELECTRIC					
			Кол-во компрессоров	/	1INV	1INV	1INV	1INV		
			Тип хладагента	/	R410A	R410A	R410A	R410A		
			Заправка хладагента	кг	10	10	10	10		
			Ø жидкостной линии (мм)	мм	9,52	9,52	12,7	12,7		
			Ø газовой линии (мм)	мм	19,05	22,22	25,4	25,4		
			Ø газовой линии нагнетения (мм)	мм	19,05	19,05	22,22	22,22		
			Суммарная длина трассы (м)	м	1000	1000	1000	1000		
			Макс. длина трубопровода (эквив. действ.)	м	260 / 220	260 / 220	260 / 220	260 / 220		
			Макс. перепад между ВБ и НБ (НБ ниже / выше) *1	м	110 / 90	110 / 90	110 / 90	110 / 90		
			Макс. перепад между ВБ *3	м	30	30	30	30		
			Наружное статическое давление	Па	110	110	110	110		
			Соотношение мощности			Комбинация внутренних блоков	%	50 - 130	50 - 130	50 - 130
Макс. количество внутренних блоков	/	13				16	20	24		
Рабочая температура			Охлаждение	°C	-5 ~ 50					
			Обогрев	°C	-23 ~ 21					

Макс. перепад между ВБ и НБ *1 Если перепад высот между внешним и внутренним блоками составляет от 50 до 110 м, ОБЯЗАТЕЛЬНО обратитесь к местному дистрибьютору / дилеру для разработки индивидуального проекта.

Макс. перепад между ВБ *3 Если перепад высот между внутренними блоками составляет от 18 до 30 м, ОБЯЗАТЕЛЬНО обратитесь к местному дистрибьютору / дилеру для разработки индивидуального проекта.

- Базовые наружные блоки-модули 8/10/12/14HP, 16/18/20/22 HP
- Различные комбинации модулей (макс. 4 модуля) с диапазоном производительности 8-88HP
- Полноинверторная технология Full DC Inverter
- Макс. длина трассы 1000 м, макс. перепад высот 110 м
- Совместимость со всеми внутренними блоками MRV

Модель			AV16IMVURA	AV18IMVURA	AV20IMVURA	AV22IMVURA	
Модель для комбинирования			/	/	/	/	
Производительность			/	/	/	/	
Типоразмер наружного блока			HP	16	18	20	
Холодопроизводительность			кВт	45	50	56	
Теплопроизводительность			кВт	50	56	63	
Электроснабжение			Ф / В / Гц	3 / 380 - 400 / 50	3 / 380 - 400 / 50	3 / 380 - 400 / 50	
Параметры электропитания	Охлаждение	Номинальная потр. мощность	кВт	12,68	14,75	16,92	
		Максимальная потр. мощность	кВт	25,10	28,50	32,00	
		Номинальный ток	А	20,93	24,36	27,94	
		Максимальный ток	А	41,45	47,07	52,85	
	Нагрев	Номинальная потр. мощность	кВт	12,02	14,25	16,36	
		Максимальная потр. мощность	кВт	22,70	25,50	29,40	
		Номинальный ток	А	19,85	23,53	27,02	
	Максимальный ток		А	37,49	42,11	48,55	
	EER		/	3,55	3,39	3,31	
	COP		/	4,16	3,93	3,85	
Производительность	Расход воздуха (выс. скорость)	м³ / ч	17000	17000	19000		
	Звуковое давление (выс. скорость)	дБ(А)	62	63	63		
	Звуковая мощность (выс. скорость)	дБ(А)	83	84	84		
Монтаж	Габаритные размеры (Ш / Г / В)		мм	1410 / 750 / 1690			
	Размеры в упаковке (Ш / Г / В)		мм	1515 / 850 / 1838			
	Чистый / Отгрузочный вес		кг	366 / 395		375 / 404	
	Тип компрессора		/	DCINV. SCROLL			
	Производитель компрессора		/	MITSUBISHI ELECTRIC			
	Кол-во компрессоров		/	2INV	2INV	2INV	2INV
	Тип хладагента		/	R410A	R410A	R410A	R410A
	Заправка хладагента		кг	10	10	10	10
	Ø жидкостной линии (мм)		мм	12,7	15,88	15,88	15,88
	Ø газовой линии (мм)		мм	28,58	28,58	28,58	28,58
	Ø газовой линии нагнетения (мм)		мм	25,4	25,4	25,4	25,4
	Суммарная длина трассы (м)		м	1000	1000	1000	1000
	Макс. длина трубопровода (эквив. действ.)		м	260 / 220	260 / 220	260 / 220	260 / 220
	Макс. перепад между ВБ и НБ (НБ ниже / выше) *1		м	110 / 90	110 / 90	110 / 90	110 / 90
	Макс. перепад между ВБ *3		м	30	30	30	30
	Наружное статическое давление		Па	110	110	110	110
	Соотношение мощности	Комбинация внутренних блоков		%	50 - 130	50 - 130	50-130
Макс. количество внутренних блоков		/	27	30	33		
Рабочая температура	Охлаждение		°C	-5 ~ 50			
	Обогрев		°C	-23 ~ 21			

* Все характеристики указаны для штатных условий эксплуатации (при охлаждении температура в помещении составляет 27 °C сух. терм./19 °C влажн. терм.; температура наружного воздуха составляет 35 °C сух. терм./24 °C влажн. терм.; при обогреве температура в помещении составляет 20 °C сух. терм., температура наружного воздуха составляет 7 °C сух. терм./6 °C влажн. терм.)

ТЕХНИЧЕСКИЕ ХАРАКТЕРИСТИКИ MRV 5-RC

24 / 26 / 28 / 30 / 32 / 34 / 36 / 38 / 40HP



DC-электродвигатель вентилятора



Высокопроизводительный компрессор



Полная инверторная технология



Антикоррозийная защита теплообменника



Сверхтихий режим



Бесшумный ночной режим



Защита компрессора по запуску

Модель		AV24IMVURA	AV26IMVURA	AV28IMVURA	AV30IMVURA		
Модель для комбинирования		AV12IMVURA	AV12IMVURA	AV14IMVURA	AV14IMVURA		
		AV12IMVURA	AV14IMVURA	AV14IMVURA	AV16IMVURA		
		/	/	/	/		
		/	/	/	/		
Производительность	Типоразмер наружного блока	HP	24	26	28	30	
	Холодопроизводительность	кВт	67,0	73,5	80,0	85,0	
	Теплопроизводительность	кВт	75,0	82,5	90,0	95,0	
Параметры электропитания	Электропитание	Ф / В / Гц	3 / 380 - 400 / 50	3 / 380 - 400 / 50	3 / 380 - 400 / 50	3 / 380 - 400 / 50	
	Охлаждение	Номинальная потр. мощность	кВт	17,27	19,81	22,35	23,85
		Максимальная потр. мощность	кВт	36,40	37,40	38,40	44,30
		Номинальный ток	А	28,52	32,71	36,91	39,39
		Максимальный ток	А	60,11	61,77	63,42	73,16
	Нагрев	Номинальная потр. мощность	кВт	17,08	19,26	21,43	22,73
		Максимальная потр. мощность	кВт	34,80	35,80	36,80	41,10
		Номинальный ток	А	28,21	31,80	35,39	37,54
		Максимальный ток	А	57,472	59,12	60,78	67,88
	EER	/	3,88	3,71	3,58	3,56	
COP	/	4,39	4,28	4,20	4,18		
Производительность	Расход воздуха (выс. скорость)	м³ / ч	27000	27000	27000	30500	
	Звуковое давление (выс. скорость)	дБ(А)	63	63,5	64	64,5	
	Звуковая мощность (выс. скорость)	дБ(А)	85	85	85	85,5	
Монтаж	Габаритные размеры (Ш / Г / В)	мм	980 / 750 / 1690 + 980 / 750 / 1690			980 / 750 / 1690 + 1410 / 750 / 1690	
	Размеры в упаковке (Ш / Г / В)	мм	1070 / 850 / 1838 + 1070 / 850 / 1838			1070 / 850 / 1838 + 1515 / 850 / 1838	
	Чистый / Отгруженный вес	кг	257 / 282 + 257 / 282			257 / 282 + 366 / 395	
	Тип компрессора	/	DCINV. SCROLL				
	Производитель компрессора	/	MITSUBISHI ELECTRIC				
	Кол-во компрессоров	/	2INV	2INV	2INV	3INV	
	Тип хладагента	/	R410A	R410A	R410A	R410A	
	Заправка хладагента	кг	20	20	20	20	
	Ø жидкостной линии (мм)	мм	15,88	15,88	15,88	19,05	
	Ø газовой линии (мм)	мм	28,58	28,58	28,58	31,8	
	Ø газовой линии нагнетения (мм)	мм	25,4	25,4	25,4	28,58	
	Суммарная длина трассы (м)	м	1000	1000	1000	1000	
	Макс. длина трубопровода (эквив. действ.)	м	260 / 220	260 / 220	260 / 220	260 / 220	
	Макс. перепад между ВБ и НБ (НБ ниже / выше) *1	м	110 / 90	110 / 90	110 / 90	110 / 90	
	Макс. перепад между ВБ *3	м	30	30	30	30	
	Наружное статическое давление	Па	110	110	110	110	
Соотношение мощностей	Комбинация внутренних блоков	%	50 - 130	50 - 130	50 - 130	50 - 130	
	Макс. количество внутренних блоков	/	40	43	47	50	
Рабочая температура	Охлаждение	°C	-5 ~ 50				
	Обогрев	°C	-23 ~ 21				

Макс. перепад между ВБ и НБ *1

Если перепад высот между внешним и внутренним блоками составляет от 50 до 110 м, ОБЯЗАТЕЛЬНО обратитесь к местному дистрибьютору / дилеру для разработки индивидуального проекта.

Макс. перепад между ВБ *3

Если перепад высот между внутренними блоками составляет от 18 до 30 м, ОБЯЗАТЕЛЬНО обратитесь к местному дистрибьютору / дилеру для разработки индивидуального проекта.

- Базовые наружные блоки-модули 8/10/12/14HP, 16/18/20/22 HP
- Различные комбинации модулей (макс. 4 модуля) с диапазоном производительности 8-88HP
- Полноинверторная технология Full DC Inverter
- Макс. длина трассы 1000 м, макс. перепад высот 110 м
- Совместимость со всеми внутренними блоками MRV

Модель			AV32IMVURA	AV34IMVURA	AV36IMVURA	AV38IMVURA	AV40IMVURA	
Модель для комбинирования			AV16IMVURA	AV16IMVURA	AV18IMVURA	AV18IMVURA	AV20IMVURA	
			AV16IMVURA	AV18IMVURA	AV18IMVURA	AV20IMVURA	AV20IMVURA	
			/	/	/	/	/	
			/	/	/	/	/	
Мощность	Типоразмер наружного блока	HP	32	34	36	38	40	
	Холодопроизводительность	кВт	90,0	95,0	100,0	106,0	112,0	
	Теплопроизводительность	кВт	100,0	106,0	112,0	119,0	126,0	
Параметры электропитания	Электропитание	Ф / В / Гц	3 / 380 - 400 / 50	3 / 380 - 400 / 50	3 / 380 - 400 / 50	3 / 380 - 400 / 50	3 / 380 - 400 / 50	
	Охлаждение	Номинальная потр. мощность	кВт	25,35	27,43	29,50	31,67	33,84
		Максимальная потр. мощность	кВт	50,20	53,60	57,00	60,50	64,00
		Номинальный ток	A	41,87	45,29	48,72	52,30	55,88
		Максимальный ток	A	82,91	88,52	94,14	99,92	105,70
	Нагрев	Номинальная потр. мощность	кВт	24,04	26,27	28,50	30,61	32,73
		Максимальная потр. мощность	кВт	45,40	48,20	51,00	54,90	58,80
		Номинальный ток	A	39,70	43,38	47,07	50,56	54,05
		Максимальный ток	A	74,98	79,60	84,23	90,67	97,11
	EER	/	3,55	3,46	3,39	3,35	3,31	
COP	/	4,16	4,04	3,93	3,89	3,85		
Производительность	Расход воздуха (выс. скорость)	м³ / ч	34000	34000	34000	36000	38000	
	Звуковое давление (выс. скорость)	дБ(А)	65	65,5	66	66	66	
	Звуковая мощность (выс. скорость)	дБ(А)	86	86,5	87	87	87	
Монтаж	Габаритные размеры (Ш / Г / В)	мм	1410 / 750 / 1690 + 1410 / 750 / 1690					
	Размеры в упаковке (Ш / Г / В)	мм	1515 / 850 / 1838 + 1515 / 850 / 1838					
	Чистый / Отгрузочный вес	кг	366/395+366/395			366/395+375/404	375/404+375/404	
	Тип компрессора	/	DCINV. SCROLL					
	Производитель компрессора	/	MITSUBISHI ELECTRIC					
	Кол-во компрессоров	/	4INV	4INV	4INV	4INV	4INV	
	Тип хладагента	/	R410A	R410A	R410A	R410A	R410A	
	Заправка хладагента	кг	20	20	20	20	20	
	Ø жидкостной линии (мм)	мм	19,05	19,05	19,05	19,05	19,05	
	Ø газовой линии (мм)	мм	31,8	31,8	38,1	38,1	38,1	
	Ø газовой линии нагнетения (мм)	мм	28,58	28,58	34,9	34,9	34,9	
	Суммарная длина трассы (м)	м	1000	1000	1000	1000	1000	
	Макс. длина трубопровода (эквив. действ.)	м	260 / 220	260 / 220	260 / 220	260 / 220	260 / 220	
	Макс. перепад между ВБ и НБ (НБ ниже / выше) *1	м	110 / 90	110 / 90	110 / 90	110 / 90	110 / 90	
	Макс. перепад между ВБ *3	м	30	30	30	30	30	
	Наружное статическое давление	Па	110	110	110	110	110	
Соотношение мощностей	Комбинация внутренних блоков	%	50 - 130	50 - 130	50 - 130	50 - 130	50 - 130	
	Макс. количество внутренних блоков	/	53	56	59	63	64	
Рабочая температура	Охлаждение	°C	-5 ~ 50					
	Обогрев	°C	-23 ~ 21					

* Все характеристики указаны для штатных условий эксплуатации (при охлаждении температура в помещении составляет 27 °C сух. терм./19 °C влажн. терм.; температура наружного воздуха составляет 35 °C сух. терм./24 °C влажн. терм.; при обогреве температура в помещении составляет 20 °C сух. терм., температура наружного воздуха составляет 7 °C сух. терм./6 °C влажн. терм.)

ТЕХНИЧЕСКИЕ ХАРАКТЕРИСТИКИ MRV 5-RC

42 / 44HP

46 / 48 / 50 / 52 / 54 / 56HP



Модель			AV42IMVURA	AV44IMVURA	AV46IMVURA	
Модель для комбинирования			AV20IMVURA	AV22IMVURA	AV14IMVURA	
			AV22IMVURA	AV22IMVURA	AV16IMVURA	
			/	/	AV16IMVURA	
			/	/	/	
Производительность	Типоразмер наружного блока	HP	42	44	46	
	Холодопроизводительность	кВт	119,0	126,0	130,0	
	Теплопроизводительность	кВт	132,0	138,0	145,0	
Параметры электропитания	Электропитание		Ф / В / Гц	3 / 380 - 400 / 50	3 / 380 - 400 / 50	3 / 380 - 400 / 50
	Охлаждение	Номинальная потр. мощность	кВт	36,48	39,13	36,53
		Максимальная потр. мощность	кВт	65,00	66,00	69,40
		Номинальный ток	A	60,25	64,62	60,32
		Максимальный ток	A	107,35	109,00	114,61
	Нагрев	Номинальная потр. мощность	кВт	35,06	37,40	34,75
		Максимальная потр. мощность	кВт	59,80	60,80	63,80
		Номинальный ток	A	57,91	61,76	57,39
		Максимальный ток	A	98,76	100,41	105,37
	EER		/	3,26	3,22	3,56
COP		/	3,76	3,69	4,17	
Производительность	Расход воздуха (выс. скорость)	м³ / ч	38000	38000	47500	
	Звуковое давление (выс. скорость)	дБ(А)	66,5	67	66,5	
	Звуковая мощность (выс. скорость)	дБ(А)	87,5	88	87,5	
Монтаж	Габаритные размеры (Ш / Г / В)		мм	1410 / 750 / 1690 + 1410 / 750 / 1690		980 / 750 / 1690 + 1410 / 750 / 1690 + 1410 / 750 / 1690
	Размеры в упаковке (Ш / Г / В)		мм	1515 / 850 / 1838 + 1515 / 850 / 1838		1070 / 850 / 1838 + 1515 / 850 / 1838 + 1515 / 850 / 1838
	Чистый / Отгрузочный вес		кг	375 / 404 + 375 / 404		257 / 282 + 366 / 395 + 366 / 395
	Тип компрессора		/	DC INV. SCROLL		
	Производитель компрессора		/	MITSUBISHI ELECTRIC		
	Кол-во компрессоров		/	4INV	4INV	5INV
	Тип хладагента		/	R410A	R410A	R410A
	Заправка хладагента		кг	20	20	30
	Ø жидкостной линии (мм)		мм	19,05	19,05	19,05
	Ø газовой линии (мм)		мм	38,1	38,1	38,1
	Ø газовой линии нагнетения (мм)		мм	34,9	34,9	34,9
	Суммарная длина трассы (м)		м	1000	1000	1000
	Макс. длина трубопровода (эквив. действ.)		м	260 / 220	260 / 220	260 / 220
	Макс. перепад между ВБ и НБ (НБ ниже / выше) *1		м	110 / 90	110 / 90	110 / 90
	Макс. перепад между ВБ *3		м	30	30	30
	Наружное статическое давление		Па	110	110	110
Соотношение мощности	Комбинация внутренних блоков	%	50 - 130	50 - 130	50 - 130	
	Макс. количество внутренних блоков	/	64	64	64	
Рабочая температура	Охлаждение	°C	-5 ~ 50			
	Обогрев	°C	-23 ~ 21			

Макс. перепад между ВБ и НБ *1

Если перепад высот между внешним и внутренним блоками составляет от 50 до 110 м, ОБЯЗАТЕЛЬНО обратитесь к местному дистрибьютору / дилеру для разработки индивидуального проекта.

Макс. перепад между ВБ *3

Если перепад высот между внутренними блоками составляет от 18 до 30 м, ОБЯЗАТЕЛЬНО обратитесь к местному дистрибьютору / дилеру для разработки индивидуального проекта.

- Базовые наружные блоки-модули 8/10/12/14HP, 16/18/20/22 HP
- Различные комбинации модулей (макс. 4 модуля) с диапазоном производительности 8-88HP
- Полноинверторная технология Full DC Inverter
- Макс. длина трассы 1000 м, макс. перепад высот 110 м
- Совместимость со всеми внутренними блоками MRV

Модель			AV48IMVURA	AV50IMVURA	AV52IMVURA	AV54IMVURA	AV56IMVURA	
Модель для комбинирования			AV16IMVURA	AV16IMVURA	AV16IMVURA	AV18IMVURA	AV18IMVURA	
			AV16IMVURA	AV16IMVURA	AV18IMVURA	AV18IMVURA	AV18IMVURA	
			AV16IMVURA	AV18IMVURA	AV18IMVURA	AV18IMVURA	AV20IMVURA	
			/	/	/	/	/	
Производительность	Типоразмер наружного блока	HP	48	50	52	54	56	
	Холодопроизводительность	кВт	135,0	140,0	145,0	150,0	156,0	
	Теплопроизводительность	кВт	150,0	156,0	162,0	168,0	175,0	
	Электропитание	Ф / В / Гц	3 / 380 - 400 / 50	3 / 380 - 400 / 50	3 / 380 - 400 / 50	3 / 380 - 400 / 50	3 / 380 - 400 / 50	
Параметры электропитания	Охлаждение	Номинальная потр. мощность	кВт	38,03	40,10	42,17	44,25	46,42
		Максимальная потр. мощность	кВт	75,30	78,70	82,10	85,50	89,00
		Номинальный ток	A	62,80	66,23	69,65	73,08	76,66
		Максимальный ток	A	124,36	129,97	135,59	141,20	146,98
	Нагрев	Номинальная потр. мощность	кВт	36,06	38,29	40,52	42,75	44,86
		Максимальная потр. мощность	кВт	68,10	70,90	73,70	76,50	80,40
		Номинальный ток	A	59,55	63,23	66,92	70,60	74,09
		Максимальный ток	A	112,47	117,09	121,72	126,34	132,78
	EER	/	3,55	3,49	3,44	3,39	3,36	
	COP	/	4,16	4,07	4,00	3,93	3,90	
Производительность	Расход воздуха (выс. скорость)	м³ / ч	51000	51000	51000	51000	53000	
	Звуковое давление (выс. скорость)	дБ(A)	67	67	67,5	68	68	
	Звуковая мощность (выс. скорость)	дБ(A)	88	88	88,5	89	89	
Монтаж	Габаритные размеры (Ш / Г / В)	мм	1410 / 750 / 1690 + 1410 / 750 / 1690 + 1410 / 750 / 1690					
	Размеры в упаковке (Ш / Г / В)	мм	1515 / 850 / 1838 + 1515 / 850 / 1838 + 1515 / 850 / 1838					
	Чистый / Отгрузочный вес	кг	366 / 395 + 366 / 395 + 366 / 395					366 / 395 + 366 / 395 + 375 / 404
	Тип компрессора	/	DC INV. SCROLL					
	Производитель компрессора	/	MITSUBISHI ELECTRIC					
	Кол-во компрессоров	/	6INV	6INV	6INV	6INV	6INV	
	Тип хладагента	/	R410A	R410A	R410A	R410A	R410A	
	Заправка хладагента	кг	30	30	30	30	30	
	Ø жидкостной линии (мм)	мм	19,05	19,05	19,05	19,05	19,05	
	Ø газовой линии (мм)	мм	38,1	38,1	38,1	38,1	38,1	
	Ø газовой линии нагнетения (мм)	мм	34,9	34,9	34,9	34,9	34,9	
	Суммарная длина трассы (м)	м	1000	1000	1000	1000	1000	
	Макс. длина трубопровода (эквив. действ.)	м	260 / 220	260 / 220	260 / 220	260 / 220	260 / 220	
	Макс. перепад между ВБ и НБ (НБ ниже / выше) *1	м	110 / 90	110 / 90	110 / 90	110 / 90	110 / 90	
Макс. перепад между ВБ *3	м	30	30	30	30	30		
Наружное статическое давление	Па	110	110	110	110	110		
Соотношение мощности	Комбинация внутренних блоков	%	50 - 130	50 - 130	50 - 130	50 - 130	50 - 130	
	Макс. количество внутренних блоков	Па	64	64	64	64	64	
Рабочая температура	Охлаждение	°C	-5 ~ 50					
	Обогрев	°C	-23 ~ 21					

* Все характеристики указаны для штатных условий эксплуатации (при охлаждении температура в помещении составляет 27 °C сух. терм./19 °C влажн. терм.; температура наружного воздуха составляет 35 °C сух. терм./24 °C влажн. терм.; при обогреве температура в помещении составляет 20 °C сух. терм., температура наружного воздуха составляет 7 °C сух. терм./6 °C влажн. терм.)

ТЕХНИЧЕСКИЕ ХАРАКТЕРИСТИКИ MRV 5-RC

58 / 60 / 62 / 64 / 66HP

68 / 70 / 72 / 74HP



DC-электродвигатель вентилятора



Высокопроизводительный компрессор



Полная инверторная технология



Антикоррозийная защита теплообменника



Сверхтихий режим



Бесшумный ночной режим



Защита компрессора по запуску

Модель		AV58IMVURA	AV60IMVURA	AV62IMVURA	AV64IMVURA	AV66IMVURA		
Модель для комбинирования		AV18IMVURA	AV20IMVURA	AV20IMVURA	AV20IMVURA	AV22IMVURA		
		AV20IMVURA	AV20IMVURA	AV20IMVURA	AV22IMVURA	AV22IMVURA		
		AV20IMVURA	AV20IMVURA	AV22IMVURA	AV22IMVURA	AV22IMVURA		
		/	/	/	/	/		
Производительность	Типоразмер наружного блока	HP	58	60	62	64	66	
	Холодопроизводительность	кВт	162,0	168,0	175,0	182,0	189,0	
	Теплопроизводительность	кВт	182,0	189,0	195,0	201,0	207,0	
Параметры электропитания	Электропитание		Ф / В / Гц	3 / 380 - 400 / 50	3 / 380 - 400 / 50	3 / 380 - 400 / 50	3 / 380 - 400 / 50	3 / 380 - 400 / 50
	Охлаждение	Номинальная потр. мощность	кВт	48,59	50,76	53,40	56,05	58,70
		Максимальная потр. мощность	кВт	92,50	96,00	97,00	98,00	99,00
		Номинальный ток	A	80,24	83,82	88,19	92,57	96,94
		Максимальный ток	A	152,76	158,54	160,20	161,85	163,50
	Нагрев	Номинальная потр. мощность	кВт	46,98	49,09	51,43	53,76	56,10
		Максимальная потр. мощность	кВт	84,30	88,20	89,20	90,20	91,20
		Номинальный ток	A	77,58	81,07	84,93	88,79	92,65
		Максимальный ток	A	139,22	145,66	147,31	148,97	150,62
		EER	/	3,33	3,31	3,28	3,25	3,22
	COP	/	3,87	3,85	3,79	3,74	3,69	
Производительность	Расход воздуха (выс. скорость)	м³ / ч	55000	57000	57000	57000	57000	
	Звуковое давление (выс. скорость)	дБ(А)	68	68	68	68,5	69	
	Звуковая мощность (выс. скорость)	дБ(А)	89	89	89	89,5	90	
Монтаж	Габаритные размеры (Ш / Г / В)		мм				1410 / 750 / 1690 + 1410 / 750 / 1690 + 1410 / 750 / 1690	
	Размеры в упаковке		мм				1515 / 850 / 1838 + 1515 / 850 / 1838 + 1515 / 850 / 1838	
	Чистый / Отгрузочный вес		кг	366 / 395 + 375 / 404 + 375 / 404	375 / 404 + 375 / 404 + 375 / 404			
	Тип компрессора		/	DC INV. SCROLL				
	Производитель компрессора		/	MITSUBISHI ELECTRIC				
	Кол-во компрессоров		/	6INV	6INV	6INV	6INV	6INV
	Тип хладагента		/	R410A	R410A	R410A	R410A	R410A
	Заправка хладагента (кг)		кг	30	30	30	30	30
	Ø жидкостной линии (мм)		мм	19,05	19,05	19,05	19,05	19,05
	Ø газовой линии (мм)		мм	41,3	41,3	41,3	41,3	41,3
	Ø газовой линии нагнетения (мм)		мм	38,1	38,1	38,1	38,1	38,1
	Суммарная длина трассы (м)		м	1000	1000	1000	1000	1000
	Макс. длина трубопровода (эквив./факт., м)		м	260 / 220	260 / 220	260 / 220	260 / 220	260 / 220
	Макс. перепад между ВБ и НБ (НБ ниже / выше) *1		м	110 / 90	110 / 90	110 / 90	110 / 90	110 / 90
	Макс. перепад между ВБ *3		м	30	30	30	30	30
Наружное статическое давление		Па	110	110	110	110	110	
Соотношение мощностей	Комбинация внутренних блоков	%	50 - 130	50 - 130	50 - 130	50 - 130	50 - 130	
	Макс. количество внутренних блоков	/	64	64	64	64	64	
Рабочая температура	Охлаждение	°C	-5 ~ 50					
	Обогрев	°C	-23 ~ 21					

Макс. перепад между ВБ и НБ *1

Если перепад высот между внешним и внутренним блоками составляет от 50 до 110 м, ОБЯЗАТЕЛЬНО обратитесь к местному дистрибьютору / дилеру для разработки индивидуального проекта.

Макс. перепад между ВБ *3

Если перепад высот между внутренними блоками составляет от 18 до 30 м, ОБЯЗАТЕЛЬНО обратитесь к местному дистрибьютору / дилеру для разработки индивидуального проекта.

- Базовые наружные блоки-модули 8/10/12/14HP, 16/18/20/22 HP
- Различные комбинации модулей (макс. 4 модуля) с диапазоном производительности 8-88HP
- Полноинверторная технология Full DC Inverter
- Макс. длина трассы 1000 м, макс. перепад высот 110 м
- Совместимость со всеми внутренними блоками MRV

Model		AV68IMVURA	AV70IMVURA	AV72IMVURA	AV74IMVURA	
Модель для комбинирования		AV16IMVURA	AV16IMVURA	AV18IMVURA	AV18IMVURA	
		AV16IMVURA	AV18IMVURA	AV18IMVURA	AV18IMVURA	
		AV18IMVURA	AV18IMVURA	AV18IMVURA	AV18IMVURA	
		AV18IMVURA	AV18IMVURA	AV18IMVURA	AV20IMVURA	
Производительность	Типоразмер наружного блока	68	70	72	74	
	Холодопроизводительность	190,0	195,0	200,0	206,0	
	Теплопроизводительность	212,0	218,0	224,0	231,0	
Параметры электропитания	Электропитание	3 / 380 - 400 / 50	3 / 380 - 400 / 50	3 / 380 - 400 / 50	3 / 380 - 400 / 50	
	Охлаждение	Номинальная потр. мощность	54,85	56,92	59,00	61,17
		Максимальная потр. мощность	107,20	110,60	114,00	117,50
		Номинальный ток	90,59	94,01	97,43	101,02
		Максимальный ток	177,04	182,66	188,27	194,05
	Нагрев	Номинальная потр. мощность	52,54	54,77	57,00	59,11
		Максимальная потр. мощность	96,40	99,20	102,00	105,90
		Номинальный ток	86,77	90,45	94,13	97,62
		Максимальный ток	159,21	163,83	168,45	174,89
	EER	3,46	3,43	3,39	3,37	
COP	4,04	3,98	3,93	3,91		
Производительность	Расход воздуха (выс. скорость)	68000	68000	68000	70000	
	Звуковое давление (выс. скорость)	69	69	69	69	
	Звуковая мощность (выс. скорость)	90	90	90	90	
Монтаж	Габаритные размеры (Ш / Г / В)	1410 / 750 / 1690 + 1410 / 750 / 1690 + 1410 / 750 / 1690 + 1410 / 750 / 1690				
	Размеры в упаковке	1515 / 850 / 1838 + 1515 / 850 / 1838 + 1515 / 850 / 1838 + 1515 / 850 / 1838				
	Чистый / Отгрузочный вес	366 / 395 + 366 / 395 + 366 / 395 + 366 / 395			366 / 395 + 366 / 395 + 366 / 395 + 375 / 404	
	Тип компрессора	DC INV. SCROLL				
	Производитель компрессора	MITSUBISHI ELECTRIC				
	Кол-во компрессоров	8INV	8INV	8INV	8INV	
	Тип хладагента	R410A	R410A	R410A	R410A	
	Заправка хладагента (кг)	40	40	40	40	
	Ø жидкостной линии (мм)	22,2	22,2	22,2	22,2	
	Ø газовой линии (мм)	44,5	44,5	44,5	44,5	
	Ø газовой линии нагнетения (мм)	41,3	41,3	41,3	41,3	
	Суммарная длина трассы (м)	1000	1000	1000	1000	
	Макс. длина трубопровода (эквив./факт., м)	260 / 220	260 / 220	260 / 220	260 / 220	
	Макс. перепад между ВБ и НБ (НБ ниже / выше) *1	110 / 90	110 / 90	110 / 90	110 / 90	
	Макс. перепад между ВБ *3	30	30	30	30	
	Наружное статическое давление	110	110	110	110	
	Соотношение мощности	Комбинация внутренних блоков	50 - 130	50 - 130	50 - 130	50 - 130
Макс. количества внутренних блоков		64	64	64	64	
Рабочая температура	Охлаждение	-5 ~ 50				
	Обогрев	-23 ~ 21				

* Все характеристики указаны для штатных условий эксплуатации (при охлаждении температура в помещении составляет 27 °C сух. терм./19 °C влажн. терм.; температура наружного воздуха составляет 35 °C сух. терм./24 °C влажн. терм.; при обогреве температура в помещении составляет 20 °C сух. терм., температура наружного воздуха составляет 7 °C сух. терм./6 °C влажн. терм.)

ТЕХНИЧЕСКИЕ ХАРАКТЕРИСТИКИ MRV 5-RC

76 / 78 / 80 / 82 / 84 / 86 / 88HP



DC-электродвигатель вентилятора



Высокопроизводительный компрессор



Полная инверторная технология



Антикоррозийная защита теплообменника



Сверхтихий режим



Бесшумный ночной режим



Защита компрессора по запуску

Модель		AV76IMVURA	AV78IMVURA	AV80IMVURA	AV82IMVURA		
Модель для комбинирования		AV18IMVURA	AV18IMVURA	AV20IMVURA	AV20IMVURA		
		AV18IMVURA	AV20IMVURA	AV20IMVURA	AV20IMVURA		
		AV20IMVURA	AV20IMVURA	AV20IMVURA	AV20IMVURA		
		AV20IMVURA	AV20IMVURA	AV20IMVURA	AV22IMVURA		
Производительность	Типоразмер наружного блока	HP	76	78	80	82	
	Холодопроизводительность	кВт	212,0	218,0	224,0	231,0	
	Теплопроизводительность	кВт	238,0	245,0	252,0	258,0	
Параметры электропитания	Электропитание	Ф / В / Гц	3 / 380 - 400 / 50	3 / 380 - 400 / 50	3 / 380 - 400 / 50	3 / 380 - 400 / 50	
	Охлаждение	Номинальная потр. мощность	кВт	63,34	65,50	67,67	70,32
		Максимальная потр. мощность	кВт	121,00	124,50	128,00	129,00
		Номинальный ток	А	104,60	108,18	111,76	116,13
		Максимальный ток	А	199,83	205,61	211,39	213,04
	Нагрев	Номинальная потр. мощность	кВт	61,23	63,34	65,45	67,79
		Максимальная потр. мощность	кВт	109,80	113,70	117,60	118,60
		Номинальный ток	А	101,12	104,61	108,10	111,96
		Максимальный ток	А	181,34	187,78	194,22	195,87
		EER	/	3,35	3,33	3,31	3,28
	COP	/	3,89	3,87	3,85	3,81	
Производительность	Расход воздуха (выс. скорость)	м³ / ч	72000	74000	76000	76000	
	Звуковое давление (выс. скорость)	дБ(А)	69	69	69	69	
	Звуковая мощность (выс. скорость)	дБ(А)	90	90	90	90	
Монтаж	Габаритные размеры (Ш / Г / В)	мм	1410 / 750 / 1690 + 1410 / 750 / 1690 + 1410 / 750 / 1690 + 1410 / 750 / 1690				
	Размеры в упаковке	мм	1515 / 850 / 1838 + 1515 / 850 / 1838 + 1515 / 850 / 1838 + 1515 / 850 / 1838				
	Чистый / Отгруженный вес	кг	366 / 395 + 366 / 395 + 375 / 404 + 375 / 404 + 375 / 404	366 / 395 + 375 / 404 + 375 / 404 + 375 / 404	375 / 404 + 375 / 404 + 375 / 404 + 375 / 404	375 / 404 + 375 / 404 + 375 / 404 + 375 / 404	
	Тип компрессора	/	DC INV. SCROLL				
	Производитель компрессора	/	MITSUBISHI ELECTRIC				
	Кол-во компрессоров	/	8INV	8INV	8INV	8INV	
	Тип хладагента	/	R410A	R410A	R410A	R410A	
	Заправка хладагента (кг)	кг	40	40	40	40	
	Ø жидкостной линии (мм)	мм	22,2	22,2	22,2	22,2	
	Ø газовой линии (мм)	мм	44,5	44,5	44,5	44,5	
	Ø газовой линии нагнетения (мм)	мм	41,3	41,3	41,3	41,3	
	Суммарная длина трассы (м)	м	1000	1000	1000	1000	
	Макс. длина трубопровода (эквив./факт., м)	м	260 / 220	260 / 220	260 / 220	260 / 220	
	Макс. перепад между ВБ и НБ (НБ ниже / выше) *1	м	110 / 90	110 / 90	110 / 90	110 / 90	
	Макс. перепад между ВБ *3	м	30	30	30	30	
	Наружное статическое давление	Па	110	110	110	110	
Соотношение мощности	Комбинация внутренних блоков	%	50 - 130	50 - 130	50 - 130	50 - 130	
	Макс. количество внутренних блоков	/	64	64	64	64	
Рабочая температура	Охлаждение	°C	-5 ~ 50				
	Обогрев	°C	-23 ~ 21				

Макс. перепад между ВБ и НБ *1

Если перепад высот между внешним и внутренним блоками составляет от 50 до 110 м, ОБЯЗАТЕЛЬНО обратиться к местному дистрибьютору / дилеру для разработки индивидуального проекта.

Макс. перепад между ВБ *3

Если перепад высот между внутренними блоками составляет от 18 до 30 м, ОБЯЗАТЕЛЬНО обратиться к местному дистрибьютору / дилеру для разработки индивидуального проекта.

- Базовые наружные блоки-модули 8/10/12/14HP, 16/18/20/22 HP
- Различные комбинации модулей (макс. 4 модуля) с диапазоном производительности 8-88HP
- Полноинверторная технология Full DC Inverter
- Макс. длина трассы 1000 м, макс. перепад высот 110 м
- Совместимость со всеми внутренними блоками MRV

Модель			AV84IMVURA	AV86IMVURA	AV88IMVURA	
Модель для комбинирования			AV20IMVURA	AV20IMVURA	AV22IMVURA	
			AV20IMVURA	AV22IMVURA	AV22IMVURA	
			AV22IMVURA	AV22IMVURA	AV22IMVURA	
			AV22IMVURA	AV22IMVURA	AV22IMVURA	
Производительность	Типоразмер наружного блока	HP	84	86	88	
	Холодопроизводительность	кВт	238,0	245,0	252,0	
	Теплопроизводительность	кВт	264,0	270,0	276,0	
Параметры электропитания	Электропитание	Ф / В / Гц	3 / 380 - 400 / 50	3 / 380 - 400 / 50	3 / 380 - 400 / 50	
	Охлаждение	Номинальная потр. мощность	кВт	72,97	75,61	78,26
		Максимальная потр. мощность	кВт	130,00	131,00	132,00
		Номинальный ток	A	120,51	124,88	129,25
		Максимальный ток	A	214,70	216,35	218,00
	Нагрев	Номинальная потр. мощность	кВт	70,13	72,46	74,80
		Максимальная потр. мощность	кВт	119,60	120,60	121,60
		Номинальный ток	A	115,81	119,67	123,53
		Максимальный ток	A	197,52	199,17	200,82
	EER	/	3,26	3,24	3,22	
	COP	/	3,76	3,73	3,69	
Производительность	Расход воздуха (выс. скорость)	м³ / ч	76000	76000	76000	
	Звуковое давление (выс. скорость)	дБ(А)	69,5	70	70	
	Звуковая мощность (выс. скорость)	дБ(А)	90,5	91	91	
Монтаж	Габаритные размеры (Ш / Г / В)	мм	1410 / 750 / 1690 + 1410 / 750 / 1690 + 1410 / 750 / 1690 + 1410 / 750 / 1690			
	Размеры в упаковке	мм	1515 / 850 / 1838 + 1515 / 850 / 1838 + 1515 / 850 / 1838 + 1515 / 850 / 1838			
	Чистый / Отгрузочный вес	кг	375 / 404 + 375 / 404 + 375 / 404 + 375 / 404			
	Тип компрессора	/	DC INV. SCROLL			
	Производитель компрессора	/	MITSUBISHI ELECTRIC			
	Кол-во компрессоров	/	8INV	8INV	8INV	
	Тип хладагента	/	R410A	R410A	R410A	
	Заправка хладагента (кг)	кг	40	40	40	
	Ø жидкостной линии (мм)	мм	22,2	25,4	25,4	
	Ø газовой линии (мм)	мм	44,5	50,8	50,8	
	Ø газовой линии нагнетения (мм)	мм	41,3	44,5	44,5	
	Суммарная длина трассы (м)	м	1000	1000	1000	
	Макс. длина трубопровода (эквив./факт., м)	м	260 / 220	260 / 220	260 / 220	
	Макс. перепад между ВБ и НБ (НБ ниже / выше) *1	м	110 / 90	110 / 90	110 / 90	
	Макс. перепад между ВБ *3	м	30	30	30	
Наружное статическое давление	Па	110	110	110		
Соотношение мощности	Комбинация внутренних блоков	%	50-130	50-130	50-130	
	Макс. количество внутренних блоков	/	64	64	64	
Рабочая температура	Охлаждение	°C	-5 ~ 50			
	Обогрев	°C	-23 ~ 21			

* Все характеристики указаны для штатных условий эксплуатации (при охлаждении температура в помещении составляет 27 °C сух. терм./19 °C влажн. терм.; температура наружного воздуха составляет 35 °C сух. терм./24 °C влажн. терм.; при обогреве температура в помещении составляет 20 °C сух. терм., температура наружного воздуха составляет 7 °C сух. терм./6 °C влажн. терм.)

ТЕХНИЧЕСКИЕ ХАРАКТЕРИСТИКИ MRV IV-C

8/10/12/14/16HP

18/20/22/24HP



DC-электродвигатель вентилятора



Высокопроизводительный компрессор



Полная инверторная технология



Антикоррозионная защита теплообменника



Сверхтихий режим



Бесшумный ночной режим



Защита компрессора по запуску

Модель		AV08NMMEUA	AV10NMMEUA	AV12NMMEUA	AV14NMMEUA	AV16NMMEUA	AV18NMMEUA	AV20NMMEUA	AV22NMMEUA	AV24NMMEUA		
Комбинация блоков		/	/	/	/	/	/	/	/	/		
Производительность	Типоразмер наружного блока	HP	8	10	12	14	16	18	20	22	24	
	Холодопроизводительность	кВт	25,2	28	33,5	40	45	50,4	56	61,5	68	
	Теплопроизводительность	кВт	27,3	31,5	37,5	45	50	56,5	63	69	73	
Электрические характеристики	Электропитание		Ф/В/Гц	3 / 380 - 400 / 50	3 / 380 - 400 / 50	3 / 380 - 400 / 50	3 / 380 - 400 / 50	3 / 380 - 400 / 50	3 / 380 - 400 / 50	3 / 380 - 400 / 50	3 / 380 - 400 / 50	
	Охлаждение	Ном. потр. мощность	кВт	5,79	7,00	8,59	10,26	11,90	13,62	15,56	17,57	19,71
		Макс. потр. мощность	кВт	14,02	14,38	14,73	16,91	22,68	22,10	25,19	30,56	37,47
		Номинальн. ток	A	9,57	11,56	14,19	16,94	19,66	22,50	25,69	29,02	32,55
		Макс. ток	A	23,09	23,68	25,1	28,4	36,8	36,15	41,1	49,65	60,45
	Нагрев	Ном. потр. мощность	кВт	6,00	7,08	8,72	10,71	12,05	13,95	15,95	18,16	19,47
		Макс. потр. мощность	кВт	12,72	13,23	13,68	15,60	17,20	22,68	25,19	27,72	28,62
		Номинальн. ток	A	9,91	11,69	14,40	17,69	19,90	23,04	26,34	29,99	32,15
		Макс. ток	A	20,95	21,79	22,1	25,2	27,88	37,8	42	46,05	47,4
		EER		4,35	4,00	3,90	3,90	3,78	3,70	3,60	3,50	3,45
	COP		4,55	4,45	4,30	4,20	4,15	4,05	3,95	3,80	3,75	
Шумовые хар-ки	Расход возд. (Выс. ск.)	м³/час	O:5000/H:13200	O:15000/H:13200	O:15000/H:13200	O:15000/H:13200	O:15600/H:14400	O:16200/H:15000	O:16200/H:15000	O:16200/H:15000	O:16200/H:15000	
	Звук. давление (Выс. ск.)	дБ(А)	57	57	59	59,5	61	62	62	62	63	
	Звук. мощность (Выс. ск.)	дБ(А)	73	73	75	76	77	79	79	79	80	
Сервисные характеристики	Габаритные размеры (Ш x Г x В)	мм	1350 x 720 x 1690	1350 x 720 x 1690	1350 x 720 x 1690	1350 x 720 x 1690	1350 x 720 x 1690	1350 x 720 x 2048	1350 x 720 x 2048	1350 x 720 x 2048	1350 x 720 x 2048	
	Размеры в упаковке (Ш x Г x В)	мм	1450 x 826 x 1885	1450 x 826 x 1885	1450 x 826 x 1885	1450 x 826 x 1885	1450 x 826 x 1885	1450 x 826 x 2225	1450 x 826 x 2225	1450 x 826 x 2225	1450 x 826 x 2225	
	Чистый / Отгрузочный вес	кг	269/305	269/305	269/305	275/311	323/359	354/400	354/400	380/426	380/426	
	Тип компрессора		DC INV. СПИРАЛ.	DC INV. СПИРАЛ.	DC INV. СПИРАЛ.	DC INV. СПИРАЛ.	DC INV. СПИРАЛ.	DC INV. СПИРАЛ.	DC INV. СПИРАЛ.	DC INV. СПИРАЛ.	DC INV. СПИРАЛ.	
	Производитель компрессора		МITSUBISHI ELECTRIC	МITSUBISHI ELECTRIC	МITSUBISHI ELECTRIC	МITSUBISHI ELECTRIC	МITSUBISHI ELECTRIC	МITSUBISHI ELECTRIC	МITSUBISHI ELECTRIC	МITSUBISHI ELECTRIC	МITSUBISHI ELECTRIC	
	Кол-во компрессоров		1INV	1 INV	1 INV	1 INV	2 INV	2 INV	2 INV	2 INV	2 INV	
	Тип хладагента		R410A	R410A	R410A	R410A	R410A	R410A	R410A	R410A	R410A	
	Заправка хладагента	кг	9,7	9,7	9,7	10	10	10	10	10	10	
	Ø линии жидкости	мм	9,52	9,52	12,7	12,7	12,7	15,88	15,88	15,88	15,88	
	Ø линии газа	мм	19,05	22,22	25,4	28,58	28,58	28,58	28,58	28,58	28,58	
	Ø линии выравнивания масла	мм	9,52	9,52	9,52	9,52	9,52	9,52	9,52	9,52	9,52	
	Суммар. длина трассы *1	м	1000	1000	1000	1000	1000	1000	1000	1000	1000	
	Стандартная суммарная длина трассы *2	м	500	500	500	500	500	500	500	500	500	
	Макс. длина трубопроводов (Эквивалент./Действит.)	м	190 / 165	190 / 165	190 / 165	190 / 165	190 / 165	190 / 165	190 / 165	190 / 165	190 / 165	
	Макс. перепад высот НБ-ВБ (НБ выше/ниже) *3	м	110 / 90	110 / 90	110 / 90	110 / 90	110 / 90	110 / 90	110 / 90	110 / 90	110 / 90	
	Станд. перепад высот между НБ и ВБ *4	м	50 / 40	50 / 40	50 / 40	50 / 40	50 / 40	50 / 40	50 / 40	50 / 40	50 / 40	
	Макс. перепад ВБ-ВБ *5	м	30	30	30	30	30	30	30	30	30	
Станд. перепад ВБ-ВБ *6	м	18	18	18	18	18	18	18	18	18		
Внешнее стат. давление	Па	82	82	82	82	82	82	82	82	82		
Подключ. внут. бл.	Комбинация внутренних блоков	%	50 ~ 130	50 ~ 130	50 ~ 130	50 ~ 130	50 ~ 130	50 ~ 130	50 ~ 130	50 ~ 130	50 ~ 130	
	Макс. кол-во внутр. блок.	/	13	16	20	24	27	30	33	36	40	
Рабочий диапазон	Охлаждение	°C	-5 ~ 50									
	Нагрев	°C	-23 ~ 21									

*1 Если суммарная длина трассы от 500 до 1000 м, необходимо согласовать проект с производителем.

*2, *4, *6 Стандартная расчетная величина, принятая в производстве.

*3 Если перепад высот между наружным и внутренними блоками от 50 до 110 м, необходимо согласовать проект с производителем.

- Базовые наружные блоки-модули: 8/10/12/14/16HP, 18/20/22/24HP
- Различные комбинации модулей (макс. 3 модуля) с диапазоном производительности от 8 до 72HP
- Полноинверторная технология Full DC Inverter
- Макс. длина трассы 1000 м, макс. перепад высот 110 м
- Совместимость со всеми внутренними блоками MRV-систем

AV26NMMEUA	AV28NMMEUA	AV30NMMEUA	AV32NMMEUA	AV34NMMEUA	AV36NMMEUA	AV38NMMEUA	AV40NMMEUA	AV42NMMEUA	AV44NMMEUA	AV46NMMEUA	AV48NMMEUA
AV12NMMEUA	AV14NMMEUA	AV14NMMEUA	AV14NMMEUA	AV16NMMEUA	AV16NMMEUA	AV18NMMEUA	AV20NMMEUA	AV20NMMEUA	AV20NMMEUA	AV22NMMEUA	AV24NMMEUA
AV14NMMEUA	AV14NMMEUA	AV16NMMEUA	AV18NMMEUA	AV18NMMEUA	AV20NMMEUA	AV20NMMEUA	AV20NMMEUA	AV22NMMEUA	AV24NMMEUA	AV24NMMEUA	AV24NMMEUA
26	28	30	32	34	36	38	40	42	44	46	48
73,5	80	85	90,4	95,4	101	106,4	112	117,5	124	129,5	136
82,5	90	95	101,5	106,5	113	119,5	126	132	136	142	146
3 / 380 - 400 / 50	3 / 380 - 400 / 50	3 / 380 - 400 / 50	3 / 380 - 400 / 50	3 / 380 - 400 / 50	3 / 380 - 400 / 50	3 / 380 - 400 / 50	3 / 380 - 400 / 50	3 / 380 - 400 / 50	3 / 380 - 400 / 50	3 / 380 - 400 / 50	3 / 380 - 400 / 50
18,85	20,51	22,16	23,88	25,53	27,46	29,18	31,11	33,13	35,27	37,28	39,42
31,64	33,81	39,59	39,00	44,78	47,87	47,28	50,37	55,75	62,66	68,03	74,94
31,12	33,88	36,60	39,43	42,16	45,35	48,19	51,38	54,71	58,24	61,57	65,10
53,5	56,8	65,2	64,55	72,95	77,9	77,25	82,2	90,75	101,55	110,1	120,9
19,44	21,43	22,76	24,66	26,00	28,00	29,90	31,90	34,11	35,42	37,62	38,93
29,28	31,20	32,80	38,28	39,88	42,39	47,87	50,37	52,91	53,81	56,34	57,24
32,10	35,39	37,59	40,73	42,94	46,24	49,38	52,68	56,33	58,49	62,14	64,30
47,3	50,4	53,08	63	65,68	69,88	79,8	84	88,05	89,4	93,45	94,8
3,90	3,90	3,84	3,79	3,74	3,68	3,65	3,60	3,55	3,52	3,47	3,45
4,24	4,20	4,17	4,12	4,10	4,04	4,00	3,95	3,87	3,84	3,77	3,75
O:30000/H:26400	O:30000/H:26400	O:30600/H:27600	O:31200/H:28200	O:31480/H:29400	O:31480/H:29400	O:32400/H:30000	O:32400/H:30000	O:32400/H:30000	O:32400/H:30000	O:32400/H:30000	O:32400/H:30000
62	62,5	63	64	64,5	64,5	65	65	65	65,5	65,5	66
79	80	80	81	82	82	83	83	83	83	83	84
1350 x 720 x 1690 + 1350 x 720 x 1690	(1350 x 720 x 1690)²	1350 x 720 x 1690 + 1350 x 720 x 1690	1350 x 720 x 1690 + 1350 x 720 x 2048	1350 x 720 x 1690 + 1350 x 720 x 2048	1350 x 720 x 1690 + 1350 x 720 x 2048	1350 x 720 x 1690 + 1350 x 720 x 2048	1350 x 720 x 2048 + 1350 x 720 x 2048	(1350 x 720 x 2048)²	1350 x 720 x 2048 + 1350 x 720 x 2048	1350 x 720 x 2048 + 1350 x 720 x 2048	1350 x 720 x 2048 + 1350 x 720 x 2048
1450 x 826 x 1885 + 1450 x 826 x 1885	(1450 x 826 x 1885)²	1450 x 826 x 1885 + 1450 x 826 x 1885	1450 x 826 x 1885 + 1450 x 826 x 2225	1450 x 826 x 1885 + 1450 x 826 x 2225	1450 x 826 x 1885 + 1450 x 826 x 2225	1450 x 826 x 1885 + 1450 x 826 x 2225	1450 x 826 x 2225 + 1450 x 826 x 2225	(1450 x 826 x 2225)²	1450 x 826 x 2225 + 1450 x 826 x 2225	1450 x 826 x 2225 + 1450 x 826 x 2225	1450 x 826 x 2225 + 1450 x 826 x 2225
269/305+275/311	275/311+275/311	275/311+323/359	275/311+354/400	323/359+354/400	323/359+354/400	354/400+354/400	354/400+354/400	354/400+354/400	354/400+380/426	354/400+380/426	380/426+380/426
DC INV. СПИРАЛ.	DC INV. СПИРАЛ.	DC INV. СПИРАЛ.	DC INV. СПИРАЛ.	DC INV. СПИРАЛ.	DC INV. СПИРАЛ.	DC INV. СПИРАЛ.	DC INV. СПИРАЛ.	DC INV. СПИРАЛ.	DC INV. СПИРАЛ.	DC INV. СПИРАЛ.	DC INV. СПИРАЛ.
mitsubishi ELECTRIC	mitsubishi ELECTRIC	mitsubishi ELECTRIC	mitsubishi ELECTRIC	mitsubishi ELECTRIC	mitsubishi ELECTRIC	mitsubishi ELECTRIC	mitsubishi ELECTRIC	mitsubishi ELECTRIC	mitsubishi ELECTRIC	mitsubishi ELECTRIC	mitsubishi ELECTRIC
1 INV+1 INV	1 INV*2	1 INV+2 INV	1 INV+2 INV	2 INV+2 INV	2 INV+2 INV	2 INV+2 INV	2 INV*2	2 INV+2 INV	2 INV+2 INV	2 INV+2 INV	2 INV*2
R410A	R410A	R410A	R410A	R410A	R410A	R410A	R410A	R410A	R410A	R410A	R410A
19,7	20	20	20	20	20	20	20	20	20	20	20
19,05	19,05	19,05	19,05	19,05	19,05	19,05	19,05	19,05	19,05	19,05	19,05
31,8	31,8	31,8	31,8	31,8	31,8	38,1	38,1	38,1	38,1	38,1	38,1
9,52	9,52	9,52	9,52	9,52	9,52	9,52	9,52	9,52	9,52	9,52	9,52
1000	1000	1000	1000	1000	1000	1000	1000	1000	1000	1000	1000
500	500	500	500	500	500	500	500	500	500	500	500
190 / 165	190 / 165	190 / 165	190 / 165	190 / 165	190 / 165	190 / 165	190 / 165	190 / 165	190 / 165	190 / 165	190 / 165
110 / 90	110 / 90	110 / 90	110 / 90	110 / 90	110 / 90	110 / 90	110 / 90	110 / 90	110 / 90	110 / 90	110 / 90
50 / 40	50 / 40	50 / 40	50 / 40	50 / 40	50 / 40	50 / 40	50 / 40	50 / 40	50 / 40	50 / 40	50 / 40
30	30	30	30	30	30	30	30	30	30	30	30
18	18	18	18	18	18	18	18	18	18	18	18
82	82	82	82	82	82	82	82	82	82	82	82
50 ~ 130	50 ~ 130	50 ~ 130	50 ~ 130	50 ~ 130	50 ~ 130	50 ~ 130	50 ~ 130	50 ~ 130	50 ~ 130	50 ~ 130	50 ~ 130
43	46	50	53	57	60	64	64	64	64	64	64

-5 - 50

-15 - 20

*5 Если перепад высот между внутр. блоками от 18 до 30 м, необходимо согласовать проект с производителем.

Все характеристики указаны для нормальных рабочих условий: Охлаждение — темп-ра воздуха в помещении 27 °C с.т./ 19 °C м.т., темп-ра наруж. воздуха 35 °C с.т./24 °C м.т.;
Нагрев — темп-ра воздуха в помещении 20 °C сух.т., темп-ра наружного воздуха 7 °C сух.т./6 °C мокр.т.

ТЕХНИЧЕСКИЕ ХАРАКТЕРИСТИКИ MRV IV-C

72HP



DC-электродвигатель вентилятора



Высокопроизводительный компрессор



Полная инверторная технология



Антикоррозийная защита теплообменника



Сверхтихий режим



Бесшумный ночной режим



Защита компрессора по запуску

Модель			AV50NMMEUA	AV52NMMEUA	AV54NMMEUA	AV56NMMEUA	AV58NMMEUA	
Комбинация блоков	AV14NMMEUA							
	AV18NMMEUA							
	AV18NMMEUA							
Производительность	Типоразмер наружного блока	HP	50	52	54	56	58	
	Холодопроизводительность	кВт	140,8	146	151,4	157	162,4	
	Теплопроизводительность	кВт	158	163	169,5	176	182,5	
Электрические характеристики	Электроснабжение	Ф/В/Гц	3 / 380 - 400 / 50	3 / 380 - 400 / 50	3 / 380 - 400 / 50	3 / 380 - 400 / 50	3 / 380 - 400 / 50	
	Охлаждение	Ном. потр. мощность	кВт	37,50	39,37	41,08	43,02	44,73
		Макс. потр. мощность	кВт	61,10	70,55	69,96	73,05	72,47
		Номинальн. ток	A	61,93	65,01	67,85	71,04	73,88
		Макс. ток	A	100,7	114,7	114,05	119	118,35
	Нагрев	Ном. потр. мощность	кВт	38,62	40,05	41,95	43,95	45,85
		Макс. потр. мощность	кВт	60,96	59,59	65,07	67,57	73,05
		Номинальн. ток	A	63,77	66,14	69,28	72,58	75,72
		Макс. ток	A	100,8	97,76	107,68	111,88	121,8
	EER		3,75	3,71	3,69	3,65	3,63	
	CO2P		4,09	4,07	4,04	4,00	3,98	
	Шумовые хар-ки	Расход воздуха (Выс. ск.)	м³/час	O:44440 / H:43200	O:44440 / H:43480	O:48000 / H:44400	O:48000 / H:44400	O:48600 / H:45000
		Звук. давление (Выс. ск.)	дБ(A)	66	66	66,5	66,5	67
Звук. мощность (Выс. ск.)		дБ(A)	84	84	85	85	85	
Сервисные характеристики	Габаритные размеры (Ш x Г x В)	мм	(1350 x 720 x 1690) + (1350 x 720 x 2048)*2	(1350 x 720 x 1690)*2 + (1350 x 720 x 2048)	(1350 x 720 x 1690) + (1350 x 720 x 2048) + (1350 x 720 x 2048)	(1350 x 720 x 1690) + (1350 x 720 x 2048)*2	(1350 x 720 x 2048) + (1350 x 720 x 2048)*2	
	Размеры в упаковке (Ш x Г x В)	мм	(1450 x 826 x 1885) + (1450 x 826 x 2225)*2	(1450 x 826 x 1885)*2 + (1450 x 826 x 2225)	(1450/826/1885)+(1450/826/2225) + (1450/826/2225)	(1450 x 826 x 1885) + (1450 x 826 x 2225)*2	(1450 x 826 x 2225) + (1450 x 826 x 2225)*2	
	Чистый / Отгруженный вес	кг	275/311+354/400+354/400	323/359+323/359+354/400	323/359+354/400+354/400	323/359+354/400+354/400	354/400+354/400+354/400	
	Тип компрессора		DC INV. СПИРАЛ.	DC INV. СПИРАЛ.	DC INV. СПИРАЛ.	DC INV. СПИРАЛ.	DC INV. СПИРАЛ.	
	Производитель компрессора		MITSUBISHI ELECTRIC	MITSUBISHI ELECTRIC	MITSUBISHI ELECTRIC	MITSUBISHI ELECTRIC	MITSUBISHI ELECTRIC	
	Кол-во компрессоров		1 INV+2 INV*2	2 INV*2+2 INV	2 INV+2 INV+2 INV	2 INV+2 INV*2	2 INV+2 INV*2	
	Тип хладагента		R410A	R410A	R410A	R410A	R410A	
	Заправка хладагента	кг	30	30	30	30	30	
	Ø линии жидкости	мм	22,22	22,22	22,22	22,22	22,22	
	Ø линии газа	мм	41,3	41,3	41,3	41,3	41,3	
	Ø линии выравнивания масла	мм	9,52	9,52	9,52	9,52	9,52	
	Суммар. длина трассы *1	м	1000	1000	1000	1000	1000	
	Стандартная суммарная длина трубопроводов *2	м	500	500	500	500	500	
	Макс. длина трубы (Эквивалент/Действит.)	м	190 / 165	190 / 165	190 / 165	190 / 165	190 / 165	
	Макс. перепад высот НБ-ВБ (НБ выше/ниже) *3	м	110 / 90	110 / 90	110 / 90	110 / 90	110 / 90	
	Стандартный перепад высот между НБ и ВБ *4	м	50 / 40	50 / 40	50 / 40	50 / 40	50 / 40	
	Макс. перепад ВБ-ВБ *5	м	30	30	30	30	30	
	Стандартный перепад ВБ-ВБ *6	м	18	18	18	18	18	
	Внешнее стат. давление	Па	82	82	82	82	82	
	Подключ. внут. бл.	Комбинация внутренних блоков	%	50 ~ 130	50 ~ 130	50 ~ 130	50 ~ 130	50 ~ 130
Макс. кол-во внут. блок.		/	64	64	64	64	64	
Рабочий диапазон	Охлаждение	°C			-5 ~ 50			
	Нагрев	°C			-15 ~ 20			

*1 Если суммарная длина трассы от 500 до 1000 м, необходимо согласовать проект с производителем.

*2, *4, *6 Стандартная расчетная величина, принятая в производстве.

*3 Если перепад высот между наружным и внутренними блоками от 50 до 110 м, необходимо согласовать проект с производителем.

- Базовые наружные блоки-модули: 8/10/12/14/16HP, 18/20/22/24HP
- Различные комбинации модулей (макс. 3 модуля) с диапазоном производительности от 8 до 72HP
- Полноинверторная технология Full DC Inverter
- Макс. длина трассы 1000 м, макс. перепад высот 110 м
- Совместимость со всеми внутренними блоками MRV-систем

AV60NMMEUA	AV62NMMEUA	AV64NMMEUA	AV66NMMEUA	AV68NMMEUA	AV70NMMEUA	AV72NMMEUA
AV20NMMEUA	AV20NMMEUA	AV20NMMEUA	AV20NMMEUA	AV20NMMEUA	AV22NMMEUA	AV24NMMEUA
AV20NMMEUA	AV20NMMEUA	AV20NMMEUA	AV22NMMEUA	AV24NMMEUA	AV24NMMEUA	AV24NMMEUA
AV20NMMEUA	AV22NMMEUA	AV24NMMEUA	AV24NMMEUA	AV24NMMEUA	AV24NMMEUA	AV24NMMEUA
60	62	64	66	68	70	72
168	173,5	180	185,5	192	197,5	204
189	195	199	205	209	215	219
3 / 380 - 400 / 50	3 / 380 - 400 / 50	3 / 380 - 400 / 50	3 / 380 - 400 / 50	3 / 380 - 400 / 50	3 / 380 - 400 / 50	3 / 380 - 400 / 50
46,67	48,68	50,82	52,84	54,98	56,99	59,13
75,56	80,93	87,84	93,22	100,13	105,50	112,41
77,07	80,40	83,93	87,26	90,79	94,12	97,65
123,3	131,85	142,65	151,2	162	170,55	181,35
47,85	50,06	51,37	53,57	54,88	57,09	58,40
75,56	78,09	78,99	81,53	82,43	84,96	85,86
79,02	82,67	84,83	88,48	90,64	94,29	96,45
126	130,05	131,4	135,45	136,8	140,85	142,2
3,60	3,56	3,54	3,51	3,49	3,47	3,45
3,95	3,90	3,87	3,83	3,81	3,77	3,75
O:48600 / H:45000	O:48600 / H:45000	O:48600 / H:45000	O:48600 / H:45000	O:48600 / H:45000	O:48600 / H:45000	O:48600 / H:45000
67	67	67	67	67,5	67,5	68
85	85	85	85	86	86	86
(1350 x 720 x 2048)*3	(1350 x 720 x 2048)*2 + (1350 x 720 x 2048)	(1350 x 720 x 2048)*2 + (1350 x 720 x 2048)	(1350 x 720 x 2048) + (1350 x 720 x 2048) + (1350/720/2048)	(1350 x 720 x 2048) + (1350 x 720 x 2048)*2	(1350 x 720 x 2048) + (1350 x 720 x 2048)*2	(1350 x 720 x 2048)*3
(1450 x 826 x 2225)*3	(1450 x 826 x 2225)*2 + (1450 x 826 x 2225)	(1450 x 826 x 2225)*2 + (1450 x 826 x 2225)	(1450 x 826 x 2225) + (1450 x 826 x 2225) + (1450/826/2225)	(1450 x 826 x 2225) + (1450 x 826 x 2225)*2	(1450 x 826 x 2225) + (1450 x 826 x 2225)*2	(1450 x 826 x 2225)*3
354/400+354/400+354/400	354/400+354/400+380/426	354/400+354/400+380/426	354/400+380/426+380/426	354/400+380/426+380/426	380/426+380/426+380/426	380/426+380/426+380/426
DC INV. СПИРАЛ.	DC INV. СПИРАЛ.	DC INV. СПИРАЛ.	DC INV. СПИРАЛ.	DC INV. СПИРАЛ.	DC INV. СПИРАЛ.	DC INV. СПИРАЛ.
mitsubishi electric	mitsubishi electric	mitsubishi electric	mitsubishi electric	mitsubishi electric	mitsubishi electric	mitsubishi electric
2 INV*3	2 INV*2+2 INV	2 INV*2+2 INV	2 INV+2 INV+2 INV	2 INV+2 INV*2	2 INV+2 INV*2	2 INV*3
R410A	R410A	R410A	R410A	R410A	R410A	R410A
30	30	30	30	30	30	30
22,22	22,22	22,22	22,22	22,22	22,22	22,22
44,5	44,5	44,5	44,5	44,5	44,5	44,5
9,52	9,52	9,52	9,52	9,52	9,52	9,52
1000	1000	1000	1000	1000	1000	1000
500	500	500	500	500	500	500
190 / 165	190 / 165	190 / 165	190 / 165	190 / 165	190 / 165	190 / 165
110 / 90	110 / 90	110 / 90	110 / 90	110 / 90	110 / 90	110 / 90
50 / 40	50 / 40	50 / 40	50 / 40	50 / 40	50 / 40	50 / 40
30	30	30	30	30	30	30
18	18	18	18	18	18	18
82	82	82	82	82	82	82
50 ~ 130	50 ~ 130	50 ~ 130	50 ~ 130	50 ~ 130	50 ~ 130	50 ~ 130
64	64	64	64	64	64	64
			-5 ~ 50			
			-15 ~ 20			

*5 Если перепад высот между внутр. блоками от 18 до 30 м, необходимо согласовать проект с производителем.

Все характеристики указаны для номинальных рабочих условий: Охлаждение — темп-ра воздуха в помещении 27 °C с.т./ 19 °C м.т., темп-ра наруж. воздуха 35 °C с.т./24 °C м.т.; Нагрев — темп-ра воздуха в помещении 20 °C сух.т., темп-ра наружного воздуха 7 °C сух.т./6 °C мокр.т.

ТЕХНИЧЕСКИЕ ХАРАКТЕРИСТИКИ MRV III-S"



- AU042FPERA
- AU052FPERA
- AU062FPERA
- AU04IFPERA
- AU05IFPERA
- AU06IFPERA



- AV08NMSETA
- AV10NMSETA
- AV12NMSETA



DC-электродвигатель
вентилятора



Высокопроизводительный
компрессор



Инверторное управление
со 180° синусоидой тока



Антикоррозийная защита
теплообменника



Низкотемпературное
охлаждение (-5 °C)



Сверхтихий
режим



Бесшумный
ночной режим



Защита компрессора
по запуску



Низкотемпературный
нагрев (-15 °C)

Модель			AV08NMSETA	AV10NMSETA	AV12NMSETA	
Производительность	Производительность	HP	8	10	12	
	Охлаждение	кВт	22,6	28	33,5	
	Обогрев	кВт	25	31,5	37,5	
Параметры электропитания	Источник питания	Фаз, В, Гц	3, 380 – 400, 50	3, 380 – 400, 50	3, 380 – 400, 50	
	Потребляемая мощность (охлаждение)	кВт	5,79	8	9,75	
	Потребляемая мощность (обогрев)	кВт	5,43	7,5	9,62	
	EER / COP		3,9 / 4,6	3,5 / 4,2	3,44 / 3,9	
Производительность	Расход воздуха (выс. скор.)	м³/ч	10000	10000	10000	
	Уровень звукового давления (выс. скор.)	дБ(А)	55	58	60	
	Уровень звуковой мощности (выс. скор.)	дБ(А)	66	69	71	
	Размеры (Ш x Г x В)	мм	1050 x 400 x 1636	1050 x 400 x 1636	1050 x 400 x 1636	
Монтаж	Размеры в упаковке (Ш x Г x В)	мм	1150 x 510 x 1790	1150 x 510 x 1790	1150 x 510 x 1790	
	Вес без упаковки / в упаковке	кг	168 / 183	168 / 183	168 / 183	
	Тип компрессора	Роторный	Роторный	Роторный	Роторный	
	Производитель компрессора	MITSUBISHI ELECTRIC	MITSUBISHI ELECTRIC	MITSUBISHI ELECTRIC	MITSUBISHI ELECTRIC	
	Число компрессоров	1 инв.	1 инв.	1 инв.	1 инв.	
	Тип хладагента	N ₂	R410A	R410A	R410A	
	Количество хладагента в системе	кг	7,4	7,4	7,4	
	Жидкостная труба с хладагентом	мм	9,52	12,7	12,7	
	Газовая труба с хладагентом	мм	19,05	22,22	25,4	
	Суммарная длина трассы	м	300	300	300	
	Макс. длина трубы (эквив. / действ.)	м	175 / 150	175 / 150	175 / 150	
	Макс. перепад высот между наружными и внутренними блоками	м	50	50	50	
	Соотношение мощности между внутренними и наружными блоками	%	50 ~ 130	50 ~ 130	50 ~ 130	
	Макс. количество внутренних блоков		13	16	16	
	Рабочая температура	Охлаждение	°C	От -5 до +43	От -5 до +43	От -5 до +43
		Обогрев	°C	От -15 до +21	От -15 до +21	От -15 до +21

* Все характеристики указаны для следующих номинальных рабочих условий. Охлаждение: температура воздуха в помещении 27 °C с. т. / 19 °C м. т., температура наружного воздуха 35 °C с. т. / 24 °C м. т. Обогрев: температура воздуха в помещении 20 °C с. т., температура наружного воздуха 7 °C с. т. / 6 °C м. т.

- Модели наружных блоков: 4HP (1Ф и 3Ф), 5HP (1Ф и 3Ф), 6HP (1Ф и 3Ф), 8HP, 10HP, 12HP (3Ф)

Модель			AU042FPERA	AU052FPERA	AU062FPERA	AU04IFPERA	AU05IFPERA	AU06IFPERA
Производи- тельность	Производительность	HP	4	5	6	4	5	6
	Охлаждение	кВт	12,6	14	15,5	12,6	14	15,5
	Обогрев	кВт	11,2	12,6	14	11,2	12,6	14
Параметры электропи- тания	Источник питания	Фаз, В, Гц	1, 220 – 240, 50	1, 220 – 240, 50	1, 220 – 240, 50	3, 380 – 415, 50	3, 380 – 415, 50	3, 380 – 415, 50
	Потребляемая мощ- ность (охлаждение)	кВт	3,11	3,51	4,31	3,11	3,51	4,31
	Потребляемая мощ- ность (обогрев)	кВт	3,18	3,72	4,39	3,18	3,72	4,39
	Коэффициент энерго- эффективности (EER)	/	4,05	3,99	3,60	4,05	3,99	3,60
	Коэффициент энерго- эффективности (COP)	/	4,47	4,30	4,10	4,47	4,30	4,10
Производи- тельность	Расход воздуха (выс. скор.)	м³/ч	7200	7200	7200	7200	7200	7200
	Уровень звукового давления (выс. скор.)	дБ (А)	50	51	53	50	51	53
	Уровень звуковой мощности (выс. скор.)	дБ (А)	66	67	69	66	67	69
Монтаж	Размеры (Ш x Г x В)	мм	950 x 370 x 1340	950 x 370 x 1340	950 x 370 x 1340	950 x 370 x 1340	950 x 370 x 1340	950 x 370 x 1340
	Размеры в упаковке (Ш x Г x В)	мм	1023 x 471 x 1420	1023 x 471 x 1420	1023 x 471 x 1420	1023 x 471 x 1420	1023 x 471 x 1420	1023 x 471 x 1420
	Вес без упаковки / в упаковке	кг	115 / 123	115 / 123	115 / 123	115 / 123	115 / 123	115 / 123
	Тип компрессора	/	Роторный	Роторный	Роторный	Роторный	Роторный	Роторный
	Производитель компрессора	/	MITSUBISHI ELECTRIC	MITSUBISHI ELECTRIC	MITSUBISHI ELECTRIC	MITSUBISHI ELECTRIC	MITSUBISHI ELECTRIC	MITSUBISHI ELECTRIC
	Число компрессоров	/	1	1	1	1	1	1
	Тип хладагента	/	R410A	R410A	R410A	R410A	R410A	R410A
	Количество хладагента в системе	кг	4	4	4	4	4	4
	Жидкостная труба с хладагентом	мм	9,52	9,52	9,52	9,52	9,52	9,52
	Газовая труба с хладагентом	мм	15,88	15,88	15,88	15,88	15,88	15,88
	Суммарная длина трассы	м	300	300	300	300	300	300
	Макс. длина трубы (эквив./действ.)	м	150	150	150	150	150	150
	Макс. перепад высот между наружными и внутренними блоками	м	50	50	50	50	50	50
	Макс. перепад высот между внутренними блоками	м	15	15	15	15	15	15
	Соотношение мощно- сти между внутрен- ними и наружными блоками	%	50 ~ 130	50 ~ 130	50 ~ 130	50 ~ 130	50 ~ 130	50 ~ 130
Макс. количество внутренних блоков	/	8	10	13	8	10	13	
Рабочая температура	Охлаждение	°С	От -15 до +48	От -15 до +48	От -15 до +48	От -15 до +48	От -15 до +48	От -15 до +48
	Обогрев	°С	От -20 до +27	От -20 до +27	От -20 до +27	От -20 до +27	От -20 до +27	От -20 до +27

* Все характеристики указаны для следующих номинальных рабочих условий. Охлаждение: температура воздуха в помещении 27 °С с. т. / 19 °С м. т., температура наружного воздуха 35 °С с. т. / 24 °С м. т. Обогрев: температура воздуха в помещении 20 °С с. т., температура наружного воздуха 7 °С с. т. / 6 °С м. т.

ТЕХНИЧЕСКИЕ ХАРАКТЕРИСТИКИ MRV III-S'



AU282FHERA(H)



AU482FIERA(H)
 AU48NFIERA(H)
 AU60NFIERA(H)



DC-электродвигатель
вентилятора



Высокопроизводительный
компрессор



Инверторное управление
со 180° синусоидой тока



Антикоррозийная защита
теплообменника



Низкотемпературное
охлаждение (-5 °C)*



Сверхтихий режим



Бесшумный
ночной режим



Защита компрессора
по запуску



Низкотемпературный
нагрев (-15 °C)



- DC-инверторный ротационный компрессор и DC-инверторный электродвигатель вентилятора
- 4 модели наружных блоков: 3HP, 5HP (1Ф и 3Ф), 7HP
- Возможность подключения до 4 внутренних блоков

Модель			AU282FHRA(H)	AU482FHRA(H)	AU48NFIRA(H)	AU60NFIRA(H)
Производительность	Ном. производительность	HP	3	5	5	7
	Холодопроизводительность	кВт	8	15	15	18
	Теплопроизводительность	кВт	9,5	17	17	20
Электрические характеристики	Электроснабжение	Ф/Гц	1 / 220 - 230 / 50	1 / 220 - 230 / 50	3 / 380 - 400 / 50	3 / 380 - 400 / 50
	Потр. мощность (охлажден.)	кВт	2,08	3,98	3,98	5,19
	Потр. мощность (нагрев)	кВт	2,10	3,91	3,91	5,13
	EER / COP	/	3,85 / 4,52	3,77 / 4,35	3,77 / 4,35	3,47 / 3,9
Шумовые характеристики	Расход воздуха (выс. скор.)	м³/час	3500	6500	6500	6500
	Звук. давление (выс. скор.)	дБ(А)	54	58	58	59
	Звук. мощность (выс. скор.)	дБ(А)	65	69	69	70
Монтаж	Габар. размеры (Ш x Г x В)	мм	960 x 340 x 830	960 x 340 x 830	960 x 340 x 830	960 x 340 x 830
	Размеры в упаковке (Ш x Г x В)	мм	1095 x 410 x 945	1095 x 410 x 945	1095 x 410 x 945	1095 x 410 x 945
	Чистый / Отгруженный вес	кг	70 / 76	99 / 107	99 / 107	99 / 107
	Тип компрессора	/	Ротационный	Ротационный	Ротационный	Ротационный
	Производитель компрессора	/	MITSUBISHI ELECTRIC	MITSUBISHI ELECTRIC	MITSUBISHI ELECTRIC	MITSUBISHI ELECTRIC
	Кол-во компрессоров	/	1 INV	1 INV	1 INV	1 INV
	Тип хладагента	/	R410A	R410A	R410A	R410A
	Заправка хладагента	кг	2,4	3,8	3,8	3,8
	Ø линии жидкости	мм	9,52	9,52	9,52	9,52
	Ø линии газа	мм	15,88	19,05	19,05	19,05
	Суммарная длина трассы	м	100	150	150	150
	Макс. длина трубы (Экв./Дейст.)	м	50	70	70	70
	Макс. перепад между НБ-ВБ	м	30	30	30	30
	Рабочий диапазон	Соотношение мощности между внутренними и наружными блоками	%	50 ~ 130	50 ~ 130	50 ~ 130
Макс. кол-во подключаемых ВБ		/	5	8	8	9
Охлаждение		°C	-5 ~ 48	-5 ~ 48	-5 ~ 48	-5 ~ 48
Нагрев	°C	-15 ~ 21	-15 ~ 21	-15 ~ 21	-15 ~ 21	

* Все характеристики указаны для номинальных рабочих условий: Охлаждение — темп-ра воздуха в помещении 27 °C с.т./ 19 °C м.т., темп-ра наруж. воздуха 35 °C с.т./24 °C м.т.; Нагрев — темп-ра воздуха в помещении 20 °C сух.т., темп-ра наружного воздуха 7 °C сух.т./6 °C мокр.т.

ТЕХНИЧЕСКИЕ ХАРАКТЕРИСТИКИ MRV III-C^{PLUS}

с АС-приводом вентиляторов

- DC-инверторные спиральные компрессоры с технологией Full DC Inverter 5 базовых модулей: 8HP, 10HP, 12HP, 14HP, 16HP
- Возможность подключения до 64 внутренних блоков
- Вентиляторы с АС-электродвигателем
- Свободное комбинирование модулей до 48HP с шагом 2HP



Высокопроизводительный компрессор



Сверхтихий режим



Инверторное управление со 180° синусоидой тока



Низкотемпературный нагрев (-15 °С)



Бесшумный ночной режим



Защита компрессора по запуску



Антикоррозийная защита теплообменника



AV08IMSEVA(A)
AV10IMSEVA(A)



AV12IMSEVA(A)
AV14IMSEVA(A)
AV16IMSEVA(A)



AV18IMSEVA(A)
AV20IMSEVA(A)



AV22IMSEVA(A)
AV24IMSEVA(A)
AV26IMSEVA(A)



AV28IMSEVA(A)
AV30IMSEVA(A)
AV32IMSEVA(A)



AV34IMSEVA(A)
AV36IMSEVA(A)



AV38IMSEVA(A)
AV40IMSEVA(A)
AV42IMSEVA(A)



AV44IMSEVA(A)
AV46IMSEVA(A)
AV48IMSEVA(A)

с AC-приводом вентиляторов

Модель наружного блока		AV08IMSEVA(A)	AV10IMSEVA(A)	AV12IMSEVA(A)	AV14IMSEVA(A)	AV16IMSEVA(A)
Номинальная мощность, HP		8	10	12	14	16
Комбинация блоков		Основной блок	Основной блок	Основной блок	Основной блок	Основной блок
Мощность, кВт	Охлаждение *1	25,2	28	33,5	40	45
	Обогрев *2	27,3	31,5	37,5	45	50
Потребляемая мощность, кВт	Охлаждение	5,85	7,27	9,61	11,09	12,99
	Обогрев	6,32	7,73	9,65	11,36	13,11
Энергоэффективность	Охлаждение (EER)	4,31	3,85	3,49	3,61	3,46
	Обогрев (COP)	4,32	4,08	3,89	3,96	3,81
Рабочий ток, А	Охлаждение	9,6	11,9	15,7	18,1	21,2
	Обогрев	10,3	12,6	14,5	17,0	20,1
Автомат защиты, А		32	32	32	40	40
Электропитание		380 - 400 В / 3 Ф / 50 Гц				
Расход воздуха, м³/мин		203	203	235	253	253
Мощность/количество вентиляторов, Вт x шт.		320 x 1	320 x 1	240 x 2	240 x 2	240 x 2
Заводская заправка хладагента, кг		7	7	8,5	8,5	10,5
Соотношение мощности между внутренними и наружными блоками		50 ~ 120 %				
Гарантирован. диапазон рабочих температур наружного воздуха, °С	Охлаждение	+10...+45				
	Обогрев	-15...+21				
Уровень звукового давления, дБ(А)		57	57	59	59	59
Максимальный перепад высот между наружным и внутренним блоками, когда внутренний блок, м	Ниже наружного	50				
	Выше наружного	40				
Максим. перепад высот между внутренними блоками, м		15				
Максим. длина между наружным и внутренним блоками экв., м		175				
Суммарная длина трубопровода от наружного до всех внутренних блоков, м		300		300		
Ø жидкостной трубы, мм (дюймы)		9,52 (3/8)	9,52 (3/8)	12,7 (1/2)	12,7 (1/2)	12,7 (1/2)
Ø газовой трубы, мм (дюймы)		19,05 (3/4)	22,22 (7/8)	25,4 (1)	25,4 (1)	28,58 (1 1/8)
Размеры (Ш x Г x В), мм	Без упаковки	990 x 750 x 1808		1390 x 750 x 1808		
	В упаковке	1090 x 860 x 1990		1490 x 860 x 1990		
Вес, кг	Без упаковки	220	220	276	276	296
	В упаковке	236	236	295	295	315

Модель наружного блока		AV18IMSEVA(A)	AV20IMSEVA(A)	AV22IMSEVA(A)	AV24IMSEVA(A)	AV26IMSEVA(A)
Номинальная мощность, HP		18	20	22	24	26
Комбинация блоков		AV08IMSEVA(A)+ AV10IMSEVA(A)	AV10IMSEVA(A)+ AV10IMSEVA(A)	AV10IMSEVA(A)+ AV12IMSEVA(A)	AV10IMSEVA(A)+ AV14IMSEVA(A)	AV12IMSEVA(A)+ AV14IMSEVA(A)
Мощность, кВт	Охлаждение *1	53,2	56	61,5	68	73,5
	Обогрев *2	58,8	63	69	76,5	82,5
Потребляемая мощность, кВт	Охлаждение	13,12	14,54	16,88	18,36	20,70
	Обогрев	14,1	15,46	17,38	19,09	21,01
Энергоэффективность	Охлаждение (EER)	4,05	3,85	3,64	3,70	3,55
	Обогрев (COP)	4,19	4,08	3,97	4,01	3,93
Рабочий ток, А	Охлаждение	21,5	23,80	27,60	30,00	33,80
	Обогрев	22,9	25,20	27,14	29,59	31,53
Автомат защиты, А		63	63	63	63	63
Электропитание		380 - 400В / 3Ф / 50Гц				
Расход воздуха, м³/мин		406	406	438	456	488
Мощность/количество вентиляторов, Вт x шт.		320 x 2	320 x 2	320 x 1 + 240 x 2	320 x 1 + 240 x 2	240 x 4
Заводская заправка хладагента, кг		14	14	15,5	15,5	17
Соотношение мощности между внутренними и наружными блоками		50~120 %				
Гарантированный диапазон рабочих температур наружного воздуха, °С	Охлаждение	+10...+45				
	Обогрев	-15...+21				
Уровень звукового давления, дБ(А)		60	60	61	61	61
Максимальный перепад высот между наружным и внутренним блоками, когда внутренний блок, м	Ниже наружного	50				
	Выше наружного	40				
Максим. перепад высот между внутренними блоками, м		15				
Максим. длина между наружным и внутренним блоками экв., м		175				
Суммарная длина трубопровода от наружного до всех внутренних блоков, м		300				
Ø жидкостной трубы, мм (дюймы)		15,88 (5/8)	15,88 (5/8)	15,88 (5/8)	15,88 (5/8)	19,05 (3/4)
Ø газовой трубы, мм (дюймы)		28,58 (1 1/8)	28,58 (1 1/8)	28,58 (1 1/8)	28,58 (1 1/8)	31,8 (1 1/4)
Размеры (Ш x Г x В), мм	Без упаковки	(990 x 750 x 1808) x 2		990 x 750 x 1808 + 1390 x 750 x 1808		
	В упаковке	(1090 x 860 x 1990) x 2		1090 x 860 x 1990 + 1490 x 860 x 1990		
Вес, кг	Без упаковки	480	480	540	540	600
	В упаковке	520	520	580	580	640

*1 Температура в помещении: 27 °С (сух. т.)/19 °С (мок. т.). Наружная температура: 35 °С (сух. т.)/24 °С (мок. т.). Эквивалентная длина трубы = 7,5 м; перепад высот = 0 м.

*2 Температура в помещении: 20 °С (сух. т.)/14,5 °С (мок. т.). Наружная температура: 7 °С (сух. т.)/6 °С (мок. т.). Эквивалентная длина трубы = 7,5 м; перепад высот = 0 м.

ТЕХНИЧЕСКИЕ ХАРАКТЕРИСТИКИ MRV III-C^{PLUS}

с АС-приводом вентиляторов

Модель наружного блока		AV28IMSEVA(A)	AV30IMSEVA(A)	AV32IMSEVA(A)
Номинальная мощность, HP		28	30	32
Комбинация блоков		AV14IMSEVA(A) + AV14IMSEVA(A)	AV14IMSEVA(A) + AV16IMSEVA(A)	AV16IMSEVA(A) + AV16IMSEVA(A)
Мощность, кВт	Охлаждение *1	80	85	90
	Обогрев *2	90	95	100
Потребляемая мощность, кВт	Охлаждение	22,18	24,08	25,98
	Обогрев	22,72	24,47	26,22
Энергоэффективность	Охлаждение (EER)	3,61	3,53	3,46
	Обогрев (COP)	3,96	3,88	3,81
Рабочий ток, А	Охлаждение	36,20	39,30	42,40
	Обогрев	33,98	37,09	40,19
Автомат защиты, А		63	80	80
Электропитание		380 - 400В / 3Ф / 50Гц		
Расход воздуха, м³/мин		506	506	506
Мощность/количество вентиляторов, Вт x шт.		240 x 4	240 x 4	240 x 4
Заводская заправка хладагента, кг (до 20 м)		17	19	21
Соотношение мощности между внутренними и наружными блоками		50 ~ 120 %		
Гарантированный диапазон рабочих температур наружного воздуха, °С	Охлаждение	+10...+45		
	Обогрев	-15...+21		
Уровень звукового давления, дБ(А)		62	62	62
Максимальный перепад высот между наружным и внутренним блоками, когда внутренний блок, м	Ниже наружного	50		
	Выше наружного	40		
Максимальный перепад высот между внутренними блоками, м		15		
Максимальная длина между наружным и внутренним блоками эквивалентная, м		175		
Суммарная длина трубопровода от наружного до всех внутренних блоков, м		300		
Ø жидкостной трубы, мм (дюймы)		19,05 (3/4)	19,05 (3/4)	19,05 (3/4)
Ø газовой трубы, мм (дюймы)		31,8 (1 1/4)	31,8 (1 1/4)	31,8 (1 1/4)
Размеры (Ш x Г x В), мм	Без упаковки	(1390 x 750 x 1808) x 2		
	В упаковке	(1490 x 860 x 1990) x 2		
Вес, кг	Без упаковки	600	608	616
	В упаковке	640	653	666

Модель наружного блока		AV34IMSEVA(A)	AV36IMSEVA(A)	AV38IMSEVA(A)	AV40IMSEVA(A)
Номинальная мощность, HP		34	36	38	40
Комбинация блоков		AV10IMSEVA(A)+ AV10IMSEVA(A)+ AV14IMSEVA(A)	AV10IMSEVA(A)+ AV10IMSEVA(A)+ AV16IMSEVA(A)	AV10IMSEVA(A)+ AV12IMSEVA(A)+ AV16IMSEVA(A)	AV10IMSEVA(A)+ AV14IMSEVA(A)+ AV16IMSEVA(A)
Мощность, кВт	Охлаждение *1	96	101	106,5	113
	Обогрев *2	108	113	119	126,5
Потребляемая мощность, кВт	Охлаждение	25,63	27,53	29,87	31,35
	Обогрев	26,82	28,57	30,49	32,20
Энергоэффективность	Охлаждение (EER)	3,75	3,67	3,57	3,60
	Обогрев (COP)	4,03	3,96	3,90	3,93
Рабочий ток, А	Охлаждение	41,90	45,00	48,80	51,20
	Обогрев	42,19	45,30	47,24	49,69
Автомат защиты, А		100	100	100	100
Электропитание		380 - 400В / 3Ф / 50Гц			
Расход воздуха, м³/мин		659	659	691	709
Мощность/количество вентиляторов, Вт x шт.		320 x 2 + 240 x 2	320 x 2 + 240 x 2	320 x 1 + 240 x 4	320 x 1 + 240 x 4
Заводская заправка хладагента, кг		22,5	24,5	26	26
Соотношение мощности между внутренними и наружными блоками		50 ~ 120 %			
Гарантированный диапазон рабочих температур наружного воздуха, °С	Охлаждение	+10...+45			
	Обогрев	-15...+21			
Уровень звукового давления, дБ(А)		63	63	64	64
Максимальный перепад высот между наружным и внутренним блоками, когда внутренний блок, м	Ниже наружного	50			
	Выше наружного	40			
Максимальный перепад высот между внутренними блоками, м		15			
Максимальная длина между наружным и внутренним блоками эквивалентная, м		175			
Суммарная длина трубопровода от наружного до всех внутренних блоков, м		300			
Ø жидкостной трубы, мм (дюймы)		19,05 (3/4)	19,05 (3/4)	19,05 (3/4)	19,05 (3/4)
Ø газовой трубы, мм (дюймы)		31,8 (1 1/4)	38,1 (1 1/2)	38,1 (1 1/2)	38,1 (1 1/2)
Размеры (Ш x Г x В), мм	Без упаковки	990 x 750 x 808*2+1390 x 750 x 1808			990 x 750 x 1808+1390 x 750 x 1808*2
	В упаковке				
Вес, кг	Без упаковки	780	788	848	848
	В упаковке	840	853	913	913

с AC-приводом вентиляторов

Модель наружного блока		AV42IMSEVA(A)	AV44IMSEVA(A)	AV46IMSEVA(A)	AV48IMSEVA(A)
Номинальная мощность, HP		42	44	46	48
Комбинация блоков		AV10IMSEVA(A)+ AV16IMSEVA(A)+ AV16IMSEVA(A)	AV12IMSEVA(A)+ AV16IMSEVA(A)+ AV16IMSEVA(A)	AV14IMSEVA(A)+ AV16IMSEVA(A)+ AV16IMSEVA(A)	AV16IMSEVA(A)+ AV16IMSEVA(A)+ AV16IMSEVA(A)
Мощность, кВт	Охлаждение *1	118	123,5	130	135
	Обогрев *2	131,5	137,5	145	150
Потребляемая мощность, кВт	Охлаждение	33,25	35,59	37,07	38,97
	Обогрев	33,95	35,87	37,58	39,33
Энергоэффективность	Охлаждение (EER)	3,55	3,47	3,51	3,46
	Обогрев (COP)	3,87	3,83	3,86	3,81
Рабочий ток, А	Охлаждение	54,30	58,10	60,50	63,6
	Обогрев	52,79	54,73	57,18	60,29
Автомат защиты, А		100	100	125	125
Электропитание		380 - 400В / 3Ф / 50Гц			
Расход воздуха, м ³ /мин		709	741	759	759
Мощность/количество вентиляторов, Вт x шт.		320 x 1 + 240 x 4	240 x 6	240 x 6	240 x 6
Заводская заправка хладагента, кг		28	29,5	29,5	31,5
Соотношение мощности между внутренними и наружными блоками		50 ~ 120 %			
Гарантированный диапазон рабочих температур наружного воздуха, °С	Охлаждение	+10...+45			
	Обогрев	-15...+21			
Уровень звукового давления, дБ(А)		64	65	65	65
Максимальный перепад высот между наружным и внутренним блоками, когда внутренний блок, м	Ниже наружного	50			
	Выше наружного	40			
Максимальный перепад высот между внутренними блоками, м		15			
Максимальная длина между наружным и внутренним блоками эквивалентная, м		175			
Суммарная длина трубопровода от наружного до всех внутренних блоков, м		300			
Ø жидкостной трубы, мм (дюймы)		19,05 (3/4)	19,05 (3/4)	19,05 (3/4)	19,05 (3/4)
Ø газовой трубы, мм (дюймы)		38,1 (1 1/2)	38,1 (1 1/2)	38,1 (1 1/2)	38,1 (1 1/2)
Размеры (Ш x Г x В), мм	Без упаковки	(990 x 750 x 1808) + (1390 x 750 x 1808) x 2			
	В упаковке	(1390 x 750 x 1808) x 3			
Вес, кг	Без упаковки	856	916	916	924
	В упаковке	926	986	986	999

*1 Температура в помещении: 27 °С (сух. т.)/19 °С (мок. т.). Наружная температура: 35 °С (сух. т.)/24 °С (мок. т.). Эквивалентная длина трубы = 7,5 м; перепад высот = 0 м.

*2 Температура в помещении: 20 °С (сух. т.)/14,5 °С (мок. т.). Наружная температура: 7 °С (сух. т.)/6 °С (мок. т.). Эквивалентная длина трубы = 7,5 м; перепад высот = 0 м.

Дополнительное оборудование

Описание	
Разветвитель для 2-модульных наружных блоков	HZG-20A
Разветвитель для 3-модульных наружных блоков	HZG-30A



ТЕХНИЧЕСКИЕ ХАРАКТЕРИСТИКИ MRV III-C^{PLUS}

с DC-приводом вентиляторов

- DC-инверторные спиральные компрессоры с технологией Full DC Inverter
- 5 базовых модулей: 8HP, 10HP, 12HP, 14HP, 16HP
- Возможность подключения до 64 внутренних блоков
- Вентиляторы с DC-электродвигателем
- Свободное комбинирование модулей до 64HP с шагом 2HP



DC-электродвигатель вентилятора



Высокопроизводительный компрессор



Инверторное управление со 180° синусоидой тока



Сверхтихий режим



Бесшумный ночной режим



Защита компрессора по запуску



Антикоррозийная защита теплообменника



Низкотемпературное охлаждение (-5 °C)



Низкотемпературный нагрев (-20 °C)



AV08IMSEVA
AV10IMSEVA



AV12IMSEVA
AV14IMSEVA
AV16IMSEVA



AV18IMSEVA
AV20IMSEVA



AV22IMSEVA
AV24IMSEVA



AV26IMSEVA
AV28IMSEVA
AV30IMSEVA
AV32IMSEVA



AV34IMSEVA
AV36IMSEVA



AV38IMSEVA
AV40IMSEVA
AV42IMSEVA



AV44IMSEVA
AV46IMSEVA
AV48IMSEVA



AV50IMSEVA
AV52IMSEVA



AV54IMSEVA
AV56IMSEVA
AV58IMSEVA



AV60IMSEVA
AV62IMSEVA
AV64IMSEVA

с DC-приводом вентиляторов

Системы M/RV

M/RV 5

M/RV 5-RC

M/RV W-C

M/RV II-C-Plus

M/RV II-RC

M/RV S¹

M/RV S²

M/RV W

Технические данные

Внутренние блоки M/RV

Система управления

Easy/ДПЦ

Чиллеры и фанкойлы

Референтные проекты

Модель наружного блока			AV08IMSEVA	AV10IMSEVA	AV12IMSEVA	AV14IMSEVA	AV16IMSEVA	
Комбинация блоков			/	/	/	/	/	
Производительность	Номинальная	HP	8	10	12	14	16	
	Холодопроизводительность	кВт	25,2	28	33,5	40	45	
	Теплопроизводительность	кВт	27,3	31,5	37,5	45	50	
Электрические характеристики	Электропитание	Ф / В / Гц	380-400В/3Ф/50Гц	380-400В/3Ф/50Гц	380-400В/3Ф/50Гц	380-400В/3Ф/50Гц	380-400В/3Ф/50Гц	
	Охлаждение	Ном. потр. мощность	кВт	5,83	7,18	9,24	10,8	12,61
		Макс. потр. мощность	кВт	14,02	14,38	16,58	16,91	19,99
		Номинальный ток	А	9,6	11,9	15,1	17,4	20,2
		Максимальный ток	А	23,1	23,7	27,1	28,4	31,6
	Нагрев	Ном. потр. мощность	кВт	6,21	7,5	9,32	11,14	12,74
		Макс. потр. мощность	кВт	12,72	13,23	15,2	15,6	17,1
		Номинальный ток	А	10,2	12,4	15,2	18	20,4
		Максимальный ток	А	21	21,8	24,8	25,2	27,3
	EER	/	4,32	3,90	3,63	3,70	3,57	
COP	/	4,40	4,20	4,02	4,04	3,92		
Шумовые хар-ки	Расход воздуха	м³/час	12200	12200	14100	15200	15200	
	Звуковое давление	дБ(А)	57	57	59	59	60	
	Звуковая мощность	дБ(А)	73	73	76	76	76	
	Габаритные размеры (Ш x Г x В)	мм	990 x 750 x 1808	990 x 750 x 1808	1390 x 750 x 1808	1390 x 750 x 1808	1390 x 750 x 1808	
Размеры в упаковке (Ш x Г x В)	мм	1090 x 860 x 1990	1090 x 860 x 1990	1490 x 860 x 1990	1490 x 860 x 1990	1490 x 860 x 1990		
Вес нетто / брутто	кг	220 / 236	220 / 236	276 / 295	276 / 295	296 / 315		
Тип компрессора	/	DC INV. SCROLL	DC INV. SCROLL	DC INV. SCROLL	DC INV. SCROLL	DC INV. SCROLL		
Монтаж	Тип компрессора	/	DC INV. SCROLL	DC INV. SCROLL	DC INV. SCROLL	DC INV. SCROLL	DC INV. SCROLL	
	Тип компрессора	/	DC INV. SCROLL	DC INV. SCROLL	DC INV. SCROLL	DC INV. SCROLL	DC INV. SCROLL	
	Тип компрессора	/	DC INV. SCROLL	DC INV. SCROLL	DC INV. SCROLL	DC INV. SCROLL	DC INV. SCROLL	
	Тип компрессора	/	DC INV. SCROLL	DC INV. SCROLL	DC INV. SCROLL	DC INV. SCROLL	DC INV. SCROLL	
	Тип компрессора	/	DC INV. SCROLL	DC INV. SCROLL	DC INV. SCROLL	DC INV. SCROLL	DC INV. SCROLL	
	Тип компрессора	/	DC INV. SCROLL	DC INV. SCROLL	DC INV. SCROLL	DC INV. SCROLL	DC INV. SCROLL	
	Тип компрессора	/	DC INV. SCROLL	DC INV. SCROLL	DC INV. SCROLL	DC INV. SCROLL	DC INV. SCROLL	
	Тип компрессора	/	DC INV. SCROLL	DC INV. SCROLL	DC INV. SCROLL	DC INV. SCROLL	DC INV. SCROLL	
	Тип компрессора	/	DC INV. SCROLL	DC INV. SCROLL	DC INV. SCROLL	DC INV. SCROLL	DC INV. SCROLL	
	Тип компрессора	/	DC INV. SCROLL	DC INV. SCROLL	DC INV. SCROLL	DC INV. SCROLL	DC INV. SCROLL	
Рабочий диапазон	Охлаждение	°C	-5 ~ 45	-5 ~ 45	-5 ~ 45	-5 ~ 45	-5 ~ 45	
	Нагрев	°C	-20 ~ 21	-20 ~ 21	-20 ~ 21	-20 ~ 21	-20 ~ 21	

Модель наружного блока			AV18IMSEVA	AV20IMSEVA	AV22IMSEVA	AV24IMSEVA	AV26IMSEVA	
Комбинация блоков			AV08IMSEVA AV10IMSEVA	AV10IMSEVA AV12IMSEVA	AV12IMSEVA AV14IMSEVA	AV14IMSEVA AV16IMSEVA	AV16IMSEVA AV18IMSEVA	
Комбинация блоков			/	/	/	/	/	
Комбинация блоков			/	/	/	/	/	
Производительность	Номинальная	HP	18	20	22	24	26	
	Холодопроизводительность	кВт	53,2	56	61,5	68	73,5	
	Теплопроизводительность	кВт	58,8	63	69	76,5	82,5	
Электрические характеристики	Электропитание	Ф / В / Гц	380-400В/3Ф/50Гц	380-400В/3Ф/50Гц	380-400В/3Ф/50Гц	380-400В/3Ф/50Гц	380-400В/3Ф/50Гц	
	Охлаждение	Ном. потр. мощность	кВт	13,01	14,36	16,42	17,98	20,04
		Макс. потр. мощность	кВт	28,4	28,76	30,96	31,29	33,49
		Номинальный ток	А	21,5	23,8	27	29,3	32,5
		Максимальный ток	А	46,8	47,4	50,8	52,1	55,5
	Нагрев	Ном. потр. мощность	кВт	13,71	15	16,82	18,64	20,46
		Макс. потр. мощность	кВт	25,95	26,46	28,43	28,83	30,8
		Номинальный ток	А	22,6	24,8	27,6	30,4	33,2
		Максимальный ток	А	42,8	43,6	46,6	47	50
	EER	/	4,09	3,90	3,75	3,78	3,67	
COP	/	4,29	4,20	4,10	4,10	4,03		
Шумовые хар-ки	Расход воздуха	м³/час	24400	24400	26300	27400	29300	
	Звуковое давление	дБ(А)	60	60	61	61	61	
	Звуковая мощность	дБ(А)	77	77	79	79	79	
	Габаритные размеры (Ш x Г x В)	мм	990 x 750 x 1808+ 990 x 750 x 1808	990/750/1808+ 990/750/1808	990 x 750 x 1808+ 1390 x 750 x 1808	990 x 750 x 1808+ 1390 x 750 x 1808	1390 x 750 x 1808+ 1390 x 750 x 1808	
Размеры в упаковке (Ш x Г x В)	мм	1090 x 860 x 1990+ 1090 x 860 x 1990	1090 x 860 x 1990+ 1090 x 860 x 1990	1090 x 860 x 1990+ 1490 x 860 x 1990	1090 x 860 x 1990+ 1490 x 860 x 1990	1490 x 860 x 1990+ 1490 x 860 x 1990		
Вес нетто / брутто	кг	480 / 520	480 / 520	540 / 580	540 / 580	600 / 640		
Монтаж	Тип компрессора	/	DC INV. SCROLL	DC INV. SCROLL	DC INV. SCROLL	DC INV. SCROLL	DC INV. SCROLL	
	Тип компрессора	/	DC INV. SCROLL	DC INV. SCROLL	DC INV. SCROLL	DC INV. SCROLL	DC INV. SCROLL	
	Тип компрессора	/	DC INV. SCROLL	DC INV. SCROLL	DC INV. SCROLL	DC INV. SCROLL	DC INV. SCROLL	
	Тип компрессора	/	DC INV. SCROLL	DC INV. SCROLL	DC INV. SCROLL	DC INV. SCROLL	DC INV. SCROLL	
	Тип компрессора	/	DC INV. SCROLL	DC INV. SCROLL	DC INV. SCROLL	DC INV. SCROLL	DC INV. SCROLL	
	Тип компрессора	/	DC INV. SCROLL	DC INV. SCROLL	DC INV. SCROLL	DC INV. SCROLL	DC INV. SCROLL	
	Тип компрессора	/	DC INV. SCROLL	DC INV. SCROLL	DC INV. SCROLL	DC INV. SCROLL	DC INV. SCROLL	
	Тип компрессора	/	DC INV. SCROLL	DC INV. SCROLL	DC INV. SCROLL	DC INV. SCROLL	DC INV. SCROLL	
	Тип компрессора	/	DC INV. SCROLL	DC INV. SCROLL	DC INV. SCROLL	DC INV. SCROLL	DC INV. SCROLL	
	Тип компрессора	/	DC INV. SCROLL	DC INV. SCROLL	DC INV. SCROLL	DC INV. SCROLL	DC INV. SCROLL	
Рабочий диапазон	Охлаждение	°C	-5 ~ 45	-5 ~ 45	-5 ~ 45	-5 ~ 45	-5 ~ 45	
	Нагрев	°C	-20 ~ 21	-20 ~ 21	-20 ~ 21	-20 ~ 21	-20 ~ 21	

ТЕХНИЧЕСКИЕ ХАРАКТЕРИСТИКИ MRV III-C^{PLUS}

с DC-приводом вентиляторов

Модель наружного блока			AV28IMSEVA	AV30IMSEVA	AV32IMSEVA	AV34IMSEVA	AV36IMSEVA			
Комбинация блоков			AV14IMSEVA	AV14IMSEVA	AV16IMSEVA	AV10IMSEVA	AV10IMSEVA			
			AV14IMSEVA	AV16IMSEVA	AV16IMSEVA	AV10IMSEVA	AV10IMSEVA			
			/	/	/	AV14IMSEVA	AV16IMSEVA			
Производительность			HP	28	30	32	34	36		
Холодопроизводительность			кВт	80	85	90	96	101		
Теплопроизводительность			кВт	90	95	100	108	113		
Электропитание			Ф / В / Гц	380-400В/3Ф/50Гц	380-400В/3Ф/50Гц	380-400В/3Ф/50Гц	380-400В/3Ф/50Гц	380-400В/3Ф/50Гц		
Электрические характеристики			Охлаждение	Ном. потр. мощность	кВт	21,6	23,41	25,22	25,16	26,97
				Макс. потр. мощность	кВт	33,82	36,9	39,98	45,67	48,75
				Номинальный ток	А	34,8	37,6	40,4	41,2	44
				Максимальный ток	А	56,8	60	63,2	75,8	79
			Нагрев	Ном. потр. мощность	кВт	22,28	23,88	25,48	26,14	27,74
				Макс. потр. мощность	кВт	31,2	32,7	34,2	42,06	43,56
				Номинальный ток	А	36	38,4	40,8	42,8	45,2
				Максимальный ток	А	50,4	52,5	54,6	68,8	70,9
			EER	/	3,70	3,63	3,57	3,82	3,74	
			COP	/	4,04	3,98	3,92	4,13	4,07	
Шумовые хар-ки			Расход воздуха	м³/час	30400	30400	30400	39600	39600	
			Звуковое давление	дБ(А)	62	62	62	63	63	
			Звуковая мощность	дБ(А)	80	80	80	82	82	
			Габаритные размеры (Ш/Г/В)	мм	1390/750/1808+ 1390/750/1808	1390/750/1808+ 1390/750/1808	1390/750/1808+ 1390/750/1808	990/750/1808+ 990/750/1808+ 1390/750/1808	990/750/1808+ 990/750/1808+ 1390/750/1808*	
Размеры в упаковке (Ш/Г/В)			мм	1490/860/1990+ 1490/860/1990	1490/860/1990+ 1490/860/1990	1490/860/1990+ 1490/860/1990	1090/860/1990+ 1090/860/1990+ 1490/860/1990	1090/860/1990+ 1090/860/1990+ 1490/860/1990		
Вес нетто/брутто			кг	600/640	608/653	616/666	780/840	788/853		
Тип компрессора			/	DC INV. SCROLL	DC INV. SCROLL	DC INV. SCROLL	DC INV. SCROLL	DC INV. SCROLL		
Тип компрессора			/	DC INV. SCROLL	DC INV. SCROLL	DC INV. SCROLL	DC INV. SCROLL	DC INV. SCROLL		
Кол-во компрессоров			/	1 INV +1 INV	1 INV +1 INV	1 INV +1 INV	1 INV +1 INV+1 INV	1 INV +1 INV+1 INV		
Тип хладагента			/	R410A	R410A	R410A	R410A	R410A		
Заправка хладагента			кг	17	18,5	20	22,5	24		
Ø линии жидкости			мм	19,05	19,05	19,05	19,05	19,05		
Ø линии газа			мм	31,8	31,8	31,8	31,8	38,1		
Суммар. длина трассы			м	500	500	500	500	500		
Макс. длина трубы (Эквивалент/Действит.)			м	175 / 150	175 / 150	175 / 150	175 / 150	175 / 150		
Макс. перепад высот НБ-ВБ (НБ выше/ниже)			м	50/40	50/40	50/40	50/40	50/40		
Внешнее стат. давление			Па	50	50	50	50	50		
Соотношение мощности между внутренними и наружными блоками			%	50 ~ 130	50 ~ 130	50 ~ 130	50 ~ 130	50 ~ 130		
Макс. кол-во внутр. блок.			/	46	50	53	56	59		
Рабочий диапазон			Охлаждение	°C	-5 ~ 45	-5 ~ 45	-5 ~ 45	-5 ~ 45	-5 ~ 45	
			Нагрев	°C	-20 ~ 21	-20 ~ 21	-20 ~ 21	-20 ~ 21	-20 ~ 21	

Модель наружного блока			AV38IMSEVA	AV40IMSEVA	AV42IMSEVA	AV44IMSEVA	AV46IMSEVA			
Комбинация блоков			AV10IMSEVA	AV10IMSEVA	AV10IMSEVA	AV12IMSEVA	AV14IMSEVA			
			AV12IMSEVA	AV14IMSEVA	AV16IMSEVA	AV16IMSEVA	AV16IMSEVA			
			AV16IMSEVA	AV16IMSEVA	AV16IMSEVA	AV16IMSEVA	AV16IMSEVA			
Производительность			HP	38	40	42	44	46		
Холодопроизводительность			кВт	106,5	113	118	123,5	130		
Теплопроизводительность			кВт	119	126,5	131,5	137,5	145		
Электропитание			Ф / В / Гц	380-400В/3Ф/50Гц	380-400В/3Ф/50Гц	380-400В/3Ф/50Гц	380-400В/3Ф/50Гц	380-400В/3Ф/50Гц		
Электрические характеристики			Охлаждение	Ном. потр. мощность	кВт	29,03	30,59	32,4	34,46	36,02
				Макс. потр. мощность	кВт	50,95	51,28	54,36	56,56	58,89
				Номинальный ток	А	47,2	49,5	52,3	55,5	57,8
				Максимальный ток	А	82,4	83,7	86,9	90,3	91,6
			Нагрев	Ном. потр. мощность	кВт	29,56	31,38	32,96	34,8	36,62
				Макс. потр. мощность	кВт	45,53	45,93	47,43	49,4	49,8
				Номинальный ток	А	48	50,8	53,2	56	58,8
				Максимальный ток	А	73,9	74,3	76,4	79,4	79,8
			EER	/	3,67	3,69	3,64	3,58	3,61	
			COP	/	4,03	4,03	3,99	3,95	3,96	
Шумовые хар-ки			Расход воздуха	м³/час	41500	42600	42600	44500	45600	
			Звуковое давление	дБ(А)	64	64	64	65	65	
			Звуковая мощность	дБ(А)	82	82	82	84	84	
			Габаритные размеры (Ш/Г/В)	мм	990/750/1808+ 1390/750/1808+ 1390/750/1808	990/750/1808+ 1390/750/1808+ 1390/750/1808	990/750/1808+ 1390/750/1808+ 1390/750/1808	1390/750/1808+ 1390/750/1808+ 1390/750/1808	1390/750/1808+ 1390/750/1808+ 1390/750/1808	
Размеры в упаковке (Ш/Г/В)			мм	1090/860/1990+ 1490/860/1990	1090/860/1990+ 1490/860/1990	1090/860/1990+ 1490/860/1990	1490/860/1990+ 1490/860/1990	1490/860/1990+ 1490/860/1990		
Вес нетто/брутто			кг	848/913	848/913	856/926	916/986	916/986		
Тип компрессора			/	DC INV. SCROLL	DC INV. SCROLL	DC INV. SCROLL	DC INV. SCROLL	DC INV. SCROLL		
Тип компрессора			/	DC INV. SCROLL	DC INV. SCROLL	DC INV. SCROLL	DC INV. SCROLL	DC INV. SCROLL		
Кол-во компрессоров			/	1 INV +1 INV+1 INV	1 INV +1 INV+1 INV	1 INV +1 INV+1 INV	1 INV +1 INV+1 INV	1 INV +1 INV+1 INV		
Тип хладагента			/	R410A	R410A	R410A	R410A	R410A		
Заправка хладагента			кг	25,5	25,5	27	28,5	28,5		
Ø линии жидкости			мм	19,05	19,05	19,05	19,05	19,05		
Ø линии газа			мм	38,1	38,1	38,1	38,1	38,1		
Суммар. длина трассы			м	500	500	500	500	500		
Макс. длина трубы (Эквивалент/Действит.)			м	175 / 150	175 / 150	175 / 150	175 / 150	175 / 150		
Макс. перепад высот НБ-ВБ (НБ выше/ниже)			м	50 / 40	50 / 40	50 / 40	50 / 40	50 / 40		
Внешнее стат. давление			Па	50	50	50	50	50		
Соотношение мощности между внутренними и наружными блоками			%	50 ~ 130	50 ~ 130	50 ~ 130	50 ~ 130	50 ~ 130		
Макс. кол-во внутр. блок.			/	63	64	64	64	64		
Рабочий диапазон			Охлаждение	°C	-5 ~ 45	-5 ~ 45	-5 ~ 45	-5 ~ 45	-5 ~ 45	
			Нагрев	°C	-20 ~ 21	-20 ~ 21	-20 ~ 21	-20 ~ 21	-20 ~ 21	

с DC-приводом вентиляторов

Модель наружного блока			AV48IMSEVA	AV50IMSEVA	AV52IMSEVA	AV54IMSEVA	AV56IMSEVA	
Комбинация блоков			AV16IMSEVA AV16IMSEVA AV16IMSEVA /	AV10IMSEVA AV10IMSEVA AV14IMSEVA AV16IMSEVA	AV10IMSEVA AV10IMSEVA AV16IMSEVA AV16IMSEVA	AV10IMSEVA AV12IMSEVA AV16IMSEVA AV16IMSEVA	AV10IMSEVA AV14IMSEVA AV16IMSEVA AV16IMSEVA	
Производительность	Номинальная	HP	48	50	52	54	56	
	Холодопроизводительность	кВт	135	141	146	151,5	158	
	Теплопроизводительность	кВт	150	158	163	169	176,5	
Электропитание			Ф / В / Гц	380-400В/3Ф/50Гц	380-400В/3Ф/50Гц	380-400В/3Ф/50Гц	380-400В/3Ф/50Гц	
Электрические характеристики	Охлаждение	Ном. потр. мощность	кВт	37,83	37,77	39,58	41,64	43,2
		Макс. потр. мощность	кВт	59,97	65,66	68,74	70,94	71,27
		Номинальный ток	А	60,6	61,4	64,2	67,4	69,7
		Максимальный ток	А	94,8	107,4	110,6	114	115,3
	Нагрев	Ном. потр. мощность	кВт	38,22	38,88	40,48	42,3	44,12
		Макс. потр. мощность	кВт	51,3	59,16	60,66	62,63	63,03
		Номинальный ток	А	61,2	63,2	65,6	68,4	71,2
		Максимальный ток	А	81,9	96,1	98,2	101,2	101,6
	EER	/	3,57	3,73	3,69	3,64	3,66	
	COP	/	3,92	4,06	4,03	4,00	4,00	
Шумовые хар-ки			м³/час	45600	54800	54800	56700	
			дБ(А)	65	65	66	66	
			дБ(А)	84	87	87	87	
Монтаж	Габаритные размеры (Ш/Г/В)		мм	1390/750/1808+ 1390/750/1808+ 1390/750/1808	(990/750/1808)*2+ (1390/750/1808)*2	(990/750/1808)*2+ (1390/750/1808)*2	(990/750/1808)+ (1390/750/1808)*3	(990/750/1808)+ (1390/750/1808)*3
	Размеры в упаковке (Ш/Г/В)		мм	1490/860/1990+ 1490/860/1990+ 1490/860/1990	(1090/860/1990)*2+ (1490/860/1990)*2	(1090/860/1990)*2+ (1490/860/1990)*2	(1090/860/1990)+ (1490/860/1990)*3	(1090/860/1990)+ (1490/860/1990)*3
	Вес нетто/брутто		кг	924/999	1088/1173	1096/1186	1156/1246	1156/1246
	Тип компрессора		/	DC INV SCROLL	DC INV SCROLL	DC INV SCROLL	DC INV SCROLL	DC INV SCROLL
	Тип компрессора		/	mitsubishi electric	mitsubishi electric	mitsubishi electric	mitsubishi electric	mitsubishi electric
	Кол-во компрессоров		/	1 INV + 1 INV	1 INV + 1 INV + 1 INV	1 INV + 1 INV + 1 INV	1 INV + 1 INV + 1 INV	1 INV + 1 INV + 1 INV
	Тип хладагента		/	R410A	R410A	R410A	R410A	R410A
	Заправка хладагента		кг	30	32,5	34	35,5	35,5
	Ø линии жидкости		мм	19,05	19,05	19,05	19,05	19,05
	Ø линии газа		мм	38,1	38,1	38,1	38,1	41,3
	Суммар. длина трассы		м	500	500	500	500	500
	Макс. длина трубы (Эквивалент/Действит.)		м	175/150	175/150	175/150	175/150	175/150
	Макс. перепад высот НБ-ВБ (НБ выше/ниже)		м	50/40	50/40	50/40	50/40	50/40
	Внешнее стат. давление		Па	50	50	50	50	50
	Соотношение мощности между внутренними и наружными блоками		%	50 ~ 130	50 ~ 130	50 ~ 130	50 ~ 130	50 ~ 130
	Макс. кол-во внутр. блок.		/	64	64	64	64	64
	Рабочий диапазон			°C	-5 ~ 45	-5 ~ 45	-5 ~ 45	-5 ~ 45
				°C	-20 ~ 21	-20 ~ 21	-20 ~ 21	-20 ~ 21

Модель наружного блока			AV58IMSEVA	AV60IMSEVA	AV62IMSEVA	AV64IMSEVA	
Комбинация блоков			AV10IMSEVA AV16IMSEVA AV16IMSEVA AV16IMSEVA	AV12IMSEVA AV16IMSEVA AV16IMSEVA AV16IMSEVA	AV14IMSEVA AV16IMSEVA AV16IMSEVA AV16IMSEVA	AV16IMSEVA AV16IMSEVA AV16IMSEVA AV16IMSEVA	
Производительность	Номинальная	HP	58	60	62	64	
	Холодопроизводительность	кВт	163	168,5	175	180	
	Теплопроизводительность	кВт	181,5	187,5	195	200	
Электропитание			Ф / В / Гц	380 - 400В / 3Ф / 50Гц	380 - 400В / 3Ф / 50Гц	380 - 400В / 3Ф / 50Гц	
Электрические характеристики	Охлаждение	Ном. потр. мощность	кВт	45,01	47,07	48,63	50,44
		Макс. потр. мощность	кВт	74,35	76,55	76,88	79,96
		Номинальный ток	А	72,5	75,7	78	80,8
		Максимальный ток	А	118,5	121,9	123,2	126,4
	Нагрев	Ном. потр. мощность	кВт	45,72	47,54	49,36	50,96
		Макс. потр. мощность	кВт	64,53	66,5	66,9	68,4
		Номинальный ток	А	73,6	76,4	79,2	81,6
		Максимальный ток	А	103,7	106,7	107,1	109,2
	EER	/	3,62	3,58	3,60	3,57	
	COP	/	3,97	3,94	3,95	3,92	
Шумовые хар-ки			м³/час	57800	59700	60800	
			дБ(А)	66	66	66	
			дБ(А)	87	87	87	
Монтаж	Габаритные размеры (Ш/Г/В)		мм	(990/750/1808)+ (1390/750/1808)*3	(1390/750/1808)*4	(1390/750/1808)*4	(1390/750/1808)*4
	Размеры в упаковке (Ш/Г/В)		мм	(1090/860/1990)+ (1490/860/1990)*3	(1490/860/1990)*4	(1490/860/1990)*4	(1490/860/1990)*4
	Вес нетто/брутто		кг	1164/1259	1224/1319	1224/1319	1232/1332
	Тип компрессора		/	DC INV SCROLL	DC INV SCROLL	DC INV SCROLL	DC INV SCROLL
	Тип компрессора		/	mitsubishi electric	mitsubishi electric	mitsubishi electric	mitsubishi electric
	Кол-во компрессоров		/	1 INV + 1 INV + 1 INV	1 INV + 1 INV + 1 INV	1 INV + 1 INV + 1 INV	1 INV + 1 INV + 1 INV
	Тип хладагента		/	R410A	R410A	R410A	R410A
	Заправка хладагента		кг	37	38,5	38,5	40
	Ø линии жидкости		мм	19,05	19,05	19,05	19,05
	Ø линии газа		мм	41,3	41,3	41,3	41,3
	Суммар. длина трассы		м	500	500	500	500
	Макс. длина трубы (Эквивалент/Действит.)		м	175/150	175/150	175/150	175/150
	Макс. перепад высот НБ-ВБ (НБ выше/ниже)		м	50/40	50/40	50/40	50/40
	Внешнее стат. давление		Па	50	50	50	50
	Соотношение мощности между внутренними и наружными блоками		%	50 ~ 130	50 ~ 130	50 ~ 130	50 ~ 130
	Макс. кол-во внутр. блок.		/	64	64	64	64
	Рабочий диапазон			°C	-5 ~ 45	-5 ~ 45	-5 ~ 45
				°C	-20 ~ 21	-20 ~ 21	-20 ~ 21

* Наружный блок выше внутренних на 50 мм, наружный блок ниже внутренних на 40 мм.

Все характеристики указаны для номинальных рабочих условий: Охлаждение — темп-ра воздуха в помещении 27 °C с.т./ 19 °C м. т., темп-ра наруж. воздуха 35 °C с. т./24 °C м. т.; Нагрев — темп-ра воздуха в помещении 20 °C сух. т., темп-ра наружного воздуха 7 °C сух. т./6 °C мокр. т.

ТЕХНИЧЕСКИЕ ХАРАКТЕРИСТИКИ MRV III-RC

8/10HP



12/14/16HP



DC-электродвигатель вентилятора



Высокопроизводительный компрессор



Инверторное управление со 180° синусоидой тока



Сверхтихий режим



Бесшумный ночной режим



3 min
Защита компрессора по запуску



Антикоррозийная защита теплообменника



Низкотемпературное охлаждение (-5°C)



-15°C
Низкотемпературный нагрев (-15°C)

Модель		AV08IMVUSA	AV10IMVUSA	AV12IMVUSA	AV14IMVUSA	AV16IMVUSA	AV18IMVUSA	AV20IMVUSA	AV22IMVUSA	AV24IMVUSA		
Комбинация блоков		/	/	/	/	/	AV08IMVUSA	AV10IMVUSA	AV10IMVUSA	AV10IMVUSA		
		/	/	/	/	/	AV10IMVUSA	AV10IMVUSA	AV12IMVUSA	AV14IMVUSA		
		/	/	/	/	/	/	/	/	/		
Производительность Электрические характеристики	Номин. производительность	HP	8	10	12	14	16	18	20	22	24	
	Холодопроизводительность	кВт	22,4	28	33,5	40	45	50,4	56	61,5	68	
	Теплопроизводительность	кВт	25	31,5	37,5	45	50	56,5	63	69	76,5	
	Электропитание	Ф / В / Гц	3 / 380 - 400/50	3/380-400/50	3 / 380 - 400 / 50	3 / 380 - 400 / 50	3 / 380 - 400 / 50	3 / 380 - 400 / 50	3 / 380 - 400 / 50	3 / 380 - 400 / 50	3 / 380 - 400 / 50	
	Охлаждение	Ном. потр. мощность	кВт	5,81	7,55	9,18	12,3	14,1	13,36	15,1	16,73	19,85
		Макс. потр. мощ.	кВт	12,37	14,7	17,54	18,55	20,48	27,07	29,4	32,24	33,25
		Номинальный ток	A	9,49	12,33	15,00	20,10	23,04	21,83	24,67	27,33	32,43
		Максимальный ток	A	19,85	23,4	27,9	29,5	32,37	43,25	46,8	51,3	52,9
	Нагрев	Ном. потр. мощность	кВт	6,1	7,97	9,15	11,1	13,5	14,07	15,94	17,12	19,07
		Макс. потр. мощ.	кВт	9,77	11,9	14,6	16,6	17,8	21,67	23,8	26,5	28,5
Номинальный ток		A	9,97	13,02	14,95	18,13	22,06	22,99	26,04	27,97	31,16	
Максимальный ток		A	15,7	19	23,3	26,5	28,4	34,7	38	42,3	45,5	
EER	/	3,86	3,71	3,65	3,25	3,19	3,77	3,71	3,68	3,43		
COP	/	4,10	3,95	4,10	4,05	3,70	4,02	3,95	4,03	4,01		
Шумовые характеристики	Расход воздуха (Выс. ск.)	м³/час	11100	11100	14100	14100	14100	22200	22200	25200	25200	
	Звуковое давление (Выс. ск.)	дБ(А)	57	57	60	60	60	60	61	61		
	Звуковая мощность (Выс. ск.)	дБ(А)	73	73	76	76	76	77	77	78	78	
Сервисные характеристики	Габаритные размеры (Ш x Г x В)	мм	990/750/1808	990/750/1808	1390/750/1808	1390/750/1808	1390/750/1808	990/750/1808+990/750/1808	990/750/1808+990/750/1808	990/750/1808+1390/750/1808	990/750/1808+1390/750/1808	
	Размеры в упаковке (Ш x Г x В)	мм	1090/860/1990	1090/860/1990	1090/860/1990	1090/860/1990	1090/860/1990	1090/860/1990+1090/860/1990	1090/860/1990+1090/860/1990	1090/860/1990+1490/860/1990	1090/860/1990+1490/860/1990	
	Чистый / Отгруженный вес	кг	236 / 264	236 / 264	347 / 383	347 / 383	347 / 383	480 / 536	480 / 536	608 / 661	608 / 661	
	Тип компрессора	/	DC INV СПИРАЛ.	DC INV СПИРАЛ.	DC INV СПИРАЛ.	DC INV СПИРАЛ.	DC INV СПИРАЛ.	DC INV СПИРАЛ.	DC INV СПИРАЛ.	DC INV СПИРАЛ.	DC INV СПИРАЛ.	
	Производитель компрессора	/	mitsubishi electric	mitsubishi electric	mitsubishi electric	mitsubishi electric	mitsubishi electric	mitsubishi electric	mitsubishi electric	mitsubishi electric	mitsubishi electric	
	Количество компрессоров	/	1 INV	1 INV	1 INV+1 FX	1 INV+1 FX	1 INV+1 FX	1 INV+1 INV	1 INV+1 INV	(1 INV)+(1 INV+1 FX)	(1 INV)+(1 INV+1 FX)	
	Тип хладагента	/	R410A	R410A	R410A	R410A	R410A	R410A	R410A	R410A	R410A	
	Заправка хладагента	кг	10	10	10	10	10	20	20	20	20	
	Ø линии жидкости	мм	9,52	9,52	12,7	12,7	12,7	15,88	15,88	15,88	15,88	
	Ø линии газа	мм	19,05	22,22	25,4	25,4	28,58	28,58	28,58	28,58	28,58	
	Ø линии нагнетания	мм	19,05	19,05	22,22	22,22	25,4	25,4	25,4	25,4	25,4	
	Ø линии выравнивания масла	м	9,52	9,52	9,52	9,52	9,52	9,52	9,52	9,52	9,52	
	Суммар. длина трассы *1	м	300	300	300	300	300	300	300	300	300	
	Макс. длина трубы (Эквивалент/Дествит)	м	175 / 150	175 / 150	175 / 150	175 / 150	175 / 150	175 / 150	175 / 150	175 / 160	175 / 150	
	Макс. перепад ВВ-ВВ *5	м	50 / 40	50 / 40	50 / 40	50 / 40	50 / 40	50 / 40	50 / 40	50 / 40	50 / 40	
	Внешнее стат. давление	Па	50	50	50	50	50	50	50	50	50	
	Подключ. внут. бл.	Соотношен. произв-ти ВВ	%	50 ~ 130	50 ~ 130	50 ~ 130	50 ~ 130	50 ~ 130	50 ~ 130	50 ~ 130	50 ~ 130	
Макс. кол-во внутр. блок.		/	13	16	19	23	26	29	33	36	39	
Рабочий диапазон	Охлаждение	°C	-5 ~ 43	-5 ~ 43	-5 ~ 43	-5 ~ 43	-5 ~ 43	-5 ~ 43	-5 ~ 43	-5 ~ 43		
	Нагрев	°C	-15 ~ 21	-15 ~ 21	-15 ~ 21	-15 ~ 21	-15 ~ 21	-15 ~ 21	-15 ~ 21	-15 ~ 21		

- Электропитание 3Ф/380-400В/50 Гц
- DC-инверторный спиральный (Scroll) компрессор и DC-электродвигатель вентилятора
- 5 базовых наружных блоков — модулей: 8HP, 10HP, 12HP, 14HP, 16HP
- Различные комбинации модулей (макс. 3 модуля) с подключением до 64 внутренних блоков
- Совместимость со всеми внутренними блоками MRV-систем, кроме блоков AF**AS1ERA и AD***MPERA

AV26IMVUSA	AV28IMVUSA	AV30IMVUSA	AV32IMVUSA	AV34IMVUSA	AV36IMVUSA	AV38IMVUSA	AV40IMVUSA	AV42IMVUSA	AV44IMVUSA	AV46IMVUSA	AV48IMVUSA
AV10IMVUSA	AV14IMVUSA	AV16IMVUSA	AV16IMVUSA	AV10IMVUSA	AV10IMVUSA	AV10IMVUSA	AV10IMVUSA	AV10IMVUSA	AV12IMVUSA	AV14IMVUSA	AV16IMVUSA
AV16IMVUSA	AV14IMVUSA	AV16IMVUSA	AV16IMVUSA	AV10IMVUSA	AV10IMVUSA	AV14IMVUSA	AV14IMVUSA	AV16IMVUSA	AV16IMVUSA	AV16IMVUSA	AV16IMVUSA
/	/	/	/	AV14IMVUSA	AV16IMVUSA	AV14IMVUSA	AV16IMVUSA	AV16IMVUSA	AV16IMVUSA	AV16IMVUSA	AV16IMVUSA
26	28	30	32	34	36	38	40	42	44	46	48
73	80	85	90	96	101	106,5	113	118	123,5	130	135
81,5	90	95	100	108	113	119	126,5	131,5	137,5	145	150
3 / 380 - 400 / 50	3 / 380 - 400 / 50	3 / 380 - 400 / 50	3 / 380 - 400 / 50	3 / 380 - 400 / 50	3 / 380 - 400 / 50	3 / 380 - 400 / 50	3 / 380 - 400 / 50	3 / 380 - 400 / 50	3 / 380 - 400 / 50	3 / 380 - 400 / 50	3 / 380 - 400 / 50
21,65	24,6	26,4	28,2	27,4	29,2	30,83	33,95	35,75	37,38	40,5	42,3
35,18	37,1	39,03	40,96	47,95	49,88	52,72	53,73	55,66	58,5	59,51	61,44
35,37	40,19	43,13	46,07	44,76	47,71	50,37	55,47	58,41	61,07	66,17	69,11
55,77	59	61,87	64,74	76,3	79,17	83,67	85,27	88,14	92,64	94,24	97,11
21,47	22,2	24,6	27	27,04	29,44	30,62	32,57	34,97	36,15	38,1	40,5
29,7	33,2	34,4	35,6	40,4	41,6	44,3	46,3	47,5	50,2	52,2	53,4
35,08	36,27	40,19	44,11	44,18	48,10	50,03	53,21	57,13	59,06	62,25	66,17
47,4	53	54,9	56,8	64,5	66,4	70,7	73,9	75,8	80,1	83,3	85,2
3,37	3,25	3,22	3,19	3,50	3,46	3,45	3,33	3,30	3,30	3,21	3,19
3,80	4,05	3,86	3,70	3,99	3,84	3,89	3,88	3,76	3,80	3,81	3,70
25200	28200	28200	28200	36300	36300	39300	39300	39300	42300	42300	42300
61	62	62	62	63	63	63	63	63	64	64	64
78	79	79	79	81	81	81	81	81	82	82	82
990/750/1808+ 1390/750/1808	1390/750/1808+ 1390/750/1808	1390/750/1808+ 1390/750/1808	1390/750/1808+ 1390/750/1808	990/750/1808+ 990/750/1808+ 1390/750/1808	990/750/1808+ 990/750/1808+ 1390/750/1808	990/750/1808+ 1390/750/1808+ 1390/750/1808	990/750/1808+ 1390/750/1808+ 1390/750/1808	990/750/1808+ 1390/750/1808+ 1390/750/1808	1390/750/1808+ 1390/750/1808+ 1390/750/1808	1390/750/1808+ 1390/750/1808+ 1390/750/1808	1390/750/1808+ 1390/750/1808+ 1390/750/1808
1090/860/1990 + 1490/860/1990	1490/860/1990 + 1490/860/1990	1490/860/1990 + 1490/860/1990	1490/860/1990 + 1490/860/1990	1090/860/1990+ 1090/860/1990+ 1490/860/1990	1090/860/1990+ 1090/860/1990+ 1490/860/1990	1090/860/1990+ 1490/860/1990+ 1490/860/1990	1090/860/1990+ 1490/860/1990+ 1490/860/1990	1090/860/1990+ 1490/860/1990+ 1490/860/1990	1490/860/1990+ 1490/860/1990+ 1490/860/1990	1490/860/1990+ 1490/860/1990+ 1490/860/1990	1490/860/1990+ 1490/860/1990+ 1490/860/1990
608 / 661	736 / 786	736 / 786	736 / 786	848 / 929	848 / 929	976 / 1054	976 / 1054	976 / 1054	1104 / 1179	1104 / 1179	1104 / 1179
DC INV СПИРАЛ.	DC INV СПИРАЛ.	DC INV СПИРАЛ.	DC INV СПИРАЛ.	DC INV СПИРАЛ.	DC INV СПИРАЛ.	DC INV СПИРАЛ.	DC INV СПИРАЛ.	DC INV СПИРАЛ.	DC INV СПИРАЛ.	DC INV СПИРАЛ.	DC INV СПИРАЛ.
MITSUBISHI ELECTRIC	MITSUBISHI ELECTRIC	MITSUBISHI ELECTRIC	MITSUBISHI ELECTRIC	MITSUBISHI ELECTRIC	MITSUBISHI ELECTRIC	MITSUBISHI ELECTRIC	MITSUBISHI ELECTRIC	MITSUBISHI ELECTRIC	MITSUBISHI ELECTRIC	MITSUBISHI ELECTRIC	MITSUBISHI ELECTRIC
(1 INV+ (1 INV+1 FX)	(1 INV+1 FX)+ (1 INV+1 FX)	(1 INV+1 FX)+ (1 INV+1 FX)	(1 INV+1 FX)+ (1 INV+1 FX)	1 INV+1 INV+ (1 INV+1 FX)	1 INV+1 INV+ (1 INV+1 FX)	1 INV+ (1 INV+1 FX)+ (1 INV+1 FX)	1 INV+ (1 INV+1 FX)+ (1 INV+1 FX)	1 INV+ (1 INV+1 FX)+ (1 INV+1 FX)	1 INV+(1 INV+1 FX)+(1 INV+1 FX)	(1 INV+1 FX)+ (1 INV+1 FX)+ (1 INV+1 FX)	(1 INV+1 FX)+ (1 INV+1 FX)+ (1 INV+1 FX)
R410A	R410A	R410A	R410A	R410A	R410A	R410A	R410A	R410A	R410A	R410A	R410A
20	20	20	20	30	30	30	30	30	30	30	30
19,05	19,05	19,05	19,05	19,05	19,05	19,05	19,05	19,05	19,05	19,05	19,05
31,8	31,8	31,8	31,8	38,1	38,1	38,1	38,1	38,1	38,1	38,1	38,1
28,58	28,58	28,58	28,58	28,58	34,9	34,9	34,9	34,9	34,9	34,9	34,9
9,52	9,52	9,52	9,52	9,52	9,52	9,52	9,52	9,52	9,52	9,52	9,52
300	300	300	300	300	300	300	300	300	300	300	300
175 / 150	175 / 150	175 / 150	175 / 150	175 / 150	175 / 150	175 / 150	175 / 150	175 / 150	175 / 150	175 / 150	175 / 150
50 / 40	50 / 40	50 / 40	50 / 40	50 / 40	50 / 40	50 / 40	50 / 40	50 / 40	50 / 40	50 / 40	50 / 40
50	50	50	50	50	50	50	50	50	50	50	50
50 ~ 130	50 ~ 130	50 ~ 130	50 ~ 130	50 ~ 130	50 ~ 130	50 ~ 130	50 ~ 130	50 ~ 130	50 ~ 130	50 ~ 130	50 ~ 130
43	46	50	53	56	59	63	64	64	64	64	64
-5 ~ 43	-5 ~ 43	-5 ~ 43	-5 ~ 43	-5 ~ 43	-5 ~ 43	-5 ~ 43	-5 ~ 43	-5 ~ 43	-5 ~ 43	-5 ~ 43	-5 ~ 43
-15 ~ 21	-15 ~ 21	-15 ~ 21	-15 ~ 21	-15 ~ 21	-15 ~ 21	-15 ~ 21	-15 ~ 21	-15 ~ 21	-15 ~ 21	-15 ~ 21	-15 ~ 21

* Наружный блок выше внутренних на 50 м, наружный блок ниже внутренних на 40 м.

Все характеристики указаны для номинальных рабочих условий: Охлаждение — темп-ра воздуха в помещении 27 °C с. т./ 19 °C м. т., параметры гидравлического контура: температура воды на входе 30 °C; Нагрев — темп-ра воздуха в помещении 20 °C сух. т., параметры гидравлического контура: температуры воды на входе 20 °C.

Технические характеристики могут быть изменены без предварительного уведомления.

ТЕХНИЧЕСКИЕ ХАРАКТЕРИСТИКИ MRV-W

8-10-12HP



DC-электродвигатель вентилятора



Высокопроизводительный компрессор



Инверторное управление со 180° синусоидой тока



Сверхтихий режим



Бесшумный ночной режим



Защита компрессора по запуску



Антикоррозионная защита теплообменника



Низкотемпературное охлаждение (-5 °C)



Низкотемпературный нагрев (-15 °C)

Модель			AV08IMWEWA	AV10IMWEWA	AV12IMWEWA	AV16IMWEWA	AV18IMWEWA	AV20IMWEWA	
Комбинация блоков			/	/	/	AV08IMWEWA	AV08IMWEWA	AV10IMWEWA	
			/	/	/	AV08IMWEWA	AV10IMWEWA	AV10IMWEWA	
			/	/	/	/	/	/	
Производительность	Номинальная производительность	HP	8	10	12	16	18	20	
	Холодопроизводительность	кВт	22,4	28	33,5	44,8	50,4	56	
	Теплопроизводительность	кВт	25	31,5	37,5	50,0	56,5	63	
Электрические характеристики	Электроснабжение	Ф / В / Гц	3 / 380 - 400 / 50	3 / 380 - 400 / 50	3 / 380 - 400 / 50	3 / 380 - 400 / 50	3 / 380 - 400 / 50	3 / 380 - 400 / 50	
	Охлаждение	Ном. потребляемая мощность	кВт	4,50	6,00	7,70	9,00	10,50	12,00
		Макс. потребляемая мощность	кВт	13,00	15,00	17,00	26,00	28,00	30,00
		Номинальный ток	A	7,2	9,6	12,32	14,39	16,79	19,19
		Максимальный ток	A	20,79	23,99	27,19	41,58	44,78	47,98
	Нагрев	Ном. потребляемая мощность	кВт	4,15	5,80	7,80	8,30	9,95	11,60
		Макс. потребляемая мощность	кВт	13,00	15,00	17,00	26,00	28,00	30,00
		Номинальный ток	A	6,64	9,28	12,47	13,27	15,91	18,55
		Максимальный ток	A	20,79	23,99	27,19	41,58	44,78	47,98
		EER/COP	/	4,98 / 6,02	4,67 / 5,43	4,35 / 4,81	4,98 / 6,02	4,80 / 5,68	4,67 / 5,43
Шумовые характеристики	Расход воды	м³/час	4,8	6	7,2	9,6	10,8	12	
	Уровень звукового давления	дБ(А)	50	51	53	53	54	54	
	Уровень звуковой мощности	дБ(А)	61	62	64	64	65	65	
Сервисные характеристики	Габаритные размеры (Ш x Г x В)	мм	775 x 545 x 995	775 x 545 x 995	775 x 545 x 995	(775 x 545 x 995)*2	(775 x 545 x 995)*2	(775 x 545 x 995)*2	
	Размеры в упаковке (Ш x Г x В)	мм	840 x 625 x 1150	840 x 625 x 1150	840 x 625 x 1150	(840 x 625 x 1150)*2	(840 x 625 x 1150)*2	(840 x 625 x 1150)*2	
	Чистый / Отгрузочный вес	кг	172 / 183	172 / 183	172 / 183	344 / 366	344 / 366	344 / 366	
	Тип компрессора	/	DC INV. СПИРАЛ.	DC INV. СПИРАЛ.	DC INV. СПИРАЛ.	DC INV. СПИРАЛ.	DC INV. СПИРАЛ.	DC INV. СПИРАЛ.	
	Количество компрессоров	/	1 INV	1 INV	1 INV	2 INV	2 INV	2 INV	
	Тип хладагента	/	R410A	R410A	R410A	R410A	R410A	R410A	
	Заправка хладагента	кг	2	2	2	4	4	4	
	Ø линии жидкости	мм	9,52	9,52	12,7	12,7	15,88	15,88	
	Ø линии газа	мм	19,05	22,2	25,4	28,58	28,58	28,58	
	Ø линии выравнивания масла	мм	9,52	9,52	9,52	9,52	9,52	9,52	
	Суммарная длина фреоновой трассы	м	300	300	300	300	300	300	
	Макс. длина трубы (экв./действ.)	м	150 / 120	150 / 120	150 / 120	150 / 120	150 / 120	150 / 120	
Макс. перепад высот НБ-ВБ	м	50 / 40	50 / 40	50 / 40	50 / 40	50 / 40	50 / 40		
Теплообменник	Тип	/	двухтрубный	двухтрубный	двухтрубный	двухтрубный	двухтрубный	двухтрубный	
	Материал	/	Медь	Медь	Медь	Медь	Медь	Медь	
Гидравлический контур	Диам. патрубка воды на входе	мм	DN32	DN32	DN32	DN32	DN32	DN32	
	Диам. патрубка воды на выходе	мм	DN32	DN32	DN32	DN32	DN32	DN32	
	диаметра дренажного патрубка	мм	6,35	6,35	6,35	6,35	6,35	6,35	
	Потеря давления (вход-выход)	кгПа	35	50	70	35 + 35	35 + 50	50 + 50	
	Тип соединения	/	внутр. резьба	внутр. резьба	внутр. резьба	внутр. резьба	внутр. резьба	внутр. резьба	
	Макс. давление в гидр. системе	МПа	1,6	1,6	1,6	1,6	1,6	1,6	
	Тем. воды на входе, Охлажд.-Нагрев	°C	7 ~ 45	7 ~ 45	7 ~ 45	7 ~ 45	7 ~ 45	7 ~ 45	
Подключаемые вн. блоки	Соотношение произ-ти вн. блоков	%	50 ~ 130	50 ~ 130	50 ~ 130	50 ~ 130	50 ~ 130	50 ~ 130	
	Макс. кол-во подкл. вн. блоков	шт.	13	16	19	23	29	33	

- Сочетание свойств водяной и фреоновой системы
- DC-инверторный спиральный (Scroll) компрессор
- Самый компактный наружный блок в климатической отрасли
- 3 базовых наружных блока - модуля: 8HP, 10HP, 12HP
- Различные комбинации модулей (макс. 3 модуля до 36 HP суммарно)
- Совместимость со всеми внутренними блоками MRV-систем

AV22IMWEWA	AV24IMWEWA	AV26IMWEWA	AV28IMWEWA	AV30IMWEWA	AV32IMWEWA	AV34IMWEWA	AV36IMWEWA
AV10IMWEWA	AV12IMWEWA	AV08IMWEWA	AV08IMWEWA	AV10IMWEWA	AV10IMWEWA	AV10IMWEWA	AV12IMWEWA
AV12IMWEWA	AV12IMWEWA	AV08IMWEWA	AV10IMWEWA	AV10IMWEWA	AV10IMWEWA	AV12IMWEWA	AV12IMWEWA
/	/	AV10IMWEWA	AV10IMWEWA	AV10IMWEWA	AV12IMWEWA	AV12IMWEWA	AV12IMWEWA
22	24	26	28	30	32	34	36
61,5	67,0	72,8	78,4	84,0	89,5	95,0	100,5
69,0	75,0	81,5	88,0	94,5	100,5	106,5	112,5
3 / 380 - 400 / 50	3 / 380 - 400 / 50	3 / 380 - 400 / 50	3 / 380 - 400 / 50	3 / 380 - 400 / 50	3 / 380 - 400 / 50	3 / 380 - 400 / 50	3 / 380 - 400 / 50
13,70	15,40	15,00	16,50	18,00	19,70	21,40	23,10
32,00	34,00	41,00	43,00	45,00	47,00	49,00	51,00
21,91	24,63	23,99	26,39	28,79	31,51	34,23	36,95
51,18	54,38	65,57	68,77	71,97	75,17	78,37	81,57
13,60	15,60	14,10	15,75	17,40	19,40	21,40	23,40
32,00	34,00	41,00	43,00	45,00	47,00	49,00	51,00
21,75	24,95	22,55	25,19	27,83	31,03	34,23	37,42
51,18	54,38	65,57	68,77	71,97	75,17	78,37	81,57
4,49 / 5,07	4,35 / 4,81	4,85 / 5,78	4,75 / 5,59	4,67 / 5,43	4,54 / 5,18	4,44 / 4,98	4,35 / 4,81
13,2	14,4	15,6	16,8	18,0	19,2	20,4	21,6
55	56	55	55	56	57	57	58
66	67	66	66	67	68	68	69
(775 x 545 x 995)*2	(775 x 545 x 995)*2	(775 x 545 x 995)*3	(775 x 545 x 995)*3	(775 x 545 x 995)*3	(775 x 545 x 995)*3	(775 x 545 x 995)*3	(775 x 545 x 995)*3
(840 x 625 x 1150)*2	(840 x 625 x 1150)*2	(840 x 625 x 1150)*3	(840 x 625 x 1150)*3	(840 x 625 x 1150)*3	(840 x 625 x 1150)*3	(840 x 625 x 1150)*3	(840 x 625 x 1150)*3
344 / 366	344 / 366	516 / 549	516 / 549	516 / 549	516 / 549	516 / 549	516 / 549
DC INV. СПИРАЛ.	DC INV. СПИРАЛ.	DC INV. СПИРАЛ.	DC INV. СПИРАЛ.	DC INV. СПИРАЛ.	DC INV. СПИРАЛ.	DC INV. СПИРАЛ.	DC INV. СПИРАЛ.
2 INV	2 INV	3 INV	3 INV	3 INV	3 INV	3 INV	3 INV
R410A	R410A	R410A	R410A	R410A	R410A	R410A	R410A
4	4	6	6	6	6	6	6
15,88	15,88	19,05	19,05	19,05	19,05	19,05	19,05
28,58	28,58	31,8	31,8	31,8	31,8	31,8	38,1
9,52	9,52	9,52	9,52	9,52	9,52	9,52	9,52
300	300	300	300	300	300	300	300
150 / 120	150 / 120	150 / 120	150 / 120	150 / 120	150 / 120	150 / 120	150 / 120
50 / 40	50 / 40	50 / 40	50 / 40	50 / 40	50 / 40	50 / 40	50 / 40
двухтрубный	двухтрубный	двухтрубный	двухтрубный	двухтрубный	двухтрубный	двухтрубный	двухтрубный
Медь	Медь	Медь	Медь	Медь	Медь	Медь	Медь
DN32	DN32	DN32	DN32	DN32	DN32	DN32	DN32
DN32	DN32	DN32	DN32	DN32	DN32	DN32	DN32
6,35	6,35	6,35	6,35	6,35	6,35	6,35	6,35
50 + 70	70 + 70	35 + 35 + 50	35 + 50 + 50	50 + 50 + 50	50 + 50 + 70	50 + 70 + 70	70 + 70 + 70
внутр. резьба	внутр. резьба	внутр. резьба	внутр. резьба	внутр. резьба	внутр. резьба	внутр. резьба	внутр. резьба
1,6	1,6	1,6	1,6	1,6	1,6	1,6	1,6
7 ~ 45	7 ~ 45	7 ~ 45	7 ~ 45	7 ~ 45	7 ~ 45	7 ~ 45	7 ~ 45
50 ~ 130	50 ~ 130	50 ~ 130	50 ~ 130	50 ~ 130	50 ~ 130	50 ~ 130	50 ~ 130
36	39	43	46	50	53	56	59

* Наружный блок выше внутренних на 50 м, наружный блок ниже внутренних на 40 м.

Все характеристики указаны для номинальных рабочих условий: Охлаждение — темп-ра воздуха в помещении 27 °C с.т./ 19 °C м.т., темп-ра наруж. воздуха 35 °C с.т./24 °C м.т.; Нагрев — темп-ра воздуха в помещении 20 °C сух.т., темп-ра наружного воздуха 7 °C сух.т./6 °C мокр.т.

Технические характеристики могут быть изменены без предварительного уведомления.

ТЕХНИЧЕСКИЕ ХАРАКТЕРИСТИКИ MRV-W

Допустимые длины трубопровода и перепады высот

Допустимые длина трубопровода и перепады высот между внутренним и наружным блоками

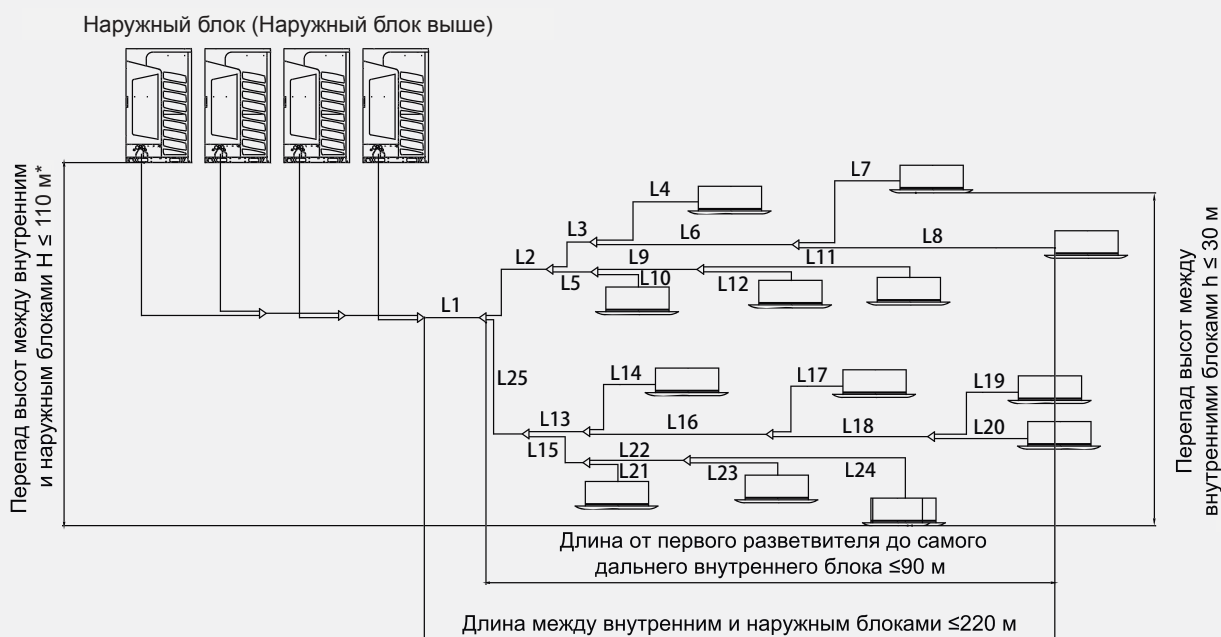

Длина трубопровода и перепад (м)		Допустимое значение	Например
Общая длина трубопровода		≤ 1100	$L1+L2+L3+L4+\dots+L24$
Длина от наружного блока до самого дальнего внутреннего блока	Фактическая длина	≤ 220	$L1+L2+L3+L6+L8$
	Эквивалентная длина	≤ 260	
Длина от наружного блока до первого разветвителя (главный трубопровод)		≤ 130	$L1$
Длина от первого разветвителя до самого дальнего внутреннего блока		≤ 90	$L2+L3+L6+L8$
Расстояние между ближайшим внутренним и самым дальним наружным блоками		≤ 40	$L2+L3+L6+L8-L2-L5-L10$
Перепад высот между внутренним и наружным блоками H	Наружный блок выше	≤ 90	H
	Наружный блок ниже	≤ 110	
Максимальный перепад высот между внутренними блоками h		≤ 30	h
Длина между внутренним блоком и ближайшим разветвителем		≤ 10	$L4\setminus L8\setminus L9\setminus L10\setminus L11\setminus L12\setminus L14\setminus L17\setminus L19\setminus L20\setminus L21\setminus L23\setminus L24$

* Если суммарная длина трассы составляет от 500 м до 1000 м; перепад высот между наружным и внутренним блоком составляет от 50 м до 110 м; перепад высот между внутренними блоками составляет от 18 м до 30 м необходимо согласовать проект с производителем

Система MRV III-S''

Наружные блоки AV..NMSETA AU-FPERA AU-IFPERA — продолжение

Наружные блоки AV08NMSETA, AV10NMSETA, AV12NMSETA		Макс. длина, м	Участок
Длина, м	Суммарная, с учетом всех ответвлений		300
	Между наружным и самым дальним внутренним блоком		150
	Между первым рефнетом и самым дальним внутренним блоком		40
Перепад, м	Между наружным и внутренним блоками	Наружный блок выше	H
		Наружный блок ниже	-
	Между внутренними блоками		15

Система MRV III-S' (наружные блоки AU282, AU48, AU60)

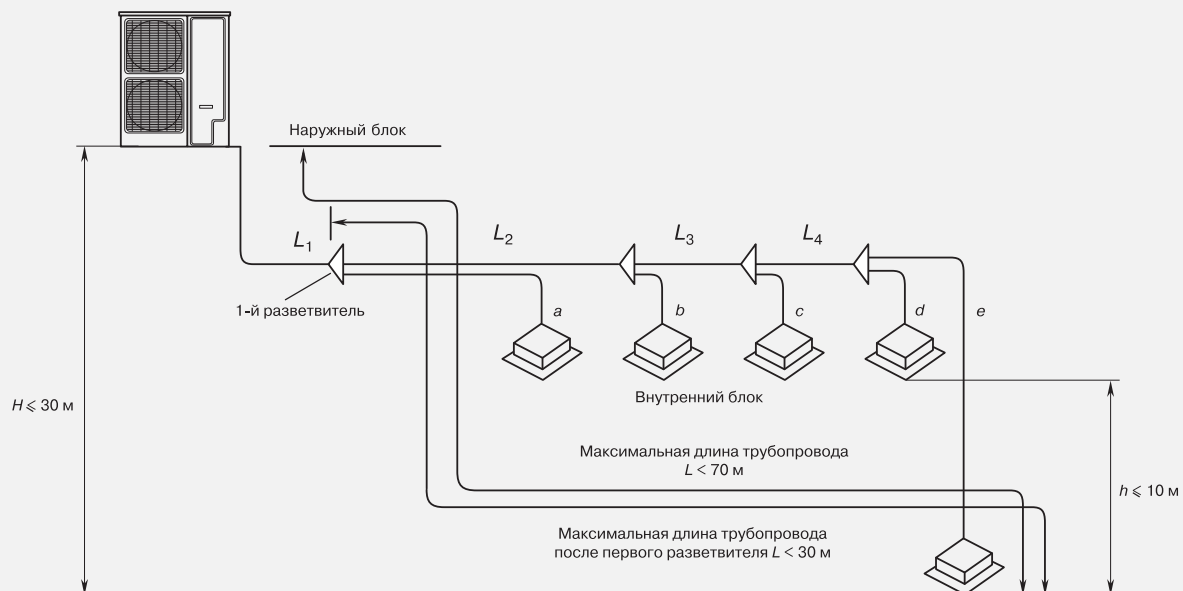

Наружные блоки AU282FHera		Макс. длина, м	Участок
Длина, м	Суммарная, с учетом всех ответвлений		50
	Между наружным и самым дальним внутренним блоком		35
	Между первым рефнетом и самым дальним внутренним блоком		15
Перепад, м	Между наружным и внутренним блоками	Наружный блок выше	H
		Наружный блок ниже	-
	Между внутренними блоками		10

Наружные блоки AU482FHera, AU48NFiera, AU60NFiera		Макс. длина, м	Участок
Длина, м	Суммарная, с учетом всех ответвлений		100
	Между наружным и самым дальним внутренним блоком		70
	Между первым рефнетом и самым дальним внутренним блоком		30
Перепад, м	Между наружным и внутренним блоками	Наружный блок выше	H
		Наружный блок ниже	-
	Между внутренними блоками		10

МАКСИМАЛЬНЫЕ ДОПУСТИМЫЕ ДЛИНЫ ТРАСС

Система MRV IV-C

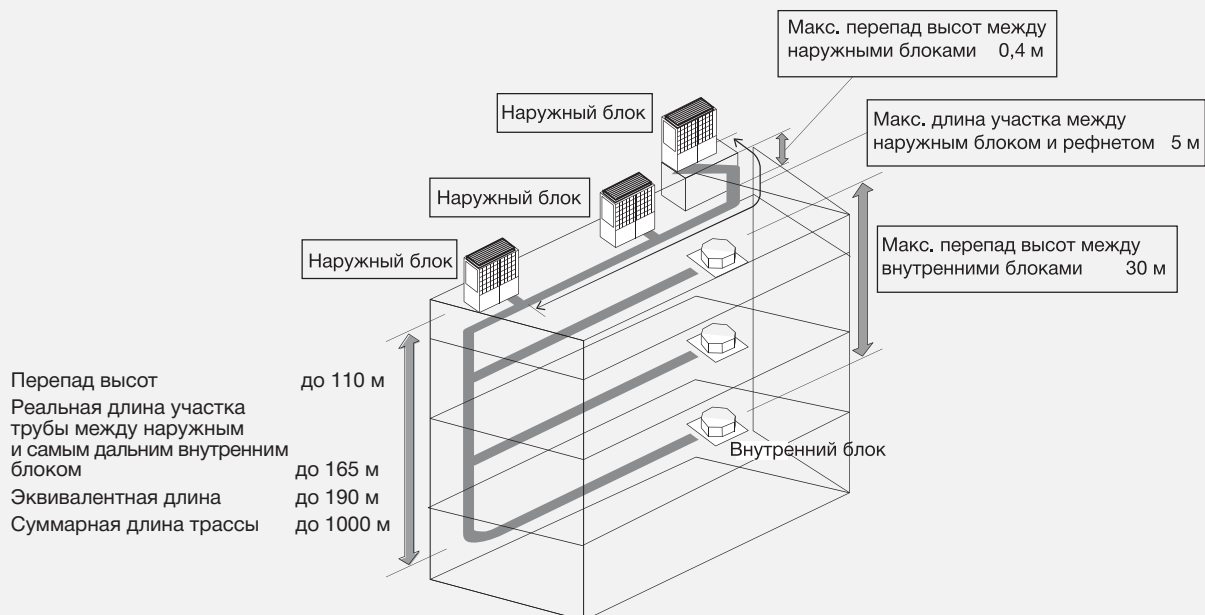

Если перепад высот между наружным и внутренними блоками от 50 до 110 м, необходимо согласовать проект с производителем.

Система MRV III-S''

Наружные блоки AV..NMSETA AU-FPERA AU-IFPERA

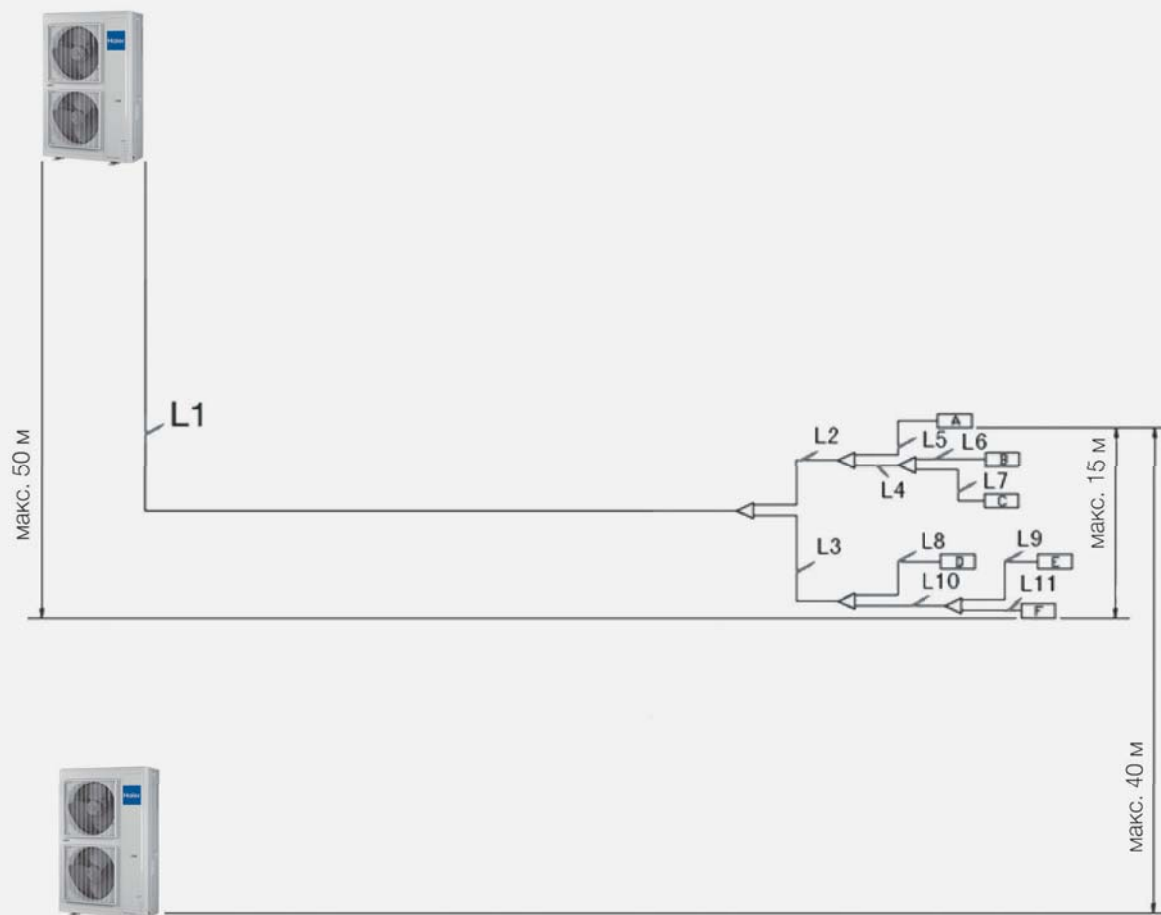

МАКСИМАЛЬНЫЕ ДОПУСТИМЫЕ ДЛИНЫ ТРАСС

Система MRV III-C PLUS с AC вентиляторами

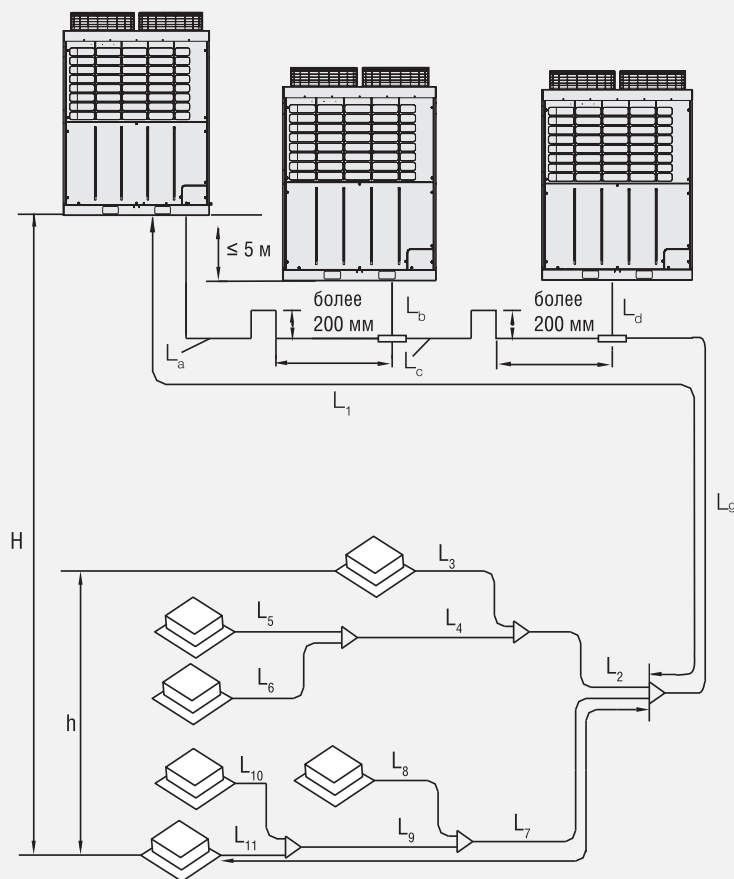

Максимальная длина и перепады высот			Обозначения участков труб	
Длина, м	Суммарная, с учетом всех ответвлений		300	$L_a+L_b+L_c+L_d+L_e+L_f+L_g+L_2+L_3+L_4+L_5+L_6+L_7+L_8+L_9+L_{10}+L_{11}$
	Между наружным и самым дальним внутренним блоком	реальная	150	$L_1+L_7+L_9+L_{11}$
		эквивалентная	175	(с учетом поворотов и рефнетов)
	Между первым рефнетом и самым дальним внутренним блоком		40	$L_7+L_9+L_{11}$
	Между наружным блоком и первым рефнетом		110	L_g
Перепад, м	Между наружными блоками		5	
	Между внутренними блоками		15	h
	Между наружными и внутренним блоками	наружный выше	50	H^-
		наружный ниже	40	H^+

Система MRV III-RC

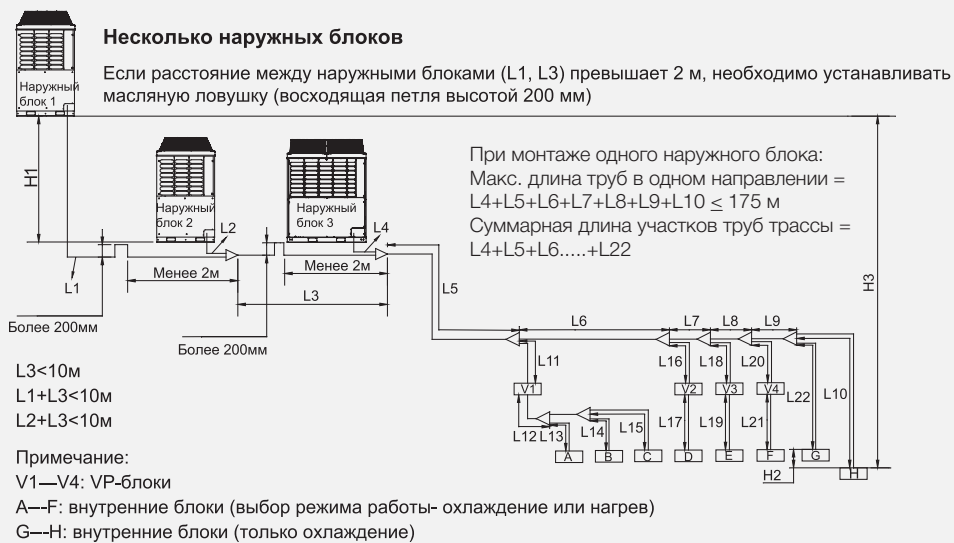
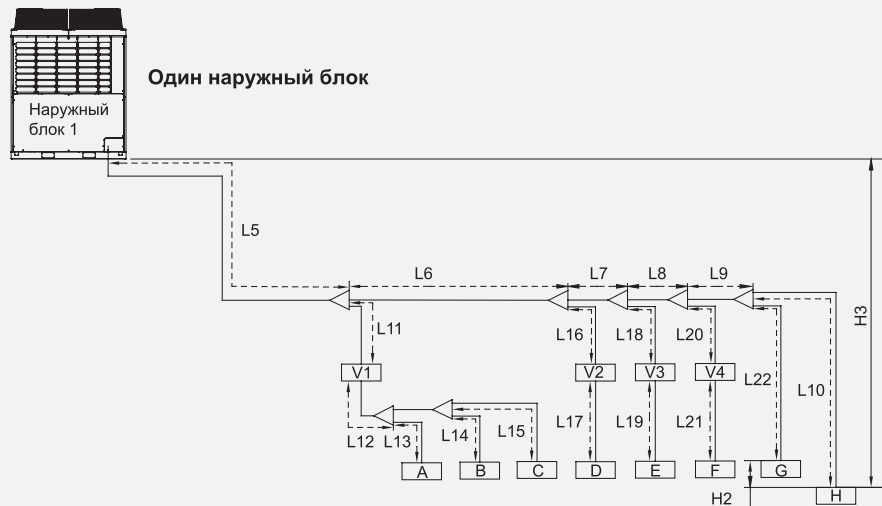

	Макс. длина, м	Обозначения участков труб
Суммарная длина трассы в одном направлении	300	$L1+L2+L3+L4+L5+L6+L7+L8+L9+L10+L11+L12+L13+L14+L15+L16+L17+L18+L19+L20+L21+L22$
Макс. длина трубы в одном направлении	175	$L4+L5+L6+L7+L8+L9+L10$
Макс. длина трубы после 1-го рефнета-разветвителя	40	$L5+L6+L7+L8+L9+L10$
Действительная длина магистральной трубы	135	$L0+L3+L4$
Перепад высот между внутренними блоками	15	H2
Перепад высот между наружными блоками	5	H1
Перепад высот между наружным и внутренними блоками	50	H3 (наружный блок выше внутренних)
	40	H3 (наружный блок ниже внутренних)
Макс. длина трубы между внутренними блоками и ближайшим рефнетом	30	

МАКСИМАЛЬНЫЕ ДОПУСТИМЫЕ ДЛИНЫ ТРАСС

MRV III-C PLUS с DC-Инверторными вентиляторами

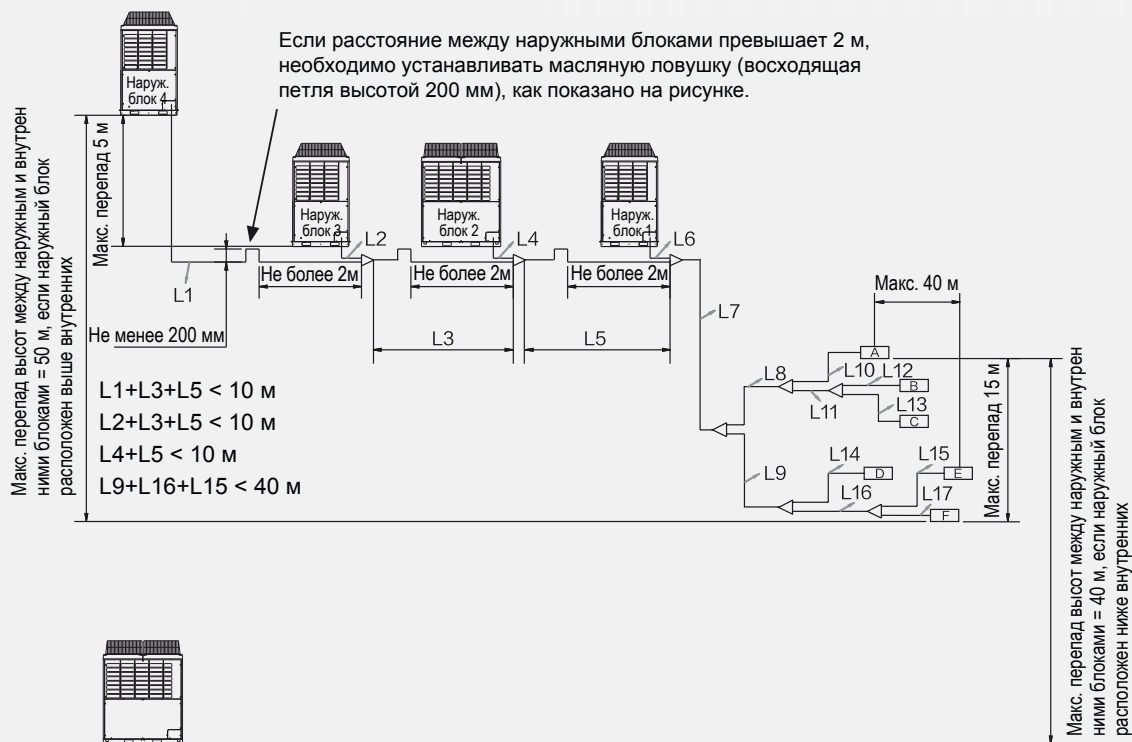

Наименование	Макс. длина, м	Обозначения участков труб
Суммарная длина трассы в одном направлении	500	L1+L2+L3+L4+L5+L6+L7+L8+L9+L10+L11+L12+L13+L14+L15+L16+L17
Макс. длина трубы в одном направлении	150 / 175	L1+ L3+ L5+ L7+L9+ L16+ L15
Макс. длина трубы после 1-го рефнета-разветвителя	40	L9+L16+L15
Действительная длина магистральной трубы	110	L7
Перепад высот между внутренними блоками	15	
Перепад высот между наружными блоками	5	

Система MRV-W

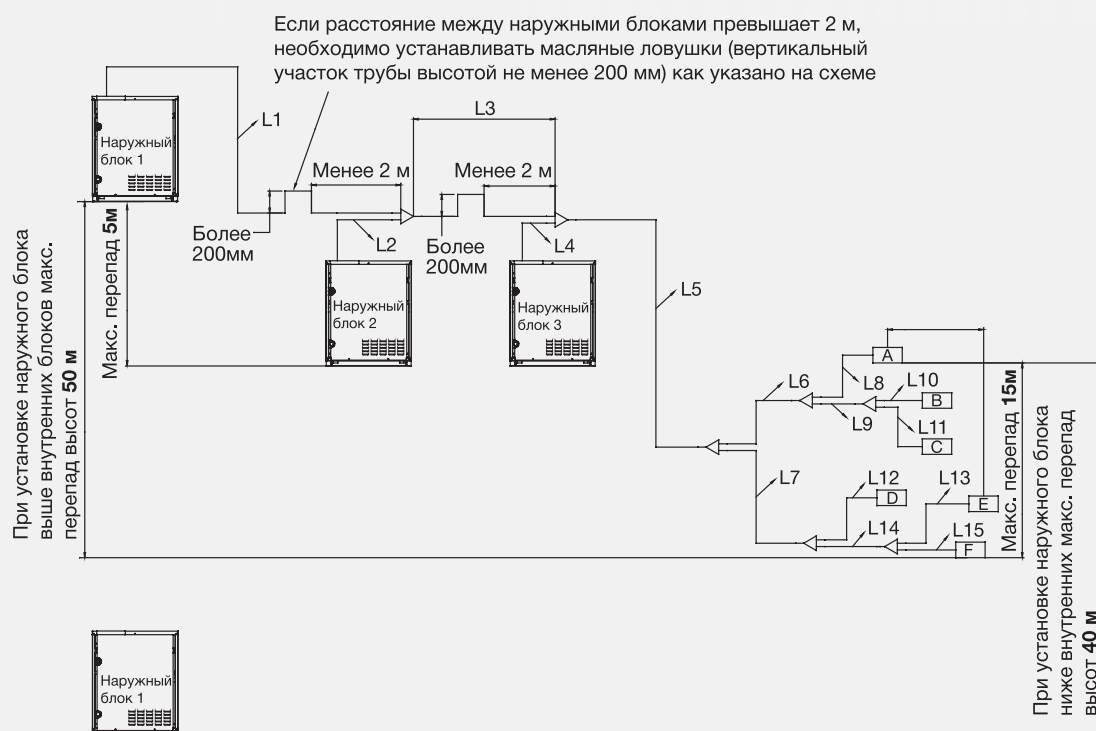

Параметры магистралей для системы MRV-W	Макс. значение	Обозначения участков труб
Суммарная длина фреоновой трассы, м	300	L1+L2+L3+L4+L5+L6+L7+L8+L9+L10+L11+L12+L13+L14+L15
Эквивалентная длина трубопровода в одном направлении между наружным и самым дальним внутренним блоком, м	150	L1+L3+L5+L7+L14+L13
Длина трубопровода после 1-го рефнета	40	L7+L13+L14
Перепад высот между наружным и внутренним блоками (наружный блок выше внутренних), м	50	
Максимальная длина магистральной трубы, м	80	L5
Перепад высот между внутренними блоками, м	15	
Перепад высот между наружными блоками, м	5	
Макс. допустимое рабочее давление в гидравлической линии, МПа	1,6	

ГАБАРИТНЫЕ РАЗМЕРЫ

Наружные блоки системы MRV AV08/10/12/14/16IMVEVA

AV08/10/12/14IMVURA

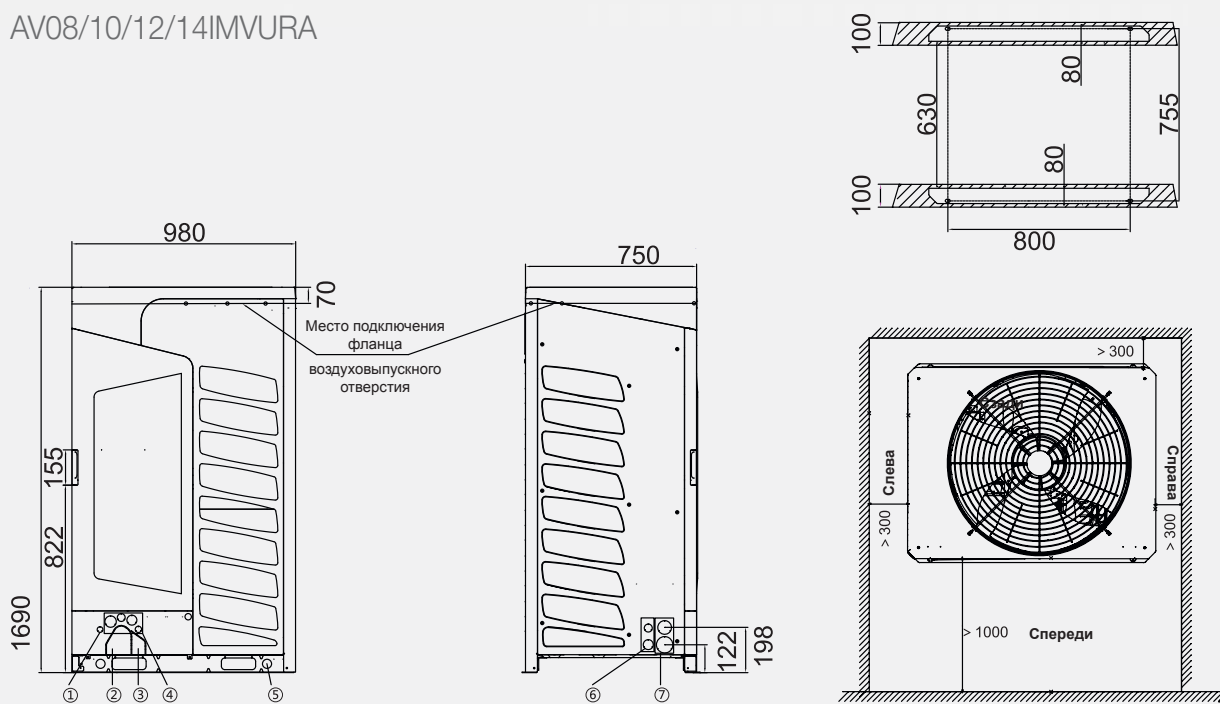

№	Название	Примечание
1	Отверстие сигнальной линии (Ø 25)	Резиновая заглушка в месте подключения модуля для защиты
2	Отверстие трубы для 2-трубной системы	
3	Отверстие трубы для 3-трубной системы	
4	Вывод кабеля электропитания	Выбор подходящего отверстия линии с учетом диаметра провода и использование оплетки линии в месте подключения блока для защиты
5	Дренажное отверстие	
6	Отверстие для электропитания смежных модулей	
7	Отверстие выхода фреоновых линий	
8	Слив	

Наружные блоки системы MRV AV18/20/22/24/26IMVEVA

AV16/18/20/22IMVURA

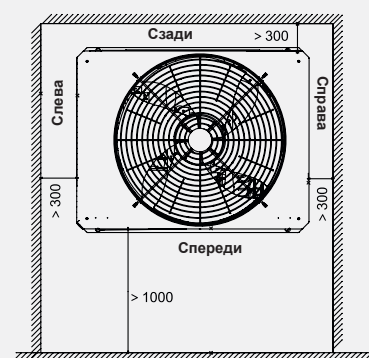
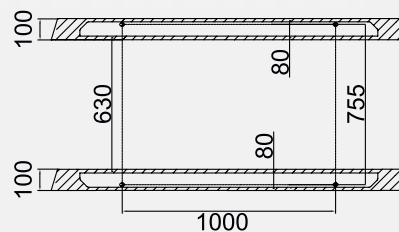
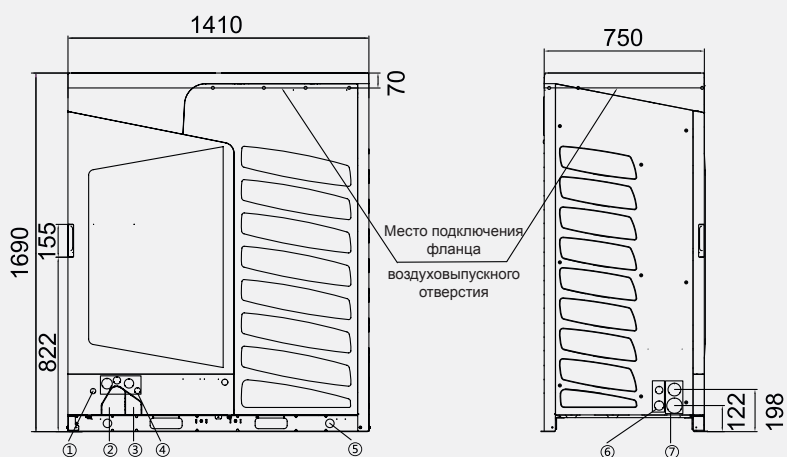

№	Название	Примечание
1	Отверстие сигнальной линии (Ø 25)	Резиновая заглушка в месте подключения модуля для защиты
2	Отверстие трубы для 2-трубной системы	
3	Отверстие трубы для 3-трубной системы	
4	Вывод кабеля электропитания	Выбор подходящего отверстия линии с учетом диаметра провода и использование оплетки линии в месте подключения блока для защиты
5	Дренажное отверстие	
6	Отверстие для электропитания смежных модулей	
7	Отверстие выхода фреоновых линий	
8	Слив	

ГАБАРИТНЫЕ РАЗМЕРЫ

Наружные блоки системы MRV IV-C 8/10/12/14/16HP

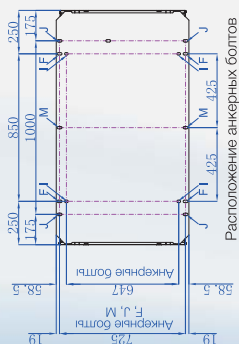
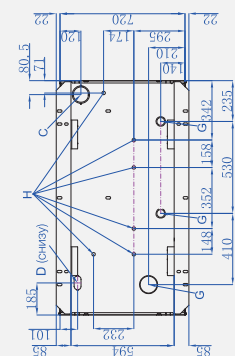
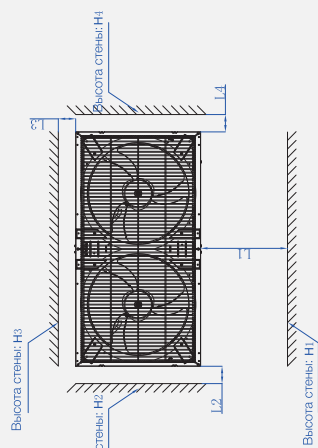

MRV IV-C
8/10/12/14/16HP

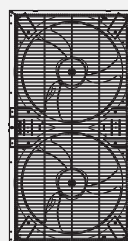
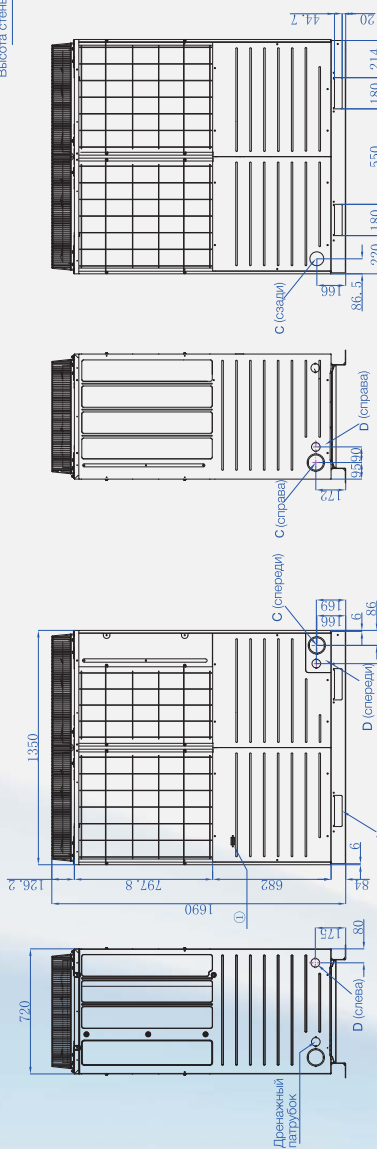

В случае подключения воздуховода его размеры должны быть следующими:
LxW ≥ 1300мм x 660мм

Варианты монтажа Ед. изм.: мм.

№	1	2
L1	500	Без стены
L2	10	10
L3	100	100
L4	10	Без стены
H1	1500	—
H2	Без ограничений	Без ограничений
H3	1000	Без ограничений
H4	Без ограничений	—

№	Наименование элемента
C	Отверстие выхода фреоновых линий
D	Вывод кабеля электропитания
F	Позиции расположения анкерных болтов
G	Дренажный патрубков
H	Дренажное отверстие
L	Отверстие для установки и подъема

Наружные блоки системы MRV IV-C 18/20/22/24HP

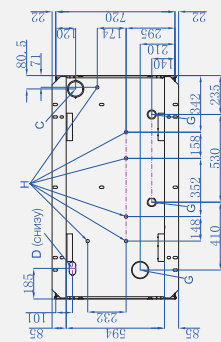
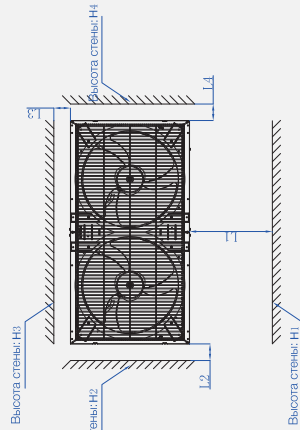

**MRV IV-C
18/20/22/24HP**

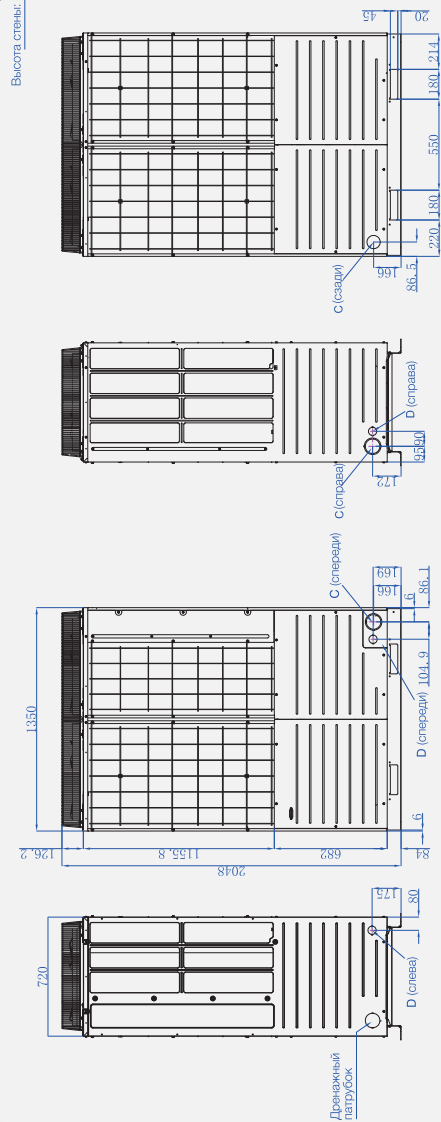
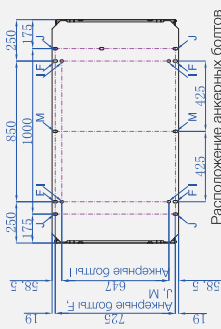

В случае подключения воздуховода его размеры должны быть следующими:
LxW ≥ 1300мм X 660мм

Варианты монтажа Ед. изм.: мм.

№	1	2	№	Наименование элемента
L1	500	Без стены	C	Отверстие выхода фреоновых линий
L2	10	10	D	Вывод кабеля электропитания
L3	100	100	F	Позиции расположения анкерных болтов
L4	10	Без стены	G	Дренажный патрубок
H1	1500	—	H	Дренажное отверстие
H2	Без ограничений	Без ограничений	L	Отверстие для установки и подъема
H3	1000	Без ограничений		
H4	Без ограничений	—		

ГАБАРИТНЫЕ РАЗМЕРЫ

Наружные блоки системы MRV III-S 3HP (AU282FHERRA)

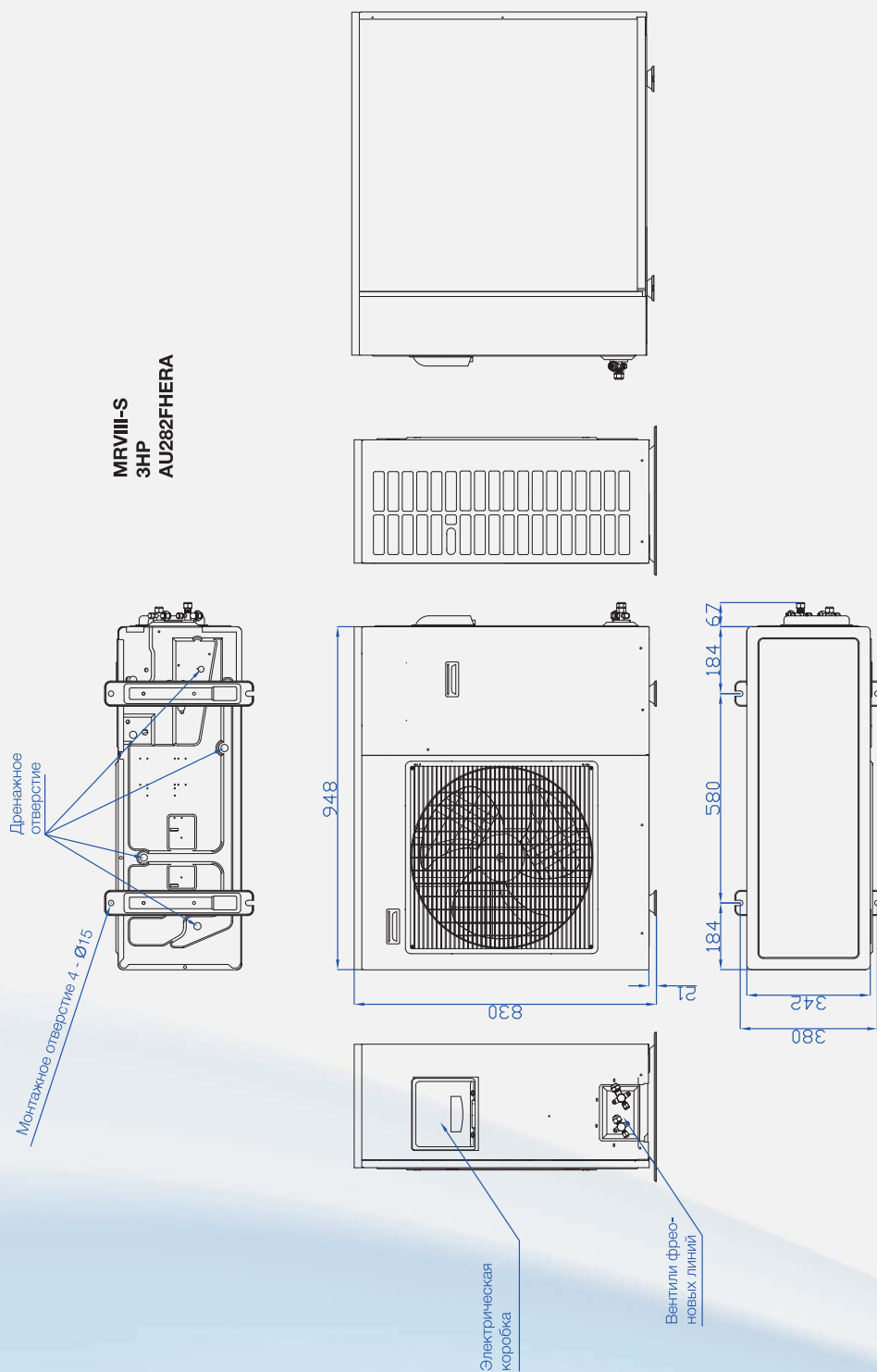

Наружные блоки системы MRV III-S 5-7HP

(AU482FIERA(G) AU48NFIERA(G), AU60NFIERA(G))

**MRV III-S
5HP
AU482FIERA(G)
AU48NFIERA(G)
AU60NFIERA(G)**

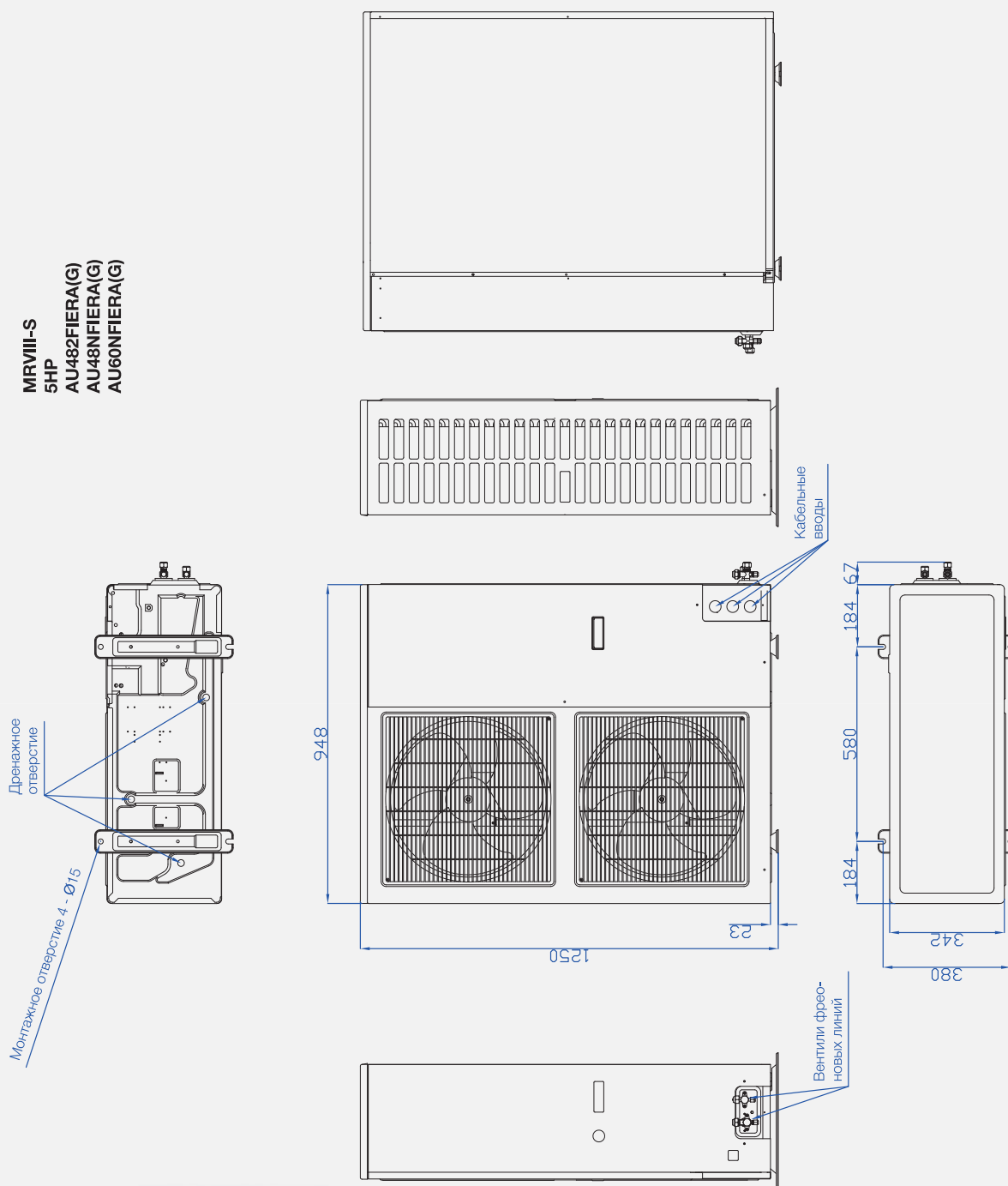

ГАБАРИТНЫЕ РАЗМЕРЫ

Наружные блоки системы MRV III-S'' AU-FPERA AU-IFPERA

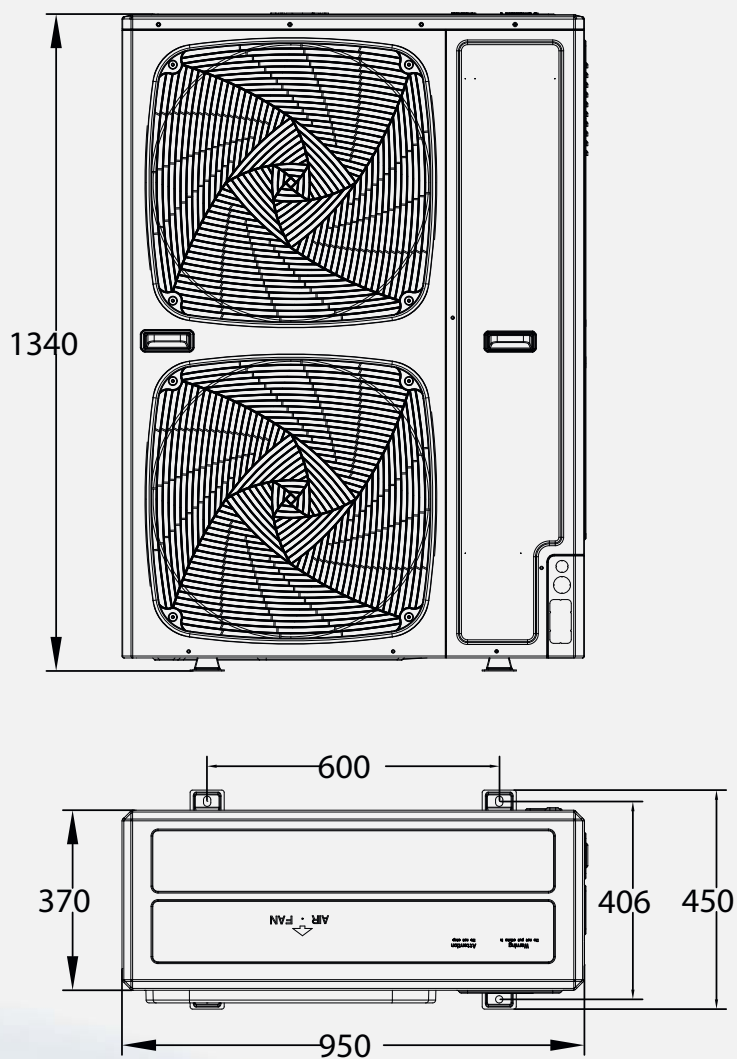

Наружные блоки системы MRV III-S

8/10/12HP (AV08NMSETA, AV10NMSETA, AV12NMSETA)

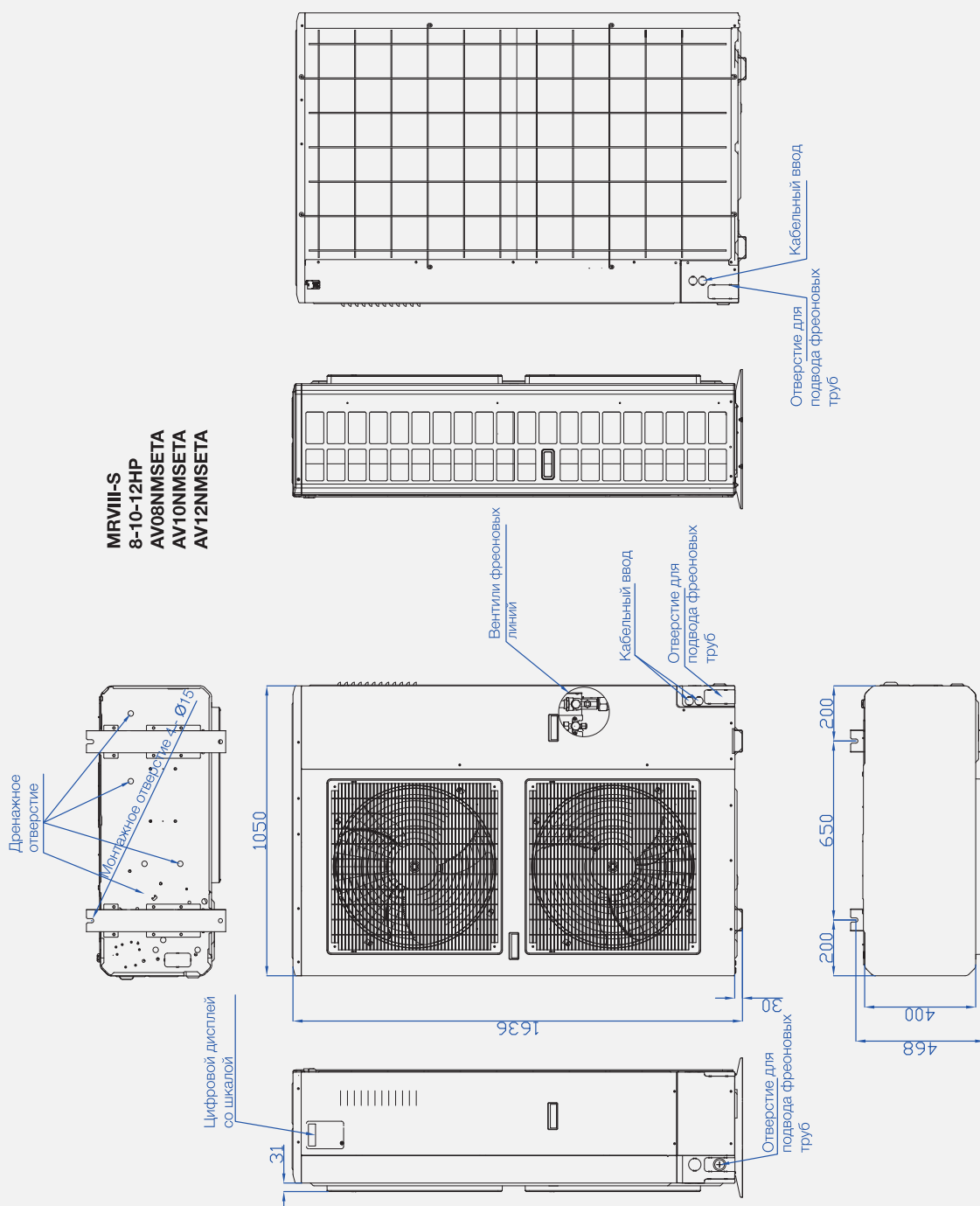

ГАБАРИТНЫЕ РАЗМЕРЫ

Наружные блоки системы MRV III-S

Сервисные зазоры

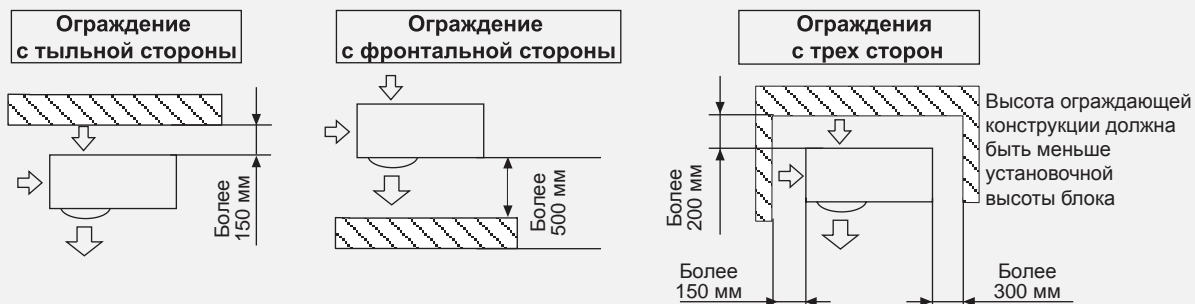

Наружные блоки системы MRV III-S (блоки AV.....) Сервисные зазоры

Вариант 1: Ограждающая конструкция располагается на пути воздухозабора

Моноблочная установка, свободное пространство с трех сторон

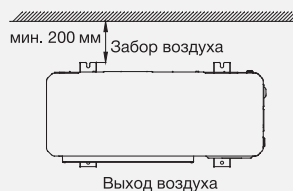

Моноблочная установка, ограждения с трех сторон

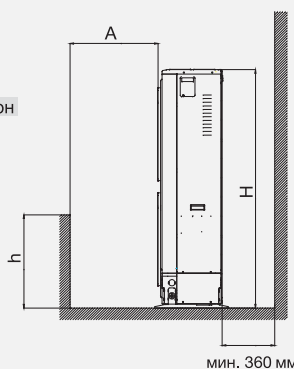
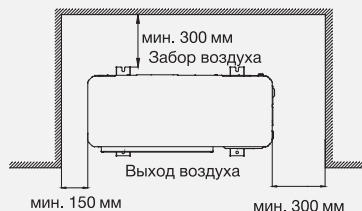

Вариант 2: Ограждающие конструкции располагаются на воздухозаборе и сверху блока

Моноблочная установка

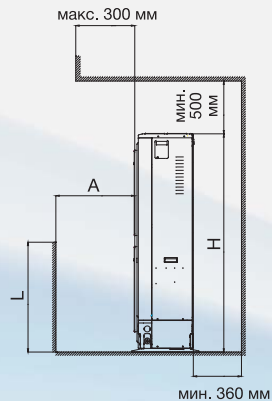
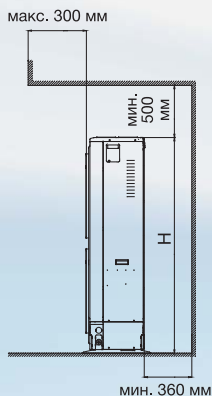

Наружные блоки системы MRV III-C, MRV III-C PLUS, MRV III-RC

8/10HP (AV08NMVESA, AV10NMVESA, AV08NMVUSA, AV10NMVUSA, AV08IMSEVA(A), AV10IMSEVA(A))

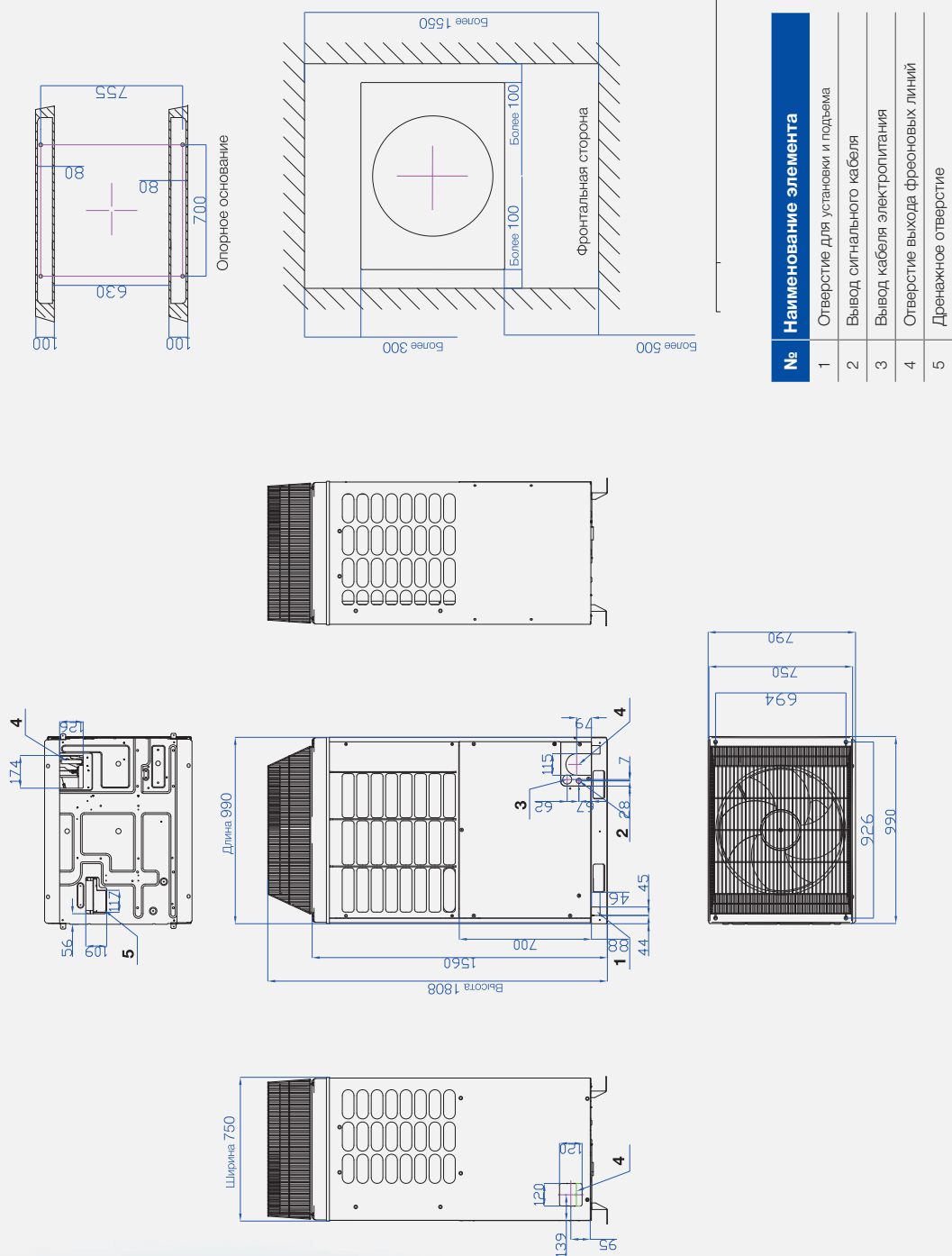

ГАБАРИТНЫЕ РАЗМЕРЫ

Наружные блоки системы MRV III-C, MRV III-C PLUS, MRV III-RC

12/14/16HP, (AV12IMVESA, AV14IMVESA, AV16IMVESA, AV12IMVUSA, AV14IMVUSA, AV16IMVUSA, AV12IMSEVA(A), AV14IMSEVA(A), AV16IMSEVA(A))

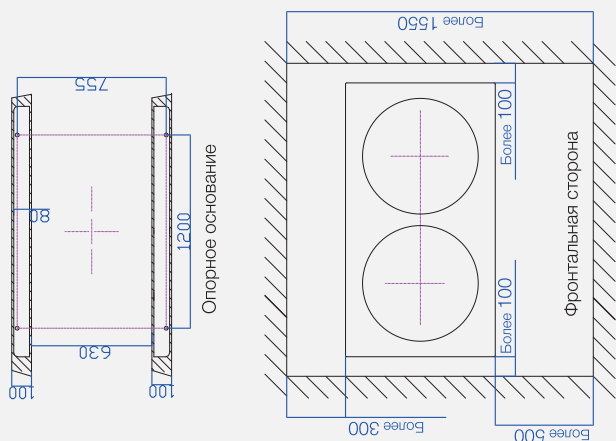

№	Наименование элемента
1	Отверстие для установки и подъема
2	Вывод сигнального кабеля
3	Вывод кабеля электропитания
4	Отверстие выхода фреоновых линий
5	Дренажное отверстие

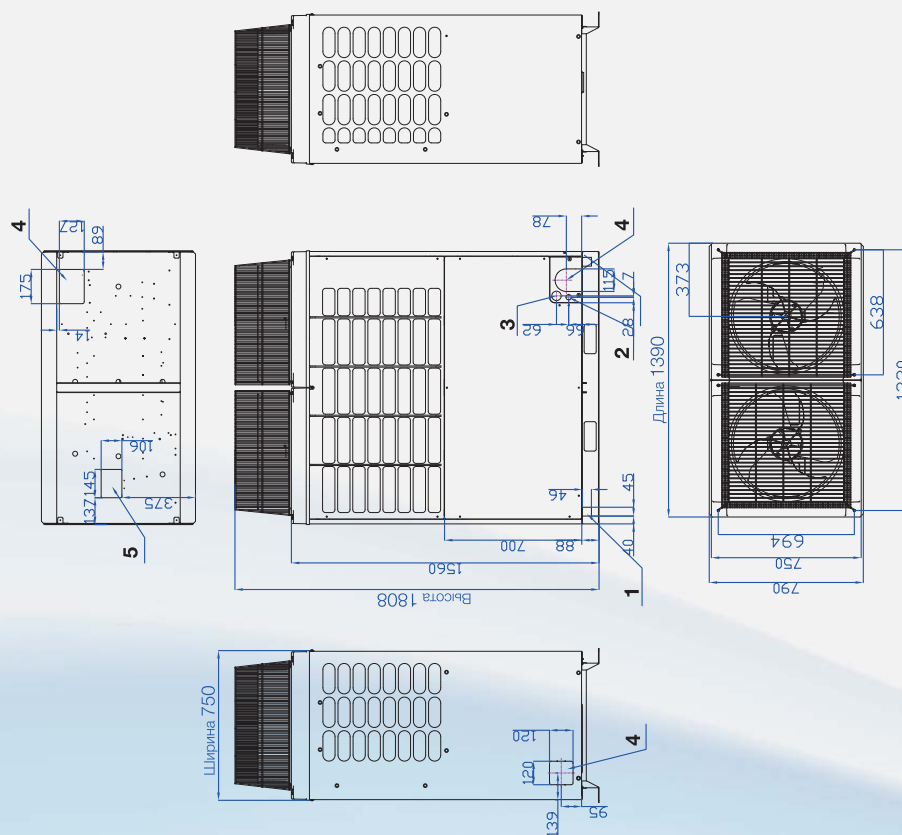

Наружные блоки системы MRV III-C, MRV III-C PLUS, MRV III-RC

Схема подключения наружных (1Ф) и внутренних (1Ф) блоков к источнику питания



Схема подключения наружных (3Ф) и внутренних (1Ф) блоков к источнику питания

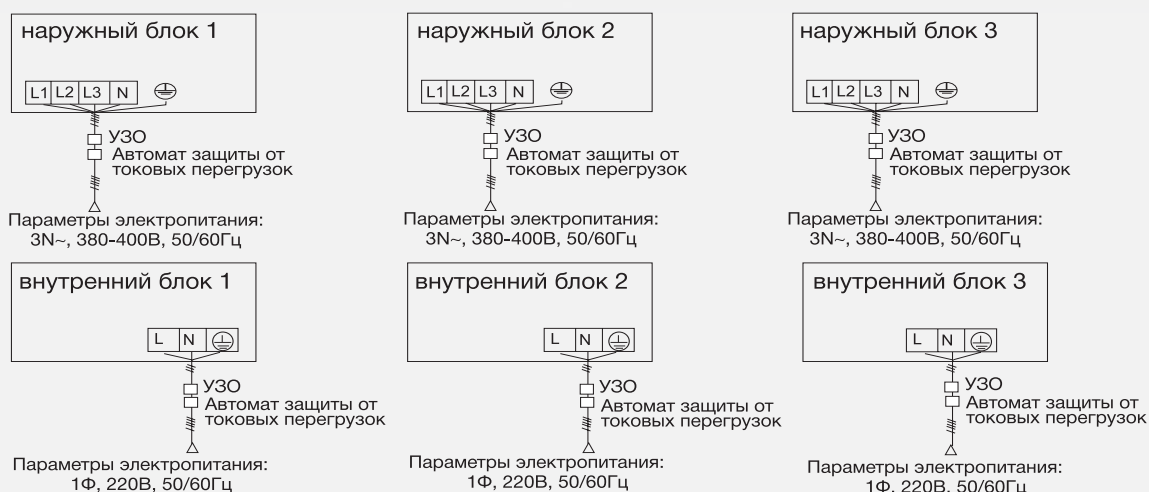

Внутренние и наружные блоки подключаются к разным источникам электропитания. Все внутренние блоки подключаются к одному источнику питания. В силовой цепи необходимо предусмотреть прерыватель замыкания на землю (УЗО) и автоматический выключатель защиты от токовых перегрузок.

СХЕМЫ ЭЛЕКТРИЧЕСКИХ СОЕДИНЕНИЙ

Параметры электропитания и характеристики силового кабеля наружных блоков

Модель	Электропитание	Силовой кабель питания	Номинал автомата защиты/УЗО, А	Сечение провода заземления/Винт
AU282FHERRA(H)	1 фазы, 220 В, 50 Гц	3 x 6 мм ²	30 / 30	6 мм ² / M5
AU482FIERRA(H)		3 x 10 мм ²	50 / 50	10 мм ² / M5
AU48NFIERRA(H)	3 фазы, 380 В, 50 Гц	5 x 4 мм ²	20 / 20	4 мм ² / M5
AU60NFIERRA(H)		5 x 4 мм ²	20 / 20	4 мм ² / M5

Модель	Электропитание	Силовой кабель питания	Длина провода, м	Номинал автомата защиты/УЗО, А	Сечение провода заземления/Винт
AV08NMSETA	3 фазы, 380 В, 50 Гц	5 x 6 мм ²	60	40 / 40	3,5 мм ² / M5
AV10NMSETA		5 x 10 мм ²	60	40 / 40	3,5 мм ² / M5
AV12NMVESA		5 x 10 мм ²	60	40 / 40	3,5 мм ² / M5

Модель	Электропитание	Силовой кабель питания	Длина провода, м	Номинал автомата защиты/УЗО, А	Сечение провода заземления/Винт
AV08IMSEVA	3 фазы, 380 В, 50 Гц	5 x 6 мм ²	60	40 / 40	3,5 мм ² / M5
AV10IMSEVA		5 x 10 мм ²	60	40 / 40	3,5 мм ² / M5
AV12IMSEVA		5 x 10 мм ²	60	60 / 60	3,5 мм ² / M5
AV14IMSEVA		5 x 16 мм ²	60	60 / 60	3,5 мм ² / M5
AV16IMSEVA		5 x 16 мм ²	60	70 / 70	3,5 мм ² / M5

Модель	Электропитание	Силовой кабель питания	Длина провода, м	Номинал автомата защиты/УЗО, А	Сечение провода заземления/Винт
AV08NMMEUA	3 фазы, 380 В, 50 Гц	5 x 10 мм ²	92	40 / 40	5,5 мм ² / M5
AV10NMMEUA		5 x 10 мм ²	92	40 / 40	5,5 мм ² / M5
AV12NMMEUA		5 x 10 мм ²	92	40 / 40	5,5 мм ² / M5
AV14NMMEUA		5 x 14 мм ²	92	50 / 50	5,5 мм ² / M5
AV16NMMEUA		5 x 16 мм ²	92	60 / 60	5,5 мм ² / M5
AV18NMMEUA		5 x 16 мм ²	92	70 / 70	5,5 мм ² / M5
AV20NMMEUA		5 x 18 мм ²	92	70 / 70	5,5 мм ² / M5
AV22NMMEUA		5 x 20 мм ²	92	80 / 80	5,5 мм ² / M5
AV24NMMEUA		5 x 22 мм ²	92	80 / 80	5,5 мм ² / M5

Характеристики силового и коммуникационного кабелей внутренних блоков

Суммарный ток	Сечение силового кабеля	Длина силового кабеля, м	Номинал автомата защиты/УЗО, А	Межблочный коммуникационный кабель
~10	3 x 2 мм ²	20	20 / 20	Двужильный экранированный (0,75–2,0) мм ²
15 ~ 10	3 x 3,5 мм ²	25	30 / 30	
15 ~ 22	3 x 5,5 мм ²	30	40 / 40	
22 ~ 127	3 x 10 мм ²	40	50 / 50	

Если силовой кабель превышает допустимую длину, его сечение должно быть соответственно увеличено.

Общая длина коммуникационного кабеля не должна превышать 1000 м.

Характеристики межблочного 2-жильного коммуникационного кабеля

Длина коммуникационного кабеля, м	Сечение кабеля
~ 300	2 x 0,75 мм ²
300 ~ 400	2 x 1,25 мм ²
400 ~ 1000	2 x 2,0 мм ²

Общая длина коммуникационного кабеля не должна превышать 1000 м.

С помощью 2-жильного коммуникационного кабеля соединяются между собой внутренние блоки, а также наружные с внутренними.

Характеристики 3-жильного коммуникационного кабеля проводного пульта

Длина коммуникационного кабеля, м	Сечение кабеля
< 100	3 x 0,3 мм ²
100—200	3 x 0,5 мм ²
200—300	3 x 0,75 мм ²
300—400	3 x 1,25 мм ²
400—600	3 x 2 мм ²

Общая длина коммуникационного кабеля не должна превышать 600 м.

Наружные блоки соединяются между собой посредством 3-жильного коммуникационного кабеля.

Схема подключения коммуникационного кабеля

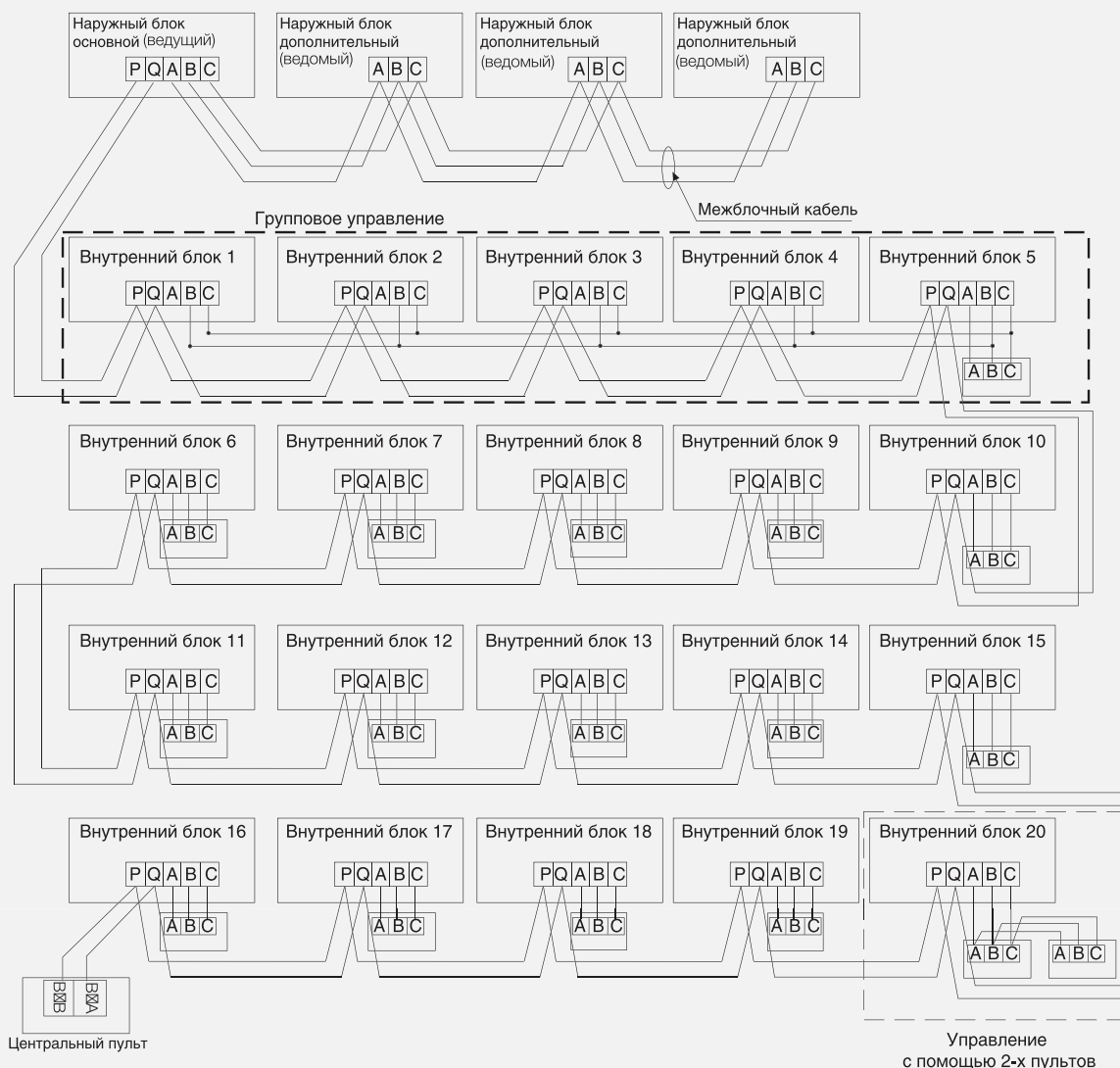

Наружные блоки соединяются между собой параллельно посредством 3-х жильного экранированного кабеля МКЭШ 3х0,75.

2. Соединение наружного блока с внутренним, а также всех внутренних между собой выполняется также параллельно, но посредством 2-х жильного экранированного кабеля МКЭШ 2х0,75-2.

Подключение проводного пульта управления к внутренним блокам может выполняться 3-мя способами:

А. 1 пульт — несколько внутренних блоков (групповое управление): один проводной пульт управляет группой, объединяющей от 2 до 16 внутренних блоков. На схеме показано, что по этому способу подключены блоки 1~5. Блок 5, который непосредственно подсоединен к пульту управления, является ведущим внутренним блоком, а все остальные — ведомыми. Проводной пульт и ведущий блок соединяются 3-х жильным кабелем; соединение внутренних блоков между собой выполняется 2-х жильным кабелем.

В. 1 пульт — 1 внутренний блок. Этим способом на примере схемы подключены блоки 6~19. Каждый внутренний блок соединяется с проводным пультом с помощью 3-х жильного кабеля.

С. 2 пульта — 1 внутренний блок. По этому способу выполнено подключение блока 20. Любой из двух пультов может быть назначен ведущим, при этом другой пульт будет ведомым. Ведущий и ведомый пульта, а также ведущий пульт и внутренний блок соединяются с помощью 3-х жильного кабеля.

Межблочный кабель между внутренними и наружными блоками, а так же центральным пультом управления подключается к клеммам P, Q.



AS-MNERA, AS-MFERA

Стандартные функции



Карта Вкл./Выкл.



Централизованное управление



Низкотемпературный нагрев (-20 °C)



Воздушный фильтр



Антикоррозийная защита Blue Fin



Низкотемпературное охлаждение (-5 °C)



Авторестарт



Защита компрессора



24-часовой таймер

- AS052MFERA
- AS072MFERA
- AS092MFERA
- AS0122MFERA

- AS0162MFERA
- AS0182MFERA
- AS0242MFERA

- AS052MNERA
- AS072MNERA
- AS092MNERA
- AS0122MNERA
- AS0162MNERA

- AS0182MNERA
- AS0242MNERA
- AS0282MNERA
- AS0302MNERA



YR-E17
Опция



YR-E16A
Опция



YR-E16B
Опция



YR-HD
Стандартно



YR-HBS01
Опция

Модель внутреннего блока			AS052MNERA AS052MFERA	AS072MNERA AS072MFERA	AS092MNERA AS092MFERA
Производительность	Охлаждение	кВт	1,5	2,2	2,8
	Обогрев	кВт	1,7	2,5	3,2
Потребляемая мощность	Охлаждение	Вт	43	43	43
	Обогрев	Вт	43	43	43
Параметры электропитания	Источник питания	Фаз, В, Гц	1, 220 – 240, 50 / 60	1, 220 – 240, 50 / 60	1, 220 – 240, 50 / 60
Производительность	Расход воздуха (выс. / сред. / низ. скор.)	м ³ /ч	500 / 430 / 370	550 / 480 / 420	600 / 530 / 470
	Уровень звукового давления (выс. / сред. / низ. скор.)	дБ(А)	33 / 31 / 29	35 / 31 / 29	36 / 31 / 29
	Уровень звуковой мощности (выс. / сред. / низ. скор.)	дБ(А)	49 / 46 / 41	50 / 47 / 42	52 / 48 / 44
Монтаж	Размеры (Ш x Г x В)	мм	855 x 200 x 280	855 x 200 x 280	855 x 200 x 280
	Размеры в упаковке (Ш x Г x В)	мм	954 x 279 x 355	954 x 279 x 355	954 x 279 x 355
	Вес без упаковки / в упаковке	кг	9,9 / 12,0	9,9 / 12,0	9,9 / 12,0
	Жидкостная труба с хладагентом	мм	6,35	6,35	6,35
	Газовая труба с хладагентом	мм	9,52	9,52	9,52
Пульт управления	Проводной (дополнительно)	/	YR-E16A	YR-E16A	YR-E16A
		/	YR-E16B	YR-E16B	YR-E16B
		/	YR-HBS01	YR-HBS01	YR-HBS01
		/	YR-E17	YR-E17	YR-E17
	Инфракрасный (стандартно)	/	YR-HD	YR-HD	YR-HD

Модель внутреннего блока			AS122MNERA AS122MFERA	AS162MNERA AS162MFERA	AS182MNERA AS182MFERA
Производительность	Охлаждение	кВт	3,6	4,5	5,6
	Обогрев	кВт	4	5	6,3
Потребляемая мощность	Охлаждение	Вт	43	57	57
	Обогрев	Вт	43	57	57
Параметры электропитания	Источник питания	Фаз, В, Гц	1, 220 – 240, 50 / 60	1, 220 – 240, 50 / 60	1, 220 – 240, 50 / 60
Производительность	Расход воздуха (выс. / сред. / низ. скор.)	м ³ /ч	630 / 560 / 500	800 / 720 / 650	920 / 800 / 720
	Уровень звукового давления (выс. / сред. / низ. скор.)	дБ (А)	37 / 33 / 29	39 / 36 / 34	40 / 39 / 35
	Уровень звуковой мощности (выс. / сред. / низ. скор.)	дБ (А)	54 / 51 / 50	56 / 53 / 51	57 / 54 / 52
Монтаж	Размеры (Ш x Г x В)	мм	855 x 200 x 280	1115 x 243 x 336	1115 x 243 x 336
	Размеры в упаковке (Ш x Г x В)	мм	954 x 279 x 355	1206 x 342 x 418	1206 x 342 x 418
	Вес без упаковки / в упаковке	кг	9,9 / 12,0	15,8 / 18,9	15,8 / 18,9
	Жидкостная труба с хладагентом	мм	6,35	6,35	6,35
	Газовая труба с хладагентом	мм	12,7	12,7	12,7
Пульт управления	Проводной (дополнительно)	/	YR-E16A	YR-E16A	YR-E16A
		/	YR-E16B	YR-E16B	YR-E16B
		/	HW-BA116ABK	HW-BA116ABK	HW-BA116ABK
		/	YR-E17	YR-E17	YR-E17
	Инфракрасный (стандартно)	/	YR-HD	YR-HD	YR-HD

Модель внутреннего блока			AS242MNERA AS242MFERA	AS282MNERA	AS302MNERA
Производительность	Охлаждение	кВт	7,1	8	9
	Обогрев	кВт	8	9	10
Потребляемая мощность	Охлаждение	Вт	57	99	99
	Обогрев	Вт	57	99	99
Параметры электропитания	Источник питания	Фаз, В, Гц	1, 220 – 240, 50 / 60	1, 220 – 240, 50 / 60	1, 220 – 240, 50 / 60
Производительность	Расход воздуха (выс. / сред. / низ. скор.)	м ³ /ч	1010 / 920 / 800	1500 / 1400 / 1300	1600 / 1500 / 1400
	Уровень звукового давления (выс. / сред. / низ. скор.)	дБ (А)	44 / 40 / 36	48 / 43 / 40	49 / 44 / 41
	Уровень звуковой мощности (выс. / сред. / низ. скор.)	дБ (А)	58 / 56 / 54	60 / 57 / 53	61 / 58 / 54
Монтаж	Размеры (Ш x Г x В)	мм	1115 x 243 x 336	1316 x 270 x 365	1316 x 270 x 365
	Размеры в упаковке (Ш x Г x В)	мм	1206 x 342 x 418	1403 x 384 x 463	1403 x 384 x 463
	Вес без упаковки / в упаковке	кг	15,8 / 18,9	21,8 / 26,3	21,8 / 26,3
	Жидкостная труба с хладагентом	мм	9,52	9,52	9,52
	Газовая труба с хладагентом	мм	15,88	15,88	15,88
Пульт управления	Проводной (дополнительно)	/	YR-E16A	YR-E16A	YR-E16A
		/	YR-E16B	YR-E16B	YR-E16B
		/	HW-BA116ABK	HW-BA116ABK	HW-BA116ABK
		/	YR-E17	YR-E17	YR-E17
	Инфракрасный (стандартно)	/	YR-HD	YR-HD	YR-HD

НАСТЕННЫЕ, ТЕХНОЛОГИЯ SUPER MATCH

- AS09NS4ERA-W
- AS12NS4ERA-W
- AS18NS3ERA-W
- AS24NS3ERA-W
(черный корпус + БЕЛАЯ панель)
- AS09NS4ERA-B
- AS12NS4ERA-B
- AS18NS4ERA-B
- AS24NS3ERA-B
(черный корпус + черная панель)
- AS09NS5ERA-G
- AS12NS5ERA-G
- AS18NS4ERA-G
- AS24NS3ERA-G
(корпус «GOLD» + панель «GOLD»)



Пульт управления YR-HQ
Входит в стандартную комплектацию

СЕРИЯ N — КОРПУС 1, ТЕХНОЛОГИЯ SUPER MATCH

DC-инверторное управление	Объемный воздушный поток	Фотокаталитический фильтр	Антибактериальный фильтр	Функция Intelligent Air	Авторестарт	Высокопроизводительный компрессор	Антикоррозийная защита	Тихий режим	Технология Super Match	24-часовой таймер	Антигрибковый фильтр
Самоочистка испарителя	Сверхтихий режим Super Quiet	Полностью автоматическое управление	Высококачественные фильтрующие	Режим Power	Комфортный сон	Карта Вкл./Выкл.	Wi-Fi управление	Защита компрессора	УФ-лампа	Скрытый LED-дисплей	Отвод конденсата с двух сторон

Технические характеристики

Модель внутреннего блока		AS09NS4ERA-W AS09NS4ERA-G AS09NS4ERA-B	AS12NS4ERA-W AS12NS4ERA-G AS12NS4ERA-B	AS18NS3ERA-W AS18NS3ERA-G AS18NS4ERA-B	AS24NS3ERA-W AS24NS3ERA-G AS24NS3ERA-B
Производительность	Охлаждение, кВт	2,7	3,6	5,2	7,0
	Обогрев, кВт	2,8	3,7	5,8	7,5
Электропитание		1 фаза, 220 В, 50 Гц			
Расход воздуха, м³/час		500	650	900	1200
Уровень звуковой мощности, дБ(А)		52	54	57	62
Уровень звукового давления (высокая / средняя / низкая / сверхнизкая скорость), дБ(А)		38 / 33 / 26 / 20	39 / 34 / 27 / 23	44 / 40 / 35 / 28	47 / 43 / 37 / 30
Ø жидкостной трубы, мм (дюймы)		6,35 (1/4)	6,35 (1/4)	6,35 (1/4)	9,52 (3/8)
Ø газовой трубы, мм (дюймы)		9,52 (3/8)	9,52 (3/8)	12,7 (1/2)	15,88 (5/8)
Размеры	Без упаковки (Ш x Г x В), мм	855 x 204 x 280	855 x 204 x 280	997 x 235 x 322	1115 x 248 x 336
	В упаковке (Ш x Г x В), мм	954 x 279 x 355	954 x 279 x 355	1085 x 329 x 403	1206 x 342 x 418
Вес	Без упаковки, кг	10	10	13	16
	В упаковке, кг	12,2	12,2	16	19,6

Для подключения внутренних блоков необходим комплект EASY MRV.



Беспроводной пульт управления YR-HG
Входит в стандартную комплектацию

- AS07BS4HRA
- AS09BS4HRA
- AS12BS4HRA
- AS18BS4HRA
- AS24BS4HRA

СЕРИЯ N — КОРПУС 2, ТЕХНОЛОГИЯ SUPER MATCH

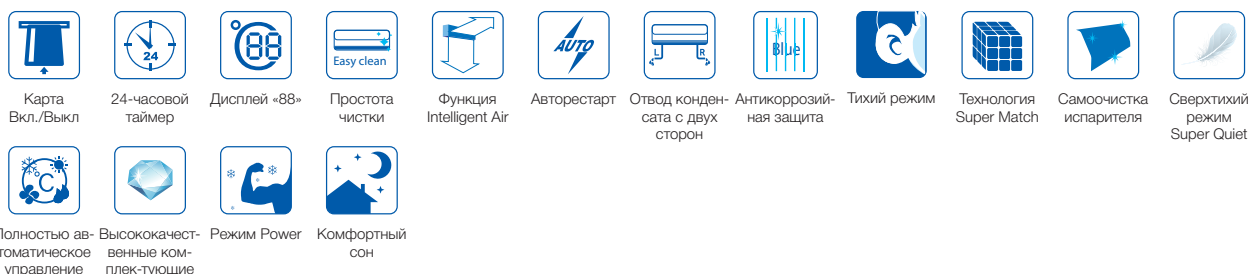

Полностью автоматическое управление

Высококачественные комплектующие

Режим Power

Комфортный сон

Технические характеристики

Модель внутреннего блока		AS07BS4HRA	AS09BS4HRA	AS12BS4HRA	AS18BS4HRA	AS24BS4HRA
Производительность	Охлаждение, кВт	2,0	2,7	3,6	5,2	7,0
	Обогрев, кВт	2,3	2,8	3,7	5,8	7,5
Электропитание		1 фаза, 220 В, 50 Гц				
Расход воздуха, м³/час		600	600	650	900	1200
Уровень звукового давления (высокая / средняя / низкая / сверхнизкая скорость), дБ(А)		39 / 34 / 27 / 21	39 / 34 / 27 / 21	40 / 35 / 31 / 22	44 / 40 / 35 / 28	47 / 43 / 37 / 30
Ø жидкостной трубы, мм (дюймы)		6,35 (1/4)	6,35 (1/4)	6,35 (1/4)	6,35 (1/4)	9,52 (3/8)
Ø газовой трубы, мм (дюймы)		9,52 (3/8)	9,52 (3/8)	9,52 (3/8)	12,7 (1/2)	15,88 (5/8)
Размеры	Без упаковки (Ш x Г x В), мм	855 x 204 x 280	855 x 204 x 280	855x204x280	997x235x322	1115x248x336
	В упаковке (Ш x Г x В), мм	954 x 279 x 355	954 x 279 x 355	954 x 279 x 355	1085x329x403	1206x342x418
Вес	Без упаковки, кг	10	10	10	13	16
	В упаковке, кг	12,2	12,2	12,2	16	19,6

Для подключения внутренних блоков необходим комплект EASY MRV.

Системы MRV
MRV 5
MRV 5-FC
MRV M-C
MRV II-Style
MRV II-FC
MRV S
MRV S⁺
MRV S⁺
MRV W
Технические данные
Внутренние блоки MRV
Система управления
Easy / DCU
Чиллеры и фанкойлы
Референтные проекты

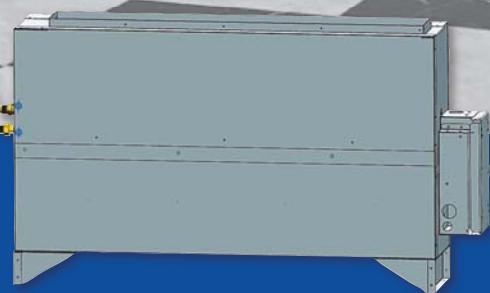

Напольные для скрытого монтажа

Стандартные функции



Карта Вкл./
Выкл.



Автосвинг



Централизованное
управление



Воздушный
фильтр



Антикоррозионная защита Blue Fin



Низкотемпературный нагрев (-15 °C)



Авторестарт



Защита компрессора



24-часовой таймер



Низкотемпературное охлаждение (-5 °C)



Низкотемпературный нагрев (-20 °C)



Компактная конструкция

- AE072MLERA
- AE092MLERA
- AE122MLERA

- AE162MLERA
- AE182MLERA
- AE242MLERA



HW-BA116ABK
Опция



YR-E16A
Опция



YR-E16B
Опция



YR-E17
Опция



YR-HD
Опция

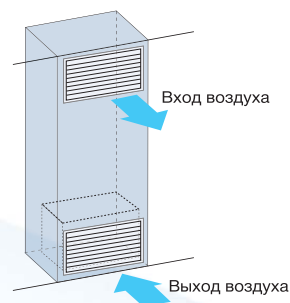

Вертикальный монтаж

Модель внутреннего блока		AE072MLERA	AE092MLERA	AE122MLERA	AE162MLERA	AE182MLERA	AE242MLERA
Производительность, кВт	Охлаждение	2,2	2,8	3,6	4,5	5,6	7,1
	Обогрев	2,5	3,2	4,0	5,0	6,3	8,0
Потребляемая мощность	Охлаждение	110	110	110	150	150	150
	Обогрев	110	110	110	150	150	150
Электропитание		1 фаза, 220 В, 50 Гц					
Расход воздуха, м³/час		750	750	750	950	950	950
Уровень шума (выс./сред./низк. скор.), дБ(А)		38 / 35 / 33	38 / 35 / 33	40 / 37 / 35	40 / 37 / 35	42 / 39 / 36	42 / 39 / 36
Ø дренажной трубы, мм		20/24	20/24	20/24	20/24	20/24	20/24
Ø жидкостной трубы, мм (дюймы)		6,35 (1/4)	6,35 (1/4)	6,35 (1/4)	6,35 (1/4)	6,35 (1/4)	9,52 (3/8)
Ø газовой трубы, мм (дюймы)		9,52 (3/8)	52 (3/8)	12,7 (1/2)	12,7 (1/2)	12,7 (1/2)	15,88 (5/8)
Размеры (Ш x Г x В), мм	Без упаковки	1116 x 221 x 624	1116 x 221 x 624	1116 x 221 x 624	1116 x 221 x 624	1116 x 221 x 624	1116 x 221 x 624
	В упаковке	1198 x 295 x 707	1198 x 295 x 707	1198 x 295 x 707	1198 x 295 x 707	1198 x 295 x 707	1198 x 295 x 707
Вес, кг	Без упаковки	29	29	29	31	31	31
	В упаковке	37	37	37	39	39	39

Дополнительное оборудование

Описание	
Инфракрасный пульт управления	YR-HD
Приемник инфракрасного сигнала	RE-02
Проводной пульт управления	YR-E16A, YR-E16B
Упрощенный проводной пульт управления	HW-BA116ABK
Проводной пульт управления	YR-E17



Универсальные

Стандартные функции



Карты Вкл./
Выкл.



Групповое
управление



Централи-
зованное
управление



Воздушный
фильтр



Автосвинг



Изменение
направления
воздушного
потока



Авторестарт



Защита
компрессора



24-часовой
таймер



Низкотем-
пературное
охлаждение
(-5 °C)



Антикорро-
зионная защи-
та Blue Fin



Низкотем-
пературный
нагрев (-15 °C)



Низкотем-
пературный
нагрев (-20 °C)

- AC092MCERA
- AC122MCERA
- AC162MCERA
- AC182MCERA
- AC242MCERA

- AC282MFERA
- AC302MFERA
- AC382MFERA
- AC482MFERA

Двойные автоматические жалюзи

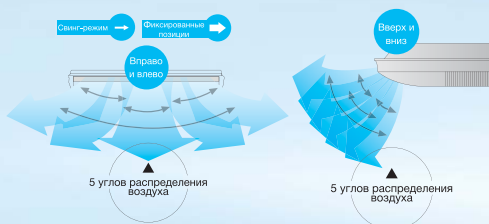

HW-BA116ABK
Опция



YR-E16A
Опция



YR-E16B
Опция



YR-E17
Опция



YR-HD
Опция

Широкий угол распределения воздуха

Специальная конструкция жалюзи и заслонок позволяет точно распределять воздух в помещении.

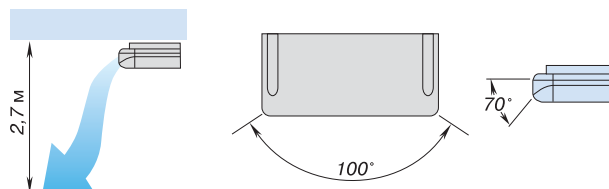

Долговечный и высокоэффективный фильтр

Внутренние блоки оснащены высокоэффективными воздушными фильтрами, обеспечивающими помещение чистым воздухом. Фильтры легко снимаются и чистятся.

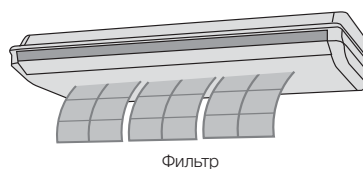

Опционально универсальные блоки оснащаются угольным фильтром и фильтром тонкой очистки.

Технические характеристики

Модель внутреннего блока		AC092MCERA	AC122MCERA	AC162MCERA
Производительность, кВт	Охлаждение	2,8	3,6	4,5
	Обогрев	3,2	4,0	5,0
Потребляемая мощность, Вт		100	100	100
Электропитание		1 фаза, 220 В, 50 Гц		
Расход воздуха, м³/час		800 / 710 / 580	800 / 710 / 580	800 / 710 / 580
Уровень шума (высокая / средняя / низкая скор.), дБ(А)		38 / 35 / 33	38 / 35 / 33	40 / 37 / 35
Ø дренажной трубы, мм		20	20	20
Ø жидкостной трубы, мм (дюймы)		6,35 (1/4)	6,35 (1/4)	6,35 (1/4)
Ø газовой трубы, мм (дюймы)		9,52 (3/8)	12,7 (1/2)	12,7 (1/2)
Размеры (Ш x Г x В), мм	Без упаковки	990 x 655 x 199	990 x 655 x 199	990 x 655 x 199
	В упаковке	1160 x 730 x 280	1160 x 730 x 280	1160 x 730 x 280
Вес, кг	Без упаковки	28,3	28,3	28,3
	В упаковке	36,4	36,4	36,4

Модель внутреннего блока		AC182MCERA	AC242MCERA	AC282MFERA
Производительность, кВт	Охлаждение	5,6	7,1	8,0
	Обогрев	6,3	8,0	9,0
Потребляемая мощность, Вт		100	100	200
Электропитание		1 фаза, 220 В, 50 Гц		
Расход воздуха, м³/час		800 / 710 / 580	800 / 710 / 580	2040 / 1820 / 1610
Уровень шума (высокая / средняя / низкая скор.), дБ(А)		40 / 37 / 35	40 / 37 / 35	43 / 40 / 38
Ø дренажной трубы, мм		20	20	20
Ø жидкостной трубы, мм (дюймы)		6,35 (1/4)	9,52 (3/8)	9,52 (3/8)
Ø газовой трубы, мм (дюймы)		12,7 (1/2)	15,88 (5/8)	15,88 (5/8)
Размеры (Ш x Г x В), мм	Без упаковки	990 x 655 x 199	990 x 655 x 199	1580 x 700 x 240
	В упаковке	1160 x 730 x 280	1160 x 730 x 280	1720 x 800 x 330
Вес, кг	Без упаковки	28,3	28,3	50
	В упаковке	36,4	36,4	57

Модель внутреннего блока		AC302MFERA	AC382MFERA	AC482MFERA
Производительность, кВт	Охлаждение	9,0	11,2	14,0
	Обогрев	10,0	12,5	16,0
Потребляемая мощность, Вт		200	400	400
Электропитание		1 фаза, 220 В, 50 Гц		
Расход воздуха, м³/час		2040 / 1820 / 1610	2040 / 1820 / 1610	2040 / 1820 / 1610
Уровень шума (высокая / средняя / низкая скор.), дБ(А)		43 / 40 / 38	46 / 42 / 38	46 / 42 / 38
Ø дренажной трубы, мм		25	25	25
Ø жидкостной трубы, мм (дюймы)		9,52 (3/8)	9,52 (3/8)	9,52 (3/8)
Ø газовой трубы, мм (дюймы)		15,88 (5/8)	15,88 (5/8)	15,88 (5/8)
Размеры (Ш x Г x В), мм	Без упаковки	1580 x 700 x 240	1580 x 700 x 240	1580 x 700 x 240
	В упаковке	1720 x 800 x 330	1720 x 800 x 330	1720 x 800 x 330
Вес, кг	Без упаковки	50	54	54
	В упаковке	57	61	61

Дополнительное оборудование

Описание	
Инфракрасный пульт управления	YR-HD
Проводной пульт управления	YR-E16A/YR-E16B/YR-E17
Упрощенный пульт управления	HW-BA116ABK



Кассетные с круговым воздушным потоком

Стандартные функции



DC-электродвигатель вентилятора



Сверхтихий режим



Бесшумный ночной режим



Карта Вкл./Выкл.



Комфортный сон



Дисплей «88»



Самоочистка испарителя



4-сторонний воздушный поток с независимым управлением



Круговой воздушный поток



Подача свежего воздуха



Долговечный и высокоэффективный фильтр



Быстрая установка



Широкий угол распределения воздуха



4-направленный воздушный поток

AB072MRERA
 AB092MRERA
 AB122MRERA
 AB162MRERA
 AB182MRERA
 AB242MRERA

AB282MRERA
 AB302MRERA
 AB382MRERA
 AB482MRERA
 AB602MRERA



YR-E17
Опция



YR-E16A
Опция



YR-E16B
Опция



YR-HBS01
Опция

Технические характеристики

Модель внутреннего блока		AB072MRERA	AB092MRERA	AB122MRERA
Производительность, кВт	Охлаждение	2,2	2,8	3,6
	Обогрев	2,5	3,2	4,0
Потребляемая мощность, Вт	Охлаждение	30	30	30
	Обогрев	30	30	30
Электропитание		1 фаза, 220 В, 50 Гц		
Расход воздуха, м³/час		1000 / 810 / 620	1000 / 810 / 620	1000 / 810 / 620
Уровень шума (высокая / средняя / низкая скор.), дБ(А)		30 / 27 / 25	30 / 27 / 25	30 / 27 / 25
Ø жидкостной трубы, мм (дюймы)		6,35 (1/4)	6,35 (1/4)	6,35 (1/4)
Ø газовой трубы, мм (дюймы)		9,52 (3/8)	9,52 (3/8)	12,7 (1/2)
Размеры (Ш x Г x В), мм	Без упаковки	840 x 840 x 183	840 x 840 x 183	840 x 840 x 183
	В упаковке	983 x 983 x 268	983 x 983 x 268	983 x 983 x 268
Вес, кг	Без упаковки	25	25	25
	В упаковке	28	28	28
Панель		PB-950KB	PB-950KB	PB-950KB
Размеры (Ш x Г x В), мм	Без упаковки	950 x 950 x 50	950 x 950 x 50	950 x 950 x 50
	В упаковке	1013 x 1025 x 123	1013 x 1025 x 123	1013 x 1025 x 123
Вес, кг	Без упаковки	6,5	6,5	6,5
	В упаковке	9	9	9

Модель внутреннего блока		AB162MRERA	AB182MRERA	AB242MRERA
Производительность, кВт	Охлаждение	4,5	5,6	7,1
	Обогрев	5,0	6,3	8,0
Потребляемая мощность, Вт	Охлаждение	30	30	50
	Обогрев	30	30	50
Электропитание		1 фаза, 220 В, 50 Гц		
Расход воздуха, м³/час		1000 / 810 / 620	1000 / 810 / 620	1380 / 1190 / 1000
Уровень шума (высокая/средняя/низкая скор.), дБ(А)		32 / 29 / 27	33 / 30 / 29	35 / 34 / 34
Ø дренажной трубы, мм		26/32	26/32	26/32
Ø жидкостной трубы, мм (дюймы)		6,35 (1/4)	6,35 (1/4)	9,52 (3/8)
Ø газовой трубы, мм (дюймы)		12,7	12,7	15,88 (5/8)
Размеры (Ш x Г x В), мм	Без упаковки	840 x 840 x 183	840 x 840 x 183	840 x 840 x 183
	В упаковке	983 x 983 x 268	983 x 983 x 268	983 x 983 x 290
Вес, кг	Без упаковки	25	25	27
	В упаковке	28	28	30
Панель		PB-950KB	PB-950KB	PB-950KB
Размеры (Ш x Г x В), мм	Без упаковки	950 x 950 x 50	950 x 950 x 50	950 x 950 x 50
	В упаковке	1013 x 1025 x 123	1013 x 1025 x 123	1013 x 1025 x 123
Вес, кг	Без упаковки	6,5	6,5	6,5
	В упаковке	9	9	9

Модель внутреннего блока		AB282MRERA	AB302MRERA	AB382MRERA
Производительность, кВт	Охлаждение	8,0	9,0	11,2
	Обогрев	9,0	10,0	12,5
Потребляемая мощность, Вт	Охлаждение	50	90	90
	Обогрев	50	90	90
Электропитание		1 фаза, 220 В, 50 Гц		
Расход воздуха, м³/час		1380 / 1190 / 1000	2050 / 1860 / 1670	2050 / 1860 / 1670
Уровень шума (высокая / средняя / низкая скор.), дБ(А)		37 / 35 / 31	37 / 35 / 31	37 / 35 / 31
Ø жидкостной трубы, мм (дюймы)		9,52 (3/8)	9,52 (3/8)	9,52 (3/8)
Ø газовой трубы, мм (дюймы)		15,88 (5/8)	15,88 (5/8)	15,88 (5/8)
Размеры (Ш x Г x В), мм	Без упаковки	840 x 840 x 204	840 x 840 x 246	840 x 840 x 246
	В упаковке	983 x 983 x 290	983 x 983 x 331	983 x 983 x 331
Вес, кг	Без упаковки	27	31	31
	В упаковке	30	36	36
Панель		PB-950KB	PB-950KB	PB-950KB
Размеры (Ш x Г x В), мм	Без упаковки	950 x 950 x 50	950 x 950 x 50	950 x 950 x 50
	В упаковке	1013 x 1025 x 123	1013 x 1025 x 123	1013 x 1025 x 123
Вес, кг	Без упаковки	6,5	6,5	6,5
	В упаковке	9	9	9

Модель внутреннего блока		AB482MRERA	AB602MRERA
Производительность, кВт	Охлаждение	14,0	16,0
	Обогрев	16,0	18,0
Потребляемая мощность, Вт	Охлаждение	110	110
	Обогрев	110	110
Электропитание		1 фаза, 220 В, 50 Гц	
Расход воздуха, м³/час		2100 / 1910 / 1720	2100 / 1910 / 1720
Уровень шума (высокая / средняя / низкая скор.), дБ(А)		44 / 40 / 36	44 / 40 / 36
Ø жидкостной трубы, мм (дюймы)		9,52 (3/8)	9,52 (3/8)
Ø газовой трубы, мм (дюймы)		15,88 (5/8)	15,88 (5/8)
Размеры (Ш x Г x В), мм	Без упаковки	840 x 840 x 288	840 x 840 x 288
	В упаковке	983 x 983 x 373	983 x 983 x 373
Вес, кг	Без упаковки	33	33
	В упаковке	38	38
Панель		PB-950KB	PB-950KB
Размеры (Ш x Г x В), мм	Без упаковки	950 x 950 x 50	950 x 950 x 50
	В упаковке	1013 x 1025 x 123	1013 x 1025 x 123
Вес, кг	Без упаковки	6,5	6,5
	В упаковке	9	9

Дополнительное оборудование

Описание	
Проводной пульт управления	YR-E17
	YR-E16A
	YR-E16B
Инфракрасный пульт управления	YR-HBS01



Кассетные 4-х поточные компактные

Стандартные функции



Карта Вкл./
Выкл.



Group
control



Central
control



Воздушный
фильтр



Автосвинг
AUTO



4-направлен-
ный воздуш-
ный поток



Авторестарт
AUTO



3
min

Защита
компрессора



24-часовой
таймер



Низкотем-
пературное
охлаждение
(-5 °C)



Антикор-
розийная
защита
Blue Fin



Низкотемпе-
ратурный на-
грев (-20 °C)



Дренажный
насос

- AB052MCERA(M)
- AB072MCERA(M)
- AB092MCERA(M)

- AB122MCERA(M)
- AB162MCERA(M)
- AB182MCERA(M)



YR-E17
Опция



YR-E16A
Опция



YR-E16B
Опция



YR-HD
Опция

Дополнительное оборудование

Описание	
Проводной пульт управления	YR-E17 YR-E16A
Инфракрасный пульт управления	YR-E16B YR-HD

Модель внутреннего блока		AB052MCERA(M)	AB072MCERA(M)	AB092MCERA(M)
Производительность, кВт	Охлаждение	1,5	2,2	2,8
	Обогрев	1,7	2,5	3,2
Потребляемая мощность, Вт	Охлаждение	17	17	17
	Обогрев	17	17	17
Электропитание		1 фаза, 220 В, 50 Гц		
Расход воздуха, м³/час		520 / 450 / 400	520 / 450 / 400	520 / 450 / 400
Уровень шума (высокая / средняя / низкая скор.), дБ(А)		32 / 30 / 29	32 / 30 / 29	32 / 30 / 29
Ø дренажной трубы, мм		26 / 32	26 / 32	26 / 32
Ø жидкостной трубы, мм (дюймы)		6,35 (1/4)	6,35 (1/4)	6,35 (1/4)
Ø газовой трубы, мм (дюймы)		9,52 (3/8)	9,52 (3/8)	9,52 (3/8)
Размеры (Ш x Г x В), мм	Без упаковки	570 x 570 x 260	570 x 570 x 260	570 x 570 x 260
	В упаковке	718 x 680 x 380	718 x 680 x 380	718 x 680 x 380
Вес, кг	Без упаковки	16	16	16
	В упаковке	19	19	19
Панель		PB-620KB	PB-620KB	PB-620KB
Размеры (Ш x Г x В), мм	Без упаковки	620 x 620 x 60	620 x 620 x 60	620 x 620 x 60
	В упаковке	660 x 660 x 115	660 x 660 x 115	660 x 660 x 115
Вес, кг	Без упаковки	3,1	3,1	3,1
	В упаковке	4,8	4,8	4,8

Модель внутреннего блока		AB122MCERA(M)	AB162MCERA(M)	AB182MCERA(M)
Производительность, кВт	Охлаждение	3,6	4,5	5,6
	Обогрев	4,0	5,0	6,3
Потребляемая мощность, Вт	Охлаждение	18	18	18
	Обогрев	18	18	18
Электропитание		1 фаза, 220 В, 50 Гц		
Расход воздуха, м³/час		520 / 450 / 400	650 / 520 / 450	760 / 650 / 520
Уровень шума (высокая / средняя / низкая скор.), дБ(А)		33 / 30 / 29	33 / 30 / 29	34 / 32 / 30
Ø дренажной трубы, мм		26 / 32	26 / 32	26 / 32
Ø жидкостной трубы, мм (дюймы)		6,35 (1/4)	6,35 (1/4)	6,35 (1/4)
Ø газовой трубы, мм (дюймы)		12,7 (1/2)	12,7 (1/2)	12,7 (1/2)
Размеры (Ш x Г x В), мм	Без упаковки	570 x 570 x 260	570 x 570 x 260	570 x 570 x 260
	В упаковке	718 x 680 x 380	718 x 680 x 380	718 x 680 x 380
Вес, кг	Без упаковки	19	19	19
	В упаковке	22	22	22
Панель		PB-620KB	PB-620KB	PB-620KB
Размеры (Ш x Г x В), мм	Без упаковки	620 x 620 x 60	620 x 620 x 60	620 x 620 x 60
	В упаковке	660 x 660 x 115	660 x 660 x 115	660 x 660 x 115
Вес, кг	Без упаковки	3,1	3,1	3,1
	В упаковке	4,8	4,8	4,8



Кассетные 4-х поточные блоки

Стандартные функции



Карты Вкл./
Выкл.



Групповое
управление



Централизованное
управление



Воздушный
фильтр



Автосвинг



4-направлен-
ный воздуш-
ный поток



Авторестарт



Защита
компрессора



24-часовой
таймер



Низкотем-
пературное
охлаждение
(-5 °C)



Низкотемпе-
ратурный нагрев
(-15 °C)



Антикорро-
зийная защита
Blue Fin



Низкотемпе-
ратурный нагрев
(-20 °C)



Дренажный
насос

AB052MCERA
AB072MCERA
AB092MCERA
AB122MCERA
AB162MCERA

AB182MCERA(C)
AB182MCERA
AB242MCERA
AB282MCERA

AB302MCERA
AB382MCERA
AB482MCERA

Преимущества

- Компактная конструкция — высота блока только 240 мм (для моделей 18, 24, 28).
- Тихая работа благодаря диффузору и особой несимметричной форме лопастей вентилятора.
- Встроенный дренажный насос.
- Возможность подачи свежего воздуха (за исключением моделей 18, 24, 28).



HW-BA116ABK
Опция



YR-E16A
Опция



YR-E16B
Опция



YR-E17
Опция



YR-HD
Опция

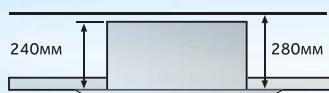
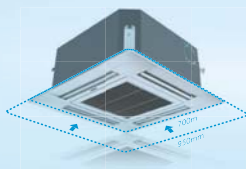

Вентилятор

Модель внутреннего блока		AB052MCERA	AB072MCERA	AB092MCERA	AB122MCERA	AB162MCERA
Производительность, кВт	Охлаждение	1,5	2,2	2,8	3,6	4,5
	Обогрев	1,7	2,5	3,2	4,0	5,0
Потребляемая мощность, Вт	Охлаждение	80	80	80	80	80
	Обогрев	80	80	80	80	80
Электропитание		1 фаза, 220 В, 50 Гц				
Расход воздуха, м³/час		650 / 540 / 430	700 / 590 / 480	700 / 590 / 480	700 / 590 / 480	700 / 590 / 480
Уровень шума (высокий / средний / низкий), дБ(А)		31 / 29 / 28	32 / 30 / 29	32 / 30 / 29	32 / 30 / 29	33 / 30 / 29
Ø жидкостной трубы, мм (дюймы)		6,35 (1/4)	6,35 (1/4)	6,35 (1/4)	6,35 (1/4)	6,35 (1/4)
Ø газовой трубы, мм (дюймы)		9,52 (3/8)	9,52 (3/8)	9,52 (3/8)	12,7 (1/2)	12,7 (1/2)
Размеры (Ш x Г x В), мм	Без упаковки	570 x 570/260	570 x 570 x 260	570 x 570 x 260	570 x 570 x 260	570 x 570 x 260
	В упаковке	718 x 680 x 380	718 x 680 x 380	718 x 680 x 380	718 x 680 x 380	718 x 680 x 380
Вес, кг	Без упаковки	16	16	16	19	19
	В упаковке	19	19	19	22	22
Панель		PB-700IB	PB-700IB	PB-700IB	PB-700IB	PB-700IB
Размеры (Ш x Г x В), мм	Без упаковки	700 x 700 x 60	700 x 700 x 60	700 x 700 x 60	700 x 700 x 60	700 x 700 x 60
	В упаковке	740 x 740 x 115	740 x 740 x 115	740 x 740 x 115	740 x 740 x 115	740 x 740 x 115
Вес, кг	Без упаковки	2,8	2,8	2,8	2,8	2,8
	В упаковке	4,5	4,5	4,5	4,5	4,5

Модель внутреннего блока		AB182MCERA(C)	AB182MCERA	AB242MCERA	AB282MCERA
Производительность, кВт	Охлаждение	5,6	5,6	7,1	8,0
	Обогрев	6,3	6,3	8,0	9,0
Потребляемая мощность, Вт	Охлаждение	80	145	145	145
	Обогрев	80	145	145	145
Электропитание		1 фаза, 220 В, 50 Гц			
Расход воздуха, м³/час		700 / 590 / 480	1200 / 1010 / 820	1200 / 1010 / 820	1200 / 1010 / 820
Уровень шума (высокая / средняя / низкая скор.), дБ(А)		33 / 30 / 29	34 / 32 / 30	35 / 34 / 31	37 / 35 / 31
Ø жидкостной трубы, мм (дюймы)		6,35 (1/4)	6,35 (1/4)	9,52 (3/8)	9,52 (3/8)
Ø газовой трубы, мм (дюймы)		12,7 (1/2)	12,7 (1/2)	15,88 (5/8)	15,88 (5/8)
Размеры (Ш x Г x В), мм	Без упаковки	570 x 570 x 260	840 x 840 x 240	840 x 840 x 240	840 x 840 x 240
	В упаковке	718 x 680 x 380	930 x 930 x 330	930 x 930 x 330	930 x 930 x 330
Вес, кг	Без упаковки	19	26	26	26
	В упаковке	22	31	31	31
Панель		PB-700IB	PB-950JB	PB-950JB	PB-950JB
Размеры (Ш x Г x В), мм	Без упаковки	700 x 700 x 60	950 x 950 x 60	950 x 950 x 60	950 x 950 x 60
	В упаковке	740 x 740 x 115	992 x 992 x 115	992 x 992 x 115	992 x 992 x 115
Вес, кг	Без упаковки	2,8	6	6	6
	В упаковке	4,5	7,5	7,5	7,5

Модель внутреннего блока		AB302MCERA	AB382MCERA	AB482MCERA
Производительность, кВт	Охлаждение	9,0	11,2	14,0
	Обогрев	10,0	12,5	16,0
Потребляемая мощность, Вт	Охлаждение	150	150	150
	Обогрев	150	150	150
Электропитание		1 фаза, 220 В, 50 Гц		
Расход воздуха, м³/час		1800 / 1610 / 1420	1800 / 1610 / 1420	1800 / 1610 / 1420
Уровень шума (высокая / средняя / низкая скор.), дБ(А)		37 / 35 / 31	37 / 35 / 31	42 / 39 / 35
Ø жидкостной трубы, мм (дюймы)		9,52 (3/8)	9,52 (3/8)	9,52 (3/8)
Ø газовой трубы, мм (дюймы)		15,88 (5/8)	15,88 (5/8)	15,88 (5/8)
Размеры (Ш x Г x В), мм	Без упаковки	840 x 840 x 295	840 x 840 x 295	840 x 840 x 295
	В упаковке	930 x 930 x 390	930 x 930 x 390	930 x 930 x 390
Вес, кг	Без упаковки	31	31	31
	В упаковке	37	37	37
Панель		PB-950JB	PB-950JB	PB-950JB
Размеры (Ш x Г x В), мм	Без упаковки	950 x 950 x 60	950 x 950 x 60	950 x 950 x 60
	В упаковке	992 x 992 x 115	992 x 992 x 115	985 x 985 x 115
Вес, кг	Без упаковки	6	6	6
	В упаковке	7,5	7,5	7,5

Дополнительное оборудование

Описание		
Инфракрасный пульт управления		YR-HD
Проводной пульт управления		YR-E16A/YR-E16B/YR-E17
Упрощенный пульт управления		HW-BA116ABK



Кассетные однопоточные

Стандартные функции



Карта Вкл./
Выкл.



Групповое
управление



Централи-
зованное
управление



Воздушный
фильтр



Автосвинг



4-направлен-
ный воздуш-
ный поток



Авторестарт



Защита
компрессора



24-часовой
таймер



Низкотемпе-
ратурное охлаж-
дение (-5 °C)



Низкотемпе-
ратурный нагрев
(-15 °C)



Антикорро-
зийная защита
Blue Fin



Низкотемпе-
ратурный
нагрев (-20 °C)



Дренажный
насос

AB052MAERA
AB072MAERA

AB092MAERA
AB122MAERA



YR-E17
Опция



YR-E16A
Опция



YR-E16B
Опция



YR-HD
Опция

Дополнительное оборудование

Описание	
Проводной пульт управления	YR-E17
	YR-E16A
	YR-E16B
Инфракрасный пульт управления	YR-HD

Модель внутреннего блока		AB052MAERA	AB072MAERA
Производительность, кВт	Охлаждение	1,5	2,2
	Обогрев	1,7	2,5
Потребляемая мощность, Вт	Охлаждение	21	21
	Обогрев	21	21
Электропитание		1 фаза, 220 В, 50 Гц	
Расход воздуха, м³/час		530 / 490 / 450	530 / 490 / 450
Уровень шума (высокая / средняя / низкая скор.), дБ(А)		32 / 29 / 24	32 / 29 / 24
Ø дренажной трубы, мм		26 / 32	26 / 32
Ø жидкостной трубы, мм (дюймы)		6,35 (1/4)	6,35 (1/4)
Ø газовой трубы, мм (дюймы)		9,52 (3/8)	9,52 (3/8)
Размеры (Ш x Г x В), мм	Без упаковки	875 x 505 x 185	875 x 505 x 185
	В упаковке	1028 x 581 x 270	1028 x 581 x 270
Вес, кг	Без упаковки	15,3	15,3
	В упаковке	17,9	17,9
Панель		P1B-1050IB	P1B-1050IB
Размеры (Ш x Г x В), мм	Без упаковки	1050 x 560 x 122	1050 x 560 x 122
	В упаковке	1133 x 623 x 197	1133 x 623 x 197
Вес, кг	Без упаковки	5,3	5,3
	В упаковке	8,3	8,3

Модель внутреннего блока		AB092MAERA	AB122MAERA
Производительность, кВт	Охлаждение	2,8	3,6
	Обогрев	3,2	4,0
Потребляемая мощность, Вт	Охлаждение	21	23
	Обогрев	21	23
Электропитание		1 фаза, 220 В, 50 Гц	
Расход воздуха, м³/час		530 / 490 / 450	550 / 530 / 490
Уровень шума (высокая / средняя / низкая скор.), дБ(А)		32 / 29 / 24	34 / 30 / 25
Ø дренажной трубы, мм		26 / 32	26 / 32
Ø жидкостной трубы, мм (дюймы)		6,35 (1/4)	6,35 (1/4)
Ø газовой трубы, мм (дюймы)		9,52 (3/8)	12,7 (1/2)
Размеры (Ш x Г x В), мм	Без упаковки	875 x 505 x 185	875 x 505 x 185
	В упаковке	1028 x 581 x 270	1028 x 581 x 270
Вес, кг	Без упаковки	15,3	15,3
	В упаковке	17,9	17,9
Панель		P1B-1050IB	P1B-1050IB
Размеры (Ш x Г x В), мм	Без упаковки	1050 x 560 x 122	1050 x 560 x 122
	В упаковке	1133 x 623 x 197	1133 x 623 x 197
Вес, кг	Без упаковки	5,3	5,3
	В упаковке	8,3	8,3



Кассетные 2-х поточные блоки

Стандартные функции



Карта Вкл./
Выкл.



Групповое
управление



Централизованное
управление



Воздушный
фильтр



Автосвинг



Дренажный
насос



Авторестарт



Защита
компрессора



24-часовой
таймер



Низкотемпературное
охлаждение
(-5°C)



Низкотемпературный
нагрев
(-15°C)



Антикоррозионная
защита
Blue Fin



Низкотемпературный
нагрев
(-20°C)

- AB072MБЕРА
- AB092MБЕРА
- AB122MБЕРА
- AB162MБЕРА
- AB182MБЕРА



HW-BA116ABK
Опция



YR-E16A
Опция



YR-E16B
Опция



YR-E17
Опция



YR-HD
Опция

Компактные размеры

Высота блока всего 220 мм, что позволяет разместить его даже в ограниченном пространстве.



Встроенный дренажный насос

Встроенный дренажный насос обеспечивает автоматический отвод конденсата.

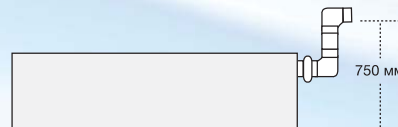
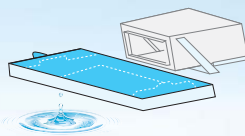

Модель внутреннего блока		AB072MBERA	AB092MBERA	AB122MBERA
Производительность, кВт	Охлаждение	2,2	2,8	3,6
	Обогрев	2,5	3,2	4,0
Потребляемая мощность, Вт	Охлаждение	90	90	90
	Обогрев	90	90	90
Рабочий ток, А		0,43	0,43	0,43
Электропитание		1 фаза, 220 В, 50 Гц		
Расход воздуха, м ³ /час		840	840	840
Уровень шума (высокая / средняя / низкая скор.), дБ(А)		42 / 37 / 33	42 / 37 / 33	42 / 37 / 33
Ø дренажной трубы, мм		26 / 32	26 / 32	26 / 32
Ø жидкостной трубы, мм (дюймы)		6,35 (1/4)	6,35 (1/4)	6,35 (1/4)
Ø газовой трубы, мм (дюймы)		9,52 (3/8)	9,52 (3/8)	12,7 (1/2)
Размеры (Ш x Г x В), мм	Без упаковки	817 x 620 x 220	817 x 620 x 220	817 x 620 x 220
	В упаковке	1022 x 862 x 247	1022 x 862 x 247	1022 x 862 x 247
Вес, кг	Без упаковки	21	21	21
	В упаковке	23	23	23
Панель		P2B-1055IB	P2B-1055IB	P2B-1055IB
Размеры (Ш x Г x В), мм	Без упаковки	1055 x 680 x 68	1055 x 680 x 68	1055 x 680 x 68
	В упаковке	1097 x 707 x 136	1097 x 707 x 136	1097 x 707 x 136
Вес, кг	Без упаковки	7	7	7
	В упаковке	8	8	8

Модель внутреннего блока		AB162MBERA	AB182MBERA
Производительность, кВт	Охлаждение	4,5	5,6
	Обогрев	5,0	6,3
Потребляемая мощность, Вт	Охлаждение	110	110
	Обогрев	110	110
Рабочий ток, А		0,56	0,56
Электропитание		1 фаза, 220 В, 50 Гц	
Расход воздуха, м ³ /час		840	840
Уровень шума (высокая / средняя / низкая скор.), дБ(А)		44 / 39 / 34	44 / 39 / 34
Ø дренажной трубы, мм		26 / 32	26 / 32
Ø жидкостной трубы, мм (дюймы)		6,35 (1/4)	6,35 (1/4)
Ø газовой трубы, мм (дюймы)		12,7 (1/2)	12,7 (1/2)
Размеры (Ш x Г x В), мм	Без упаковки	817 x 620 x 220	817 x 620 x 220
	В упаковке	1022 x 862 x 247	1022 x 862 x 247
Вес, кг	Без упаковки	21	21
	В упаковке	23	23
Панель		P2B-1055IB	P2B-1055IB
Размеры (Ш x Г x В), мм	Без упаковки	1055 x 680 x 68	1055 x 680 x 68
	В упаковке	1097 x 707 x 136	1097 x 707 x 136
Вес, кг	Без упаковки	7	7
	В упаковке	8	8

Дополнительное оборудование

Описание	
Инфракрасный пульт управления	YR-HD
Проводной пульт управления	YR-E16A/YR-E16B/YR-E17A
Упрощенный пульт управления	HW-BA116ABK



Канальные компактные низконапорные

Стандартные функции



Карта Вкл./
Выкл.



Групповое
управление



Централи-
зованное
управление



Воздушный
фильтр



Дренажный
насос



Компактная
конструкция



Авторестарт



Защита
компрессора



24-часовой
таймер



Низкотемпе-
ратурное
охлаждение
(-5 °C)



Низкотемпе-
ратурный
нагрев (-20
°C)



Антикорро-
зионная защи-
та Blue Fin

- AD052MSERA(D)
- AD072MSERA(D)
- AD092MSERA(D)
- AD122MSERA(D)
- AD162MSERA(D)

- AD182MSERA(D)
- AD242MSERA(D)



RE-02
Опция



YR-E17
Опция



YR-E16A
Опция



YR-E16B
Опция



YR-HD
Опция

Дополнительное оборудование

Описание	
Проводной пульт управления	YR-E17 YR-E16A YR-E16B
Инфракрасный пульт управления	YR-HD
Приемник ИК-Сигнала	RE-02
Декоративная решетка на стороне подачи и забора воздуха	P1B-890IA, P1B-1210IA

Модель внутреннего блока		AD052MSERA(D)	AD072MSERA(D)	AD092MSERA(D)
Производительность, кВт	Охлаждение	1,5	2,2	2,8
	Обогрев	1,7	2,5	3,2
Потребляемая мощность, Вт	Охлаждение	31	31	31
	Обогрев	31	31	31
Электропитание		1 фаза, 220 В, 50 Гц		
Расход воздуха, м³/час		430 / 370 / 310	480 / 420 / 360	480 / 420 / 360
Уровень шума (высокая / средняя / низкая скор.), дБ(А)		26 / 22 / 19	27 / 23 / 20	27 / 23 / 20
Статическое давление (мин. / макс.), Па		0 / 15 / 30	0 / 15 / 30	0 / 15 / 30
Ø дренажной трубы, мм		20 / 24	20 / 24	20 / 24
Ø жидкостной трубы, мм (дюймы)		6,35 (1/4)	6,35 (1/4)	6,35 (1/4)
Ø газовой трубы, мм (дюймы)		9,52 (3/8)	9,52 (3/8)	9,52 (3/8)
Статическое давление (станд./макс.), Па		0 / 15 / 30	0 / 15 / 30	0 / 15 / 30
Размеры (Ш x Г x В), мм	Без упаковки	850 x 420 x 185	850 x 420 x 185	850 x 420 x 185
	В упаковке	1045 x 540 x 270	1045 x 540 x 270	1045 x 540 x 270
Вес, кг	Без упаковки	16,5	17,5	17,5
	В упаковке	21,5	22,5	22,5
Панель		P1B-890IA	P1B-890IA	P1B-890IA
Размеры (Ш x Г x В), мм	Без упаковки	890 x 190 x 100 (подача) 890 x 290,5 x 32,4 (возврат)	890 x 190 x 100 (подача) 890 x 290,5 x 32,4 (возврат)	890 x 190 x 100 (подача) 890 x 290,5 x 32,4 (возврат)
	В упаковке	938 x 335 x 220	938 x 335 x 220	938 x 335 x 220
Вес, кг	Без упаковки	4	4	4
	В упаковке	5	5	5

Модель внутреннего блока		AD122MSERA(D)	AD162MSERA(D)
Производительность, кВт	Охлаждение	3,6	4,5
	Обогрев	4,0	5,0
Потребляемая мощность, Вт	Охлаждение	31	35
	Обогрев	31	35
Электропитание		1 фаза, 220 В, 50 Гц	
Расход воздуха, м³/час		550 / 430 / 370	600 / 540 / 460
Уровень шума (высокая / средняя / низкая скор.), дБ(А)		30 / 27 / 24	32 / 29 / 26
Ø дренажной трубы, мм		20 / 24	20 / 24
Ø жидкостной трубы, мм (дюймы)		6,35 (1/4)	6,35 (1/4)
Ø газовой трубы, мм (дюймы)		12,7 (1/2)	12,7 (1/2)
Статическое давление (станд. / макс.), Па		0 / 15 / 30	0 / 15 / 30
Размеры (Ш x Г x В), мм	Без упаковки	850 x 420 x 185	850 x 420 x 185
	В упаковке	1045 x 540 x 270	1045 x 540 x 270
Вес, кг	Без упаковки	17,5	18,5
	В упаковке	22,5	23,5
Панель		P1B-890IA	P1B-890IA
Размеры (Ш x Г x В), мм	Без упаковки	890 x 190 x 100 (внешняя панель) 890 x 290,5 x 32,4 (внутренняя панель)	890 x 190 x 100 (внешняя панель) 890 x 290,5 x 32,4 (внутренняя панель)
	В упаковке	938 x 335 x 220	938 x 335 x 220
Вес, кг	Без упаковки	4	4
	В упаковке	5	5

Модель внутреннего блока		AD182MSERA(D)	AD242MSERA(D)
Производительность, кВт	Охлаждение	5,6	7,1
	Обогрев	6,3	8,0
Потребляемая мощность, Вт	Охлаждение	40	50
	Обогрев	40	50
Электропитание		1 фаза, 220 В, 50 Гц	
Расход воздуха, м³/час		800 / 690 / 580	930 / 850 / 750
Уровень шума (высокая / средняя / низкая скор.), дБ(А)		33 / 30 / 27	36 / 33 / 30
Ø дренажной трубы, мм		20 / 24	20 / 24
Ø жидкостной трубы, мм (дюймы)		6,35 (1/4)	9,52 (3/8)
Ø газовой трубы, мм (дюймы)		12,7 (1/2)	15,88 (5/8)
Static pressure(Standart/max), Pa		0 / 15 / 30	0 / 15 / 30
Размеры (Ш x Г x В), мм	Без упаковки	1170 x 420 x 185	1170 x 420 x 185
	В упаковке	1365 x 540 x 270	1365 x 540 x 270
Вес, кг	Без упаковки	22,2	24,0
	В упаковке	28,2	30,0
Панель		P1B-1210IA	P1B-1210IA
Размеры (Ш x Г x В), мм	Без упаковки	1210 x 190 x 100 (внешняя панель) 1210 x 290,5 x 32,4 (внутренняя панель)	1210 x 190 x 100 (внешняя панель) 1210 x 290,5 x 32,4 (внутренняя панель)
	В упаковке	1258 x 335 x 220	1258 x 335 x 220
Вес, кг	Без упаковки	5	5
	В упаковке	6	6



Канальные компактные низконапорные

Стандартные функции



Карта Вкл./
Выкл.



Групповое
управление



Централи-
зованное
управление



Воздушный
фильтр



Дренажный
насос



Компактная
конструкция



Авторестарт



Защита
компрессора



24-часовой
таймер



Низкотем-
пературное
охлаждение
(-5°С)



Низкотемпе-
ратурный нагрев
(-15°С)



Антикорро-
зионная защита
Blue Fin



Низкотемпе-
ратурный нагрев
(-20°С)



HW-BA116ABK
Опция



RE-02
Опция



YR-E16A
Опция



YR-E16B
Опция



YR-E17
Опция



YR-HD
Опция

Канальные компактные низконапорные (0/30 ПА)

Ультракомпактный блок

В моделях AD052-162 высота блока еще меньше и составляет всего 185 мм, глубина блока — 420 мм.

AD052MSERA

AD122MSERA

AD182MSERA

AD072MSERA

AD162MSERA

AD242MSERA

AD092MSERA

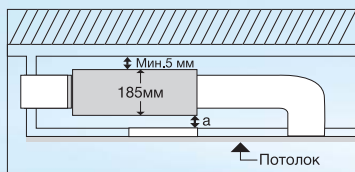

Вид сбоку

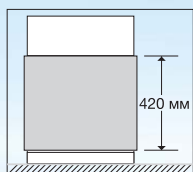

Вид сверху

Встроенный дренажный насос





- Сверхтихая работа — 20 дБ(А).
- Забор рециркуляционного воздуха сзади либо снизу.
- Свободный напор 0/30 Па.

Технические характеристики

Модель внутреннего блока		AD052MSERA	AD072MSERA	AD092MSERA	AD122MSERA
Производительность, кВт	Охлаждение	1,5	2,2	2,8	3,6
	Обогрев	1,7	2,5	3,2	4,0
Потребляемая мощность, Вт	Охлаждение	56	56	56	56
	Обогрев	56	56	56	56
Электропитание		1 фаза, 220 В, 50 Гц			
Расход воздуха, м³/час		430 / 370 / 310	480 / 420 / 360	480 / 420 / 360	550 / 430 / 370
Статическое давление (мин./макс.), Па		0 / 30	0 / 30	0 / 30	0 / 30
Уровень шума (высокая / средняя / низкая скор.), дБ(А)		26 / 23 / 20	27 / 24 / 21	27 / 24 / 21	30 / 28 / 25
Ø дренажной трубы, мм		20 / 24	20 / 24	20 / 24	20 / 24
Ø жидкостной трубы, мм (дюймы)		6,35	6,35 (1/4)	6,35 (1/4)	6,35 (1/4)
Ø газовой трубы, мм (дюймы)		9,52 (3/8)	9,52 (3/8)	9,52 (3/8)	12,7 (1/2)
Размеры (Ш x Г x В), мм	Без упаковки	850 x 420 x 185	850 x 420 x 185	850 x 420 x 185	850 x 420 x 185
	В упаковке	1045 x 540 x 270	1045 x 540 x 270	1045 x 540 x 270	1045 x 540 x 270
Вес, кг	Без упаковки	16,5 / 21,5	16,5 / 21,5	16,5 / 21,5	17,5 / 22,5
	В упаковке	22,5	22,5	22,5	23,5
Панель	С дисплеем	P1B-890IA/D	P1B-890IA/D	P1B-890IA/D	P1B-890IA/D
	Без дисплея	P1B-890IA	P1B-890IA	P1B-890IA	P1B-890IA
Размеры (Ш x Г x В), мм	Без упаковки	890 x 190 x 100 (подача) 890 x 290,5 x 32,4 (возврат)			
	В упаковке	938 x 335 x 220			
Вес, кг	Без упаковки	4			
	В упаковке	5			

Модель внутреннего блока		AD162MSERA	AD182MSERA	AD242MSERA
Производительность, кВт	Охлаждение	4,5	5,6	7,1
	Обогрев	5,0	6,3	8,0
Потребляемая мощность, Вт	Охлаждение	65	80	117
	Обогрев	65	80	117
Электропитание		1 фаза, 220 В, 50 Гц		
Расход воздуха, м³/час		600 / 540 / 460	800 / 690 / 580	930 / 850 / 750
Уровень шума (высокий / средний / низкий), дБ(А)		33 / 30 / 27	33 / 30 / 28	36 / 33 / 31
Ø дренажной трубы, мм		20 / 24	20 / 24	20 / 24
Ø жидкостной трубы, мм (дюймы)		6,35 (1/4)	6,35 (1/4)	9,52 (3/8)
Ø газовой трубы, мм (дюймы)		12,7 (1/2)	12,7 (1/2)	15,88 (5/8)
Размеры (Ш x Г x В), мм	Без упаковки	850 x 420 x 185	1170 x 420 x 185	1170 x 420 x 185
	В упаковке	1045 x 540 x 270	1365 x 540 x 270	1365 x 540 x 270
Вес, кг	Без упаковки	18,5	22,2	24
	В упаковке	23,5	28,2	30
Панель	С дисплеем	P1B-890IA/D	P1B-890IA/D	P1B-890IA/D
	Без дисплея	P1B-890IA	P1B-890IA	P1B-890IA
Размеры (Ш x Г x В), мм	Без упаковки	890 x 190 x 100 (подача) 890 x 290,5 x 32,4 (возврат)	1210 x 190 x 100 (подача) 1210 x 290,5 x 32,4 (подача)	1210 x 190 x 100 (подача) 1210 x 290,5 x 32,4 (подача)
	В упаковке	4	5	5
Вес, кг	Без упаковки	4	5	5
	В упаковке	5	6	6

Дополнительное оборудование

Описание	
Инфракрасный пульт управления	YR-HD
Приемник инфракрасного сигнала	RE-02
Проводной пульт управления	YR-E16A, YR-E16B, YR-E17
Упрощенный проводной пульт управления	HW-BA116ABK
Декоративная решетка на стороне подачи и забора воздуха	P1B-890IA, P1B-1210IA



Канальные средненапорные (50—96 Па)

Стандартные функции



Карта Вкл./
Выкл.



Групповое
управление



Централизованное
управление



Воздушный
фильтр



Дренажный
насос



Низкотемпературный нагрев
(-20 °C)



Авторестарт



Защита
компрессора



24-часовой
таймер



Низкотемпературное
охлаждение
(-5°C)



Низкотемпературный нагрев
(-15 °C)



Антикоррозийная защита
Blue Fin

- AD182MMERA
- AD242MMERA
- AD282MMERA

- AD302MMERA
- AD382MMERA
- AD482MMERA



HW-BA116ABK
Опция



YR-E16A
Опция



YR-E16B
Опция



RE-02
Опция



YR-E17
Опция



YR-HD
Опция

Различные варианты разводки воздуховодов

Регулируемый свободный напор, достигающий 96 Па, позволяет подключать к блоку несколько воздуховодов с разводкой их по разным помещениям. Вентилятор внутреннего блока работает на минимальном звуковом уровне, но гарантирует отличную циркуляцию воздуха внутри помещения.

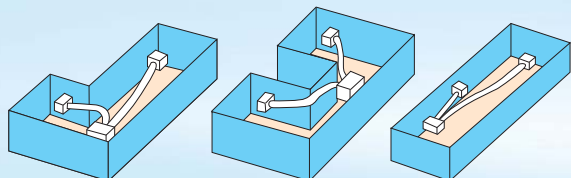

Различные типы управления

К внутреннему блоку можно подключить один проводной и один инфракрасный пульт управления (дополнительно необходим инфракрасный приемник сигнала).



Метод инфракрасного контроля. Стандартный сигнал приемника доступен для соединения с внутренним блоком.

Встроенный дренажный насос*

Встроенный дренажный насос позволяет автоматически отводить конденсат. Высота подъема в 500 мм создает идеальные условия для решения этой задачи.

*Для внутренних блоков серии AD-MMERA и AD-MJERA

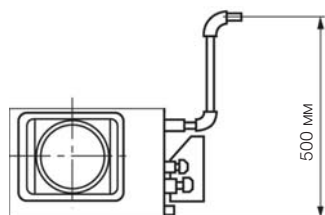

Высокоэффективный фильтр

Фильтр G3 имеет высокую степень очистки, эффективно удаляет пыль, улучшая качество воздуха в помещении. Простота эксплуатации и очистки блока.



Технические характеристики

Модель внутреннего блока		AD182MMERA	AD242MMERA	AD282MMERA
Производительность, кВт	Охлаждение	5,6	7,1	8,0
	Обогрев	6,3	8,0	9,0
Потребляемая мощность, Вт	Охлаждение	100	100	100
	Обогрев	100	100	100
Электропитание		1 фаза, 220 В, 50 Гц		
Расход воздуха, м³/час		1200 / 1123 / 1072	1200 / 1123 / 1072	1200 / 1123 / 1072
Статическое давление (мин. / макс.), Па		50 / 96	50 / 96	50 / 96
Уровень шума (высокая / средняя / низкая скор.), дБ(А)		36 / 34 / 31	36 / 34 / 31	39 / 37 / 35
Ø дренажной трубы, мм		26 / 32	26 / 32	26 / 32
Ø жидкостной трубы, мм (дюймы)		6,35 (1/4)	9,52 (3/8)	9,52 (3/8)
Ø газовой трубы, мм (дюймы)		12,7 (1/2)	15,88 (5/8)	15,88 (5/8)
Размеры (Ш x Г x В), мм	Без упаковки	990 x 650 x 300	990 x 650 x 300	990 x 650 x 300
	В упаковке	1180 x 743 x 340	1180 x 743 x 340	1180 x 743 x 340
Вес, кг	Без упаковки	39	39	39
	В упаковке	45	45	45

Модель внутреннего блока		AD302MMERA	AD382MMERA	AD482MMERA
Производительность, кВт	Охлаждение	9,0	11,2	14,0
	Обогрев	10,0	12,5	16,0
Потребляемая мощность, Вт	Охлаждение	200	200	200
	Обогрев	200	200	200
Электропитание		1 фаза, 220 В, 50 Гц		
Расход воздуха, м³/час		1900 / 1726 / 1538	1900 / 1726 / 1538	2100 / 1908 / 1700
Статическое давление (мин. / макс.), Па		50 / 96	50 / 96	50 / 96
Уровень шума (высокая / средняя / низкая скор.), дБ(А)		39 / 37 / 35	41 / 40 / 39	41 / 40 / 39
Ø дренажной трубы, мм		26 / 32	26 / 32	26 / 32
Ø жидкостной трубы, мм (дюймы)		9,52 (3/8)	9,52 (3/8)	9,52 (3/8)
Ø газовой трубы, мм (дюймы)		15,88 (5/8)	15,88 (5/8)	15,88 (5/8)
Размеры (Ш x Г x В), мм	Без упаковки	1418 x 655 x 350	1418 x 655 x 350	1418 x 655 x 350
	В упаковке	1570 x 813 x 383	1570 x 813 x 383	1570 x 813 x 383
Вес, кг	Без упаковки	53,2	53,2	54,6
	В упаковке	60,3	60,3	61,7

Дополнительное оборудование

Описание		
Инфракрасный пульт управления		YR-HD
Приемник инфракрасного сигнала		RE-02
Проводной пульт управления		YR-E16A, YR-E16B, YR-E17
Упрощенный проводной пульт управления		HW-BA116ABK



Канальные средненапорные
(50—100 ПА)

Стандартные функции



Карта Вкл./
Выкл.



Групповое
управление



Централи-
зованное
управление



Низкотем-
пературное
охлаждение
(-5 °C)



Авторестарт



Воздушный
фильтр



Дренажный
насос.



Низкотемпе-
ратурный на-
грев (-20 °C)



Низкотемпе-
ратурный на-
грев (-15 °C)



Защита
компрессора



24-часовой
таймер



Антикорро-
зийная защита
Blue Fin



HW-BA116ABK
Опция



YR-E16A
Опция



YR-E16B
Опция



RE-02
Опция



YR-E17
Опция



YR-HD
Опция

Модель внутреннего блока		AD052MJERA	AD072MJERA	AD092MJERA	AD122MJERA
Производительность, кВт	Охлаждение	1,5	2,2	2,8	3,6
	Обогрев	1,7	2,5	3,2	4
Потребляемая мощность	Охлаждение	98	98	98	98
	Обогрев	98	98	98	98
Электропитание		1 / 220 ~ 230 / 50 / 60			
Расход воздуха, м³/час		585 / 495 / 408	585 / 495 / 408	585 / 495 / 408	585 / 495 / 408
Статическое давление (стандартное / максимальное), Па		50 / 100	50 / 100	50 / 100	50 / 100
Уровень звукового давления (высокая / средняя / низкая скор.), дБ(А)		35 / 33 / 31	35 / 33 / 31	35 / 33 / 31	35 / 33 / 31
Уровень звуковой мощности (высокая / средняя / низкая скор.), дБ(А)		39 / 37 / 35	39 / 37 / 35	39 / 37 / 35	39 / 37 / 35
Размеры (Ш x Г x В), мм	Без упаковки	750 x 720 x 250	750 x 720 x 250	750 x 720 x 250	750 x 720 x 250
	В упаковке	920 x 820 x 340	920 x 820 x 340	920 x 820 x 340	920 x 820 x 340
Вес, кг	Без упаковки	24,1	24,1	24,1	24,1
	В упаковке	28,3	28,3	28,3	28,3
Ø жидкостной трубы, мм (дюймы)		6,35	6,35	6,35	6,35
Ø газовой трубы, мм (дюймы)		12,7	12,7	12,7	12,7

Модель внутреннего блока		AD162MJERA	AD182MJERA	AD242MJERA	AD282MJERA
Производительность, кВт	Охлаждение	4,5	5,6	7,1	8
	Обогрев	5	6,3	8	9
Потребляемая мощность	Охлаждение	137	144	187	187
	Обогрев	137	144	187	187
Электропитание		1 / 220 ~ 230 / 50 / 60			
Расход воздуха, м³/час		750 / 652 / 566	920 / 805 / 699	1230 / 1090 / 950	1230 / 1090 / 950
Статическое давление (стандартное / максимальное), Па		50 / 100	50 / 100	50 / 100	50 / 100
Уровень звукового давления (высокая / средняя / низкая скор.), дБ(А)		35 / 33 / 31	36 / 34 / 32	38 / 36 / 34	42 / 39 / 35
Уровень звуковой мощности (высокая / средняя / низкая скор.), дБ(А)		39 / 37 / 35	40 / 38 / 36	42 / 40 / 38	46 / 43 / 39
Размеры (Ш x Г x В), мм	Без упаковки	750 x 720 x 250	1050 x 720 x 50	1050 x 720 x 250	1050 x 720 x 250
	В упаковке	920 x 820 x 340	1170 x 860 x 340	1170 x 860 x 340	1170 x 860 x 340
Вес, кг	Без упаковки	25,9	30,5	33,1	33,1
	В упаковке	30,1	35,9	38,5	38,5
Ø жидкостной трубы, мм (дюймы)		6,35	6,35	9,52	9,52
Ø газовой трубы, мм (дюймы)		12,7	12,7	15,88	15,88

Модель внутреннего блока		AD302MJERA	AD382MJERA	AD482MJERA
Производительность, кВт	Охлаждение	9	11,2	14
	Обогрев	10	13	16,3
Потребляемая мощность Вт	Охлаждение	230	235	390
	Обогрев	230	235	390
Электропитание		1 / 220 ~ 230 / 50 / 60		
Расход воздуха, м³/час		1500 / 1180 / 930	1700 / 1300 / 900	2000 / 1700 / 1250
Статическое давление (стандартное / максимальное), Па		50 / 100	50 / 100	50 / 100
Уровень звукового давления (высокая / средняя / низкая скор.), дБ(А)		42 / 38 / 34	42 / 39 / 35	43 / 40 / 35
Уровень звуковой мощности (высокая / средняя / низкая скор.), дБ(А)		46 / 42 / 38	46 / 33 / 39	47 / 44 / 39
Размеры (Ш x Г x В), мм	Без упаковки	1100 x 700 x 248	1500 x 700 x 248	1500 x 700 x 248
	В упаковке	1332 x 835 x 280	1698 x 857 x 305	1698 x 857 x 305
Вес, кг	Без упаковки	39,4	48,3	51,3
	В упаковке	45,4	56,5	59,5
Ø жидкостной трубы, мм (дюймы)		9,52	9,52	9,52
Ø газовой трубы, мм (дюймы)		15,88	15,88	15,88

Дополнительное оборудование

Описание	
Проводной (дополнительно)	YR-E16A
	YR-E16B
	YR-E17
Инфракрасный	HW-BA116ABK
	YR-HD



Канальные средненапорные
(80—120 ПА)

Стандартные функции



Карта Вкл./
Выкл.



Групповое
управление



Централизованное
управление



Низкотемпературное
охлаждение
(-5 °C)



Авторестарт



Воздушный
фильтр



Дренажный
насос.



Низкотемпературный
нагрев (-20 °C)



Низкотемпературный
нагрев (-15 °C)



Защита
компрессора



24-часовой
таймер



Антикоррозионная защита
Blue Fin



HW-BA116ABK
Опция



YR-E16A
Опция



YR-E16B
Опция





RE-02
Опция



YR-E17
Опция



YR-HD
Опция

 AD302MNERA
 AD382MNERA
 AD482MNERA

Модель внутреннего блока		AD302MNERA	AD382MNERA	AD482MNERA
Производительность, кВт	Охлаждение	9,0	11,2	14,0
	Обогрев	10,0	12,5	16,0
Потребляемая мощность, Вт	Охлаждение	490	490	490
	Обогрев	490	490	490
Электропитание		1 фаза, 220 В, 50 Гц		
Расход воздуха, м³/час		1600 / 1453 / 1295	1600 / 1453 / 1295	1600 / 1453 / 1295
Статическое давление (мин. / макс.), Па		80 / 120	80 / 120	80 / 120
Уровень шума (высокая / средняя / низкая скор.), дБ(А)		49 / 47 / 43	49 / 47 / 43	49 / 47 / 43
Ø дренажной трубы, мм		26 / 32	26 / 32	26 / 32
Ø жидкостной трубы, мм (дюймы)		9,52 (3/8)	9,52 (3/8)	9,52 (3/8)
Ø газовой трубы, мм (дюймы)		15,88 (5/8)	15,88 (5/8)	15,88 (5/8)
Размеры (Ш x Г x В), мм	Без упаковки	1135 x 742 x 270	1135 x 742 x 270	1135 x 742 x 270
	В упаковке	1355 x 856 x 380	1355 x 856 x 380	1355 x 856 x 380
Вес, кг	Без упаковки	47	47	47
	В упаковке	53	53	53

Дополнительное оборудование

Описание	
Инфракрасный пульт управления	YR-HD
Приемник инфракрасного сигнала	RE-02
Проводной пульт управления	YR-E16A, YR-E16B, YR-E17
Упрощенный проводной пульт управления	HW-BA116ABK

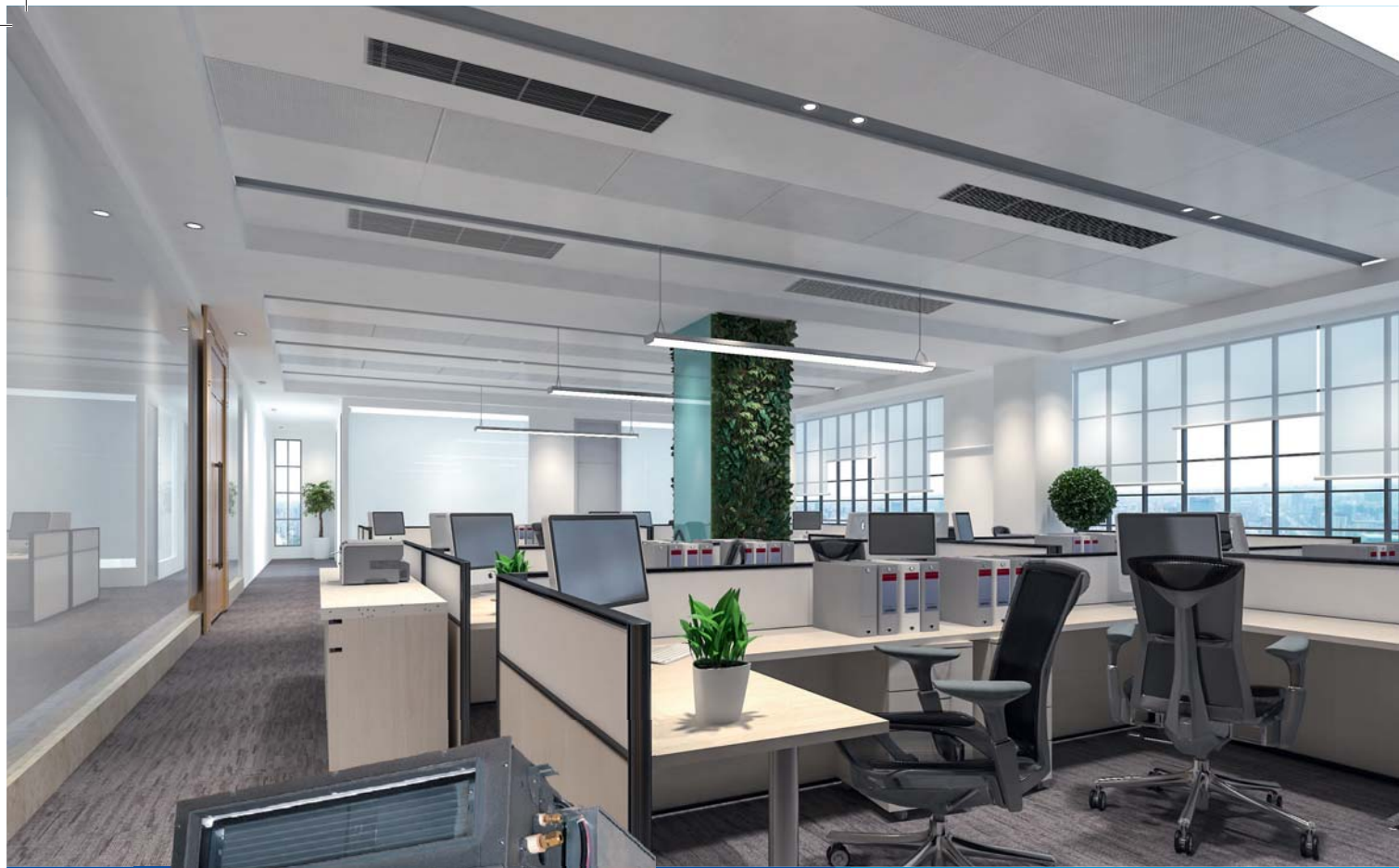

Канальные с постоянным потоком

Стандартные функции



Карта Вкл./Выкл.



Групповое управление



Централизованное управление



Низкотемпературное охлаждение (-5 °C)



Авторестарт



Воздушный фильтр



Низкотемпературный нагрев (-20 °C)



Защита компрессора



24-часовой таймер



Антикоррозийная защита Blue Fin

- AD072MQERA
- AD092MQERA
- AD122MQERA
- AD152MQERA
- AD182MQERA
- AD242MQERA
- AD282MQERA

- AD302MQERA
- AD362MQERA
- AD422MQERA
- AD482MQERA
- AD542MQERA



RE-02
Опция



HW-BA116ABK
Опция



YR-E17
Опция



YR-E16A
Опция



YR-E16B
Опция



YR-HD
Опция

ТЕХНИЧЕСКИЕ ХАРАКТЕРИСТИКИ

Haier

Системы MRF

MRF 5

MRF 5-FC

MRF W-C

MRF II-Style

MRF II-FC

MRF S

MRF S

MRF W

 Технические
данные

 Внутренние
блоки MRF

 Система
управления

 Easy / APU
MRF

 Частицы
и аксессуары

 Референтные
проемы

Модель внутреннего блока		AD072MQERA	AD092MQERA	AD122MQERA
Производительность, кВт	Охлаждение	2,2	2,8	3,6
	Обогрев	2,5	3,2	4,0
Потребляемая мощность	Охлаждение	120	120	181
	Обогрев	120	120	181
Расход воздуха, м³/час		500 / 410 / 360	600 / 510 / 450	700 / 580 / 500
Уровень шума (высокая / средняя / низкая скор.), дБ(А)		30 / 25 / 23	30 / 25 / 23	32 / 29 / 26
Ø жидкостной трубы, мм (дюймы)		6,35 (1/4)	6,35 (1/4)	6,35 (1/4)
Ø газовой трубы, мм (дюймы)		9,52 (3/8)	9,52 (3/8)	12,7 (1/2)
Статическое давление (мин. / макс.), Па		0 ~ 200	0 ~ 200	0 ~ 200
О-опционально; S-стандартно; W-Без		S	S	S
Размеры (Ш x Г x В), мм	Без упаковки	750 x 635 x 280	750 x 635 x 280	750 x 635 x 280
	В упаковке	980 x 740 x 335	980 x 740 x 335	980 x 740 x 335
Вес, кг	Без упаковки	29	29	29
	В упаковке	35	35	35

Модель внутреннего блока		AD152MQERA	AD182MQERA	AD242MQERA
Производительность, кВт	Охлаждение	4,5	5,6	7,1
	Обогрев	5,0	6,3	8,0
Потребляемая мощность	Охлаждение	181	181	252
	Обогрев	181	181	252
Электропитание		1 фаза, 220 - 240В, 50 Гц		
Расход воздуха, м³/час		780 / 680 / 600	900 / 780 / 600	1100 / 1020 / 920
Уровень шума (высокая / средняя / низкая скор.), дБ(А)		32 / 29 / 26	32 / 29 / 26	33 / 29 / 25
Ø жидкостной трубы, мм (дюймы)		6,35 (1/4)	6,35 (1/4)	9,52 (3/8)
Ø газовой трубы, мм (дюймы)		12,7 (1/2)	12,7 (1/2)	15,88 (5/8)
Статическое давление (мин. / макс.), Па		0 ~ 200	0 ~ 200	0 ~ 200
Размеры (Ш x Г x В), мм	Без упаковки	750 x 635 x 280	750 x 635 x 280	950 x 635 x 280
	В упаковке	980 x 740 x 335	980 x 740 x 335	1180 x 740 x 335
Вес, кг	Без упаковки	29	29	34
	В упаковке	35	35	41

Модель внутреннего блока		AD282MQERA	AD302MQERA	AD362MQERA
Производительность, кВт	Охлаждение	8	9,0	11,2
	Обогрев	9	10,0	12,5
Потребляемая мощность	Охлаждение	260	260	315
	Обогрев	260	260	315
Электропитание		1 фаза, 220 - 240В, 50 Гц		
Расход воздуха, м³/час		1500 / 1320 / 1220	1500 / 1320 / 1220	1700 / 1510 / 1400
Уровень шума (высокая / средняя / низкая скор.), дБ(А)		33 / 29 / 25	33 / 29 / 25	38 / 36 / 30
Ø жидкостной трубы, мм (дюймы)		9,52 (3/8)	9,52 (3/8)	9,52 (3/8)
Ø газовой трубы, мм (дюймы)		15,88 (5/8)	15,88 (5/8)	15,88 (5/8)
Статическое давление (мин. / макс.), Па		0 ~ 200	0 ~ 200	0 ~ 200
Размеры (Ш x Г x В), мм	Без упаковки	950 x 635 x 280	950 x 635 x 280	1370 x 740 x 280
	В упаковке	1180 x 740 x 335	1180 x 740 x 335	1555 x 839 x 380
Вес, кг	Без упаковки	34	34	54
	В упаковке	41	41	68

Модель внутреннего блока		AD422MQERA	AD482MQERA	AD542MQERA
Производительность, кВт	Охлаждение	12,5	14,0	16,0
	Обогрев	15,0	16,0	18,0
Потребляемая мощность	Охлаждение	315	367	367
	Обогрев	315	367	367
Электропитание		1 фаза, 220 - 240В, 50 Гц		
Расход воздуха, м³/час		2000 / 1780 / 1620	2280 / 1920 / 1780	2280 / 1920 / 1780
Уровень шума (высокая / средняя / низкая скор.), дБ(А)		38 / 36 / 30	40 / 34 / 29	40 / 34 / 29
Ø жидкостной трубы, мм (дюймы)		9,52 (3/8)	9,52 (3/8)	9,52 (3/8)
Ø газовой трубы, мм (дюймы)		15,88 (5/8)	15,88 (5/8)	15,88 (5/8)
Статическое давление (мин. / макс.), Па		0 ~ 200	0 ~ 200	0 ~ 200
Размеры (Ш x Г x В), мм	Без упаковки	1370 x 740 x 280	1370 x 740 x 280	1370 x 740 x 280
	В упаковке	1555 x 839 x 380	1555 x 839 x 380	1555 x 839 x 380
Вес, кг	Без упаковки	54	54	54
	В упаковке	68	68	68

Дополнительное оборудование

Описание		
Проводной пульт управления		YR-E17
		YR-E16A
		HB-BA116ABK
		YR-E16B
Инфракрасный пульт управления		YR-HD
Приемник ИК Сигнала		RE-02

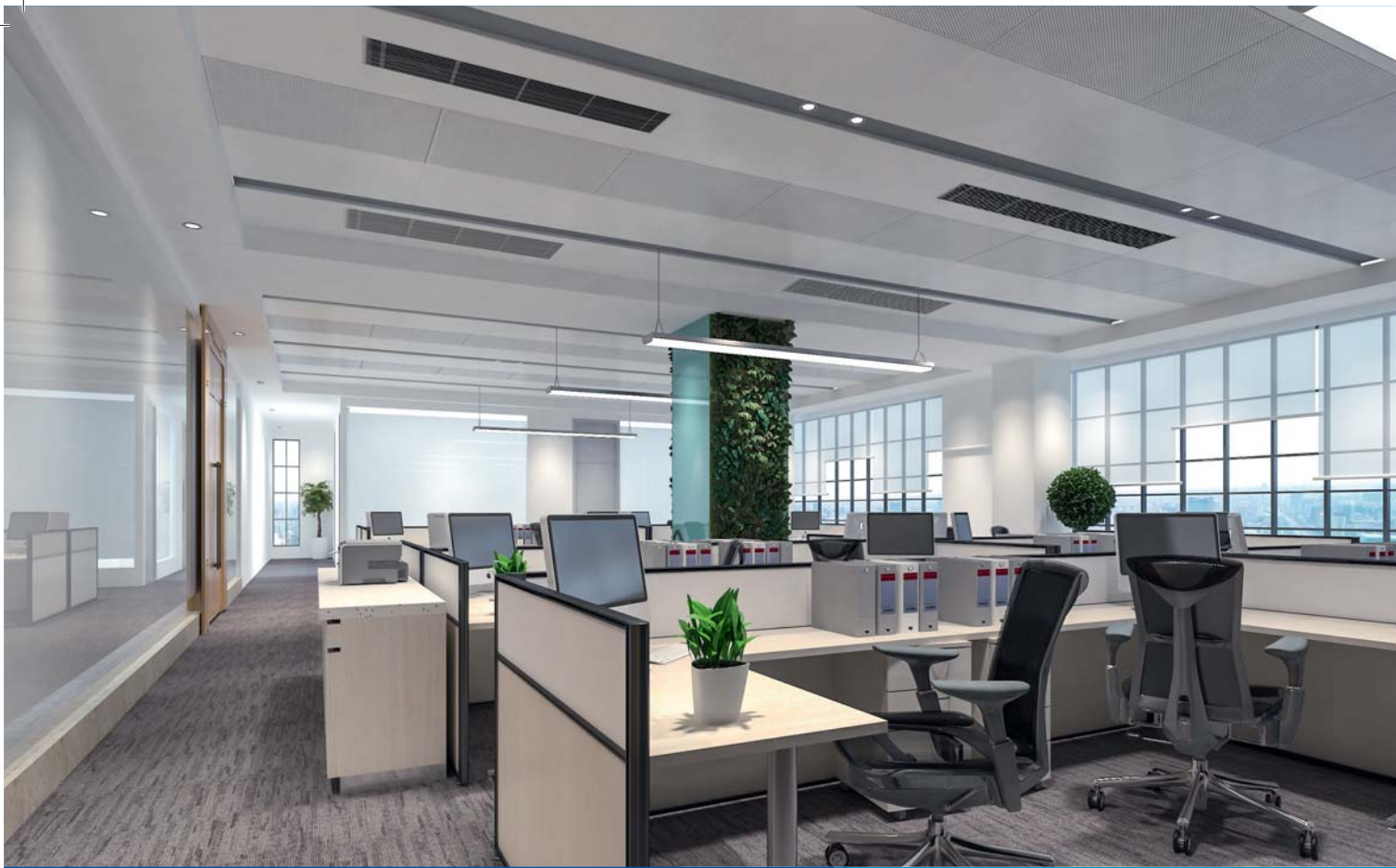

Канальные высоконапорные
(100—196 ПА)

Стандартные функции



Карта Вкл./
Выкл.



Групповое
управление



Централизованное
управление



Низкотемпературное
охлаждение (-5 °C)



Авторестарт



Воздушный
фильтр



Низкотемпературный
нагрев (-20 °C)



Защита
компрессора



24-часовой
таймер



Антикоррозионная
защита
Blue Fin



Низкотемпературный
нагрев (-15 °C)



HW-BA116ABK
Опция



YR-E16A
Опция



YR-E16B
Опция



RE-02
Опция



YR-E17
Опция



YR-HD
Опция

Различные типы управления

AD182MHERA
AD242MHERA
AD282MHERA

AD302MHERA
AD382MHERA
AD482MHERA

AD722MHERA
AD962MHERA

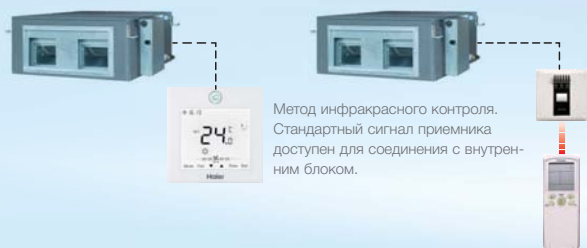

К внутреннему блоку можно подключить один проводной и один инфракрасный пульт управления (дополнительно необходим инфракрасный приемник сигнала).

Модель внутреннего блока		AD182MHERA	AD242MHERA	AD282MHERA
Производительность, кВт	Охлаждение	5,6	7,1	8,0
	Обогрев	6,3	8,0	9,0
Потребляемая мощность, Вт		450	450	450
Электропитание		1 фаза, 220 В, 50 Гц		
Расход воздуха, м³/час		1500 / 1357 / 1089	1500 / 1357 / 1089	1500 / 1357 / 1089
Уровень шума (высокая / средняя / низкая скор.), дБ(А)		42 / 40 / 38	42 / 40 / 38	42 / 40 / 38
Ø дренажной трубы, мм		26 / 32	26 / 32	26 / 32
Ø жидкостной трубы, мм (дюймы)		6,35 (1/4)	9,52 (3/8)	9,52 (3/8)
Ø газовой трубы, мм (дюймы)		12,7 (1/2)	15,88 (5/8)	15,88 (5/8)
Размеры (Ш x Г x В), мм	Без упаковки	975 x 906 x 360	975 x 906 x 360	975 x 906 x 360
	В упаковке	1048 x 943 x 413	1048 x 943 x 413	1048 x 943 x 413
Вес, кг	Без упаковки	54	54	54
	В упаковке	62	62	62

Модель внутреннего блока		AD302MHERA	AD382MHERA	AD482MHERA
Производительность, кВт	Охлаждение	9,0	11,2	14,0
	Обогрев	10,0	12,5	16,0
Потребляемая мощность, Вт		560	560	560
Электропитание		1 фаза, 220 В, 50 Гц		
Расход воздуха, м³/час		1560 / 1412 / 1133	1600 / 1448 / 1162	2100 / 1901 / 1525
Уровень шума (высокая / средняя / низкая скор.), дБ(А)		45 / 43 / 40	45 / 43 / 40	45 / 43 / 40
Ø дренажной трубы, мм		26 / 32	26 / 32	26 / 32
Ø жидкостной трубы, мм (дюймы)		9,52 (3/8)	9,52 (3/8)	9,52 (3/8)
Ø газовой трубы, мм (дюймы)		15,88 (5/8)	15,88 (5/8)	15,88 (5/8)
Размеры (Ш x Г x В), мм	Без упаковки	1355 x 876 x 360	1355 x 876 x 360	1355 x 876 x 360
	В упаковке	1378 x 938 x 405	1378 x 938 x 405	1378 x 938 x 405
Вес, кг	Без упаковки	66	66	66
	В упаковке	74	74	74

Модель внутреннего блока		AD722MHERA	AD962MHERA
Производительность, кВт	Охлаждение	22,6	28,0
	Обогрев	25,0	31,0
Потребляемая мощность, Вт		1100	1100
Электропитание		1 фаза, 220 В, 50 Гц	
Расход воздуха, м³/час		4050 / 3255 / 2612	4050 / 3255 / 2612
Уровень шума (высокая / средняя / низкая скор.), дБ(А)		54 / 51 / 49	54 / 51 / 49
Ø дренажной трубы, мм		26 / 32	26 / 32
Ø жидкостной трубы, мм (дюймы)		9,52 (3/8)	9,52 (3/8)
Ø газовой трубы, мм (дюймы)		25,4 (1)	25,4 (1)
Размеры (Ш x Г x В), мм	Без упаковки	1725 x 876 x 360	1725 x 876 x 360
	В упаковке	1830 x 990 x 530	1830 x 990 x 530
Вес, кг	Без упаковки	100	100
	В упаковке	112	112

Дополнительное оборудование

Описание	
Инфракрасный пульт управления	YR-HD
Приемник инфракрасного сигнала	RE-02
Проводной пульт управления	YR-E16A, YR-E16B, YR-E17
Упрощенный проводной пульт управления	HW-BA116ABK



Канальные со 100 % подачей свежего воздуха

Стандартные функции



Карта Вкл./Выкл.



Групповое управление



Централизованное управление



Низкотемпературное охлаждение (-5 °C)



Авторестарт



Воздушный фильтр



Защита компрессора



24-часовой таймер



Антикоррозийная защита Blue Fin



Низкотемпературный нагрев (-15 °C)

- AD482MPERA
- AD722MPERA
- AD962MPERA



HW-BA116ABK
Опция



YR-E16A
Опция



YR-E16B
Опция



RE-02
Опция



YR-E17
Опция



YR-HD
Опция

УСЛОВИЯ ПОДКЛЮЧЕНИЯ

Канальные блоки со 100 % подачи свежего воздуха позволяют объединить в одной системе функции обычных внутренних блоков и вентиляционных агрегатов.

В случае подключения в систему канальных блоков со 100%-ой подачей свежего воздуха суммарная производительность таких блоков не должна превышать 30 % от мощности наружного блока. При этом суммарная нагрузка наружного блока (производительность блоков со 100 % подачей свежего воздуха + производительность обычных внутренних блоков) должна находиться в диапазоне от 80 до 100 %.

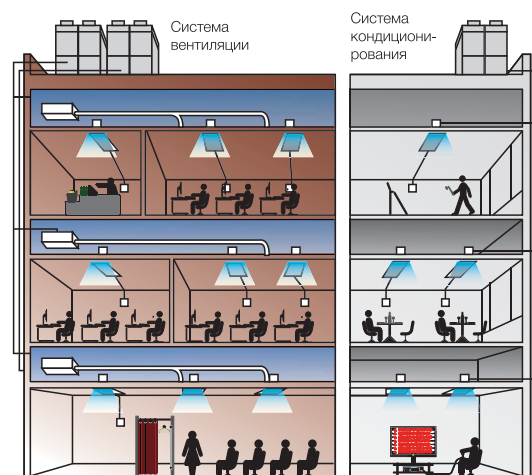
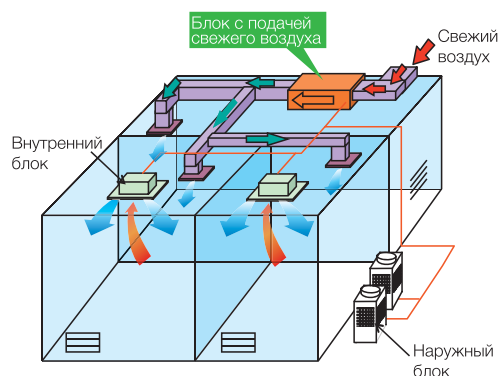

Рабочий диапазон

Внутренние блоки канального типа со 100%-ой подачей свежего воздуха в режиме охлаждения могут работать в диапазоне от -5 °С до +43 °С.

Свободный напор до 196 Па

Свободный напор блоков регулируется в пределах 100—196 Па.

Технические характеристики

Модель внутреннего блока		AD482MPERA	AD722MPERA	AD962MPERA
Производительность, кВт	Охлаждение	14,0	22,6	28,0
	Обогрев	8,9	15,2	17,8
Потребляемая мощность, Вт		560	730	870
Электропитание		1 фаза, 220 В, 50 Гц		
Расход воздуха, м³/час		1600 / 1460 / 1070	2300 / 1900 / 1320	2800 / 2400 / 1820
Уровень шума, дБ(А)		48 / 47 / 42	55 / 53 / 50	55 / 54 / 52
Ø дренажной трубы, мм		32 / 36	32 / 36	32 / 36
Ø жидкостной трубы, мм (дюймы)		9,52 (3/8)	9,52 (3/8)	9,52 (3/8)
Ø газовой трубы, мм (дюймы)		15,88 (5/8)	25,4 (1)	25,4 (1)
Внешнее статическое давление (станд. / макс.)		Па	100 / 185	100 / 200
Размеры (Ш x Г x В), мм	Без упаковки	1355 x 876 x 360	1725 x 876 x 360	1725 x 876 x 360
	В упаковке	1386 x 966 x 418	1830 x 990 x 530	1830 x 990 x 530
Вес, кг	Без упаковки	62	92	92
	В упаковке	77	100	100

Дополнительное оборудование

Описание	
Инфракрасный пульт управления	YR-HD
Приемник инфракрасного сигнала	RE-02
Проводной пульт управления	YR-E16A, YR-E16B, YR-E17
Упрощенный проводной пульт управления	HW-BA116ABK



Вентиляционные установки ERV

Стандартные функции



Воздушный фильтр



Приток свежего воздуха



Централизованное управление



Авторестарт



Защита компрессора



24-часовой таймер



- ERV0150ANN
- ERV0260ANN
- ERV0800ANN
- ERV1000ANN

YR-N07

Входит в стандартную комплектацию

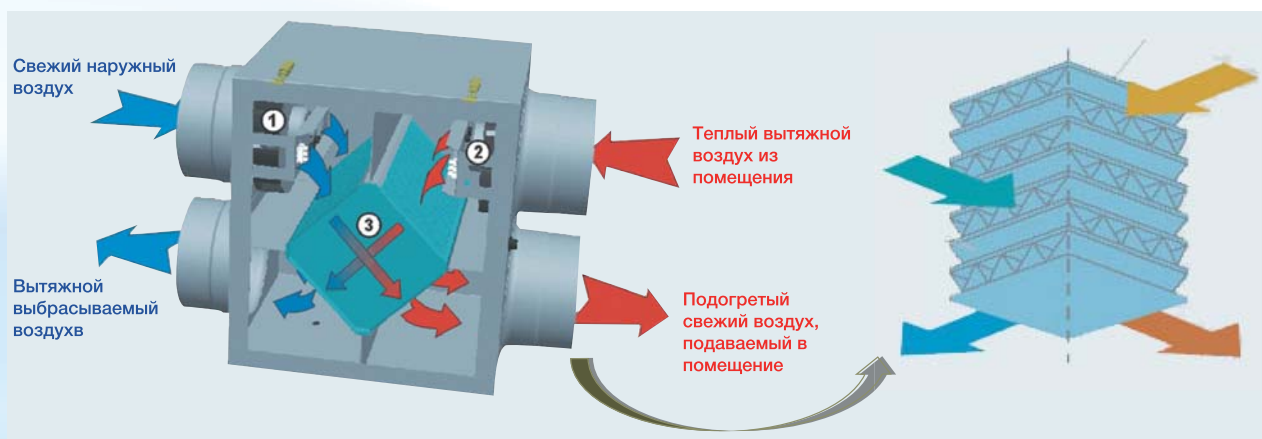

Модель внутреннего блока		ERV150ANN	ERV260ANN	ERV800ANN	ERV1000ANN
Расход воздуха, м³/час		150	260	800	1000
Внешнее статическое давление, Па		80	60	120	100
Эффективность теплообмена по энтальпии	При охлаждении	65	63	64	65
	При обогреве	72	69	68	69
Уровень шума, дБ(А)	Высокая / Низкая ск.	44 / 43	44 / 43	57 / 55	57 / 55
Потребляемая мощность, Вт		100	120	360	360
Электропитание		1 фаза, 220 В, 50 Гц			
Гарантированный диапазон раб. температур наруж. возд. °С		- 15...+43			
Размеры (Ш x Г x В), мм	Без упаковки	940 x 685 x 276	940 x 685 x 276	1227 x 1115 x 387	1227 x 1115 x 387
	В упаковке	1013 x 773 x 345	1013 x 773 x 345	1465 x 1213 x 430	1465 x 1213 x 430
Вес, кг	Без упаковки	28,7	28,7	85,5	85,5
	В упаковке	31,2	31,2	90,6	90,6
Пульт управления	Проводной (стандартно)	YR-N07	YR-N07	YR-N07	YR-N07

ГАБАРИТНЫЕ РАЗМЕРЫ

Настенные блоки Super Match

AS09NS3ERA, AS12NS3ERA, AS07BS4HRA, AS09BS4HRA, AS12BS4HRA



AS18BS4HRA, AS18NS3ERA

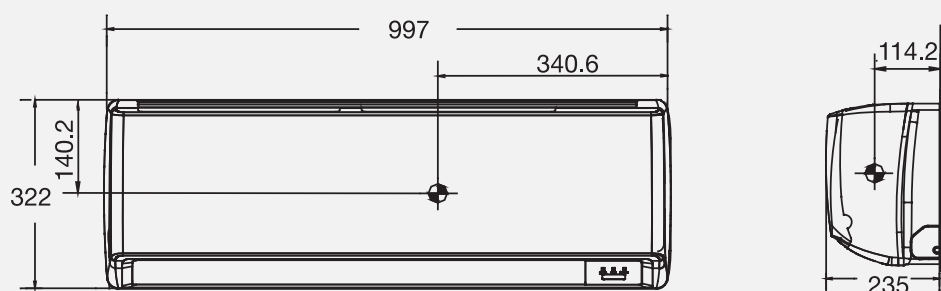

AS24NS3ERA, AS24BS4HRA

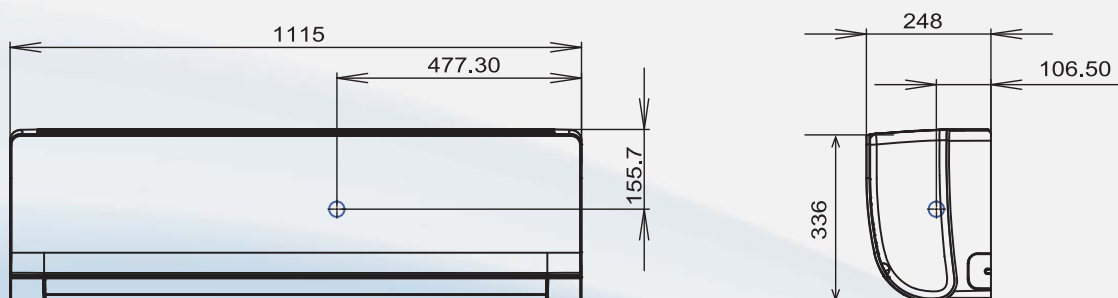

Напольные блоки

AF072MAERA, AF092MAERA, AF122MAERA, AF182MAERA

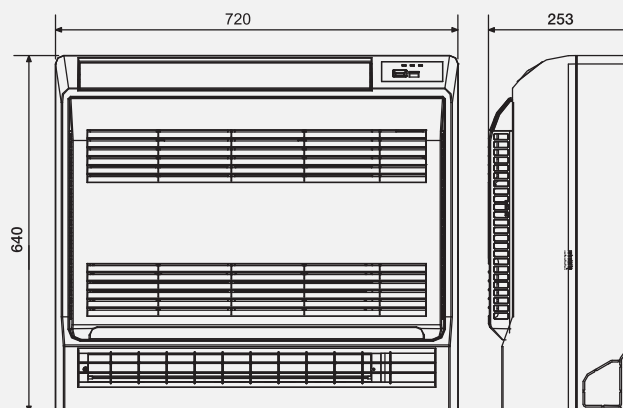

Универсальные блоки

AC092MCERA, AC122MCERA, AC162MCERA, AC182MCERA, AC242MCERA

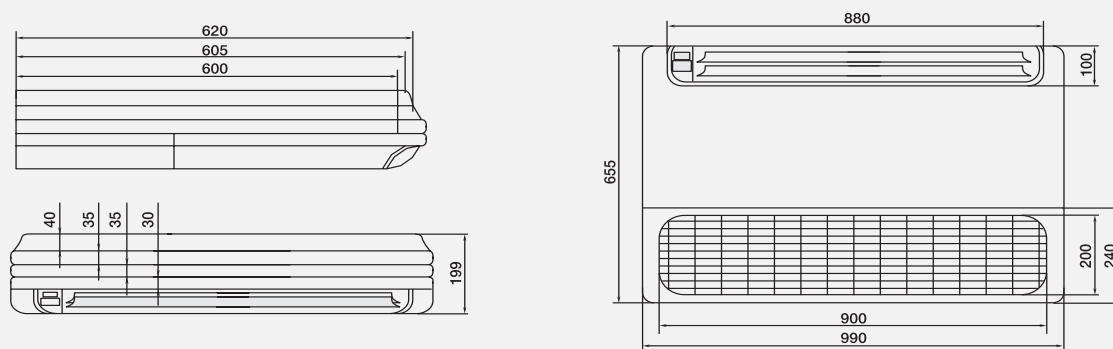

AC282MEERA, AC302MEERA, AC382MFERA, AC482MFERA

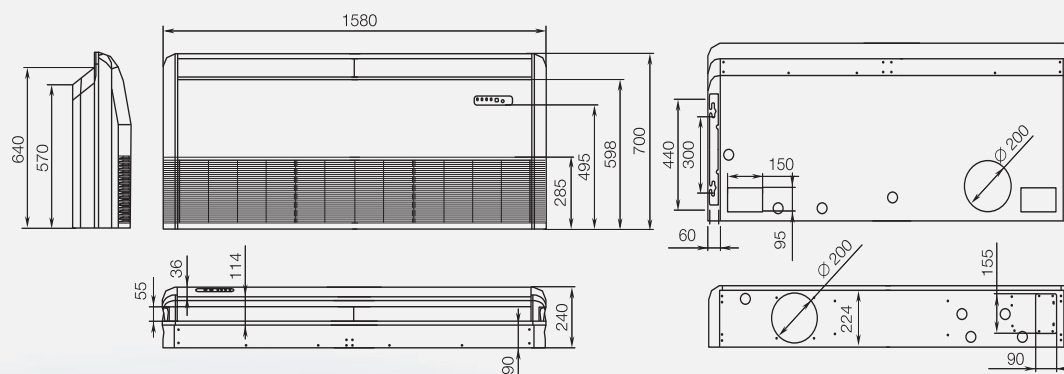

ГАБАРИТНЫЕ РАЗМЕРЫ

Кассетные внутренние блоки AB-MBERA

AB072/092/122/162/182MBERA

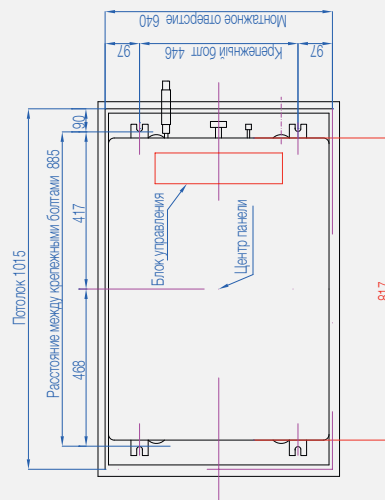
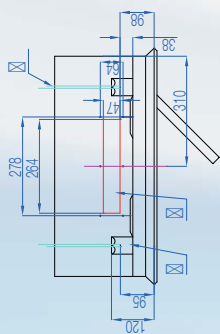
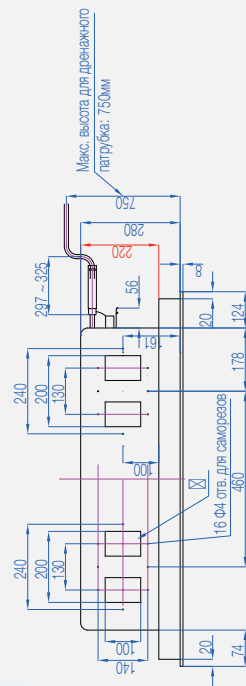
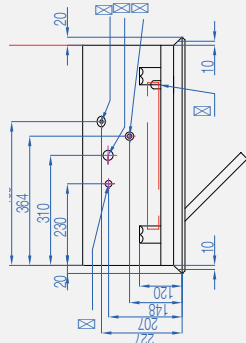

№ Наименование элемента

1	Шпилька
2	Крепежная планка
3	Вход воздуха
4	Выход воздуха
5	Фреоновый трубопровод (жидкость)
6	Фреоновый трубопровод (газ)
7	Дренажный патрубок
8	Дренажный патрубок для удаление самооттеком
9	Кабель электропитания

Кассетные внутренние блоки AB-MCERA(M)

AB052/072/092/122/162/182MCERA(M)

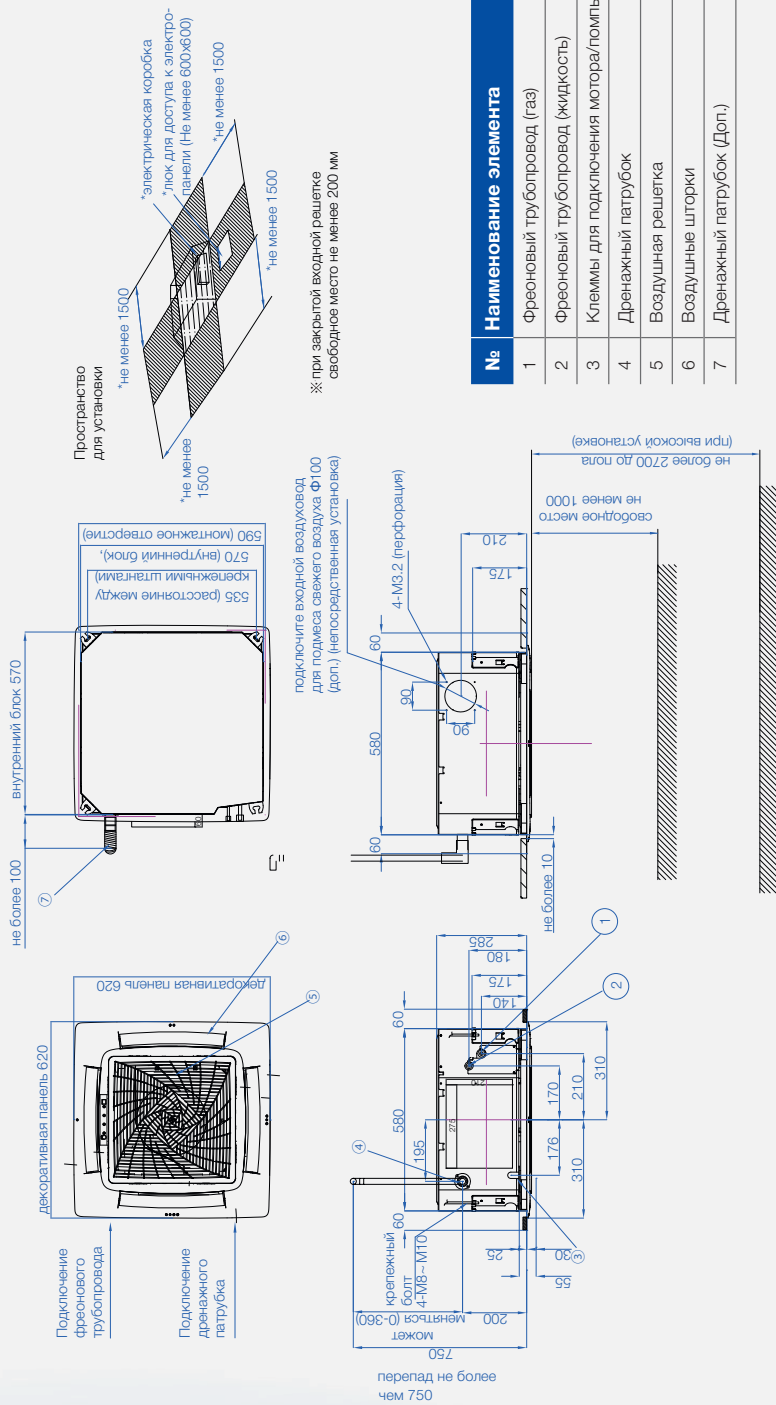

№	Наименование элемента
1	Фреоновый труборесуд (газ)
2	Фреоновый труборесуд (жидкость)
3	Клеммы для подключения мотора/помпы
4	Дренажный патрубку
5	Воздушная решетка
6	Воздушные шторы
7	Дренажный патрубку (Доп.)

ГАБАРИТНЫЕ РАЗМЕРЫ

Кассетные внутренние блоки AB-MRERA

AB072/092/122/162/182/242/282/302/382/482/602MRERA

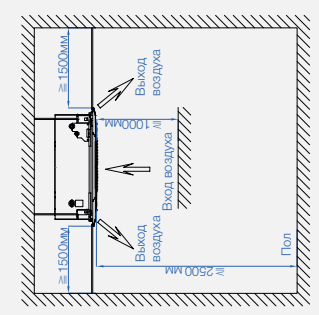
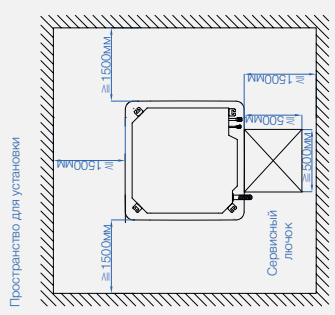
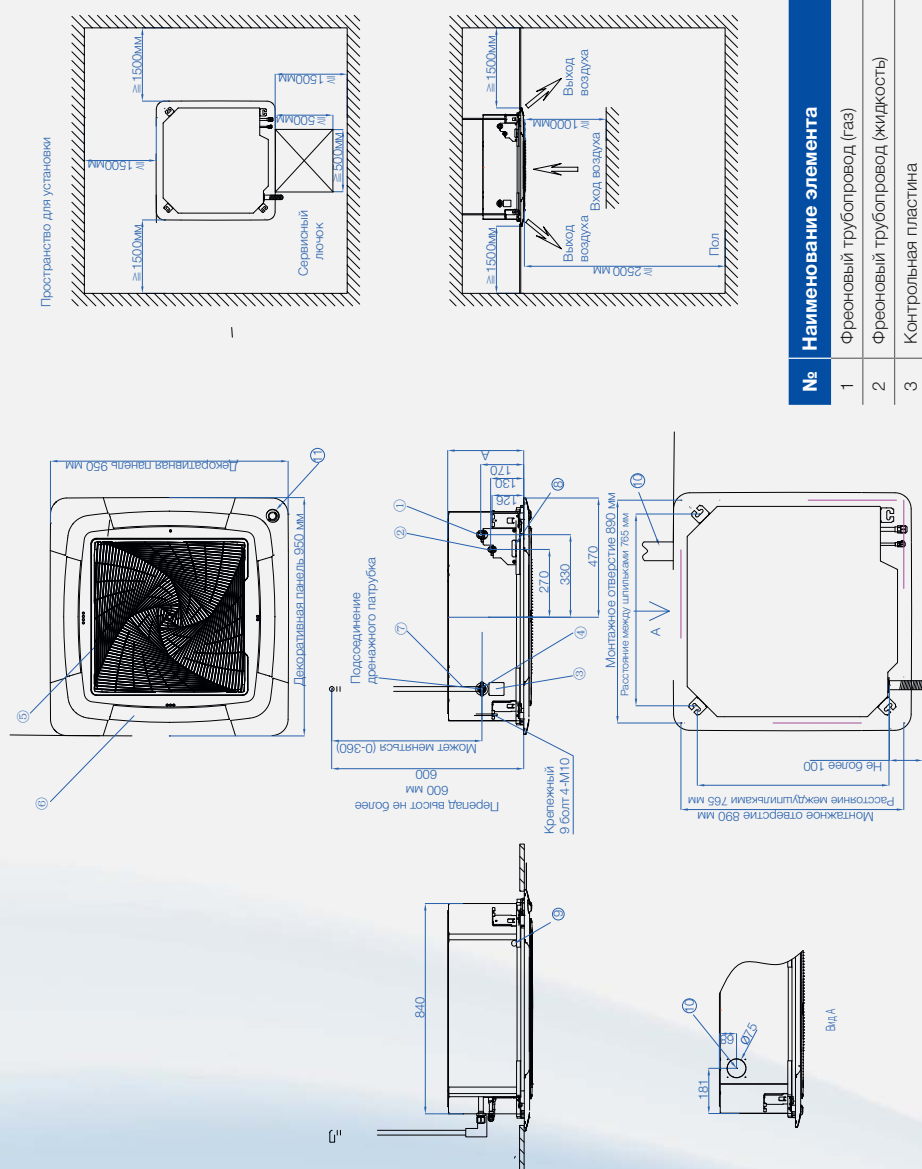

№	Наименование элемента
1	Фреоновый трубопровод (газ)
2	Фреоновый трубопровод (жидкость)
3	Контрольная пластина
4	Дренажный патрубок
5	Входная решетка
6	Выходная решетка
7	Дренажный патрубок (доп.)
8	Разъем питания
9	Дренажный патрубок для удаление самотеком
10	Подача свежего воздуха
11	Умный глаз (опция)

Кассетные 4-х поточные блоки

AB092/122/162MCERA

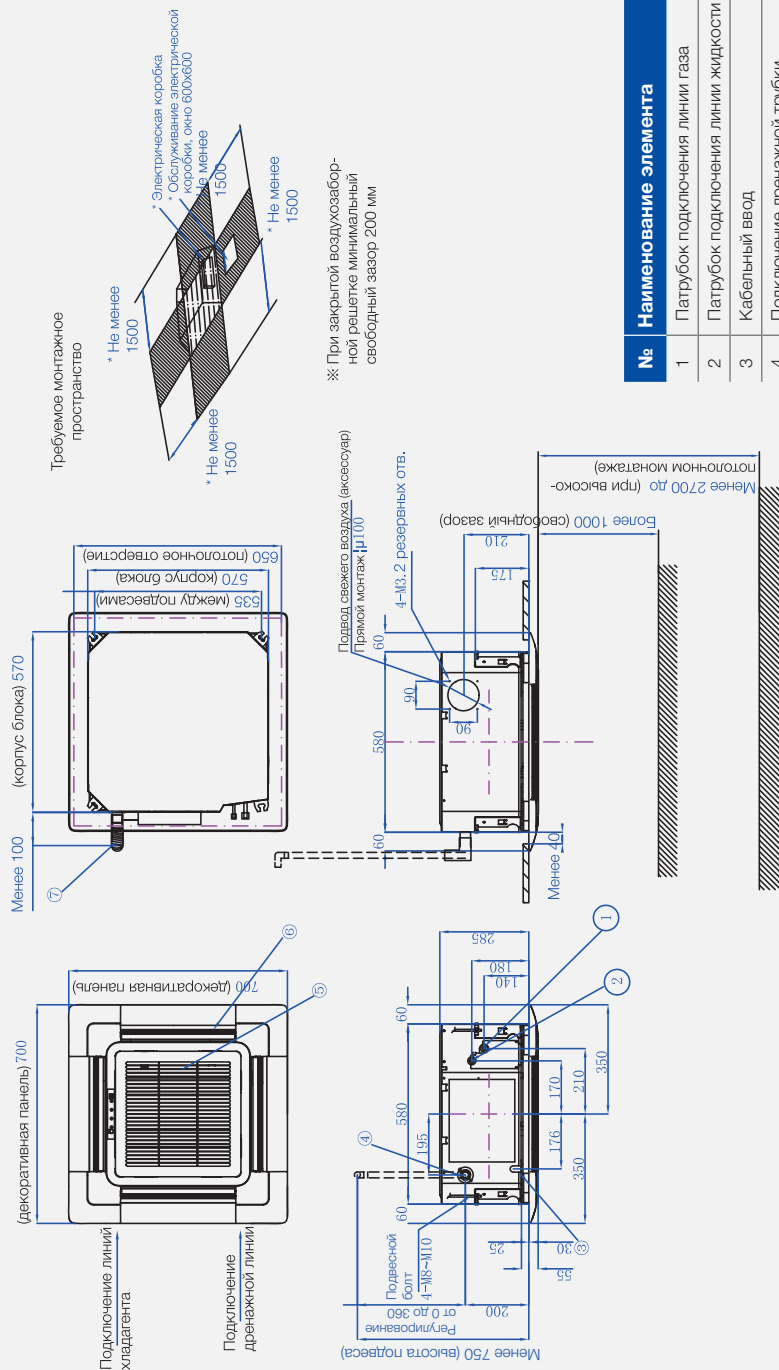

※ При закрытой воздухозаборной решетке минимальный свободный зазор 200 мм

№ Наименование элемента

1	Патрубок подключения линии газа
2	Патрубок подключения линии жидкости
3	Кабельный ввод
4	Подключение дренажной трубы
5	Воздухозаборная решетка
6	Воздухораспределительная решетка
7	Дренажный патрубок (аксессуар)

Системы M/RV / M/RV 5 / M/RV 5-FC / M/RV 5-C / M/RV II-Style / M/RV II-FC / M/RV S / M/RV S⁺ / M/RV S⁺ / M/RV W / Технические данные / Внутренние блоки M/RV / Система управления / Easy / APU M/RV / Чиллеры и фанкойлы / Референтные проекты

ГАБАРИТНЫЕ РАЗМЕРЫ

Кассетные 4-х поточные блоки

AB182/242/282MCERA

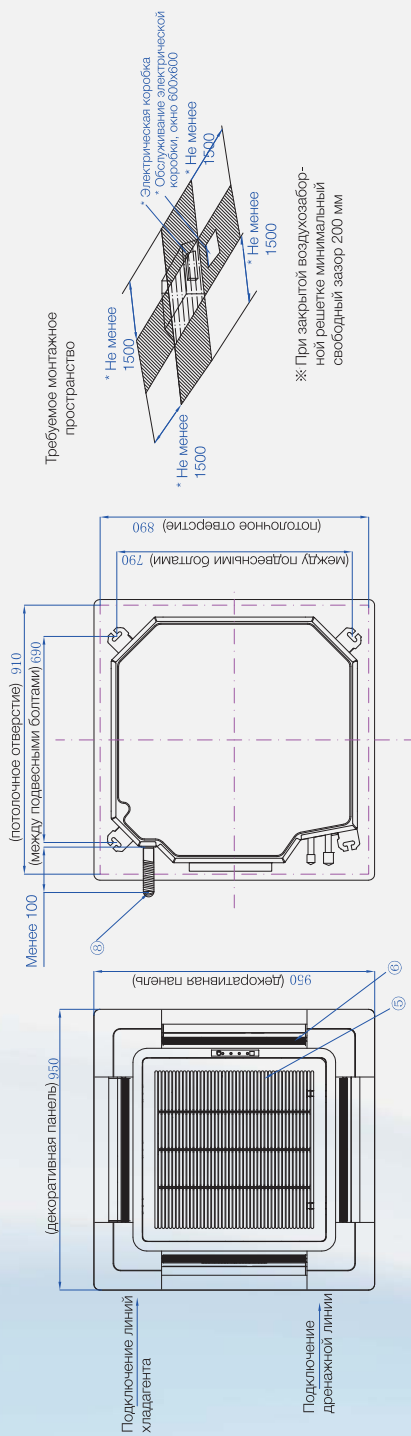

№	Наименование элемента
1	Патрубок подключения линии газа
2	Патрубок подключения линии жидкости
3	Кабельный ввод
4	Входное отверстие для труб
5	Воздухозаборная решетка
6	Воздухораспределительная решетка
7	Подключение дренажной трубки
8	Дренажный патрубок (аксессуар)

ГАБАРИТНЫЕ РАЗМЕРЫ

Канальные компактные низконапорные блоки

AD072/092/122/162MSERA (без дренажного насоса)

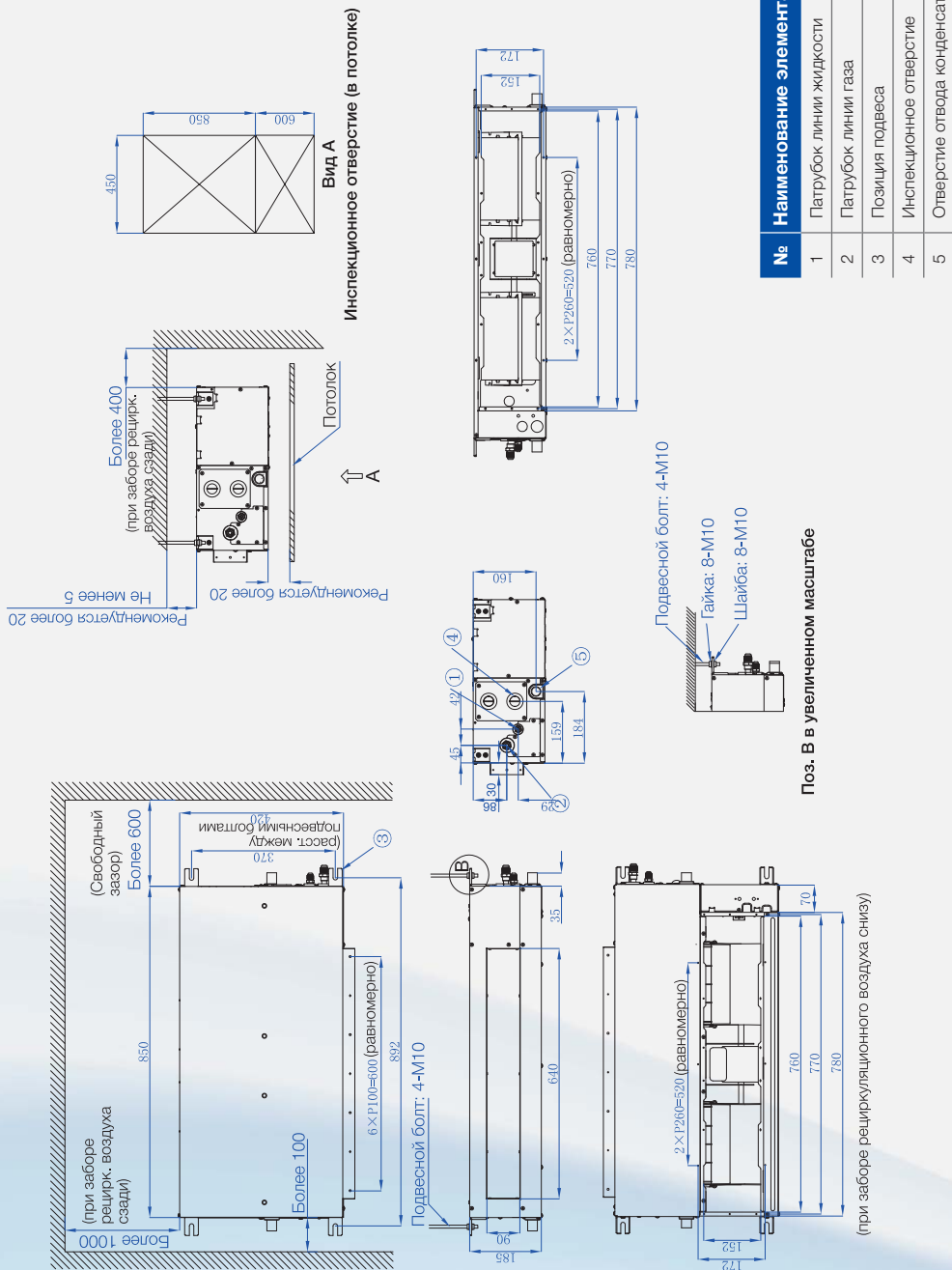

Канальные компактные низконапорные блоки

AD182/242MSERA (без дренажного насоса)

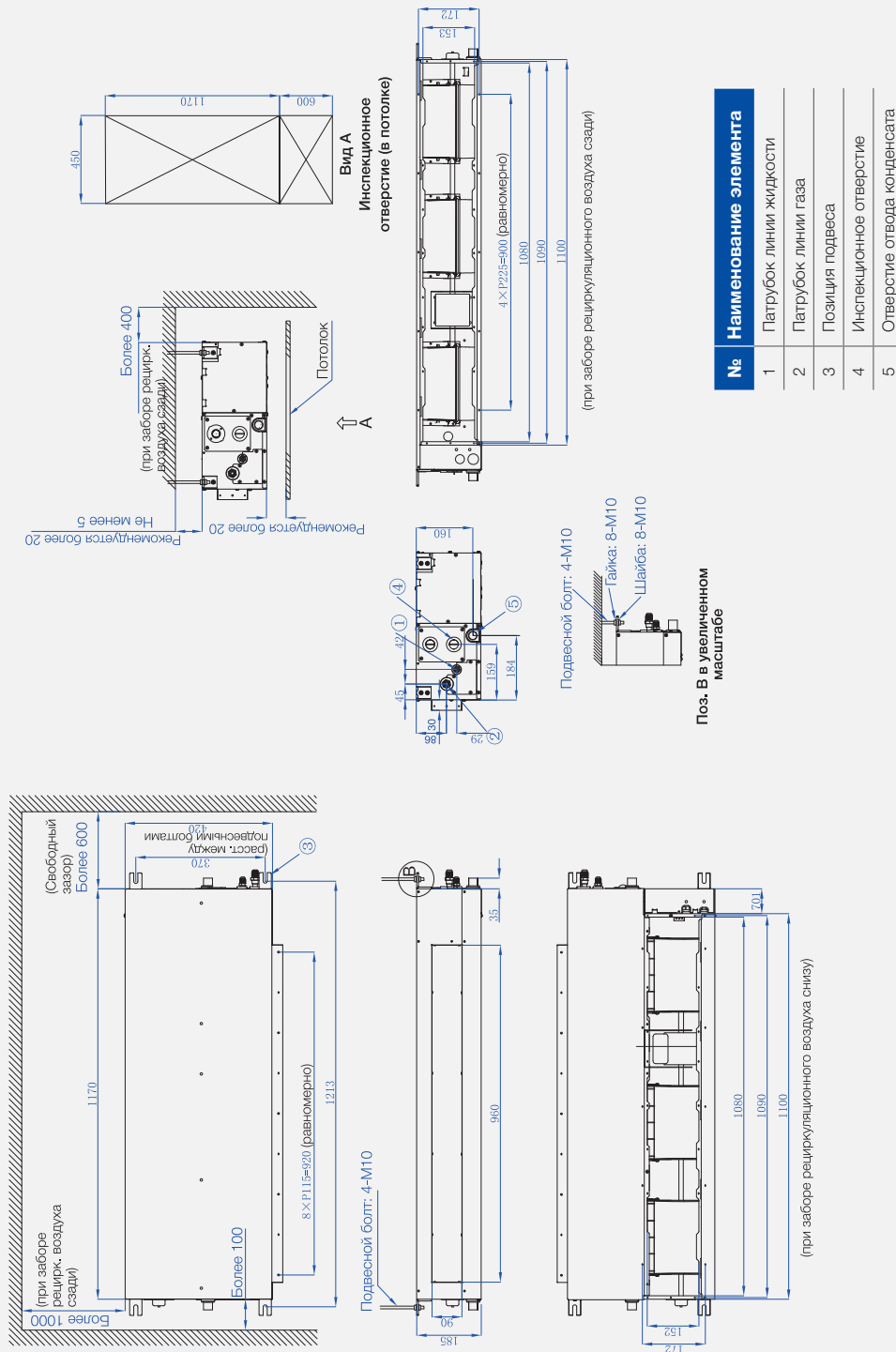

ГАБАРИТНЫЕ РАЗМЕРЫ

Канальные средненапорные блоки

AD182/242/282MMERA

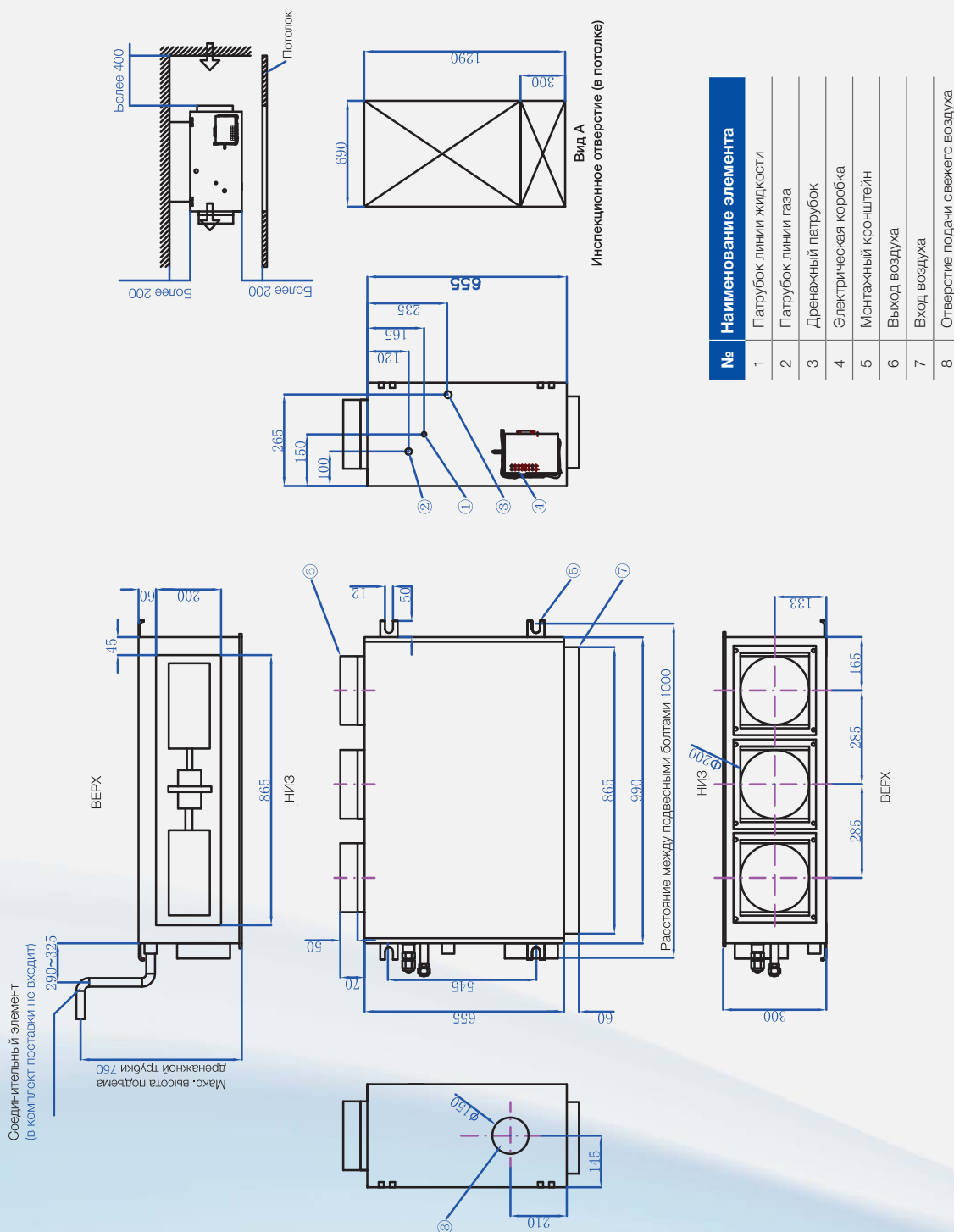

№	Наименование элемента
1	Патрубок линии жидкости
2	Патрубок линии газа
3	Дренажный патрубок
4	Электрическая коробка
5	Монтажный кронштейн
6	Выход воздуха
7	Вход воздуха
8	Отверстие подачи свежего воздуха

Канальные средненапорные блоки

AD302/382/482MMERA

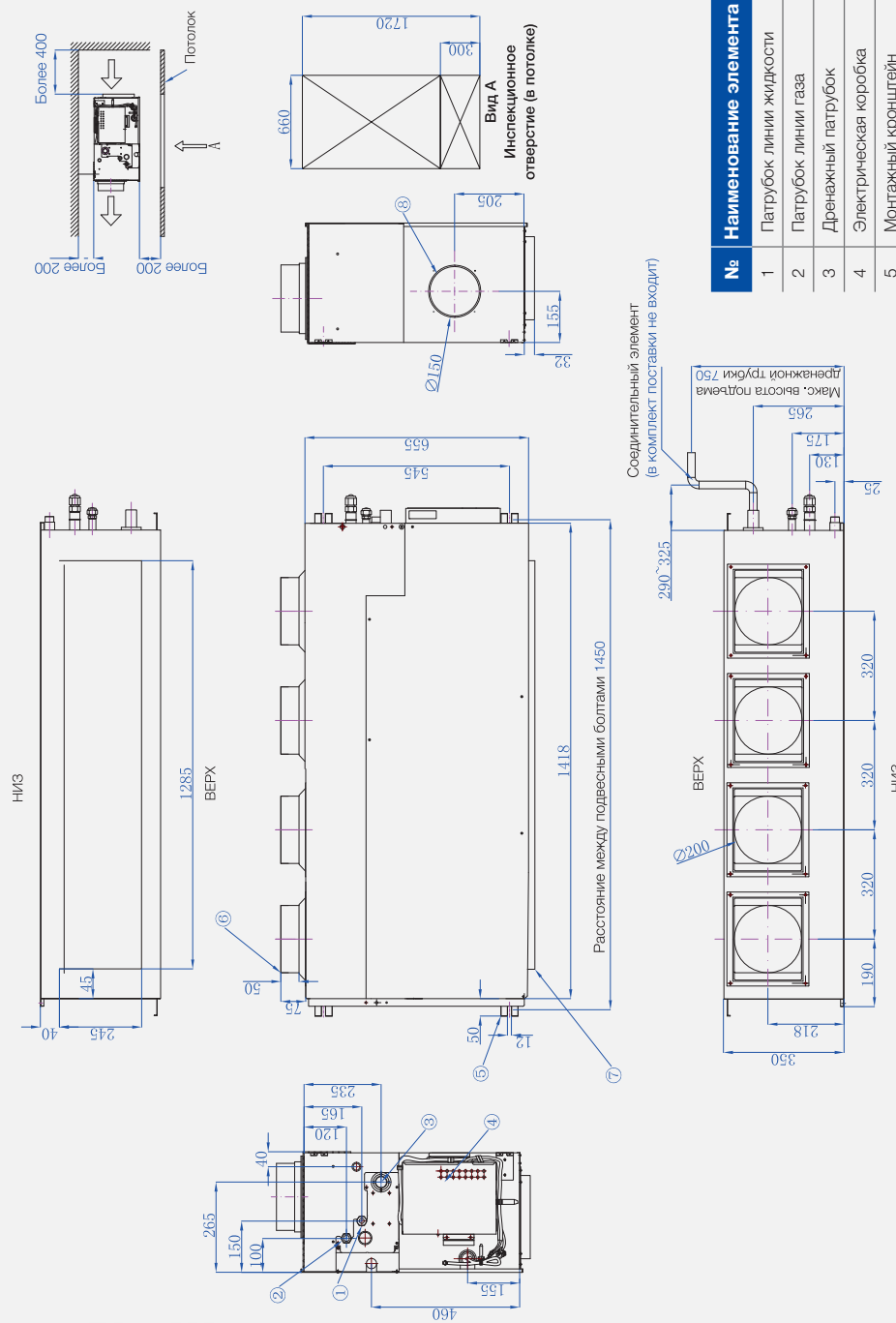

№	Наименование элемента
1	Патрубок линии жидкости
2	Патрубок линии газа
3	Дренажный патрубок
4	Электрическая коробка
5	Монтажный кронштейн
6	Выход воздуха
7	Вход воздуха
8	Отверстие подачи свежего воздуха

ГАБАРИТНЫЕ РАЗМЕРЫ

Канальные средненапорные блоки

AD302/382/482MNERA

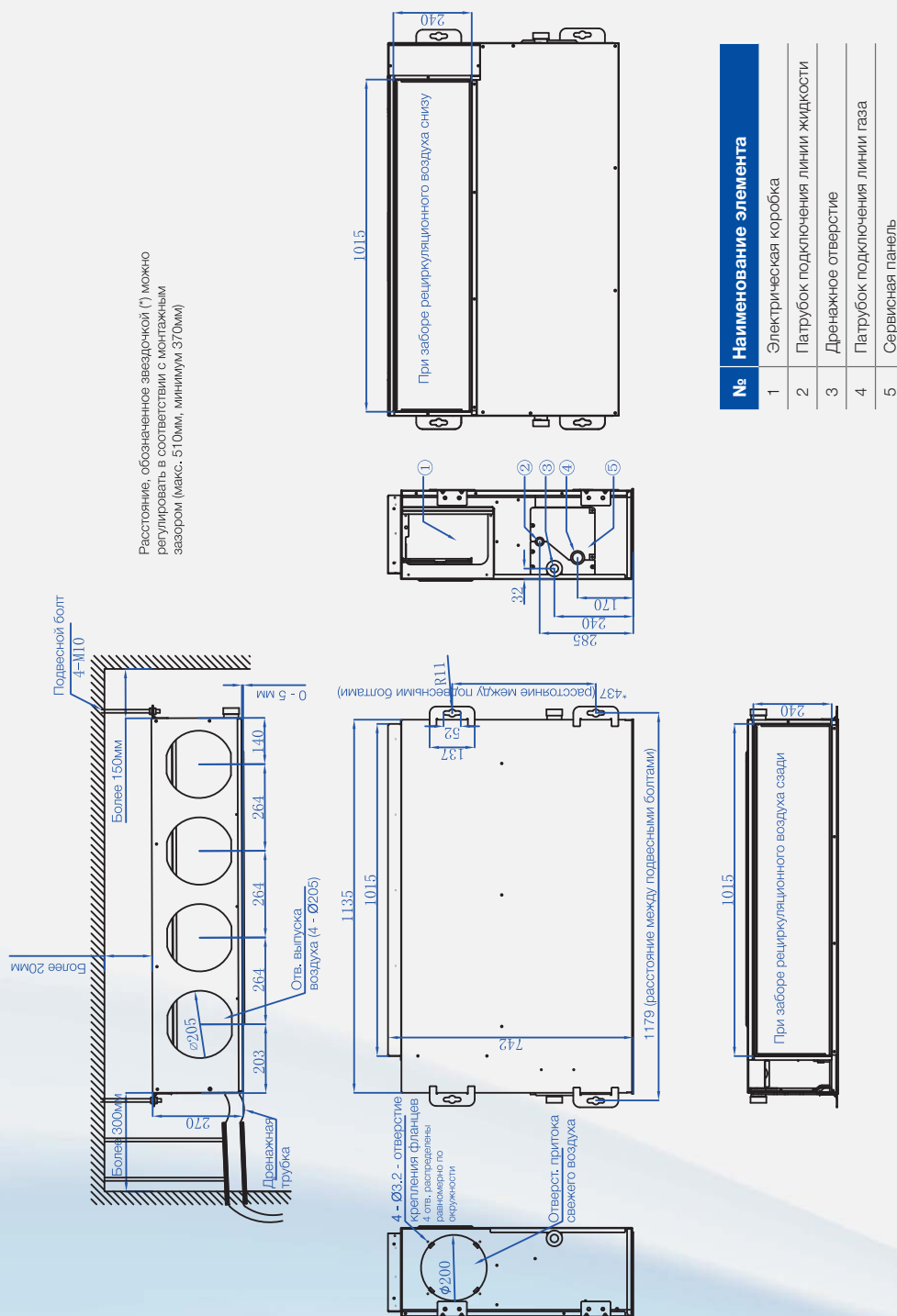

Канальные высоконапорные блоки

AD182/242/282MHERA

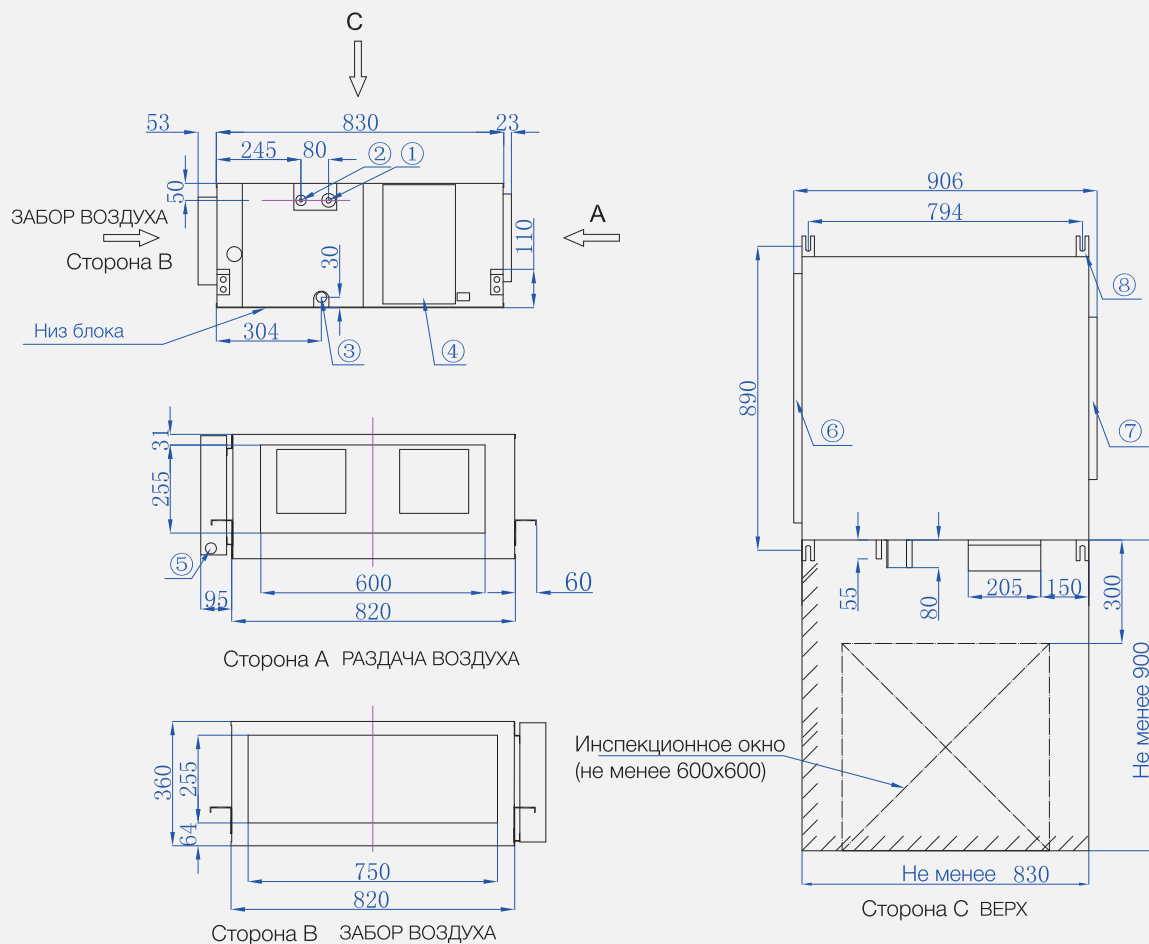

№	Наименование элемента
1	Патрубок линии газа
2	Патрубок линии жидкости
3	Дренажный патрубок
4	Электрическая коробка
5	Подвод электропитания/резерв. отв. для коммуник. кабеля
6	Воздухозаборная решетка
7	Воздуховыпускная решетка
8	Монтажный кронштейн

ГАБАРИТНЫЕ РАЗМЕРЫ

Канальные высоконапорные блоки

AD302/382/482MHERA

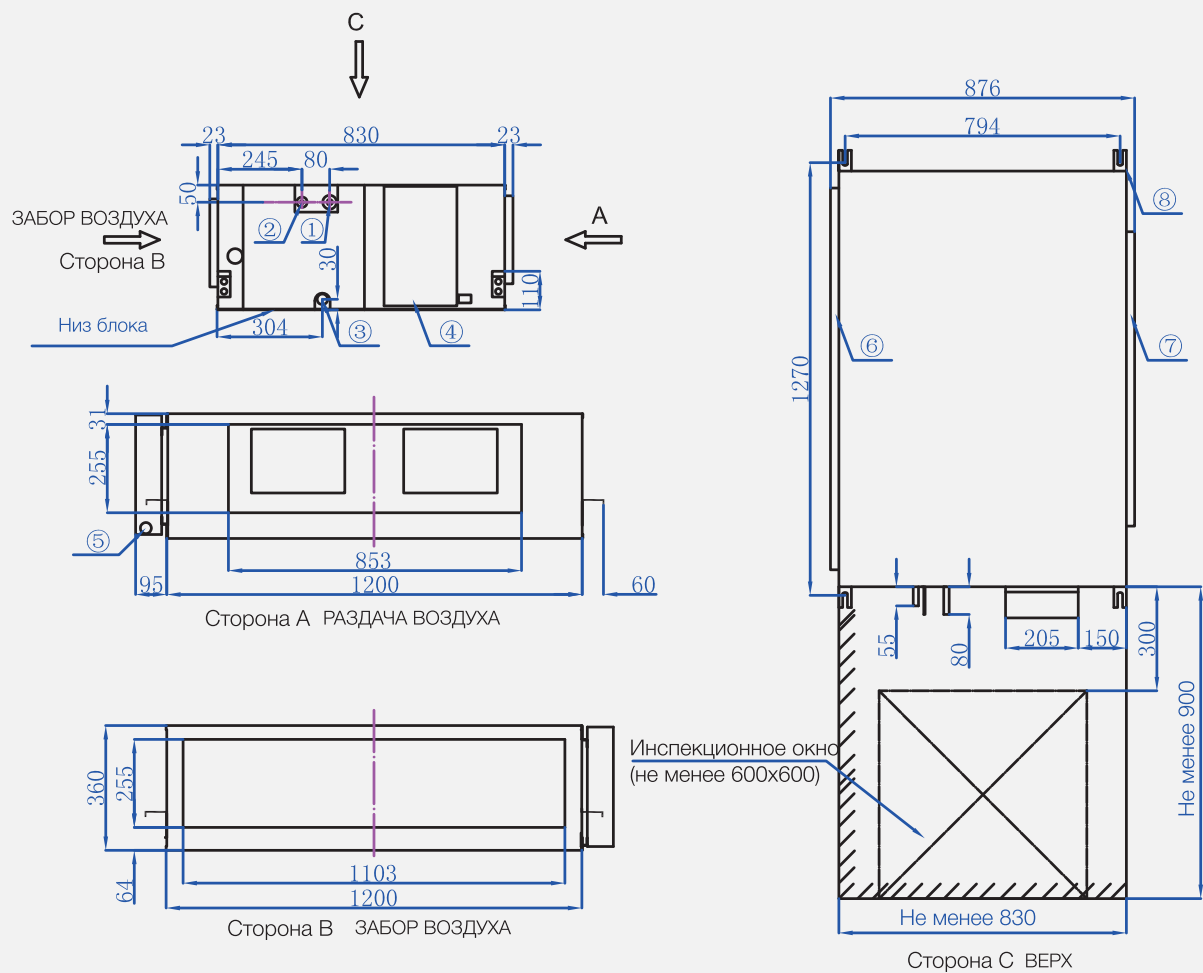

№	Наименование элемента
1	Патрубок линии газа
2	Патрубок линии жидкости
3	Дренажный патрубок
4	Электрическая коробка
5	Подвод электропитания/резерв. отв. для коммуник. кабеля
6	Воздухозаборная решетка
7	Воздуховыпускная решетка
8	Монтажный кронштейн

Канальные высоконапорные блоки

AD722/962MHERA

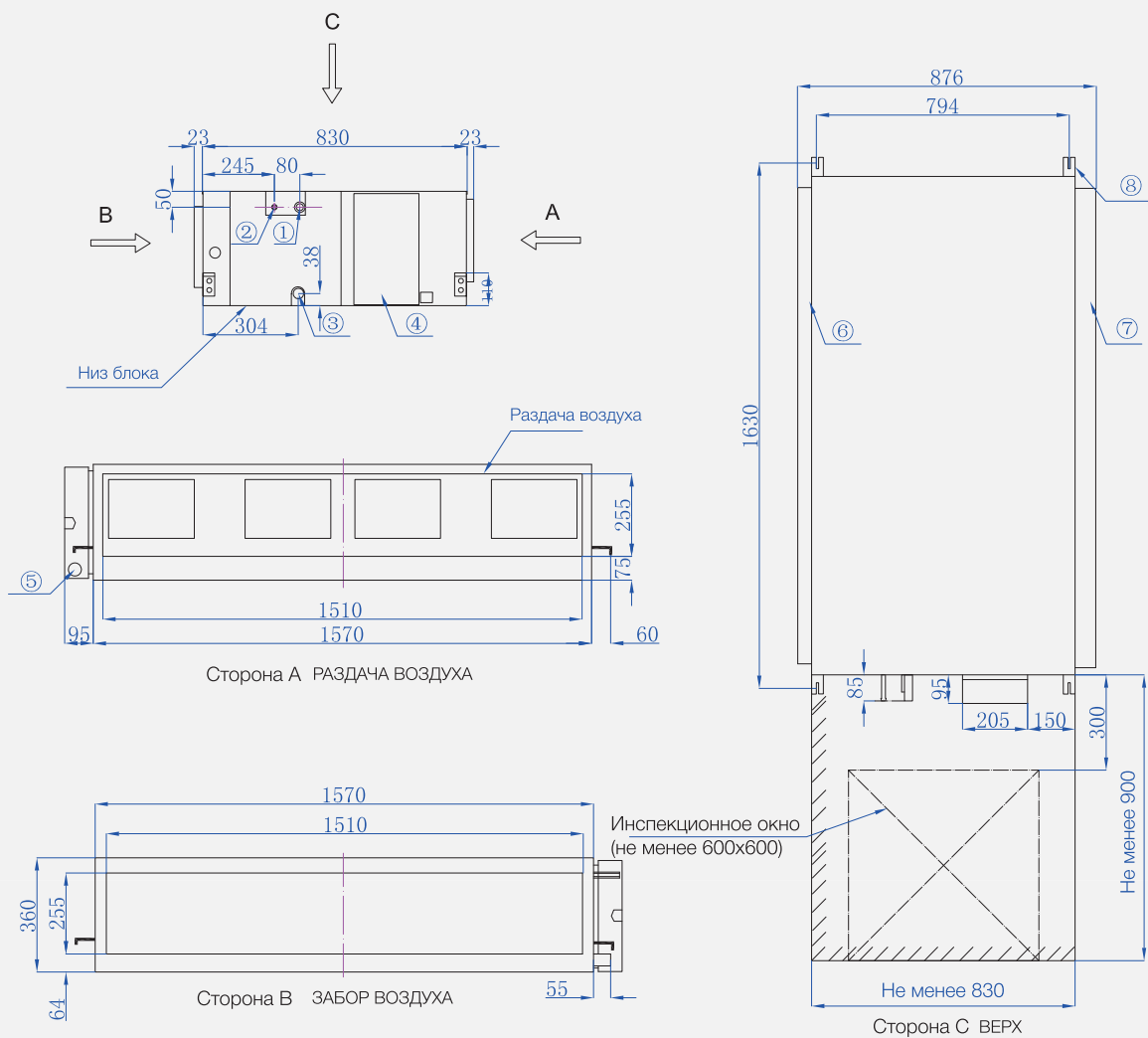

№	Наименование элемента
1	Патрубок линии газа
2	Патрубок линии жидкости
3	Дренажный патрубок
4	Электрическая коробка
5	Подвод электропитания/резерв. отв. для коммуник. кабеля
6	Воздухозаборная решетка
7	Воздуховыпускная решетка
8	Монтажный кронштейн

ГАБАРИТНЫЕ РАЗМЕРЫ

Канальные высоконапорные блоки

Канальные высоконапорные блоки со 100 % подачей свежего воздуха

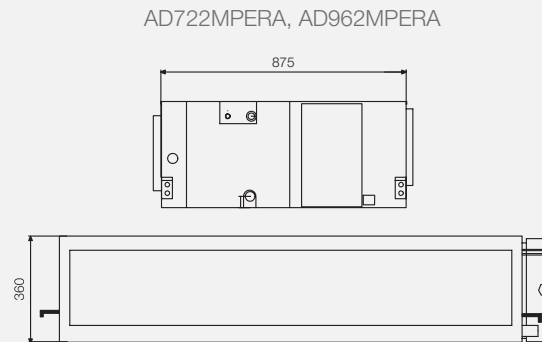
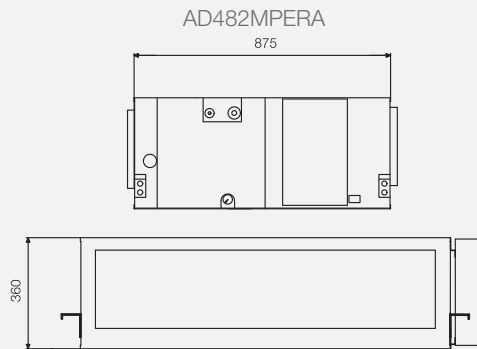

Вентиляционные установки с рекуперацией тепла (характеристики вентиляторов)

ERV0150AAN, ERV0260AAN

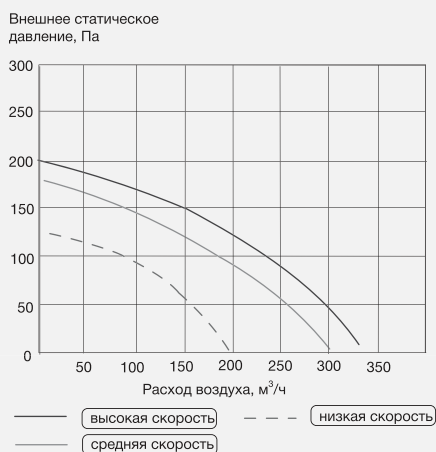

ERV0800AAN

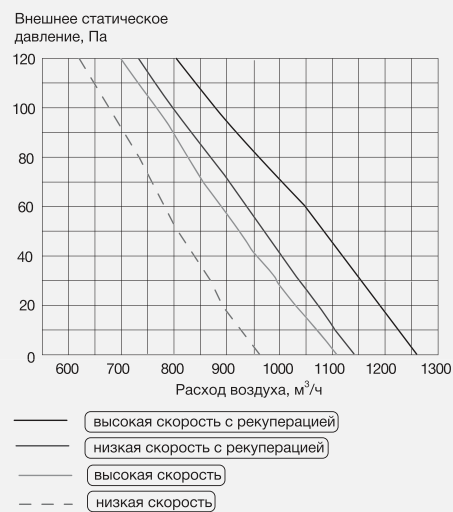

ERV1000AAN

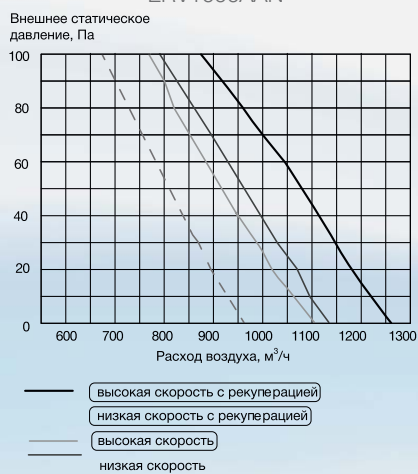

Вентиляционные установки с рекуперацией тепла

ERV0150AAN, ERV0260AAN

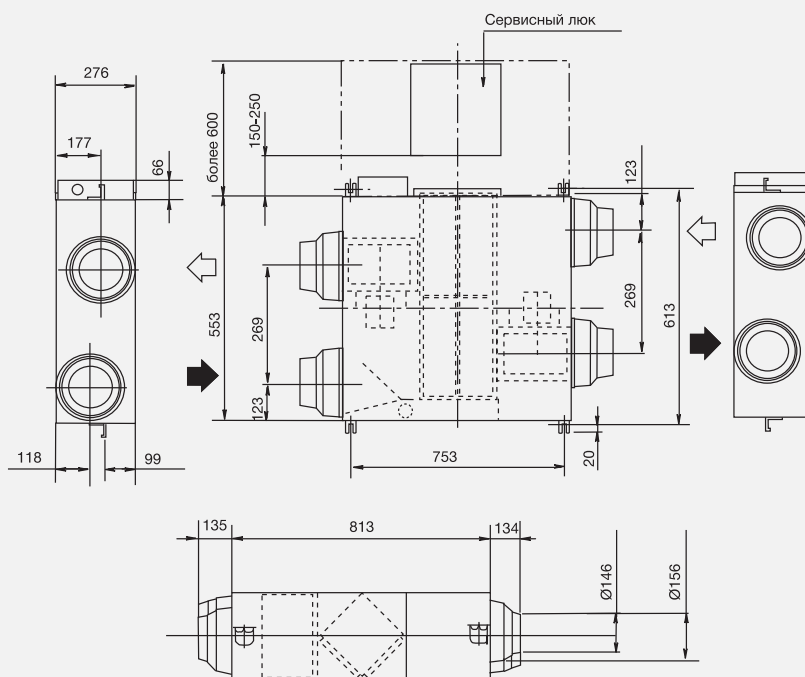



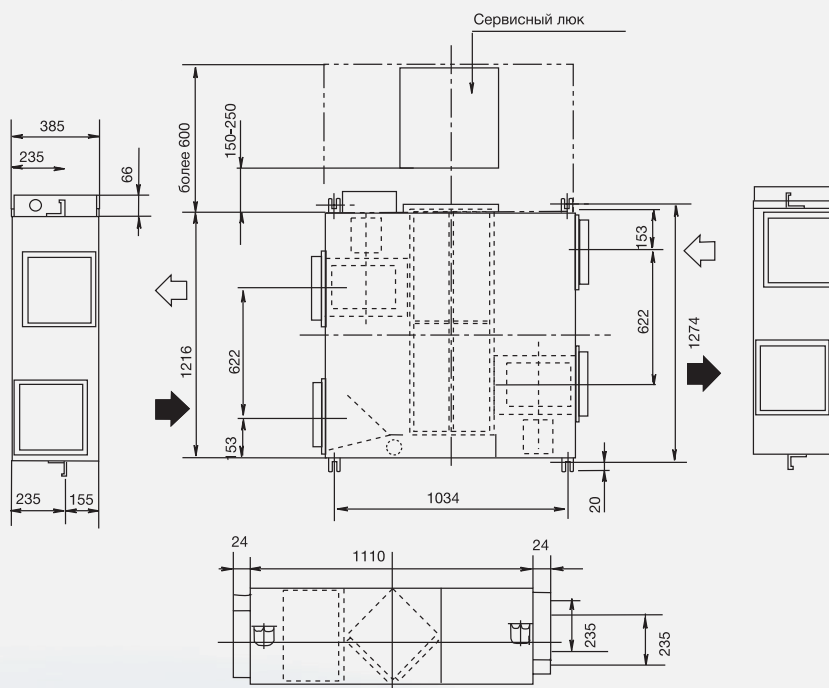







ERV0800AAN, ERV1000AAN













УСТРОЙСТВА УПРАВЛЕНИЯ

Модельный ряд

Название	Внешний вид	Модель	Тип управления	Совместимость
Пульт управления — инфракрасный		YR-HBS01	<ul style="list-style-type: none"> Включение/Выключение, выбор Рабочего режима, скорость вентилятора, температурная уставка, режим свинга (качание жалюзи). Индивидуальное управление одним блоком. Отображение на дисплее действующей температуры и влажности воздуха в помещении. 4 скорости вентилятора. Часы и таймер. Специальные режимы управления жалюзи кассетных блоков High Performance. Функция следования/обхода (направление потока на человека или мимо человека). 	Блоки системы Super Match II (высокоэффективная серия High Performance). Кассетные — стандартно, канальные — опционально
Пульт управления — инфракрасный		YR-H71	<ul style="list-style-type: none"> Включение/Выключение, выбор Рабочего режима, скорость вентилятора, температурная уставка, режим свинга (качание жалюзи). Индивидуальное управление одним блоком. Часы, таймер. Рабочие режимы: охлаждение, обогрев, осушение, авто, вентиляция. Индикация загрязнения фильтра. 	Кассетные, канальные (12—36к), универсальные (12—24к)
Пульт управления — инфракрасный		YR-HB S01	<ul style="list-style-type: none"> Включение/Выключение, выбор Рабочего режима, скорость вентилятора, температурная уставка, режим свинга (качание жалюзи). Индивидуальное управление одним блоком. Часы и таймер. 	Настенные блоки системы Super Match I
Пульт управления — инфракрасный		YR-HD	<ul style="list-style-type: none"> Включение/Выключение, выбор Рабочего режима, скорость вентилятора, температурная уставка, режим свинга (качание жалюзи). Индивидуальное управление одним блоком. Индивидуальная цветная кнопка для рабочих режимов: охлаждения, обогрева, осушения, супертихо. Часы и таймер. 	Все блоки системы Super Match I
Приемник инфракрасного сигнала (ресивер)		RE-01/02	<ul style="list-style-type: none"> Управление канальными блоками с помощью инфракрасных пультов. Прием инфракрасного сигнала. 	Канальные блоки
Упрощенный пульт управления (проводной)		YR-F02	<ul style="list-style-type: none"> Управление блоком или группой блоков (до 16 блоков). 	Все внутренние блоки коммерческой серии и MRV
Пульт управления — проводной		YR-E16A/ YR-E16B	<ul style="list-style-type: none"> Включение/Выключение, выбор Рабочего режима, скорость вентилятора, температурная уставка, режим свинга (качание жалюзи). Управление одним блоком или группой блоков (до 16 ед.). Большие кнопки. Режим энергосбережения. Защита от детей. Отображение температуры по шкале Цельсия и Фаренгейта (точность ±0,5 °C). Часы и недельный таймер. Отображение кода неисправностей. Регулирование статического давления. Специальные режимы управления жалюзи кассетных блоков High Performance. 	Все внутренние блоки коммерческой серии и MRV
Пульт управления — проводной с сенсорным дисплеем		YR-E17	<ul style="list-style-type: none"> Включение/Выключение, выбор Рабочего режима, скорость вентилятора, температурная уставка, режим свинга (качание жалюзи). Управление одним блоком или группой блоков (до 16 ед.). Простой и интеллектуальный дизайн. Компактные размеры и узкий профиль: 86x86x13.5мм. Часы и недельный таймер. Сенсорные кнопки с подсветкой. Простой монтаж, дружелюбный интерфейс. 	Все внутренние блоки коммерческой серии и MRV
Wi-Fi — контроллер		KZW-W001	<ul style="list-style-type: none"> Wi-Fi управление через Интернет: Включение/Выключение, выбор Рабочего режима, скорость вентилятора, температурная уставка, режим свинга (качание жалюзи). Управление одним блоком или группой блоков (до 16 ед.). Облачная служба. Недельный таймер. Несколько графиков ночного режима. Сообщение об ошибке. 	Все блоки системы MRV
Пульт мини-центрального управления		YCZ-G001	<ul style="list-style-type: none"> Централизованное управление макс. 32 внутренними блоками. Совместное управление блоками систем MRV и Super Match. Недельный таймер. Большие сенсорные кнопки. Свободное присвоение имени блока и группы. Наличие 4-х шаблонов (торговый центр, офис, отель, дом). Отображение кода ошибок и неисправностей. Используется совместно с адаптером IGU05 для каждой системы (макс. 16 комплектов). 	Все блоки системы MRV

Модельный ряд

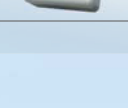
Название	Внешний вид	Модель	Тип управления	Совместимость
Центральный пульт управления		HC-SA164DBT	<ul style="list-style-type: none"> Индивидуальное и центральное управление (макс. 32 внутренних блоков). 5-дюймовый TFT LCD сенсорный дисплей с подсветкой. Недельный таймер. Индивидуальная информация о каждом внутреннем блоке. Журнал аварий. Может работать совместно с HA-MA164AD для каждой MRV системы. 	Все блоки системы MRV
Центральный пульт управления		YCZ-A003	<ul style="list-style-type: none"> Индивидуальное, зональное, групповое и централизованное управление (до 128 внутренних блоков). Сенсорный дисплей с подсветкой. Управление работой по расписанию (программе таймера). Отображение кода ошибок и неисправностей. Используется совместно с адаптером IGU05 для каждой системы (макс. 32 комплекта). 	Все блоки системы MRV
Центральный пульт управления		YCZ-A004	<ul style="list-style-type: none"> Индивидуальное, групповое и централизованное управление (до 256 внутренних блоков). Сенсорный 7-дюймовый TFT LCD-дисплей с подсветкой. Управление работой по расписанию (программе таймера). Редактирование информации по внутренним блокам. Журнал регистрации событий. Распределение энергопотребления и отчеты. Используется совместно с адаптером IGU05 для каждой системы (макс. 32 комплекта). 	Все блоки системы MRV
Интерфейсный шлюз RS-485 / RS-232 + программа		HCM-01A	<ul style="list-style-type: none"> Локальная версия системы управления: конвертер RS-485 в RS-432. Управление макс. 400 внутренними блоками. Макс. 32 системы, для каждой из которых требуется использование адаптера протоколов IGU02. Задание рабочего режима, мониторинг статуса. Управление работой по расписанию (на неделю и на месяц). Журнал регистрации событий и неисправностей. Отчет затрат на энергопотребление. 	Все блоки системы MRV
Шлюз для сети BACnet + программа (интеграция в систему BMS 3 поколения)		HCM-03	<ul style="list-style-type: none"> Удаленная версия системы управления: конвертер протокола Modbus в BACnet/ IP. Управление макс. 1000 внутренними блоками. Макс. 4 группы, каждая из которых может включать 20 систем. Для каждой системы требуется использование адаптера протоколов IGU02. Задание рабочего режима, мониторинг статуса. Управление работой по расписанию (на неделю и на месяц). Журнал регистрации событий и неисправностей. Управление для нескольких уровней доступа. 	Все блоки системы MRV
Шлюз для сети BACnet/IP, Modbus (интеграция в систему BMS 5-го поколения)		HCM-05/ HCM-05(A)	<ul style="list-style-type: none"> Полнофункциональное удаленное управление системой через диспетчерский пульт BMS. Конвертер протокола Modbus в BACnet/IP. Управление и мониторинг системой с макс. 250 (HCM-05) или 500 (HCM-05A) внутренними блоками Super Match и MRV. Макс. 32 системы, для каждой из которых требуется использование адаптера протоколов IGU02. Управление работой по расписанию (на неделю и на месяц). Журнал регистрации событий и неисправностей. Расчет затрат на энергопотребление и отчеты. Совместная разработка с Honeywell. 	Все блоки системы MRV
Интерфейсный шлюз для интеграции с BMS		IGU02	<ul style="list-style-type: none"> Адаптер протокола, конвертация Homebus в Modbus. Сопряжение с BMS (HCM-01, 03, 05, 05A). Для каждой системы требуется один IGU02. К одному IGU02 можно подключать не более 40 внутренних блоков. 	Все блоки системы MRV
Интерфейсный шлюз для подключения системы центрального управления		IGU05	<ul style="list-style-type: none"> Адаптер протокола, конвертация Homebus в Modbus. Сопряжение с центральным пультом управления (YCZ-G001/A003/A004). Для каждой системы требуется один IGU05. К одному IGU05 можно подключать не более 64 внутренних блоков. 	Совместно с центральным пультом управления YCZ-A003
Интерфейсный шлюз для интеграции с Modbus		IGU06	<ul style="list-style-type: none"> Адаптер протокола, конвертация Homebus в Modbus. Используется совместно с IGU07 для реализации шлюза интеграции с Lonworks. К одному IGU05 при подсоединении к нему IGU07 можно подключать не более 32 внутренних блоков. 	Все блоки системы MRV
Интерфейсный шлюз для интеграции с Lonworks		IGU07	<ul style="list-style-type: none"> Адаптер протокола, конвертация Modbus в Lonworks. Для каждой системы требуется IGU06 + IGU07. Одна система может объединять не более 32 внутренних блоков. 24В DC необходимо для IGU07. 	Все блоки системы MRV
Интерфейсный шлюз для интеграции с Modbus		HA-MA	<ul style="list-style-type: none"> Конвертация Homebus в Modbus. Для каждой системы требуется не менее одного HAMA при подключении к системе центрального управления. Одна система может объединять не более 64 внутренних блоков. 	Все блоки системы MRV
Интерфейсный шлюз для интеграции с KNX		HA-AC-NX-8/16/64	<ul style="list-style-type: none"> Конвертация Modbus в KNX. Для каждой системы требуется не менее одного HA-AC-KNX-8/16/64 при подключении к системе центрального управления. Одна система может объединять не более 8/16/64 внутренних блоков. 	Все блоки системы MRV

Центральный контролер



HC-SA164DBT

- Управление отдельными блоками, централизованное управление (до 64 внутренних блоков)
- 5-дюймовый сенсорный TFT ЖК-дисплей с подсветкой
- Недельный таймер
- Изменение информации о внутренних блоках
- Резервное копирование прошлых ошибок
- Следует использовать в сочетании с HA-MA164AD для каждой MRV-системы (до 32 наборов)

NEW

Система HC-SA164DBT

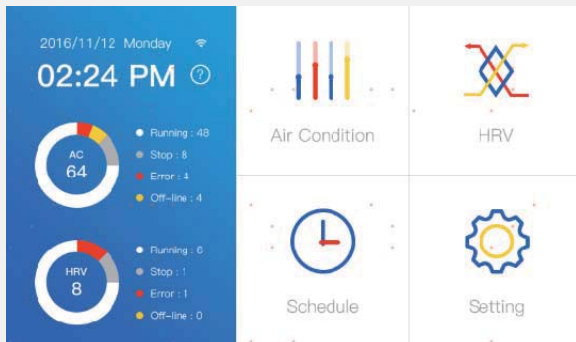
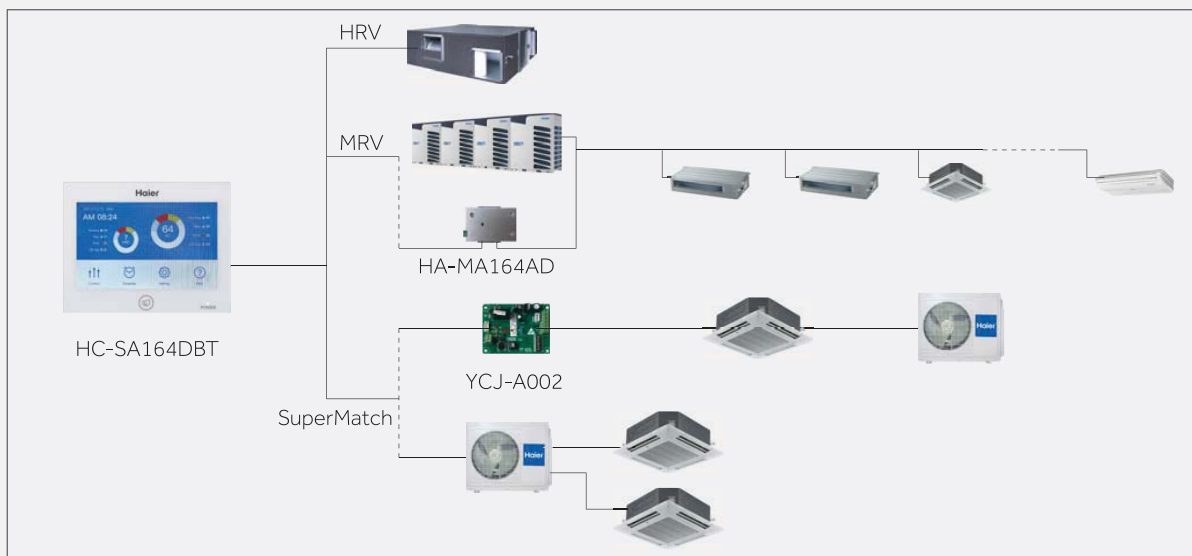

Мониторинг до 64 внутренних блоков для управления рекуперацией тепла (HRV) и мониторинг состояния всех дисплеев ВБ, номеров IDU, ВКЛ/ВЫКЛ, номеров неисправных ВБ



Задание расписания для блока, группы, добавление, изменение, удаление постоянного управления, управление модулем, групповое управление, ВКЛ/ВЫКЛ всех блоков

СХЕМЫ ПОДКЛЮЧЕНИЯ

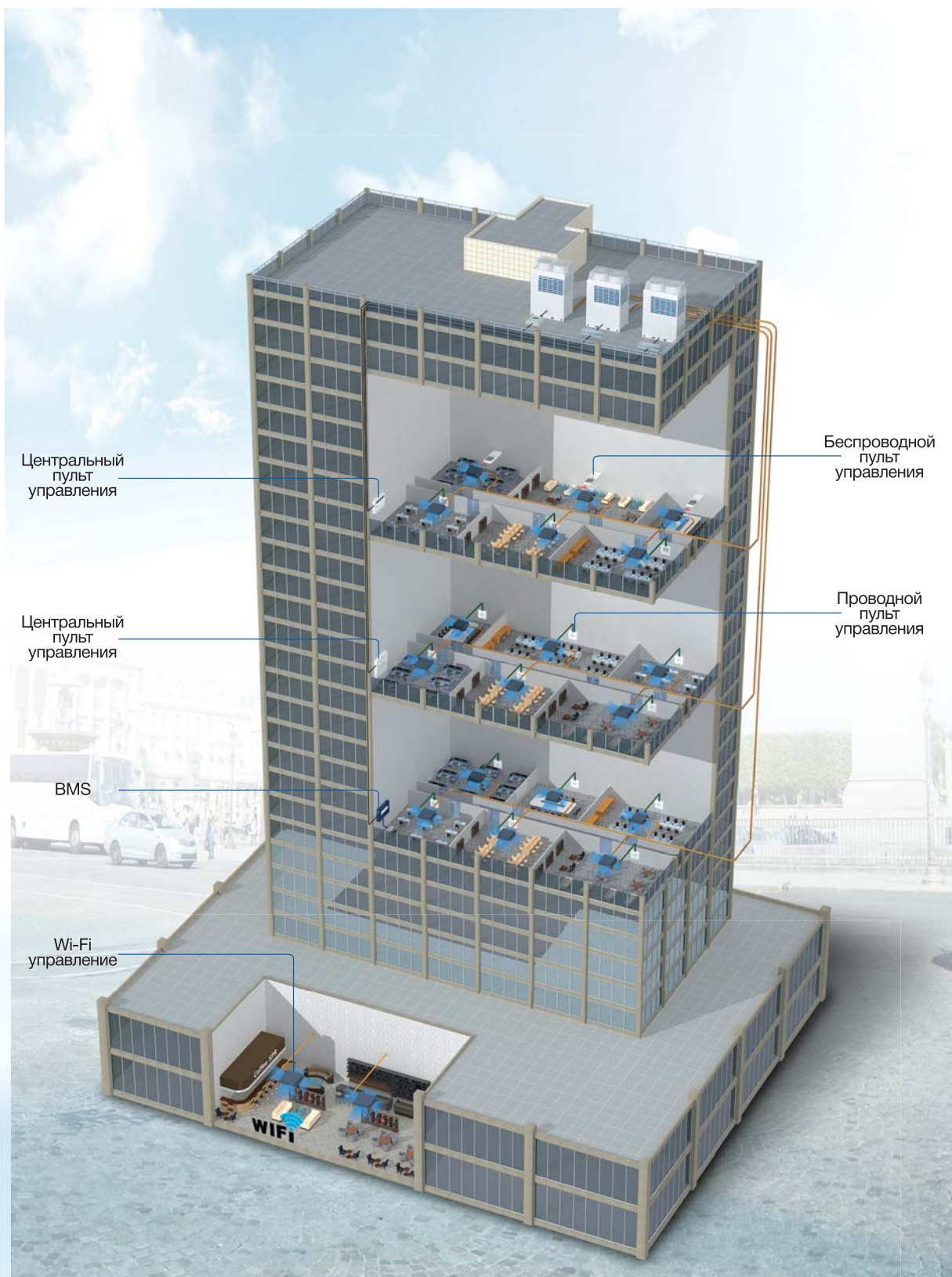

Центральное управление [YCZ-A004+IGU05]

YCZ-A004 — центральный пульт управления с интеллектуальным сенсорным дисплеем, позволяющий дистанционно управлять до 256 внутренними блоками



YCZ-A004

- Индивидуальное, групповое и централизованное управление (до 256 внутренних блоков).
- Сенсорный 7-дюймовый TFT LCD-дисплей с подсветкой.
- Управление работой по расписанию (программе таймера).
- Редактирование информации по внутренним блокам.
- Отображение ошибок и неисправностей.
- Сигнализация пожарной тревоги.
- Журнал регистрации событий.
- Распределение энергопотребления и отчеты.
- Используется совместно с адаптером IGU05 для каждой системы (макс. 32 комплекта).

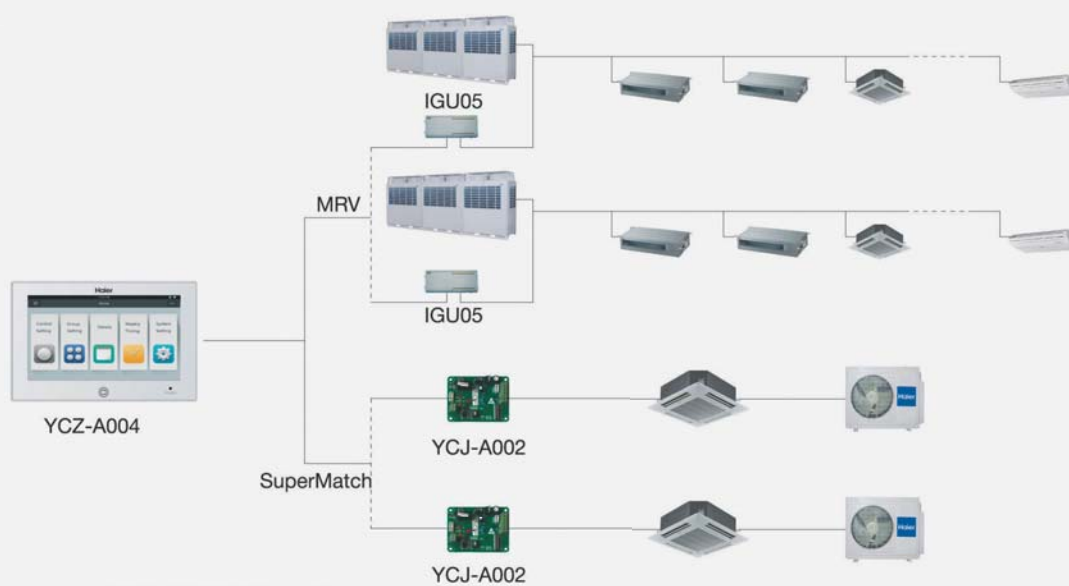

СХЕМЫ ПОДКЛЮЧЕНИЯ

Интеллектуальная система управления HCM-01A + HA-MA

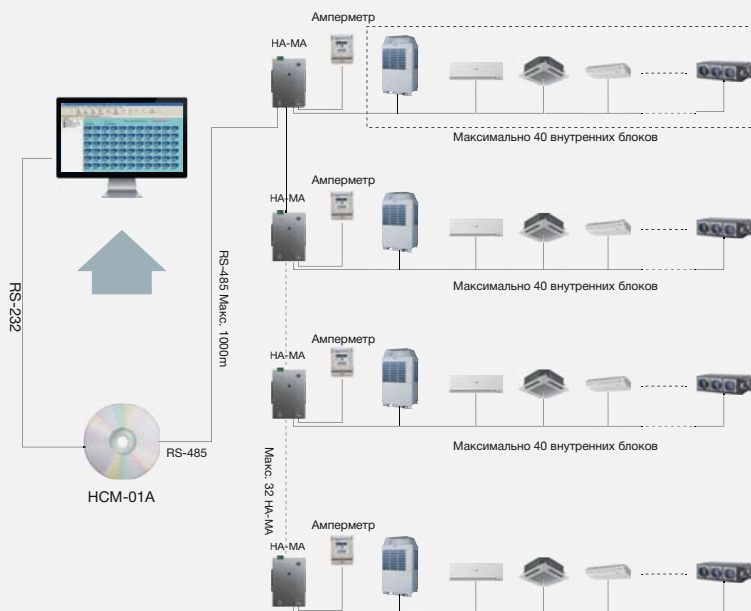

Центральное управление в сетях BACnet [HCM-05, HCM-05A]

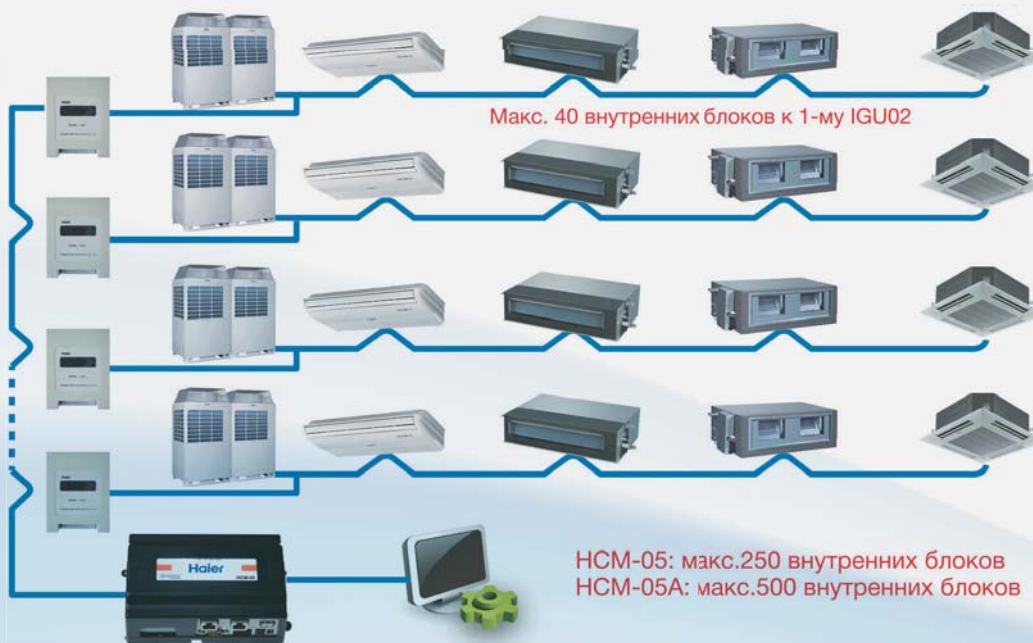

Центральное управление в сетях Lonworks [IGU07+IGU06]

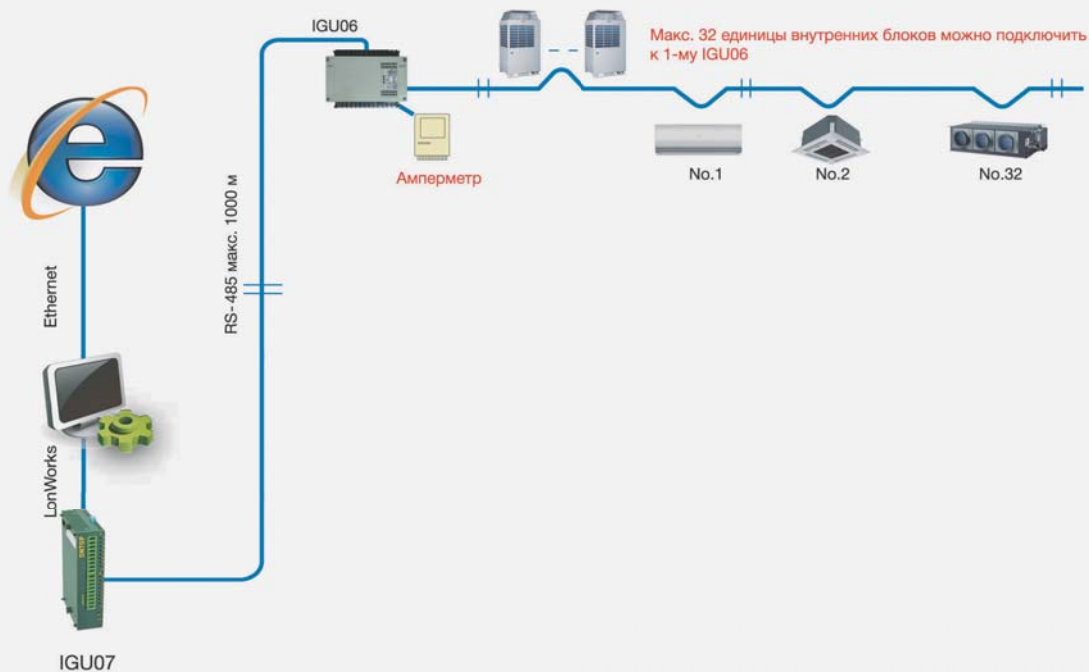

Система интеллектуального управления Smart AC [HCM01 + IGU02]

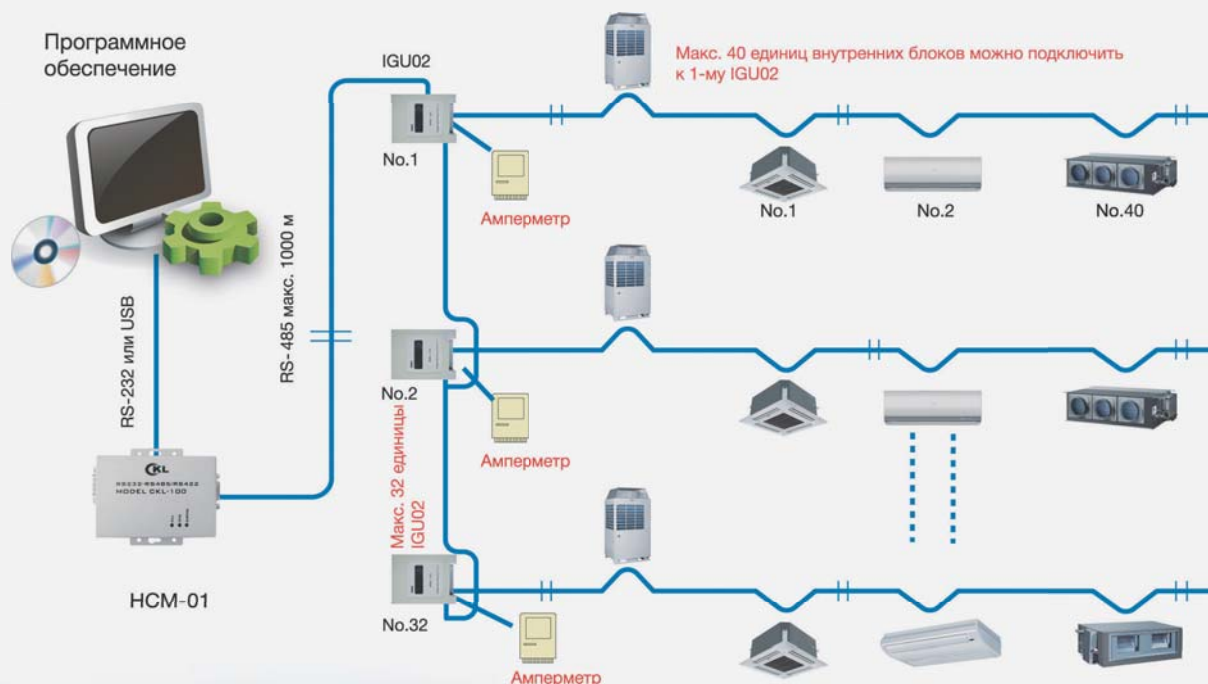

СХЕМЫ ПОДКЛЮЧЕНИЯ



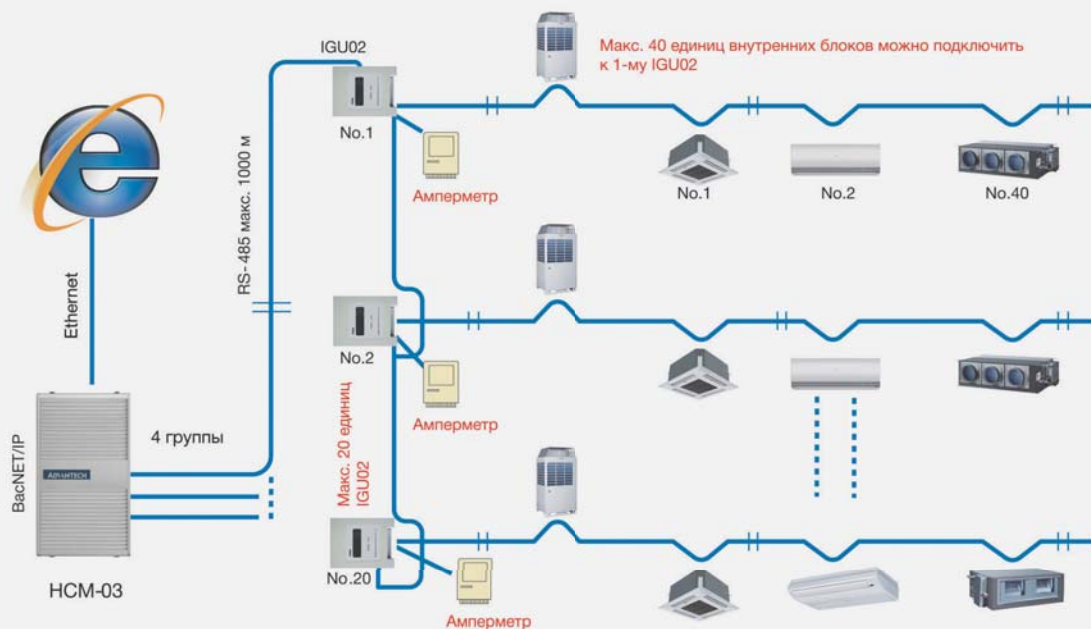



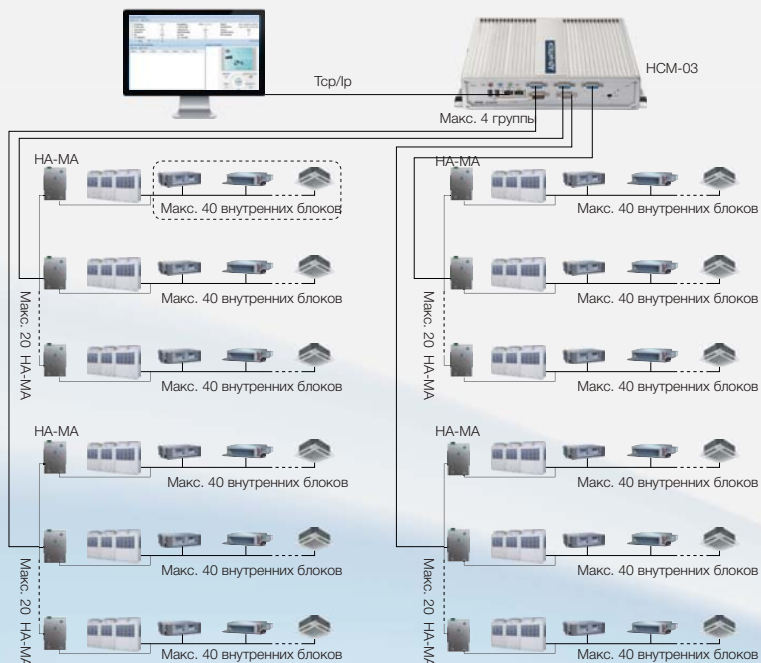









Центральное управление в сетях BACnet [HCM-03+IGU-02]



Промышленный компьютер HCM-03

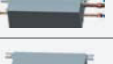
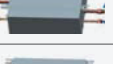

Модельный ряд

Наименование	Внешний вид	Модель	Функция	Использование
Рефнет-разветвитель (для наружных блоков)		HZG-20A	Распределение хладагента	MRV III-C, 2 наружных блока
Рефнет-разветвитель (для наружных блоков)		HZG-30A	Распределение хладагента	MRV III-C, 3 наружных блока
Рефнет-разветвитель (для наружных блоков)		HZG-20B	Распределение хладагента	MRV-V; MRV IV-C, 2 наружных блока
Рефнет-разветвитель (для наружных блоков)		HZG-30B	Распределение хладагента	MRV-V; MRV IV-C, 3 наружных блока
Рефнет-разветвитель (для наружных блоков)		HZG-R20A	Распределение хладагента в MRV-системе с рекуперацией тепла	MRV III-RC, 2 наружных блока
Рефнет-разветвитель (для наружных блоков)		HZG-R30A	Распределение хладагента в MRV-системе с рекуперацией тепла	MRV III-RC, 3 наружных блока
Рефнет-разветвитель (для внутренних блоков)		FQG-B335A	Распределение хладагента в реверсивной MRV-системе	Суммарная производительность внутренних блоков < 33,5 кВт
Рефнет-разветвитель (для внутренних блоков)		FQG-B506A	Распределение хладагента в реверсивной MRV-системе	50,6 кВт > Суммарная производительность внутренних блоков меньше > 33,5 кВт
Рефнет-разветвитель (для внутренних блоков)		FQG-B730A	Распределение хладагента в реверсивной MRV-системе	73 кВт > Суммарная производительность внутренних блоков меньше а 50,6 кВт
Рефнет-разветвитель (для внутренних блоков)		FQG-B1350A	Распределение хладагента в реверсивной MRV-системе	Суммарная производительность внутренних блоков 135 > 73 кВт
Рефнет-разветвитель (для внутренних блоков)		FQG-RB335A	Распределение хладагента в MRV-системе с рекуперацией тепла	MRV III-RC Суммарная производительность внутренних блоков < 33,5 кВт
Рефнет-разветвитель (для внутренних блоков)		FQG-RB506A	Распределение хладагента в MRV-системе с рекуперацией тепла	MRV III-RC 50,6 кВт > Суммарная производительность внутренних блоков меньше > 33,5 кВт
Рефнет-разветвитель (для внутренних блоков)		FQG-RB730A	Распределение хладагента в MRV-системе с рекуперацией тепла	MRV III-RC 73 кВт > Суммарная производительность внутренних блоков меньше а 50,6 кВт
Рефнет-разветвитель (для внутренних блоков)		FQG-RB1350A	Распределение хладагента в MRV-системе с рекуперацией тепла	MRV III-RC 135 кВт > Суммарная производительность внутренних блоков меньше а 73 кВт
Рефнет-разветвитель (для внутренних блоков)		FQG-B2040A	Распределение хладагента в системе MRVIV-C	MRV IV-C Суммарная производительность внутренних блоков > 135 кВт
Блок-разветвитель (VP)		VP1-112A	Клапанный блок	Система MRV III-RC (с рекуперацией тепла)
Блок-разветвитель (VP)		VP1-180A	Клапанный блок	Система MRV III-RC (с рекуперацией тепла)
Блок-разветвитель (VP)		VP1-280A	Клапанный блок	Система MRV III-RC (с рекуперацией тепла)

Системы MRV

MRV 5

MRV 5-RC

MRV IV-C

MRV III-C/20

MRV III-RC

MRV S'

MRV S''

MRV W

Технические данные

Внутренние блоки MRV

Система управления

Easy / АПЧ

Чиллеры и фанкойлы

Референтные проекты

ГАБАРИТНЫЕ РАЗМЕРЫ

Габаритные размеры

		Разветвители	Переходники
FQG-B335A	Газовая труба		
	Жидкостная труба		
FQG-B506A	Газовая труба		
	Жидкостная труба		

Габаритные размеры

Модель	Разветвители		Переходники	
	Газовая труба	Жидкостная труба	Переходники газовой магистрали	Переходники жидкостной магистрали
FQG-B730A				
FQG-B2040A				

ГАБАРИТНЫЕ РАЗМЕРЫ

Габаритные размеры

Мо- дель	Ли- ния	Обо- знач.	Рефнет-разветвитель	Изоляция	Ли- ния	Обо- знач.	Переходник магистральной ветки
HZG-20A	Линия газа	А			Линия газа	1	
	Линия жидкости	В					
HZG-30A	Линия газа	С			Линия газа	2	
		Д			Линия газа	2	
	Линия жидкости	Е			Линия жидкости	3	

Габаритные размеры

Мо- дель	Ли- ния	Обо- знач.	Рефнет-разветвитель	Изоляция	Ли- ния	Обо- знач.	Переходник магистральной ветки	
HZG-20B	Газовая линия всасывания	Ⓐ			Газовая линия всасывания	①		
	Линия жидкости	Ⓑ				Газовая линия всасывания		
HZG-30B	Газовая линия всасывания	Ⓒ			Газовая линия всасывания	②		
		Ⓓ						Двойной
	Линия жидкости	Ⓔ			Линия жидкости	③		Двойной
		Ⓕ						Двойной

РЕШЕНИЕ ДЛЯ ИНТЕГРАЦИИ РАЗЛИЧНЫХ СИСТЕМ: MRV/SUPER MATCH

СОЕДИНИТЕЛЬНЫЙ КОМПЛЕКТ **EASY MRV**



Комплект EASY MRV

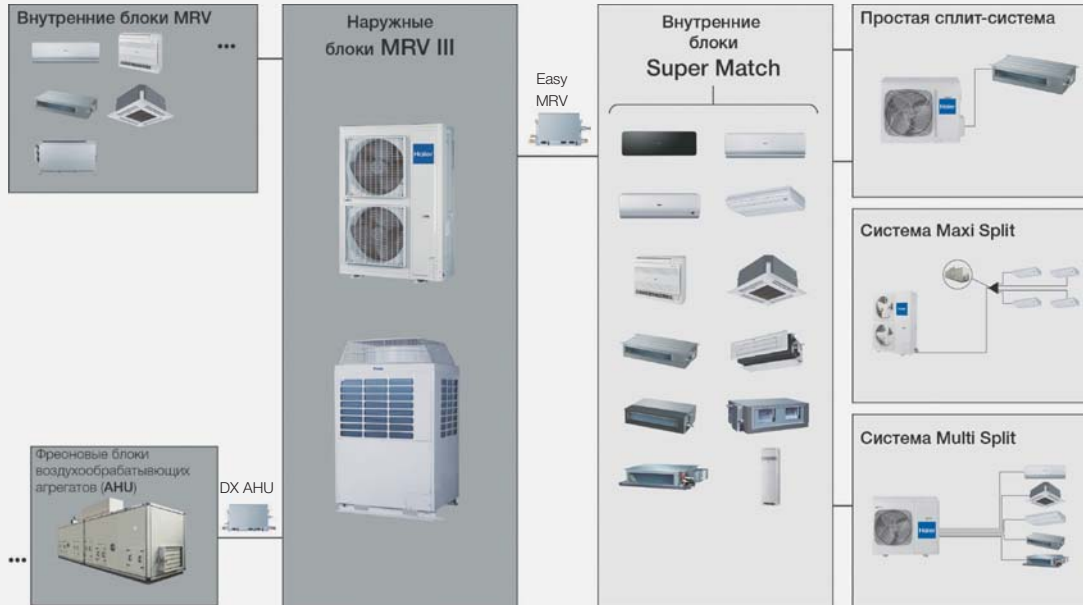

EASY MRV служит для подключения к наружным блокам системы MRV внутренних блоков системы Super Match

Комплекты EASY MRV оснащаются расширительными клапанами различных типов и платами управления для возможности объединения MRV-систем и внутренних блоков Super Match.

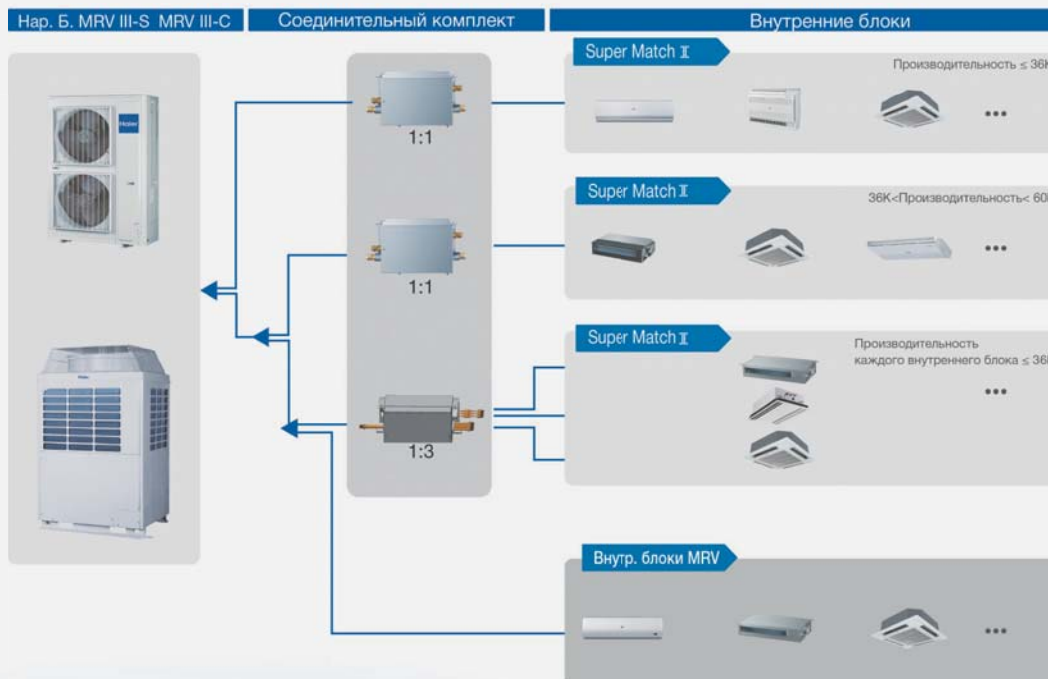

КОМПЛЕКТ EASY MRV

Модельный ряд



Компоненты соединительного блока EASY MRV



Области применения

- EASY MRV — это новое решение, позволяющее объединить системы MRV и Super Match и тем самым сократить количество складских запасов.
- Настенные (Aqua, серия N) и напольные блоки системы Super Match могут непосредственно подключаться к наружным блокам MRV.

Области применения



Частный дом / Вилла



Многоквартирный дом



Офис

Простой монтаж

Совмещение электронного расширительного клапана и блока управления обеспечивает простую и надежную установку. Газовая труба встроена в клапанный отсек.

Различные варианты монтажа, расположение труб входа/выхода справа или слева.

Вальцованное соединение

Газовую трубу не нужно сгибать или приваривать, что упрощает монтажные работы.



Монтаж блока EASY MRV может быть настенным или подвесным

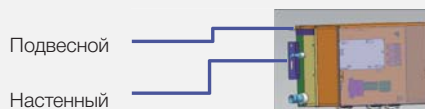

Накидные гайки различных диаметров

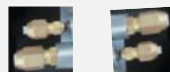

Отличные эксплуатационные характеристики интегрированной системы с комплектами EASY MRV

Максимальная производительность внутренних блоков

Производительность внутренних блоков может достигать 60K — максимальной величины отрасли для совмещенных систем

Максимальная производительность наружных блоков

Производительность базовых блоков с горизонтальным выходом воздуха: до 12 HP
Производительность базовых блоков с вертикальным выходом воздуха: до 16 HP

Низкий уровень шума

Наружный клапанный блок, что уменьшает уровень шума в помещении

Высококачественные компоненты

ЭРВ производства FUJIKOKI, имеющие отличные эксплуатационные характеристики и высокую надежность

КОМПЛЕКТ EASY MRV

Технические характеристики



MS1-036A/MS1-060A



MS3-036A

Модель	MS1-036A	MS1-060A	MS3-036A
Кол-во подключаемых внутрен. блоков	1	1	3
Ном. производит-ть внутр. блоков (Btu)	$x \leq 36K$	$36 < x \leq 60K$	$x \leq 36K$ (каждый блок)
Электропитание (Ф / В / Гц)	1 / 220 ~ 230 / 50 / 60	1 / 220 ~ 230 / 50 / 60	1 / 220 ~ 230 / 50 / 60
Габаритные размеры (Ш x Г x В)	310 x 217 x 155	310 x 217 x 155	394 x 227 x 253
Размеры в упаковке	509 x 285 x 209	509 x 285 x 209	687 x 295 x 303
Материал	Оцинкованная сталь	Оцинкованная сталь	Оцинкованная сталь
Цвет	Серый	Серый	Серый
Вес (кг)	5	5	9
Вес в упаковке (кг)	7	7	12
Ø жидкостной трубы (мм)	9.52 (Главн.) / 6.35	9.52 (Главн.) / 12.7	6.35 (Глав.) / 9.52 9.52 (Глав.) / 12.7
Ø газовой трубы (мм)	15.88 (Главн.) / 12.7 / 9.52	19.05 (Главн.) / 15.88	19.05 (Глав.) / 15.88 15.88 (Глав.) / 12.7 / 9.52
Тип соединения фреоновых труб	Вальцованное	Вальцованное	Вальцованное
Длина трубы: Easy MRV-Внутр. Бл. (м)	15	15	15
Перепад высот: Easy MRV-Внутр. Бл. (м)	15	15	15
Перепад высот между Easy MRV (м)	15	15	15

Наружные блоки EASY MRV

Наружный	MRV 5	MRV IV	MRV III-C ^{PLUS} / MRV III					MRV S ^{II}			MRV S ^I					
НР	8-26	8-24	8	10	12	14	16	4	5	6	8	10	12	5	7	
Сеть питания	3Ф / 380-400 / 50Гц	3Ф / 380-400В / 50(60)Гц	3Ф / 380-400В / 50Гц					3Ф / 380-415В / 50Гц 1Ф / 220-240В / 50(60)Гц			3Ф / 380-400В / 50(60)Гц			3Ф / 380 - 400В / 50(60)Гц 1Ф / 220 - 240В / 50(60)Гц		3Ф / 380 - 400В / 50Гц

Внутренние блоки EASY MRV

Внутр. блоки	Внешний вид	7K	9K	12K	18K	24K	28K	36K	48K	60K
Super Match I		2.2	2.8	3.5	5.5	7.1	8	10	14	16
Настенные, серия N — Корпус 1			AS09NS4ERA	AS12NS4ERA	AS18NS3ERA	AS24NS3ERA				
Настенные, серия N — Корпус 2		AS07BS4HRA	AS09BS4HRA	AS12BS4HRA	AS18BS4HRA	AS24BS4HRA				
Напольные			AF09AS1ERA	AF12AS1ERA						
Кассетные			AB09CS1ERA	AB12CS1ERA(S)	AB18CS1ERA(S)	AB24ES1ERA(S)	AB28ES1ERA(S)	AB36ES1ERA(S)	AB48ES1ERA(S) -	AB60CS1ERA(S)
Универсальные				AC12CS1ERA(S)	AC18CS1ERA(S)	AC24CS1ERA(S)	AC28ES1ERA(S)	AC36ES1ERA(S)	AC48FS1ERA(S)	AC60FS1ERA(S)
Канальные компактные низко-напорные			AD09SS1ERA	AD12SS1ERA	AD18SS1ERA	AD24SS1ERA				
Канальные низко-напорные			AD09LS1ERA	AD12LS1ERA	AD18LS1ERA	AD24LS1ERA				
Канальные средне-напорные				AD12MS1ERA	AD18MS1ERA	AD24MS1ERA	AD28NS1ERA(S)	AD36NS1ERA(S)	AD48NS1ERA(S)	
Канальные высоко-напорные									AD48HS1ERA(S)	AD60HS1ERA(S)
Колонные внутренние блоки									AP48DS1ERA(S)	AP60KS1ERA(S)



СОЕДИНИТЕЛЬНЫЙ КОМПЛЕКТ **MRV AHU**

Комплект MRV ANU

Соединительный комплект MRV ANU служит для подключения к наружным блокам системы MRV фреоновых теплообменников воздухообрабатывающих агрегатов (АНУ).

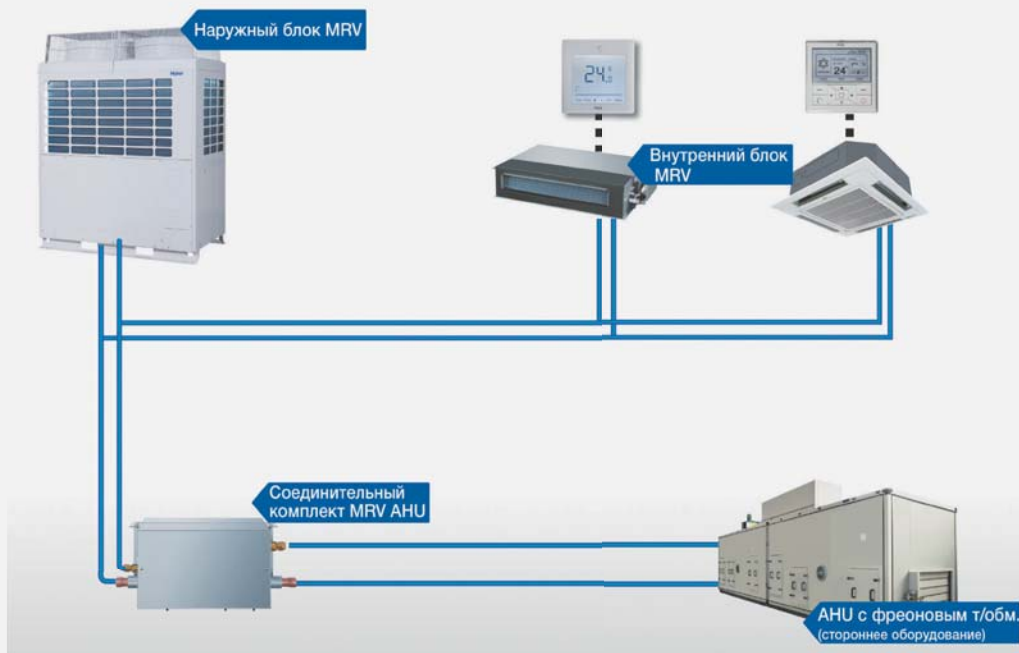

Модельный ряд

Соединительный комплект MRV ANU — это новое решение Haier, позволяющее объединять в единую систему наружные и внутренние блоки MRV и воздухообрабатывающие агрегаты (АНУ) с фреоновыми (DX) воздухоохладителями.

	АН1-140А	АН1-280А	АН1-560А
Соединительные комплекты			
	2,5HP (7 кВт) < Произв-ть АНУ ≤ 5HP (14кВт)	5HP (14 кВт) < Произв-ть АНУ ≤ 10HP (28кВт)	10HP (28 кВт) < Произв-ть АНУ ≤ 20HP (56кВт)
Воздухообрабатывающие агрегаты (АНУ) и внутренние блоки MRV			
(АНУ приобретается у сторонних производителей)			

СОЕДИНИТЕЛЬНЫЕ КОМПЛЕКТЫ MRV

Комплект MRV AHU

Области применения

- Решение для крупных объектов с большими площадями, где требуется охлаждение свежего приточного воздуха, подаваемого через воздухообрабатывающие агрегаты. При этом используются преимущества двух типов оборудования: MRV систем и вентиляционных агрегатов.
- Обеспечение соответствия требованиям ЕС, согласно которым каждое рабочее место должно обеспечиваться притоком свежего воздуха в объеме не менее 25 м³/час.



Многоэтажное здание без стилобата



Многоэтажное здание со стилобатом



Малозэтажное здание большой площади

Компоненты соединительного комплекта MRV AHU

- Комплект MRV AHU состоит из 4 компонентов: клапанного модуля, платы управления, датчика с проводом и пульта управления. Все компоненты за исключением пульта управления объединены в один блок.
- Пульт управления приобретается отдельно.

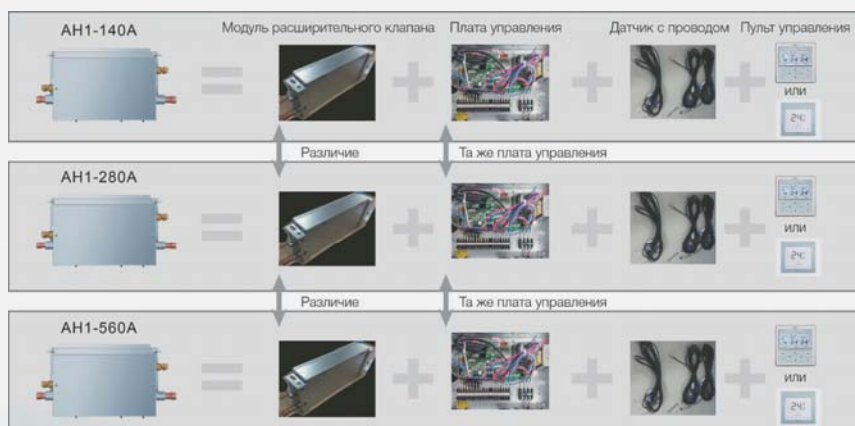

Централизованное управление при использовании MRV AHU

- Централизованное управление воздухообрабатывающим агрегатом, входящим в общую сеть, выполняется посредством того же центрального пульта, который управляет системами MRV.

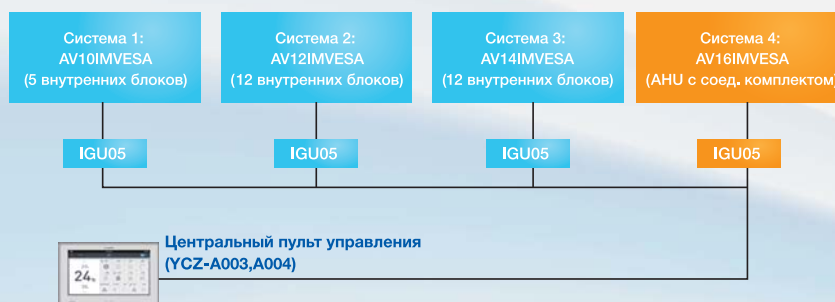

Подключение комплекта MRV АНУ

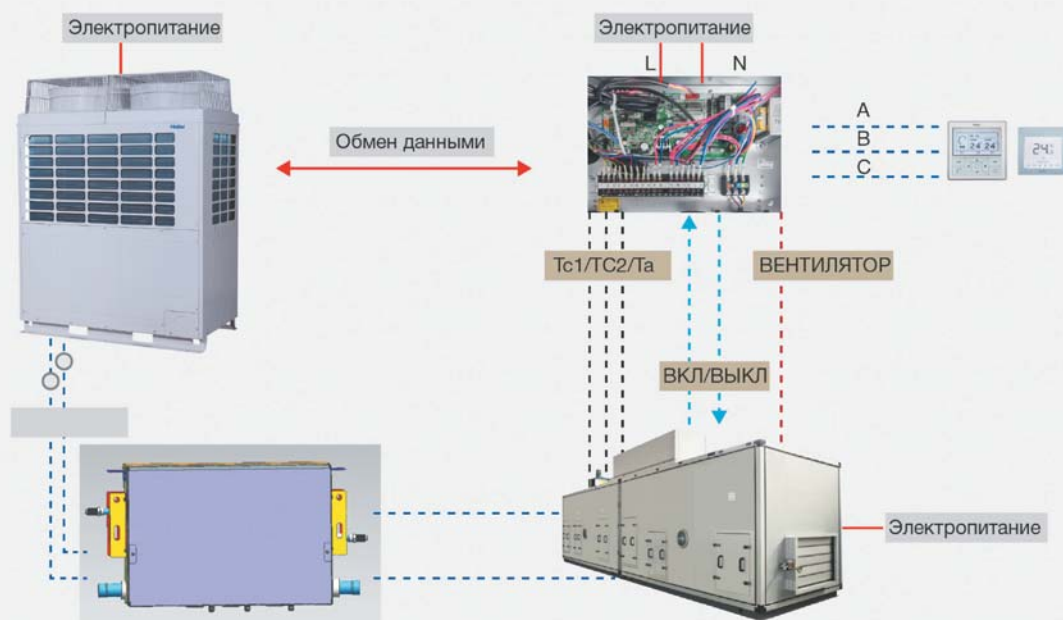

Простой монтаж

- При объединенном использовании наружного блока MRV и воздухообрабатывающего агрегата в отличие от водяной системы не требуется установки градирни, котла и газовых магистралей, что упрощает монтаж системы и сокращает расходы на него.
- Для управления интегрированной системой можно использовать различные типы управления, применяемые для MRV систем: проводной пульт, центральный пульт, сетевое и BMS управление.

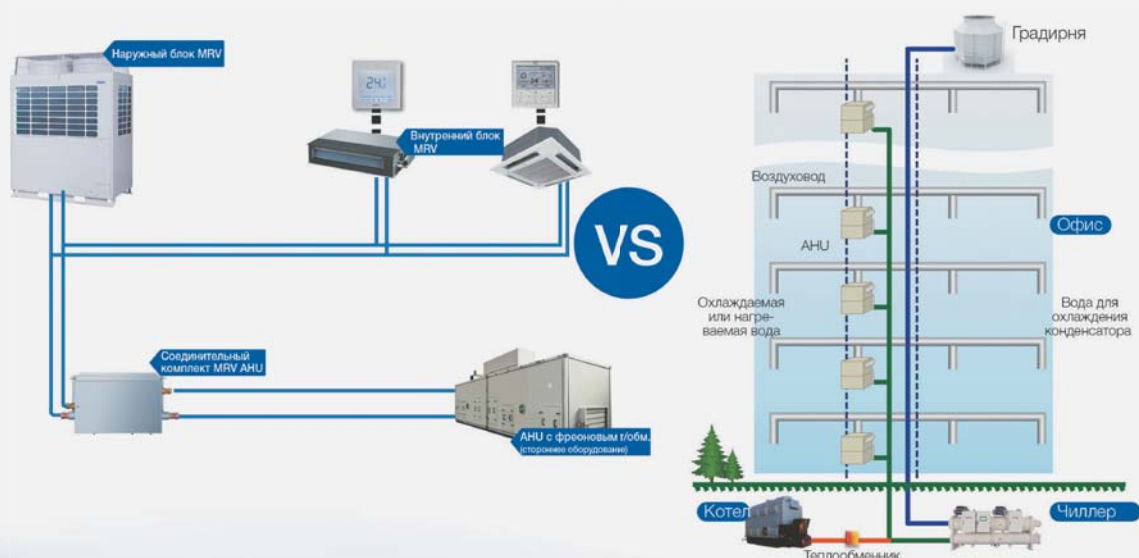

СОЕДИНИТЕЛЬНЫЕ КОМПЛЕКТЫ MRV

Комплект MRV AHU

Простой монтаж

Совмещение электронного расширительного клапана и платы управления обеспечивает простую и надежную установку. Газовая труба встроена в клапанный отсек.

Различные варианты монтажа — настенный или подвесной.

Расположение труб входа/выхода справа или слева.

Газовую трубу не нужно сгибать или приваривать, что упрощает монтажные работы.

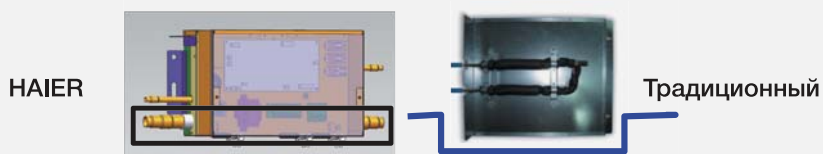

Монтаж блока MRV AHU может быть настенным или подвесным

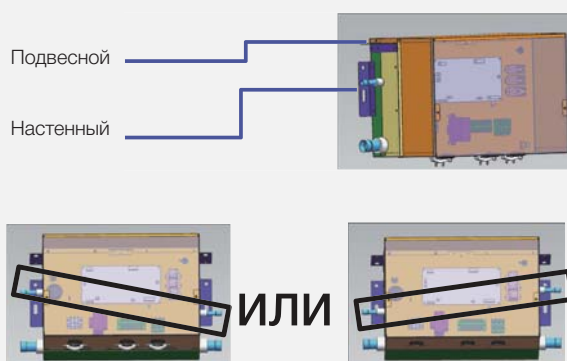

Преимущества

Широкий диапазон производительности

Холодопроизводительность подключаемых воздухообрабатывающих агрегатов от 5 до 20 HP.

Высокий уровень совместимости

1. Такая же плата управления, как и для внутренних блоков MRV, что упрощает эксплуатацию и сервисные работы.
2. Возможность использования тех же пультов управления (YR-E16, YR-E17, YR-E14), что и для внутренних блоков MRV.

Высококачественные электронные расширительные клапаны

ЭРВ производства FUJIKOKI, имеющие отличные эксплуатационные характеристики и высокую надежность.

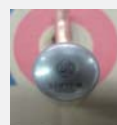







Технические характеристики



Модель	АН1-140А	АН1-280А	АН1-560А
Производительность подключаемого АНУ	7≤x ≤14кВт(2,5-5HP)	14<x≤28кВт(5-10HP)	28<x≤56кВт<(10-20HP)
Электропитание (Ф / В / Гц)	1 / 230 / 50	1 / 230 / 50	1 / 230 / 50
Габаритные размеры (Ш x Г x В)	350 x 226 x 155	350 x 226 x 155	433 x 296 x 193
Размеры в упаковке (Ш x Г x В)	606 x 295 x 209	606 x 295 x 209	667 x 365 x 249
Материал	Оцинкованная сталь		
Цвет	Серый		
Вес (кг)	6	6	9
Вес в упаковке (кг)	8	8	12
Ø жидкостной трубы (мм)	9,52 (Главная) / 12,7	9,52 (Главная) / 12,7	12,7 (Главная) / 9,52 / 15,88
Ø газовой трубы (мм)	25,4 (Главная) / 22,2 / 19,05	25,4 (Главная) / 22,2 / 19,05	28,58 (Главная) / 25,4 / 22,22
Тип соединения фреоновой трубы	Вальцованное или паяное		
Длина трубы: MRV АНУ-испаритель АНУ (м)	5	5	5
Перепад высот: MRV АНУ-испарит. АНУ (м)	5	5	5
Перепад высот: Easy MRV-Внутр. бл. (м)	5	15	15
Перепад высот между Easy MRV (м)	5	15	15

Наружные блоки MRV АНУ

Наружный	MRV 5	MRV IV	MRV III-C ^{PLUS} / MRV III(2-трубная)				MRV S ^{II}						
													
НР	8-26	8-24	8	10	12	14	16	4	5	6	8	10	12
Сеть питания	3Ф / 380-400 / 50Гц	3Ф / 380 - 400В / 50Гц	3Ф / 380 - 400В / 50Гц				3Ф / 380 - 415В / 50Гц 1Ф / 220 - 240В / 50Гц				3Ф / 380 - 400В / 50Гц		

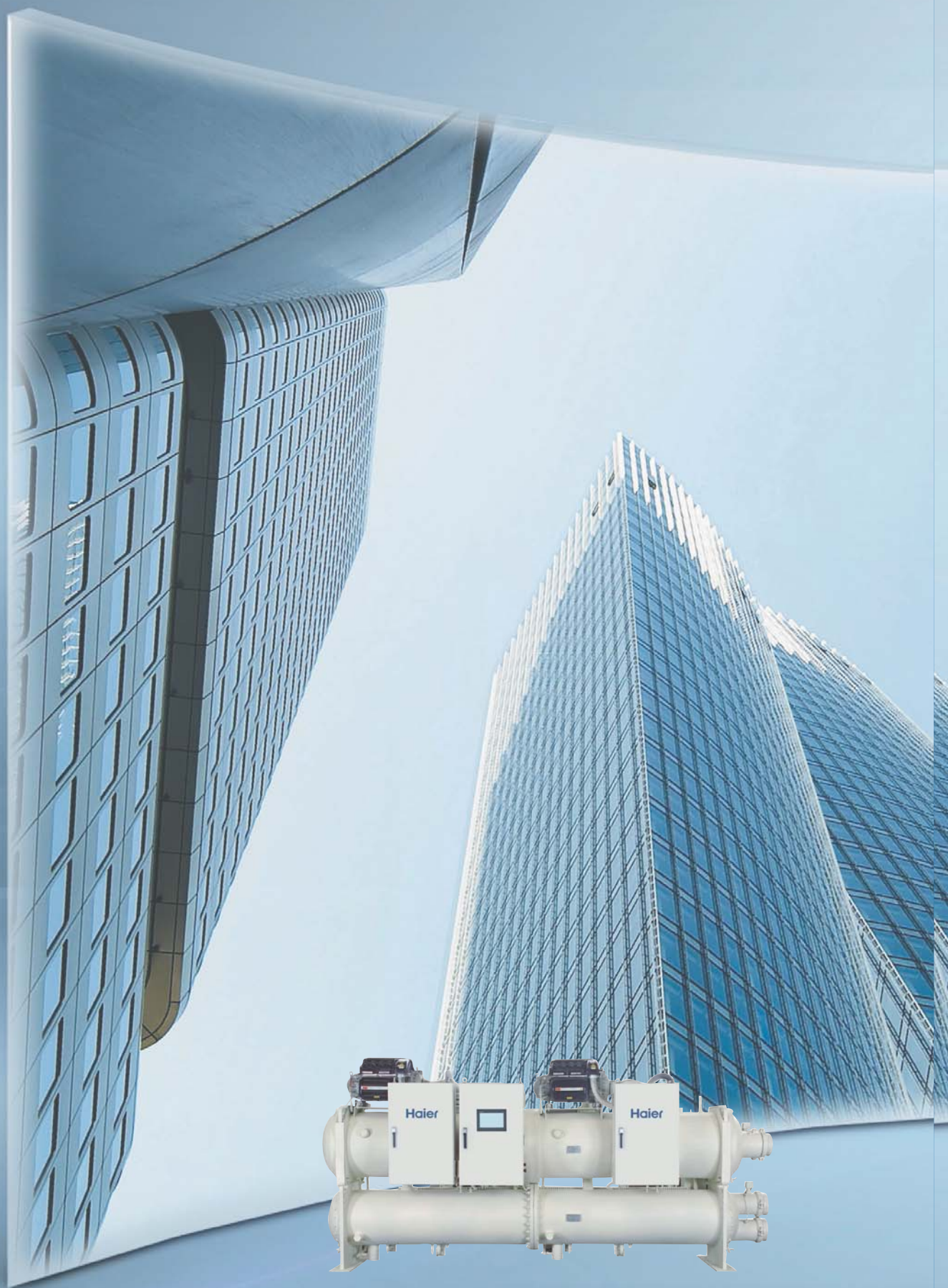

MRV5

DC INVERTER

ЧИЛЛЕРЫ
И ФАНКОЙЛЫ



МОДЕЛЬНЫЙ РЯД — ЧИЛЛЕРЫ

Чиллеры с воздушным охлаждением



Тип	Модель	Внешний вид	Мощность, кВт
Модульные чиллеры со спиральными компрессорами и воздушным охлаждением	CA0035EAND		30
	CA0070EAND		65
	CA0100EAND		98
	CA0130EAND		130
Чиллеры с винтовым компрессором и воздушным охлаждением (R134a)	CI0360DAND		350
	CI0360DANE		350
	CI0480DAND		475
	CI0480DANE		475
	CI0600DAND		600
	CI0600DANE		600
Чиллеры с инверторными турбокомпрессорами и воздушным охлаждением (R134a)	CC0350PANI		350
	CC0440PANI		440
	CC0700PANI		700
	CC0790PANI		790
	CC0880PANI		880
	CC1050PANI		1050
	CC1140PANI		1140
	CC1230PANI		1230
	CC1320PANI		1320
	CC1400PANI		1400
	CC1490PANI		1490
	CC1580PANI		1580
	CC1670PANI		1670
CC1760PANI	1760		

Чиллеры с водяным охлаждением

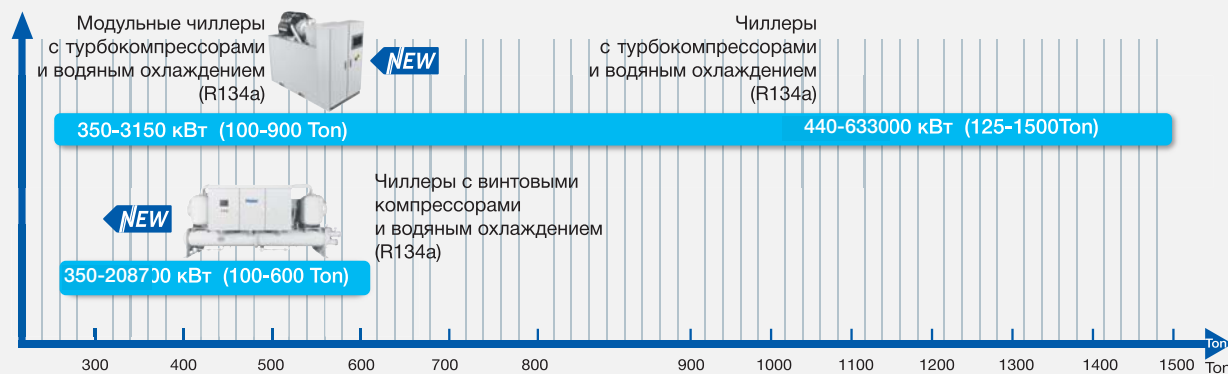

Тип	Модель	Внешний вид	Мощность, кВт
Модульные чиллеры с турбокомпрессорами и водяным охлаждением (R134a)	CC0320PWNN		320
	CC0400PWNN		400
	CC0500PWNN		500
Чиллеры с винтовым компрессорами и водяным охлаждением (R134a)	CI0335PWND		335
	CI0410PWND		410
	CI0530PWND		528
	CI0660PWND		660
	CI0735PWND		735
	CI0800PWND		800
	CI0850PWND		850
	CI1075PWND		1075
	CI1160PWND		1160
	CI1350PWND		1350
	CI1540PWND		1540
	CI1680PWND		1680
	CI1970PWND		1970
	CC2085PWNNM		2087
Чиллеры с инверторными турбокомпрессорами и водяным охлаждением	CC0440PWNI		440
	CC0530PWNI		528
	CC0740PWNI		721
	CC0880PWNI		879
	CC1100PWNI		1055
	CC1330PWNI		1319
	CC1400PWNI		1407
	CC1580PWNI		1583
	CC1760PWNI		1759
	CC1930PWNI		1934
	CC2110PWNI		2110
	CC2460PWNI		2460
	CC2640PWNI		2640
	CC2810PWNI		2814
	CC3170PWNI		3165
	CC3520PWNI		3517
	CC3870PWNI		3869
	CC4220PWNI		4220
CC5280PWNI	5276		
CC6330PWNI	6330		

МОДЕЛЬНЫЙ РЯД

Фанкойлы



FCB | 3,6-12,6 кВт
400-2380 м³/час

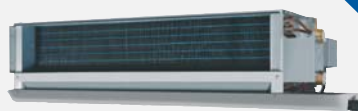

FCE | 2,4-13,2 кВт
340-2380 м³/час

Тип	Модель	Внешний вид	Производительность (охлаждение/обогрев), кВт*
Кассетные фанкойлы	FCB-040BCN2B		3,6 / 6,0
	FCB-058BCN2B		3,8 / 6,2
	FCB-068BCN2B		4,0 / 6,5
	FCB-085BCN2B		4,98 / 8,1
	FCB-102BCN2B		5,8 / 9,5
	FCB-136BCN2B		7,6 / 12,2
	FCB-170BCN2B		9,2 / 14,8
	FCB-204BCN2B		11,2 / 17,1
FCB-238BCN2B	12,6 / 18,9		
Канальные фанкойлы	FCE-034CCN2B		2,4 / 3,7
	FCE-051CCN2B		3,5 / 5,6
	FCE-068CCN2B		4,5 / 7,5
	FCE-085CCN2B		5,5 / 8,8
	FCE-102CCN2B		6,2 / 10,2
	FCE-136CCN2B		8,6 / 13,8
	FCE-170CCN2B		10,8 / 17,5
	FCE-204CCN2B		12,0 / 21,0
FCE-238CCN2B	13,2 / 22,5		

*Производительность указана для высокой скорости вентилятора



Мировые референтные проекты Haier



1. Столичный аэропорт Пекина
2. Центр обработки данных и технической поддержки
3. Комплекс для проведения соревнований по пляжному волейболу
4. Центральное здание спортивного стадиона Workers
5. Атлетический комплекс Пекинского научного технологического университета
6. Велодром Laoshan в Пекине
7. Стадион спортивной школы Xuanwu
8. Пекинское стрельбище СТФ
9. Олимпийский центр парусных видов спорта в Циндао
10. Спортивный стадион Workers
11. Олимпийская деревня в Афинах
12. Международный аэропорт в Тяндзин
13. Национальный стадион в Пекине
14. Спортивный центр Fengtai для игр в софтбол

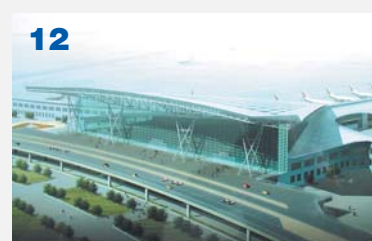
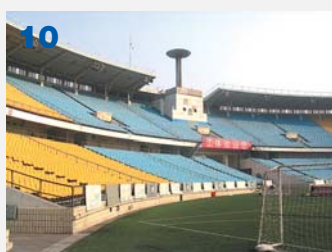

Системы M/V

M/V 5

M/V 5-FC

M/V W-C

M/V II-Start

M/V II-FC

M/V S'

M/V S''

M/V W

Технические
данныеВнутренние
блоки M/VСистема
управленияEasy / DCU
M/VЧиллеры
и фанкойлыРеферентные
проекты

HAIER В ЕВРОПЕ

Haier ориентирован на создание в Европе своих региональных организаций для возможности предложения клиентам наиболее эффективных решений и сервисного обслуживания. Региональные представительства Haier имеются в России, Германии, Италии, Испании, Бельгии, Великобритании, Польше, Франции. В других европейских странах Haier работает главным образом через партнерские компании.

