



Сводный каталог и прайс-лист кондиционеров

 **DAIKIN**

Hi-VRV



Сводный каталог и прайс-лист кондиционеров

DAIKIN

Hi-VRV

СОДЕРЖАНИЕ

Из обращения генерального директора по экспорту DAIKIN Industries г-на Ю. Сато	4
Рекомендации дистрибьютора	5
Почему DAIKIN?	6
Почему DAICHI?	10
СИСТЕМЫ Hi-VRV	
Центральная интеллектуальная система кондиционирования Hi-VRV	13
Системы кондиционирования VRV III	14
Системы кондиционирования мини VRV-S	
RXYSQ-P VRVIII (охлаждение / нагрев)	16
Наружный блок системы кондиционирования с водяным контуром и рекуперацией тепла	
RWEYQ-M VRVII	18
Наружные блоки	
RXQ-P VRVIII (только охлаждение)	19
RXYQ-P VRVIII (охлаждение / нагрев)	20
REYQ-P VRVIII (с рекуперацией тепла)	22
RTSQ-P система VRVIII для холодных регионов	24
Широкий выбор оборудования	25
Блоки кассетного типа с круговым потоком	
FXFQ-P	26
Блоки кассетного типа четырёхпоточные (600x600)	
FXZQ-M	27
Блоки кассетного типа двухпоточные	
FXCQ-M	28
Блоки кассетного типа однопоточные	
FXKQ-M	29
Блоки канального типа низконапорные	
FXDQ-M	30
Блоки канального типа низконапорные (уменьшенной толщины)	
FXDQ-P/N	31
Блоки канального типа средненапорные	
FXSQ-M	32
Блоки канального типа высоконапорные	
FXMQ-M	33
Блоки канального типа для подачи наружного воздуха	
FXMQ-MF	34
Блоки настенного типа	
FXAQ-M	35
Блоки подпотолочного типа	
FXHQ-M	36
Блоки подпотолочного типа четырёхпоточные с соединительным блоком	
FXUQ-M / BEVQ-M	37
Блоки напольного типа (встраиваемые)	
FXNQ-M / FXLQ-M	38
Оборудование VRVIII для непосредственного охлаждения воздуха в центральных кондиционерах	
ЕКЕХV / ЕКЕХМСВ	39

Программа подбора оборудования VRV PRO	41
Вентиляционные установки с рекуперацией тепла – HRV	
VAM	42
VKM-GM / VKM-G	43
Системы управления DAIKIN	
Центральные пульта дистанционного управления	44
Сетевые решения DAIKIN	45
Универсальный графический контроллер Intelligent Touch Controller	46
Независимая система централизованного управления Intelligent Manager III	47
Интеграция с Системой управления зданием BMS:	
• интегрированная система DMS-IF	48
• интегрированная система BACnet	48
Стоимость систем управления	49
Справочная информация	49
Номенклатура климатической техники DAIKIN	50



Добро пожаловать в мир климата DAIKIN!



Из обращения генерального директора по экспорту DAIKIN INDUSTRIES, LTD г-на Ю. Сато

От лица компании хочу подчеркнуть, что кондиционеры DAIKIN являются высокотехнологичными климатическими системами, которые не могут продаваться на рынке без существования инфраструктуры, обеспечивающей надлежащее качество выполнения монтажных и сервисных работ. Для создания подобной структуры компания DAIKIN установила специальные дистрибьюторские отношения с компанией DAICHI, в соответствии с которыми в России была создана профессиональная дистрибьюторская сеть продавцов-дилеров климатического оборудования DAIKIN.

Оборудование, проданное через авторизованную дилерскую сеть компании DAICHI, поддерживается 3-летней гарантией производителя через дистрибьюторов на российском рынке. Именно для такого оборудования DAIKIN через своих дистрибьюторов предоставляет новейшую техническую и коммерческую информацию, запасные части, а также осуществляет надлежащее обучение и сертификацию специалистов.

Мы настоятельно рекомендуем нашим клиентам приобретать оборудование DAIKIN через авторизованную дистрибьюторскую сеть, для чего требовать специальные гарантийные талоны российских дистрибьюторов.

A handwritten signature in black ink, appearing to read "Sato" followed by a stylized flourish.



Добро пожаловать в мир климата DAIKIN!

Рекомендации дистрибьютора

Уважаемые дамы и господа!

Благодарим Вас за проявленный интерес к продукции DAIKIN. Как генеральный дистрибьютор корпорации DAIKIN на территории Российской Федерации компания DAICHI предлагает Вашему вниманию несколько рекомендаций по выбору оборудования и услуг.

Корпорация DAIKIN разрабатывает и производит системы кондиционирования, используя инновационные технологии и многочисленные патенты DAIKIN.

Разумеется, это предполагает высокие требования к качеству подготовки проектов, монтажа и обслуживания систем, поставляемых Вам компаниями-продавцами. В этой связи мы рекомендуем пользоваться услугами тех компаний-продавцов, которые прошли обучение и аттестацию в учебных центрах DAIKIN и DAICHI, а также используют новейшую техническую документацию, доступную в нашей информационной сети.

Компаниям предоставляются сертификат авторизованного представителя DAICHI или авторизованного дилера DAICHI, а также индивидуальные именные сертификаты для специалистов этих компаний, успешно прошедших обучение и аттестацию. Статус и сроки действия сертификатов Вы можете проверить непосредственно у компании-продавца.

Многолетний опыт и высокое качество производства позволяют компании DAIKIN предоставить российским потребителям 3-летнюю заводскую гарантию. Обязательным условием предоставления гарантии является наличие гарантийного талона DAICHI, оформленного надлежащим образом. Перед покупкой оборудования мы рекомендуем проверить наличие гарантийного талона DAICHI у компании-продавца. Правильно заполнив гарантийный талон, вы становитесь участником программы «Аэрофлот-Бонус».

Поскольку корпорация DAIKIN является одной из ведущих климатических компаний, работающих на мировом рынке в странах с различными природными условиями, её производство ориентируется на климатические особенности отдельных стран.

Мы убеждены, что, следуя нашим рекомендациям, Вы сможете сделать правильный выбор и многие годы получать удовольствие, используя оборудование и услуги, которые предоставляет Вам DAICHI.

Дополнительная информация представлена на официальном сайте компании DAICHI www.daichi.ru.

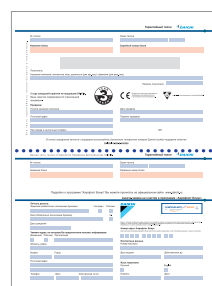



Почему DAIKIN?

Корпорация DAIKIN является одним из признанных лидеров в области разработки климатической техники. Корпорацию по праву считают новатором мирового уровня в области разработки и серийного изготовления оборудования для кондиционирования воздуха.

Корпорация DAIKIN хорошо известна на всех континентах как производитель хладагентов, смазочных материалов, электронных и цифровых устройств, используемых в авиационной, космической и атомной отраслях промышленности Японии. Она же реализовала такие наукоёмкие и

высокотехнологичные собственные разработки, как экономичный компрессор Swing, мощный магнитоэлектрический двигатель Reluctance DC Motor, систему микропроцессорного управления Worry Free, систему автоматической многопараметрической оптимизации MIO Control и другие.

Несмотря на это 99% процентов разработок и производства корпорации DAIKIN приходится именно на область климатической техники как наиболее активно растущую и перспективную.



Штаб-квартира DAIKIN INDUSTRIES Ltd,
г. Осака, Япония



DAIKIN Европа



DAIKIN Америка



DAIKIN Сингапур



DAIKIN Австралия





Почему DAIKIN?

1. Вехи истории

Компания достигла мирового лидерства в области производства климатического оборудования следующими шагами.

- 1924** Основание компании DAIKIN (до 1963 г. компания носила название Osaka Kinzoku Co., Ltd).
- 1937** Впервые в Японии компании DAIKIN удалось осуществить синтез фреона.
- 1938** Началось производство холодильников на собственном фреоне.
- 1951** Компания DAIKIN начала производить промышленные кондиционеры.
- 1958** Впервые в мире компания DAIKIN разработала кондиционер с тепловым насосом, а также освоила производство бытовых кондиционеров.
- 1964** Кондиционеры DAIKIN начали устанавливать в правительственных, государственных и военных учреждениях Советского Союза.
- 1969** Впервые в мире компания DAIKIN создала мультисистему. В ней с одним наружным блоком могут работать до 5 внутренних блоков, расположенных в разных помещениях.
- 1982** Впервые в мире создан новый тип центральной системы кондиционирования воздуха – VRV. Её конструкция дала возможность использовать с одним наружным блоком до 16 внутренних устройств, часть которых может работать на охлаждение, а часть – на нагрев.
- 1982** Разработан промышленный робот Robotec для сборки кондиционеров.
- 1985** Изобретен компактный гелиевый рефрижератор, и с его помощью достигнута температура минус 269°C (4°K).
- 1989** Компания DAIKIN разработала систему кондиционирования серии EXG для офисных зданий, использующую ледяной аккумулятор холода с образованием ледяной «шуги».
- 1991** Освоено производство синтетических хладагентов – R142b и R134a.
- 1993** Впервые в мире разработана программа Airnet Service System, позволяющая осуществлять круглогодичный дистанционный мониторинг любой системы DAIKIN службой сервиса.
- 1995** Взят курс на экономичность разрабатываемого оборудования. Созданы 3 модели со значительно сокращённым расходом электроэнергии: компактный кондиционер для жилых помещений, абсорбционный чиллер для охлаждения (подогрева) воды и энергоэффективный кондиционер Sky Super Inverter.
- 1999** Разработаны: серия VRV-plus™, трёхтрубная модификация Heat Recovery, кондиционеры на хладагенте R407C, одноконтурная система с наружным блоком производительностью 30 HP (85 кВт).
- 2001** Создана система Super Multi Plus (RMX), которая заняла достойное место между системами Multi Split и VRV.
- 2002** Разработаны новейшие системы управления и контроля – Intelligent Manager, сенсорный контроллер Intelligent Touch Controller и интеллектуальная система управления BACnet Gateway, интегрированная с BMS.
- 2003** Впервые предложена система VRV II на фреоне R410A – 66 моделей из 11 модельных рядов внутренних блоков при производительности наружного блока до 48 HP (136 кВт).
- 2004** Созданы система VRV II с водяным охлаждением и система VRV II-S (Мини VRV) на 9 внутренних блоков.
- 2005** Впервые в мире предложен воздухоочиститель с источником стримерного разряда.
- 2006** Создана система VRV III с максимальной производительностью 160 кВт и суммарной длиной трассы трубопровода до 1 км.
- 2007** На российском рынке представлены кассетный блок с круговым воздушным потоком, сплит-система настенного типа с увлажнением и подачей свежего воздуха, а также система Altherma для альтернативного отопления коттеджей и особняков.
- 2008** DAIKIN отмечает 25-летие с момента рождения VRV системы, самой известной в мире центральной интеллектуальной системы кондиционирования для зданий различного назначения, с которой началось производство подобного оборудования другими компаниями. Значительно расширена линейка чиллеров (мощность от 5 кВт до 1,9 МВт).





Почему DAIKIN?

2. На острие научно-технического прогресса



Заводы в Японии (5)



Завод в Бельгии



Заводы в Чехии (2)



Завод в Таиланде

Сегодня корпорация обладает одним из самых современных производственных и научно-технических потенциалов. Она имеет **13 заводов в разных частях света** с суммарной площадью производственных помещений более 1,5 миллиона квадратных метров и свыше 30 000 служащих. Только в Японии корпорация построила 5 заводов, оснащённых по последнему слову техники; кроме них, производство кондиционеров налажено в Бельгии, Чехии, Юго-Восточной Азии, Австралии и США.

В Бельгии и Японии при заводах существуют конструкторские бюро, в состав которых входят следующие лаборатории:

- научно-исследовательских работ по созданию новых технологий и моделей климатической техники;
- охраны окружающей среды;
- химических исследований и развития;
- системных решений для микропроцессорного управления.



Корпорация DAIKIN постоянно проводит исследования, направленные на совершенствование конструкций климатического оборудования и освоение новейших технологий его производства. В настоящее время корпорация является держателем свыше 1 500 собственных патентов, среди которых мультисплит-система, супермультисистема, система VRV, кондиционер-очиститель-увлажнитель, кондиционер с режимом теплового насоса и многое другое.

В 1993 г. корпорация DAIKIN приняла специальную «Хартию глобальной охраны окружающей среды». Согласно этой хартии, в повседневной деятельности компании применяются и продвигаются на рынок только экологически чистые технологии, ограничивается применение фторсодержащих веществ во всей основной продукции и снижается их воздействие на окружающую среду.



Почему DAIKIN?

- Был разработан целый ряд мероприятий по охране окружающей среды:
- применение синтетических озонобезопасных фреонов с 1 января 2004 г.;
 - производимые системы кондиционирования минимизируют вероятность утечек хладагента и облегчают его переработку;
 - **повышение энергетической эффективности оборудования** путём увеличения холодильного коэффициента (EER) на 40% до 2001 г., на 60% до 2002 г. и **на 70% до 2003 г.**;
 - разработка оборудования и процессов, оказывающих минимальное воздействие на окружающую среду, разработка легко перерабатываемых веществ и материалов;
 - доведение последующей утилизации используемых материалов до 90%;
 - снижение вредных выбросов на всех предприятиях компании на 65–75%;
 - разработка энергосберегающих технологий.

R-134A

R-410A

R-407C



3. Надёжность и высокое качество продукции

При сборке кондиционеров DAIKIN введён 100% выходной контроль качества, поэтому проверяется работоспособность каждой собранной единицы климатического оборудования. Обязательный 100% входной контроль всех комплектующих деталей и узлов исключает снижение качества по причине возможного брака покупных изделий. Гарантирована бесперебойная работа бытового кондиционера не менее 12 лет.

Корпорация DAIKIN постоянно работает в направлении совершенствования технологий.

Высокоточные технологии DAIKIN используются в авиастроении при изготовлении двигателей аэробусов, при производстве оборудования для космических станций, для атомных электростанций. Технологии будущего уже сегодня применяются корпорацией DAIKIN для производства «интеллектуальной» электроники, например, системы автоматической многопараметрической оптимизации MIO Control.



Технологии, разработанные корпорацией DAIKIN, позволяют создавать и поддерживать системы жизнеобеспечения практически в любых условиях. Поэтому их используют при производстве оборудования для космических станций, в частности, для осуществляемого с 1993 г. проекта «Создание благоприятных условий человеческой деятельности на поверхности Луны».

В сфере кондиционирования научные разработки нашли применение в ряде уникального оборудования для различных объектов, такого, как высоконадежные компрессоры DAIKIN.

4. Широта номенклатуры производимого оборудования

Номенклатура климатического оборудования DAIKIN значительно превышает разнообразие этой техники подобных классов других известных брендов. В настоящее время климатическая техника насчитывает более 3 500 моделей, среди которых кондиционеры класса Split (парные, мульти и супермульти), класса Sky (парные, с параллельным подключением), VRV, HRV, шкафные, центральные, специального назначения, чиллеры, фанкойлы. На российском рынке постоянно представлено не менее 700 моделей всех классов, остальные доступны по запросу.

Таким образом, клиент всегда может получить оборудование для любого объекта.



Почему DAIKIN?

5. Соответствие европейским требованиям

В середине 70-х годов корпорация DAIKIN первой из японских фирм построила завод по производству кондиционеров в Европе. Созданное на его базе Европейское отделение – компания DAIKIN EUROPE NV – располагает собственной опытно-конструкторской базой, позволяющей выпускать продукцию, адаптированную к особенностям европейского и российского рынка. В 1993 году оно присоединилось к Европейскому лицензионному союзу EUROVENT, взяв на себя обязательство перед потребителями, что технические характеристики производимой в Японии продукции будут соответствовать европейским стандартам.

В 1994 году отделение DAIKIN EUROPE NV получило международный сертификат ISO 9001, подтверждающий соответствие высоким стандартам

качества производства на всех его этапах, включая проектирование, выпуск отдельных комплектующих, сборку и тестирование готовой продукции.

Начиная с 1 января 1995 года на всей продукции корпорации, продаваемой в Европе, ставят символ CE (Conformity European), отражающий соответствие оборудования требованиям европейского стандарта электрической безопасности и электромагнитной совместимости.

С октября 1996 года по февраль 1998 года все предприятия, входящие в корпорацию DAIKIN, были сертифицированы согласно стандарту ISO 14001 (международному стандарту экологической безопасности). Он регламентирует систему природоохранных мероприятий, необходимых при планировании и осуществлении любой производственной деятельности.



6. Соответствие российским требованиям

Оборудование, импортируемое в Россию сопровождается следующими регламентирующими документами:

- сертификат соответствия № РОСС JP.МГ01.В02211 и сертификат соответствия № РОСС JP.МГ01.В02210, которые подтверждают соответствие кондиционеров требованиям нормативных документов Системы сертификации ГОСТ Р (Госстандарт России).
- санитарно-эпидемиологическое заключение №77.01.03.486.П.056772.12.05 Федеральной службы по надзору в сфере защиты прав потребителей и благополучия человека, который подтверждает соответствие продукции указанным санитарным нормам.
- персональный гарантийный талон DAIKIN на русском языке, который подтверждает официальный канал поставки и 3-летнюю гарантию производителя.





Почему DAICHI?

7. О компании DAICHI

Компания DAICHI работает на рынке климатического оборудования с 1997 года. Основное направление работы DAICHI - оптовая поставка климатического оборудования ведущих мировых производителей через сеть уполномоченных дилеров во всех регионах России.

В основу работы с дилерами компании положен принцип комплексного оказания услуг, включая консультации по различным аспектам использования климатического оборудования, поставки оборудования, тендерную и информационную поддержку, сервисное обслуживание, подготовку специалистов дилерских компаний.

В течение 10 лет работы базовые принципы остаются неизменными: дружный коллектив, постоянное совершенствование в бизнесе и бережное хранение взаимоотношений с партнерами.

DAICHI предлагает широкий спектр климатического оборудования: бытовые кондиционеры (сплит-системы настенного, напольного, канального, и универсального типа); кондиционеры для коммерческого применения (сплит-системы настенного, кассетного, канального, подпотолочного типа); центральное кондиционирование (системы VRF); шкафные кондиционеры; фанкойлы; чиллеры; приточные установки.

DAICHI постоянно расширяет ассортимент оборудования, обеспечивает поставку оборудования, учитывая специфику заказа клиентов.

Сочетание продаж высококачественного климатического оборудования, конкурентных цен и индивидуальной работы с каждым клиентом позволило компании DAICHI не только развить взаимовыгодные отношения с существующими клиентами, но и привлечь в последнее время значительное количество новых.

DAICHI предлагает широкую географию обслуживания. Региональные представительства компании расположены в 15 городах России и имеют значительное число дилеров на территории своей деятельности. Наши клиенты имеют возможность эффективно и надежно работать с компанией не только в Москве, но и в любом федеральном округе, а также и на территории Украины. В каждом представительстве имеется централизованный склад, который обеспечивает оперативность поставки оборудования, комплектующих и запасных частей с учётом периодического обновления номенклатуры климатической техники. Основой деятельности каждого представительства является предоставление участникам климатического рынка региона полного комплекса услуг на всех этапах сотрудничества.

Каждая форма сотрудничества между дилерами и компанией DAICHI подтверждается соответствующим сертификатом. Представители дилерской сети оказывают покупателям полный комплекс услуг в области проектирования, монтажа и обслуживания климатической техники DAIKIN.

Гарантийное и сервисное обслуживание климатического оборудования DAIKIN осуществляется системой сервисных центров, расположенных в 86 городах Российской Федерации.

Штат каждого сервисного центра укомплектован квалифицированными техническими специалистами, которые прошли обучение в Учебном центре DAICHI и после сдачи экзаменов получили именной сертификат.

Для покупателей работает единая служба поддержки клиентов по тел.: 8-800-200-00-05.

Компания DAICHI состоит в Ассоциации производителей индустрии климата (АПИК) и АВОК.





Центральная интеллектуальная система кондиционирования

Hi-VRV™



Компания DAIKIN торжественно празднует в этом году 25-летие с момента рождения VRV системы - своей самой известной в мире центральной интеллектуальной системы кондиционирования для зданий различного назначения. С момента своего рождения, VRV система завоевала широкую популярность потребителей во всем мире. В настоящее время более миллиона систем VRV работают в 70 странах мира. Они применяются как в небольших офисных зданиях, так и в огромных многофункциональных комплексах площадью более 100000 м² и 60-ти этажных небоскребах. Всё чаще системы VRV используются для кондиционирования в элитных многоэтажных жилых комплексах. В последние годы конструкция большинства крупных зданий, таких как отели, банки и бизнес-центры, предусматривает значительную площадь остекления, что приводит к интенсивному нагреву помещений солнечными лучами. Борьба с этим можно только одним способом – с помощью соответствующих систем кондиционирования. Поэтому неудивительно, что всё чаще и чаще такие системы становятся неотъемлемой частью конструкции зданий и предусматриваются ещё на этапе разработки проекта.

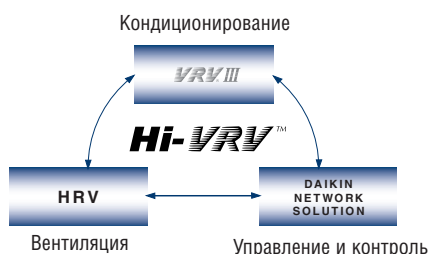

Современная система кондиционирования должна удовлетворять следующим требованиям:

- низкое энергопотребление,
- лёгкость проектирования
- простота монтажа,
- гибкость использования,
- высокая надёжность,
- «дружелюбие» по отношению к пользователю,
- совершенство управления.

Система Hi-VRV корпорации DAIKIN отвечает всем вышеперечисленным требованиям, поддерживая параметры микроклимата в помещениях с самой высокой точностью.

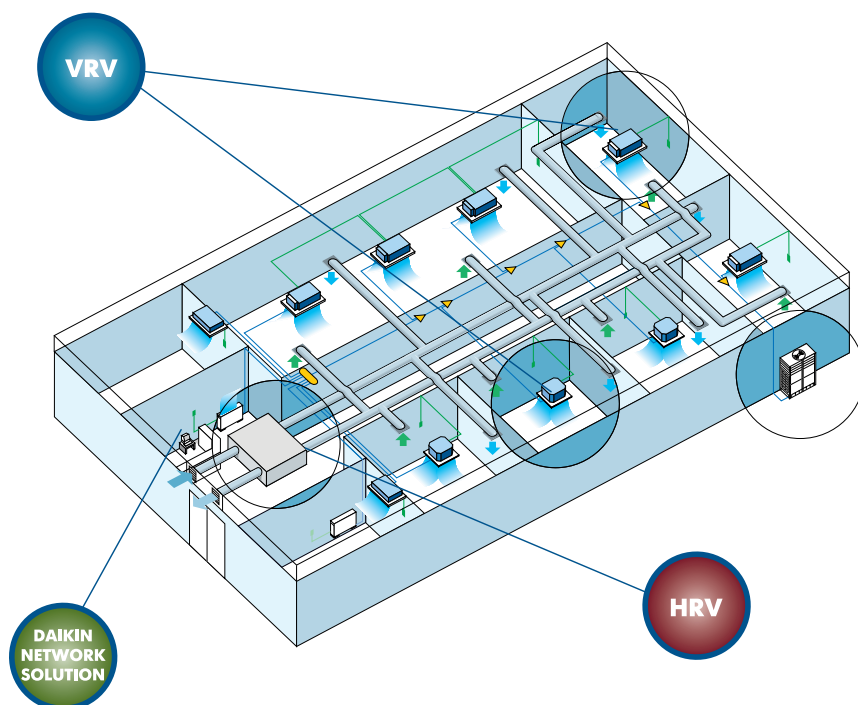

Intelligent Manager

Intelligent touch Controller

DMS-IF

BACnet Gateway

Системы кондиционирования

VRV III

Система VRVIII – самая современная система кондиционирования, она продолжает победное шествие широко известной разработки DAIKIN 1982 года – системы VRV. В VRVIII, как и в предыдущих двух её поколениях, использованы инновационные технологии:

- инверторное регулирование производительности,
- комбинация режимов охлаждения и нагрева, в том числе и с рекуперацией тепла,

- самый эффективный и озонобезопасный хладагент R410A,
- наибольшее количество внутренних блоков в одной системе,
- модульная компоновка наружных блоков,
- высокая энергоэффективность,
- самая протяжённая трасса трубопровода хладагента.

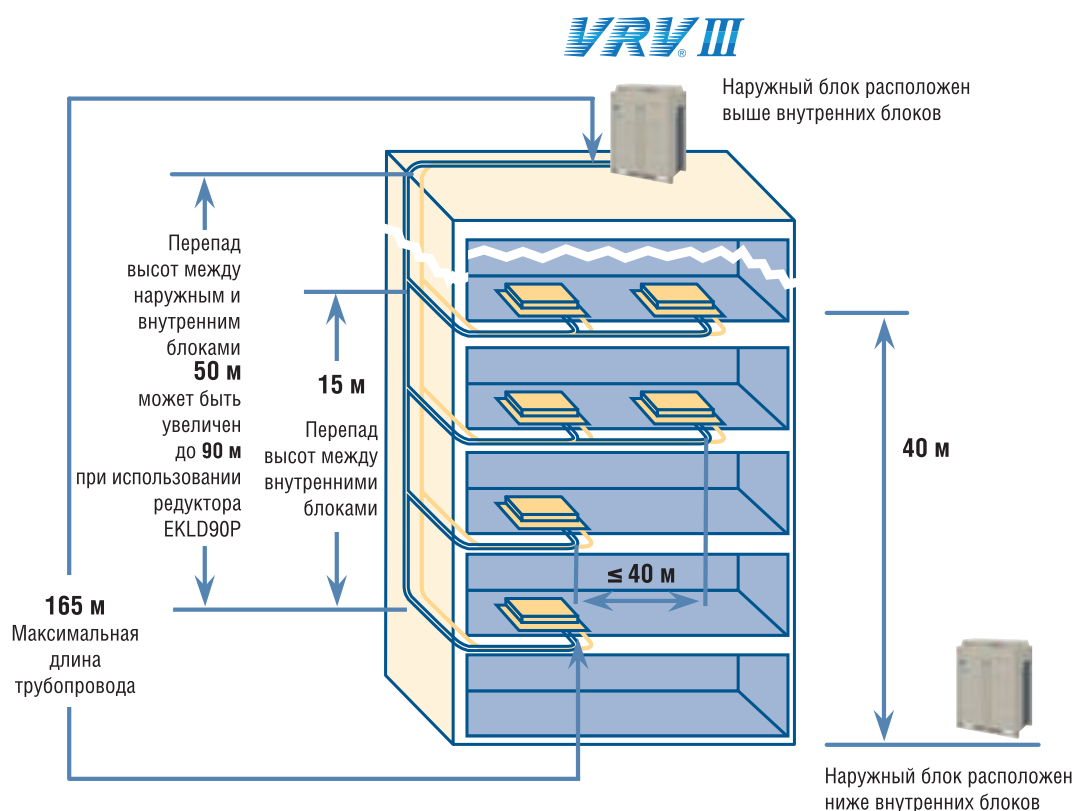

Перечислим основные характеристики системы VRVIII и её достоинства:

- 7 модулей наружного блока производительностью 14, 22.5, 28, 33.5, 40, 45 и 53.2 кВт (5, 8, 10, 12, 14, 16 и 18 HP) для систем охлаждения/нагрев и для систем только охлаждения.
- 5 наружных блоков производительностью 22.4, 28, 33.5, 40 и 45 кВт (8, 10, 12, 14, 16 HP) и 5 модулей наружных блоков производительностью 22.4, 28, 33.5, 40 и 45 кВт (8, 10, 12, 14, 16 HP) для наружных блоков производительностью 18~48HP систем с рекуперацией тепла.
- Диапазон выбора максимальной производительности системы – от 14 до 160 кВт с шагом 6 кВт (охлаждение / нагрев), от 14 до 53,2 кВт (только охлаждение), от 22,4 до 135 кВт (с рекуперацией тепла).
- Объединение модулей в системе охлаждения/нагрев по одному из двух критериев – минимально занимаемой площади или максимальной энергоэффективности.

- Максимальное количество внутренних блоков в одной системе – 64 (при трёх модулях), 26 (при одном модуле системы с рекуперацией тепла), 29 (при одном модуле системы только охлаждения и охлаждения / нагрев).
- Максимальное удаление внутреннего блока относительно наружного – 165 м (эквивалентное – 190 м), а перепад между ними увеличен до 90 м при использовании редуктора EKLD90P.
- Высокая энергоэффективность как в режиме охлаждения, так и нагрева. Например, для модуля производительностью 28 кВт коэффициент EER = 3,8 и COP = 4,1 при полной нагрузке, а при частичной – ещё выше.
- Максимальная суммарная производительность внутренних блоков, подключаемых к наружному блоку, – 200 % (при одном модуле), 160 % (при двух модулях) и 130 % (при трёх модулях).

- Автоматическая дозаправка системы хладагентом с автоматическим определением количества заправаемого хладагента.
- Нижний предел атмосферной температуры при работе в режиме нагрева -20°C .
- Повышенная надёжность системы:
 - работоспособность сохраняется даже в том случае, если один из компрессоров вышел из строя;
 - автоматический перезапуск системы при временном нарушении электропитания;
 - возможность ограничения потребляемой мощности для обеспечения работоспособности системы в условиях недостатка электроэнергии.
- Невысокий уровень шума наружных блоков (от 54 дБА) при обычной эксплуатации с возможностью его снижения на 9 дБ в ночной период при одновременном снижении энергопотребления системой.
- Статический напор вентилятора наружного блока (78 Па) позволяет осуществлять выброс теплого воздуха по воздухопроводу при размещении наружного блока в машинном зале.
- Комбинация до 3-х модулей может быть любой (за исключением модуля 14 кВт).

- Не требуется специальный фундамент: мощная рама позволяет устанавливать наружный блок на 4 опоры по углам.
- Для всех систем, кроме мини VRV-S, длины ветвей от первого рефнета могут быть увеличены до 90 м при соблюдении следующих условий: а) разность между наиболее длинной и наиболее короткой трассами не превышает 40 м; б) диаметры трубопроводов между рефнетами увеличиваются до следующего размера; в) длина трассы от любого из рефнетов до подключенного к нему внутреннему блоку не превышает 40 м.
- Общая длина трубопровода может достигать 1 000 м.
- Самая современная система управления и мониторинга, обеспечивающая не только индикацию значения любого параметра, но и автоматизацию выполнения большинства функций, переходов от одной из них к другой, а также возможность интеграции в BMS.
- Комплексное решение кондиционирования и вентиляции возможно путём объединения с традиционной системой вентиляции или с приточно-вытяжной вентиляцией HRV.

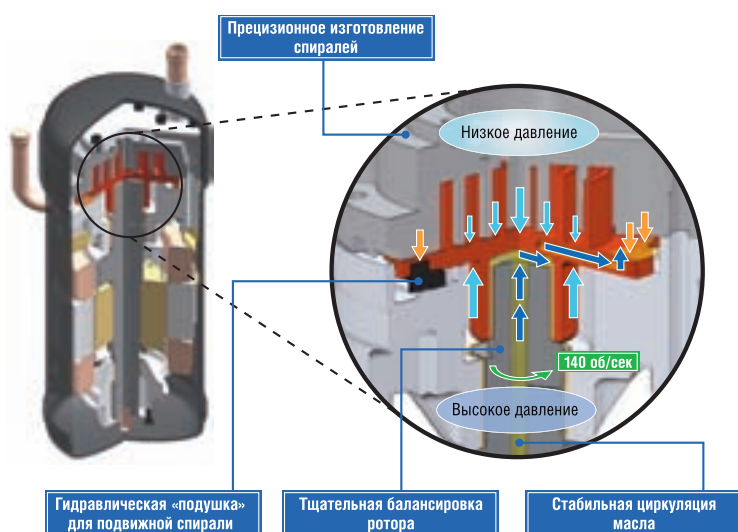

«Орбитальный» спиральный компрессор DAIKIN серии G

Новые положительные качества

- Эффективность работы компрессора повышена на 4 % за счёт прецизионного изготовления спиралей, что снижает их осевые смещения и перетечки хладагента.
- Уровень шума снижен на 1 дБ поскольку новая система смазки создаёт гидравлическую «подушку» для подвижной спирали, снижая трение и обеспечивая плавность вращения.
- Снижен уровень вибраций за счёт тщательной балансировки ротора электродвигателя.
- Повышена надёжность, поскольку новый дифференциальный масляный насос создаёт постоянную циркуляцию масла даже при резких изменениях условий эксплуатации.

Автоматическая дозаправка системы хладагентом





VRV III RXYSQ-P

Системы кондиционирования мини VRV-S (охлаждение / нагрев)

Мини VRV III-S – система кондиционирования, которая создана специально для обеспечения комфорта в небольшой группе помещений (до 9) и обладает всеми достоинствами центральной интеллектуальной системы кондиционирования VRV III. Она предназначена преимущественно для коттеджей, элитных апартаментов, престижных офисов, салонов различного назначения.

→ **ОБЪЁМ**
приблизительно
на **50 %** меньше

R-410A

→ **МОНТАЖНОЕ
ПРОСТРАНСТВО**
приблизительно
на **40 %** меньше

(5 л.с.)
320 мм
765 мм
635 мм
VRV III

(4, 5, 6 л.с.)
900 мм
VRV III-S

Все основные достоинства VRV III сохранены

Компактный двухтрубный вариант хорошо известной системы кондиционирования с режимом *охлаждение-нагрев* предназначен для использования в широком диапазоне температуры атмосферного воздуха (от -20 °C до +46 °C). Управлять работой блоков можно либо с компьютера или центрального пульта, удалённых от кондиционируемых помещений, либо с помощью индивидуальных пультов.

Широкий рабочий диапазон температур наружного воздуха

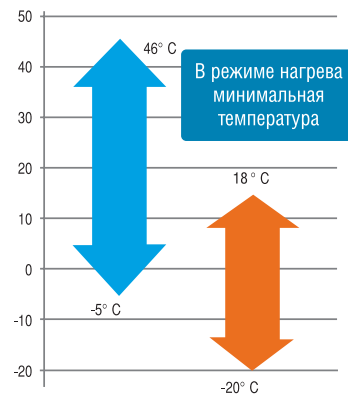

ВНУТРЕННИЕ БЛОКИ СИСТЕМЫ VRV III-S		20	25	32	40	50	63	80	100	125
Блок кассетного типа четырёхпоточный с круговым потоком	FXFQ-P	X	X	X	X	X	X	X	X	X
Блок кассетного типа четырёхпоточный (600 x 600)	FXZQ	X	X	X	X	X				
Блок кассетного типа двухпоточный	FXCQ	X	X	X	X	X	X	X		X
Блок кассетного типа однопоточный	FXKQ		X	X	X		X			
Блок канального типа низконапорный	FXDQ-M	X	X							
Блок канального типа низконапорный (уменьшенной толщины и ширины)	FXDQ-P	X	X	X						
Блок канального типа низконапорный (уменьшенной толщины)	FXDQ-N				X	X	X			
Блок канального типа средненапорный	FXSQ	X	X	X	X	X	X	X	X	
Блок канального типа высоконапорный	FXMQ				X	X	X	X	X	X
Блок настенного типа	FXAQ	X	X	X	X	X	X			
Блок подпотолочного типа	FXHQ			X			X		X	
Блок напольного типа	FXLQ	X	X	X	X	X	X			
Блок напольного типа (встраиваемый)	FXNQ	X	X	X	X	X	X			

Наружные блоки

В системе VRV III-S предлагаются 3 модели наружных блоков холодопроизводительностью 11,2 кВт, 14 кВт и 15,5 кВт (4, 5 и 6 HP).

Основные достоинства:

- компактные размеры
- низкий уровень шума (от 41 дБА)
- высокая энергоэффективность
- 14 модельных рядов внутренних блоков (всего 85 моделей)
- до 9 внутренних блоков в одной системе

В наружных блоках системы Мини VRV III-S используются самые современные технические решения, повышающие энергоэффективность при компактности размеров:

- инверторная технология;
- спиральный компрессор с уникальным магнитоэлектрическим электродвигателем постоянного тока (патент DAIKIN). Он развивает более значительный крутящий момент по сравнению с традиционными электромагнитными двигателями постоянного и переменного тока при том же энергопотреблении. Сила притяжения постоянного магнита из неодима в 12 раз больше, чем широко распространённого ферритового магнита. Именно поэтому секрет повышения энергоэффективности кондиционера – в мощных магнитах из неодима;
- электродвигатель вентилятора постоянного тока характеризуется более высоким КПД по сравнению с двигателями переменного тока, в особенности при низких оборотах вентилятора;
- новейшая технология теплообменных процессов – ScE-мостовой контур и конструкция e-PASS – позволяют более полно использовать поверхность двухсекционного конденсатора;
- маломощный спиральный вентилятор со специальным профилем лопастей Aero Spiral Fan снижает турбулентность воздушного потока и тем самым сокращает потери на трение;
- ограничение потребляемой мощности наружного блока, с помощью предварительно заданного режима.

Система управления

В системе VRV III-S может быть использована широкая номенклатура оборудования системы управления и мониторинга основной системы VRV III.

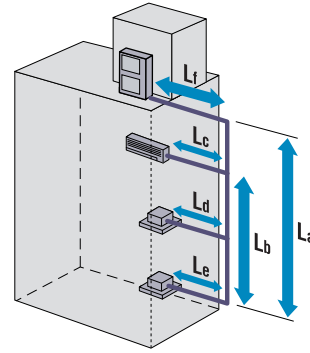

Длины, перепады	VRV III-S
Расстояние по вертикали между внутренними и наружными блоками: La	Max. 50 м
Расстояние между внутренними блоками: Lb	Max. 15 м
Общая длина трассы: La + Lc + Ld + Le + Lf	Max. 300 м
Общая длина трассы между внутренними и наружными блоками: La + Le + Lf	Max. 150 м
Длина трассы после разветвления: Lc	Max. 40 м

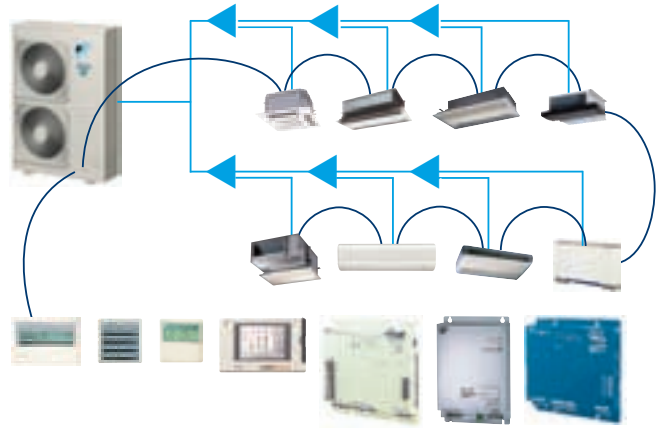

VRV III-S

МОДЕЛЬ		ОХЛАЖДЕНИЕ / НАГРЕВ		
		RXYSQ4PAV/Y	RXYSQ5PAV/Y	RXYSQ6PAV/Y
Эквивалентная производительность	HP	4	5	6
Холодопроизводительность		11.2	14.0	15.5
Теплопроизводительность		12.5	16.0	18.0
Номинальная потребляемая мощность	Охлаждение	*	*	*
	Нагрев	*	*	*
Максимальное количество подключаемых внутренних блоков		6	8	9
Индексы производительности	Минимальный	50	62.5	70
	Максимальный	130	162.5	185
Энергоэффективность	Коэффициент EER (охлаждение)	3.99 / 3.88	3.99 / 3.88	3.42 / 3.33
	Коэффициент COP (нагрев)	4.56 / 4.43	4.15 / 4.03	3.94 / 3.83
Габаритные размеры	(В x Ш x Г)		1345 x 900 x 320	
Вес			135	
Материал корпуса		Гальванизированная листовая сталь с последующей окраской		
Цвет		Слоновая кость		
Уровень звукового давления (ночной режим)	дБА	50 (47/44/41)	51 (47/44/41)	53 (47/44/41)
Расход воздуха	Охлаждение / нагрев	м³ / мин	*	*
Диапазон рабочих температур	Охлаждение	°C (по сух. терм.)	-5 ~ 46	
	Нагрев	°C (по влаж. терм.)	-20 ~ 15.5	
Хладагент		R410A		
Электропитание (V1)		V: 1~, 50 Гц; 230 В; Y:3~, 50 Гц; 380 В		

ЦЕНА ОБОРУДОВАНИЯ (см. прим. на стр. 49)		RXYSQ4PAV/Y	RXYSQ5PAV/Y	RXYSQ6PAV/Y
Наружный блок	руб.	246 240	274 290	302 350

* Информация на момент публикации отсутствует.

RWEYQ-M VRV II

Наружный блок системы кондиционирования с водяным контуром и рекуперацией тепла



R-410A

- Центральная интеллектуальная система кондиционирования VRV II-W с водяным контуром – новое направление развития систем кондиционирования для коттеджей и высотных зданий.
- Всепогодная круглогодичная система VRV II-W с водяным контуром на самом эффективном хладагенте R410A.
- Тепло и холод круглый год одновременно в любых помещениях с индивидуальным регулированием температуры. Тепло, удаляемое из охлаждаемых помещений, используется для отопления других помещений. От 28 до 100 кВт холодопроизводительности в едином контуре циркуляции хладагента, включающем до 32 внутренних блоков.
- Высокоэффективная система с рекордно низким потреблением электроэнергии, значение EER=4,5 – самое высокое в отрасли.
- Огромный выбор (75 вариантов) внутренних блоков различного дизайна и производительности для использования в помещениях различного назначения. Оборудование имеет компактные размеры и легко размещается в здании, не требует специальных помещений.
- Водяной контур позволяет использовать оборудование VRV II-W при любых длинах трасс в здании.
- Самая современная центральная система управления и мониторинга.

Intelligent Controller

Intelligent Manager

BACnet Gateway

DMS-IF

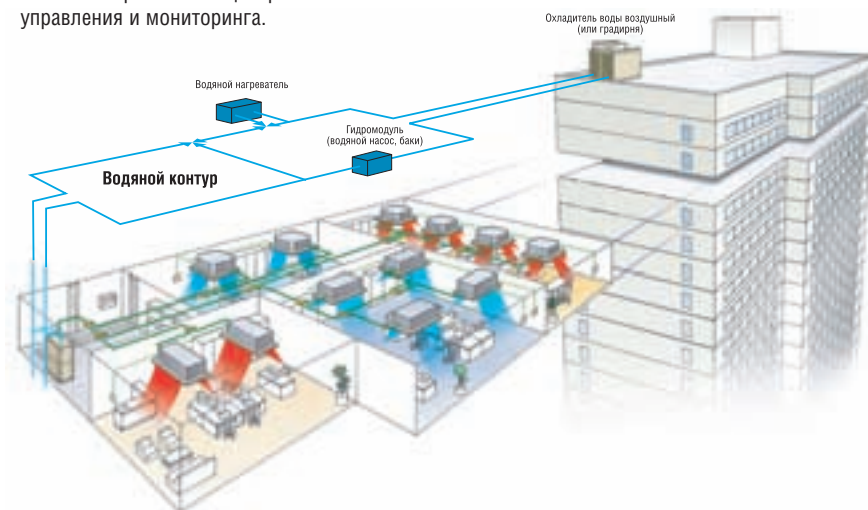

VRV II

ОДНОВРЕМЕННЫЕ НАГРЕВ И ОХЛАЖДЕНИЕ

МОДЕЛЬ		RWEYQ10M	RWEYQ20M	RWEYQ30M	
Индекс производительности наружного блока	HP	10	20	30	
Номинальная холодопроизводительность	кВт	27.3	54.6	81.9	
Номинальная теплопроизводительность	кВт	31.5	63.0	94.5	
Мощность потребляемая системой	Охлаждение	6.03	12.10	18.10	
	Нагрев	6.05	12.10	18.20	
Коэффициент энергоэффективности	Охлаждение (EER)	4.53	3.02	4.52	
	Нагрев (COP)	5.21	5.21	5.19	
Габаритные размеры	Высота	мм	1000	1000	
	Ширина	мм	780	780 x 2	780 x 3
	Глубина	мм	550	550	550
Вес	кг	150	300	450	
Уровень звукового давления	дБА	50	*	*	
Диапазон рабочих температур по воде	Охлаждение	10 - 45			
	Нагрев	10 - 45			
Хладагент		R410A			
Электропитание (V1)	В	3-, 50 Гц, 380-415 В			

ЦЕНА ОБОРУДОВАНИЯ (см. прим. на стр. 49)

Наружный блок	руб.	673 850	1 347 700	2 021 550
---------------	------	---------	-----------	-----------

* Информация на момент публикации отсутствует.

VRV III RXQ-P

Наружные блоки (только охлаждение)

R-410A

5HP

8,10,12HP

14,16,18HP



- Статический напор вентилятора увеличен с 58.8 Па (VRV II) до 78.4 Па, что значительно расширяет возможности размещения наружных блоков в помещении.
- Две ступени ночного режима, устанавливаемого с панели управления наружного блока: 1-я ступень - 54 дБА, 2-я ступень - 45 дБА.

VRV II

VRV III

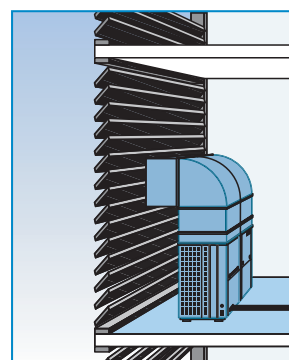
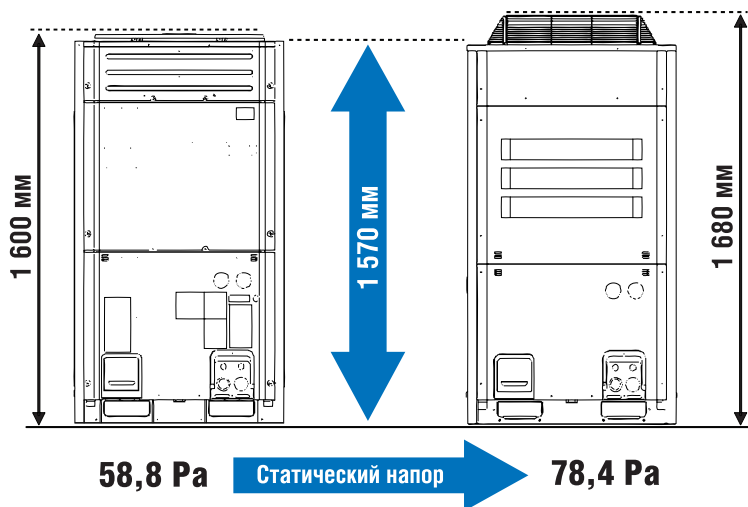

VRV III

ТОЛЬКО ОХЛАЖДЕНИЕ

МОДЕЛЬ	RXQ5P	RXQ8P	RXQ10P	RXQ12P	RXQ14P	RXQ16P	RXQ18P		
Эквивалентная производительность	5	8	10	12	14	16	18		
Холодопроизводительность	14.0	22.4	28.0	33.5	40	45	49		
Номинальная потребляемая мощность	3.52	5.56	7.42	9.62	12.4	14.2	16.2		
Максимальное количество подключаемых внутренних блоков	8	13	16	19	23	26	29		
Индексы производительности	Минимальный	62.5	100	125	150	175	200	225	
	Максимальный	162.5	260	325	390	455	520	585	
Энергоэффективность	Коэффициент EER (охлаждение)		3.98	4.03	3.77	3.48	3.23	3.17	3.02
Количество наружных блоков	1	1	1	1	1	1	1	1	
Габаритные размеры	Высота	мм	1680	1680	1680	1680	1680	1680	
	Ширина	мм	635	930	930	930	1240	1240	
	Глубина	мм	765	765	765	765	765	765	
Вес	кг	157	185	238	238	314	314	323	
Уровень звукового давления	дБА	54	57	58	60	60	60	63	
Расход воздуха	м³ / мин	95	171	185	196	233	233	239	
Диапазон рабочих температур	°C (по сух. терм.)	-5-43							
Хладагент	R410A								
Электропитание (W1)	3~, 400 В, 50 Гц								

ЦЕНА ОБОРУДОВАНИЯ (см. прим. на стр. 49)

Наружный блок	руб.	277 420	414 550	427 030	501 680	575 890	664 940	762 910
---------------	------	---------	---------	---------	---------	---------	---------	---------

RXYQ-P

VRV III Наружные блоки (охлаждение / нагрев)

R-410A



Если существует перепад высот между наружным и внутренними блоками должны выполняться условия в соответствии с таблицей.

Наружный блок выше внутренних блоков	≤50 м	Стандартное применение
	50 - 90 м	Увеличенные диаметры главных жидкостных трубопроводов + редуктор EKLD90
Наружный блок ниже внутренних блоков	≤40 м	Стандартное применение
	40 - 60 м	Коэффициент загрузки должен быть не менее 80%
	60 - 65 м	Коэффициент загрузки должен быть не менее 90%
	65 - 80 м	Коэффициент загрузки должен быть не менее 100%
	80 - 90 м	Коэффициент загрузки должен быть не менее 110%

Использование систем VRV III с перепадами высот, превышающими стандартные, необходимо согласовать с поставщиком оборудования.

VRV III

ОХЛАЖДЕНИЕ / НАГРЕВ

МОДЕЛЬ		RXYQ5P	RXYQ8P	RXYQ10P	RXYQ12P	RXYQ14P	RXYQ16P	RXYQ18P
Номинальная холодопроизводительность	кВт	14.0	22.4	28.0	33.5	40.0	45	49
Номинальная теплопроизводительность	кВт	16.0	25.0	31.5	37.5	45.0	50	56.5
Мощность потребляемая системой	Охлаждение	3.52	5.56	7.42	9.62	12.4	14.2	16.2
	Нагрев	4.0	5.86	7.70	9.44	11.3	12.9	15.3
Энергоэффективность	Охлаждение (EER)	3.98	4.03	3.77	3.48	3.23	3.17	3.02
	Нагрев (COP)	4.0	4.27	4.09	3.97	3.98	3.88	3.69
Габаритные размеры	Высота	мм	1680	1680	1680	1680	1680	1680
	Ширина	мм	635	930	930	930	1240	1240
	Глубина	мм	765	765	765	765	765	765
Вес	кг	159	187	240	240	316	316	324
Уровень звукового давления	дБА	54	57	58	60	60	60	63
Расход воздуха (охлаждение)	м³ / мин	95	171	185	196	233	233	239
Диапазон рабочих температур	Охлаждение	°C (по сух. терм.)	-5~43					
	Нагрев	°C (по влаж. терм.)	-20~15.5					
Хладагент		R410A						
Электропитание (V1)	В	3~, 400 В, 50 Гц						

ЦЕНА ОБОРУДОВАНИЯ (см. прим. на стр. 49)

Наружный блок	руб.	289 880	427 030	455 070	548 580	638 970	729 360	837 120
---------------	------	---------	---------	---------	---------	---------	---------	---------

VRV III

ОХЛАЖДЕНИЕ / НАГРЕВ

МОДЕЛЬ RXYQ-P ⁽¹⁾		5	8	10	12	14	16	18	20	22	24	26	28	30	32	34	36	38	40	42	44	46	48	50	52	54
Модули	RXYQ5P7	*																								
	RXYQ8P7		*				▲▲	▲	*		▲▲▲	▲▲	▲		▲			*			*					
	RXYQ10P7			*				▲	▲▲	▲	▲	▲	▲▲	▲▲▲		▲			*		*					
	RXYQ12P7				*				*	▲	▲	▲	▲	▲	▲	▲▲	▲▲	▲	*	*	▲		*			
	RXYQ14P7					*					*	*	*	*	*	▲	▲	▲	*	*	▲		*			
	RXYQ16P7						*								*	*	*	*	*	*	▲		*			
	RXYQ18P7							*							*	*	*	*	*	*	▲		*			
Индекс производительности наружного блока	HP	5	8	10	12	14	16	18	20	22	24	26	28	30	32	34	36	38	40	42	44	46	48	50	52	54
Количество наружных блоков		1	1	1	1	1	1	1	2	2	2	2	2	2	2	2	2	3	3	3	3	3	3	3	3	3
Номинальная холодопроизводительность	кВт	14.0	22.4	28	33.5	40.0	45.0	49.0	55.9	61.5	67	71.4	77.0	82.5	89.0	94.0	98.0	105	111	116	120	126	132	138	143	147
Номинальная теплопроизводительность	кВт	16.0	25.0	31.5	37.5	45.0	50.0	56.5	62.5	69.0	75.0	81.5	88.0	94.0	102	107.0	113	119	126	132	138	145	151	158	163	170
Мощность потребляемая системой	Охлаждение	3.52	5.56	7.42	9.62	12.4	14.2	16.2	15.2	17.0	19.2	21.8	23.6	25.8	28.6	30.4	32.4	31.4	33.2	35.4	38	39.8	42	44.8	46.6	48.6
	Нагрев	4.0	5.86	7.70	9.44	11.3	12.9	15.3	15.3	17.1	18.9	21.2	23	24.7	26.6	28.2	30.6	30.6	32.6	34.2	36.5	38.3	40	41.9	43.5	45.9
Минимальная сумма индексов		62.5	100	125	150	175	200	225	250	275	300	325	350	375	400	425	450	475	500	525	550	575	600	625	650	675
Максимальная сумма индексов		162.5	260	325	390	455	520	585	650	715	780	845	910	975	1040	1105	1170	1235	1300	1365	1430	1495	1560	1625	1690	1755
Энергоэффективность	Охлаждение (EER)	3.98	4.03	3.77	3.48	3.23	3.17	3.02	3.68	3.62	3.49	3.28	3.26	3.2	3.11	3.09	3.02	3.34	3.34	3.28	3.16	3.17	3.14	3.08	3.07	3.02
	Нагрев (COP)	4.0	4.27	4.09	3.97	3.98	3.88	3.69	4.08	4.04	3.97	3.84	3.83	3.81	3.83	3.79	3.69	3.89	3.89	3.86	3.78	3.79	3.78	3.77	3.75	3.7
Габаритные размеры	Высота	мм	1680	1680	1680	1680	1680	1680	1680	1680	1680	1680	1680	1680	1680	1680	1680	1680	1680	1680	1680	1680	1680	1680	1680	1680
	Ширина	мм	635	930	930	930	1240	1240	1240	1860	2170	2170	2170	2170	2170	2480	2480	2480	3100	3410	3410	3410	3410	3410	3720	3720
	Глубина	мм	765	765	765	765	765	765	765	765	765	765	765	765	765	765	765	765	765	765	765	765	765	765	765	765
Вес	кг	159	187	240	240	316	316	324	324	480	480	511	564	564	640	640	648	751	804	804	835	888	888	964	964	972
Максимальное количество подключаемых внутренних блоков		8	13	16	19	23	26	29	32	35	39	42	45	49	52	55	58	61	64	64	64	64	64	64	64	64

(1) Технические характеристики даны для наружных блоков с наименьшей занимаемой площадью.

• - Комбинации с наименьшей занимаемой площадью.

▲ - Комбинации с высокой энергоэффективностью.

Комбинация наружных блоков VRVIII с минимальной занимаемой площадью

ИНВЕРТОРНЫЕ НАРУЖНЫЕ БЛОКИ СИСТЕМЫ VRVIII

ОХЛ. / НАГРЕВ	Производительность, кВт		Площадь помещения Н=2,7м кв.м	Розничная цена, руб.	
	охлаждение	нагрев		за блок	за комплект
RXYQ5P	14.0	16.0	до 150	289 880	
RXYQ8P	22.4	25.0	до 250	427 030	
RXYQ10P	28.0	31.5	до 300	455 070	
RXYQ12P	33.5	37.5	до 350	548 580	
RXYQ14P	40.0	45.0	до 400	638 970	
RXYQ16P	45	50	до 500	729 360	
RXYQ18P	49	56.5	до 550	837 120	
RXYQ20P	55.9	62.5	до 600		975 610
RXYQ8P RXYQ12P					
RXYQ22P	61.5	69.0	до 620		1 066 000
RXYQ8P RXYQ14P					
RXYQ24P	67.0	75.0	до 700		1 156 390
RXYQ8P RXYQ16P					
RXYQ26P	71.4	81.5	до 790		1 264 150
RXYQ8P RXYQ18P					
RXYQ28P	77	88	до 820		1 292 190
RXYQ10P RXYQ18P					
RXYQ30P	82.5	94	до 840		1 385 700
RXYQ12P RXYQ18P					
RXYQ32P	89	102	до 900		1 476 090
RXYQ14P RXYQ18P					
RXYQ34P	94	107	до 950		1 566 480
RXYQ16P RXYQ18P					
RXYQ36P	98	113	до 1000		1 674 240
RXYQ18P RXYQ18P					
RXYQ38P	105	119	до 1100		1 812 730
RXYQ8P RXYQ12P RXYQ18P					
RXYQ40P	111	126	до 1200		1 903 120
RXYQ8P RXYQ14P RXYQ18P					
RXYQ42P	116	132	до 1290		1 993 510
RXYQ8P RXYQ16P RXYQ18P					
RXYQ44P	120	138	до 1320		2 101 270
RXYQ8P RXYQ18P RXYQ18P					
RXYQ46P	126	145	до 1350		2 129 310
RXYQ10P RXYQ18P RXYQ18P					
RXYQ48P	132	151	до 1400		2 222 820
RXYQ12P RXYQ18P RXYQ18P					
RXYQ50P	138	158	до 1470		2 313 210
RXYQ14P RXYQ18P RXYQ18P					
RXYQ52P	143	163	до 1570		2 403 600
RXYQ16P RXYQ18P RXYQ18P					
RXYQ54P	147	170	до 1600		2 511 360
RXYQ18P RXYQ18P RXYQ18P					

Дополнительное оборудование

KPC19-26	1 860	
KJB111A	930	
РЕФНЕТЫ-разветвители для 2-трубной системы		
KHRQ22M20T	4 030	
KHRQ22M29T	4 210	
KHRQ22M64T	5 260	
KHRQ22M75T	7 000	
РЕФНЕТЫ-коллекторы для 2-трубной системы		
KHRQ22M29H	6 650	
KHRQ22M64H	8 050	
KHRQ22M75H	10 500	
РЕФНЕТ-разветвитель для 2-х модулей		
BHFQ22P100	5 280	
РЕФНЕТ-разветвитель для 3-х модулей		
BHFQ22P151	10 840	

Комбинация наружных блоков VRVIII с максимальным коэффициентом энергоэффективности

ИНВЕРТОРНЫЕ НАРУЖНЫЕ БЛОКИ СИСТЕМЫ VRVIII

ОХЛ. / НАГРЕВ	Производительность, кВт		Площадь помещения Н=2,7м кв.м	Розничная цена, руб.	
	охлаждение	нагрев		за блок	за комплект
RXYQ16P	44.8	50	до 500		854 060
RXYQ8P RXYQ8P					
RXYQ18P	50.4	56.5	до 550		882 100
RXYQ8P RXYQ10P					
RXYQ20P	56	63	до 600		910 140
RXYQ10P RXYQ10P					
RXYQ22P	61.5	69	до 620		1 003 650
RXYQ10P RXYQ12P					
RXYQ24P	67.2	75	до 700		1 281 090
RXYQ8P RXYQ8P RXYQ8P					
RXYQ26P	72.8	81.5	до 790		1 309 130
RXYQ8P RXYQ8P RXYQ10P					
RXYQ28P	78.4	88.0	до 820		1 337 170
RXYQ8P RXYQ10P RXYQ10P					
RXYQ30P	84	94.5	до 840		1 365 210
RXYQ10P RXYQ10P RXYQ10P					
RXYQ32P	89.4	100	до 900		1 524 190
RXYQ8P RXYQ12P RXYQ12P					
RXYQ34P	95.0	107	до 950		1 552 230
RXYQ10P RXYQ12P RXYQ12P					
RXYQ36P	101.0	113	до 1000		1 645 740
RXYQ12P RXYQ12P RXYQ12P					

Редуктор для увеличения перепада высот

EKLD90P12	3 240	
EKLD90P18	4 630	

REYQ-P

VRV III Наружные блоки (с рекуперацией тепла)

R-410A

8, 10, 12HP



14, 16, 18HP



22, 24, 26, 28, 30, 32HP



VRV III

С РЕКУПЕРАЦИЕЙ ТЕПЛА

МОДЕЛЬ		REYQ8P	REYQ10P	REYQ12P	REYQ14P	REYQ16P	REM08P	REM010P	REM012P	REM014P	REM016P
Номинальная холодопроизводительность	кВт	22.4	28.0	33.5	40.0	45	*	*	*	*	*
Номинальная теплопроизводительность	кВт	25	31.5	37.5	45.0	50	*	*	*	*	*
Мощность потребляемая системой	Охлаждение	5.46	7.09	9.08	11.4	14.1	*	*	*	*	*
	Нагрев	5.81	7.38	8.93	11	13	*	*	*	*	*
Энергоэффективность	Охлаждение (EER)	4.1	3.95	3.69	3.51	3.19	*	*	*	*	*
	Нагрев (COP)	4.3	4.27	4.2	4.1	3.9	*	*	*	*	*
Габаритные размеры	Высота	мм	1680	1680	1680	1680	1680	1680	1680	1680	1680
	Ширина	мм	1300	1300	1300	1300	1300	930	930	930	1240
	Глубина	мм	765	765	765	765	765	765	765	765	765
Вес	кг	331	331	331	339	339	*	*	*	*	*
Уровень звукового давления	дБА	58	58	60	62	63	*	*	*	*	*
Расход воздуха	м ³ / мин	190	190	210	235	240	*	*	*	*	*
Диапазон рабочих температур	Охлаждение	-5(-20)**-43					-5(-20)**-43				
	Нагрев	-20-15.5					-20-15.5				
Хладагент		R410A					R410A				
Электропитание (V1)	В	3~50 Гц, 380-415 В					3~50 Гц, 380-415 В				

ЦЕНА ОБОРУДОВАНИЯ (см. прим. на стр. 49)

Наружный блок	REYQ_P	руб.	570 400	592 220	704 430	822 860	944 420	570 400	592 220	704 430	822 860	944 420
---------------	--------	------	---------	---------	---------	---------	---------	---------	---------	---------	---------	---------

VRV III

ОХЛАЖДЕНИЕ / НАГРЕВ

МОДЕЛЬ REYQ-P		8	10	12	14	16	18	20	22	24	26	28	30	32	34	36	38	40	42	44	46	48
Модули	REYQ8P	*																				
	REYQ10P		*																			
	REYQ12P			*																		
	REYQ14P				*																	
	REYQ16P					*																
Модули	REM08P						*	*								*	*					
	REM010P						*	*								*	*					
	REM012P							*	*	**		*				*	*	**		*		
	REM014P											*	*			*	*	**	**		*	
	REM016P											*	*	**	**	*	*	**	**	**	*	**
Индекс производительности наружного блока	HP	8	10	12	14	16	18	20	22	24	26	28	30	32	34	36	38	40	42	44	46	48
Количество наружных блоков		1	1	1	1	1	2	2	2	2	2	2	2	2	3	3	3	3	3	3	3	3
Номинальная холодопроизводительность	кВт	22.4	28.0	33.5	40.0	45	50.4	55.9	61.5	67.0	73.0	78.5	85.0	90.0	95.4	101.0	107.0	112.0	118.0	124.0	130.0	135.0
Номинальная теплопроизводительность	кВт	25	31.5	37.5	45.0	50	56.5	62.5	69.0	75.0	81.5	87.5	95	100	107	113	119	125	132	138	145	150
Мощность потребляемая системой	Охлаждение	5.46	7.09	9.08	11.4	14.1	13.0	15.2	17.0	19.2	21.6	23.8	26.6	28.4	27.2	29.4	31.2	33.4	35.8	38.0	40.8	42.6
	Нагрев	5.81	7.38	8.93	11.0	12.8	13.6	15.3	17.1	18.9	20.6	22.3	24.2	25.8	26.5	28.2	30.0	31.8	33.5	35.2	37.1	38.7
Минимальная сумма индексов		100	125	150	175	200	225	250	275	300	325	350	375	400	425	450	475	500	525	550	575	600
Максимальная сумма индексов		260	325	390	455	520	585	650	715	780	845	910	975	1040	1105	1170	1235	1300	1365	1430	1495	1560
Энергоэффективность	Охлаждение (EER)	4.10	3.95	3.69	3.51	3.19	3.88	3.68	3.61	3.49	3.38	3.3	3.2	3.17	3.51	3.43	3.43	3.35	3.3	3.26	3.19	3.17
	Нагрев (COP)	4.30	4.27	4.20	4.10	3.9	4.15	4.08	4.03	3.97	3.96	3.92	3.93	3.88	4.04	4.01	3.97	3.93	3.94	3.92	3.91	3.88
Габаритные размеры	Высота	мм	1680	1680	1680	1680	1680	1680	1680	1680	1680	1680	1680	1680	1680	1680	1680	1680	1680	1680	1680	1680
	Ширина	мм	1300	1300	1300	1300	1300	1860	1860	1860	1860	1860	1860	2170	2170	2480	2480	3100	3100	3100	3410	3410
	Глубина	мм	765	765	765	765	765	765	765	765	765	765	765	765	765	765	765	765	765	765	765	765
Вес	кг	331	331	331	339	339	458	458	508	508	588	588	668	668	792	792	842	842	922	922	1002	1002
Максимальное количество подключаемых внутренних блоков		13	16	19	22	26	29	32	35	39	42	45	48	52	55	58	61	64	64	64	64	64

* Информация на момент публикации отсутствует.
** Сопоставляется с поставщиком оборудования

Комбинация наружных блоков VRVIII с минимальной занимаемой площадью

ИНВЕРТОРНЫЕ НАРУЖНЫЕ БЛОКИ СИСТЕМЫ VRVIII

ОХЛ. / НАГРЕВ	Производительность, кВт		Площадь помещения Н=2,7м кв.м	Розничная цена, руб.	
	охлаждение	нагрев		за блок	за комплект
REYQ8P	25.2	28.4	до 250	570 400	
REYQ10P	28	31.5	до 300	592 220	
REYQ12P	33.5	37.5	до 350	704 430	
REYQ14P	40.0	45.0	до 400	822 860	
REYQ16P	50.4	56.8	до 500	944 420	
REYQ18P	50.4	56.5	до 550		1 162 620
REMQ8P REMQ10P					
REYQ20P	55.9	62.9	до 550		1 184 440
REMQ10P REMQ10P					
REYQ22P	61.5	69.0	до 600		1 296 650
REMQ10P REMQ12P					
REYQ24P	67.0	75.0	до 670		1 415 080
REMQ10P REMQ14P					
REYQ26P	73	81.5	до 730		1 536 640
REMQ10P REMQ16P					
REYQ28P	78.5	87.5	до 790		1 648 850
REMQ12P REMQ16P					
REYQ30P	85	95	до 850		1 767 280
REMQ14P REMQ16P					
REYQ32P	90	100	до 900		1 888 840
REMQ16P REMQ16P					

ИНВЕРТОРНЫЕ НАРУЖНЫЕ БЛОКИ СИСТЕМЫ VRVIII

ОХЛ. / НАГРЕВ	Производительность, кВт		Площадь помещения Н=2,7м кв.м	Розничная цена, руб.	
	охлаждение	нагрев		за блок	за комплект
REYQ34P	95	107	до 950		2 007 300
REMQ10P REMQ10P REMQ14P					
REYQ36P	101	113	до 1000		2 128 860
REMQ10P REMQ10P REMQ16P					
REYQ38P	107	119	до 1100		2 241 070
REMQ10P REMQ12P REMQ16P					
REYQ40P	112	125	до 1100		2 359 500
REMQ10P REMQ14P REMQ16P					
REYQ42P	118	132	до 1200		2 481 060
REMQ10P REMQ16P REMQ16P					
REYQ44P	124	138	до 1250		2 593 270
REMQ12P REMQ16P REMQ16P					
REYQ46P	130	145	до 1300		2 711 700
REMQ14P REMQ16P REMQ16P					
REYQ48P	135	150	до 1350		2 833 260
REMQ16P REMQ16P REMQ16P					

Дополнительное оборудование

BS блоки			
BSVQ100P		19 910	
BSVQ160P		30 920	
BSVQ250P		58 880	
РЕФНЕТЫ-разветвители для 2-трубной системы			
KHRQ23M20T		4 550	
KHRQ23M29T		5 260	
KHRQ23M64T		8 410	
KHRQ23M75T		11 550	
РЕФНЕТЫ-коллекторы для 3-трубной системы			
KHRQ23M29H		9 460	
KHRQ23M64H		11 370	
KHRQ23M75H		15 750	
РЕФНЕТ-разветвитель для 2-трубной системы			
KHRQ22M20T		4 030	
KHRQ22M29T		4 210	
РЕФНЕТ-разветвитель для 2-х модулей			
VHFQ23P907		8 890	
РЕФНЕТ-разветвитель для 3-х модулей			
VHFQ23P1357		17 590	

RTSQ-P

(охлаждение/нагрев)
Система VRV III для
холодных регионов

RTSQ-P + BTSQ-P



R-410A



Специальное предложение по применению в регионах с преобладающими периодами пониженной температуры атмосферного воздуха, предлагается новая система VRV для России, при проектировании которой особое внимание было уделено более эффективному режиму работы на нагрев. В состав системы входят новые наружные блоки RTSQ-PY1 и новые функциональные блоки BTSQ.

При низкой температуре наружного воздуха функциональный блок обеспечивает 2-х ступенчатое сжатие паров хладагента и эффективную работу системы.

- Расширен диапазон эксплуатации до -25°C в режиме нагрева.
- Значительно улучшена эффективность работы (при -10°C отопительный коэффициент (COP) выше 3).
- Сокращено до 4 минут время цикла оттайки наружного блока, по сравнению с 10 минутами в стандартной системе VRVIII.
- При включении, система в два раза быстрее выходит на режим.
- Сохранены все основные достоинства VRVIII.

Преимущества новой серии VRVIII и высокая надежность техники DAIKIN позволит использовать эту систему как единственную, отвечающую и за кондиционирование помещений и за их отопление. Эта система может быть востребована для загородных домов и коттеджей. В случае отсутствия природного газа и не слишком сурового климата (до -25°C) она пока не имеет конкурентов.

VRV III		ОХЛАЖДЕНИЕ / НАГРЕВ			
МОДЕЛЬ		RTSQ10P	RTSQ14P	RTSQ16P	RTSQ20P
Эквивалентная холодопроизводительность	HP	10	14	16	20
Количество наружных блоков		1	1	1	2
Холодопроизводительность	кВт	28.0	40	45.0	56.0
Теплопроизводительность	кВт	31.5	45.0	50.0	63.0
Теплопроизводительность при -10°C	кВт	28.0	40.0	45.0	50.0
Энергоэффективность	Охлаждение (EER)	3.37	3.21	3.02	3.35
	Нагрев (COP)	3.89	3.78	3.7	3.85
	Нагрев при -10°C (COP)	3.3	3.28	3.15	3.0
Габаритные размеры	Высота	мм	1680	1680	1680
	Ширина	мм	930	1240	1240
	Глубина	мм	765	765	765
	Вес	кг	*	*	*
Уровень звукового давления	дБА	60	61	62	63
Расход воздуха	м ³ / мин	*	*	*	*
Диапазон рабочих температур	Охлаждение	°C (по сух. терм.)			
	Нагрев	°C (по влаж. терм.)			
Хладагент		R410A			
Электропитание (W1)	В	3~, 400 В, 50 Гц			

ФУНКЦИОНАЛЬНЫЙ БЛОК		BTSQ20P
Габаритные размеры	(ВxШxГ) мм	1600 x 460 x 765
Вес		120
Хладагент		R410A
Электропитание (W1)	В	3~, 400 В, 50 Гц

ЦЕНА ОБОРУДОВАНИЯ (см. прим. на стр. 49)					
Наружный блок	руб.	741 780	1 038 420	1 186 380	1 587 420
Функциональный блок	руб.				









* Информация на момент публикации отсутствует.

Широкий выбор оборудования

Мы предлагаем широкое разнообразие модельных рядов наружных и внутренних блоков, что позволяет подобрать оборудование для любого здания, с любым внутренним дизайном.

Внутренние блоки

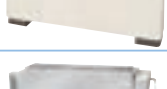
Широкий модельный ряд внутренних блоков включает 15 типов и 90 моделей, которые соответствуют потребностям любого клиента.

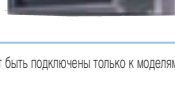
Тип			20	25	32	40	50	63	80	100	125	200	250	
	FXFQ-P Стр. 27	Блоки кассетного типа с круговым потоком	×	×	×	×	×	×	×	×	×			
	FXZQ-P Стр. 28	Блоки кассетного типа четырёхпоточные (600x600)	×	×	×	×	×							
	FXCQ-M Стр. 30	Блоки кассетного типа двухпоточные	×	×	×	×	×	×	×		×			
	FXKQ-M Стр. 31	Блоки кассетного типа однопоточные		×	×	×		×						
	FXSQ-M Стр. 34	Блоки канального типа средненапорные	×	×	×	×	×	×	×	×	×			
	FXDQ-M Стр. 32	Блоки канального типа низконапорные	×	×										
	FXDQ-P Стр. 33	Блоки канального типа низконапорные	×	×	×									
	FXDQ-N Стр. 33	Блоки канального типа низконапорные				×	×	×						
	FXMQ-M Стр. 36	Блоки канального типа высоконапорные				×	×	×	×	×	×	×	×	
	FXHQ-M Стр. 38	Блоки подпотолочного типа однопоточные			×			×		×				
	FXAQ-M Стр. 37	Блоки настенного типа	×	×	×	×	×	×						
	FXUQ-M* с BEVQ-M Стр. 39	Блоки подпотолочного типа четырёхпоточные								×	×	×		
	FXLQ-M Стр. 40	Блоки напольного типа	×	×	×	×	×	×						
	FXNQ-M Стр. 40	Блоки напольного типа (без корпуса)	×	×	×	×	×	×						
	FXMQ-MF Стр. 36	Блоки канального типа для подачи наружного воздуха										×	×	×

* Могут быть подключены только к моделям RXYQ-P и RWEYQ-M тепло/холод.



FXFQ-P

Блоки кассетного типа с круговым потоком

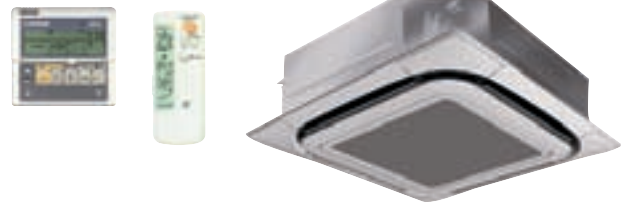

- Небольшая высота блока занимает всего 214 мм запотолочного пространства

- Круговой воздушный поток создаёт широкие возможности подачи воздуха в помещение и обеспечивает равномерный температурный фон

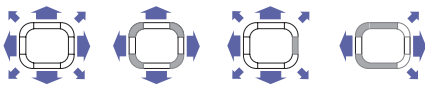

- Режим автоматического синхронного качания горизонтальных заслонок для создания постоянной циркуляции воздуха по всему помещению

- Устройство подмеса свежего воздуха объёмом до 20 % от стандартного расхода (опция)

- Управление по протоколу D3-net в стандартном исполнении блока (не требует интерфейсный адаптер для подключения к системам централизованного управления)

- Предотвращение загрязнения потолка

- Более удобное крепление воздуховыпускной решётки

- Режим осушки воздуха (Program Dry Function) поддерживает относительную влажность воздуха в помещении от 35 до 60 % без изменения температуры

- Малошумный вентилятор со специальным профилем полых лопастей (Diffuser Turbo Fan) снижает уровень шума до 28 дБА

- Насос дренажной системы для подъёма конденсата на высоту до 750 мм (входит в стандартную комплектацию)



VRV III

ОХЛАЖДЕНИЕ / НАГРЕВ

МОДЕЛЬ		FXFQ20P	FXFQ25P	FXFQ32P	FXFQ40P	FXFQ50P	FXFQ63P	FXFQ80P	FXFQ100P	FXFQ125P	
Холодопроизводительность	кВт	2.20	2.80	3.60	4.50	5.60	7.10	9.00	11.20	14.00	
Теплопроизводительность	кВт	2.50	3.20	4.00	5.00	6.30	8.00	10.00	12.50	16.00	
Потребляемая мощность	Охлаждение	Вт	53	53	63	83	95	120	173	258	
	Нагрев	Вт	45	45	45	55	67	114	108	246	
Расход воздуха	Макс. / мин.	м³ / мин	12.5 / 9.0	12.5 / 9.0	12.5 / 9.0	13.5 / 9.0	15.0 / 9.5	16.5 / 11.0	23.5 / 14.5	26.5 / 17.0	
Уровень звукового давления	Макс. / мин.	дБА	31 / 28	31 / 28	31 / 28	32 / 28	33 / 28	34 / 29	38 / 32	41 / 33	
Хладагент		R410A									
Электропитание (V1)	В	1~, 220-240 В, 50 Гц									
Габаритные размеры	(В x Ш x Г)	204x840x840						246x840x840		288x840x840	
Вес	кг	20	20	20	20	21	21	24	24	26	
ДЕКОРАТИВНАЯ ПАНЕЛЬ		BYCQ140C									
Габаритные размеры	(В x Ш x Г)	50x950x950									
Вес	кг	5.5									

ЦЕНА ОБОРУДОВАНИЯ (см. прим. на стр. 49)

Внутренний блок	руб.	57 350	58 820	60 870	62 780	63 810	64 990	75 000	76 470	78 520
Декоративная панель BYCQ140C	руб.	15 450	15 450	15 450	15 450	15 450	15 450	15 450	15 450	15 450
ИТОГО	руб.	72 800	74 270	76 320	78 230	79 260	80 440	90 450	91 920	93 970

Дополнительное оборудование

Пульт управления	проводной	BRC1D52	руб.	2 930
	инфракрасный (только охл.)	BRC7F533F	руб.	5 730
	инфракрасный (охл. / нагрев)	BRC7F532F	руб.	5 730

FXZQ-M

Блоки кассетного типа четырёхпоточные (600x600)

FXZQ-M



- Монтаж блока с компактным дизайном путём замещения модуля подвесного потолка стандартного размера 600x600 мм.
- Привлекательный внешний вид белоснежной декоративной панели.
- Тихая работа блока с уровнем шума 25 дБА.
- Режим автоматического синхронного качания горизонтальных заслонок для создания оптимальной циркуляции воздуха по всему помещению.
- Возможность фиксации воздушной заслонки в одной из 5 позиций с управлением от инфракрасного пульта (угол качания от 0 до 60°).

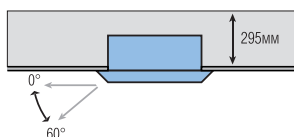

- Подача воздушного потока возможна одновременно в двух, трёх или четырёх направлениях. Так, при установке блока в углу помещения достаточно двух или трёх направлений.
- Простота обслуживания кондиционера за счёт непосредственного доступа к элементам конструкции после снятия декоративной панели.
- Насос дренажной системы для подъёма конденсата на высоту 500 мм (входит в стандартную комплектацию).

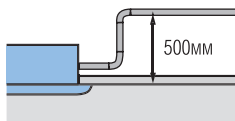

2 направления
потока



4 направления
потока



3 направления потока

VRV III

ОХЛАЖДЕНИЕ / НАГРЕВ

ВНУТРЕННИЙ БЛОК		FXZQ20M	FXZQ25M	FXZQ32M	FXZQ40M	FXZQ50M
Холодопроизводительность	кВт	2.2	2.8	3.6	4.5	5.6
Теплопроизводительность	кВт	2.5	3.2	4.0	5.0	6.3
Потребляемая мощность	Охлаждение	Вт	73	73	76	89
	Нагрев	Вт	64	64	68	80
Расход воздуха	Макс. / мин.	м³ / мин	9 / 7	9 / 7	9.5 / 7.5	11 / 8
Уровень звукового давления	Макс. / мин.	дБА	30 / 25	30 / 25	32 / 26	36 / 28
						41 / 33
Хладагент		R410A				
Электропитание (V1)		1~, 50 Гц, 220-240 В				
Габаритные размеры		(В x Ш x Г) мм 286 x 575 x 575				
Вес		18 кг				
ДЕКОРАТИВНАЯ ПАНЕЛЬ		BYFQ60B	BYFQ60B	BYFQ60B	BYFQ60B	BYFQ60B
Габаритные размеры		(В x Ш x Г) мм 55 x 700 x 700				
Вес		2.7 кг				

ЦЕНА ОБОРУДОВАНИЯ (см. прим. на стр. 49)

Внутренний блок	руб.	51 470	52 940	56 460	58 820	60 290
Декоративная панель BYFQ60B	руб.	15 450	15 450	15 450	15 450	15 450
ИТОГО	руб.	66 920	68 390	71 910	74 270	75 740

Дополнительное оборудование

Пульт управления	руб.	2 930	6 740	6 740
проводной BRC1D52	руб.	2 930		
инфракрасный (только охл.) BRC7E531	руб.		6 740	
инфракрасный (охл. / нагрев) BRC7E530	руб.		6 740	



FXCQ-M

Блоки кассетного типа двухпоточные

FXCQ20,25,32M



- Установка блока в подвесной потолок с высотой подшивного пространства от 350 мм.
- Малая ширина всех моделей – 600 мм.
- Воздухоочистительный фильтр с увеличенным сроком службы (входит в стандартную комплектацию).

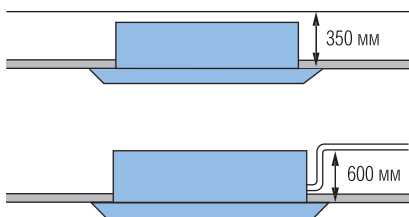

- Тихая работа блока с уровнем шума 28 дБА.
- Насос дренажной системы для подъёма конденсата на высоту до 600 мм (входит в стандартную комплектацию).
- Механизм автоматического синхронного качания горизонтальных заслонок для создания равномерного температурного фона и оптимальной циркуляции воздуха в помещении, а также для предотвращения загрязнения потолка.



VRV III

ОХЛАЖДЕНИЕ / НАГРЕВ

МОДЕЛЬ			FXCQ20M	FXCQ25M	FXCQ32M	FXCQ40M	FXCQ50M	FXCQ63M	FXCQ80M	FXCQ125M
Холодопроизводительность		кВт	2.2	2.8	3.6	4.5	5.6	7.1	9.0	14.0
Теплопроизводительность		кВт	2.5	3.2	4.0	5.0	6.3	8.0	10.0	16.0
Потребляемая мощность	Охлаждение	Вт	77	92	92	130	130	161	209	256
	Нагрев	Вт	44	59	59	97	97	126	176	233
Расход воздуха	Макс. / мин.	м³ / мин	7 / 5	9 / 6.5	9 / 6.5	12 / 9	12 / 9	16.5 / 13	26 / 21	33 / 25
Уровень звукового давления	Макс. / мин.	дБА	33 / 28	35 / 29	35 / 29	35.5 / 30.5	35.5 / 30.5	38 / 33	40 / 35	45 / 39
Хладагент			R410A							
Электропитание (V1)		В	1-, 50 Гц, 230 В							
Габаритные размеры	(В x Ш x Г)	мм	305 x 780 x 600			305 x 995 x 600		305 x 1180 x 600	305 x 1670 x 600	
		кг	26			31	32	35	47	48
ДЕКОРАТИВНАЯ ПАНЕЛЬ			BYBC32G	BYBC32G	BYBC32G	BYBC50G	BYBC50G	BYBC63G	BYBC125G	BYBC125G
Габаритные размеры	(В x Ш x Г)	мм	53 x 1030 x 680			53 x 1245 x 680		53 x 1430 x 680	53 x 1920 x 680	
Вес		кг	8			8.5		9.5	12	

ЦЕНА ОБОРУДОВАНИЯ (см. прим. на стр. 49)

Внутренний блок		руб.	63 230	64 700	67 050	69 120	70 290	71 470	85 290	91 170
Декоративная панель	BYBC-G	руб.	14 130	14 130	14 130	17 490	17 490	20 180	22 700	22 700
ИТОГО		руб.	77 360	78 830	81 180	86 610	87 780	91 650	107 990	113 870

Дополнительное оборудование

Пульт управления	проводной	BRC1D52	руб.	2 930
	инфракрасный (только охл.)	BRC7C67	руб.	11 100
	инфракрасный (охл. / нагрев)	BRC7C62	руб.	10 100

FXKQ-M

Блоки кассетного типа однопоточные

FXKQ63M



- Встраивание в подвесной потолок с высотой пространства от 220 мм, а при монтаже дополнительной декоративной проставки на панель – от 195 мм за счёт компактности конструкции блока.
- Три режима автоматического отклонения воздушных заслонок.
- Режим автоматического качания горизонтальной заслонки для создания равномерного температурного фона и оптимальной циркуляции воздуха в помещении.
- Возможность создания воздушного потока в двух направлениях – вниз или горизонтально, а также одновременно в обоих направлениях.
- Насос дренажной системы для подъёма конденсата на высоту до 500 мм (входит в стандартную комплектацию).

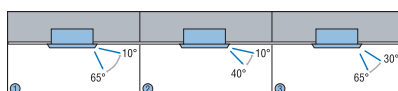

VRV III

ОХЛАЖДЕНИЕ / НАГРЕВ

МОДЕЛЬ		FXKQ25M	FXKQ32M	FXKQ40M	FXKQ63M	
Холодопроизводительность	кВт	2.8	3.6	4.5	7.1	
Теплопроизводительность	кВт	3.2	4.0	5.0	8.0	
Потребляемая мощность	Охлаждение	Вт	66	66	76	105
	Нагрев	Вт	46	46	56	85
Расход воздуха	Макс. / мин.	м³ / мин	11 / 9	11 / 9	13 / 10	18 / 15
Уровень звукового давления	Макс. / мин.	дБА	38 / 33	38 / 33	40 / 34	42 / 37
Хладагент		R410A				
Электропитание (V1)		1~, 50 Гц, 220-240 В				
Габаритные размеры		215 x 1110 x 710			215 x 1310 x 710	
Вес		31			34	
ДЕКОРАТИВНАЯ ПАНЕЛЬ		ВУК45F	ВУК45F	ВУК45F	ВУК71F	
Габаритные размеры		70 x 1240 x 800		70 x 1440 x 800		
Вес		8.5		9.5		

ЦЕНА ОБОРУДОВАНИЯ (см. прим. на стр. 49)

Внутренний блок	руб.	66 170	70 590	72 060	80 880
Декоративная панель	руб.	12 780	12 780	12 780	14 130
ИТОГО	руб.	78 950	83 370	84 840	95 010

Дополнительное оборудование

Пульт управления	проводной	BRC1D52	руб.	2 930
	инфракрасный (только охл.)	BRC4C63	руб.	11 100
	инфракрасный (охл. / нагрев)	BRC4C61	руб.	11 100



FXDQ-M

Блоки канального типа низконапорные

FXDQ20,25M



- Очень компактные размеры (толщина – 230 мм и ширина – 652 мм) идеальный вариант для установки в гостиницах.
- Блок быстро и просто монтируется в пространстве за подшивным (подвесным) потолком.
- Воздухозабор возможен с нижней или с задней стороны блока.
- Воздухоочистительный фильтр с увеличенным сроком службы (входит в стандартную комплектацию).
- Низкий уровень шума (от 32 дБА).
- Слив конденсата из поддона возможен слева или справа.

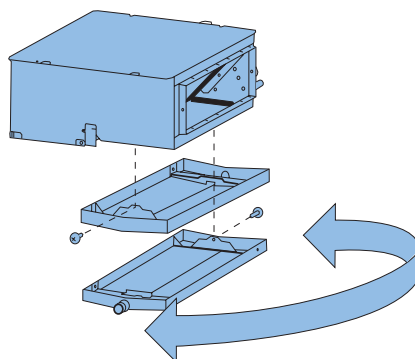

VRV III

ОХЛАЖДЕНИЕ / НАГРЕВ

МОДЕЛЬ		FXDQ20M	FXDQ25M
Холодопроизводительность	кВт	2.2	2.8
Теплопроизводительность	кВт	2.5	3.2
Потребляемая мощность	Охлаждение	Вт	50
	Нагрев	Вт	50
Расход воздуха	Макс. / мин.	м ³ / мин	7.4 / 5.8
Уровень звукового давления	Макс. / мин.	дБА	37 / 32
Хладагент		R410A	
Электропитание (V1)	В	1~, 50 Гц, 230 В	
Габаритные размеры	(В x Ш x Г)	мм	
Вес	кг	17	

ЦЕНА ОБОРУДОВАНИЯ (см. прим. на стр. 49)

Внутренний блок	руб.	33 830	34 410
-----------------	------	--------	--------

Дополнительное оборудование

Пульт управления	проводной	BRC1D52	руб.	2 930
	инфракрасный (только охл.)	BRC4C64	руб.	12 110
	инфракрасный (охл. / нагрев)	BRC4C62	руб.	10 100

FXDQ-P/N

Блоки канального типа низконапорные (уменьшенной толщины)

FXDQ20-50N

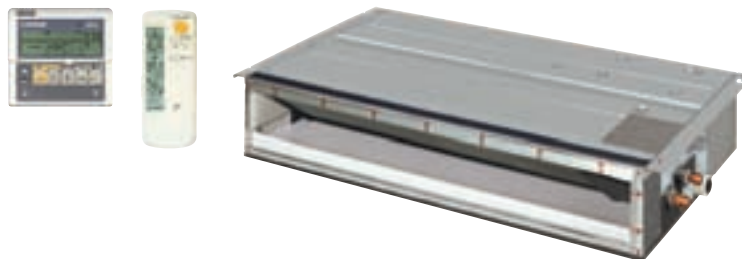

- Сверхкомпактные размеры (толщина – всего 200 мм и ширина – 620 мм) позволяют монтировать в гостиницах с пространством между потолком и перекрытием от 240 мм.

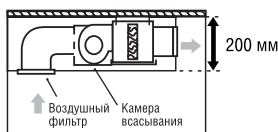
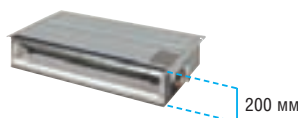

- Воздухозабор возможен с нижней или с задней стороны блока.
- Уровень статического давления до 44 Па.
- Низкий уровень шума (от 29 дБА).
- Слив конденсата из поддона возможен слева или справа.
- Насос дренажной системы для подъёма конденсата на высоту 750 мм (входит в стандартную комплектацию).

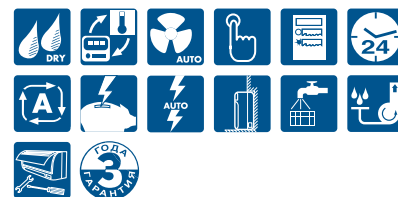
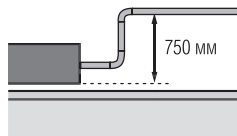

VRV III

ОХЛАЖДЕНИЕ / НАГРЕВ

МОДЕЛЬ		FXDQ20P	FXDQ25P	FXDQ32P	FXDQ40N	FXDQ50N	FXDQ63N
Холодопроизводительность	кВт	2.2	2.8	3.6	4.5	5.6	7.1
Теплопроизводительность	кВт	2.5	3.2	4.0	5.0	6.3	8.0
Потребляемая мощность	Охлаждение	Вт	86	86	89	160	181
	Нагрев	Вт	67	67	70	147	152
Расход воздуха	Макс. / мин.	м ³ / мин	8 / 6.4	8 / 6.4	8 / 6.4	10.5 / 8.5	12.5 / 10.0
Уровень звукового давления	Макс. / мин.	дБА	33 / 29	33 / 29	33 / 29	34 / 30	35 / 31
Хладагент		R410A					
Электропитание (V1)		1~, 220-240 В, 50 Гц					
Габаритные размеры	(В x Ш x Г)	мм	200 x 700 x 620			200 x 900 x 620	
Вес		кг	23	23	23	27	28
							200 x 1100 x 620
							31

ЦЕНА ОБОРУДОВАНИЯ (см. прим. на стр. 49)

Внутренний блок	руб.	59 990	61 460	62 930	65 580	68 220	75 880
-----------------	------	--------	--------	--------	--------	--------	--------

Дополнительное оборудование

Пульт управления	проводной	BRC1D52	руб.	2 930
	инфракрасный (только охл.)	BRC4C64	руб.	12 110
	инфракрасный (охл. / нагрев)	BRC4C62	руб.	10 100



FXSQ-M

Блоки канального типа средненапорные

FXSQ40,50M



- Свободно вписывается в любой интерьер.
- Возможно воздуораспределение по гибким воздуховодам различной длины за счёт достаточно высокого статического давления (до 100 Па).
- Тихая работа блока с уровнем шума 28 дБА идеально подходит для квартир и офисов.
- Высота пространства за подшивным (подвесным) потолком от 300 мм за счёт компактности конструкции блока.
- Насос дренажной системы для подъёма конденсата на высоту до 625 мм (входит в стандартную комплектацию).
- Воздухозабор возможен с нижней или с задней стороны блока.
- Доступ к элементам конструкции как с правой, так и с нижней стороны блока.

- Воздухоочистительный фильтр с увеличенным сроком службы (входит в стандартную комплектацию).

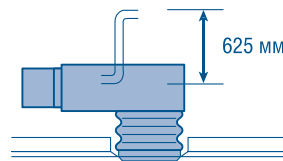
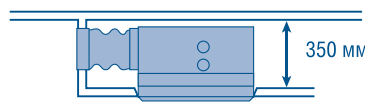

VRV III

ОХЛАЖДЕНИЕ / НАГРЕВ

МОДЕЛЬ		FXSQ20M	FXSQ25M	FXSQ32M	FXSQ40M	FXSQ50M	FXSQ63M	FXSQ80M	FXSQ100M	FXSQ125M
Холодопроизводительность	кВт	2.2	2.8	3.6	4.5	5.6	7.1	9.0	11.2	14.0
Теплопроизводительность	кВт	2.5	3.2	4.0	5.0	6.3	8.0	10.0	12.5	16.0
Потребляемая мощность	Охлаждение	Вт	110	110	114	127	143	189	234	321
	Нагрев	Вт	90	90	94	107	123	169	214	301
Расход воздуха	Макс. / мин.	м ³ / мин	9 / 6.5	9 / 6.5	9.5 / 7	11.5 / 9	15 / 11	21 / 15.5	27 / 20	38 / 28
Уровень звукового давления	Макс. / мин.	дБА	32 / 28	32 / 28	33 / 28	33 / 29	35 / 31	35 / 30	37 / 31	38 / 33
Хладагент		R410A								
Электропитание (V1)	В	1-, 50 Гц, 230 В								
Габаритные размеры	(В x Ш x Г)	300 x 550 x 800			300 x 700 x 800		300 x 1000 x 800		300 x 1400 x 800	
	Вес	30			30		31		41	
ДЕКОРАТИВНАЯ ПАНЕЛЬ		BYBS32D	BYBS32D	BYBS32D	BYBS45D	BYBS45D	BYBS71D	BYBS125D	BYBS125D	BYBS125D
Габаритные размеры	(В x Ш x Г)	55 x 650 x 500			55 x 800 x 500		55 x 1100 x 500		55 x 1500 x 500	
	Вес	3			3.5		4.5		6.5	

ЦЕНА ОБОРУДОВАНИЯ (см. прим. на стр. 49)

Внутренний блок	руб.	60 870	62 640	63 520	66 170	67 050	76 170	84 400	89 700	90 580
-----------------	------	--------	--------	--------	--------	--------	--------	--------	--------	--------

Дополнительное оборудование

Декоративная панель	BYBS-D	руб.	6 740	6 740	6 740	7 410	7 410	9 760	12 450	12 450
Пульт управления	проводной	BRC1D52	руб.					2 930		
	инфракрасный (только охл.)	BRC4C64	руб.					12 110		
	инфракрасный (охл. / нагрев)	BRC4C62	руб.					10 100		

FXMQ-M

Блоки канального типа высоконапорные

FXMQ80,100,125M



- Широкий диапазон выбора производительности – от 5 до 31,5 кВт (всего 8 моделей).
- Допустимы увеличенная протяжённость и сложная конфигурация гибких воздуховодов за счёт высокого статического давления (более 150 Па) – идеальный вариант для помещений вытянутой формы и большой площади.
- Возможность изменения статического давления с помощью переключателя, расположенного внутри блока, в соответствии с сопротивлением воздуховодов.

- Возможность укомплектовывать блок различными воздушными фильтрами (поставляется по дополнительному заказу).
- Насос дренажной системы для подъёма конденсата на высоту до 300 мм для моделей FXMQ 40-125 и до 380 мм для моделей FXMQ 200, 250 (поставляется по дополнительному заказу).
- Уменьшено монтажное пространство для блоков моделей FXMQ 200, FXMQ 250 за счёт того, что теперь насос можно встроить внутрь блока.

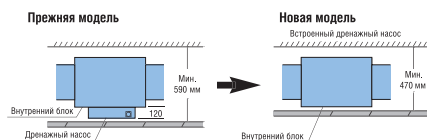

VRV III

ОХЛАЖДЕНИЕ / НАГРЕВ

МОДЕЛЬ		FXMQ40M	FXMQ50M	FXMQ63M	FXMQ80M	FXMQ100M	FXMQ125M	FXMQ200M	FXMQ250M	
Холодопроизводительность	кВт	4.5	5.6	7.1	9.0	11.2	14.0	22.4	28.0	
Теплопроизводительность	кВт	5.0	6.3	8.0	10.0	12.5	16.0	25.0	31.5	
Потребляемая мощность	Охлаждение	Вт	211	211	211	284	411	619	1294	
	Нагрев	Вт	211	211	211	284	411	619	1294	
Расход воздуха	Макс. / мин.	м ³ / мин.		14 / 11.5	19.5 / 16	29 / 23	36 / 29	58 / 50	72 / 62	
Уровень звукового давления	Макс. / мин.	дБА	39 / 35	39 / 35	39 / 35	42 / 38	43 / 39	45 / 42	48 / 45	
Хладагент		R410A								
Электропитание (V1)	В	1~, 220-240 В, 50 Гц								
Габаритные размеры	(В x Ш x Г)	мм			390 x 720 x 690			390 x 1110 x 690		470 x 1380 x 1100
Вес	кг	44			45	63	65	137		

ЦЕНА ОБОРУДОВАНИЯ (см. прим. на стр. 49)

Внутренний блок	руб.	72 940	73 820	83 820	92 930	98 810	99 690	215 550	219 080
-----------------	------	--------	--------	--------	--------	--------	--------	---------	---------

Дополнительное оборудование

Пульт управления	проводной	BRC1D52	руб.	2 930							
	инфракрасный (только охл.)	BRC4C64	руб.	12 110							
	инфракрасный (охл. / нагрев)	BRC4C62	руб.	10 100							
Насос дренажный	модель		руб.	KDU30L125	KDU30L125	KDU30L125	KDU30L125	KDU30L125	KDU30L125	KDU30L250	KDU30L250
				44 810	44 810	44 810	44 810	44 810	44 810	54 440	54 440
Камера фильтра (требуется для каждого блока)				KDDFP37A80				KDDFP37A160		KDJ3705L280	
Фильтр с повышенным сроком службы (моющийся)				KAFFP37A80				KAFFP37A160		KAFFP37L280	



FXMQ-MF*

Блоки канального типа
для подачи наружного воздуха

FXMQ125MF



- Позволяют объединить в одной системе кондиционирование и подачу свежего воздуха
- Обработывают атмосферный воздух с температурой от -5 °С до 43 °С
- Совместимы только с наружными блоками RXYQ8P-RXYQ54P системы VRVIII
- Расход воздуха зависит от производительности блока и составляет от 1 080 до 2 100 м³/ч
- Возможность укомплектовать блок различными воздушными фильтрами (поставляется по дополнительному заказу)
- Воздухоочистительные фильтры имеют повышенную эффективность (65 и 90 %) и увеличенный срок службы
- Точность поддержания температуры может меняться в зависимости от климатических условий.

- Круглосуточная работа требует проведения периодического обслуживания
- Характеризуются пониженным уровнем шума

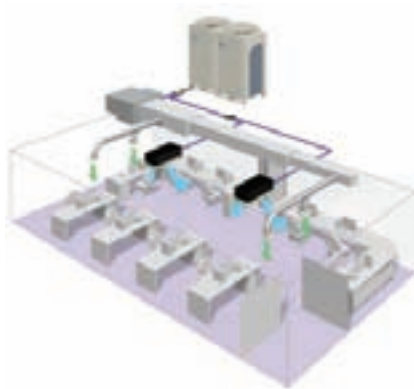
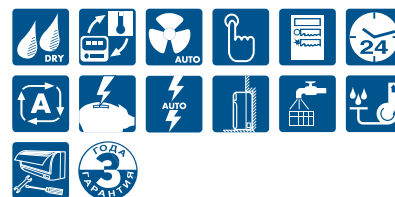

VRV III

ОХЛАЖДЕНИЕ / НАГРЕВ

МОДЕЛЬ			FXMQ125MF	FXMQ200MF	FXMQ250MF
Холодопроизводительность		кВт	14.00	22.40	28.00
Теплопроизводительность		кВт	8.90	13.90	17.40
Потребляемая мощность	Охлаждение	Вт	359	548	638
	Нагрев	Вт	359	548	638
Расход воздуха	Средний	м³ / мин	18	28	35
	Средний	дБА	42	47	47
Уровень звукового давления	Средний	дБА	42	47	47
Хладагент			R410A		
Электропитание (V1)		В	1~, 220-240 В, 50 Гц		
Габаритные размеры	(В x Ш x Г)	мм	470x744x1100	470x1380x1100	470x1380x1100
Вес		кг	86	123	123

ЦЕНА ОБОРУДОВАНИЯ (см. прим. на стр. 49)

Внутренний блок	руб.	123 230	266 050	271 650
-----------------	------	---------	---------	---------

Дополнительное оборудование

Пульт управления	проводной	BRC1A62	руб.	9 080	9 080	9 080
Насос дренажный		KDU30L250VE	руб.	54 440	54 440	54 440

Дополнительное оборудование

Высокоэффективный фильтр	65%	KAFJ372L140	KAFJ372L280
	90%	KAFJ373L140	KAFJ373L280
Камера фильтра (требуется для каждого блока)		KDJ3705L140	KDJ3705L280
Фильтр с повышенным сроком службы (моющийся)		KAFJ371L140	KAFJ371L280

* Применение данного блока в системе VRV требует предварительного согласования с поставщиком оборудования.

FXAQ-M

Блоки настенного типа

FXAQ40,50,63M



- Компактные настенные блоки хорошо вписываются в любой интерьер.
- Оптимальное воздухораспределение за счёт режима автоматического качания горизонтальных заслонок (при выключении кондиционера они автоматически закрываются).
- Оптимальная циркуляция воздуха в помещении за счёт большой площади выпускного диффузора.
- Лицевая панель легко снимается и моется.
- Возможность фиксации воздушных заслонок в одной из 5 позиций с управлением от инфракрасного пульта (угол качания от 10° до 70°).
- При повторном включении автоматически восстанавливается положение горизонтальных заслонок, установленное до выключения.

- Все работы по обслуживанию блока выполняются со стороны передней панели.
- Насос дренажной системы для подъёма конденсата на высоту до 1 000 мм (поставляется по дополнительному заказу).

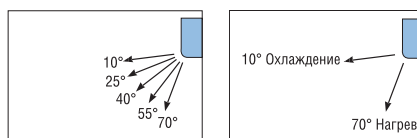
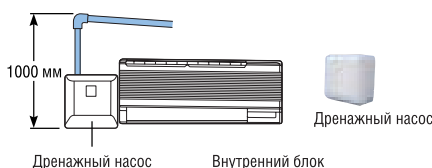

VRV III

ОХЛАЖДЕНИЕ / НАГРЕВ

МОДЕЛЬ			FXAQ20M	FXAQ25M	FXAQ32M	FXAQ40M	FXAQ50M	FXAQ63M
Холодопроизводительность		кВт	2.2	2.8	3.6	4.5	5.6	7.1
Теплопроизводительность		кВт	2.5	3.2	4.0	5.0	6.3	8.0
Потребляемая мощность	Охлаждение	Вт	16	22	27	20	27	50
	Нагрев	Вт	24	27	32	20	32	60
Расход воздуха	Макс. / мин.	м³ / мин	7.5 / 4.5	8 / 5	9 / 5.5	12 / 9	15 / 12	19 / 14
Уровень звукового давления	Макс. / мин.	дБА	35 / 29	36 / 29	37 / 29	39 / 34	42 / 36	46 / 39
Хладагент			R410A					
Электропитание (V1)		В	1~, 220-240 В, 50 Гц					
Габаритные размеры	(В x Ш x Г)	мм	290 x 795 x 230			290 x 1050 x 230		
Вес		кг	11			14		

ЦЕНА ОБОРУДОВАНИЯ (см. прим. на стр. 49)

Внутренний блок	руб.	53 820	56 170	57 640	59 990	63 670	71 170
-----------------	------	--------	--------	--------	--------	--------	--------

Дополнительное оборудование

Пульт управления	проводной	BRC1D52	руб.	2 930
	инфракрасный (только охл.)	BRC7E619	руб.	10 100
	инфракрасный (охл. / нагрев)	BRC7E618	руб.	9 330
Насос дренажный		K-KDU572C	руб.	31 570



FXHQ-M

Блоки подпотолочного типа однопоточные

FXHQ32M

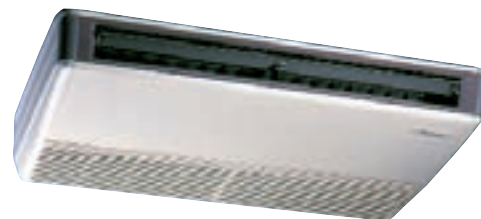

- Уровень шума от 31 дБА.
- Возможность установки как в существующих, так и в строящихся зданиях за счёт простоты монтажа.
- Увеличенные длина и ширина воздушного потока за счёт «эффекта Коанда».
- Угол, определяющий ширину воздушного потока, составляет 100°.
- Воздухоочистительный фильтр с увеличенным сроком службы (входит в стандартную комплектацию).
- Насос дренажной системы для подъёма конденсата на высоту до 600 мм (поставляется по дополнительному заказу).
- Все виды работ по обслуживанию проводятся со стороны лицевой панели.

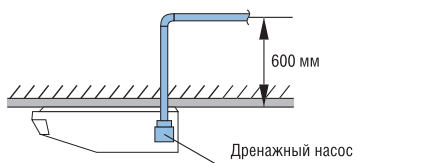
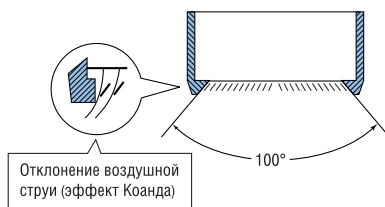

VRV III

ОХЛАЖДЕНИЕ / НАГРЕВ

МОДЕЛЬ		FXHQ32M	FXHQ63M	FXHQ100M
Холодопроизводительность	кВт	3.6	7.1	11.2
Теплопроизводительность	кВт	4.0	8.0	12.5
Потребляемая мощность	Охлаждение	111	115	135
	Нагрев	111	115	135
Расход воздуха	Макс. / мин. м³ / мин	12 / 10	17.5 / 14	25 / 19.5
Уровень звукового давления	Макс. / мин. дБА	36 / 31	39 / 34	45 / 37
Хладагент		R410A		
Электропитание (V1)	В	1~ 220-240 В, 50 Гц		
Габаритные размеры	(В x Ш x Г) мм	195 x 960 x 680	195 x 1160 x 680	195 x 1400 x 680
Вес	кг	24	28	33

ЦЕНА ОБОРУДОВАНИЯ (см. прим. на стр. 49)

Внутренний блок	руб.	59 990	67 050	74 550
-----------------	------	--------	--------	--------

Дополнительное оборудование

Пульт управления	проводной	BRC1D52	руб.	2 930
	инфракрасный (только охл.)	BRC7E66	руб.	10 100
	инфракрасный (охл. / нагрев)	BRC7E63	руб.	10 100
Насос дренажный	модель	KDU50M60	руб.	33 330
		KDU50M125	руб.	34 530
		KDU50M125	руб.	34 530

FXUQ-M / BEVQ-M

Блоки подпотолочного типа четырёхпоточные



- От 2-х до 4-х направлений подачи воздушного потока из подпотолочного блока (удобен при расположении в углу помещения или у одной из стен), 10 схем размещения в помещении.
- Автоматическое качание заслонок для равномерности распределения воздушного потока и температуры.
- Исключение сквозняка при пуске в режиме нагрева.
- Возможность поворота заслонок на 5 различных углов в диапазоне от 0° до 60°.
- Низкий уровень шума (от 35 дБА).

- Управление воздушораспределением при высоте потолка до 3,5 м.
- Максимальное расстояние от соединительного блока BEVQ до ближайшего внутреннего блока – 5 м.
- Антибактериальная обработка воздухоочистительного фильтра, дренажной системы и теплообменника.
- Насос дренажной системы для подъёма конденсата на высоту 500 мм (входит в стандартную комплектацию).
- Не может быть подключен к REYQ-P, REMQ-P, RXYSQ-PA.

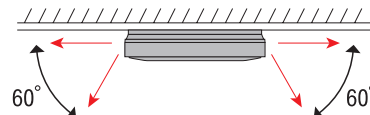
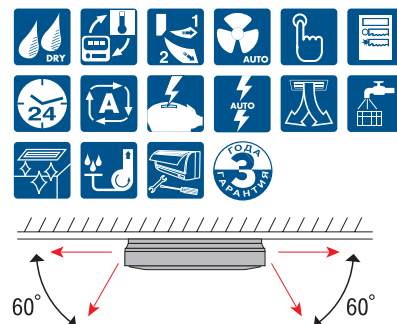

VRV III

ОХЛАЖДЕНИЕ / НАГРЕВ

МОДЕЛЬ			FXUQ71M	FXUQ100M	FXUQ125M
Холодопроизводительность	кВт		8.0	11.2	14.0
Теплопроизводительность	кВт		9.0	12.5	14.0
Потребляемая мощность	Охлаждение	Вт	180	289	289
	Нагрев	Вт	160	269	269
Расход воздуха	Макс. / мин.	м³ / мин	19 / 14	29 / 21	32 / 23
Уровень звукового давления	Макс. / мин.	дБА	40 / 35	43 / 38	44 / 39
Хладагент			R410A		
Электропитание (V1)			1~, 220-240 В, 50 Гц		
Габаритные размеры (В x Ш x Г)			165 x 895 x 895	230 x 895 x 895	
Вес			25	31	

BEVQ-MVE

СОЕДИНИТЕЛЬНЫЙ БЛОК

			BEVQ71M	BEVQ100M	BEVQ125M
Габаритные размеры	(В x Ш x Г)	мм		100 x 350 x 225	
Вес		кг	3.0	3.0	
Корпус			Оцинкованная листовая сталь		
Электропитание (V1)			1~, 220-240 В, 50 Гц		

ЦЕНА ОБОРУДОВАНИЯ (см. прим. на стр. 49)

Внутренний блок		руб.	120 570	129 390	132 330
Соединительный блок	BEVQ-M	руб.	35 180	35 180	35 180
ИТОГО		руб.	155 750	164 570	167 510

Дополнительное оборудование

Пульт управления	проводной	BRC1D52	руб.	2 930
	инфракрасный (только охл.)	BRC7C529	руб.	11 100
	инфракрасный (охл. / нагрев)	BRC7C528	руб.	11 100
Интерфейсный адаптер		DTA102A52	руб.	6 390



FXNQ-M / FXLQ-M

Блоки напольного типа

(встраиваемые)



- Идеален для подачи воздуха по периметру помещения.
- Удобен для установки под подоконником в корпусе или для встраивания в стену.
- При толщине всего 222 мм и высоте от пола 600 мм он может быть установлен вдоль любой стены помещения.
- Возможно крепление блока к стене на небольшом расстоянии от пола, чтобы исключить скапливание под ним пыли.

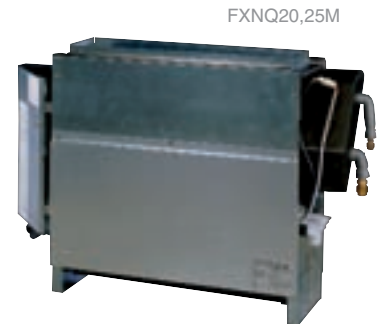

- Воздухоочистительный фильтр с увеличенным сроком службы (входит в стандартную комплектацию).
- Порт для удобства подключения к нему трубопровода направлен вниз.



VRV III

ОХЛАЖДЕНИЕ / НАГРЕВ

МОДЕЛЬ		FXNQ20M	FXNQ25M	FXNQ32M	FXNQ40M	FXNQ50M	FXNQ63M
Холодопроизводительность	кВт	2.2	2.8	3.6	4.5	5.6	7.1
Теплопроизводительность	кВт	2.5	3.2	4.0	5.0	6.3	8.0
Потребляемая мощность	Охлаждение	Вт	49	49	90	110	110
	Нагрев	Вт	49	49	90	90	110
Расход воздуха	Макс. / мин.	м ³ / мин	7 / 6	7 / 6	8 / 6	11 / 8.5	14 / 11
Уровень звукового давления	Макс. / мин.	дБА	35 / 32	35 / 32	35 / 32	38 / 33	39 / 34
Хладагент		R410A					
Электропитание (V1)	В	1~, 220-240 В, 50 Гц					
Габаритные размеры	(В x Ш x Г)	мм	610 x 930 x 220		610 x 1070 x 220		610 x 1350 x 220
Вес	кг	19		23		27	

ЦЕНА ОБОРУДОВАНИЯ (см. прим. на стр. 49)

Внутренний блок	руб.	47 640	48 530	50 880	51 760	56 460	57 640
-----------------	------	--------	--------	--------	--------	--------	--------

VRV III

ОХЛАЖДЕНИЕ / НАГРЕВ

МОДЕЛЬ		FXLQ20M	FXLQ25M	FXLQ32M	FXLQ40M	FXLQ50M	FXLQ63M
Холодопроизводительность	кВт	2.2	2.8	3.6	4.5	5.6	7.1
Теплопроизводительность	кВт	2.5	3.2	4.0	5.0	6.3	8.0
Потребляемая мощность	Охлаждение	Вт	49	49	90	110	110
	Нагрев	Вт	49	49	90	90	110
Расход воздуха	Макс. / мин.	м ³ / мин	7 / 6	7 / 6	8 / 6	11 / 8.5	14 / 11
Уровень звукового давления	Макс. / мин.	дБА	35 / 32	35 / 32	35 / 32	38 / 33	39 / 34
Хладагент		R410A					
Электропитание (V1)	В	1~, 220-240 В, 50 Гц					
Габаритные размеры	(В x Ш x Г)	мм	600 x 1000 x 222		600 x 1140 x 222		600 x 1420 x 222
Вес	кг	25		30		36	

ЦЕНА ОБОРУДОВАНИЯ (см. прим. на стр. 49)

Внутренний блок	руб.	59 110	61 760	63 520	65 870	70 000	78 230
-----------------	------	--------	--------	--------	--------	--------	--------

Дополнительное оборудование (для FXNQ-M и FXLQ-M)

Пульт управления	проводной	BRC1D52	руб.	2 930
	инфракрасный (только охл.)	BRC4C64	руб.	12 110
	инфракрасный (охл. / нагрев)	BRC4C62	руб.	10 100



ЕКЕХV/ЕКЕХМСВ

*Оборудование VRVIII для
непосредственного охлаждения воздуха
в центральных кондиционерах*

Система VRV III (серия только холод) может использоваться для охлаждения воздуха в центральных кондиционерах. В качестве внутреннего блока используются секции непосредственного охлаждения (заказываются в составе центрального кондиционера)

Для подключения секции непосредственного охлаждения центрального кондиционера необходимы:

- блок управления ЕКЕХМСВ
- комплект расширительного клапана ЕКЕХV
- проводной пульт управления BRC1D52

Особенности:

- Подключение нескольких центральных кондиционеров к одному наружному блоку
- Инверторное управление
- Широкая линейка наружных блоков (от 14 до 49кВт)
- Работа в режиме только охлаждения
- Управление по датчику температуры воздуха на всасывании и температуры в помещении (предполагается, что установка работает на рециркуляцию) с проводного пульта BRC1D52
- Широкая линейка расширительных клапанов

При подборе секции непосредственного охлаждения центрального кондиционера должны соблюдаться не только требования по холодопроизводительности, но и по внутреннему объему всех трубок секции:

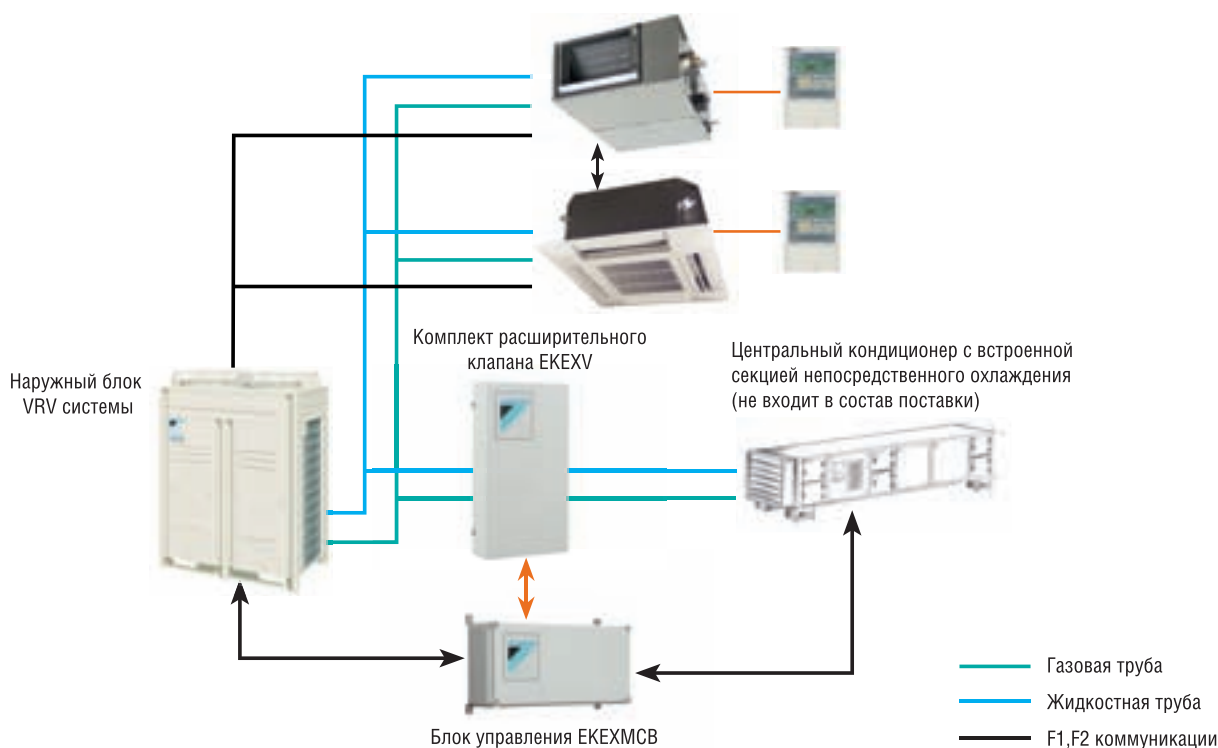

МОДЕЛЬ		RXQ5P	RXQ8P	RXQ10P	RXQ12P	RXQ14P	RXQ16P	RXQ18P	
Эквивалентная производительность	кВт	5	8	10	12	14	16	18	
Холодопроизводительность	кВт	14.0	22.4	28.0	33.5	40	45	49	
Номинальная потребляемая мощность	Охлаждение Вт	3.52	5.56	7.42	9.62	12.4	14.2	16.2	
Габаритные размеры	Высота	мм	1680	1680	1680	1680	1680	1680	
	Ширина	мм	635	930	930	930	1240	1240	
	Глубина	мм	765	765	765	765	765	765	
Вес	кг	157	185	238	238	314	314	323	
Уровень звукового давления	дБА	54	57	58	60	60	60	63	
Диапазон рабочих температур	°С, сух. терм.							-5~43	
Хладагент								R410A	
Электроснабжение (W1)	В							3~, 400 В, 50 Гц	

ЦЕНА ОБОРУДОВАНИЯ									
Наружный блок	руб.	277 420	414 550	427 030	501 680	575 890	664 940	762 910	

ТАБЛИЦА КОМБИНАЦИЙ

НАРУЖНЫЕ БЛОКИ	БЛОК УПРАВЛЕНИЯ	РАСШИРИТЕЛЬНЫЙ КЛАПАН								
		ЕКЕХМСВ	ЕКЕХV50	ЕКЕХV63	ЕКЕХV80	ЕКЕХV100	ЕКЕХV125	ЕКЕХV140	ЕКЕХV200	ЕКЕХV250
RXQ5P	×	×	×	×	×	×	×	×	×	×
RXQ8P	×	×	×	×	×	×	×	×	×	×
RXQ10P	×	×	×	×	×	×	×	×	×	×
RXQ12P	×	×	×	×	×	×	×	×	×	×
RXQ14P	×	×	×	×	×	×	×	×	×	×
RXQ16P	×	×	×	×	×	×	×	×	×	×
RXQ18P	×	×	×	×	×	×	×	×	×	×

ЦЕНА ОБОРУДОВАНИЯ										
Расширит. клапан	руб.	33 150	6 210	6 390	6 760	7 040	7 500	7 690	8 430	8 890

РАСШИРИТЕЛЬНЫЙ КЛАПАН	ОБЪЕМ ИСПАРИТЕЛЯ, дм³		ХОЛОДОПРОИЗВОДИТЕЛЬНОСТЬ, кВт	
	минимальный	максимальный	минимальный	максимальный
ЕКЕХV50	0.76	0.96	5.0	6.2
ЕКЕХV63	0.96	1.22	6.4	7.8
ЕКЕХV80	1.22	1.53	8.1	9.9
ЕКЕХV100	1.53	1.91	10.1	12.3
ЕКЕХV125	1.91	2.14	12.6	15.4
ЕКЕХV140	2.14	2.67	14.4	17.6
ЕКЕХV200	3.06	3.82	20.2	24.6
ЕКЕХV250	3.82	4.78	25.2	30.8

Программа подбора оборудования VRV PRO



Основные сведения о программе VRV PRO

Для проектировщиков предлагается компьютерная программа VRV PRO, которая позволяет автоматизировать подбор оборудования, трубопроводов, рефнетов, а также проконтролировать правильность комплектации системы. Дополнительный раздел программы обеспечивает расчёт теплоступлений в обслуживаемые помещения и моделирование параметров микроклимата в каждом помещении при установке той или иной модели кондиционера.

Программа работает в одной из операционных систем – Windows'98, Windows'ME, Windows'2000, Windows'XP или WindowsNT*. Она укомплектована библиотекой данных о действующем оборудовании DAIKIN, которую можно постоянно пополнять сведениями о новых моделях через сайт корпорации. Предусмотрена возможность русификации программы, а также использования примеров расчётов.

Режимы работы с программой

Доступны 3 режима работы с программой: экспертный, упрощённый и проверочный. Они отличаются друг от друга объёмом выполняемой проектной работы и, соответственно, объёмом и временем предоставления конечной информации.

1. Экспертный режим (Expert mode). Требуется ввести в компьютер всю информацию о нагрузках по теплу и по холоду в каждом помещении. Программа подберёт оборудование, рассчитает ожидаемое энергопотребление, позволит смоделировать тепловой режим в помещении.

2. Упрощённый режим (Quick mode). Требуется ввести в компьютер данные об удельных тепловых нагрузках в каждом помещении. Программа обеспечит подбор оборудования.

3. Проверочный режим (Drawing mode). Пользователь сам определяет тип и модели внутренних блоков для каждого помещения. Программа контролирует правильность комплектации системы.

При выполнении проекта можно использовать в качестве «подложки» отсканированные или выполненные в AUTOCAD'е планировки помещений. Внутренние и наружные блоки, коллекторы и рефнеты будут подобраны автоматически, после чего автоматический выбор диаметров и трубных фитингов завершит проектирование системы.

Сокращение времени на проектирование системы

Для традиционных систем чиллер-фанкойлы обязательными являются сложные расчёты системы трубопроводов. В системах VRV II, где применяются передовые технологии DAIKIN, не требуется сложных расчётов трассы трубопровода. Все элементы выбираются из библиотеки данных или просто по таблицам. Такая процедура значительно экономит время, необходимое для проектирования центральной системы кондиционирования.

Помимо программы VRV PRO DAIKIN предлагает целый ряд простых, но очень полезных программ по подбору оборудования:

- VRV Xpress – подбор воздушных VRV систем
- VRV-W III Xpress – подбор водяной системы VRV
- VAM – подбор вентиляционных установок с рекуперацией тепла HRV
- Chiller Selection – подбор чиллеров DAIKIN
- Fancoil Selection – подбор фанкойлов.

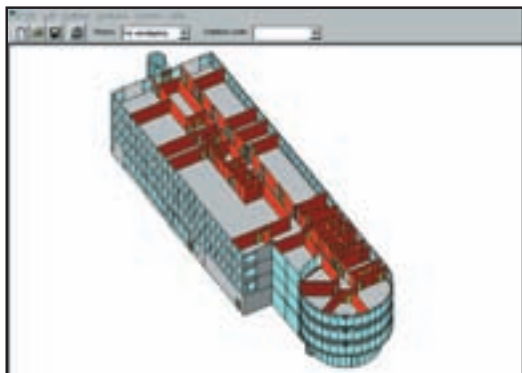

Windows'98®, Windows'ME®, Windows'2000®, Windows'XP® или WindowsNT® являются официальными программными продуктами корпорации Microsoft.

HRV

Вентиляционные установки с рекуперацией тепла

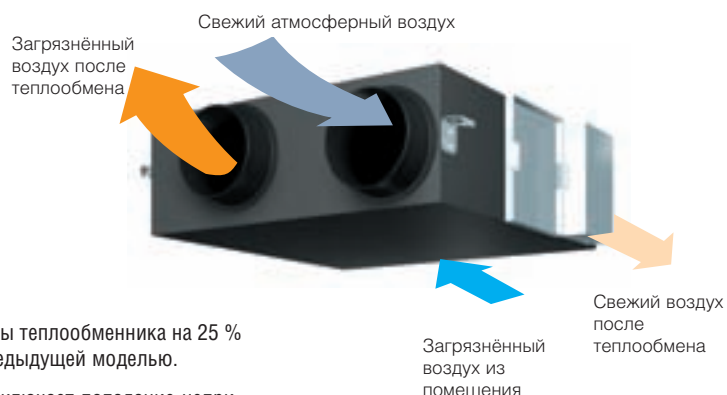

- Полный модельный ряд обеспечивает расход воздуха от 110 до 2000 м³/ч. Возможность применения как для квартир, так и для офисов, ресторанов и т.д.
- Допустимый диапазон температуры наружного воздуха от -15° С до +50° С. Расширена область применения с возможностью экономии электроэнергии.
- Низкий уровень шума. Новый вентилятор Multi Arc Blade Fan обеспечивает уровень шума от 27 дБА (для VAM150FA), что позволяет устанавливать вентиляционную установку даже в спальнях помещений.
- Компактная конструкция. Размеры и масса снижены на 30 % (по сравнению с серией E), уменьшена высота (всего 285 мм для VAM500FA), а также значительно уменьшено монтажное и сервисное пространство.
- Более эффективный и компактный теплообменник. Повышены скорость переноса скрытого тепла и водяного пара, что позволило

уменьшить габариты теплообменника на 25 % по сравнению с предыдущей моделью.

- Режим Fresh Up исключает попадание неприятных запахов из туалета и холодного воздуха через неплотности в помещение.
- Управление совместной работой кондиционированием и вентиляцией повышает эффективность климатической системы следующим образом:
 - 1) совместным пуском или отключением;
 - 2) возможностью независимого от кондиционера управления вентиляцией;
 - 3) изменением режима вентиляции (авто / режим теплообмена / нормальный);
 - 4) индикацией загрязненности фильтра;
 - 5) изменением скорости воздушного потока (высокая / низкая);
 - 6) активизацией функции предварительной обработки воздуха перед пуском кондиционера.

Intelligent ^{Touch} Controller

Intelligent Manager

BACnet Gateway

DMS-IF

МОДЕЛЬ			VAM150F	VAM250F	VAM350F	VAM500F	VAM650F	VAM800F	VAM1000F	VAM1500F	VAM2000F
Расход воздуха	м³ / ч		150	250	350	500	650	800	1000	1500	2000
Уровень звукового давления	дБА		27	28	32	33	34.5	36	36	39.5	40
Внешнее статическое давление	Па		69	64	98	98	93	137	157	137	137
Эффективность теплообмена по температуре	%		74	72	75	74	74	74	75	75	75
Эффективность теплообмена по энтальпии	Охлаждение	%	58	58	61	58	58	60	61	61	61
	Нагрев	%	64	64	65	62	63	65	66	66	66
Габаритные размеры	Высота	мм	269	269	285	285	348	348	348	710	710
	Ширина	мм	760	760	812	812	988	988	988	1498	1498
	Глубина	мм	509	509	800	800	852	852	1140	852	1140
Вес	кг	24	24	33	33	48	48	61	61	132	158
Диаметр воздуховода	мм	100	150	150	200	200	250	250	350	350	350
Электроснабжение (V1)	В										

1-, 230 В, 50 Гц

(1) Измерение уровня звукового давления производится в режиме теплообмена.

ЦЕНА ОБОРУДОВАНИЯ (см. прим. на стр. 49)											
Установка	руб.	50 680	60 000	68 460	75 740	84 470	93 210	104 860	116 510	206 800	
Дополнительное оборудование											
Пульт управления	BRC301B61	руб.					5 730				
Адаптер	BRP4A50	руб.					6 670				
	KRP50-2	руб.					7 780				

HRV_{plus}

Вентиляционные установки с рекуперацией тепла, охлаждением и увлажнением



- Функция удаления тепла: тепло, аккумулированное помещением в течение дня, удаляется ночью.
- Увлажнитель и охладитель, встроенные в вентиляционную установку с рекуперацией тепла.
- Увеличение свободного напора благодаря улучшенным характеристикам вентилятора.
- Полная совместимость с существующими системами управления DAIKIN.
- Возможность индивидуального управления с помощью проводного пульта.



Intelligent ^{Touch} Controller

Intelligent Manager

BACnet Gateway

DMS-IF

HRVplus С НЕПОСРЕДСТВЕННЫМ ОХЛАЖДЕНИЕМ И УВЛАЖНЕНИЕМ

МОДЕЛЬ			VKM50GM	VKM80GM	VKM100GM
Холодопроизводительность	кВт		4.71	7.46	9.12
Теплопроизводительность	кВт		5.58	8.79	10.69
Расход воздуха	сверхвысокая-высокая-нижняя	м ³ / ч	500 - 500 - 440	750 - 750 - 640	950 - 950 - 820
Уровень звукового давления	сверхвысокая-высокая-нижняя	дБА	37 - 35 - 32	38.5 - 36 - 33	39 - 37 - 34
Внешнее статическое давление	сверхвысокая-высокая-нижняя	Па	160 - 120 - 100	140 - 90 - 70	110 - 70 - 60
Эффективность теплообмена по температуре	сверхвысокая-высокая-нижняя	%	76 - 76 - 77.5	78 - 78 - 79	74 - 74 - 76.5
Эффективность теплообмена по энтальпии при охлаждении	сверхвысокая-высокая-нижняя	%	64 - 64 - 67	66 - 66 - 68	62 - 62 - 66
Эффективность теплообмена по энтальпии при нагреве	сверхвысокая-высокая-нижняя	%	67 - 67 - 69	71 - 71 - 73	65 - 65 - 68
Тип увлажнителя	Испарительный увлажнитель				
Производительность увлажнителя	кг / час		2.70	4.00	5.40
Габаритные размеры	Высота	мм	387	387	387
	Ширина	мм	1764	1764	1764
	Глубина	мм	832	1214	1214
Вес	кг		96	120	125
Электропитание (V1)	В			1-, 220-240 В, 50 Гц	

ЦЕНА ОБОРУДОВАНИЯ (см. прим. на стр. 49)

Установка	руб.	297 080	326 200	340 770
-----------	------	---------	---------	---------

HRVplus С НЕПОСРЕДСТВЕННЫМ ОХЛАЖДЕНИЕМ

МОДЕЛЬ			VKM50G	VKM80G	VKM100G
Холодопроизводительность	кВт		4.71	7.46	9.12
Теплопроизводительность	кВт		5.58	8.79	10.69
Расход воздуха	сверхвысокая-высокая-нижняя	м ³ / ч	500 - 500 - 440	750 - 750 - 640	950 - 950 - 820
Уровень звукового давления	сверхвысокая-высокая-нижняя	дБА	38 - 36 - 33.5	38.5 - 36 - 33	39 - 37 - 34
Внешнее статическое давление	сверхвысокая-высокая-нижняя	Па	160 - 120 - 100	180 - 150 - 110	150 - 100 - 70
Эффективность теплообмена по температуре	сверхвысокая-высокая-нижняя	%	76 - 76 - 77.5	78 - 78 - 79	74 - 74 - 76.5
Эффективность теплообмена по энтальпии при охлаждении	сверхвысокая-высокая-нижняя	%	64 - 64 - 67	66 - 66 - 68	62 - 62 - 66
Эффективность теплообмена по энтальпии при нагреве	сверхвысокая-высокая-нижняя	%	67 - 67 - 69	71 - 71 - 73	65 - 65 - 69
Габаритные размеры	Высота	мм	387	387	387
	Ширина	мм	1764	1764	1764
	Глубина	мм	832	1214	1214
Вес	кг		84	104	104
Электропитание (V1)	В			1-, 220-240 В, 50 Гц	

ЦЕНА ОБОРУДОВАНИЯ (см. прим. на стр. 49)

Установка	руб.	285 430	308 730	317 460
-----------	------	---------	---------	---------

СИСТЕМЫ УПРАВЛЕНИЯ DAIKIN

Для дистанционного управления системами кондиционирования DAIKIN используются 3 типа пультов: центральный пульт управления, двухпозиционный контроллер вкл/выкл и недельный таймер. Каждый из них может работать автономно, в комбинации с однотипным пультом или с пультами других типов.

При централизованном управлении единицей управления является группа. В неё может входить от 1 до 16 внутренних блоков, например, расположенных в одном помещении. Одновременно с централизованным управлением используются и индивидуальные пульта управления.

Централизация управления не требует прокладки линий межблочной связи внутренних и наружных блоков, а использует существующие. Их максимальная длина между наиболее удалёнными блоками – 1 000 м при общей длине трассы до 2 000 м.

Центральные пульта дистанционного управления



Центральный пульт управления DCS302C51

Он предназначен для контроля и управления кондиционерами при следующих ограничениях:

- групп может быть не более 64, объединяющих до 128 внутренних блоков;
- при количестве групп до 128 и внутренних блоков не более 128 можно использовать 2 одинаковых пульта, расположенных, например, в разных местах.

Особенности управления:

- вкл/выкл, режим работы, установка температуры и т.д.;
- на дисплее пульта индицируются текущее состояние и неисправности;
- возможна совместная работа с контроллером вкл/выкл, таймером и интеллектуальными системами управления.



Двухпозиционный контроллер вкл/выкл DCS301B51 (толщина всего 16 мм)

Он предназначен для включения и выключения внутренних блоков, объединённых в группы, при следующих ограничениях:

- групп может быть не более 16, объединяющих до 128 внутренних блоков;
- можно объединить до 8 контроллеров.

Особенности управления:

- вкл/выкл отдельной группы (блока), вкл/выкл всей системы, индикация состояния системы – нормальная работа, сбой;
- возможна совместная работа с центральным пультом управления, таймером и интеллектуальными системами управления.



Таймер модели DST301B51 (толщина всего 16 мм)

Он предназначен для программирования расписания работы внутренних блоков при следующих ограничениях:

- количество внутренних блоков – не более 128;
- до 8 недельных графиков работы оборудования;
- максимальная длительность сохранения информации после отключения электропитания – 48 часов.

Особенности управления:

- возможна совместная работа с центральным пультом управления, контроллером вкл/выкл.

Сетевые решения DAIKIN

Дистанционный мониторинг DS-net

Это сетевое решение ориентировано на оборудование классов Sky, VRV. Оно идеально для объектов, требующих периодического контроля состояния систем кондиционирования без вмешательства службы эксплуатации, – сети магазинов, банковской сети, страховых компаний, кафе или ресторанов.

Сеть формируют из удалённого компьютера, городской телефонной линии, модема, управляющих адаптеров DTA113B51 и программного обеспечения DPC001B51. К одному управляющему адаптеру можно подключить до 4-х внутренних блоков, до 10 адаптеров могут быть объединены между собой по шине RS-485 и связаны с модемом. Информация от адаптеров поступает на удаленный компьютер по городской телефонной линии через модем. На экране компьютера отображается информация о состоянии каждого блока, содержащая текущий статус (вкл/выкл), режим работы, температуру в помещении и т.д.

Данное решение позволяет при наличии одного компьютера объединить в сеть до 4 000 внутренних блоков.

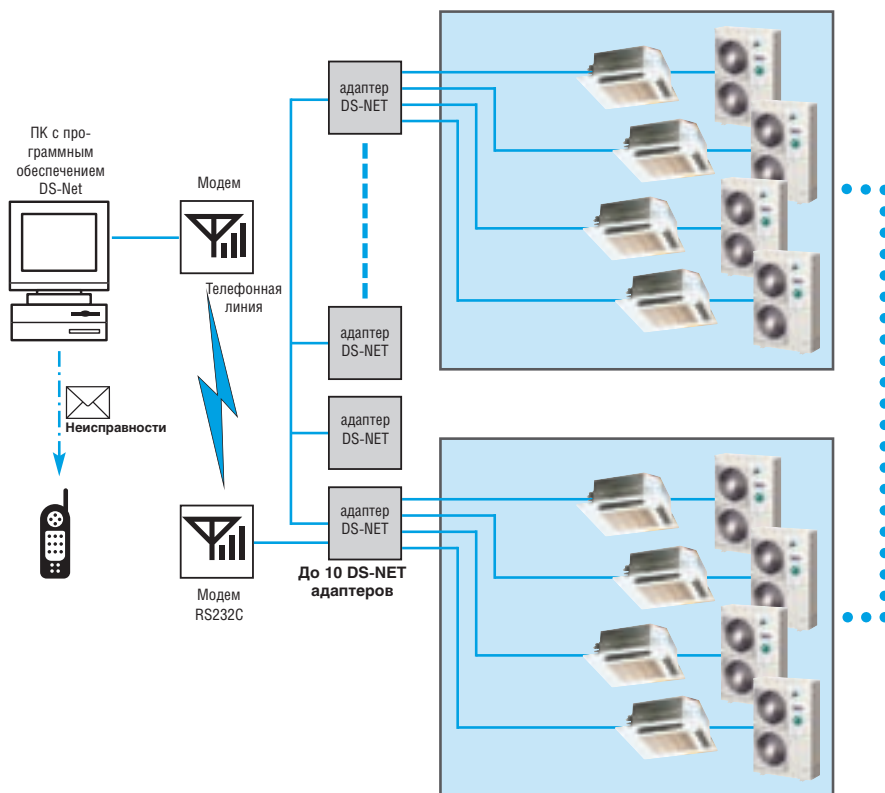

Функции мониторинга

- текущее состояние (вкл/выкл)
- режим работы
- температура в помещении
- установленная температура
- загрязнённость фильтра
- неисправности и ошибки связи
- код ошибки
- время работы

Функции управления

- включение / выключение
- режим работы
- температурные установки
- скорость воздушного потока

Дополнительные возможности

- мониторинг с одного компьютера до 4 000 внутренних блоков
- использование одного модема на 10 адаптеров
- недельный таймер
- автоматическое информирование о неисправности оборудования или невозможности связаться с адаптером

Универсальный графический контроллер



Графический контроллер DCS601C51 с возможностью контроля и управления через Интернет

Intelligent Touch Controller предназначенный для централизованного управления системами кондиционирования, оснащён встроенным веб-сервером (для его активации необходимо заказать опцию OCS004A51), что позволяет производить настройки через Интернет. Контроллер может быть настроен на автоматическую отправку сообщений о неисправностях по электронной почте в службу эксплуатации или сервиса. Теперь настройки системы кондиционирования можно производить как непосредственно на панели контроллера, так с удалённого компьютера. Контроллер позволяет объединить в единую систему климатическое оборудование любого класса (Split, Sky, VRV, HRV), но без дополнительного адаптера количество внутренних блоков не должно превышать 64. Использование такого адаптера DIII-NET PLUS позволяет увеличить максимальное количество подключаемых блоков до 128. С помощью дополнительных адаптеров Dio и Di можно подключить к системе такое оборудование, как приточно-вытяжные установки, осветительные приборы, системы чиллер-фанкойлы, ключи доступа к помещениям и т.д.

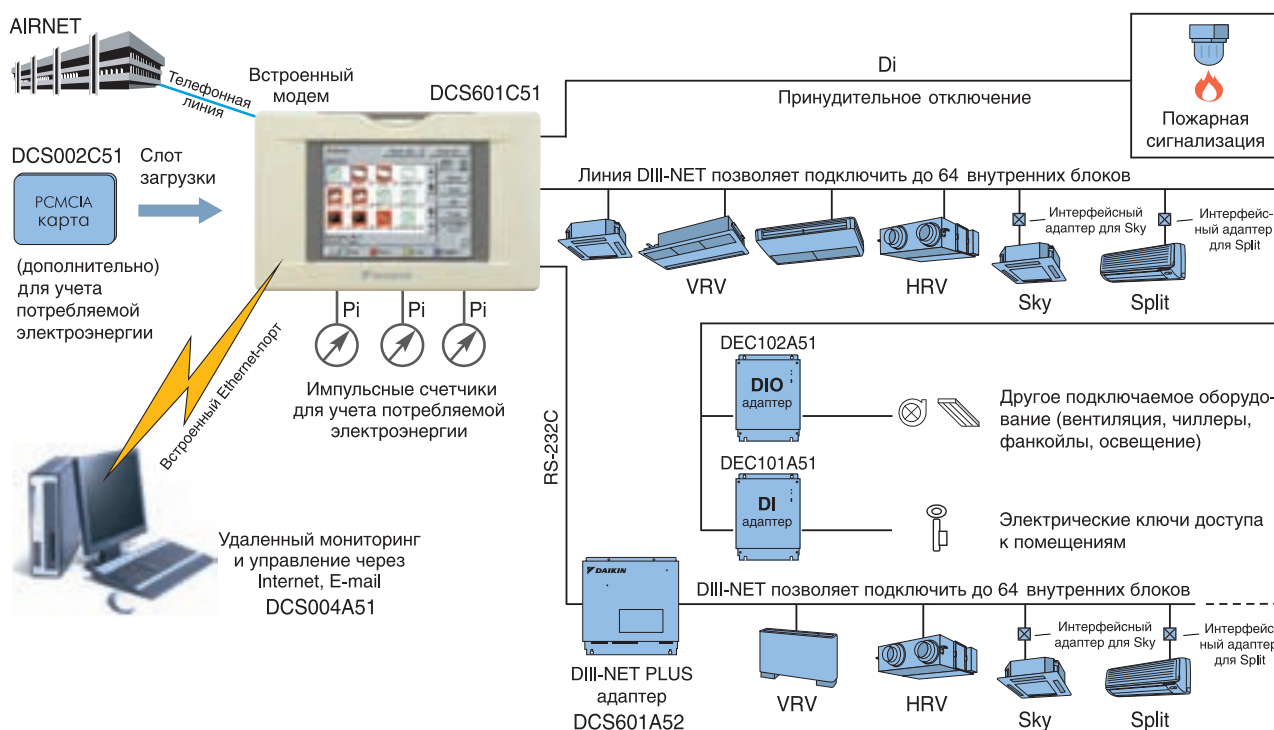

Функции мониторинга

- текущее состояние отдельного блока / группы / зоны
- режим работы: нагрев / охлаждение / вентиляция / авто
- температура в помещении
- установленная температура
- загрязнённость фильтра
- скорость воздушного потока
- воздухораспределение
- неисправности и ошибки связи
- код ошибки
- учёт потребляемой электроэнергии (опция)
- блокировка ПУ (вкл/выкл, режима работы, температуры)

Функции управления

- включение / выключение отдельного блока / группы / зоны
- режим работы: охлаждение / нагрев / вентиляция / авто
- температурные установки
- скорость воздушного потока
- воздухораспределение
- блокировка ПУ (на вкл/выкл, установку режима работы, температуры)
- годовой таймер

Функции оптимального температурного баланса

- режим температурного диапазона
- режим скользящей температуры
- автоматическое переключение охлаждения / нагрев

Дополнительные возможности

- дистанционный мониторинг и управление через Интернет (опция)
- дистанционный мониторинг нескольких объектов (нескольких iTC) и управление (опция)
- контроль неисправностей через электронную почту (E-mail) (опция)
- увеличение подключаемых блоков до 128 (DIII-net PLUS адаптер) (опция)
- мониторинг другого оборудования и управление (Dio-контроллер) (опция)
- мониторинг другого оборудования (Di-контроллер) (опция)
- доступы пользователей (3 уровня: Основной, Администратор, Сервисный)
- расширенные возможности таймеров (7 расписаний и 10 шаблонов)
- расширенные возможности журнала событий (запись событий по типам)

- увеличение функций управления HRV (режим работы, скорость вращения вентилятора)
- программы блокировок (задание логики функционирования)
- отображение температуры (температура по Цельсию – °C / температура по Фаренгейту – °F)
- отключение по сигналу пожарной сигнализации
- встроенный Ethernet-порт (для компьютерного управления или через Интернет)
- встроенный PCMCIA-порт (для учета потребляемой электроэнергии)
- защита от проникновения и взлома (при WEB-управлении)

Независимая система централизованного управления

Intelligent Manager III

Система Intelligent Manager III позволяет в полной мере осуществлять точное и эффективное управление всеми функциями оборудования DAIKIN: VRV, HRV; а также при использовании интерфейсных адаптеров – управление кондиционерами Sky Air, Split серии. Кроме того, система Intelligent Manager III может осуществлять мониторинг и управление другого различного оборудования (кондиционеры других производителей, свет, водяные насосы и пр.).

В состав новой системы Intelligent Manager III входят интеллектуальные процессорные блоки iPU DAM602B51/B52, специализированное бесплатное программное обеспечение, адаптеры для подключения различного оборудования, а также дополнительные функции: учёт электроэнергии, удаленный доступ и ограничение потребляемой электроэнергии. Для активации дополнительных функций необходимо заказать соответствующую опцию.

Программное обеспечение имеет простой и понятный интерфейс, который помогает быстро освоить управление системой кондиционирования. В новом программном обеспечении (версия III) добавлены следующие функции:

- Analog Interlock: Если при работе системы кондиционирования в режиме охлаждения температура в помещении выше, чем температура наружного воздуха, то приточный воздух в приточных установках с рекуперацией тепла подаётся в обход рекуперативного теплообменника. Таким образом осуществляется «свободное охлаждение» помещений.
- Optimized Control: Эта функция позволяет

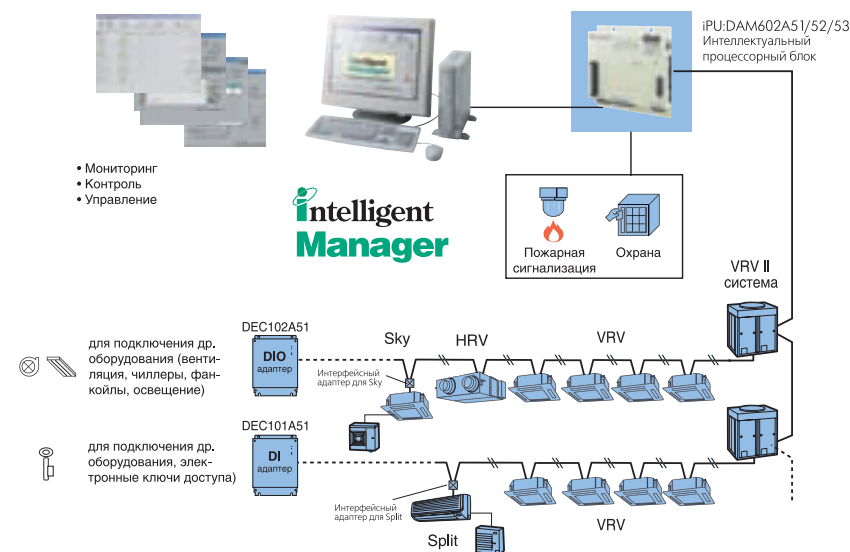

экономить электроэнергию без ущерба для комфорта. Время включения каждого из внутренних блоков определяется с учётом реальной температуры в помещении и температурной уставкой для этого блока.

Использование опции «Удалённого мониторинга и управления через Internet» даёт уникальную возможность управлять с одного рабочего места сразу несколькими системами Intelligent Manager на объектах, расположенных удалён-

но друг от друга. Это значительно упрощает работу и сокращает эксплуатационные затраты: не требуется обслуживающего персонала на каждом из объектов, проще и быстрее вводить общие для всех объектов настройки.

Также новая система Intelligent Manager III допускает подключение к системе управления здания (BMS) с помощью интерфейсного шлюза.

Функции мониторинга

- текущее состояние отдельного блока / группы / зоны
- режим работы: нагр / охл / вент / авто
- температура в помещении
- установленная температура
- загрязнённость фильтра
- скорость воздушного потока
- воздушораспределение
- неисправности и ошибки связи
- код ошибки
- время работы внутреннего блока
- учёт потребляемой электроэнергии (опция)
- температура наружного воздуха (при наличии датчика DAM101A51)
- приоритет ПУ (на вкл/выкл, установку режима работы, температуры)

Функции энергосбережения

- экономичный режим работы
- режим ограничения потребляемой электроэнергии (опция)
- режим ECO (опция)

Функции оптимального температурного баланса

- режим температурного диапазона
- режим скользящей температуры

Функции управления

- включение / выключение отдельного блока / группы / зоны
- режим работы: охл/нагр/вент/авто
- температурные установки
- скорость воздушного потока
- воздушораспределение
- приоритет ПУ (на вкл/выкл, установку режима работы, температуры)
- годовой таймер

Возможность гибкого использования сетевых технологий

- мультикомпьютерное управление (внутри LAN-сети)
- дистанционный мониторинг состояния
- дистанционный контроль и управление

- интеграция в BMS здания

- удалённый мониторинг и управление через Internet (опция)

Дополнительные возможности

- активная навигация и пользовательский интерфейс
- автоматическое переключение охлаждения / нагрева
- графические отчёты
- возможность подключения до 1024 внутренних блоков (при 4 iPU)
- импульсно-цифровые входы (19) и выходы (2)
- совместимость с ПО ИБП (UPS)
- возможность подключения кондиционеров серий Split и Sky
- мониторинг другого оборудования и управление им (Dio-контроллер)
- мониторинг другого оборудования (Di-контроллер)

Интеграция с Системой управления зданием BMS



LON WORKS GATEWAY (DMS504B51)

Функции мониторинга

- текущее состояние
- режим работы: нагр/охл/вент/авто
- температура в помещении
- установленная температура
- загрязнённость фильтра
- скорость воздушного потока
- неисправности и ошибки связи
- код ошибки
- текущее состояние термостата
- принудительное отключение системы
- приоритет ПУ (на вкл/выкл, установку режима работы, температуры)
- обмен сигналами с внутренними блоками
- управление с центральных устройств

Функции управления

- включение / выключение
- режим работы: охл/нагр/вент/авто
- температурные установки
- скорость воздушного потока
- приоритет ПУ (на вкл/выкл, установку режима работы, температуры)
- принудительное отключение термостата
- принудительное отключение системы
- запрет на управление с центральных устройств

Интегрированная система DMS-IF

Этот интерфейсный шлюз предназначен для интеграции систем кондиционирования DAIKIN с системами «Интеллектуальных зданий» (Intelligent Building Systems), а также для построения автоматизированных систем управления инженерными коммуникациями (освеще-

ние, отопление, вентиляция, кондиционирование, системы доступа, охраны жилых и промышленных зданий). LON GATEWAY использует протокол LonTalk для распределённых сетей произвольной топологии по технологии LonWorks.

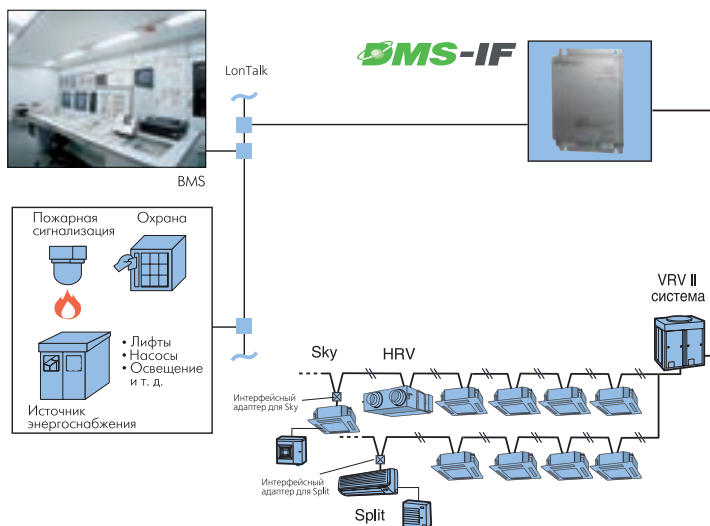

BACnet Gateway

Интегрированная система BACnet

Функции мониторинга

- текущее состояние
- режим работы: нагр/охл/вент/авто
- температура в помещении
- установленная температура
- загрязнённость фильтра
- скорость воздушного потока
- неисправности и ошибки связи
- код ошибки
- статус связи с блоком
- состояние компрессора
- состояние вентилятора внутреннего блока
- принудительное отключение системы
- приоритет ПУ (на вкл/выкл, установку режима работы, температуры)
- обмен сигналами с внутренними блоками
- управление с центральных устройств
- работа в экономичном режиме
- учет потребляемой электроэнергии (опция DAM4121351)

Функции управления

- включение / выключение
- режим работы: охл/нагр/вент/авто
- температурные установки
- скорость воздушного потока
- воздухораспределение
- приоритет ПУ (на вкл/выкл, установку режима работы, температуры)
- принудительное отключение термостата
- принудительное отключение системы
- работа в экономичном режиме
- запрет на управление с центральных устройств

Этот интерфейсный шлюз предназначен для связи систем кондиционирования DAIKIN с традиционными системами управления зданиями (Building Management Systems – BMS), что позволяет создавать интегрированные системы управления всем инженерным оборудованием здания, включая систему безопасности, систему пожарной сигнализации, лифты, свет и т.д.

BACnet Gateway использует для работы протокол BACnet (Building Automation and Control Network), являющийся стандартным унифицированным протоколом для управляющих сетей зданий. Этот протокол позволяет объединить в одну систему управления оборудование различных производителей.

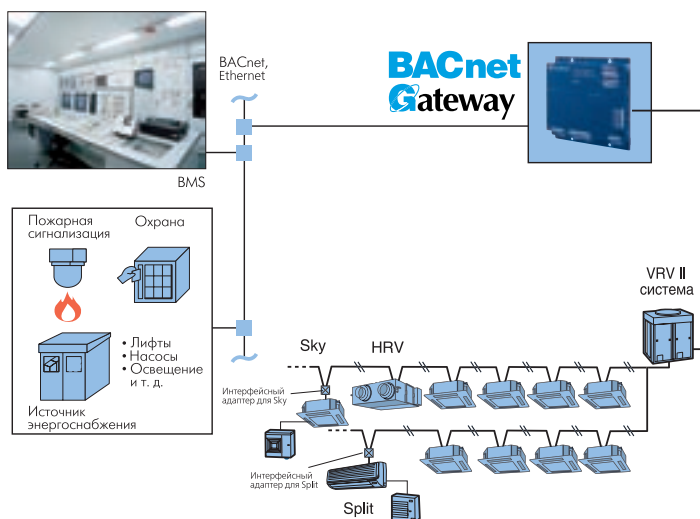

Стоимость систем управления

Модель, программный продукт	Название	Розничная цена
		руб.
Intelligent Manager III		
DAM602B51	Станция сбора и обработки информации (до 256 внутренних блоков)	200 980
DAM602B52	Станция сбора и обработки информации (до 128 внутренних блоков)	130 070
Дополнительные функции Intelligent Manager III		
DAM002A51	Учет потребления электроэнергии	64 800
DAM003A51	Режим ограничения потребляемой электроэнергии, ECO режим	64 800
DAM004A51	Удаленный мониторинг и управление через Internet	64 800
Универсальный графический контроллер ITC		
DCS601C51	Универсальный графический контроллер ITC	101 830
DCS601A52	Адаптер расширения для ITC (до 128 блоков)	37 030
Дополнительные функции Универсального графического контроллера ITC		
DCS002C51	Учёт потребления электроэнергии	92 580
DCS004A51	Удаленный мониторинг и управление через Internet	101 830
Интерфейсные шлюзы для интеграции с BMS		
Bacnet Gateway		
DMS502B51	Шлюз для интеграции с BMS (до 128 внутренних блоков)	285 120
DAM411B51	Адаптер расширения для DMS502B51 (до 256 внутренних блоков)	66 190
LON Gateway		
DMS504B51	Интерфейсные шлюзы для интеграции с BMS	60 440
Система дистанционного мониторинга и управления кондиционированием		
DS-net		
DTA113B51	Управляющий адаптер	30 090
DPC001B51	Базовое программное обеспечение	147 660
Пульты управления		
DCS301B51	Двухпозиционный контроллер «вкл/выкл»	27 500
DCS302C51	Центральный пульт	45 440
DST301B51	Таймер	34 440
Дополнительное оборудование		
DEC101A51	DI адаптер для мониторинга другого оборудования	32 870
DEC102A51	DIO адаптер для мониторинга и управления другого оборудования	36 200
DAM101A51	Внешний датчик температуры наружного воздуха	29 540
DTA102A52	Адаптер для подключений кондиционеров класса SKY	6 390
DTA112B51	Адаптер для подключений кондиционеров класса SKY (R410A)	7 320
DTA103A51	Адаптер для подключений AHU и др.	22 960
KRP928A2S	Адаптер для подключений кондиционеров класса SPLIT	10 840

Справочная информация

Цены оборудования, указанные в данном каталоге, действительны с 15.02.2008.

Дистрибьютор оставляет за собой право на изменение цен без предварительного уведомления.

Издание содержит только основные технические характеристики, данные для проектирования смотрите в техническом каталоге.

Оборудование со знаком  необходимо заказать и уточнить срок поставки.

Всё остальное оборудование доступно со складов компании-дистрибьютора.

Номенклатура климатической техники DAIKIN

Внутренние блоки

Split, Multi Split, Super Multi Plus

Бытовые кондиционеры



FTXR-E
настенный

FTXG-E
CTXG-E
настенный

FTK(X)S-D
настенный

FTXS-G
настенный

FTK(X)S-C
FTXE-B, FT
настенный

FTK(X)-G
FTYN-G, FTY
настенный

Sky

Кондиционеры для коммерческого применения



FAQ-B, FTYS-B
настенный

FCQ-B
кассетный

FCQ-C, FCQH-C
кассетный

FFQ-B
кассетный (600 x 600)

FBQ, FDEQ-B
канальный

VRV III, VRV II, HRV

Центральная интеллектуальная система кондиционирования

Данные модели подробно представлены в настоящем каталоге

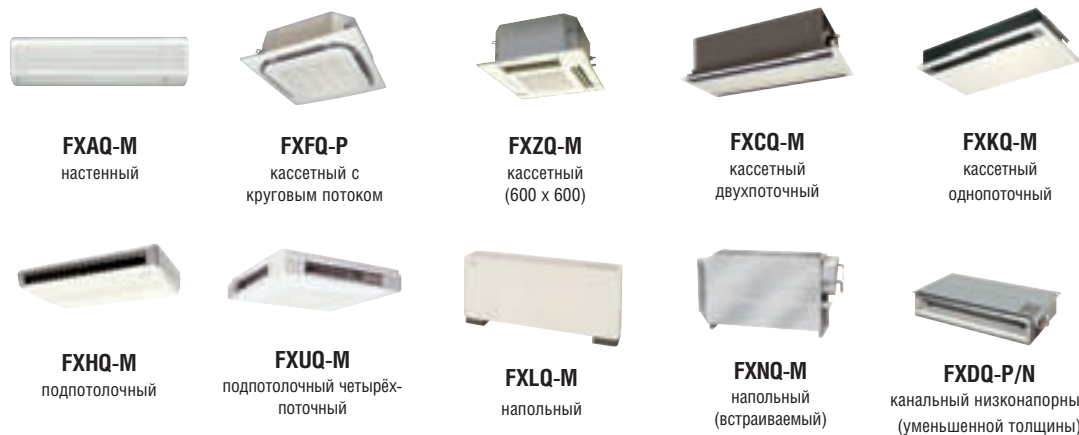

FXAQ-M
настенный

FXFQ-P
кассетный с круговым потоком

FXZQ-M
кассетный (600 x 600)

FXCQ-M
кассетный двухпоточный

FXKQ-M
кассетный однопоточный

FXHQ-M
подпотолочный

FXUQ-M
подпотолочный четырёх-поточный

FXLQ-M
напольный

FXNQ-M
напольный (встраиваемый)

FXDQ-P/N
канальный низконапорный (уменьшенной толщины)

Package A/C

Шкафные кондиционеры



FDYP-B, FDQ-B, FD-K
канальный

UAT(Y)P
крышный кондиционер

Fan coils

Фанкойлы



FWV
напольный

FWL
напольно-подпотолочный

FWM
встраиваемый

FWB
канальный средненапорный

FWB-J
канальный

FWC кассетный
FWF кассетный (600x600)

Chillers

Чиллеры



ERHQ
ALTHERMA

EWAQ*AC
EWYQ*AC
мини-чиллер

EUWA (B,N,P)*KAZW
EUWY (B,N,P)*KAZW

EUWAC*FZW

EHMC
гидро модуль

Network Solution

Сетевые системы управления



Применимы к классам Split, Multi, Sky, VRV II, VRV III.

Наружные блоки



FTK(X)S-F
FTXS-B
настенный

FLK(X)S-B
универсальный

FVXS-F
напольный

FDK(X)S-C/E
канальный

FDBQ-B
канальный
низконапорный



FUQ-B
подпотолочный
четырёхпоточный

FHQ-B
подпотолочный



FXMQ-M
канальный
высоконапорный

FXDQ-M
канальный
низконапорный

VAM, VKM-G(M)



FXSQ-M
канальный
средненапорный

FXMQ-MF
канальный для
подачи наружного воздуха



UCJ
с водяным охлаждением

US
кондиционер
морского исполнения



RXR

RXS-G

RYN
RY

RK(X)-G

RK(X)S,
RN, RYS

RXG
RK-E



MKS, MXS

RMXS

RR, RQ, REYQ

RP, RYP

RZQ



RXYSQ-P

RXQ-P

RXYQ-P



RWEYQ-M
с водяным
охлаждением

RTSQ-P

REYQ-P
до 54 HP



ERX-A
комплект для центральных
кондиционеров

ERAP*MB
компрессорно-конденсаторный
блок



FWT
настенный

FWD
высоконапорный напольно-
подпотолочный

EWLP*KAW
EWWP*KAW

EWWD*MBYN
EWLD*MBYN

EWWD-BJYNN

EWWD-CJYNN

EWWD-DJYNN



EWAQ*DAYN
EWYQ*DAYN

EWAD-AJYNN
EWYD-AJYNN

EWAD*MBY

EWAD-BJYNN

EWAP*AJYNN

EWAP*MBY
EWTP*MBY



BACnet & MODbus
Gateway

Применим к классу Chillers.

Для заметок



Продукция соответствует европейским требованиям безопасности



3 года заводской гарантии на продукцию DAIKIN



Процесс производства соответствует международному стандарту ISO9001



Продукция сертифицирована



Процесс производства соответствует международному стандарту ISO14001



Ассоциация предприятий индустрии климата



DAIKIN – член европейского союза EUROVENT



Сертификат Минсвязи Российской Федерации



Сертификат Минздрава Российской Федерации



Данная брошюра даёт общее представление о продукции DAIKIN и не является подробным инженерным руководством. За более подробной информацией можно обратиться:

Дилер:

Даичи-Астрахань
Астрахань

Даичи-Владивосток
Владивосток

Даичи-НН
Нижний Новгород

Даичи-Сочи
Сочи

Даичи-Хабаровск
Хабаровск

Даичи-Байкал
Иркутск

Даичи-Волга
Тольятти

Даичи-Омск
Омск

Даичи-Урал
Екатеринбург

Даичи-Черноземье
Воронеж

Даичи-Балтика
Калининград

Даичи-Красноярск
Красноярск

Даичи-Сибирь
Новосибирск

Даичи-Уфа
Уфа

Даичи-Юг
Краснодар

Даичи-Днепр
Днепропетровск

Даичи-Запорожье
Запорожье

Даичи-Крым
Симферополь

Даичи-Украина
Киев

Даичи-Харьков
Харьков

Даичи-Донбасс
Донецк

Даичи-Львов
Львов

Даичи-Одесса
Одесса

DAICHI, DAIKIN дистрибьютор

123022, Москва, Звенигородское ш., 9

E-mail: info@daichi.ru

Internet: www.daichi.ru