ОГЛАВЛЕНИЕ

Самовсасывающие бытовые насосы	JET JETINOX JETCOM	стр. 3-18
Горизонтальные многоступенчатые насосы	EURO EUROINOX (самовсасывающие) EUROCOM	стр. 19-30
Насосы для бассейнов	JETCOM SP EUROCOM SP	стр. 31-34
Автоматические насосы	JET - JETINOX MP EURO - EUROINOX MP	стр. 35-37
Насосы с системой управления ACTIVE	ACTIVE J - ACTIVE JI - ACTIVE JC ACTIVE E - ACTIVE EI - ACTIVE EC	стр. 38-44
Система управления ACTIVE DRIVER 1	ACTIVE DRIVER 1	стр. 45-47
Бытовые автоматические насосные станции	AQUAJET AQUAJET-INOX	стр. 48-53
Садовые насосы	GARDENJET GARDEN-INOX GARDEN-COM	стр. 54-58
Установка для использования дождевой воды	AQUAPROF	стр. 59-60
Насосы для глубинного всасывания (с внешним эжектором)	DP	стр. 61-63

БЫТОВЫЕ САМОВСАСЫВАЮЩИЕ НАСОСЫ

ОБЛАСТЬ РАБОЧИХ ЗНАЧЕНИЙ

Гидравлические характеристики получены для жидкости с кинематической вязкостью 1 мм²/с и плотностью 1000 кг/м³. Допуски гидравлической характеристики соответствуют ISO 9906.

ДИАГРАММА ВЫБОРА СЕРИИ НАСОСОВ

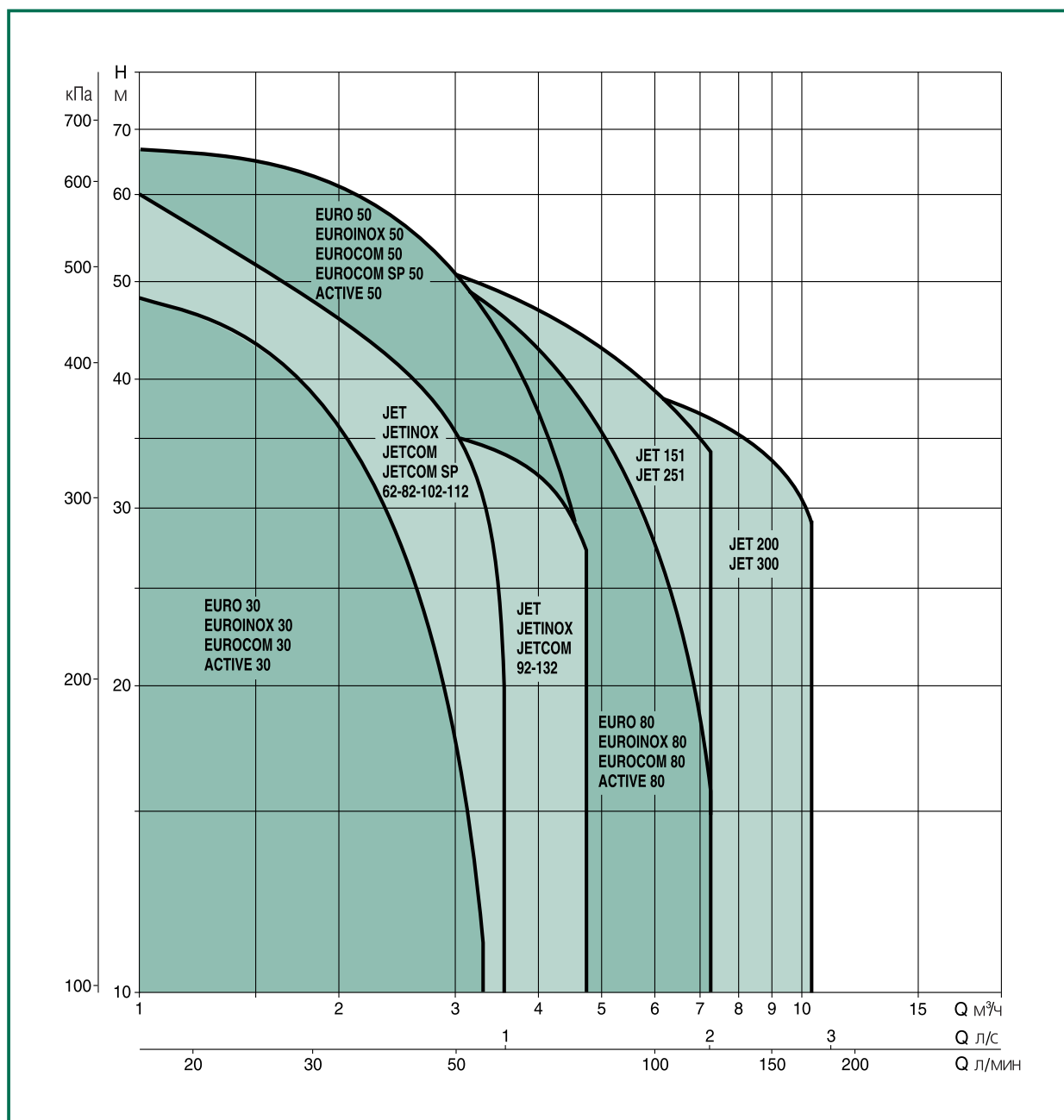

ОБЛАСТЬ РАБОЧИХ ЗНАЧЕНИЙ

ТАБЛИЦА ВЫБОРА НАСОСА

МОДЕЛЬ НАСОСА		P2 ном		Q	H (M)																
однофазный	трехфазный	кВт	л.с.		м³/ч	0	0,6	1,2	1,8	2,4	3	3,6	4,2	4,8	6	7,2	9	9,6	10,5		
				л/мин	0	10	20	30	40	50	60	70	80	100	120	150	160	175			
JET 62 M *	JET 62 T	0,44	0,6	42,7	35	29,2	25,6	22,9	13												
JET 82 M *	JET 82 T	0,6	0,8	47	40	34	30	26,2	23,5	20,3											
JET 102 M *	JET 102 T	0,75	1	53,8	47	41	36,3	32,4	28,8	25,8											
JET 112 M *	JET 112 T	1	1,36	61	54	47,8	42,8	38,8	34,8	22											
JET 92 M *	JET 92 T	0,75	1	36,2	33,5	31	28,4	26	24	21,8	19,6	17,5									
JET 132 M *	JET 132 T	1	1,36	48,3	45,6	42,8	40	37,6	35	32,5	30	27,2									
JETINOX 82 M *	JETINOX 82 T	0,6	0,8	47	40	34	30	26,2	23,5	20,3											
JETINOX 102 M *	JETINOX 102 T	0,75	1	53,8	47	41	36,3	32,4	28,8	25,8											
JETINOX 112 M *	JETINOX 112 T	1	1,36	61	54	47,8	42,8	38,8	34,8	22											
JETINOX 92 M *	JETINOX 92 T	0,75	1	36,2	33,5	31	28,4	26	24	21,8	19,6	17,5									
JETINOX 132 M *	JETINOX 132 T	1	1,36	48,3	45,6	42,8	40	37,6	35	32,5	30	27,2									
JETCOM 62 M *	JETCOM 62 T	0,44	0,6	42,7	35	29,2	25,6	22,9	13												
JETCOM 82 M *	JETCOM 82 T	0,6	0,8	47	40	34	30	26,2	23,5	20,3											
JETCOM 102 M *	JETCOM 102 T	0,75	1	53,8	47	41	36,3	32,4	28,8	25,8											
JETCOM 92 M *	JETCOM 92 T	0,75	1	36,2	33,5	31	28,4	26	24	21,8	19,6	17,5									
JETCOM 132 M *	JETCOM 132 T	1	1,36	48,3	45,6	42,8	40	37,6	35	32,5	30	27,2									
JET 151 M	JET 151 T	1,1	1,5	60,5	58,2	56	53	50	46	43	39,5										
JET 251 M	JET 251 T	1,85	2,5	62	60	58	56	54	51	48,5	46	43,5	39	34,2							
JET 200 M	-	1,5	2	41			37,5	36,5	35,2	34	33	31,8	29,5	27,2	24	22,8	21,3				
-	JET 200 T	1,5	2	46,5			43	41,8	40,5	39,2	38	37	34,2	31,8	28	26,8	25				
JET 300 M	JET 300 T	2,2	3	51			48	47	46	44,5	43	42	40	37	33	32	29				
EURO 25/30 M *	EURO 25/30 T	0,37	0,5	34,4	31,7	28,3	23,5	17,5	11												
EURO 30/30 M *	EURO 30/30 T	0,45	0,6	46	42,2	37,8	31,2	23,3	14,3												
EURO 40/30 M *	EURO 40/30 T	0,55	0,75	57	52,7	47	38,8	29	17,7												
EURO 30/50 M *	EURO 30/50 T	0,55	0,75	42,2	40,2	38,2	36,2	33,8	30	24,8	19,5	14									
EURO 40/50 M *	EURO 40/50 T	0,8	1,1	57,7	55,3	52,8	50,1	47,1	42,7	35,8	28	19,2									
EURO 50/50 M *	EURO 50/50 T	1	1,36	72	68,5	65,5	62,1	58,2	52,2	43,6	34,5	26									
EURO 25/80 M *	EURO 25/80 T	0,55	0,75	34		33	32	30,5	28,5	26	23,5	21	14,5	6,5							
EURO 30/80 M *	EURO 30/80 T	0,8	1,1	47		46,5	45	43,5	41	38	34,5	31	23	12							
EURO 40/80 M *	EURO 40/80 T	1	1,36	59		57	56	54	51	47	43,5	39	29,5	16,5							
EUROINOX 25/30 M *	EUROINOX 25/30 T	0,37	0,5	34,4	31,7	28,3	23,5	17,5	11												
EUROINOX 30/30 M *	EUROINOX 30/30 T	0,45	0,6	46	42,2	37,8	31,2	23,3	14,3												
EUROINOX 40/30 M *	EUROINOX 40/30 T	0,55	0,75	57	52,7	47	38,8	29	17,7												
EUROINOX 30/50 M *	EUROINOX 30/50 T	0,55	0,75	42,2	40,2	38,2	36,2	33,8	30	24,8	19,5	14									
EUROINOX 40/50 M *	EUROINOX 40/50 T	0,8	1,1	57,7	55,3	52,8	50,1	47,1	42,7	35,8	28	19,2									
EUROINOX 50/50 M *	EUROINOX 50/50 T	1	1,36	72	68,5	65,5	62,1	58,2	52,2	43,6	34,5	26									
EUROINOX 25/80 M *	EUROINOX 25/80 T	0,55	0,75	34		33	32	30,5	28,5	26	23,5	21	14,5	6,5							
EUROINOX 30/80 M *	EUROINOX 30/80 T	0,8	1,1	47		46,5	45	43,5	41	38	34,5	31	23	12							
EUROINOX 40/80 M *	EUROINOX 40/80 T	1	1,36	59		57	56	54	51	47	43,5	39	29,5	16,5							
EUROCOM 25/30 M *	EUROCOM 25/30 T	0,37	0,5	34,4	31,7	28,3	23,5	17,5	11												
EUROCOM 30/30 M *	EUROCOM 30/30 T	0,45	0,6	46	42,2	37,8	31,2	23,3	14,3												
EUROCOM 40/30 M *	EUROCOM 40/30 T	0,55	0,75	57	52,7	47	38,8	29	17,7												
EUROCOM 30/50 M *	EUROCOM 30/50 T	0,55	0,75	42,2	40,2	38,2	36,2	33,8	30	24,8	19,5	14									
EUROCOM 40/50 M *	EUROCOM 40/50 T	0,8	1,1	57,7	55,3	52,8	50,1	47,1	42,7	35,8	28	19,2									
EUROCOM 50/50 M *	EUROCOM 50/50 T	1	1,36	72	68,5	65,5	62,1	58,2	52,2	43,6	34,5	26									
EUROCOM 25/80 M *	EUROCOM 25/80 T	0,55	0,75	34		33	32	30,5	28,5	26	23,5	21	14,5	6,5							
EUROCOM 30/80 M *	EUROCOM 30/80 T	0,8	1,1	47		46,5	45	43,5	41	38	34,5	31	23	12							
EUROCOM 40/80 M *	EUROCOM 40/80 T	1	1,36	59		57	56	54	51	47	43,5	39	29,5	16,5							
JETCOM SP 102 M	JETCOM SP 102 T	0,75	1	53,8	47	41	36,3	32,4	28,8	25,8											
EUROCOM SP 30/50 M	EUROCOM SP 30/50 T	0,55	0,75	42,2	40,2	38,2	36,2	33,8	30	27,5	24,8	19,5	14								
EUROCOM SP 40/50 M	EUROCOM SP 40/50 T	0,75	1	57,7	55,3	52,8	50,1	47,1	42,7	39,5	35,8	28	19,2								

* Характеристики верны также для соответствующей модели с системой ACTIVE.

JET



JET 200-300



JET 62-82-102-112-92-132

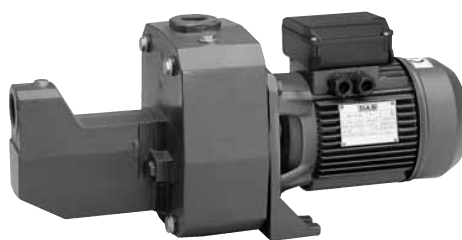

JET 151-251



ОСНОВНЫЕ СВЕДЕНИЯ

Применение

Самовсасывающий центробежный электронасос с хорошей всасывающей способностью даже в случае присутствия в воде пузырьков воздуха или небольшого количества песка.

Применяется специально для подачи воды в бытовых системах водоснабжения. Идеален для применения в небольших сельскохозяйственных установках, садах, и там, где необходимо всасывание воды с небольшой глубины

Конструктивные характеристики насоса.

Чугунный корпус насоса. Опора двигателя - штампованная из алюминиевого сплава для JET 62-82-102-112-92-132, для остальных моделей - чугун. Рабочее колесо, диффузор, трубка Вентури и защита от песка из технополимера. Крышка уплотнения из нержавеющей стали. Механическое уплотнение графит/керамика.

Конструктивные характеристики двигателя.

Асинхронный двигатель, закрытого типа, с воздушным охлаждением от встроенного вентилятора.

Вал двигателя вращается в шарикоподшипниках с повышенным запасом прочности, не требующих дополнительной смазки, что обеспечивает низкий уровень шума и долгий срок службы двигателя.

В обмотки статора однофазной версии встроен тепловой выключатель, а в клеммную коробку встроен конденсатор.

Трехфазные модели должны быть защищены пользователем при помощи соответствующих устройств.

Конструкция соответствует Стандартам CEI 2-3 и CEI 61-69 (EN 60335-2-41).

Степень защиты двигателя: IP 44

Степень защиты клеммной коробки: IP 55

Класс изоляции: F

Стандартное напряжение: однофазное 220-240 В/50 Гц

трехфазное 230-400 В/50 Гц

Технические характеристики

N.	Детали*	Материал
1	Корпус насоса	Чугун 200 UNI ISO 185
3	Опора двигателя	Алюминиевый сплав (литьё под давлением)
4	Рабочее колесо	Технополимер А
7	Вал насоса с ротором	Нержавеющая сталь AISI 416 X12 CrS13 UNI 6900/71
16	Механ. уплотнение	Графит/керамика
28	Кольцевое уплотнение	Резина NBR
160	Узел в сборе "сопло - трубка Вентури - диффузор"	Технополимер А

*Находящиеся в контакте с водой.



График зависимости времени начала подачи воды после включения насоса от глубины всасывания.



- Рабочий диапазон: от 0,4 до 10,5 м³/ч с напором до 62 м.
- Перекачиваемая жидкость: чистая, без твердых частиц и абразивных веществ, не вязкая, не агрессивная, не кристаллизованная, химически нейтральная, близкая по характеристикам к воде.
- Температура перекачиваемой жидкости: от -10°C до +35°C для бытового применения (EN 60335-2-41)
от -10°C до +40°C для других применений
- Максимальная наружная температура: +40°C
- Максимальное рабочее давление: 8 бар (800 кПа)
- Установка: стационарная, в горизонтальном положении.
- Специальные исполнения: другие напряжения и/или частоты.
по заказу

Гидравлические характеристики получены для жидкости с кинематической вязкостью 1 мм²/с и плотностью 1000 кг/м³. Допуски гидравлической характеристики соответствуют ISO 9906.

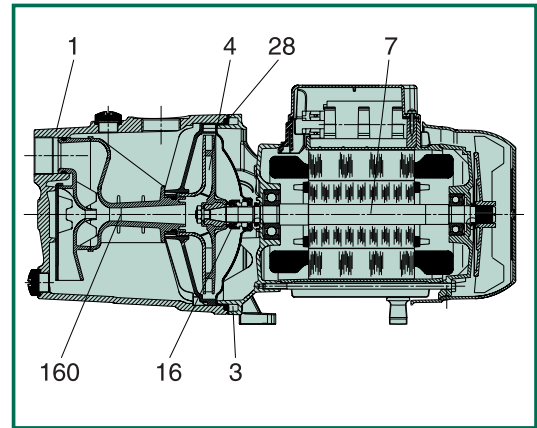
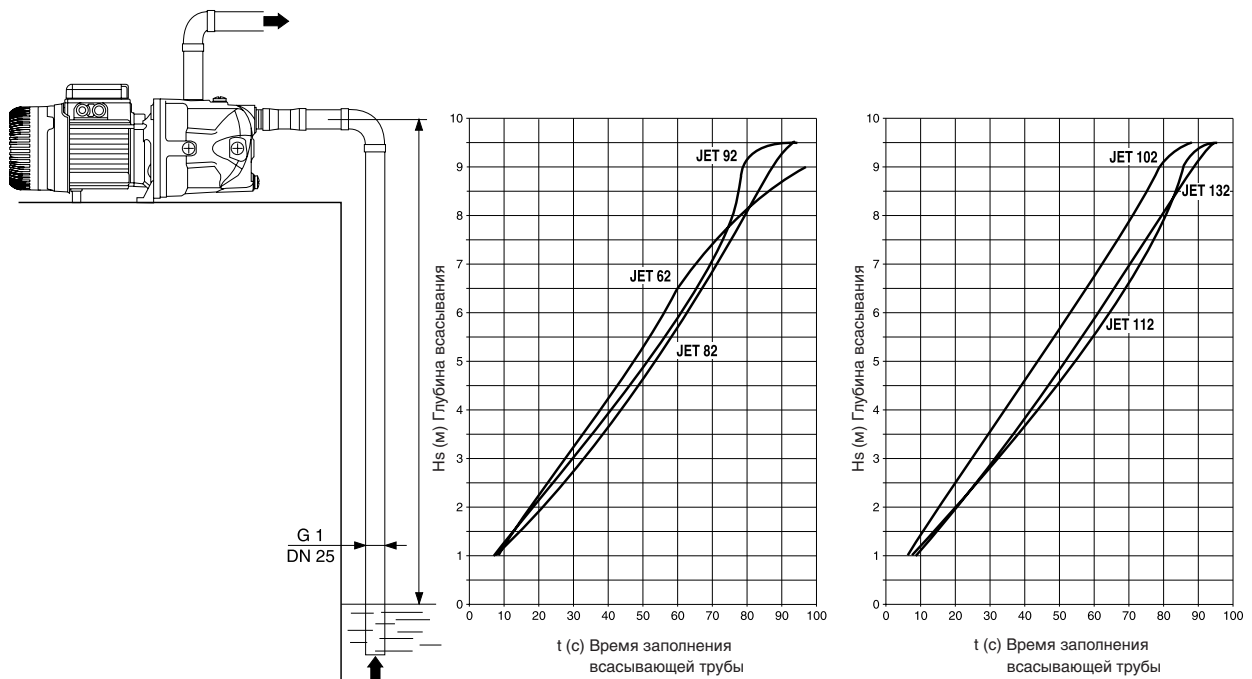
Температура жидкости: от 0 °С до +35°С
 Макс. температура окружающей среды: +40°С

JET 62

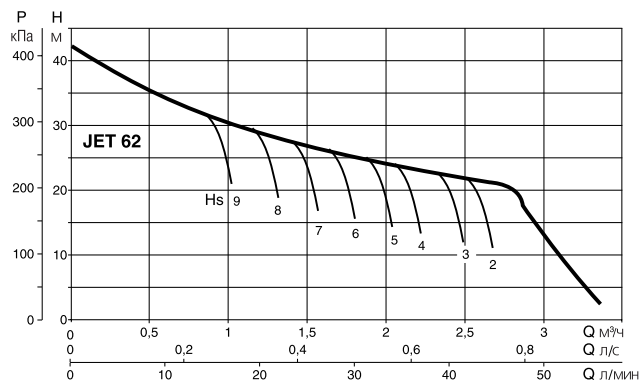
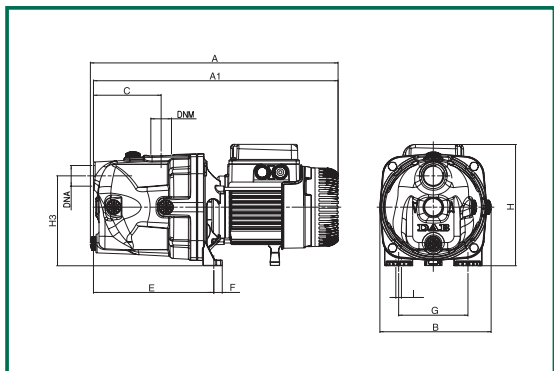

Модель	A	A1	B	C	E	F	G	H	H3	I	DNA	DNM	Размеры упаковки			Объём м ³	Вес кг
	L/A	L/B	H														
JET 62	395	390	178	108	192	14	111	193	144	9	1" G	1" G	470	240	240	0,022	10,5

Модель	Электрические характеристики						Гидравлические характеристики (n ≈ 2850 мин ⁻¹)								
	Напряжение 50 Гц	P1 макс кВт	P2 ном.		In A	конденсатор		Q м ³ /ч л/мин	H (м)						
			кВт	л.с.		мкФ	Vc		0	0,6	1,2	1,8	2,4	2,7	3,6
JET 62 M	1x220-240 В ~	0,72	0,44	0,6	3,12	12,5	450	H (м)	42,7	35	29,2	25,6	22,9	13	-
JET 62 T	3x230-400 В ~	0,67	0,44	0,6	2,1-1,2	-	-								

JET 82

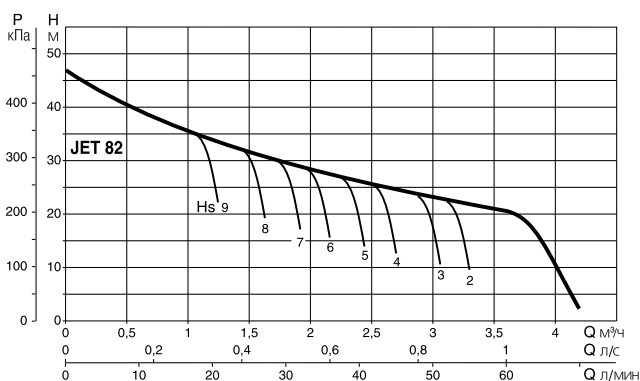
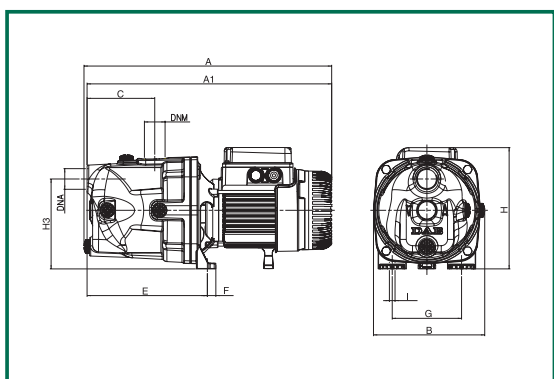

Модель	A	A1	B	C	E	F	G	H	H3	I	DNA	DNM	Размеры упаковки			Объём м ³	вес кг
	L/A	L/B	H														
JET 82	395	395	178	108	192	14	111	193	144	9	1" G	1" G	470	240	240	0,022	10,7

Модель	Электрические характеристики						Гидравлические характеристики (n ≈ 2750 мин ⁻¹)								
	Напряжение 50 Гц	P1 макс кВт	P2 ном.		In A	конденсатор		Q м ³ /ч л/мин	H (м)						
			кВт	л.с.		мкФ	Vc		0	0,6	1,2	1,8	2,4	3	3,6
JET 82 M	1x220-240 В ~	0,85	0,6	0,8	3,8	12,5	450	H (м)	47	40	34	30	26,2	23,5	20,3
JET 82 T	3x230-400 В ~	0,86	0,6	0,8	2,8-1,6	-	-								

Гидравлические характеристики получены для жидкости с кинематической вязкостью 1 мм²/с и плотностью 1000 кг/м³. Допуски гидравлической характеристики соответствуют ISO 9906.

Температура жидкости: от 0 °С до +35°С
 Макс. температура окружающей среды: +40°С

JET 102

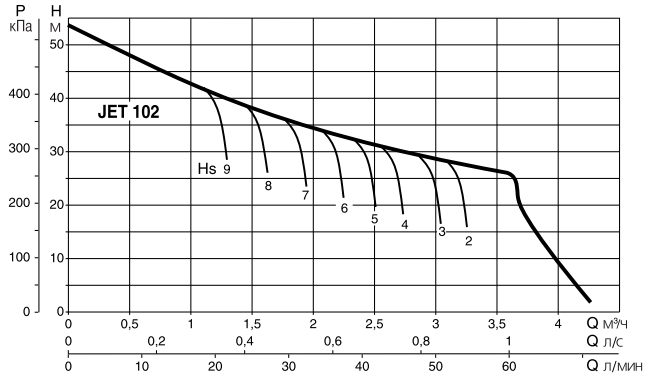
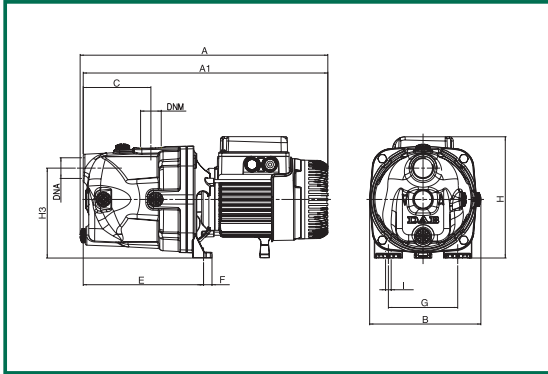

Модель	A	A1	B	C	E	F	G	H	H3	I	DNA	DNM	Размеры упаковки			Объём м ³	вес кг
													L/A	L/B	H		
JET 102	414	409	178	108	197	14	111	203	144	9	1" G	1" G	470	240	240	0,022	12,5

Модель	Электрические характеристики						Гидравлические характеристики (n ≈ 2800 мин ⁻¹)								
	Напряжение 50 Гц	P1 макс кВт	P2 ном.		In A	конденсатор		Q м ³ /ч	0	0,6	1,2	1,8	2,4	3	3,6
			кВт	л.с.		мкФ	Vc								
JET 102 M	1x220-240 В ~	1,13	0,75	1	5,1	16	450	H (м)	53,8	47	41	36,3	32,4	28,8	25,8
JET 102 T	3x230-400 В ~	1,04	0,75	1	3,3-1,9	-	-								

JET 112

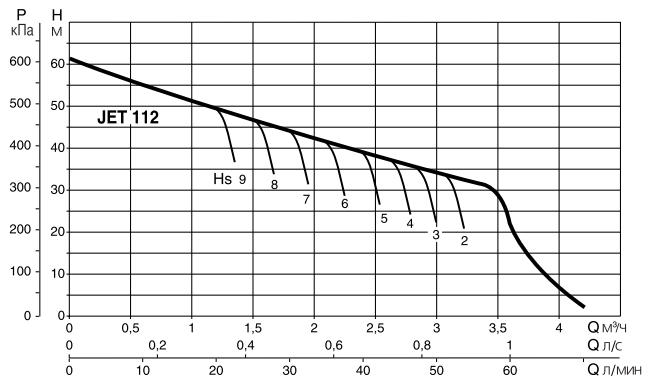
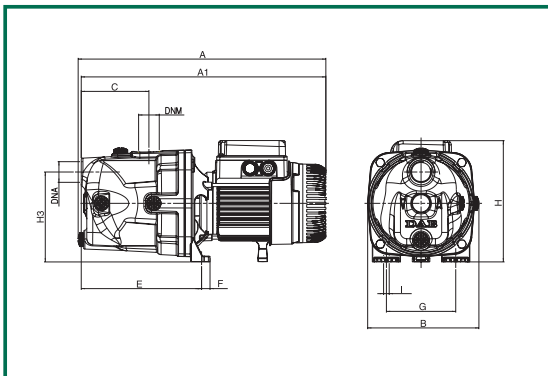

Модель	A	A1	B	C	E	F	G	H	H3	I	DNA	DNM	Размеры упаковки			Объём м ³	вес кг
													L/A	L/B	H		
JET 112	414	409	178	108	192	14	111	203	144	9	1" G	1" G	470	240	240	0,022	13,5

Модель	Электрические характеристики						Гидравлические характеристики (n ≈ 2750 мин ⁻¹)								
	Напряжение 50 Гц	P1 макс кВт	P2 ном.		In A	конденсатор		Q м ³ /ч	0	0,6	1,2	1,8	2,4	3	3,6
			кВт	л.с.		мкФ	Vc								
JET 112 M	1x220-240 В ~	1,4	1	1,36	6,2	25	450	H (м)	61	54	47,8	42,8	38,8	34,8	20
JET 112 T	3x230-400 В ~	1,35	1	1,36	4,3-2,5	-	-								

Гидравлические характеристики получены для жидкости с кинематической вязкостью 1 мм²/с и плотностью 1000 кг/м³. Допуски гидравлической характеристики соответствуют ISO 9906.

Температура жидкости: от 0 °С до +35 °С
 Макс. температура окружающей среды: +40 °С

JET 92

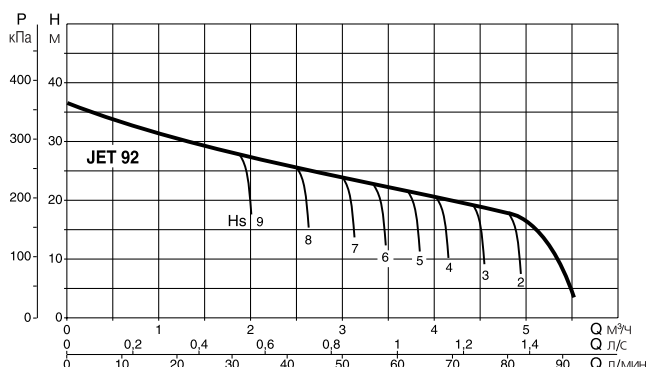
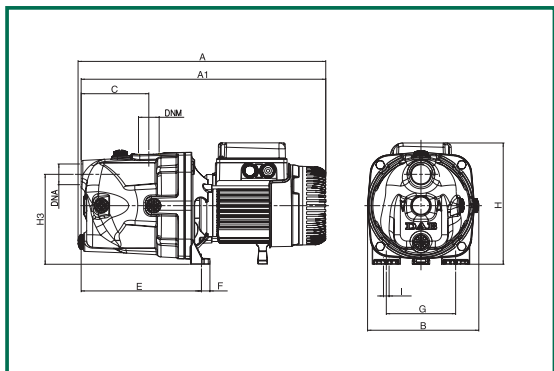

Модель	A	A1	B	C	E	F	G	H	H3	I	DNA	DNM	Размеры упаковки			Объем м³	Вес кг
													L/A	L/B	H		
JET 92	395	390	178	108	192	14	111	193	144	9	1" G	1" G	470	240	240	0,022	11,7

Модель	Электрические характеристики						Гидравлические характеристики (n ≈ 2750 мин ⁻¹)											
	Напряжение 50 Гц	P1 макс кВт	P2 ном.		In A	конденсатор		Q										
			кВт	л.с.		мкФ	Vc	м³/ч	л/мин	0	0,6	1,2	1,8	2,4	3	3,6	4,2	4,8
JET 92 M	1x220-240 В ~	0,94	0,75	1	4,2	14	450	H (M)	36,2	33,5	31	28,4	26	24	21,8	19,6	17,5	
JET 92 T	3x230-400 В ~	0,93	0,75	1	3,3-1,9	-	-											

JET 132

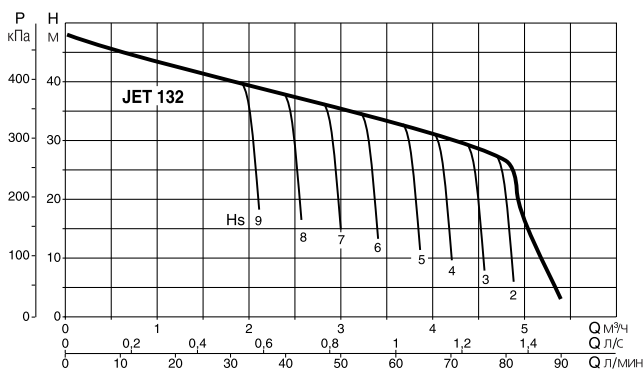
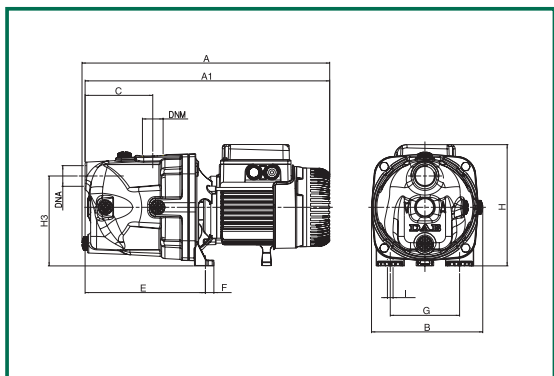

Модель	A	A1	B	C	E	F	G	H	H3	I	DNA	DNM	Размеры упаковки			Объем м³	Вес кг
													L/A	L/B	H		
JET 132	414	409	263	108	192	14	111	203	144	9	1" G	1" G	470	240	240	0,022	13,5

Модель	Электрические характеристики						Гидравлические характеристики (n ≈ 2750 мин ⁻¹)											
	Напряжение 50 Гц	P1 макс кВт	P2 ном.		In A	конденсатор		Q										
			кВт	л.с.		мкФ	Vc	м³/ч	л/мин	0	0,6	1,2	1,8	2,4	3	3,6	4,2	4,8
JET 132 M	1x220-240 В ~	1,49	1	1,36	6,6	25	450	H (M)	48,3	45,6	42,8	40	37,6	35	32,5	30	27,2	
JET 132 T	3x230-400 В ~	1,43	1	1,36	4,7-2,7	-	-											

Гидравлические характеристики получены для жидкости с кинематической вязкостью 1 мм²/с и плотностью 1000 кг/м³. Допуски гидравлической характеристики соответствуют ISO 9906.

Температура жидкости: от 0 °С до +35°С
 Макс. температура окружающей среды: +40°С

JET 151

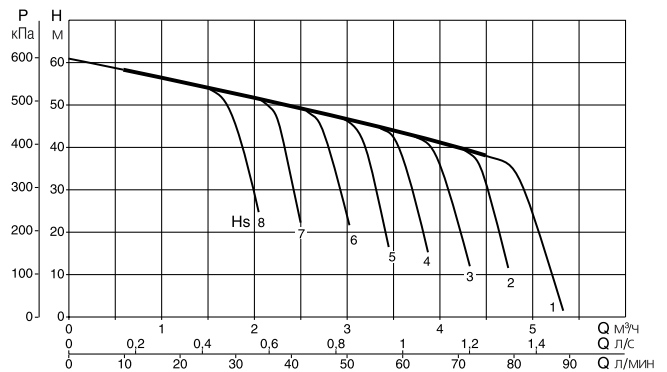
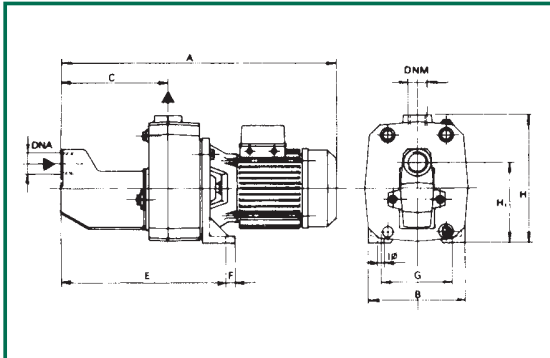

Модель	A	B	C	E	F	G	I	H	H1	DNA	DNM	Размеры упаковки			Объём м ³	Вес кг
												L/A	L/B	H		
JET 151	558	210	221	350	20	145	11	255	158	1 1/4" G	1" G	612	248	279	0,042	31

Модель	Электрические характеристики						Гидравлические характеристики (n ≈ 2800 мин ⁻¹)										
	Напряжение 50 Гц	P1 макс кВт	P2 ном.		In А	конденсатор		Q									
			кВт	л.с.		мкФ	Vc	л/мин	0	0,6	1,2	1,8	2,4	3	3,6	4,2	4,5
JET 151 M	1x220-240 В ~	1,6	1,1	1,5	7,2	31,5	450	H	60,5	58,2	56	53	50	46	43	39,5	38
JET 151 T	3x230-400 В ~	1,6	1,1	1,5	5,2-3	-	-										

JET 251

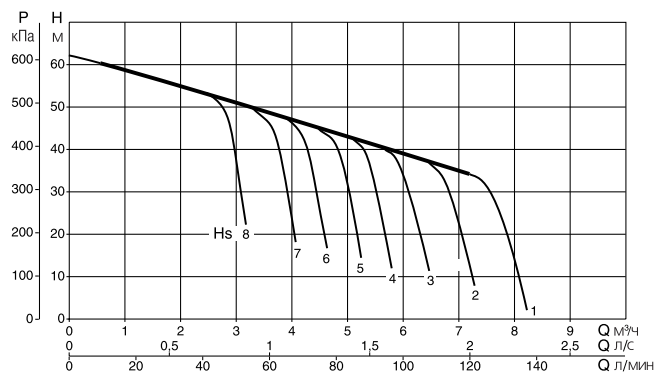
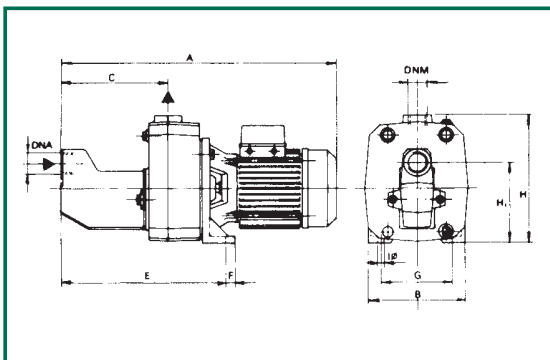

Модель	A	B	C	E	F	G	I	H	H1	DNA	DNM	Размеры упаковки			Объём м ³	Вес кг
												L/A	L/B	H		
JET 251 M	632	210	221	350	20	145	11	255	158	1 1/4" G	1" G	657	248	279	0,045	35
JET 251 T	558	210	221	350	20	145	11	255	158	1 1/4" G	1" G	612	248	279	0,042	31

Модель	Электрические характеристики						Гидравлические характеристики (n ≈ 2800 мин ⁻¹)												
	Напряжение 50 Гц	P1 макс кВт	P2 ном.		In А	конденсатор		Q											
			кВт	л.с.		мкФ	Vc	л/мин	0	0,6	1,2	1,8	2,4	3	3,6	4,2	4,5	6	7,2
JET 251 M	1x220-240 В ~	2,2	1,85	2,5	10	40	450	H	62	60	58	56	54	51	48,5	46	43,5	39	34,2
JET 251 T	3x230-400 В ~	2,2	1,85	2,5	6,9-4	-	-												

Гидравлические характеристики получены для жидкости с кинематической вязкостью 1 мм²/с и плотностью 1000 кг/м³. Допуски гидравлической характеристики соответствуют ISO 9906.

Температура жидкости: от 0 °С до +35 °С
 Макс. температура окружающей среды: +40 °С

JET 200

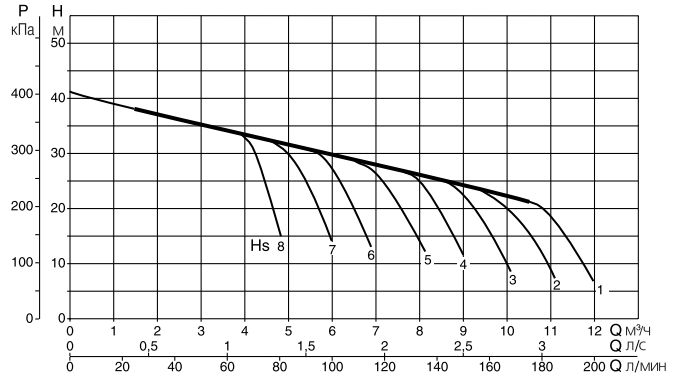
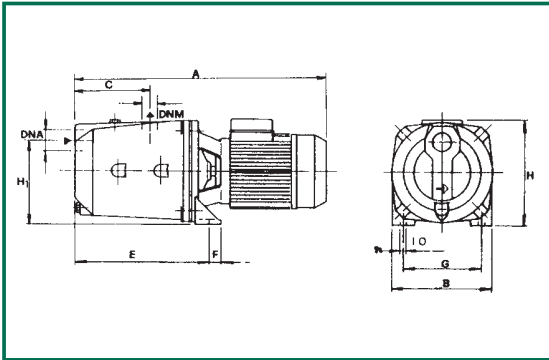

Модель	A	B	C	E	F	G	I	H	H1	DNA	DNM	Размеры упаковки			Объём м ³	Вес кг
												L/A	L/B	H		
JET 200	521	214	151	282	20	160	11	227	175	1 1/2" G	1 1/4" G	612	248	279	0,042	27

Модель	Электрические характеристики						Гидравлические характеристики (n ≈ 2850 мин ⁻¹)										
	Напряжение 50 Гц	P1 макс кВт	P2 ном.		In A	конденсатор		Q									
			кВт	л.с.		мкФ	Vc	м ³ /ч	л/мин	0	1,5	2,4	3,6	4,8	6	7,2	9
JET 200 M	1x220-240 В ~	2,0	1,5	2	9	31,5	450	H	41	38	36,5	34	31,8	29,5	27,2	24	21,3
JET 200 T	3x230-400 В ~	2,0	1,5	2	6,8-3,9	-	-	(M)	46,5	43,5	41,8	39,2	37	34,2	31,8	28	25

JET 300

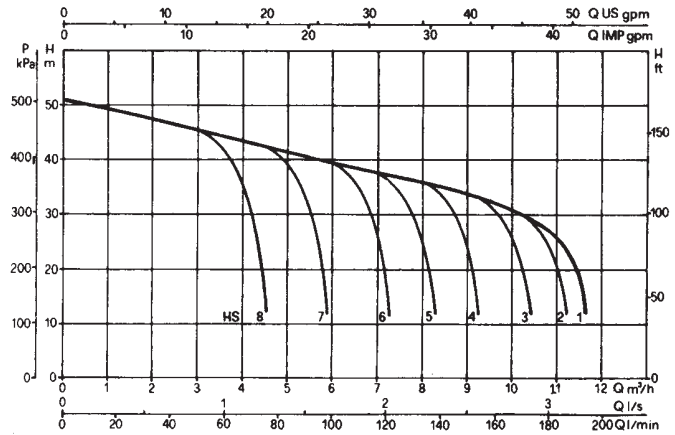
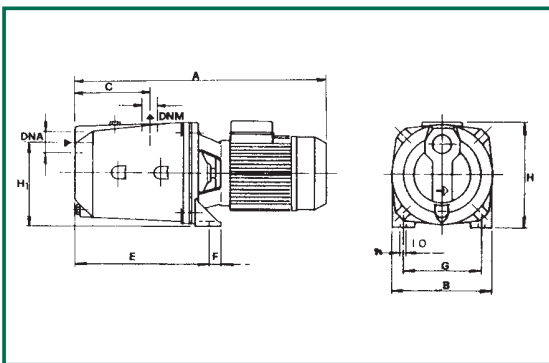

Модель	A	B	C	E	F	G	I Ш	H	H1	DNA	DNM	Размеры упаковки			Объём м ³	Вес кг
												L/A	L/B	H		
JET 300 M	595	214	151	282	20	160	11	235	175	1 1/2" G	1 1/4" G	657	248	279	0,045	31,5
JET 300 T	521	214	151	282	20	160	11	227	175	1 1/2" G	1 1/4" G	612	248	279	0,042	27

Модель	ELECTRICAL DATA						Гидравлические характеристики (n ≈ 2850 мин ⁻¹)											
	Напряжение 50 Гц	P1 макс кВт	P2 ном.		In A	конденсатор		Q										
			кВт	л.с.		мкФ	Vc	м ³ /ч	л/мин	0	1,5	1,8	2,4	3,6	4,8	6	7,2	9
JET 300 M	1x220-240 В ~	2,7	2,2	3	12	40	450	H	51	49	48	47	44,5	42	40	37	33	29
JET 300 T	3x230-400 В ~	2,5	2,2	3	8,5-4,9	-	-	(M)	51	49	48	47	44,5	42	40	37	33	29

JETINOX



ОСНОВНЫЕ СВЕДЕНИЯ

Применение

Самовсасывающий центробежный электронасос с хорошей всасывающей способностью даже в случае присутствия в воде пузырьков воздуха или небольшого количества песка. Применяется специально для подачи воды в бытовых системах водоснабжения. Идеален для применения в небольших сельскохозяйственных установках, садах, и там, где необходимо всасывание воды с небольшой глубины.

Конструктивные характеристики насоса.

Корпус насоса и крышка уплотнения из нержавеющей стали.

Опора двигателя - штампованная из алюминиевого сплава.

Рабочее колесо, диффузор, трубка Вентури и защита от песка из технополимера.

Механическое уплотнение графит/керамика.

Конструктивные характеристики двигателя.

Асинхронный двигатель, закрытого типа, с воздушным охлаждением от встроенного вентилятора. Вал двигателя вращается в шарикоподшипниках с повышенным запасом прочности, не требующих дополнительной смазки, что обеспечивает низкий уровень шума и долгий срок службы двигателя.

В обмотки статора однофазной версии встроен тепловой выключатель, а в клеммную коробку встроен конденсатор.

Трехфазные модели должны быть защищены пользователем при помощи соответствующих устройств.

Конструкция соответствует Стандартам CEI 2-3 и CEI 61-69 (EN 60335-2-41).

Степень защиты двигателя: IP 44

Степень защиты клеммной коробки: IP 55

Класс изоляции: F

Стандартное напряжение: однофазное 220-240 В/50 Гц
трехфазное 230-400 В/50 Гц

Технические характеристики

N.	Деталь *	Материал
1	Корпус насоса	Нержавеющая сталь AISI 304 X5 CrNi 1810 - UNI 6900/71
3	Опора двигателя	Алюминиевый сплав (литьё под давлением)
4	Рабочее колесо	Технополимер А
7	Вал насоса с ротором	Нержавеющая сталь AISI 303 X10 CrNiS 1809 UNI 6900/71
16	Механическое уплотнение	Графит/керамика
28	Кольцевое уплотнение	Резина NBR
36	Крышка уплотнения	Нержавеющая сталь AISI 304 X5 CrNi 1810 - UNI 6900/71
160	Узел в сборе "сопло - трубка Вентури - диффузор"	Технополимер А

*Находящиеся в контакте с водой.

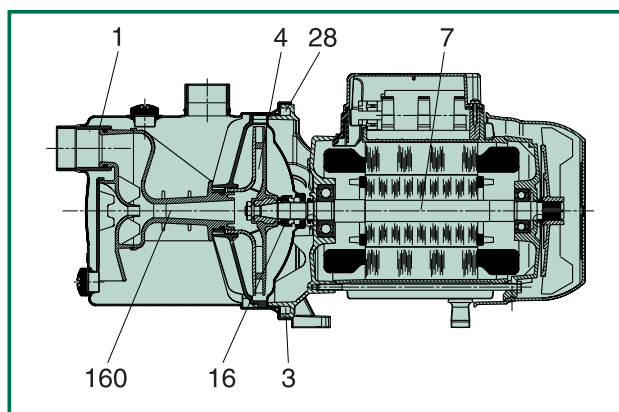



График зависимости времени начала подачи воды после включения насоса от глубины всасывания.



- Рабочий диапазон: от 0,6 до 5,4 м³/ч с напором до 61 м.
- Перекачиваемая жидкость: чистая, без твердых частиц и абразивных веществ, не вязкая, не агрессивная, не кристаллизованная, химически нейтральная, близкая по характеристикам к воде
- Температура перекачиваемой жидкости: от -10°C до +35°C для бытового применения (EN 60335-2-41)
от -10°C до +40°C для других применений
- Максимальная глубина всасывания: 9 метров
- Макс. температура окружающей среды: +40°C
- Максимальное рабочее давление: 8 бар (800 кПа)
- Установка: мобильная или стационарная, в горизонтальном положении
- Специальные исполнения по заказу: другие напряжения и/или частоты

Гидравлические характеристики получены для жидкости с кинематической вязкостью 1 мм²/с и плотностью 1000 кг/м³. Допуски гидравлической характеристики соответствуют ISO 9906.

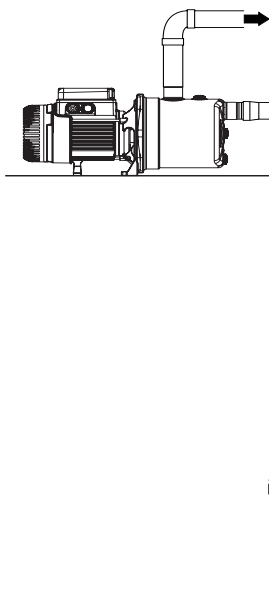
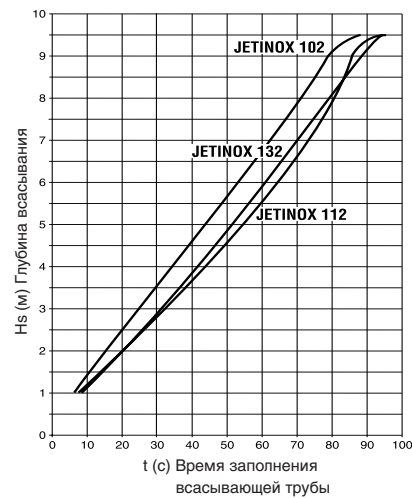
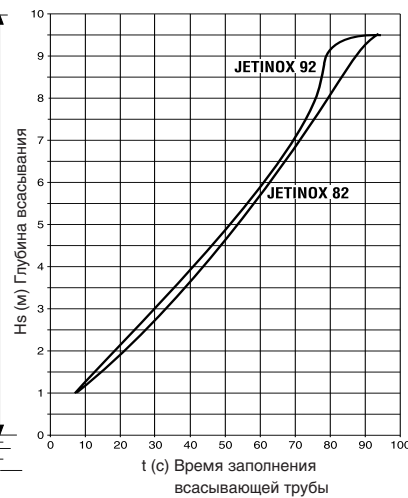
Температура жидкости: от 0 °C до +35°C

Макс. температура окружающей среды: +40°C

JETINOX 82

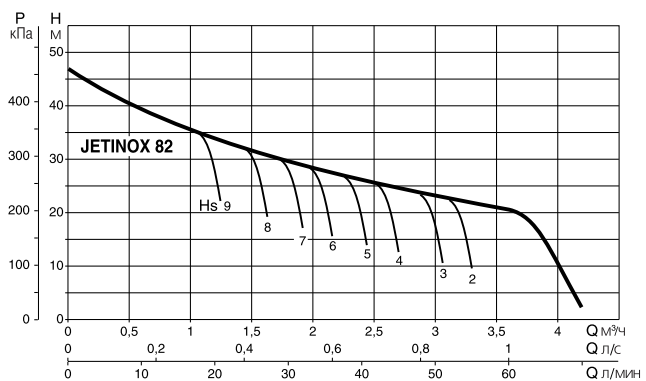
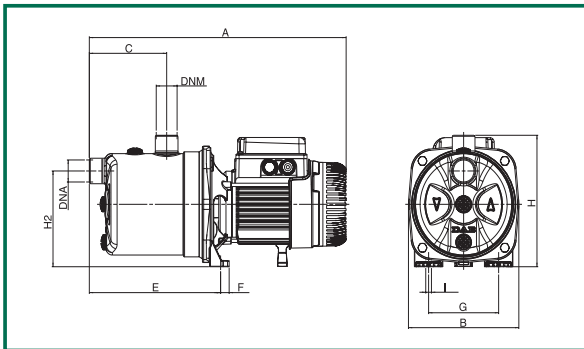

Модель	A	B	C	E	F	G	H	H1	H2	I	L	DNA	DNM	Размеры упаковки			Объем м³	Вес кг
														L/A	L/B	H		
JETINOX 82	406	174	122	207	14	111	197	-	144	9	-	1" G	1" G	470	240	240	0,027	7,8

Модель	Электрические характеристики						Гидравлические характеристики (n ≈ 2800 мин⁻¹)								
	Напряжение 50 Гц	P1 макс кВт	P2 ном. кВт	In A	конденсатор мкФ	Vc	Q м³/ч	Q л/с							
								0	0,6	1,2	1,8	2,4	3	3,6	
JETINOX 82 M	1x220-240 В ~	0,85	0,6	0,8	3,8	12,5	450	0	10	20	30	40	50	60	
JETINOX 82 T	3x230-400 В ~	0,86	0,6	0,8	2,8-1,6	-	-	H (м)	47	40	34	30	26,2	23,5	20,3

Гидравлические характеристики получены для жидкости с кинематической вязкостью 1 мм²/с и плотностью 1000 кг/м³. Допуски гидравлической характеристики соответствуют ISO 9906.

Температура жидкости: от 0 °С до +35°С

Макс.температура окружающей среды: +40°С

JETINOX 102

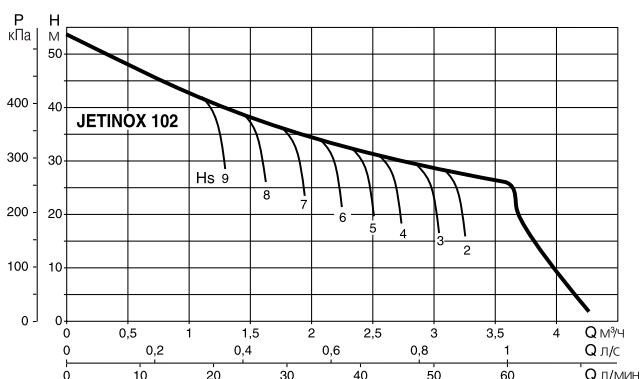
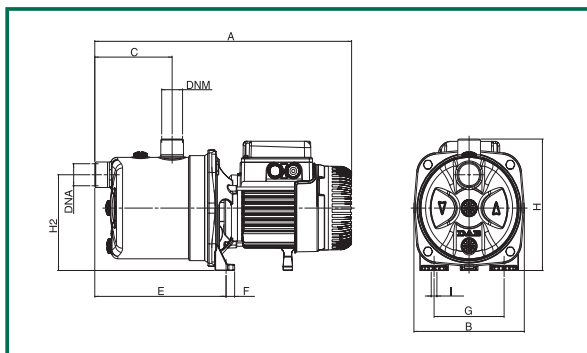

Модель	A	B	C	E	F	G	H	H1	H2	I	L	DNA	DNM	Размеры упаковки			Объём м ³	Вес кг
														L/A	L/B	H		
JETINOX 102	424	174	122	207	14	111	197	-	144	9	-	1" G	1" G	470	240	240	0,027	9,6

Модель	Электрические характеристики						Гидравлические характеристики (n ≈ 2800 мин ⁻¹)								
	Напряжение 50 Гц	P1 макс кВт	P2 ном. л.с.		In А	конденсатор мкФ Vc		Q м ³ /ч л/мин	0	0,6	1,2	1,8	2,4	3	3,6
JETINOX 102 M	1x220-240 В ~	1,13	0,75	1	5,1	16	450	H (м)	53,8	47	41	36,3	32,4	28,8	25,8
JETINOX 102 T	3x230-400 В ~	1,04	0,75	1	3,3-1,9	-	-								

Температура жидкости: от 0 °С до +35°С

Макс.температура окружающей среды: +40°С

JETINOX 112

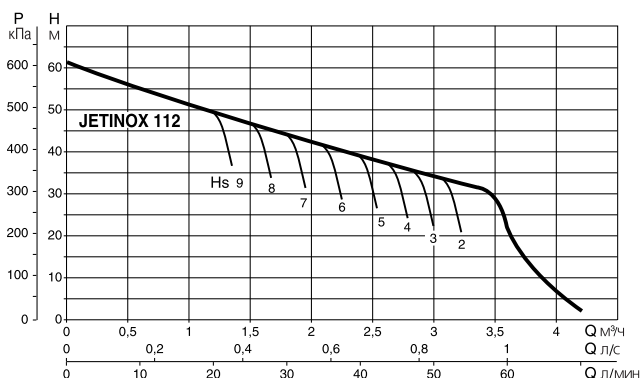
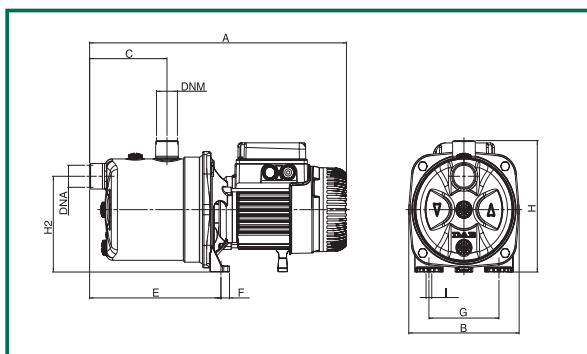

Модель	A	B	C	E	F	G	H	H1	H2	I	L	DNA	DNM	Размеры упаковки			Объём м ³	Вес кг
														L/A	L/B	H		
JETINOX 112	424	174	122	207	14	111	197	-	144	9	-	1" G	1" G	470	240	240	0,027	10,6

Модель	Электрические характеристики						Гидравлические характеристики (n ≈ 2800 мин ⁻¹)								
	Напряжение 50 Гц	P1 макс кВт	P2 ном. л.с.		In А	конденсатор мкФ Vc		Q м ³ /ч л/мин	0	0,6	1,2	1,8	2,4	3	3,6
JETINOX 112 M	1x220-240 В ~	1,4	1	1,36	6,2	25	450	H (м)	61	54	47,8	42,8	38,8	34,8	20
JETINOX 112 T	3x230-400 В ~	1,35	1	1,36	4,3-2,5	-	-								

Гидравлические характеристики получены для жидкости с кинематической вязкостью 1 мм²/с и плотностью 1000 кг/м³. Допуски гидравлической характеристики соответствуют ISO 9906.

Температура жидкости: от 0 °С до +35°С

Макс.температура окружающей среды: +40°С

JETINOX 92

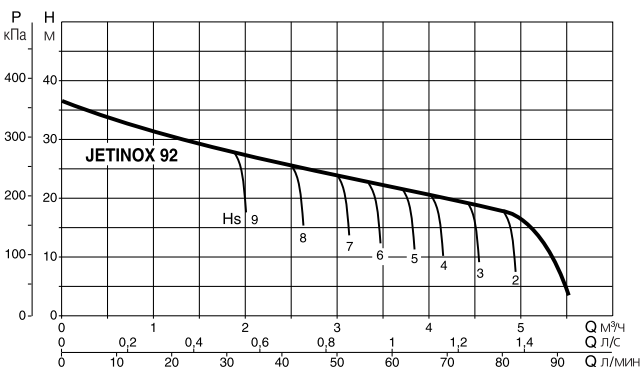
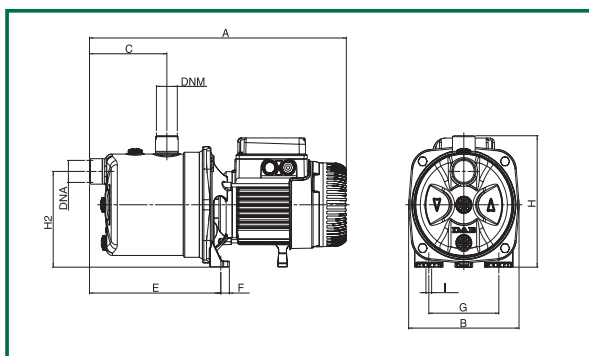

Модель	A	B	C	E	F	G	H	H1	H2	I	L	DNA	DNM	Размеры упаковки			Объём м ³	Вес кг
														L/A	L/B	H		
JETINOX 92	406	174	122	207	14	111	197	-	144	9	-	1" G	1" G	470	240	240	0,027	8,8

Модель	Электрические характеристики						Гидравлические характеристики (n ≈ 2800 мин ⁻¹)													
	Напряжение 50 Гц	P1 макс кВт	P2 ном.		In A	конденсатор		Q												
			кВт	л.с.		мкФ	Vc	м³/ч	л/мин	0	0,6	1,2	1,8	2,4	3	3,6	4,2	4,8		
JETINOX 92 M	1x220-240 В ~	0,94	0,75	1	4,2	14	450	H (м)												
JETINOX 92 T	3x230-400 В ~	0,93	0,75	1	3,3-1,9	-	-	36,2	33,5	31	28,4	26	24	21,8	19,6	17,5				

Температура жидкости: от 0 °С до +35°С

Макс.температура окружающей среды: +40°С

JETINOX 132

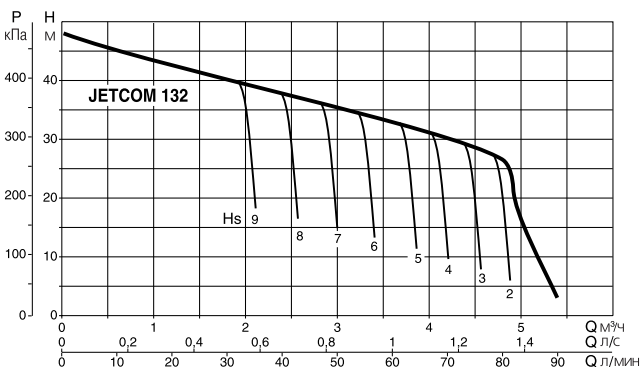
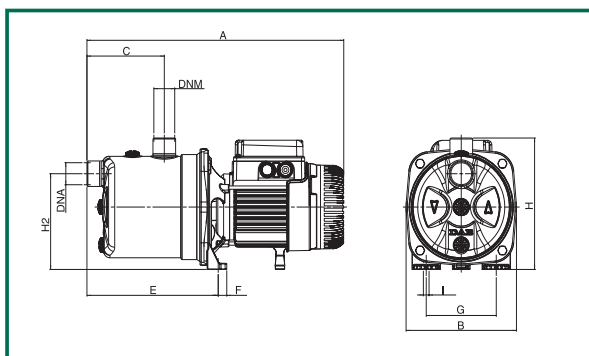

Модель	A	B	C	E	F	G	H	H1	H2	I	L	DNA	DNM	Размеры упаковки			Объём м ³	Вес кг
														L/A	L/B	H		
JETINOX 132	424	174	122	207	14	111	197	-	144	9	-	1" G	1" G	470	240	240	0,027	10,6

Модель	Электрические характеристики						Гидравлические характеристики (n ≈ 2800 мин ⁻¹)													
	Напряжение 50 Гц	P1 макс кВт	P2 ном.		In A	конденсатор		Q												
			кВт	л.с.		мкФ	Vc	м³/ч	л/мин	0	0,6	1,2	1,8	2,4	3	3,6	4,2	4,8		
JETINOX 132 M	1x220-240 В ~	1,49	1	1,36	6,6	25	450	H (м)												
JETINOX 132 T	3x230-400 В ~	1,43	1	1,36	4,7-2,7	-	-	48,3	45,6	42,8	40	37,6	35	32,5	30	27,2				

JETCOM



ОСНОВНЫЕ СВЕДЕНИЯ

Применение

Самовсасывающий центробежный электронасос с хорошей всасывающей способностью даже в случае присутствия в воде пузырьков воздуха или небольшого количества песка.

Применяется специально для подачи воды в бытовых системах водоснабжения. Идеален для применения в небольших сельскохозяйственных установках, садах, ограниченное промышленное применение, и в то же время необходим там, где производится всасывание воды с небольшой глубины.

Конструктивные характеристики насоса.

Корпус насоса из технополимера. Опора двигателя - штампованная из алюминиевого сплава.

Крышка уплотнения из нержавеющей стали.

Рабочее колесо, диффузор, трубка Вентури и защита от песка из технополимера.

Механическое уплотнение графит/керамика.

Конструктивные характеристики двигателя.

Асинхронный двигатель, закрытого типа, с воздушным охлаждением от встроенного вентилятора.

Вал двигателя вращается в шарикоподшипниках с повышенным запасом прочности, не требующих дополнительной смазки, что обеспечивает низкий уровень шума и долгий срок службы двигателя.

В обмотки статора однофазной версии встроен тепловой выключатель, а в клеммную коробку встроен конденсатор.

Трехфазные модели должны быть защищены пользователем при помощи соответствующих устройств.

Конструкция соответствует Стандартам CEI 2-3 и CEI 61-69 (EN 60335-2-41).

Степень защиты двигателя: IP 44

Степень защиты клеммной коробки: IP 55

Класс изоляции: F

Стандартное напряжение: однофазное 220-240 В/50 Гц

трехфазное 230-400 В/50 Гц

Технические характеристики

N.	Деталь *	Материал
1	Корпус насоса	Нержавеющая сталь AISI 304 X5 CrNi 1810 - UNI 6900/71
3	Опора двигателя	Алюминиевый сплав (литьё под давлением)
4	Рабочее колесо	Технополимер А
7	Вал насоса с ротором	Нержавеющая сталь AISI 303 X10 CrNiS 1809 UNI 6900/71
16	Механическое уплотнение	Графит/керамика
28	Кольцевое уплотнение	Резина NBR
36	Крышка уплотнения	Нержавеющая сталь AISI 304 X5 CrNi 1810 - UNI 6900/71
160	Узел в сборе "сопло - трубка Вентури - диффузор"	Технополимер А

*Находящиеся в контакте с водой.



График зависимости времени начала подачи воды после включения насоса от глубины всасывания.



- Рабочий диапазон: от 0,6 до 5,4 м³/ч с напором до 54 м.
- Перекачиваемая жидкость: чистая, без твердых частиц и абразивных веществ, не вязкая, не агрессивная, не кристаллизованная, химически нейтральная, близкая по характеристикам к воде.
- Температура перекачиваемой жидкости: от -10°C до +35°C для бытового применения (EN 60335-2-41) от -10°C до +40°C для других применений
- Максимальная глубина всасывания: 9 метров
- Макс. температура окружающей среды: +40°C
- Максимальное рабочее давление: 6 бар (600 кПа)
- Установка: мобильная или стационарная, в горизонтальном положении
- Специальные исполнения по заказу: другие напряжения и/или частоты

Гидравлические характеристики получены для жидкости с кинематической вязкостью 1 мм²/с и плотностью 1000 кг/м³. Допуски гидравлической характеристики соответствуют ISO 9906.

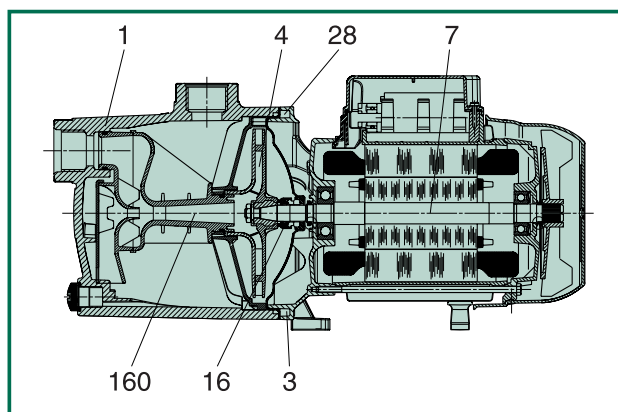
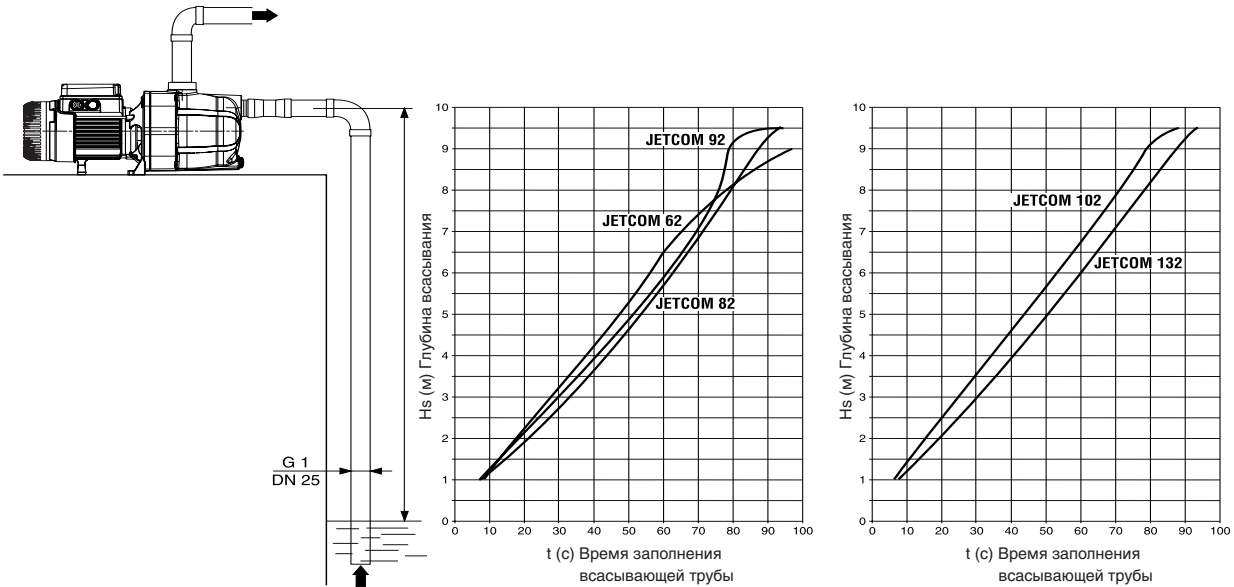
Температура жидкости: от 0 °C до +35°C

Макс. температура окружающей среды: +40°C

JETCOM 62

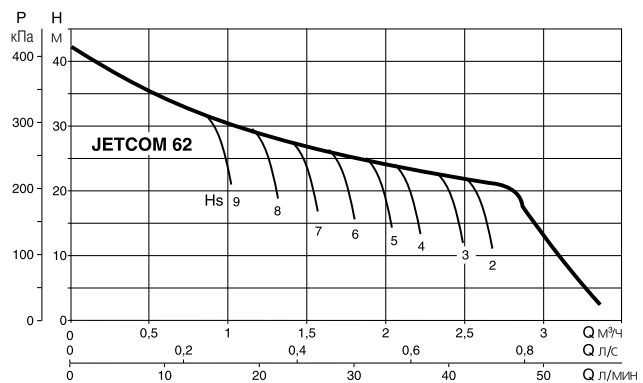
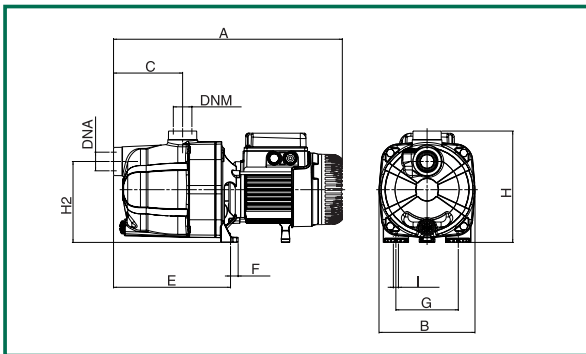

Модель	A	B	C	E	F	G	H	H1	H2	I	L	DNA	DNM	Размеры упаковки			Объем м ³	Вес кг
														L/A	L/B	H		
JETCOM 62	406	170	122	208	14	111	198	-	144	9	-	1" G	1" G	470	240	240	0,027	7,5

Модель	Электрические характеристики						Гидравлические характеристики (n ≈ 2800 мин ⁻¹)																
	Напряжение 50 Гц	P1 макс кВт	P2 ном.		In A	конденсатор		Q															
			кВт	л.с.		мкФ	Vc	0	0,6	1,2	1,8	2,4	2,7	3,6									
JETCOM 62 M	1x220-240 В ~	0,72	0,44	0,6	3,12	12,5	450	0	10	20	30	40	45	60	0	42,7	35	29,2	25,6	22,9	21,1	-	
JETCOM 62 T	3x230-400 В ~	0,67	0,44	0,6	2,1-1,2	-	-																

Гидравлические характеристики получены для жидкости с кинематической вязкостью 1 мм²/с и плотностью 1000 кг/м³. Допуски гидравлической характеристики соответствуют ISO 9906.

Температура жидкости: от 0 °С до +35°С

Макс.температура окружающей среды: +40°С

JETCOM 82

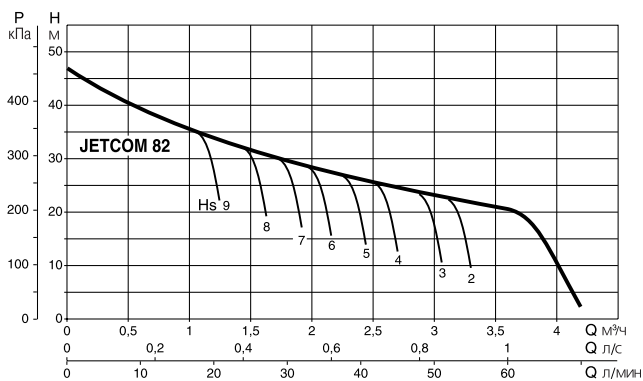
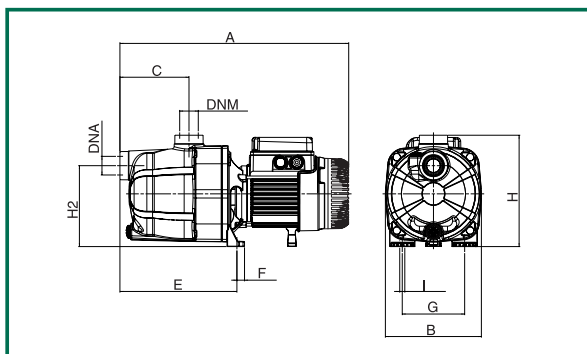

Модель	A	B	C	E	F	G	H	H1	H2	I	L	DNA	DNM	Размеры упаковки			Объем м ³	Вес кг
														L/A	L/B	H		
JETCOM 82	406	170	122	208	14	111	198	-	144	9	-	1" G	1" G	470	240	240	0,027	7,7

Модель	Электрические характеристики						Гидравлические характеристики (n ≈ 2800 мин ⁻¹)								
	Напряжение 50 Гц	P1 макс кВт	P2 ном.		In A	конденсатор		Q							
			кВт	л.с.		мкФ	Vc	М³/ч	0	0,6	1,2	1,8	2,4	3	3,6
JETCOM 82 M	1x220-240 В ~	0,85	0,6	0,8	3,8	12,5	450	H	47	40	34	30	26,2	23,5	20,3
JETCOM 82 T	3x230-400 В ~	0,86	0,6	0,8	2,8-1,6	-	-	Q л/мин	0	10	20	30	40	50	60

Температура жидкости: от 0 °С до +35°С

Макс.температура окружающей среды: +40°С

JETCOM 102

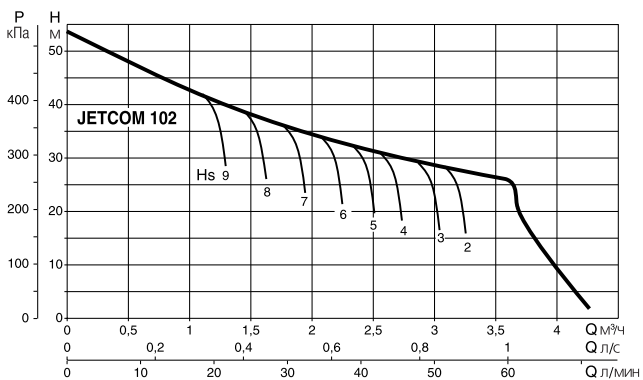
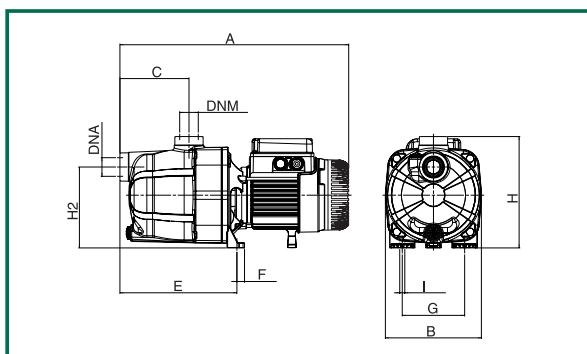

Модель	A	B	C	E	F	G	H	H1	H2	I	L	DNA	DNM	Размеры упаковки			Объем м ³	Вес кг
														L/A	L/B	H		
JETCOM 102	425	170	122	208	14	111	203	-	144	9	-	1" G	1" G	470	240	240	0,027	9,5

Модель	Электрические характеристики						Гидравлические характеристики (n ≈ 2800 мин ⁻¹)								
	Напряжение 50 Гц	P1 макс кВт	P2 ном.		In A	конденсатор		Q							
			кВт	л.с.		мкФ	Vc	М³/ч	0	0,6	1,2	1,8	2,4	3	3,6
JETCOM 102 M	1x220-240 В ~	1,13	0,75	1	5,1	16	450	H	53,8	47	41	36,3	32,4	28,8	25,8
JETCOM 102 T	3x230-400 В ~	1,04	0,75	1	3,3-1,9	-	-	Q л/мин	0	10	20	30	40	50	60

Гидравлические характеристики получены для жидкости с кинематической вязкостью 1 мм²/с и плотностью 1000 кг/м³. Допуски гидравлической характеристики соответствуют ISO 9906.

Температура жидкости: от 0 °С до +35°С

Макс.температура окружающей среды: +40°С

JETCOM 92

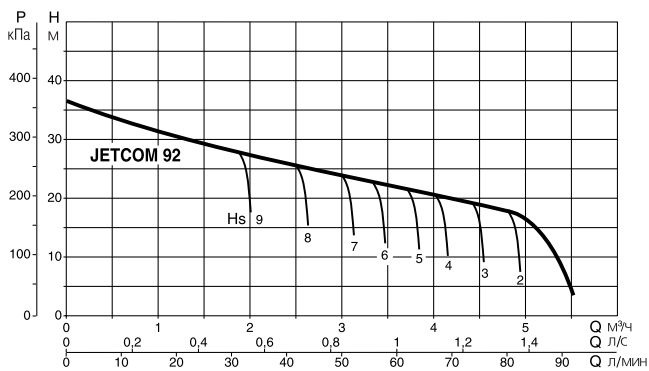
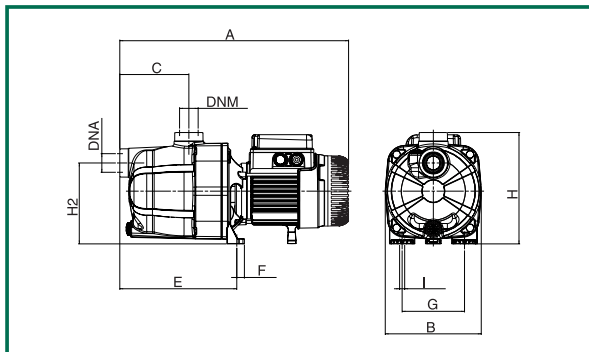

Модель	A	B	C	E	F	G	H	H1	H2	I	L	DNA	DNM	Размеры упаковки			Объём м ³	Вес кг
														L/A	L/B	H		
JETCOM 92	425	170	122	208	14	111	203	—	144	9	—	1" G	1" G	470	240	240	0,027	8,7

Модель	Электрические характеристики						Гидравлические характеристики (n ≈ 2800 мин ⁻¹)											
	Напряжение 50 Гц	P1 макс кВт	P2 ном.		In A	конденсатор		Q										
			кВт	л.с.		мкФ	Vc	м³/ч	л/мин	0	0,6	1,2	1,8	2,4	3	3,6	4,2	4,8
JETCOM 92 M	1x220-240 В ~	0,94	0,75	1	4,2	14	450	H	36,2	33,5	31	28,4	26	24	21,8	19,6	17,5	
JETCOM 92 T	3x230-400 В ~	0,93	0,75	1	3,3-1,9	—	—	(м)										

Температура жидкости: от 0 °С до +35°С

Макс.температура окружающей среды: +40°С

JETCOM 132

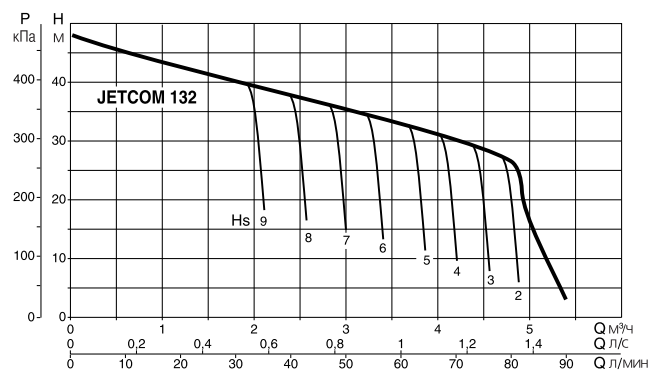
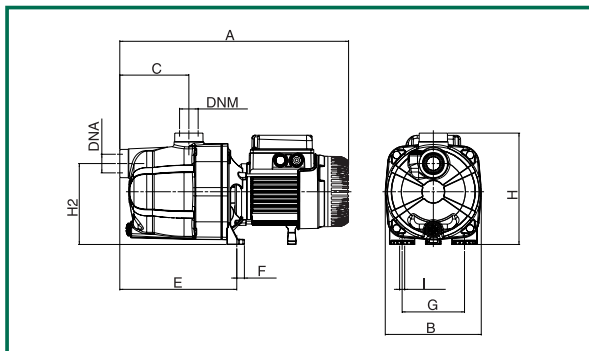

Модель	A	B	C	E	F	G	H	H1	H2	I	L	DNA	DNM	Размеры упаковки			Объём м ³	Вес кг
														L/A	L/B	H		
JETCOM 132	425	170	122	208	14	111	203	—	144	9	—	1" G	1" G	470	240	240	0,027	10,5

Модель	Электрические характеристики						Гидравлические характеристики (n ≈ 2800 мин ⁻¹)											
	Напряжение 50 Гц	P1 макс кВт	P2 ном.		In A	конденсатор		Q										
			кВт	л.с.		мкФ	Vc	м³/ч	л/мин	0	0,6	1,2	1,8	2,4	3	3,6	4,2	4,8
JETCOM 132 M	1x220-240 В ~	1,49	1	1,36	6,6	25	450	H	48,3	45,6	42,8	40	37,6	35	32,5	30	27,2	
JETCOM 132 T	3x230-400 В ~	1,43	1	1,36	4,7-2,7	—	—	(м)										

EURO



ОСНОВНЫЕ СВЕДЕНИЯ

Применение

Многоступенчатые горизонтальные центробежные насосы, обладающие исключительно низким уровнем шума при работе, предназначены для бытового применения в системах водоснабжения и повышения давления, системах ирригации и полива садов и полей, и, в общем, для перекачивания воды.

Конструктивные характеристики насоса.

Корпус насоса из чугуна 200 UNI ISO 185. Опора двигателя из штампованного алюминиевого сплава, крышка уплотнения из нержавеющей стали AISI 304. Механическое уплотнение графит/керамика. Вал двигателя из нержавеющей стали AISI 304. Рабочие колеса, корпуса диффузоров и диффузоры из технополимера. Уплотнительные кольца рабочего колеса из нержавеющей стали.

Конструктивные характеристики мотора.

Асинхронный электродвигатель, с охлаждением от встроенного вентилятора.

В однофазных версиях в обмотки статора установлен тепловой выключатель, а в клеммной коробке находится конденсатор.

Для трехфазных электродвигателей пользователь должен установить подходящую защиту.

Степень защиты двигателя: IP 44

Степень защиты клеммной коробки: IP 55

Класс изоляции: F

Стандартное напряжение: однофазное 220/240В - 50 Гц

трехфазное 230/400В - 50 Гц

Технические характеристики

N.	Деталь	Материал
1	Корпус насоса	Чугун 200 ISO UNI 185
3	Опора двигателя	Алюминиевый сплав (литьё под давлением)
4	Рабочее колесо	Технополимер
6	Диффузор	Технополимер
7	Вал насоса с ротором	Нержавеющая сталь AISI 304 X5 CrNi 1810 - UNI 6900/71
16	Механическое уплотнение	Графит/керамика
28	Кольцевое уплотнение	Резина NBR
36	Крышка уплотнения	Нержавеющая сталь AISI 304 X5 CrNi 1810 - UNI 6900/71
98	Корпус диффузора	Технополимер
304	Задний диск	Технополимер

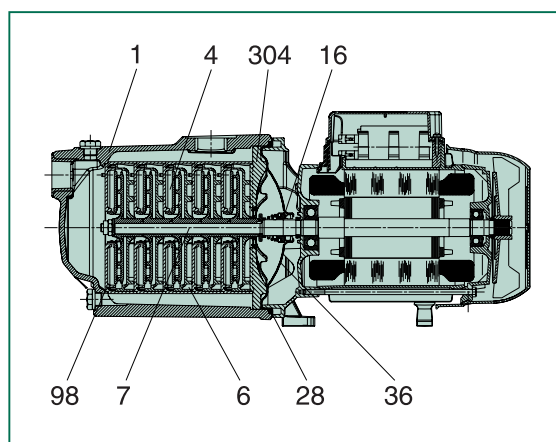

- Рабочий диапазон: от 10 до 120 л/мин с напором до 72 м.
- Перекачиваемая жидкость: чистая, без твердых частиц или абразивных веществ, не вязкая, не агрессивная, не кристаллизованная, химически нейтральная, близкая по характеристикам к воде.
- Температура перекачиваемой жидкости: от 0°C до +35°C для бытового применения (EN 60335-2-41)
от 0°C до +40°C для других применений.
- Макс. температура окружающей среды: +40°C
- Максимальное рабочее давление: 8 бар (800 кПа)
- Установка: мобильный или стационарный вариант, в горизонтальном положении.

Гидравлические характеристики получены для жидкости с кинематической вязкостью 1 мм²/с и плотностью 1000 кг/м³. Допуски гидравлической характеристики соответствуют ISO 9906.

Температура жидкости: от 0 °С до +35°С

Макс.температура окружающей среды: +40°С

EURO 30

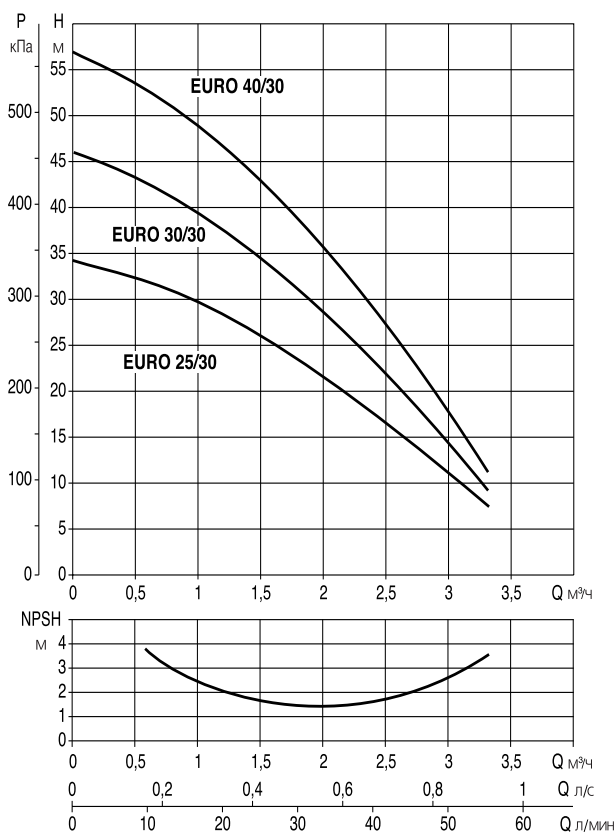
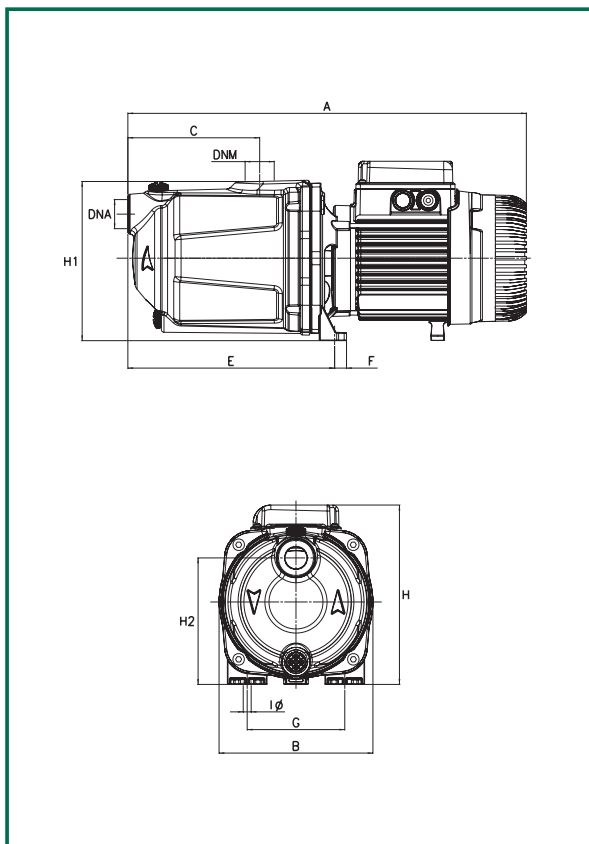

Модель	A	B	C	E	F	G	I	H	H1	H2	DNA	DNM	Размеры упаковки			Объем м ³	Вес	
													L/A	L/B	H		М	Т
EURO 25/30 MT	378	175	94,5	180	13,5	111	9	194	179	143,5	1" G	1" G	440	206	245	0,025	10,7	10,5
EURO 30/30 MT	433	175	149,5	235	13,5	111	9	194	179	143,5	1" G	1" G	480	212	265	0,031	12,7	12,5
EURO 40/30 MT	433	175	149,5	235	13,5	111	9	194	179	143,5	1" G	1" G	480	212	265	0,031	12,8	12,7

Модель	Электрические характеристики							Гидравлические характеристики (n ≈ 2800 мин ⁻¹)									
	N° Рабочих колес	Напряжение 50 Гц	P1 макс кВт	P2 ном.		In А	конденсатор мкФ	Q м³/ч	H (м)								
				кВт	л.с.				0	0,6	1,2	1,8	2,4	3	3,3		
EURO 25/30 M	3	1x220-240 В ~	0,520	0,37	0,5	2,4	10	H (м)	34,4	31,7	28,3	23,5	17,5	11	8		
EURO 25/30 T		3x230-400 В ~	0,510	0,37	0,5	1,9-1,1	-									-	
EURO 30/30 M	4	1x220-240 В ~	0,720	0,45	0,6	3,2	12,5		H (м)	46	42,2	37,8	31,2	23,3	14,3	10	
EURO 30/30 T		3x230-400 В ~	0,700	0,45	0,6	2,2-1,3	-										-
EURO 40/30 M	5	1x220-240 В ~	0,880	0,55	0,75	3,9	12,5			H (м)	57	52,7	47	38,8	29	17,7	12
EURO 40/30 T		3x230-400 В ~	0,870	0,55	0,75	2,8-1,6	-										

Гидравлические характеристики получены для жидкости с кинематической вязкостью 1 мм²/с и плотностью 1000 кг/м³. Допуски гидравлической характеристики соответствуют ISO 9906.

Температура жидкости: от 0 °С до +35°С

Макс.температура окружающей среды: +40°С

EURO 50

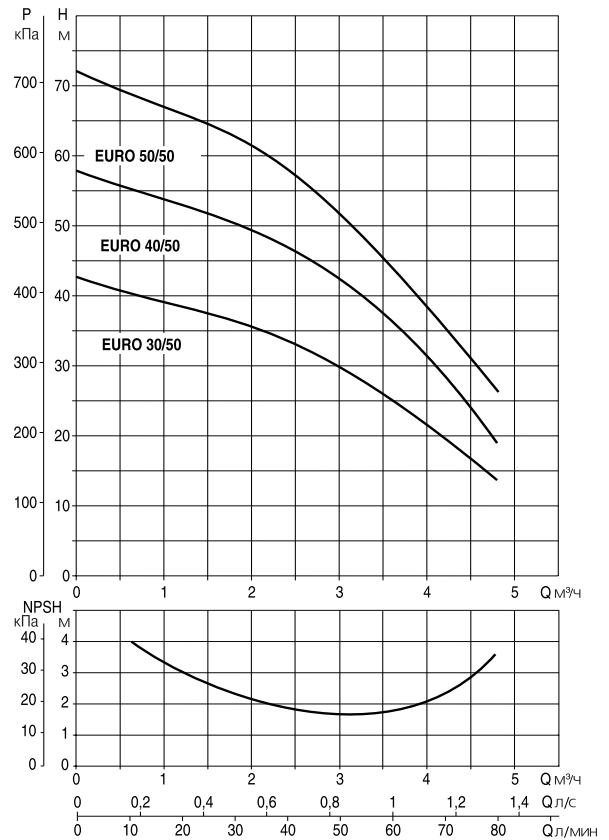
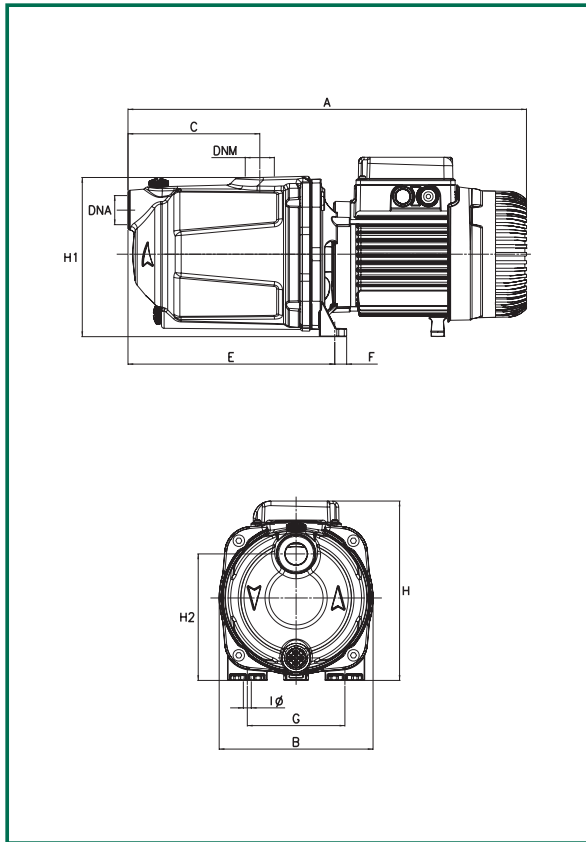

Модель	A	B	C	E	F	G	I	H	H1	H2	DNA	DNM	Размеры упаковки			Объем м ³	Вес кг	
													L/A	L/B	H		М	Т
EURO 30/50 MT	378	175	94,5	180	13,5	111	9	194	179	143,5	1" G	1" G	440	206	245	0,025	11,5	11,3
EURO 40/50 MT	452	175	149,5	235	13,5	111	9	204	179	143,5	1" G	1" G	480	212	265	0,031	15,6	15,4
EURO 50/50 MT	452	175	149,5	235	13,5	111	9	204	179	143,5	1" G	1" G	480	212	265	0,031	16,3	15,9

Модель	Электрические характеристики							Гидравлические характеристики (n ≈ 2800 мин ⁻¹)													
	N° Рабочих колес	Напряжение 50 Гц	P1 макс кВт	P2 ном.		I _n А	конденсатор		Q м ³ /ч л/мин	H (м)											
				кВт	л.с.		мкФ	Vc		0	0,6	1,2	1,8	2,4	3	3,3	3,6	4,2	4,8		
EURO 30/50 M	3	1x220-240 В ~	0,880	0,55	0,75	3,9	12,5	450	H (м)	42,2	40,2	38,2	36,2	33,8	30	27,5	24,8	19,5	14		
EURO 30/50 T		3x230-400 В ~	0,870	0,55	0,75	2,8-1,6	-	-		57,7	55,3	52,8	50,1	47,1	42,7	39,5	35,8	28	19,2		
EURO 40/50 M	4	1x220-240 В ~	1,200	0,75	1	5,3	20	450		72	68,5	65,5	62,1	58,2	52,2	48	43,6	34,5	26		
EURO 40/50 T		3x230-400 В ~	1,180	0,75	1	3,8-2,2	-	-													
EURO 50/50 M	5	1x220-240 В ~	1,480	1	1,36	6,3	25	450													
EURO 50/50 T		3x230-400 В ~	1,440	1	1,36	4,4-2,5	-	-													

Гидравлические характеристики получены для жидкости с кинематической вязкостью 1 мм²/с и плотностью 1000 кг/м³. Допуски гидравлической характеристики соответствуют ISO 9906.

Температура жидкости: от 0 °C до +35°C

Макс. температура окружающей среды: +40°C

EURO 80

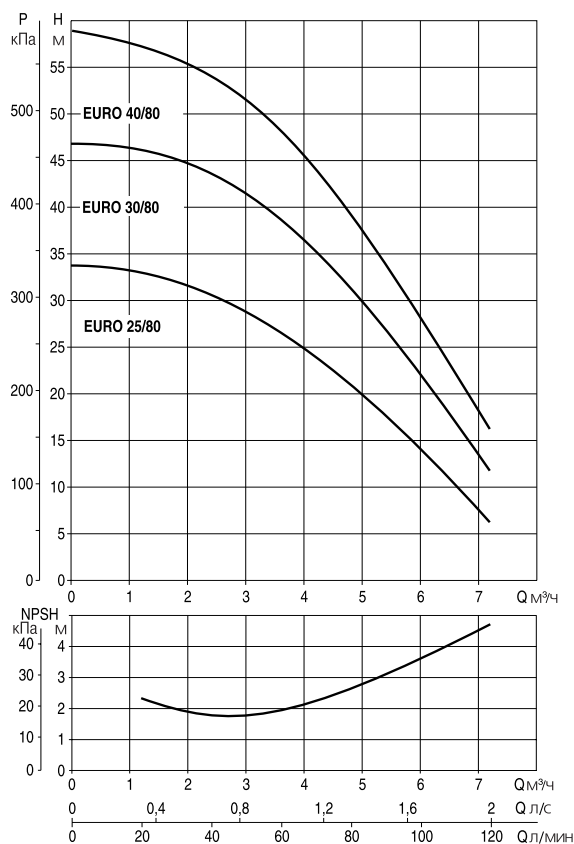
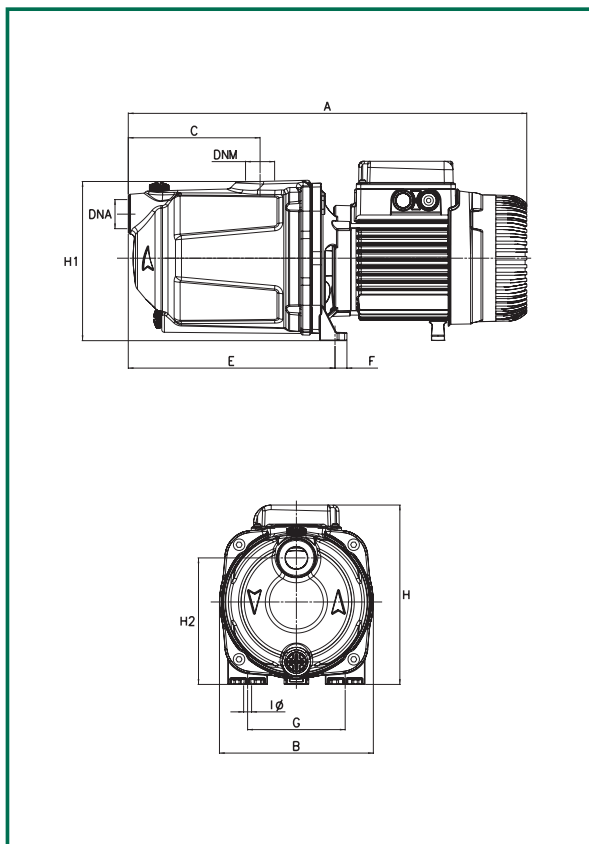

Модель	A	B	C	E	F	G	I	H	H1	H2	DNA	DNM	Размеры упаковки			Объем м ³	Вес	
													L/A	L/B	H		М	Т
EURO 25/80 MT	378	175	94,5	180	13,5	111	9	194	179	143,5	1" G	1" G	440	206	245	0,025	11,5	11,3
EURO 30/80 MT	452	175	149,5	235	13,5	111	9	204	179	143,5	1" G	1" G	480	212	265	0,031	15,6	15,4
EURO 40/80 MT	452	175	149,5	235	13,5	111	9	204	179	143,5	1" G	1" G	480	212	265	0,031	16,3	15,9

Модель	Электрические характеристики							Гидравлические характеристики (n ≈ 2800 мин ⁻¹)														
	N° Рабочих колес	Напряжение 50 Гц	P1 макс кВт	P2 ном.		In А	конденсатор мкФ	Vc	Q													
				кВт	л.с.				0	0,6	1,2	1,8	2,4	3	3,3	3,6	4,2	4,8	6	7,2		
EURO 25/80 M	3	1x220-240 В ~	0,880	0,55	0,75	3,9	12,5	450	H (м)	34	33,7	33,2	32	30,5	28,7	27,5	26	23,9	21	14,5	6,3	
EURO 25/80 T		3x230-400 В ~	0,870	0,55	0,75	2,8-1,6	-	-		47,3	47	46,3	45,2	43,5	41	39,9	38	34,8	31	23	12	
EURO 30/80 M	4	1x220-240 В ~	1,200	0,8	1,1	5,2	20	450		59	58	57	56	54	51	49,5	47,5	43,8	39,5	29,5	16	
EURO 30/80 T		3x230-400 В ~	1,180	0,8	1,1	3,8-2,2	-	-														
EURO 40/80 M	5	1x220-240 В ~	1,480	1	1,36	6,3	25	450														
EURO 40/80 T		3x230-400 В ~	1,440	1	1,36	4,4-2,5	-	-														

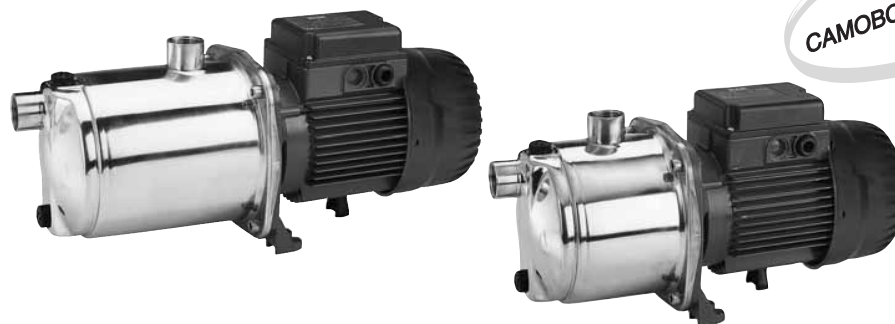

ОСНОВНЫЕ СВЕДЕНИЯ

Применение

Самовсасывающие многоступенчатые горизонтальные центробежные насосы, обладающие исключительно низким уровнем шума при работе, предназначены для бытового применения в системах водоснабжения и повышения давления, системах ирригации и полива садов и полей, и, в общем, для перекачивания воды.

Конструктивные характеристики насоса

Специальная конструкция переднего диска в гидравлической части позволяет насосу всасывать воду с глубины до 5 метров. Корпус насоса из нержавеющей стали AISI 304. Опора двигателя из штампованного алюминиевого сплава, крышка уплотнения из нержавеющей стали AISI 304. Механическое уплотнение графит/керамика. Вал двигателя из нержавеющей стали AISI 304. Рабочие колеса, корпуса диффузоров и диффузоры из технополимера. Уплотнительные кольца рабочего колеса из нержавеющей стали

Конструктивные характеристики мотора

Асинхронный электродвигатель, с охлаждением от встроенного вентилятора.

В однофазных версиях в обмотки статора установлен тепловой выключатель, а в клеммной коробке находится конденсатор. Для трехфазных электродвигателей пользователь должен установить подходящую защиту.

Степень защиты двигателя:	IP 44
Степень защиты клеммной коробки:	IP 55
Класс изоляции:	F
Стандартное напряжение:	однофазное 220/240В - 50 Гц трехфазное 230/400В - 50 Гц

Технические характеристики

N.	Деталь	Материал
1	Корпус насоса	Нержавеющая сталь AISI 304 X5 CrNi 1810 - UNI 6900/71
3	Опора двигателя	Алюминиевый сплав (литьё под давлением)
4	Рабочее колесо	Технополимер
6	Диффузор	Технополимер
7	Вал насоса с ротором	Нержавеющая сталь AISI 304 X5 CrNi 1810 - UNI 6900/71
16	Механическое уплотнение	Графит/керамика
28	Кольцевое уплотнение	Резина NBR
36	Крышка уплотнения	Нержавеющая сталь AISI 304 X5 CrNi 1810 - UNI 6900/71
98	Корпус диффузора	Технополимер
304	Задний диск	Технополимер
305	Передний диск	Технополимер

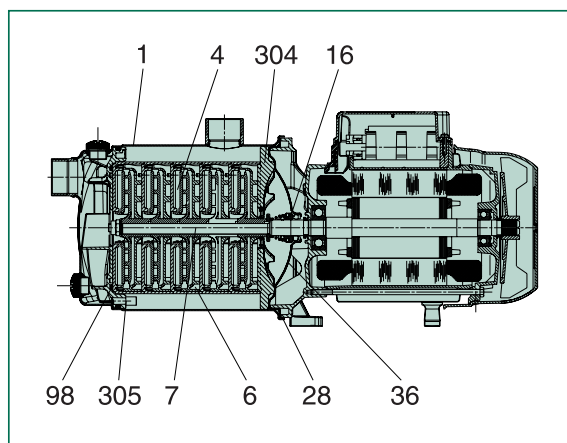

- Рабочий диапазон: от 10 до 120 л/мин с напором до 72 м.
- Перекачиваемая жидкость: чистая, без твердых частиц или абразивных веществ, не вязкая, не агрессивная, не кристаллизованная, химически нейтральная, близкая по характеристикам к воде.
- Температура жидкости: от 0°C до +35°C для бытового применения (EN 60335-2-41)
от 0°C до +40°C для других применений.
- Макс.температура окружающей среды: +40°C
- Максимальное рабочее давление: 8 бар (800 кПа)
- Установка: мобильный или стационарный вариант, в горизонтальном положении.

Гидравлические характеристики получены для жидкости с кинематической вязкостью 1 мм²/с и плотностью 1000 кг/м³. Допуски гидравлической характеристики соответствуют ISO 9906.

Температура жидкости: от 0 °C до +35°C

Макс. температура окружающей среды: +40°C

EUROINOX 30

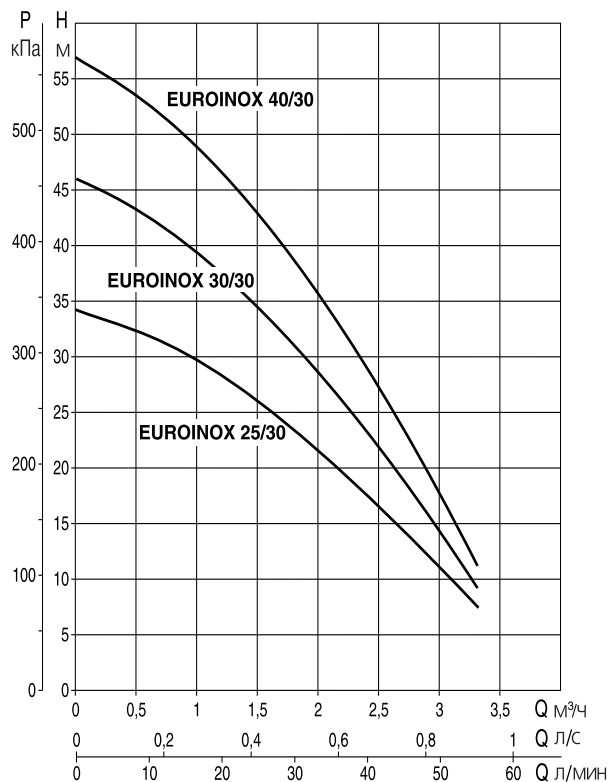
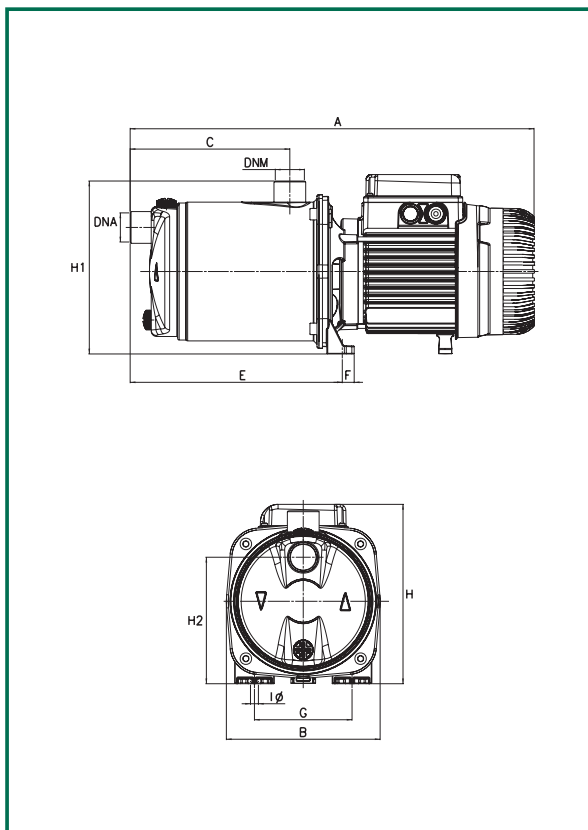

Модель	A	B	C	E	F	G	I	H	H1	H2	DNA	DNM	Размеры упаковки			Объем м ³	Вес	
													L/A	L/B	H		М	кг
EUROINOX 25/30 MT	384	174	108	186	13,5	111	9	193	196	143	1" G	1" G	440	206	245	0,025	9,9	9,7
EUROINOX 30/30 MT	439	174	166	241	13,5	111	9	193	196	143	1" G	1" G	480	212	265	0,031	11,9	11,7
EUROINOX 40/30 MT	439	174	166	241	13,5	111	9	193	196	143	1" G	1" G	480	212	265	0,031	12	11,9

Модель	Электрические характеристики							Гидравлические характеристики (n ≈ 2800 мин ⁻¹)																						
	N° Рабочих колес	Напряжение 50 Гц	P1 макс кВт	P2 ном.		In А	конденсатор мкФ	Vc	Q																					
				кВт	л.с.				0	0,6	1,2	1,8	2,4	3	3,3															
EUROINOX 25/30 M	3	1x220-240 В ~	0,520	0,37	0,5	2,4	10	450	H (м)	34,4	31,7	28,3	23,5	17,5	11	8														
EUROINOX 25/30 T		3x230-400 В ~	0,510	0,37	0,5	1,9-1,1	-	-																						
EUROINOX 30/30 M	4	1x220-240 В ~	0,720	0,45	0,6	3,2	12,5	450									46	42,2	37,8	31,2	23,3	14,3	10							
EUROINOX 30/30 T		3x230-400 В ~	0,700	0,45	0,6	2,2-1,3	-	-																						
EUROINOX 40/30 M	5	1x220-240 В ~	0,880	0,55	0,75	3,9	12,5	450																57	52,7	47	38,8	29	17,7	12
EUROINOX 40/30 T		3x230-400 В ~	0,870	0,55	0,75	2,8-1,6	-	-																						

Гидравлические характеристики получены для жидкости с кинематической вязкостью 1 мм²/с и плотностью 1000 кг/м³. Допуски гидравлической характеристики соответствуют ISO 9906.

Температура жидкости: от 0 °С до +35°С

Макс.температура окружающей среды: +40°С

EUROINOX 50

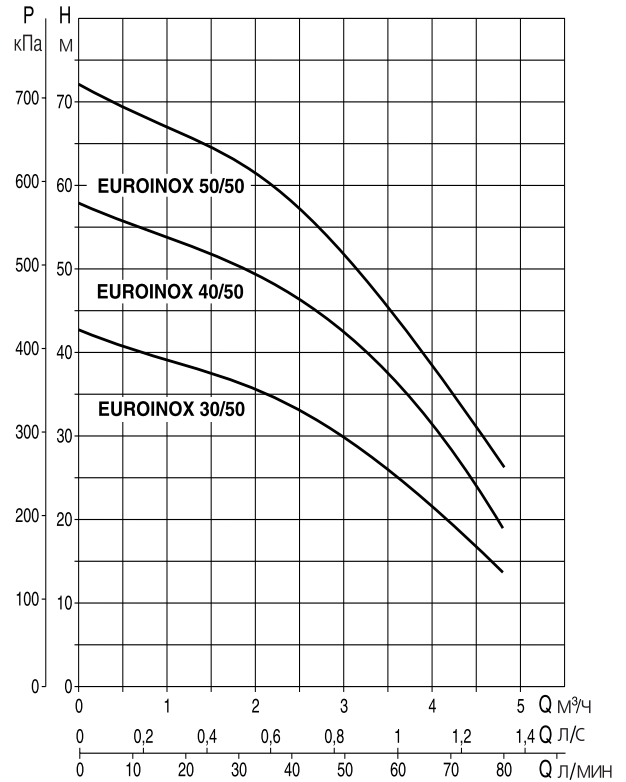
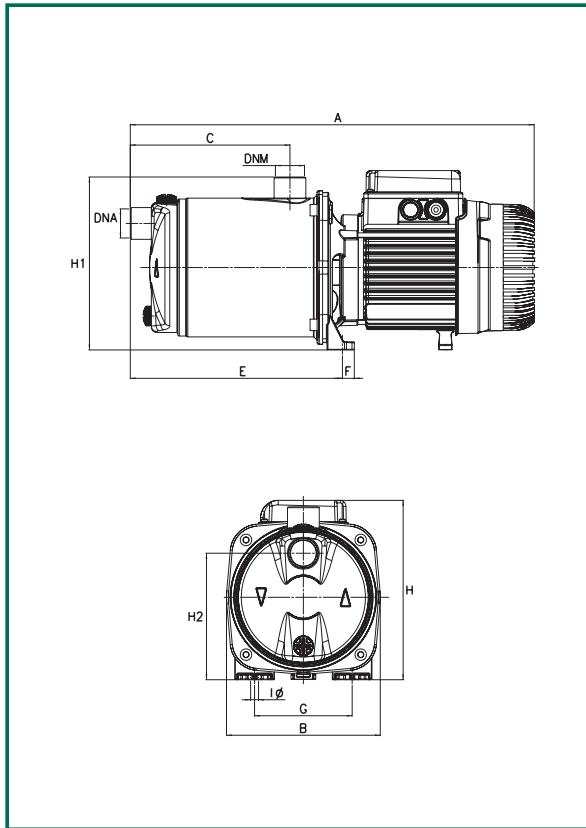

Модель	A	B	C	E	F	G	I	H	H1	H2	DNA	DNM	Размеры упаковки			Объем м ³	Вес	
													L/A	L/B	H		М	кг
EUROINOX 30/50 MT	384	174	108	186	13,5	111	9	193	196	143	1" G	1" G	440	206	245	0,025	10,7	10,5
EUROINOX 40/50 MT	458	174	166	241	13,5	111	9	203	196	143	1" G	1" G	480	212	265	0,031	14,8	14,6
EUROINOX 50/50 MT	458	174	166	241	13,5	111	9	203	196	143	1" G	1" G	480	212	265	0,031	15,5	15,1

Модель	Электрические характеристики								Гидравлические характеристики (n ≈ 2800 мин ⁻¹)												
	N° Рабочих колес	Напряжение 50 Гц	P1 макс кВт	P2 ном.		In А	конденсатор		Q м³/ч л/мин	H (м)											
				кВт	л.с.		мкФ	Vc		0	0,6	1,2	1,8	2,4	3	3,3	3,6	4,2	4,8		
EUROINOX 30/50 M	3	1x220-240 В ~	0,880	0,55	0,75	3,9	12,5	450	H (м)	42,2	40,2	38,2	36,2	33,8	30	27,5	24,8	19,5	14		
EUROINOX 30/50 T		3x230-400 В ~	0,870	0,55	0,75	2,8-1,6	-	-		57,7	55,3	52,8	50,1	47,1	42,7	39,5	35,8	28	19,2		
EUROINOX 40/50 M	4	1x220-240 В ~	1,200	0,75	1	5,3	20	450		72	68,5	65,5	62,1	58,2	52,2	48	43,6	34,5	26		
EUROINOX 40/50 T		3x230-400 В ~	1,180	0,75	1	3,8-2,2	-	-													
EUROINOX 50/50 M	5	1x220-240 В ~	1,480	1	1,36	6,3	25	450													
EUROINOX 50/50 T		3x230-400 В ~	1,440	1	1,36	4,4-2,5	-	-													

Гидравлические характеристики получены для жидкости с кинематической вязкостью 1 мм²/с и плотностью 1000 кг/м³. Допуски гидравлической характеристики соответствуют ISO 9906.

Температура жидкости: от 0 °C до +35°C

Макс. температура окружающей среды: +40°C

EUROINOX 80

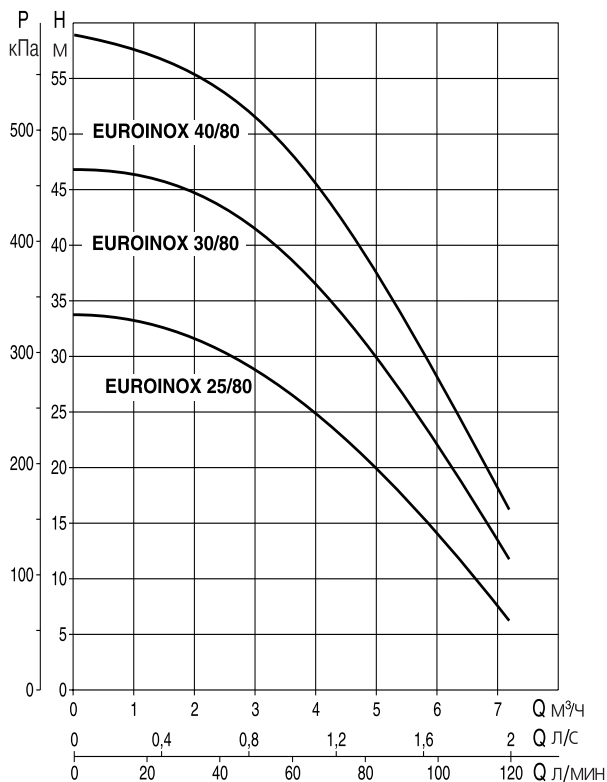
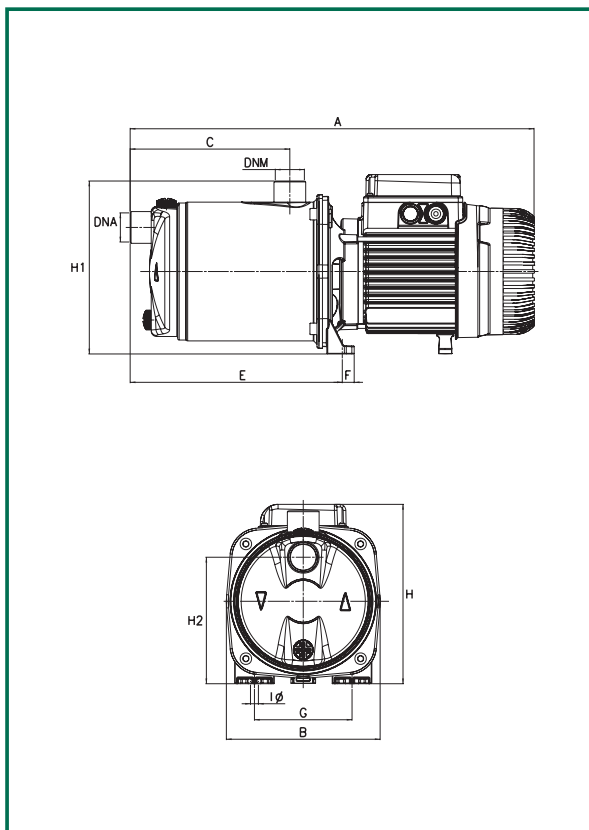

Модель	A	B	C	E	F	G	I	H	H1	H2	DNA	DNM	Размеры упаковки			Объем м ³	Вес	
													L/A	L/B	H		М	кг Т
EUROINOX 25/80 MT	384	174	108	186	13,5	111	9	193	196	143	1" G	1" G	440	206	245	0,025	10,7	10,5
EUROINOX 30/80 MT	458	174	166	241	13,5	111	9	203	196	143	1" G	1" G	480	212	265	0,031	14,8	14,6
EUROINOX 40/80 MT	458	174	166	241	13,5	111	9	203	196	143	1" G	1" G	480	212	265	0,031	15,5	15,1

Модель	Электрические характеристики							Гидравлические характеристики (n ≈ 2800 мин ⁻¹)														
	N° Рабочих колес	Напряжение 50 Гц	P1 макс кВт	P2 ном.		In А	конденсатор мкФ	Vc	Q													
				кВт	л.с.				0	0,6	1,2	1,8	2,4	3	3,3	3,6	4,2	4,8	6	7,2		
EUROINOX 25/80 M	3	1x220-240 В ~	0,880	0,55	0,75	3,9	12,5	450	H (м)	34	33,7	33,2	32	30,5	28,7	27,5	26	23,9	21	14,5	6,3	
EUROINOX 25/80 T		3x230-400 В ~	0,870	0,55	0,75	2,8-1,6	-	-		47,3	47	46,3	45,2	43,5	41	39,9	38	34,8	31	23	12	
EUROINOX 30/80 M	4	1x220-240 В ~	1,200	0,8	1,1	5,2	20	450		59	58	57	56	54	51	49,5	47,5	43,8	39,5	29,5	16	
EUROINOX 30/80 T		3x230-400 В ~	1,180	0,8	1,1	3,8-2,2	-	-		59	58	57	56	54	51	49,5	47,5	43,8	39,5	29,5	16	
EUROINOX 40/80 M	5	1x220-240 В ~	1,480	1	1,36	6,5	25	450		59	58	57	56	54	51	49,5	47,5	43,8	39,5	29,5	16	
EUROINOX 40/80 T		3x230-400 В ~	1,440	1	1,36	4,4-2,5	-	-		59	58	57	56	54	51	49,5	47,5	43,8	39,5	29,5	16	

EUROCOM



ОСНОВНЫЕ СВЕДЕНИЯ

Применение

Многоступенчатые горизонтальные центробежные насосы, обладающие исключительно низким уровнем шума при работе, предназначены для бытового применения в системах водоснабжения и повышения давления, системах ирригации и полива садов и полей, и, в общем, для перекачивания воды.

Конструктивные характеристики насоса

Корпус насоса из технополимера. Опора двигателя из штампованного алюминиевого сплава, крышка уплотнения из нержавеющей стали AISI 304. Механическое уплотнение графит/керамика. Вал двигателя из нержавеющей стали AISI 304. Рабочие колеса, корпуса диффузоров и диффузоры из технополимера. Уплотнительные кольца рабочего колеса из нержавеющей стали.

Конструктивные характеристики мотора

Асинхронный электродвигатель, с охлаждением от встроенного вентилятора.

В однофазных версиях в обмотки статора установлен тепловой выключатель, а в клеммной коробке находится конденсатор. Для трехфазных электродвигателей пользователь должен установить подходящую защиту.

Степень защиты двигателя:	IP 44
Степень защиты клеммной коробки:	IP 55
Класс изоляции:	F
Стандартное напряжение:	однофазное 220/240В - 50 Гц трехфазное 230/400В - 50 Гц

Технические характеристики

N.	Деталь	Материал
1	Корпус насоса	Технополимер
3	Опора двигателя	Алюминиевый сплав (литье под давлением)
4	Рабочее колесо	Технополимер
6	Диффузор	Технополимер
7	Вал насоса с ротором	Нержавеющая сталь AISI 304 X5 CrNi 1810 - UNI 6900/71
16	Механическое уплотнение	Графит/керамика
28	Кольцевое уплотнение	Резина NBR
36	Крышка уплотнения	Нержавеющая сталь AISI 304 X5 CrNi 1810 - UNI 6900/71
98	Корпус диффузора	Технополимер
304	Задний диск	Технополимер

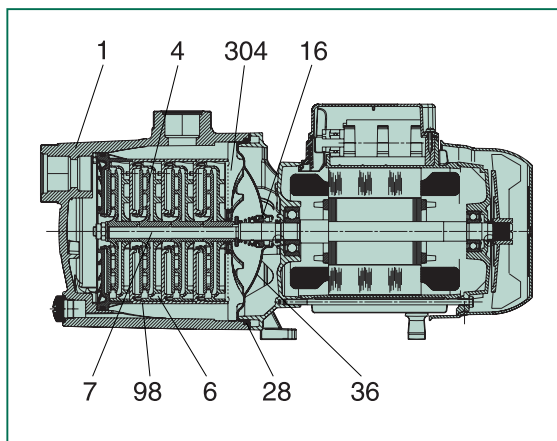

- Рабочий диапазон: от 10 до 120 л/мин с напором до 72 м.
- Перекачиваемая жидкость: чистая, без твердых частиц или абразивных веществ, не вязкая, не агрессивная, не кристаллизованная, химически нейтральная, близкая по характеристикам к воде.
- Температура перекачиваемой жидкости: от 0°C до +35°C для бытового применения (EN 60335-2-41)
от 0°C до +40°C для других применений.
- Макс. температура окружающей среды: +40°C
- Максимальное рабочее давление: 8 бар (800 кПа)
- Установка: мобильный или стационарный вариант, в горизонтальном положении.

Гидравлические характеристики получены для жидкости с кинематической вязкостью 1 мм²/с и плотностью 1000 кг/м³. Допуски гидравлической характеристики соответствуют ISO 9906.

Температура жидкости: от 0 °C до +35°C

Макс. температура окружающей среды: +40°C

EUROCOM 30

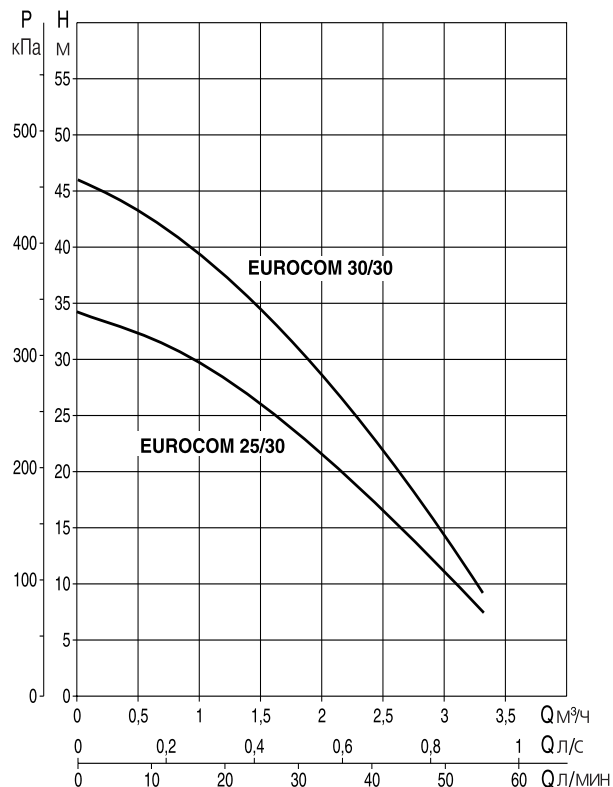
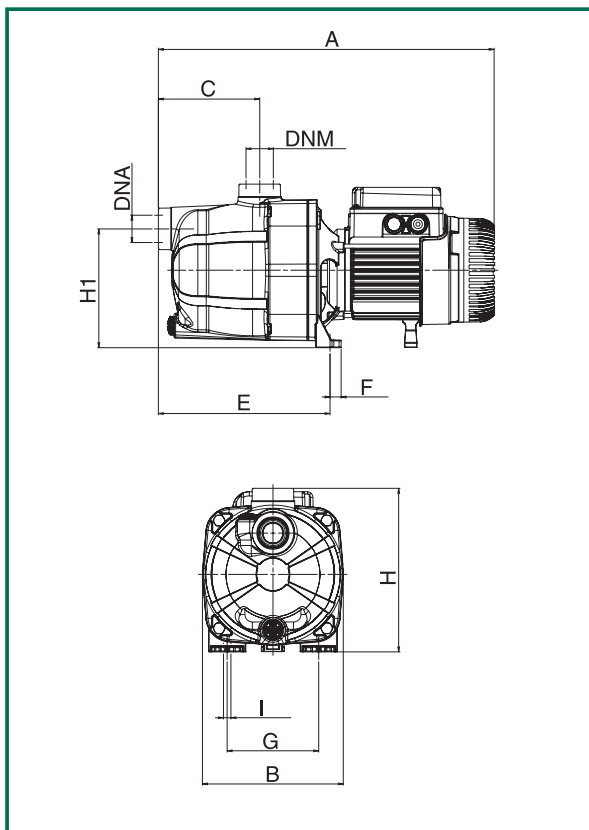

Модель	A	B	C	E	F	G	I	H	H1	H2	DNA	DNM	Размеры упаковки			Объём м ³	Вес	
													L/A	L/B	H		М	Т
EUROCOM 25/30	406	170	122	208	14	111	9	198	144	-	1" G	1" G	470	240	240	0,027	8	8
EUROCOM 30/30	406	170	122	208	14	111	9	198	144	-	1" G	1" G	470	240	240	0,027	8,8	8,8

Модель	Электрические характеристики							Гидравлические характеристики (n ≈ 2800 мин ⁻¹)															
	N° Рабочих колес	Напряжение 50 Гц	P1 макс кВт	P2 ном.		In A	конденсатор		Q														
				кВт	л.с.		мкФ	Vc	л/мин	0	0,6	1,2	1,8	2,4	3	3,3							
EUROCOM 25/30 M	3	1x220-240 В ~	0,62	0,37	0,5	2,4	10	450	H (M)	34,4	31,7	28,3	23,5	17,5	11	8							
EUROCOM 25/30 T		3x230-400 В ~	0,56	0,37	0,5	1,9/1,1	-	-															
EUROCOM 30/30 M	4	1x220-240 В ~	0,81	0,45	0,6	3,2	12,5	450									46	42,2	37,8	31,2	23,3	14,3	10
EUROCOM 30/30 T		3x230-400 В ~	0,71	0,45	0,6	2,2/1,3	-	-															

Гидравлические характеристики получены для жидкости с кинематической вязкостью 1 мм²/с и плотностью 1000 кг/м³. Допуски гидравлической характеристики соответствуют ISO 9906.

Температура жидкости: от 0 °С до +35°С

Макс.температура окружающей среды: +40°С

EUROCOM 50

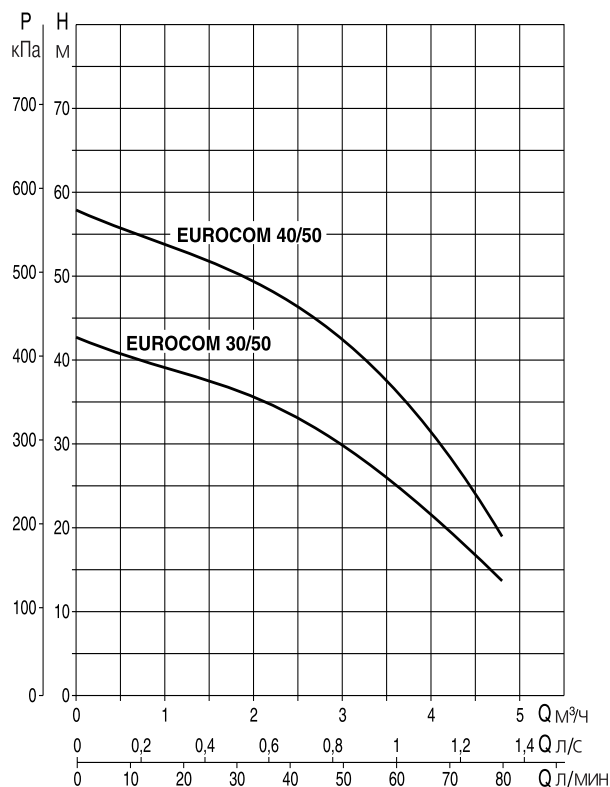
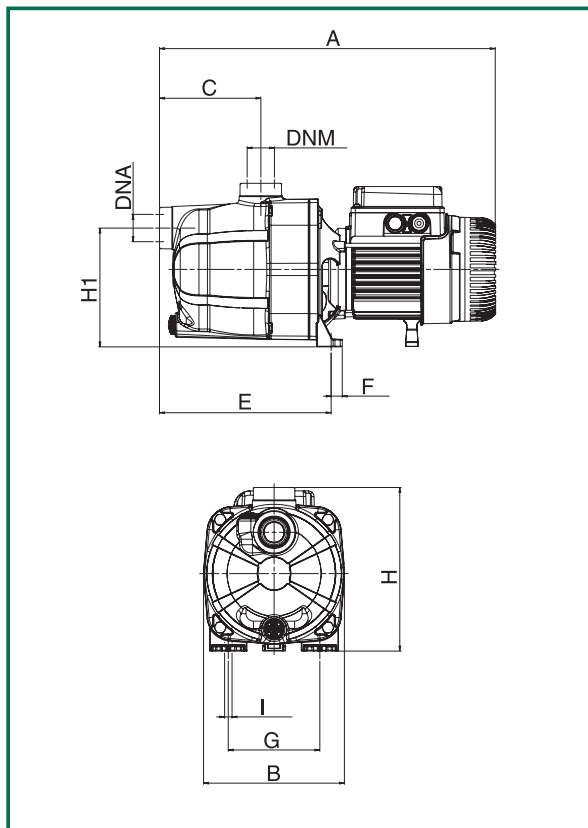

Модель	A	B	C	E	F	G	I	H	H1	H2	DNA	DNM	Размеры упаковки			Объем м ³	Вес кг	
													L/A	L/B	H		М	Т
EUROCOM 30/50	406	170	122	208	14	111	9	198	144	–	1" G	1" G	470	240	240	0,027	8,8	8,8
EUROCOM 40/50	406	170	122	208	14	111	9	203	144	–	1" G	1" G	470	240	240	0,027	11	11,3

Модель	Электрические характеристики								Гидравлические характеристики (n ≈ 2800 мин ⁻¹)										
	№ Рабочих колес	Напряжение 50 Гц	P1 макс кВт	P2 ном.		In A	конденсатор		Q										
				кВт	л.с.		мкФ	Vc	м ³ /ч	л/мин	0	0,6	1,2	1,8	2,4	3	3,3	3,6	4,2
EUROCOM 30/50 M	3	1x220-240 В ~	0,84	0,55	0,75	3,9	12,5	450	H (м)	42,2	40,2	38,2	36,2	33,8	30	27,5	24,8	19,5	14
EUROCOM 30/50 T		3x230-400 В ~	0,56	0,55	0,75	2,8/1,6	–	–											
EUROCOM 40/50 M	4	1x220-240 В ~	1,17	0,75	1	5,3	20	450		57,7	55,3	52,8	50,1	47,1	42,7	39,5	35,8	28	19,2
EUROCOM 40/50 T		3x230-400 В ~	1,07	0,75	1	3,8/2,2	–	–											

Гидравлические характеристики получены для жидкости с кинематической вязкостью 1 мм²/с и плотностью 1000 кг/м³. Допуски гидравлической характеристики соответствуют ISO 9906.

Температура жидкости: от 0 °С до +35°С

Макс. температура окружающей среды: +40°С

EUROCOM 80

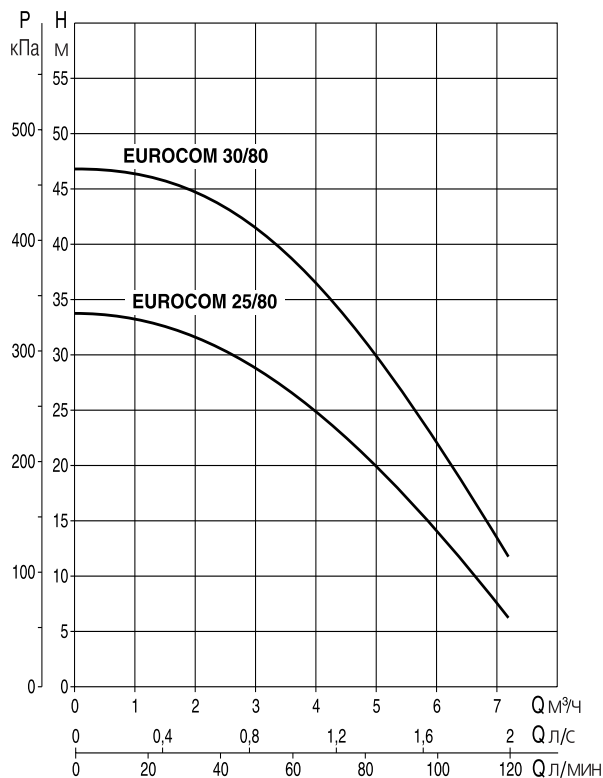
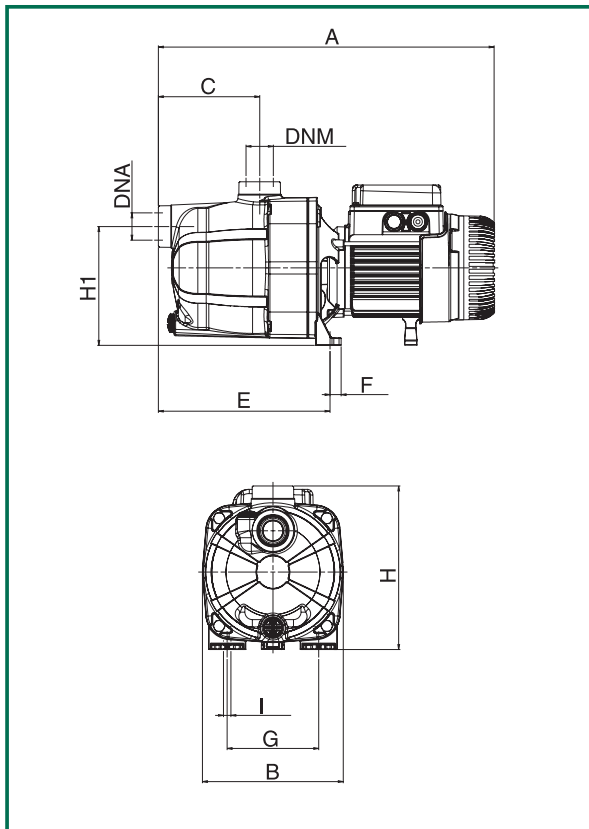

Модель	A	B	C	E	F	G	I	H	H1	H2	DNA	DNM	Размеры упаковки			Объем м ³	Вес	
													L/A	L/B	H		М	кг
EUROCOM 25/80	406	170	122	208	14	111	9	198	144	-	1" G	1" G	470	240	240	0,027	8,8	8,8
EUROCOM 30/80	406	170	122	208	14	111	9	203	144	-	1" G	1" G	470	240	240	0,027	11	11,3

Модель	Электрические характеристики							Гидравлические характеристики (n ≈ 2800 мин ⁻¹)													
	N° Рабочих колес	Напряжение 50 Гц	P1 макс кВт	P2 ном.		In А	конденсатор		Q												
				кВт	л.с.		мкФ	Vc	м³/ч	0	0,6	1,2	1,8	2,4	3	3,3	3,6	4,2	4,8	6	7,2
EUROCOM 25/80 M	3	1x220-240 В ~	0,82	0,55	0,75	3,9	12,5	450	H (м)	34	33,7	33,2	32	30,5	28,7	27,5	26	23,9	21	14,5	6,3
EUROCOM 25/80 T		3x230-400 В ~	0,76	0,55	0,75	2,8/1,6	-	-		47,3	47	46,3	45,2	43,5	41	39,9	38	34,8	31	23	12
EUROCOM 30/80 M	4	1x220-240 В ~	1,14	0,8	1,1	5,2	20	450		47,3	47	46,3	45,2	43,5	41	39,9	38	34,8	31	23	12
EUROCOM 30/80 T		3x230-400 В ~	1,04	0,8	1,1	3,8/2,2	-	-		47,3	47	46,3	45,2	43,5	41	39,9	38	34,8	31	23	12

JETCOM SP



ОСНОВНЫЕ СВЕДЕНИЯ

Применение

Самовсасывающий центробежный электронасос с превосходной всасывающей способностью даже в случае присутствия в воде пузырьков воздуха. Допускает содержание небольшого количества песка в перекачиваемой жидкости. Применяется специально для перекачивания в бытовых системах агрессивной воды, содержащей хлор (вода из плавательных бассейнов).

Конструктивные характеристики насоса

Корпус насоса из технополимера. Опора двигателя из штампованного алюминиевого сплава. Крышка уплотнения - из НЕРЖАВЕЮЩЕЙ СТАЛИ AISI 316. Рабочее колесо, диффузор, трубка Вентури и защита от песка из технополимера. Вал двигателя - из НЕРЖАВЕЮЩЕЙ СТАЛИ AISI 316. Уплотнительные кольца из нержавеющей стали. Механическое уплотнение графит/керамика.

Конструктивные характеристики двигателя

Асинхронный двигатель, закрытого типа, с воздушным охлаждением от встроенного вентилятора. Вал двигателя вращается в шарикоподшипниках, не требующих дополнительной смазки, что обеспечивает низкий уровень шума и долгий срок службы двигателя. В однофазных версиях в обмотки статора установлен тепловой выключатель, а в клеммной коробке находится конденсатор. Для трехфазных электродвигателей пользователь должен установить подходящую защиту.

Степень защиты двигателя:	IP 44
Степень защиты клеммной коробки:	IP 55
Класс изоляции:	F
Стандартное напряжение:	однофазное 220/240В - 50 Гц
	трехфазное 230/400В - 50 Гц

Технические характеристики

N.	Деталь *	Материал
1	Корпус насоса	Технополимер А
3	Опора двигателя	Алюминиевый сплав (литьё под давлением)
4	Рабочее колесо	Технополимер А
7	Вал насоса с ротором	Нержавеющая сталь AISI 316
16	Механическое уплотнение	Графит/керамика
28	Кольцевое уплотнение	Резина NBR
36	Крышка уплотнения	Нержавеющая сталь AISI 316
160	Узел в сборе "сопло - трубка Вентури - диффузор"	Технополимер А

* Находящиеся в контакте с водой.

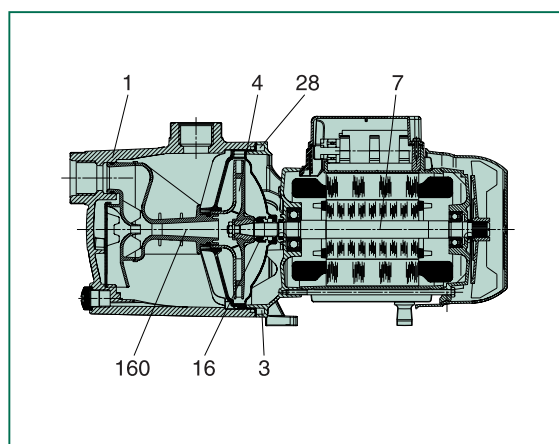

- Рабочий диапазон: от 10 до 60 л/мин с напором до 53,8 м.
- Перекачиваемая жидкость: чистая, без твердых частиц и абразивных веществ, содержащая хлор (вода из плавательных бассейнов).
- Температура жидкости: от 0°C до +35°C для бытового применения (EN 60335-2-41)
от 0°C до +40° C для других применений
- Макс. температура окружающей среды: +40°C
- Максимальное рабочее давление: 6 бар (600 кПа)
- Остановка: стационарная или мобильная, в горизонтальном положении.

Гидравлические характеристики получены для жидкости с кинематической вязкостью 1 мм²/с и плотностью 1000 кг/м³. Допуски гидравлической характеристики соответствуют ISO 9906.

Температура жидкости: от 0 °С до +35°С

Макс.температура окружающей среды: +40°С

JETCOM SP 102

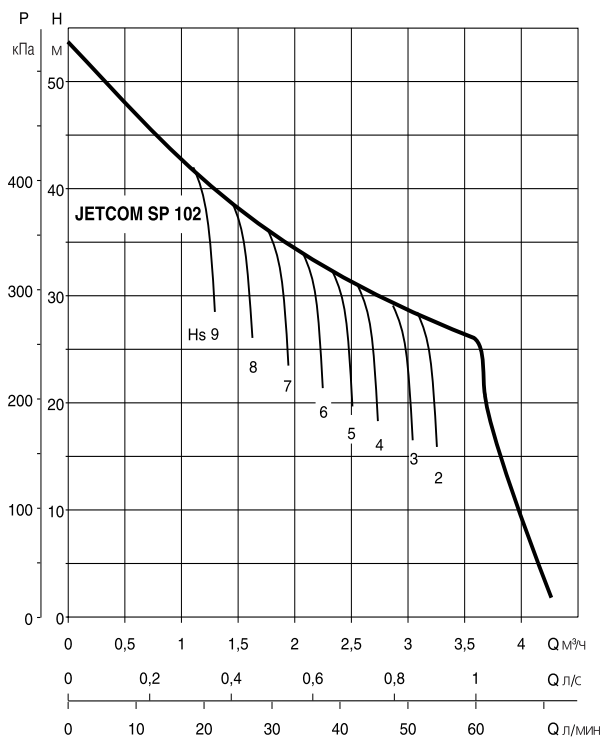
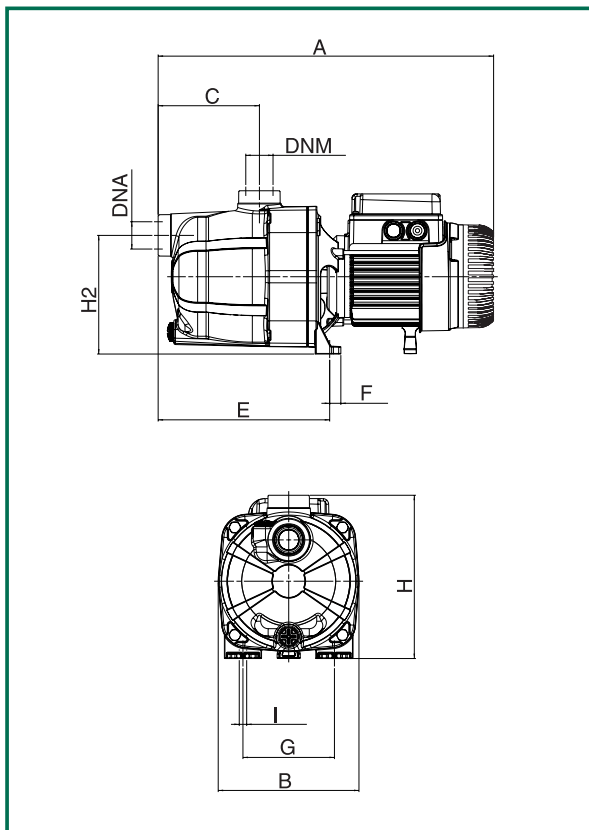

Модель	A	B	C	E	F	G	I	H	H2	DNA	DNM	Размеры упаковки			Объём м ³	Вес кг
												L/A	L/B	H		
JETCOM SP 102	425	170	122	208	14	111	9	203	144	1" G	1" G	470	240	240	0,027	9,5

Модель	Электрические характеристики						Гидравлические характеристики (n ≈ 2800 мин ⁻¹)								
	Напряжение 50 Гц	P1 макс кВт	P2 ном.		In A	конденсатор		Q							
			кВт	л.с.		мкФ	Vc	л/мин	0	0,6	1,2	1,8	2,4	3	3,6
JETCOM SP 102 M	1x220-240 В ~	1,13	0,75	1	5,1	16	450	H (M)	53,8	47	41	36,3	32,4	28,8	25,8
JETCOM SP 102 T	3x230-400 В ~	1,04	0,75	1	3,3-1,9	-	-								

EUROCOM SP



ОСНОВНЫЕ СВЕДЕНИЯ

Применение

Многоступенчатый горизонтальный центробежный электронасос, обладающий исключительно низким уровнем шума при работе. Применяется специально для перекачивания в бытовых системах агрессивной воды, содержащей хлор (вода из плавательных бассейнов).

Конструктивные характеристики насоса

Корпус насоса из технополимера. Опора двигателя из штампованного алюминиевого сплава, крышка уплотнения - из НЕРЖАВЕЮЩЕЙ СТАЛИ AISI 316. Рабочие колеса, диффузоры и корпуса диффузоров из технополимера. Вал двигателя - из НЕРЖАВЕЮЩЕЙ СТАЛИ AISI 316. Уплотнительные кольца рабочих колес из нержавеющей стали. Механическое уплотнение графит/керамика.

Конструктивные характеристики двигателя

Асинхронный двигатель, закрытого типа, с воздушным охлаждением от встроенного вентилятора. Вал двигателя вращается в шарикоподшипниках, не требующих дополнительной смазки, что обеспечивает низкий уровень шума и долгий срок службы двигателя. В однофазных версиях в обмотки статора установлен тепловой выключатель, а в клеммной коробке находится конденсатор. Для трехфазных электродвигателей пользователь должен установить подходящую защиту.

Степень защиты двигателя:	IP 44
Степень защиты клеммной коробки:	IP 55
Класс изоляции:	F
Стандартное напряжение:	однофазное 220/240В - 50 Гц
	трехфазное 230/400В - 50 Гц

Технические характеристики

N.	Детали	Материал
1	Корпус насоса	Технополимер А
4	Рабочее колесо	Технополимер А
6	Диффузор	Технополимер А
7	Вал насоса с ротором	Нержавеющая сталь AISI 316
16	Механическое уплотнение	Графит/керамика
28	Кольцевое уплотнение	Резина NBR
36	Крышка уплотнения	Нержавеющая сталь AISI 316
98	Корпус диффузора	Технополимер А
304	Задний диск	Технополимер А

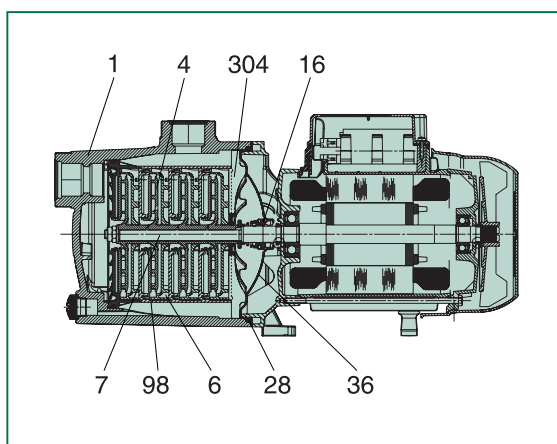

- Рабочий диапазон: от 10 до 80 л/мин с напором до 58 м.
- Перекачиваемая жидкость: чистая, без твердых частиц и абразивных веществ, содержащая хлор (вода из плавательных бассейнов).
- Температура перекачиваемой жидкости: от 0°C до +35°C для бытового применения (EN 60335-2-41)
от 0°C до +40° C для других применений
- Макс. температура окружающей среды: +40°C
- Максимальное рабочее давление: 6 бар (600 кПа)
- Установка: стационарная или мобильная, в горизонтальном положении

Гидравлические характеристики получены для жидкости с кинематической вязкостью 1 мм²/с и плотностью 1000 кг/м³. Допуски гидравлической характеристики соответствуют ISO 9906.

Температура жидкости: от 0°C до +35°C

Макс. температура окружающей среды: +40°C

EUROCOM SP 50

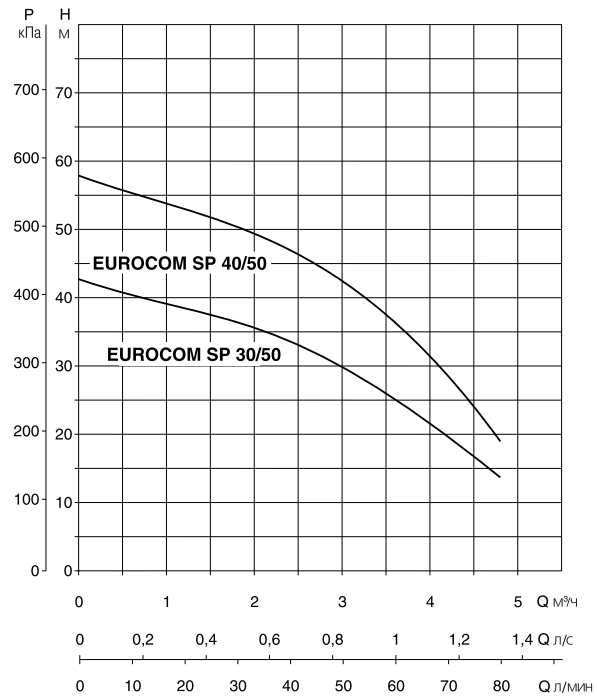
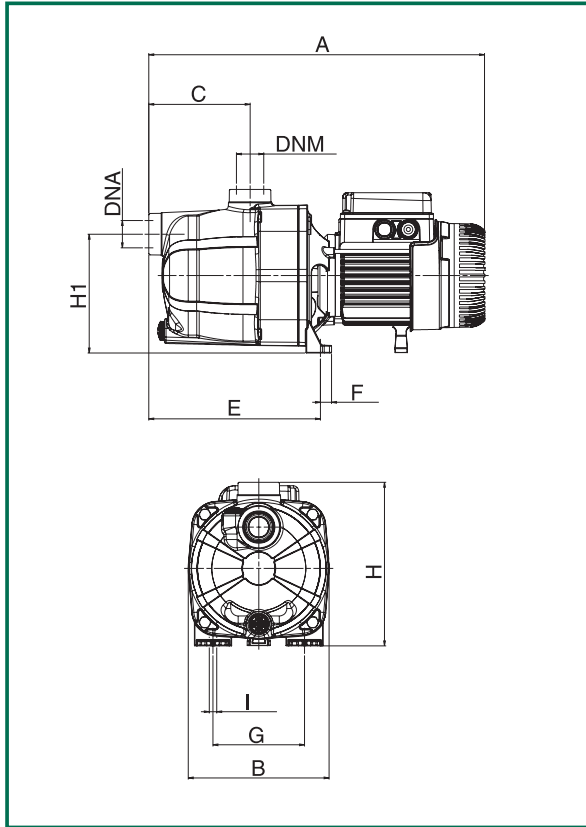

Модель	A	B	C	E	F	G	I	H	H1	H2	DNA	DNM	Размеры упаковки			Объем м ³	Вес кг	
													L/A	L/B	H		М	Т
EUROCOM SP 30/50	406	170	122	208	14	111	9	198	144	-	1" G	1" G	470	240	240	0,027	8,8	8,8
EUROCOM SP 40/50	406	170	122	208	14	111	9	203	144	-	1" G	1" G	470	240	240	0,027	11	11,3

Модель	Электрические характеристики						Гидравлические характеристики (n = 2800 мин ⁻¹)											
	Напряжение 50 Гц	P1 макс кВт	P2 ном.		In А	конденсатор		Q										
			кВт	л.с.		мкФ	Vc	л/мин	0	0,6	1,2	1,8	2,4	3	3,3	3,6	4,2	4,8
EUROCOM SP 30/50 M	1x220-240 В ~	0,88	0,55	0,75	3,9	12,5	450	H (м)	42,2	40,2	38,2	36,2	33,8	30	27,5	24,8	19,5	14
EUROCOM SP 30/50 T	3x230-400 В ~	0,87	0,55	0,75	2,8-1,6	-	-		57,7	55,3	52,8	50,1	47,1	42,7	39,5	35,8	28	19,2
EUROCOM SP 40/50 M	1x220-240 В ~	1,2	0,75	1	5,3	20	450											
EUROCOM SP 40/50 T	3x230-400 В ~	1,18	0,75	1	3,8-2,2	-	-											

JET - JETINOX - EURO - EUROINOX

АВТОМАТИЧЕСКИЕ НАСОСЫ



JET M-P



JET 200 M-P и T-P JET 300 M-P и T-P



JET 151-251 M-P

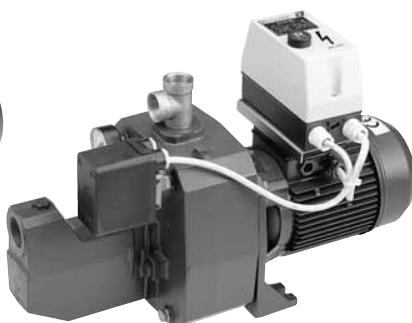

JET 151-251 T-P



JETINOX M-P



EURO M-P



EUROINOX M-P



ОДНОФАЗНАЯ ВЕРСИЯ: самовсасывающий или горизонтальный многоступенчатый насос с автоматом давления, манометром, кабелем питания с вилкой и латунной муфтой с патрубком для подключения гидроаккумулятора.

ТРЕХФАЗНАЯ ВЕРСИЯ: самовсасывающий насос с автоматом давления, манометром, пускателем на клеммной коробке двигателя и 3-ходовой латунной муфтой с патрубком для подключения гидроаккумулятора.

JET

Температура жидкости: от 0 °С до +35°С

Макс.температура окружающей среды: +40°С

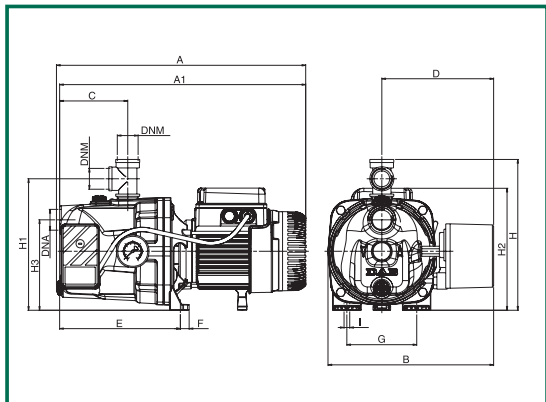

Модель	Напряжение 50 Гц	Эл. двигатель		
		л.с.	кВт	А
JET 62 MP	1x220-240 В ~	0,6	0,44	3,12
JET 82 MP	1x220-240 В ~	0,8	0,6	3,8
JET 102 MP	1x220-240 В ~	1	0,75	5,1
JET 112 MP	1x220-240 В ~	1,36	1	6,2
JET 92 MP	1x220-240 В ~	1	0,75	4,2
JET 132 MP	1x220-240 В ~	1,36	1	6,6
JET 200 MP	1x220-240 В ~	2	1,5	9
JET 200 TP	3x400 В ~	2	1,5	3,9
JET 300 MP	1x220-240 В ~	3	2,2	12
JET 300 TP	3x400 В ~	3	2,2	4,9
JET 151 MP	1x220-240 В ~	1,5	1,1	7,2
JET 151 TP	3x400 В ~	1,5	1,1	3
JET 251 MP	1x220-240 В ~	2,5	1,85	10
JET 251 TP	3x400 В ~	2,5	1,85	4

Модель	A	A1	B	C	D	E	F	G	I	H	H1	H2	H3	I	DNA	DNM	Размеры упаковки			Объем м³	Вес кг
																	L/A	L/B	H		
JET 62 MP	395	390	263	108	177	192	14	111	-	239	209	193	144	9	1" G	1" G	440	295	235	0,031	11,9
JET 82 MP	395	390	263	108	177	192	14	111	-	239	209	193	144	9	1" G	1" G	440	295	235	0,031	12,1
JET 102 MP	414	390	263	108	177	192	14	111	-	239	209	203	144	9	1" G	1" G	440	295	235	0,031	13,9
JET 112 MP	414	390	263	108	177	192	14	111	-	239	209	203	144	9	1" G	1" G	440	295	235	0,031	14,9
JET 92 MP	395	390	263	108	177	192	14	111	-	239	209	193	144	9	1" G	1" G	440	295	235	0,031	13,1
JET 132 MP	414	390	263	108	177	192	14	111	-	239	209	203	144	9	1" G	1" G	440	295	235	0,031	14,9
JET 200 MP	521	-	294	151	-	282	20	160	11	275	175	-	-	-	1 1/2" G	1 1/4" G	600	236	267	0,038	27,5
JET 200 TP	521	-	294	151	-	282	20	160	11	275	175	-	-	-	1 1/2" G	1 1/4" G	600	236	267	0,038	26
JET 300 MP	595	-	294	151	-	282	20	160	11	275	175	-	-	-	1 1/2" G	1 1/4" G	660	236	267	0,042	31,5
JET 300 TP	521	-	294	151	-	282	20	160	11	275	175	-	-	-	1 1/2" G	1 1/4" G	600	236	267	0,038	28
JET 151 MP	558	-	290	220	-	367	15	145	11	305	165	-	-	-	1 1/4" G	1" G	600	236	267	0,038	31,5
JET 151 TP	558	-	290	220	-	367	15	145	11	305	165	-	-	-	1 1/4" G	1" G	600	236	267	0,038	31,5
JET 251 MP	632	-	290	220	-	367	15	145	11	305	165	-	-	-	1 1/4" G	1" G	645	236	267	0,040	36
JET 251 TP	558	-	290	220	-	367	15	145	11	305	165	-	-	-	1 1/4" G	1" G	600	236	267	0,038	32

JETINOX

Температура жидкости: от 0 °С до +35°С

Макс.температура окружающей среды: +40°С

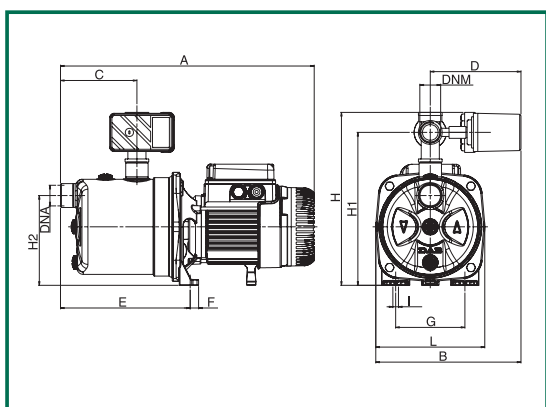

Модель	Напряжение 50 Гц	Эл. двигатель		
		л.с.	кВт	А
JETINOX 82 MP	1x220-240 В ~	0,8	0,6	3,8
JETINOX 102 MP	1x220-240 В ~	1	0,75	5,1
JETINOX 112 MP	1x220-240 В ~	1,36	1	6,2
JETINOX 92 MP	1x220-240 В ~	1	0,75	4,2
JETINOX 132 MP	1x220-240 В ~	1,36	1	6,6

Модель	A	B	C	D	E	F	G	H	H1	H2	I	L	DNA	DNM	Размеры упаковки			Объем м³	вес кг
															L/A	L/B	H		
JETINOX 82 MP	406	232	122	145	207	14	111	276	244	144	9	174	1" G	1" G	450	276	320	0,031	9,2
JETINOX 102 MP	424	232	122	145	207	14	111	276	244	144	9	174	1" G	1" G	450	276	320	0,031	11,0
JETINOX 112 MP	424	232	122	145	207	14	111	276	244	144	9	174	1" G	1" G	450	276	320	0,031	12,0
JETINOX 92 MP	406	232	122	145	207	14	111	276	244	144	9	174	1" G	1" G	450	276	320	0,031	10,2
JETINOX 132 MP	424	232	122	145	207	14	111	276	244	144	9	174	1" G	1" G	450	276	320	0,031	12,0

EURO

Температура жидкости: от 0 °С до +35°С

Макс.температура окружающей среды: +40°С

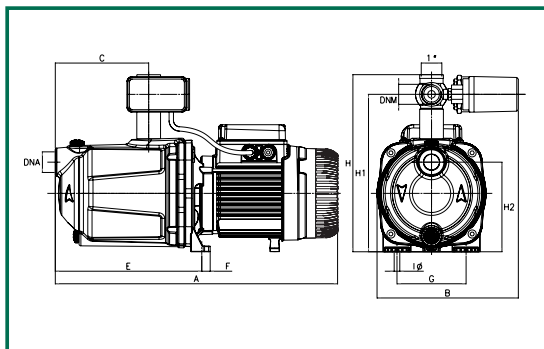

Модель	Напряжение 50 Гц	Эл. двигатель		
		л.с.	кВт	А
EURO 25/30 MP	1x220-240 В ~	0,5	0,37	2,4
EURO 30/30 MP	1x220-240 В ~	0,6	0,45	3,2
EURO 40/30 MP	1x220-240 В ~	0,75	0,55	3,9
EURO 30/50 MP	1x220-240 В ~	0,75	0,55	3,9
EURO 40/50 MP	1x220-240 В ~	1	0,75	5,3
EURO 50/50 MP	1x220-240 В ~	1,36	1	6,3
EURO 25/80 MP	1x220-240 В ~	0,75	0,55	3,9
EURO 30/80 MP	1x220-240 В ~	1	0,75	5,3
EURO 40/80 MP	1x220-240 В ~	1,36	1	6,5

Модель	A	B	C	E	F	G	I	H	H1	H2	DNA	DNM	Вес кг
EURO 25/30 MP	378	226	94,5	180	13,5	111	9	281	250	143,5	1" G	1" G	13,3
EURO 30/30 MP	433	226	149,5	235	13,5	111	9	281	250	143,5	1" G	1" G	14,3
EURO 40/30 MP	433	226	149,5	235	13,5	111	9	281	250	143,5	1" G	1" G	14,8
EURO 30/50 MP	378	226	94,5	180	13,5	111	9	281	250	143,5	1" G	1" G	13,8
EURO 40/50 MP	452	226	149,5	235	13,5	111	9	281	250	143,5	1" G	1" G	15,3
EURO 50/50 MP	452	226	149,5	235	13,5	111	9	281	250	143,5	1" G	1" G	16,8
EURO 25/80 MP	378	226	94,5	180	13,5	111	9	281	250	143,5	1" G	1" G	13,8
EURO 30/80 MP	452	226	149,5	235	13,5	111	9	281	250	143,5	1" G	1" G	15,3
EURO 40/80 MP	452	226	149,5	235	13,5	111	9	281	250	143,5	1" G	1" G	16,8

EUROINOX

Температура жидкости: от 0 °С до +35°С

Макс.температура окружающей среды: +40°С

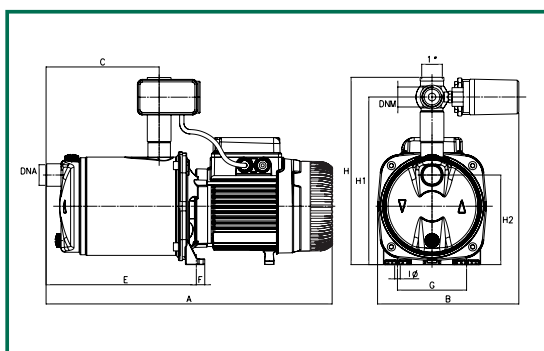

Модель	Напряжение 50 Гц	Эл. двигатель		
		л.с.	кВт	А
EUROINOX 25/30 MP	1x220-240 В ~	0,5	0,37	2,4
EUROINOX 30/30 MP	1x220-240 В ~	0,6	0,45	3,2
EUROINOX 40/30 MP	1x220-240 В ~	0,75	0,55	3,9
EUROINOX 30/50 MP	1x220-240 В ~	0,75	0,55	3,9
EUROINOX 40/50 MP	1x220-240 В ~	1	0,75	5,3
EUROINOX 50/50 MP	1x220-240 В ~	1,36	1	6,3
EUROINOX 25/80 MP	1x220-240 В ~	0,75	0,55	3,9
EUROINOX 30/80 MP	1x220-240 В ~	1	0,75	5,3
EUROINOX 40/80 MP	1x220-240 В ~	1,36	1	6,5

Модель	A	B	C	E	F	G	I	H	H1	H2	DNA	DNM	Вес кг
EUROINOX 25/30 MP	384	226	108	186	13,5	111	9	300	268	143	1" G	1" G	10,9
EUROINOX 30/30 MP	439	226	166	241	13,5	111	9	300	268	143	1" G	1" G	12,9
EUROINOX 40/30 MP	439	226	166	241	13,5	111	9	300	268	143	1" G	1" G	13
EUROINOX 30/50 MP	384	226	108	186	13,5	111	9	300	268	143	1" G	1" G	11,7
EUROINOX 40/50 MP	458	226	166	241	13,5	111	9	300	268	143	1" G	1" G	15,8
EUROINOX 50/50 MP	458	226	166	241	13,5	111	9	300	268	143	1" G	1" G	16,5
EUROINOX 25/80 MP	384	226	108	186	13,5	111	9	300	268	143	1" G	1" G	11,7
EUROINOX 30/80 MP	458	226	166	241	13,5	111	9	300	268	143	1" G	1" G	15,8
EUROINOX 40/80 MP	458	226	166	241	13,5	111	9	300	268	143	1" G	1" G	16,5

ACTIVE J - ACTIVE JI - ACTIVE JC ACTIVE E - ACTIVE EI - ACTIVE EC

Электронная система управления насосом ACTIVE



ACTIVE J



ACTIVE JI



ACTIVE JC



ACTIVE EI



ОСНОВНЫЕ СВЕДЕНИЯ

Применение

Автоматические насосные установки, отлично подходящие для бытового применения, небольших установок промышленного, гражданского или сельскохозяйственного применения, моек.

Установки сконструированы на основе следующих типов насосов:

- JET, JETINOX, JETCOM, EUROINOX - самовсасывающие насосы (EUROINOX - самовсасывающая версия многоступенчатого горизонтального насоса), превосходно работающие даже при наличии в перекачиваемой воде пузырьков воздуха или газа. Эти насосы применяются для подачи воды из скважин или колодцев, а также во всех случаях, когда существуют трудности в подаче воды к насосу.
- EURO, EUROCOM - горизонтальные многоступенчатые насосы, отличающиеся очень низким уровнем шума при работе. Насосы применяются при избыточном давлении воды во всасывающей патрубке и повышают давление воды, когда оно недостаточно или нестабильно.

Характеристики системы управления ACTIVE

Электронная система управления насосом ACTIVE представляет собой единый блок, содержащий гидравлическую и электронную части. Геометрические параметры блока позволяют подключать его одновременно к напорному патрубку насоса и клеммной коробке электродвигателя только для вышеуказанных серий насосов DAB.

Установленная на насос система управления ACTIVE выполняет следующие функции:

- автоматически включает и выключает насос в зависимости от потребления воды;
- ограничивает количество пусков насоса;
- гарантирует наличие давления внутри системы водоснабжения;
- позволяет регулировать давление пуска насоса;
- осуществляет защиту электродвигателя и гидравлических компонентов насоса от перегрузки и перегрева;
- electronically controls starting pressure.

Принцип действия системы

При помощи двух датчиков система управления ACTIVE собирает данные относительно давления и расхода в системе водоснабжения, обрабатывает их, и регулирует работу насоса в благоприятных для него условиях. Во время начала водоразбора в системе насос включается системой ACTIVE при падении давления воды до минимального уровня, настраиваемого пользователем в пределах от 1,5 до 2,5 бар. Система ACTIVE ограничивает число пусков насоса при утечках в системе водоснабжения, небольшом расходе или частом пользовании сантехническими приборами. После прекращения водоразбора насос работает еще несколько секунд, а потом выключается, поэтому исключена опасность гидравлических ударов при останове насоса. В случае прекращения подачи воды в насос система ACTIVE выключает насос для предотвращения сухого хода и повреждения деталей гидравлической части и электродвигателя. По заданному графику система управления автоматически делает попытки пуска насоса, в случае восстановления нормальных рабочих условий защита снимается и насос переводится в обычный рабочий режим. Электронная система управления насосом ACTIVE не требует никаких регулировок и технического обслуживания.

Гидравлические характеристики получены для жидкости с кинематической вязкостью 1 мм²/с и плотностью 1000 кг/м³. Допуски гидравлической характеристики соответствуют ISO 9906.

ACTIVE J

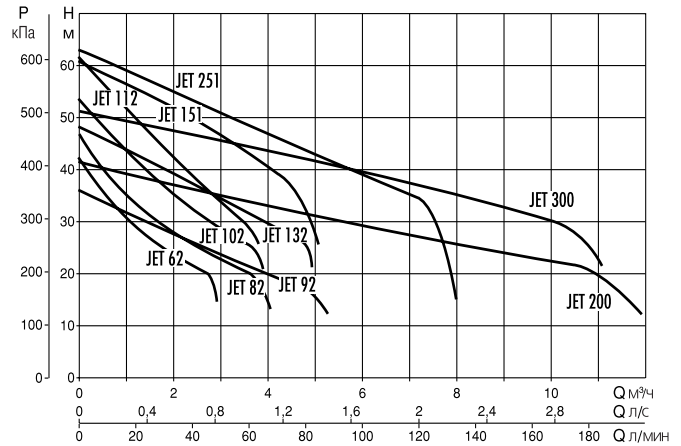
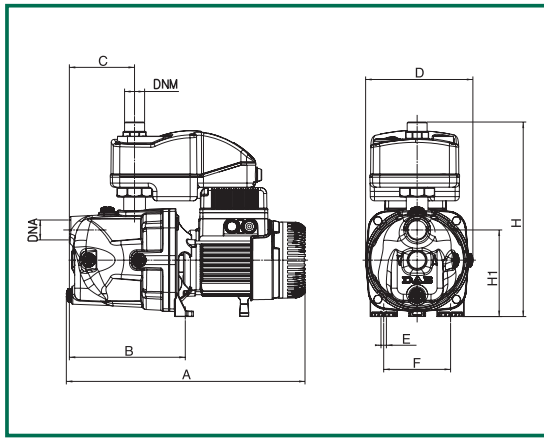

Модель	A	B	C	D	E	F	H	H1	DNA	DNM	Размеры упаковки			Вес кг
											A	B	C	
ACTIVE J 62 M	395	192	108	178	9	111	322	144	1" G	1" G	476	234	348	10,50
ACTIVE J 82 M	395	192	108	178	9	111	322	144	1" G	1" G	476	234	348	13,2
ACTIVE J 102 M	395	192	108	178	9	111	322	144	1" G	1" G	476	234	348	12,50
ACTIVE J 112 M	395	192	108	178	9	111	322	144	1" G	1" G	476	234	348	13,50
ACTIVE J 92 M	395	192	108	178	9	111	322	144	1" G	1" G	476	234	348	11,70
ACTIVE J 132 M	395	192	108	178	9	111	322	144	1" G	1" G	476	234	348	13,50

Модель	Электрические характеристики							Гидравлические характеристики (n ≈ 2800 мин ⁻¹)																
	Напряжение 50 Гц	P1 макс кВт	P2 ном.		In А	конденсатор		Q м³/ч	H (м)															
			кВт	л.с.		мкФ	Vc		0	0,6	1,2	1,8	2,4	3,0	3,6	4,2	4,8							
ACTIVE J 62 M	1x220-240 В ~	0,720	0,44	0,6	3,12	12,5	450	42,7	35	29,2	25,6	22,9	13											
ACTIVE J 82 M	1x220-240 В ~	0,850	0,6	0,8	3,8	12,5	450	47	40	34	30	26,2	23,5	20,3										
ACTIVE J 102 M	1x220-240 В ~	1,130	0,75	1	5,1	16	450	53,8	47	41	36,3	32,4	28,8	25,8										
ACTIVE J 112 M	1x220-240 В ~	1,400	1	1,36	6,2	25	450	61	54	47,8	42,8	38,8	34,8	22										
ACTIVE J 92 M	1x220-240 В ~	0,940	0,75	1	4,2	14	450	36,2	33,5	31	28,4	26	24	21,8	19,6	17,5								
ACTIVE J 132 M	1x220-240 В ~	1,490	1	1,36	6,6	25	450	48,3	45,6	42,8	40	37,6	35	32,5	30	27,2								

Гидравлические характеристики получены для жидкости с кинематической вязкостью 1 мм²/с и плотностью 1000 кг/м³. Допуски гидравлической характеристики соответствуют ISO 9906.

ACTIVE JI

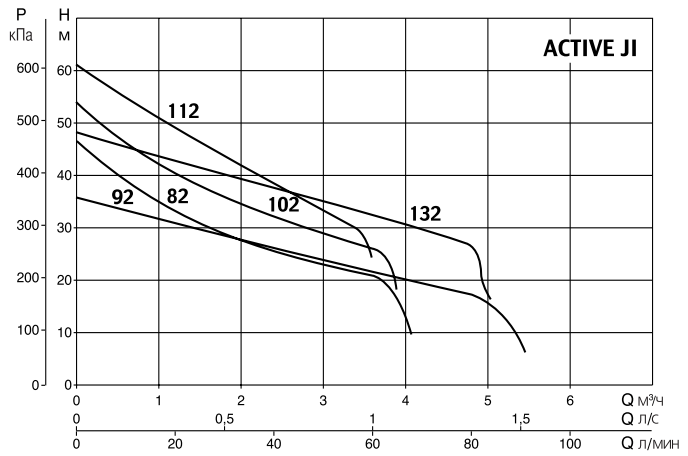
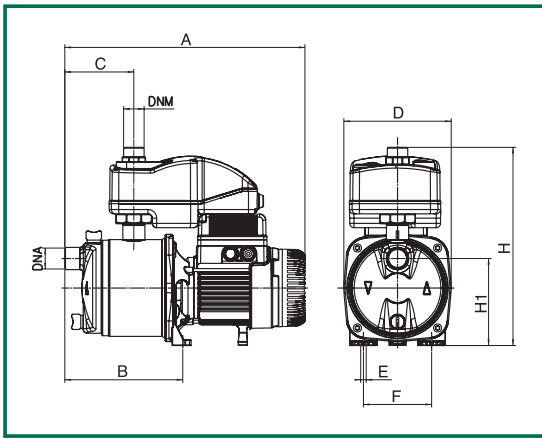

Модель	A	B	C	D	E	F	H	H1	DNA	DNM	Размеры упаковки			Вес кг
											A	B	C	
ACTIVE JI 82 M	390	192	112	174	9	111	322	141	1" G	1" G	476	234	348	10,70
ACTIVE JI 102 M	390	192	112	174	9	111	322	141	1" G	1" G	476	234	348	12,50
ACTIVE JI 112 M	390	192	112	174	9	111	322	141	1" G	1" G	476	234	348	13,50
ACTIVE JI 92 M	390	192	112	174	9	111	322	141	1" G	1" G	476	234	348	11,70
ACTIVE JI 132 M	390	192	112	174	9	111	322	141	1" G	1" G	476	234	348	13,50

Модель	Электрические характеристики							Гидравлические характеристики (n ≈ 2800 мин ⁻¹)												
	Напряжение 50 Гц	P1 макс кВт	P2 ном.		In A	конденсатор		Q												
			кВт	л.с.		мкФ	Vc	м³/ч	0	0,6	1,2	1,8	2,4	3,0	3,6	4,2	4,8			
ACTIVE JI 82 M	1x220-240 В ~	0,850	0,6	0,8	3,8	12,5	450	H (м)	47	40	34	30	26,2	23,5	20,3					
ACTIVE JI 102 M	1x220-240 В ~	1,130	0,75	1	5,1	16	450		53,8	47	41	36,3	32,4	28,8	25,8					
ACTIVE JI 112 M	1x220-240 В ~	1,400	1	1,36	6,2	25	450		61	54	47,8	42,8	38,8	34,8	22					
ACTIVE JI 92 M	1x220-240 В ~	0,940	0,75	1	4,2	14	450		36,2	33,5	31	28,4	26	24	21,8	19,6	17,5			
ACTIVE JI 132 M	1x220-240 В ~	1,490	1	1,36	6,6	25	450		48,3	45,6	42,8	40	37,6	35	32,5	30	27,2			

Гидравлические характеристики получены для жидкости с кинематической вязкостью 1 мм²/с и плотностью 1000 кг/м³. Допуски гидравлической характеристики соответствуют ISO 9906.

ACTIVE JC

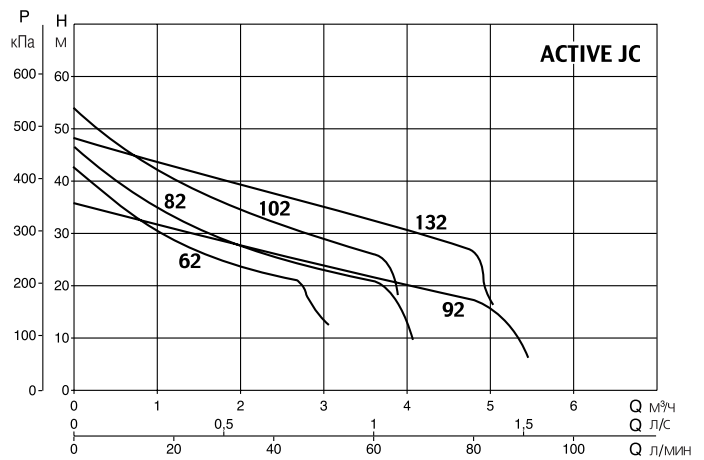
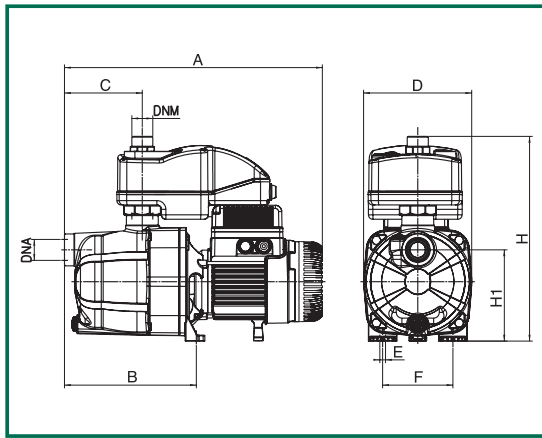

Модель	A	B	C	D	E	F	H	H1	DNA	DNM	Размеры упаковки			Вес кг
											A	B	C	
ACTIVE JC 62 M	406	208	122	170	9	111	322	144	1" G	1" G	476	234	348	10,50
ACTIVE JC 82 M	406	208	122	170	9	111	322	144	1" G	1" G	476	234	348	10,70
ACTIVE JC 102 M	406	208	122	170	9	111	322	144	1" G	1" G	476	234	348	12,50
ACTIVE JC 92 M	406	208	122	170	9	111	322	144	1" G	1" G	476	234	348	11,70
ACTIVE JC 132 M	406	208	122	170	9	111	322	144	1" G	1" G	476	234	348	13,50

Модель	Электрические характеристики							Гидравлические характеристики (n ≈ 2800 мин ⁻¹)													
	Напряжение 50 Гц	P1 макс кВт	P2 ном.		In A	конденсатор		Q													
			кВт	л.с.		мкФ	Vc	л/мин	0	0,6	1,2	1,8	2,4	3,0	3,6	4,2	4,8				
ACTIVE JC 62 M	1x220-240 В ~	0,720	0,44	0,6	3,12	12,5	450	H (м)	42,7	35	29,2	25,6	22,9	13							
ACTIVE JC 82 M	1x220-240 В ~	0,850	0,6	0,8	3,8	12,5	450		47	40	34	30	26,2	23,5	20,3						
ACTIVE JC 102 M	1x220-240 В ~	1,130	0,75	1	5,1	16	450		53,8	47	41	36,3	32,4	28,8	25,8						
ACTIVE JC 92 M	1x220-240 В ~	0,940	0,75	1	4,2	14	450		36,2	33,5	31	28,4	26	24	21,8	19,6	17,5				
ACTIVE JC 132 M	1x220-240 В ~	1,490	1	1,36	6,6	25	450		48,3	45,6	42,8	40	37,6	35	32,5	30	27,2				

Гидравлические характеристики получены для жидкости с кинематической вязкостью 1 мм²/с и плотностью 1000 кг/м³. Допуски гидравлической характеристики соответствуют ISO 9906.

ACTIVE E

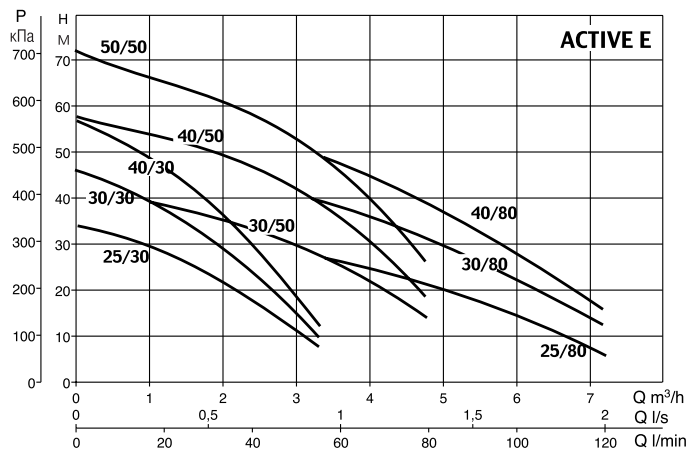
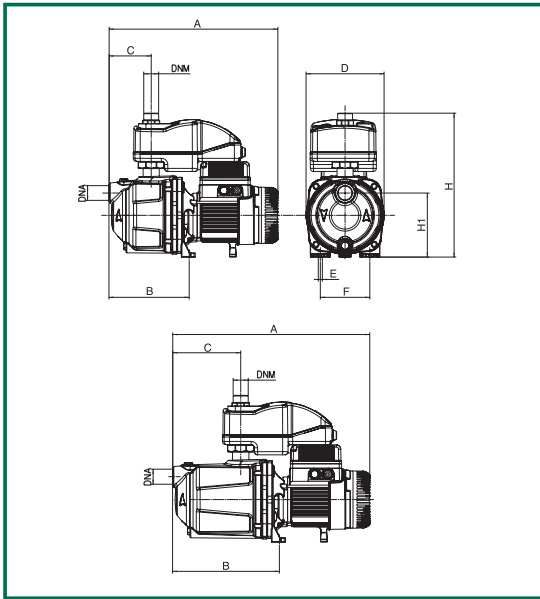

Модель	A	B	C	D	E	F	H	H1	DNA	DNM	Размеры упаковки			Вес кг
											A	B	C	
ACTIVE E 25/30 M	377	180	94	175	9	111	322	144	1" G	1" G	476	234	348	10,90
ACTIVE E 30/30 M	432	235	149	175	9	111	322	144	1" G	1" G	476	234	348	12,90
ACTIVE E 40/30 M	432	235	149	175	9	111	322	144	1" G	1" G	476	234	348	13,00
ACTIVE E 30/50 M	377	180	94	175	9	111	322	144	1" G	1" G	476	234	348	11,70
ACTIVE E 40/50 M	432	235	149	175	9	111	322	144	1" G	1" G	476	234	348	15,60
ACTIVE E 50/50 M	432	235	149	175	9	111	322	144	1" G	1" G	476	234	348	16,20
ACTIVE E 25/80 M	377	180	94	175	9	111	322	144	1" G	1" G	476	234	348	11,80
ACTIVE E 30/80 M	432	235	149	175	9	111	322	144	1" G	1" G	476	234	348	15,60
ACTIVE E 40/80 M	432	235	149	175	9	111	322	144	1" G	1" G	476	234	348	16,20

Модель	Электрические характеристики						Гидравлические характеристики (n ≈ 2800 мин ⁻¹)																	
	Напряжение 50 Гц	P1 макс кВт	P2 ном. кВт		In А	конденсатор мкФ	Q																	
			л.с.	л.с.			0	0,6	1,2	1,8	2,4	3,0	3,6	4,2	4,8	6	7,2							
ACTIVE E 25/30 M	1x220-240 В ~	0,520	0,37	0,5	2,4	10	450	34,4	31,7	28,3	23,5	17,5	11											
ACTIVE E 30/30 M	1x220-240 В ~	0,720	0,45	0,6	3,2	12,5	450	46	42,2	37,8	31,2	23,3	14,3											
ACTIVE E 40/30 M	1x220-240 В ~	0,880	0,55	0,75	3,9	12,5	450	57	52,7	47	38,8	29	17,7											
ACTIVE E 30/50 M	1x220-240 В ~	0,880	0,55	0,75	3,9	12,5	450	42,2	40,2	38,2	36,2	33,8	30	24,8	19,5	14								
ACTIVE E 40/50 M	1x220-240 В ~	1,200	0,8	1,1	5,3	20	450	57,7	55,3	52,8	50,1	47,1	42,7	35,8	28	19,2								
ACTIVE E 50/50 M	1x220-240 В ~	1,480	1	1,36	6,3	25	450	72	68,5	65,5	62,1	58,2	52,2	43,6	34,5	26								
ACTIVE E 25/80 M	1x220-240 В ~	0,880	0,55	0,75	3,9	12,5	450	34		33	32	30,5	28,5	26	23,5	21	14,5	6,5						
ACTIVE E 30/80 M	1x220-240 В ~	1,200	0,8	1,1	5,3	20	450	47		46,5	45	43,5	41	38	34,5	31	23	12						
ACTIVE E 40/80 M	1x220-240 В ~	1,480	1	1,36	6,3	25	450	59		57	56	54	51	47	43,5	39	29,5	16,5						

Гидравлические характеристики получены для жидкости с кинематической вязкостью 1 мм²/с и плотностью 1000 кг/м³. Допуски гидравлической характеристики соответствуют ISO 9906.

ACTIVE EI

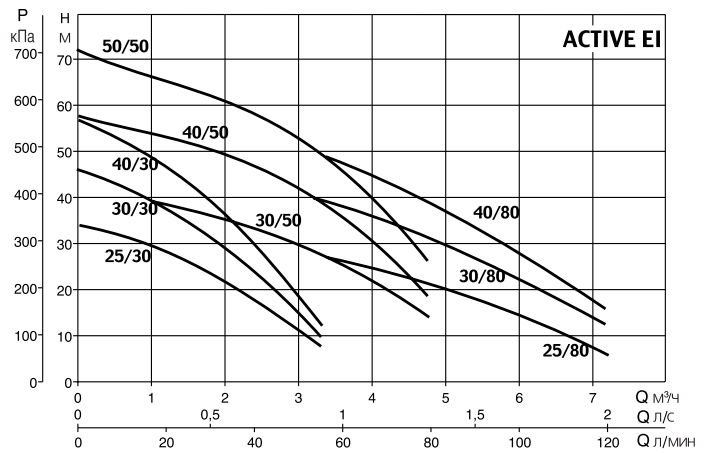
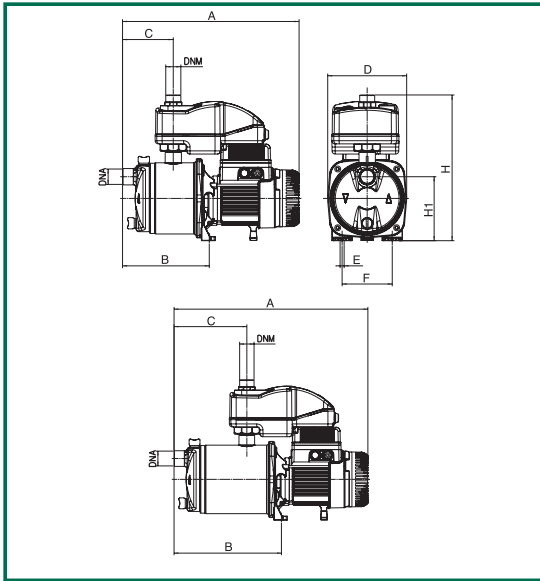

Модель	A	B	C	D	E	F	H	H1	DNA	DNM	Размеры упаковки			Вес кг
											A	B	C	
ACTIVE EI 25/30 M	390	192	112	174	9	111	322	141	1" G	1" G	476	234	348	10,90
ACTIVE EI 30/30 M	445	247	167	174	9	111	322	141	1" G	1" G	476	234	348	13,50
ACTIVE EI 40/30 M	445	247	167	174	9	111	322	141	1" G	1" G	476	234	348	14,00
ACTIVE EI 30/50 M	390	192	112	174	9	111	322	141	1" G	1" G	476	234	348	10,00
ACTIVE EI 40/50 M	445	247	167	174	9	111	322	141	1" G	1" G	476	234	348	15,50
ACTIVE EI 50/50 M	445	247	167	174	9	111	322	141	1" G	1" G	476	234	348	16,00
ACTIVE EI 25/80 M	390	192	112	174	9	111	322	141	1" G	1" G	476	234	348	9,50
ACTIVE EI 30/80 M	445	247	167	174	9	111	322	141	1" G	1" G	476	234	348	15,50
ACTIVE EI 40/80 M	445	247	167	174	9	111	322	141	1" G	1" G	476	234	348	16,00

Модель	Электрические характеристики						Гидравлические характеристики (n ≈ 2800 мин ⁻¹)																		
	Напряжение 50 Гц	P1 макс кВт	P2 ном. кВт л.с.		In А	конденсатор мкФ Vc		Q																	
			0	0,6		1,2	1,8	2,4	3,0	3,6	4,2	4,8	6	7,2											
ACTIVE EI 25/30 M	1x220-240 В ~	0,520	0,37	0,5	2,4	10	450	34,4	31,7	28,3	23,5	17,5	11												
ACTIVE EI 30/30 M	1x220-240 В ~	0,720	0,45	0,6	3,2	12,5	450	46	42,2	37,8	31,2	23,3	14,3												
ACTIVE EI 40/30 M	1x220-240 В ~	0,880	0,55	0,75	3,9	12,5	450	57	52,7	47	38,8	29	17,7												
ACTIVE EI 30/50 M	1x220-240 В ~	0,880	0,55	0,75	3,9	12,5	450	42,2	40,2	38,2	36,2	33,8	30	24,8	19,5	14									
ACTIVE EI 40/50 M	1x220-240 В ~	1,200	0,8	1,1	5,3	20	450	57,7	55,3	52,8	50,1	47,1	42,7	35,8	28	19,2									
ACTIVE EI 50/50 M	1x220-240 В ~	1,480	1	1,36	6,3	25	450	72	68,5	65,5	62,1	58,2	52,2	43,6	34,5	26									
ACTIVE EI 25/80 M	1x220-240 В ~	0,880	0,55	0,75	3,9	12,5	450	34		33	32	30,5	28,5	26	23,5	21	14,5	6,5							
ACTIVE EI 30/80 M	1x220-240 В ~	1,200	0,8	1,1	5,3	20	450	47		46,5	45	43,5	41	38	34,5	31	23	12							
ACTIVE EI 40/80 M	1x220-240 В ~	1,480	1	1,36	6,3	25	450	59		57	56	54	51	47	43,5	39	29,5	16,5							

Гидравлические характеристики получены для жидкости с кинематической вязкостью 1 мм²/с и плотностью 1000 кг/м³. Допуски гидравлической характеристики соответствуют ISO 9906.

ACTIVE EC

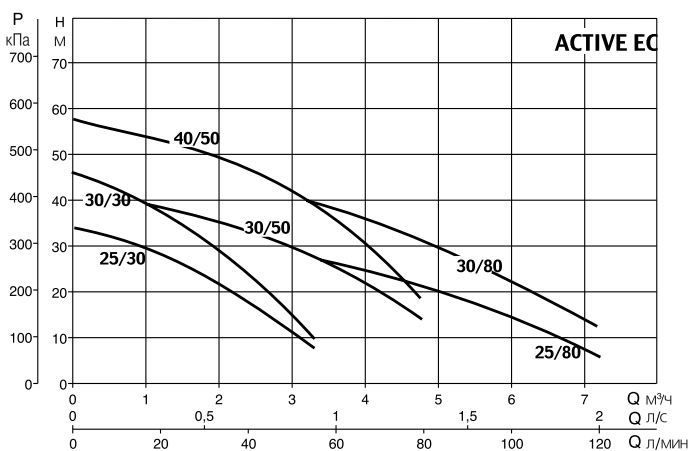
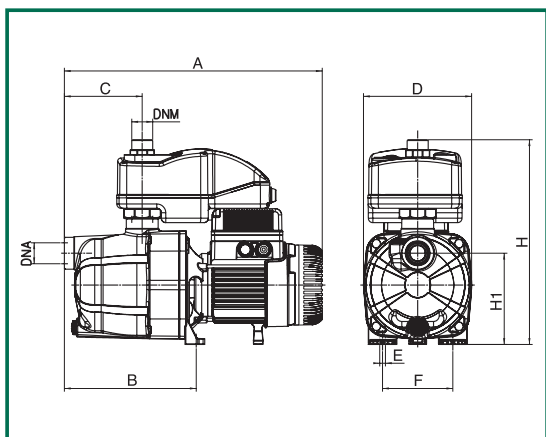

Модель	A	B	C	D	E	F	H	H1	DNA	DNM	Размеры упаковки			Вес кг
											A	B	C	
ACTIVE EC 25/30 M	406	208	122	170	9	111	322	144	1" G	1" G	476	234	348	8,50
ACTIVE EC 30/30 M	406	208	122	170	9	111	322	144	1" G	1" G	476	234	348	9,00
ACTIVE EC 30/50 M	406	208	122	170	9	111	322	144	1" G	1" G	476	234	348	9,50
ACTIVE EC 40/50 M	406	208	122	170	9	111	322	144	1" G	1" G	476	234	348	11,00
ACTIVE EC 25/80 M	406	208	122	170	9	111	322	144	1" G	1" G	476	234	348	11,00
ACTIVE EC 30/80 M	406	208	122	170	9	111	322	144	1" G	1" G	476	234	348	11,00

Модель	Электрические характеристики						Гидравлические характеристики (n ≈ 2800 мин ⁻¹)																		
	Напряжение 50 Гц	P1 макс кВт	P2 ном. кВт		In А	конденсатор мкФ	Vc	Q																	
			л.с.	л.с.				0	0,6	1,2	1,8	2,4	3,0	3,6	4,2	4,8	6	7,2							
ACTIVE EC 25/30 M	1x220-240 В ~	0,520	0,37	0,37	0,5	10	450	34,4	31,7	28,3	23,5	17,5	11												
ACTIVE EC 30/30 M	1x220-240 В ~	0,720	0,45	0,45	0,6	12,5	450	46	42,2	37,8	31,2	23,3	14,3												
ACTIVE EC 30/50 M	1x220-240 В ~	0,880	0,55	0,55	0,75	12,5	450	42,2	40,2	38,2	36,2	33,8	30	24,8	19,5	14									
ACTIVE EC 40/50 M	1x220-240 В ~	1,200	0,55	0,8	1,1	20	450	57,7	55,3	52,8	50,1	47,1	42,7	35,8	28	19,2									
ACTIVE EC 25/80 M	1x220-240 В ~	0,880	0,8	0,55	0,75	12,5	450	34		33	32	30,5	28,5	26	23,5	21	14,5	6,5							
ACTIVE EC 30/80 M	1x220-240 В ~	1,200	1	0,8	1,1	20	450	47		46,5	45	43,5	41	38	34,5	31	23	12							

Электронная система управления насосом ACTIVE DRIVER 1



ОСНОВНЫЕ СВЕДЕНИЯ

Применение

Система управления насосом ACTIVE DRIVER 1 является передовой системой, предназначенной для поддержания постоянного давления воды в системе водоснабжения во время изменения расхода при помощи регулирования скорости вращения электродвигателя насоса. Дружественный к пользователю интерфейс блока управления с системой ACTIVE DRIVER 1 позволяет быстро и легко отрегулировать давление воды в системе и просмотреть все настройки и сообщения об ошибках.

Конструктивные характеристики насоса.

Блок управления с системой ACTIVE DRIVER 1 содержит:

- частотный преобразователь;
- датчик давления;
- датчик расхода.

Электронная плата системы управления имеет 3 входа и 2 выхода, что позволяет реализовать различные решения по управлению системой в более сложных установках.

Охлаждение: электронные компоненты системы управления охлаждаются протекающей водой.

Преимущества системы ACTIVE DRIVER 1 перед обычными релейными системами управления:

- повышение комфорта;
- энергосбережение;
- низкий уровень шума при работе насоса;
- компактные размеры;
- исключение опасного повышения давления;
- увеличение срока службы насоса;
- простой монтаж блока управления;
- совместимость с большим числом типов насосов.

Энергосбережение:

Тест проводился с насосом номинальной мощностью 1,1 кВт с настройкой давления 3 бара.

Расход (л/мин.)	Время работы с данным расходом	Потребляемая мощность при прямом подключении, кВт	Потребляемая мощность при подключении через ACTIVE DRIVER 1, кВт	Разница в потребляемой мощности кВт	Экономия энергии в год (8760 раб. часов) кВт/ч
5	20%	1,295	0,185	1,110	1.945
10	40%	1,388	0,555	0,833	2.917
20	20%	1,480	0,740	0,740	1.296
40	9%	1,573	1,110	0,463	365
70	6%	1,794	1,570	0,224	118
100	5%	1,850	1,850	0,000	0
Итоговая годовая экономия, кВт/ч					6.641

ЗАЩИТА НАСОСА:

Особенностью системы управления ACTIVE DRIVER 1 является многоуровневая защита электродвигателя и гидравлической части насоса. Код любой неисправности показывается на дисплее, и, в зависимости от типа ошибки, насос может быть остановлен.

Защита срабатывает в следующих случаях:

- сухой ход;
- превышение номинального тока;
- перегрев гидравлической части;
- перегрузка двигателя.

Технические характеристики

- Максимальный потребляемый ток двигателя:	9.3 А
- Напряжение питания блока управления:	1х230 В~
- Напряжение питания электродвигателя:	3х230 В~
- Частота сети электропитания блока:	50Гц
- Установка:	вертикально или горизонтально
- Максимальная температура жидкости:	50°C
- Максимальная температура окружающей среды:	60°C
- Максимальное рабочее давление воды:	10 бар
- Диапазон регулировки давления воды:	от 1 до 9 бар
- Соединение входящего патрубка блока:	резьба 1 1/4" наружная
- Соединение выходящего патрубка блока:	резьба 1 1/2" внутренняя
- Степень защиты блока управления:	IP 55

Система управления ACTIVE DRIVER 1 может также применяться при параллельной установке двух и более насосов: один блок управления на каждый насос.

Габаритные размеры и вес.

Модель	Габаритные размеры, мм			Вес кг
	L	H	P	
ACTIVE DRIVER 1	22	28	18	3,650

Гидравлическая характеристика проточной части блока системы управления ACTIVE DRIVER 1.
(Потери напора)

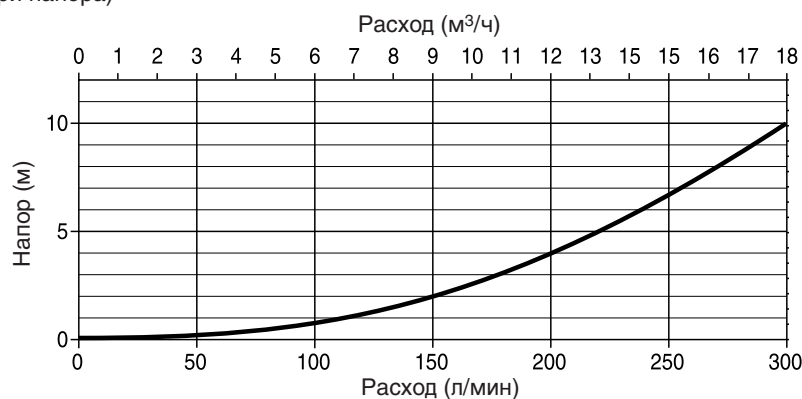

Принцип работы

Параллельная установка

Логика работы:

Логика работы параллельной установки насосов заключается в поддержании **постоянного давления при изменении расхода воды в системе**: это возможно при применении на напорном патрубке каждого насоса своего блока управления ACTIVE DRIVER 1. Каждый насос должен быть настроен на одно и то же требуемое давление.

Первый насос включается при первом потреблении воды в системе. Второй и/или третий насосы включаются в **каскадном режиме**, когда расход воды увеличивается и первый насос не может поддерживать заданное давление. Когда расход воды уменьшается, насосы выключаются в обратном порядке.

Благодаря **системе смены порядка пуска** насосов, **второй насос** включается в работу, когда давление воды в системе снижается во второй раз. Первый и/или третий насосы включаются в **каскадном режиме**, когда расход воды увеличивается и второй насос не может поддерживать заданное давление. Когда расход воды уменьшается, насосы выключаются в обратном порядке.

ПАРАМЕТРЫ ДЛЯ ПОЛЬЗОВАТЕЛЯ

Настройка давления (в барах):

Во время нормального режима работы системы, одновременно нажмите и удерживайте нажатыми кнопки MODE и SET до тех пор, пока на дисплее не появится код "SP". В этом режиме кнопки + и - позволяют вам соответственно увеличивать или уменьшать требуемое давление. Диапазон регулировки давления от 1,0 до 9,0 бар. Нажмите кнопку SET для возврата в нормальный режим работы дисплея.

Режим дисплея SP имеет отношение к двум параметрам (настроенным, но изменяемым пользователем)

RP: устанавливает в метрах падение давление от заданного, приводящее к пуску насоса.

DP: устанавливает в метрах желаемое падение давления в режиме работы на пониженных параметрах.

Диаграмма настроек давления в блоке ACTIVE DRIVER 1.

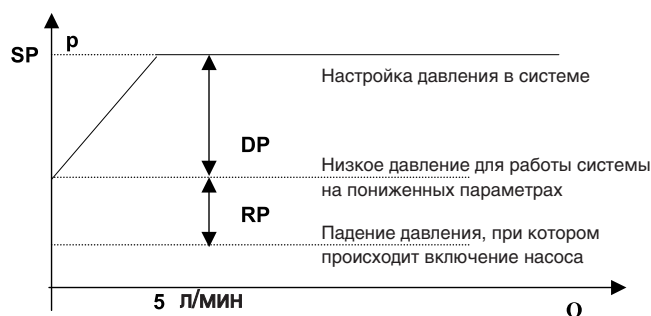

ПАРАМЕТРЫ ДЛЯ УСТАНОВЩИКА

Во время нормального режима работы системы, одновременно нажмите и удерживайте нажатыми кнопки MODE, SET и "-" до тех пор, пока на дисплее не появится код "rC". В этом режиме кнопки + и - позволяют вам соответственно увеличивать или уменьшать требуемый параметр, в то же время при помощи кнопки MODE вы можете переходить к следующим параметрам. Нажмите кнопку SET для возврата в нормальный режим работы дисплея.

rC: установка номинального потребляемого тока электродвигателя.

Этот параметр должен быть настроен на то значение, которое указано на шильдике электродвигателя, для напряжения питания 230 В~.

rt: установка направления вращения электродвигателя.

Возможна установка двух значений: 0 и 1. Если направление вращения электродвигателя неправильное, необходимо установить другое из этих двух значений.

ВЫХОД ИЗ РЕЖИМА ОШИБКИ (НЕИСПРАВНОСТИ).

При некоторых ошибках или срабатываниях защиты система управления ACTIVE DRIVER 1 делает определенное число попыток повторного пуска насоса.

В таблице ниже показаны последовательности действий, производимых системой управления при различного рода отключениях насоса:

Автоматический сброс режима неисправности		
Показания дисплея	Описание	Последовательность действий
BL	Нет воды	- одна попытка каждые 10 минут (до 6 попыток); - одна попытка каждый час (до 24 попыток); - одна попытка каждые 24 часа (до 30 попыток).
LP	Слишком низкое напряжение	Автоматический выход из режима неисправности, когда напряжение питания вернется в пределы 220 В -20% +10%
Ot	Перегрев компонентов системы управления	Автоматический выход из режима неисправности, когда температура компонентов системы опустится ниже +70°C.
OC	Повышенный потребляемый ток	- одна попытка каждые 10 минут (до 6 попыток).

Основные показания дисплея

"SB": насос выключен (находится в режиме ожидания);

"GO": насос работает.

Параметры, выводимые на дисплей при помощи кнопки MODE:

Fr: текущая частота вращения (в Гц, максимум 50);

Up: мгновенное давление в системе (бар);

C1: мгновенный потребляемый ток электродвигателя (А);

UE: версия программного обеспечения блока управления.

AQUAJET

АВТОМАТИЧЕСКИЕ САМОВСАСЫВАЮЩИЕ НАСОСНЫЕ УСТАНОВКИ



ОСНОВНЫЕ СВЕДЕНИЯ

Применение

Автоматические напорные станции, предназначенные для бытового применения, для гражданского, сельскохозяйственного, промышленного использования, моек и т.д.

Станции характеризуются применением самовсасывающих центробежных насосов серии JET, которые могут работать даже в случае присутствия в перекачиваемой воде воздушных пузырей, газа и небольшого количества песка.

Станция состоит из мембранного бака емкостью 20 л, автомата давления для автоматической работы, манометра, электрического насоса JET, укомплектованного кабелем питания с вилкой, арматурой для соединения насоса и бака. Станция собрана на заводе и готова к эксплуатации.

Конструктивные характеристики насоса

Корпус насоса из чугуна.

Опора двигателя штампованная из алюминиевого сплава.

Рабочее колесо, диффузор, трубка Вентури и защита от песка из технополимера.

Крышка механического уплотнения - из нержавеющей стали.

Механическое уплотнение графит/керамика.

Конструктивные характеристики двигателя

Асинхронный двигатель, закрытого типа, с воздушным охлаждением от встроенного вентилятора.

Вал двигателя вращается в шарикоподшипниках с повышенным запасом прочности, не требующих дополнительной смазки, что обеспечивает низкий уровень шума и долгий срок службы двигателя.

Конструкция соответствует Стандартам CEI 2-3 и CEI 61-69 (EN 60335-2-41).

Степень защиты двигателя: IP 44

Степень защиты клеммной коробки: IP 55

Класс изоляции: F

Стандартное напряжение: однофазное 220-240 В/50 Гц

Конструктивные характеристики бака

Горизонтальный, емкостью 20 л, с бутиловой диафрагмой, комплектуется опорами в нижней части и кронштейнами вверху для крепления насоса.

Технические характеристики

N.	Деталь *	Материал
1	Корпус насоса	Чугун 200 UNI ISO 185
3	Опора двигателя	Алюмин. сплав (литье под дав.)
4	Рабочее колесо	Технополимер А
7	Вал насоса с ротором	Нержавеющая сталь AISI 416 X12 CrS13 UNI 6900/71
16	Механическое уплотнение	Графит/керамика
28	Кольцевое уплотнение	Резина NBR
160	Узел в сборе "согло - трубка Вентури - диффузор"	Технополимер А

* Находящиеся в контакте с водой.

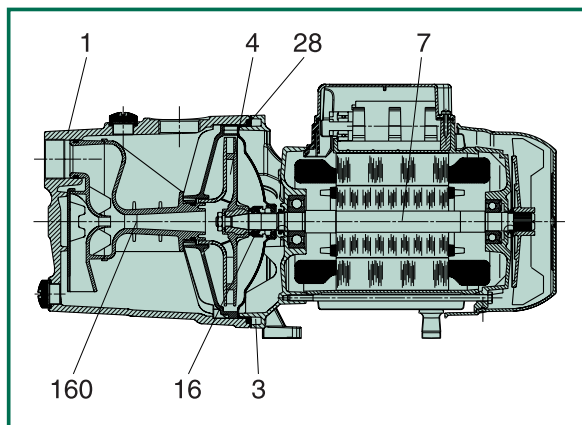

- Рабочий диапазон: от 0,6 до 5,4 м³/ч, с напором до 61 м.
- Перекачиваемая жидкость: чистая, без твердых частиц или абразивных веществ, не вязкая, не агрессивная, не кристаллизованная, химически нейтральная, близкая по характеристикам к воде.
- Температура жидкости: -10°C до +35°C (для бытового применения согласно EN 60335-2-41) от -10°C до +40°C (для других применений).
- Макс. температура окружающей среды: +40°C
- Максимальное рабочее давление: 8 бар (800 кПа)
- Установка: стационарно в горизонтальном положении

AQUAJET

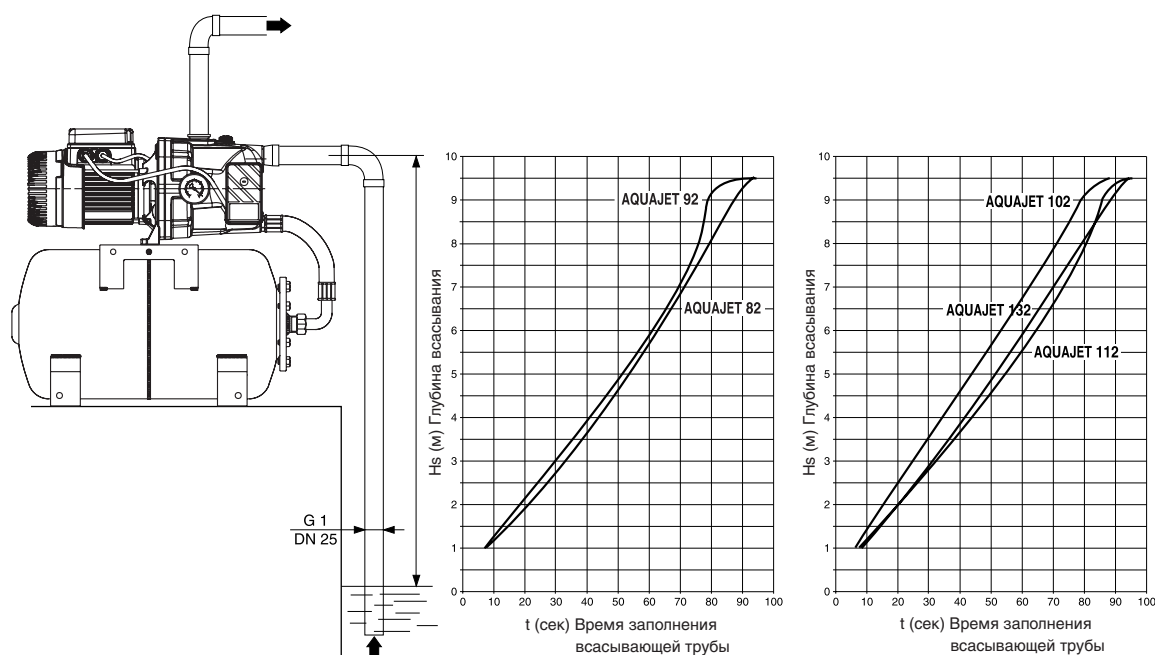

Гидравлические характеристики получены для жидкости с кинематической вязкостью 1 мм²/с и плотностью 1000 кг/м³. Допуски гидравлической характеристики соответствуют ISO 9906.

Температура жидкости: от 0 °С до +35°С

Макс.температура окружающей среды: +40°С

AQUAJET

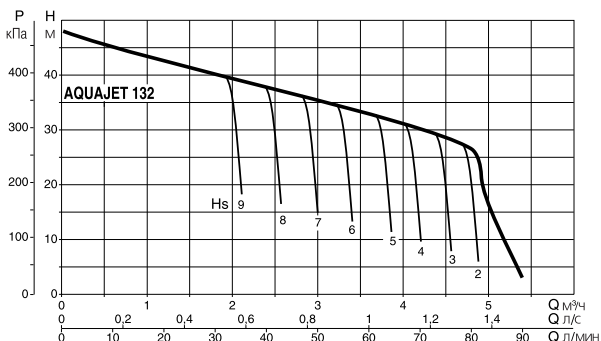
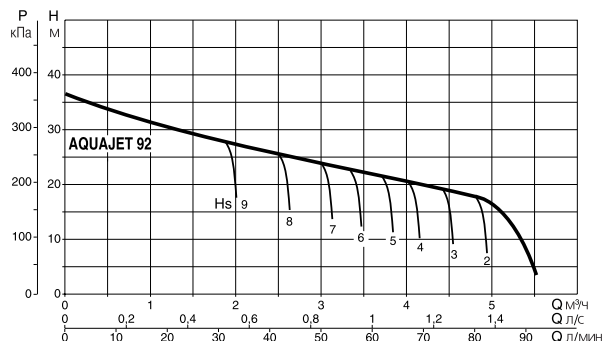
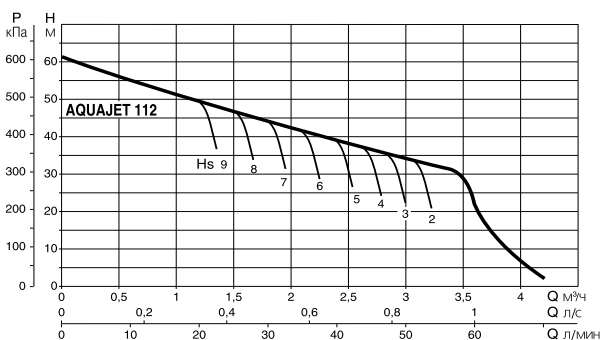
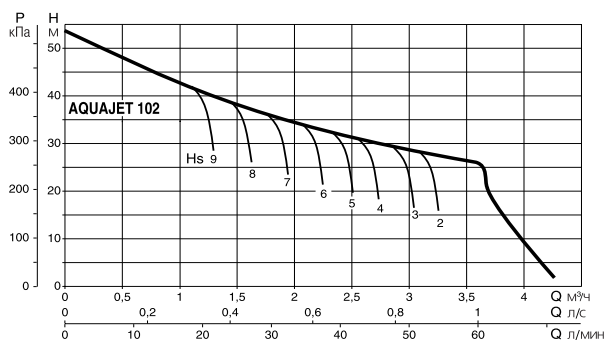
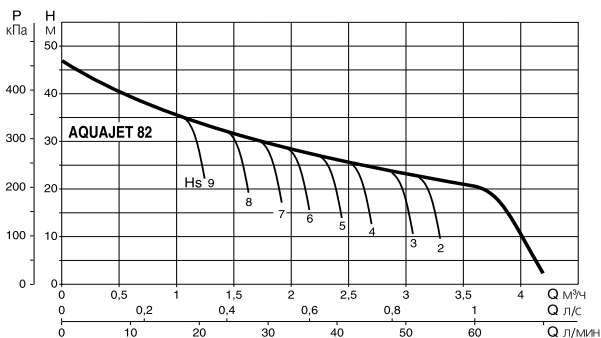
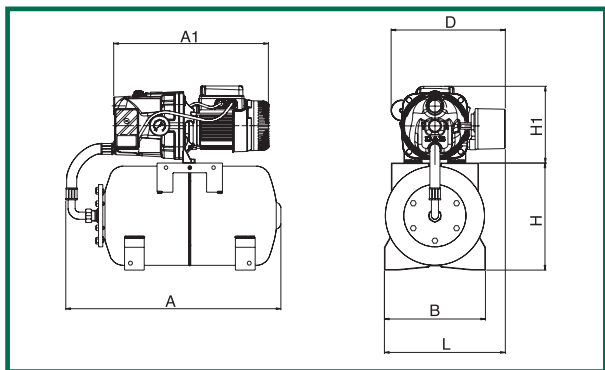

Модель	A	A1	B	D	H	H1	L	Размеры упаковки			Объем м ³	Вес кг
								L/A	L/B	H		
AQUAJET 82 M	543	390	255	288	270	239	305	566	360	510	0,104	18,2
AQUAJET 102 M	543	409	255	293	270	239	305	566	360	510	0,104	20,0
AQUAJET 112 M	543	409	255	293	270	239	305	566	360	510	0,104	21,0
AQUAJET 92 M	543	390	255	288	270	239	305	566	360	510	0,104	19,2
AQUAJET 132 M	543	409	255	293	270	239	305	566	360	510	0,104	21,0

Модель	Электрические характеристики						Гидравлические характеристики (n ≈ 2850 мин ⁻¹)										
	Напряжение 50 Гц	P1 макс кВт	P2 ном. кВт	л.с.	In А	конденсатор мкФ	Vc	Q м ³ /ч	0	0,6	1,2	1,8	2,4	3	3,6	4,2	4,8
AQUAJET 82 M	1x220-240 В ~	0,85	0,6	0,8	3,8	12,5	450	47	40	34	30	26,2	23,5	20,3			
AQUAJET 102 M	1x220-240 В ~	1,13	0,75	1	5,1	16	450	53,8	47	41	36,3	32,4	28,8	25,8			
AQUAJET 112 M	1x220-240 В ~	1,4	1	1,36	6,2	25	450	61	54	47,8	42,8	38,8	34,8	22			
AQUAJET 92 M	1x220-240 В ~	0,94	0,75	1	4,2	14	450	36,2	33,5	31	28,4	26	24	21,8	19,6	17,5	
AQUAJET 132 M	1x220-240 В ~	1,49	1	1,36	6,6	25	450	48,3	45,6	42,8	40	37,6	35	32,5	30	27,2	

AQUAJET-INOX

Автоматические самовсасывающие
насосные установки



ОСНОВНЫЕ СВЕДЕНИЯ

Применение

Автоматические напорные станции, предназначенные для бытового применения, для гражданского, сельскохозяйственного, промышленного использования, моек и т.д.

Станции характеризуются применением самовсасывающих центробежных насосов серии JETINOX, которые могут работать даже в случае присутствия в перекачиваемой воде воздушных пузырей, газа и небольшого количества песка.

Станция состоит из мембранного бака емкостью 20 л, автомата давления для автоматической работы, манометра, электрического насоса JETINOX, укомплектованного кабелем питания с вилкой, арматурой для соединения насоса и бака. Станция собрана на заводе и готова к эксплуатации.

Конструктивные характеристики насоса

Корпус насоса и крышка механического уплотнения - из нержавеющей стали.

Опора двигателя штампованная из алюминиевого сплава.

Рабочее колесо, диффузор, трубка Вентури и защита от песка из технополимера.

Механическое уплотнение графит/керамика.

Конструктивные характеристики двигателя

Асинхронный двигатель, закрытого типа, с воздушным охлаждением от встроенного вентилятора.

Вал двигателя вращается в шарикоподшипниках с повышенным запасом прочности, не требующих дополнительной смазки, что обеспечивает низкий уровень шума и долгий срок службы двигателя.

Конструкция соответствует Стандартам CEI 2-3 и CEI 61-69 (EN 60335-2-41).

Защиты двигателя: IP 44

Защиты клеммной коробки: IP 55

Класс изоляции: F

Стандартное напряжение: однофазное 220-240 В/50 Гц

Конструктивные характеристики бака

Горизонтальный, емкостью 20 л, с бутиловой диафрагмой, комплектуется опорами в нижней части и кронштейнами сверху для крепления насоса.

Технические характеристики

N.	Деталь *	Материал
1	Корпус насоса	Нержавеющая сталь AISI 304 X5 CrNi 1810 - UNI 6900/71
3	Опора двигателя	Алюминиевый сплав (литье под давлением)
4	Рабочее колесо	Технополимер А
7	Вал насоса с ротором	Нержавеющая сталь AISI 303 X10 CrNiS 1809 UNI 6900/71
16	Механическое уплотнение	Графит/керамика
28	Кольцевое уплотнение	Резина NBR
36	Крышка уплотнения	Нержавеющая сталь AISI 304 X5 CrNi 1810 - UNI 6900/71
160	Узел в сборе "сопло - трубка Вентури - диффузор"	Технополимер А

*Находящиеся в контакте с водой.

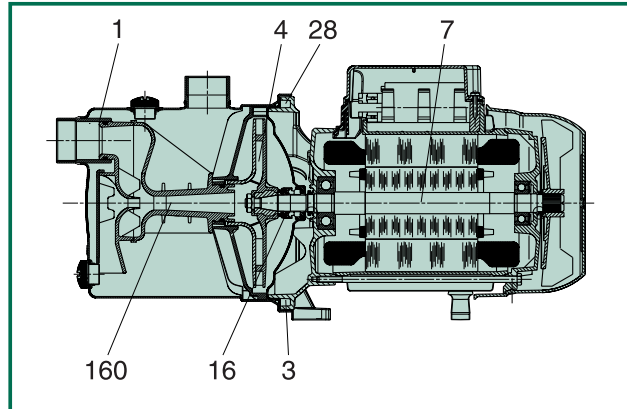

- Рабочий диапазон: от 0,6 до 5,4 м³/ч, с напором до 61 м
- Перекачиваемая жидкость: чистая, без твердых частиц или абразивных веществ, не вязкая, не агрессивная, не кристаллизованная, химически нейтральная, близкая по характеристикам к воде
- Температура жидкости: от -10°C до +35°C (для бытового применения согласно EN 60335-2-41)
от -10°C до +40°C (для других применений)
- Максимальная глубина всасывания: 8 метров
- Макс. температура окружающей среды: +40°C
- Максимальное рабочее давление: 8 бар (800 кПа)
- Установка: стационарно в горизонтальном положении

График зависимости времени начала подачи воды после включения насоса от глубины всасывания.

AQUAJET-INOX

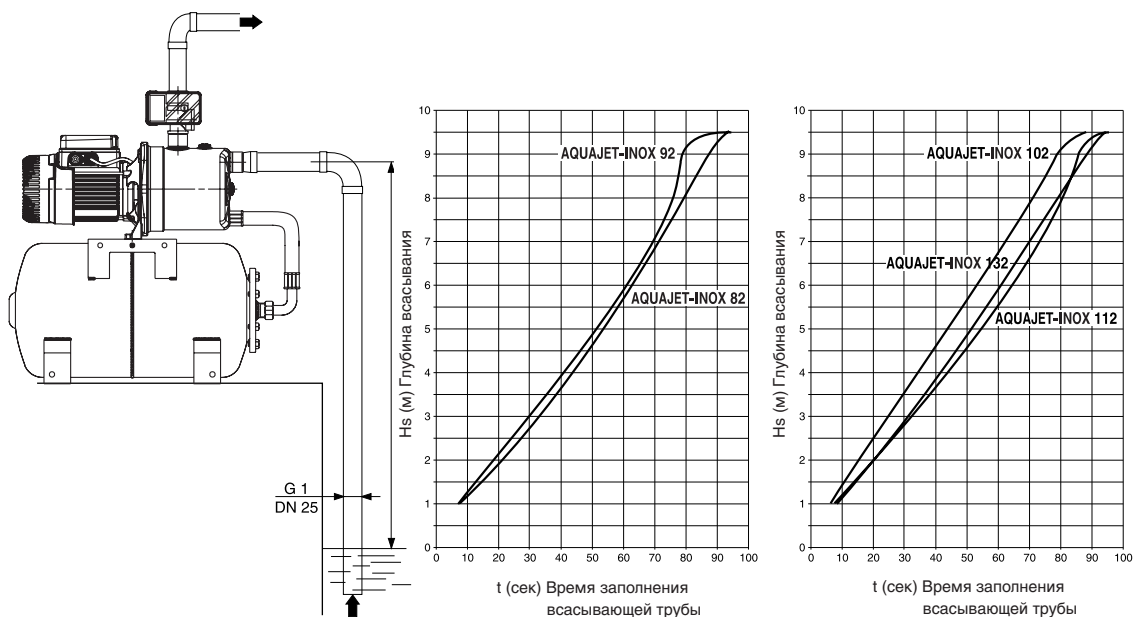

Гидравлические характеристики получены для жидкости с кинематической вязкостью 1 мм²/с и плотностью 1000 кг/м³. Допуски гидравлической характеристики соответствуют ISO 9906.

Температура жидкости: от 0 °С до +35°С

Макс. температура окружающей среды: +40°С

AQUAJET-INOX

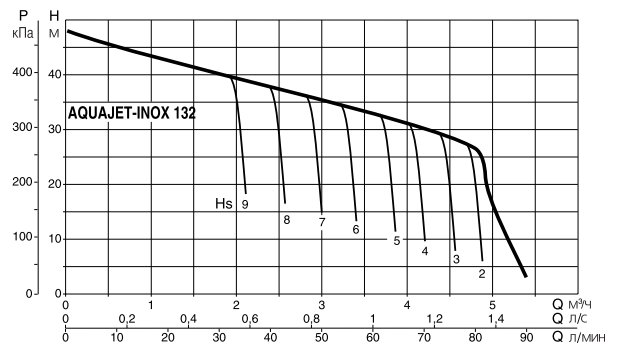
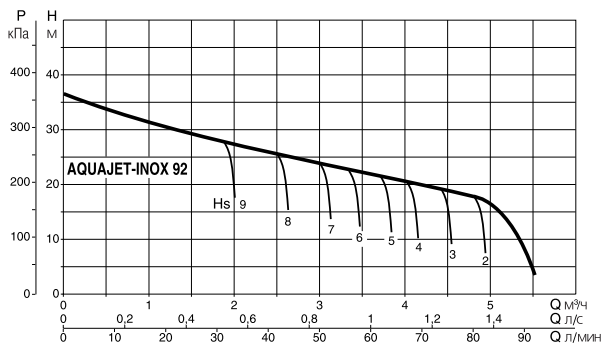
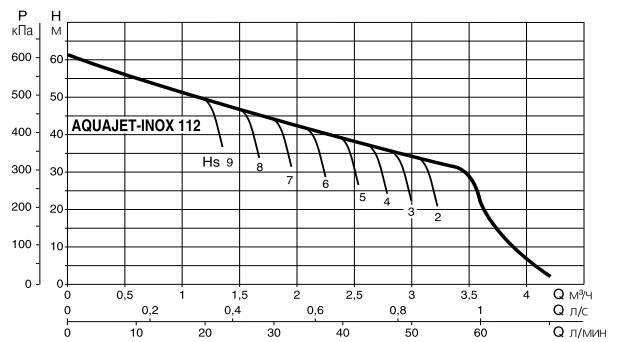
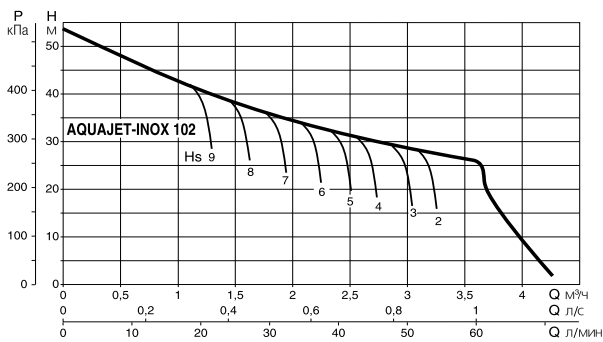
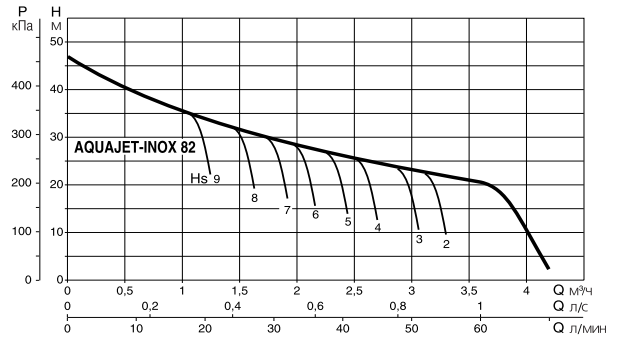
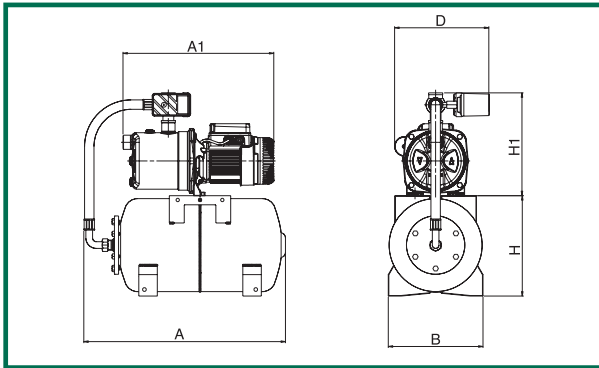

Модель	A	A1	B	D	H	H1	L	Размеры упаковки			Объём м ³	Вес кг
								L/A	L/B	H		
AQUAJET-INOX 82 M	543	406	255	—	270	276	—	566	360	590	0,102	15,3
AQUAJET-INOX 102 M	543	424	255	260	270	276	—	566	360	590	0,102	17,1
AQUAJET-INOX 112 M	543	424	255	260	270	276	—	566	360	590	0,102	18,1
AQUAJET-INOX 92 M	543	406	255	—	270	276	—	566	360	590	0,102	15,3
AQUAJET-INOX 132 M	543	424	255	260	270	276	—	566	360	590	0,102	18,1

Модель	Электрические характеристики						Гидравлические характеристики (n ≈ 2850 мин ⁻¹)																		
	Напряжение 50 Гц	P1 макс кВт	P2 ном.		In А	конденсатор мкФ	Vc	Q																	
			кВт	л.с.				0		0,6		1,2		1,8		2,4		3		3,6		4,2		4,8	
AQUAJET-INOX 82 M	1x220-240 В ~	0,84	0,6	0,8	3,8	12,5	450	47		40		34		30		26,2		23,5		20,3					
AQUAJET-INOX 102 M	1x220-240 В ~	1,13	0,75	1	5,1	16	450	53,8		47		41		36,3		32,4		28,8		25,8					
AQUAJET-INOX 112 M	1x220-240 В ~	1,4	1	1,36	6,2	25	450	61		54		47,8		42,8		38,8		34,8		20					
AQUAJET-INOX 92 M	1x220-240 В ~	0,94	0,75	1	4,2	14	450	36,2		33,5		31		28,4		26		24		21,8		19,6		17,5	
AQUAJET-INOX 132 M	1x220-240 В ~	1,45	1	1,36	6,6	25	450	48,3		45,6		42,8		40		37,6		35		32,5		30		27,2	

GARDENJET - GARDEN-INOX - GARDEN-COM

Электрические насосы для садовых работ

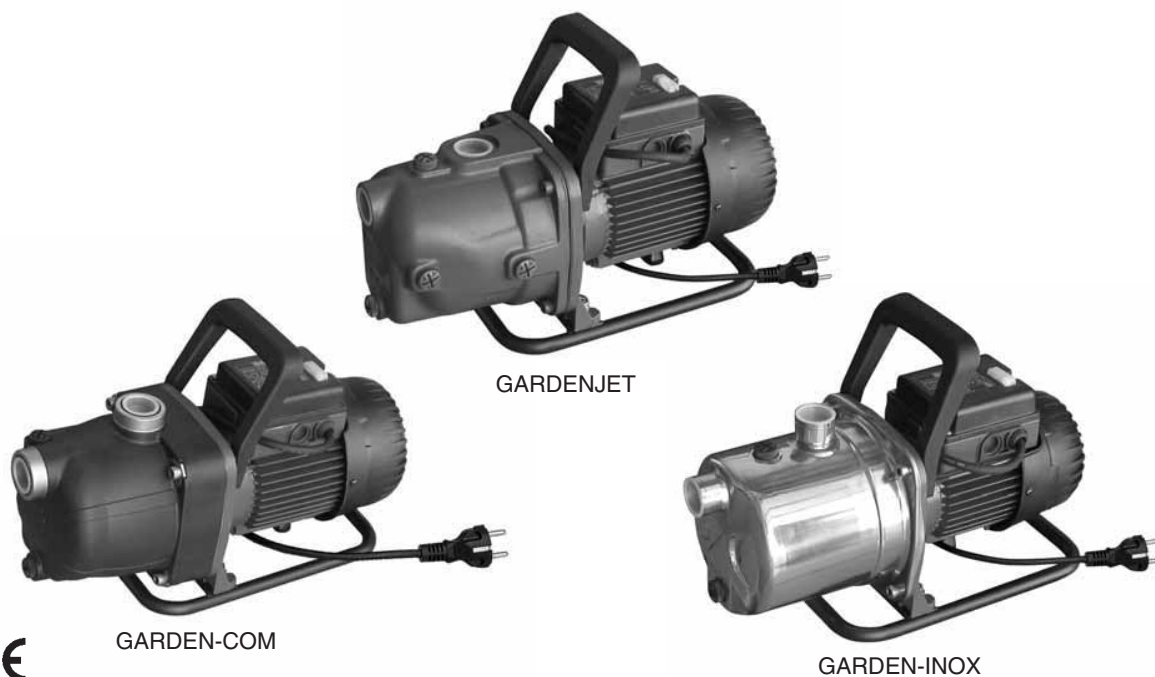

ОСНОВНЫЕ СВЕДЕНИЯ

Применение

Переносной самовсасывающий центробежный электронасос для сада, полива, моек и других бытовых установок. Укомплектован ручкой для легкой транспортировки и 2-метровым кабелем питания типа H07 RN-F с вилкой и выключателем. Компактный и легкий в установке, этот самовсасывающий насос может забирать воду из баков, скважин или ручьев, даже в случае присутствия в воде пузырьков воздуха и небольшого количества песка.

Конструктивные характеристики насоса

GARDEN-JET: чугунный корпус насоса.
GARDEN-COM: корпус насоса из технополимера.
GARDEN-INOX: корпус насоса из нержавеющей стали.
Опора двигателя - штампованная из алюминиевого сплава.
Рабочее колесо, диффузор и трубка Вентури из технополимера.
Крышка уплотнения из нержавеющей стали.
Механическое уплотнение графит/керамика.

Конструктивные характеристики двигателя

Асинхронный двигатель, закрытого типа, с воздушным охлаждением от встроенного вентилятора. Вал двигателя вращается в шарикоподшипниках с повышенным запасом прочности, не требующих дополнительной смазки, что обеспечивает низкий уровень шума и долгий срок службы двигателя. В обмотку статора встроен тепловой выключатель, в клеммную коробку установлен конденсатор. Конструкция соответствует Стандартам CEI 2-3 и CEI 61-69 (EN 60335-2-41).

Степень защиты двигателя:	IP 44
Степень защиты клеммной коробки:	IP 55
Класс изоляции:	F
Стандартное напряжение:	однофазное 220-240 В/50 Гц
- Рабочий диапазон:	от 0,4 до 5,4 м ³ /ч с напором до 54 м
- Перекачиваемая жидкость:	чистая, без твердых частиц и абразивных веществ, не вязкая, не агрессивная, не кристаллизованная, химически нейтральная, близкая по характеристикам к воде.
- Температура перекачиваемой жидкости:	от -10°C до +35°C для бытового применения (EN 60335-2-41) от -10°C до +40°C для других применений
- Максимальная глубина всасывания	8 метров
- Макс. температура окружающей среды:	+40°C
- Максимальное рабочее давление:	8 бар (800 кПа) 6 бар (600 кПа) только для JET-COM
- Установка:	переносной или стационарный вариант, в горизонтальном положении
- Специальные исполнения по заказу:	другие напряжения и/или частоты

GARDENJET - Технические характеристики

N.	Детали*	Материал
1	Корпус насоса	Чугун 200 UNI ISO 185
3	Опора двигателя	Алюминиевый сплав (литьё под давлением)
4	Рабочее колесо	Технополимер А
7	Вал насоса с ротором	Нержавеющая сталь AISI 416 X12 CrS13 UNI 6900/71
16	Механ. уплотнение	Графит/керамика
28	Кольцевое уплотнение	Резина NBR
160	Узел в сборе "сопло - трубка Вентури - диффузор"	Технополимер А

*Находящиеся в контакте с водой.

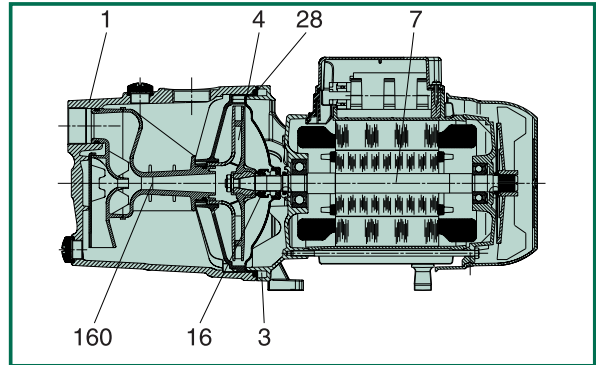

GARDEN-INOX - Технические характеристики

N.	Деталь *	Материал
1	Корпус насоса	Нержавеющая сталь AISI 304 X5 CrNi 1810 - UNI 6900/71
3	Опора двигателя	Алюминиевый сплав (литьё под давлением)
4	Рабочее колесо	Технополимер А
7	Вал насоса с ротором	Нержавеющая сталь AISI 303 X10 CrNiS 1809 UNI 6900/71
16	Механическое уплотнение	Графит/керамика
28	Кольцевое уплотнение	Резина NBR
36	Крышка уплотнения	Нержавеющая сталь AISI 304 X5 CrNi 1810 - UNI 6900/71
160	Узел в сборе "сопло - трубка Вентури - диффузор"	Технополимер А

*Находящиеся в контакте с водой.

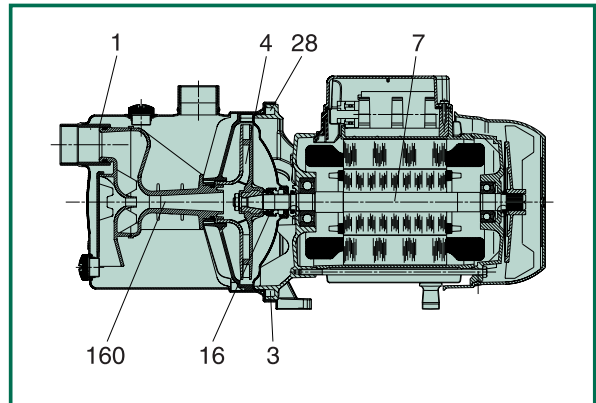

GARDEN-COM - Технические характеристики

N.	Деталь *	Материал
1	Корпус насоса	Технополимер А
3	Опора двигателя	Алюминиевый сплав (литьё под давлением)
4	Рабочее колесо	Технополимер А
7	Вал насоса с ротором	Нержавеющая сталь AISI 316X12 CrS13
16	Механическое уплотнение	Графит/керамика
28	Кольцевое уплотнение	Резина NBR
36	Крышка уплотнения	Нержавеющая сталь AISI 316X12 CrS13
160	Узел в сборе "сопло - трубка Вентури - диффузор"	Технополимер А

* Находящиеся в контакте с водой.

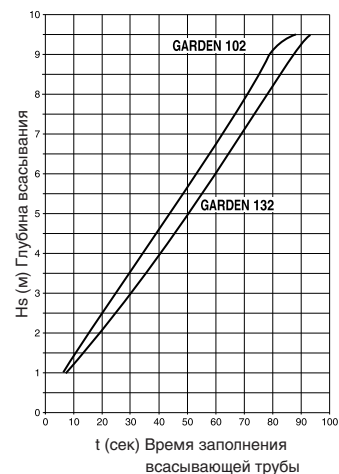
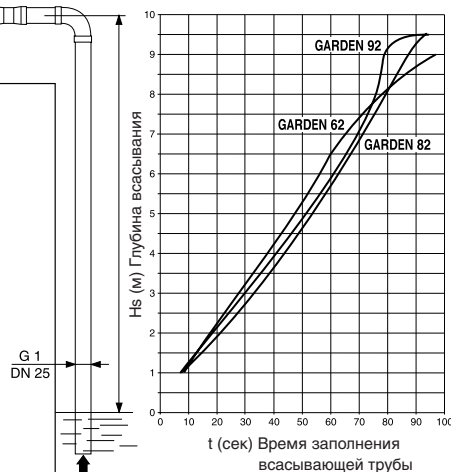
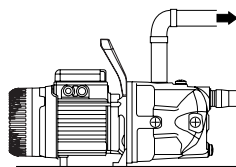
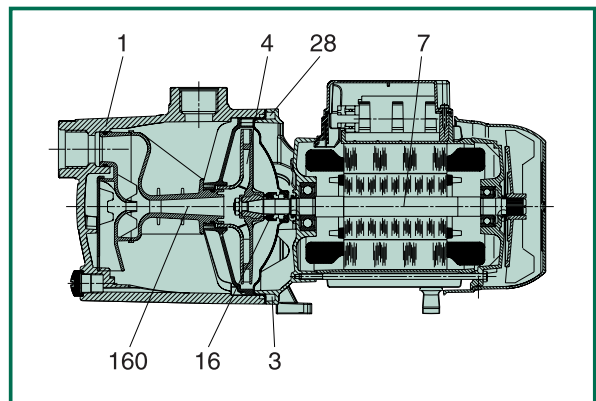

Гидравлические характеристики получены для жидкости с кинематической вязкостью 1 мм²/с и плотностью 1000 кг/м³. Допуски гидравлической характеристики соответствуют ISO 9906.

Температура жидкости: от 0 °C до +35°C

Макс. температура окружающей среды: +40°C

GARDENJET

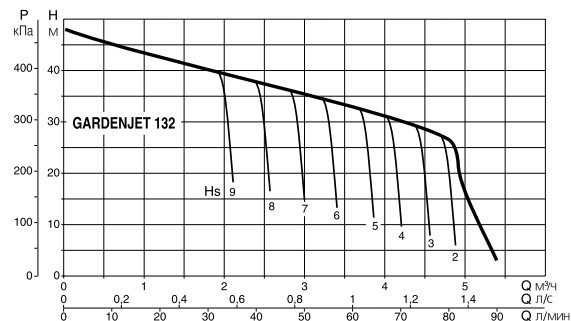
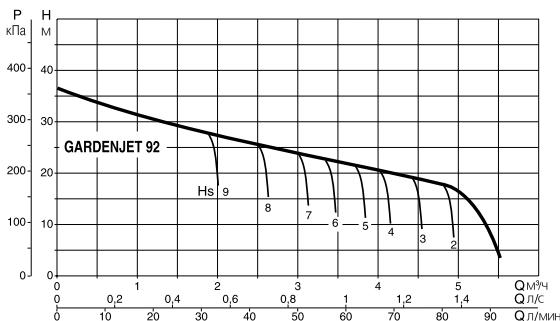
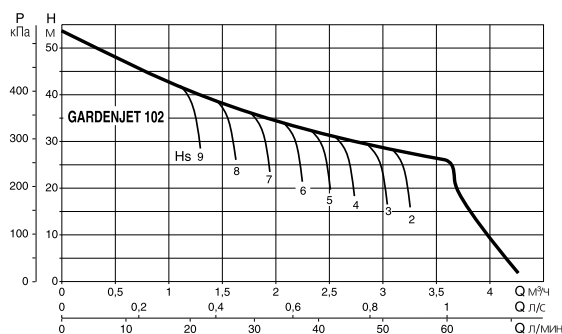
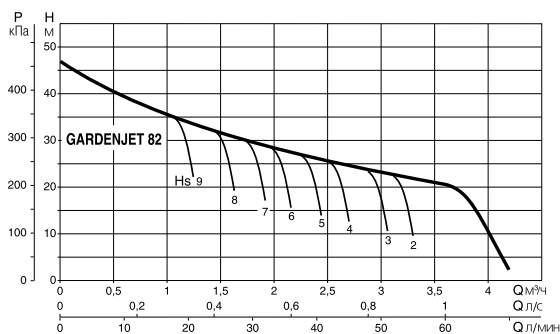
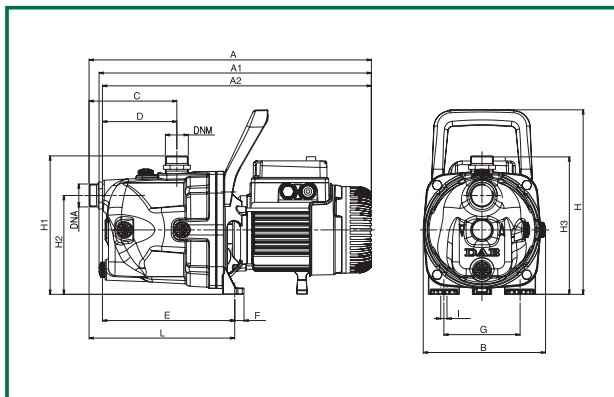

Модель	A	A1	A2	B	C	D	E	F	G	H	H1	H2	H3	H4	I	L	DNA	DNM	Размеры упаковки			Объем м ³	Вес кг
																			L/A	L/B	H		
GARDENJET 82 M	410	395	390	178	127	108	192	14	111	268	201	144	199	-	9	212	1" G	1" G	470	240	240	0,027	11,2
GARDENJET 102 M	429	414	409	178	127	108	192	14	111	268	200	144	209	-	9	212	1" G	1" G	470	240	240	0,027	13,0
GARDENJET 92 M	410	395	390	178	127	108	192	14	111	268	201	144	199	-	9	212	1" G	1" G	470	240	240	0,027	12,2
GARDENJET 132 M	429	414	409	178	127	180	192	14	111	268	200	144	209	-	9	212	1" G	1" G	470	240	240	0,027	14,0

Модель	Электрические характеристики						Гидравлические характеристики (n ≈ 2850 мин ⁻¹)															
	Напряжение 50 Гц	P1 макс кВт	P2 ном.		In A	конденсатор		Q														
			кВт	л.с.		мкФ	Vc	л/мин	0	0,6	1,2	1,8	2,4	3	3,6	4,2	4,8					
GARDENJET 82 M	1x220-240 В ~	0,85	0,6	0,8	3,8	12,5	450	H (м)	47	40	34	30	26,2	23,5	20,3							
GARDENJET 102 M	1x220-240 В ~	1,13	0,75	1	5,1	16	450		53,8	47	41	36,3	32,4	28,8	25,8							
GARDENJET 92 M	1x220-240 В ~	0,94	0,75	1	4,2	14	450		36,2	33,5	31	28,4	26	24	21,8	19,6	17,5					
GARDENJET 132 M	1x220-240 В ~	1,49	1	1,36	6,6	25	450		48,3	45,6	42,8	40	37,6	35	32,5	30	27,2					

Гидравлические характеристики получены для жидкости с кинематической вязкостью 1 мм²/с и плотностью 1000 кг/м³. Допуски гидравлической характеристики соответствуют ISO 9906.

Температура жидкости: от 0 °С до +35°С

Макс. температура окружающей среды: +40°С

GARDEN-INOX

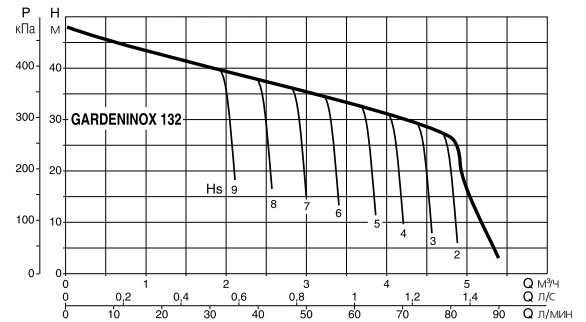
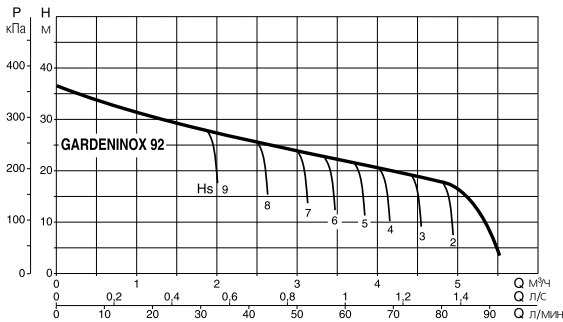
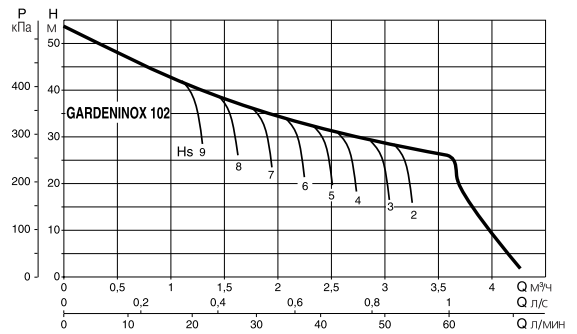
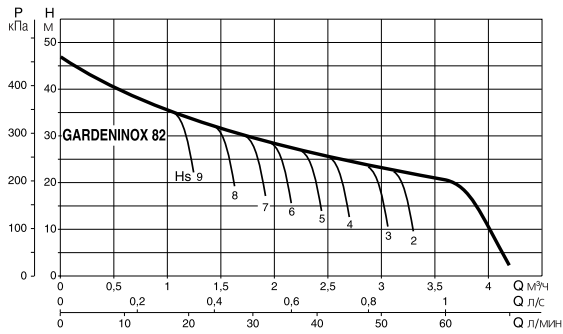
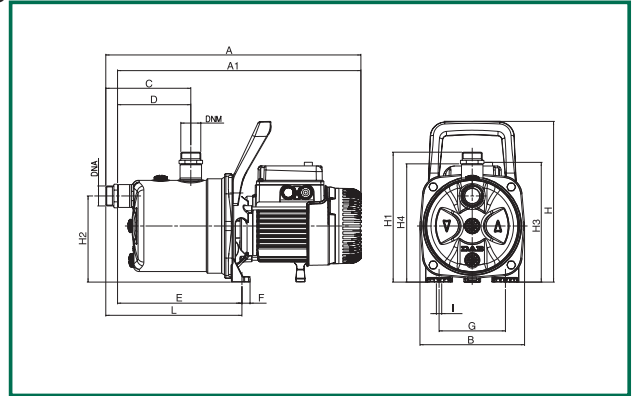

Модель	A	A1	A2	B	C	D	E	F	G	H	H1	H2	H3	H4	I	L	DNA	DNM	Размеры упаковки			Объём м³	Вес кг
																			L/A	L/B	H		
GARDEN-INOX 82 M	424	406	-	174	142	122	207	14	111	268	216	144	199	197	9	227	1" G	1" G	470	240	240	0,027	8,3
GARDEN-INOX 102 M	444	424	-	174	142	122	207	14	111	268	216	144	209	197	9	227	1" G	1" G	470	240	240	0,027	10,1
GARDEN-INOX 92 M	425	406	-	174	142	122	207	14	111	268	216	144	199	197	9	227	1" G	1" G	470	240	240	0,027	9,3
GARDEN-INOX 132 M	444	424	-	174	142	122	207	14	111	268	216	144	209	197	9	227	1" G	1" G	470	240	240	0,027	11,1

Модель	Электрические характеристики						Гидравлические характеристики (n ≈ 2850 мин ⁻¹)																			
	Напряжение 50 Гц	P1 макс кВт	P2 ном.		I _n А	конденсатор		Q																		
			кВт	л.с.		мкФ	Vc	л/мин	0	0,6	1,2	1,8	2,4	3	3,6	4,2	4,8									
GARDEN-INOX 82 M	1x220-240 В ~	0,85	0,6	0,8	3,8	12,5	450	H (м)	47	40	34	30	26,2	23,5	20,3											
GARDEN-INOX 102 M									53,8	47	41	36,3	32,4	28,8	25,8											
GARDEN-INOX 92 M									36,2	33,5	31	28,4	26	24	21,8	19,6	17,5									
GARDEN-INOX 132 M									48,3	45,6	42,8	40	37,6	35	32,5	30	27,2									

Гидравлические характеристики получены для жидкости с кинематической вязкостью 1 мм²/с и плотностью 1000 кг/м³. Допуски гидравлической характеристики соответствуют ISO 9906.

Температура жидкости: от 0 °С до +35°С

Макс. температура окружающей среды: +40°С

GARDEN-COM

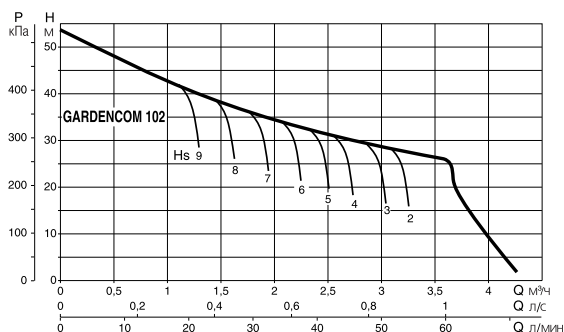
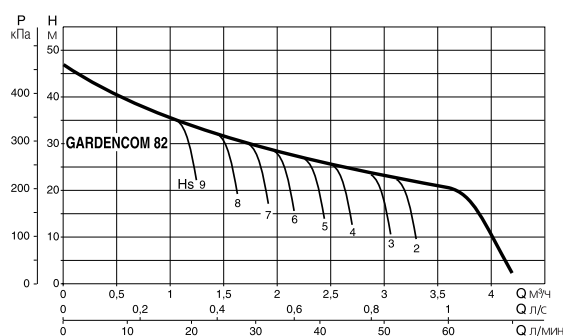
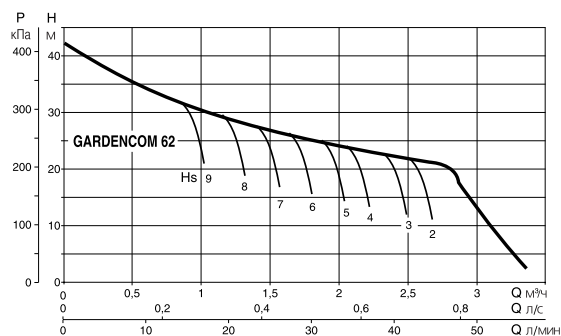
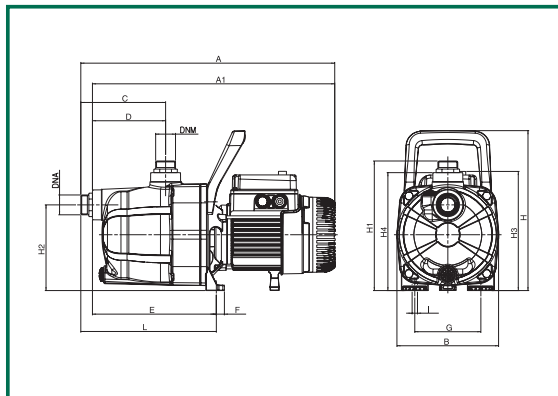

Модель	A	A1	A2	B	C	D	E	F	G	H	H1	H2	H3	H4	I	L	DNA	DNM	Размеры упаковки			Объем м ³	Вес кг
																			L/A	L/B	H		
GARDEN-COM 62 M	425	406	-	170	142	122	208	14	111	268	217	144	199	198	9	227	1" G	1" G	470	240	240	0,027	8,0
GARDEN-COM 82 M	425	406	-	170	142	122	208	14	111	268	217	144	199	198	9	227	1" G	1" G	470	240	240	0,027	8,2
GARDEN-COM 102 M	444	425	-	170	142	122	208	14	111	268	217	144	209	203	9	227	1" G	1" G	470	240	240	0,027	10,0

Модель	Электрические характеристики						Гидравлические характеристики (n ≈ 2850 мин ⁻¹)																										
	Напряжение 50 Гц	P1 макс кВт	P2 ном. л.с.		In А	конденсатор мкФ	Vc	Q																									
			0	0,6				1,2	1,8	2,4	3	3,6	4,2	4,8																			
GARDEN-COM 62 M	1x220-240 В ~	0,72	0,44	0,6	3,12	12,5	450	H (м)	0	10	20	30	40	50	60	70	80	42,7	35	29,2	25,6	22,9	13										
GARDEN-COM 82 M									0	10	20	30	40	50	60	70	80	47	40	34	30	26,2	23,5	20,3									
GARDEN-COM 102 M									0	10	20	30	40	50	60	70	80	53,8	47	41	36,3	32,4	28,8	25,8									

AQUAPROF

Система для использования дождевой воды



ОСНОВНЫЕ СВЕДЕНИЯ

Применение

AQUAPROF 30/50 - это комплектная и полностью готовая к работе установка для использования дождевой воды в доме на одну или две семьи. Система управляется встроенным электронным блоком, который также обеспечивает ее надежную эксплуатацию.

Благодаря двойной системе датчиков насос может подавать воду либо из накопительной емкости для дождевой воды, либо из промежуточного гидроаккумуляторного бака, встроенного в систему централизованного водоснабжения. Это четкое разделение между дождевой и питьевой водой позволяет системе водоснабжения дома работать всегда, даже в случае отсутствия воды в центральном водопроводе.

AQUAPROF 30/50 может подавать воду в систему водоснабжения при ручном включении, либо по сигналу соответствующего датчика. В систему подается только необходимое количество воды. Когда в системе централизованного водоснабжения падает давление, установка вручную или автоматически переводится в режим работы с системой подачи дождевой воды.

AQUAPROF 30/50 имеет конструкцию "свободного слива" в соответствии с EN 1717 (устар. DIN 1988) и может быть легко установлена выше уровня безнапорной канализации. Однако, при установке системы AQUAPROF 30/50 ниже уровня канализации, необходимо устанавливать аварийную подъемную дренажную станцию, согласно DIN 1986.

AQUAPROF 30/50 может также устанавливаться с датчиком уровня. В этом случае уровень воды в баке показывается датчиком давления. К другим вспомогательным устройствам относятся автоматический гидравлический запорный клапан и сигнализатор загрязненности фильтра. При слишком большой длине всасывающей линии может быть подключен погружной скважинный насос.

Технические характеристики

В состав AQUAPROF 30/50 входят:

- емкость из восстанавливаемого полиэтилена;
- самовсасывающий многоступенчатый горизонтальный насос EUROINOX 30/50 M;
- звукоизолирующий наружный корпус из полистирола;
- автоматический электронный блок управления;
- медный поплавковый клапан;
- медный многоходовой клапан с сервоприводом.

Корпус насоса и вал электродвигателя сделаны из нержавеющей стали AISI 304.

Рабочие колеса и диффузоры - из технополимера (NORYL).

Установка AQUAPROF 30/50 предназначена для настенного монтажа.

Технические характеристики

Напряжение:	1x230 В~ / 50 Гц
Потребляемый ток:	3,9 А
Мощность насоса:	0,55 кВт
Максимальная производительность Q:	4,8 м ³ /ч
Максимальный напор H:	41 м
Степень защиты:	IP55
Соединение всасывающего патрубка:	1"
Соединение напорного патрубка:	1"
Подключение системы водоснабжения:	1/2"
Управление:	автоматическое
Конструкция:	соответствует Стандарту EN 1717 (DIN 1988)

Гидравлические характеристики получены для жидкости с кинематической вязкостью 1 мм²/с и плотностью 1000 кг/м³. Допуски гидравлической характеристики соответствуют ISO 9906.

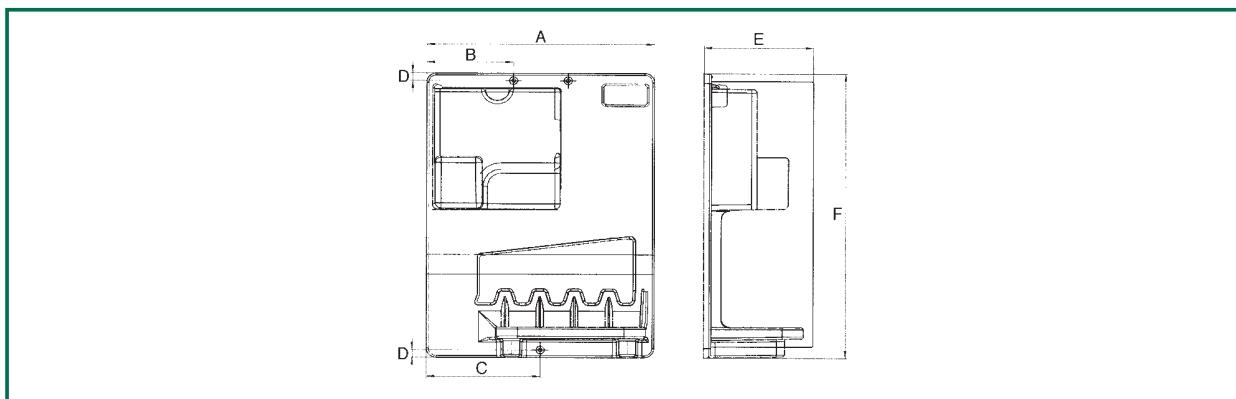
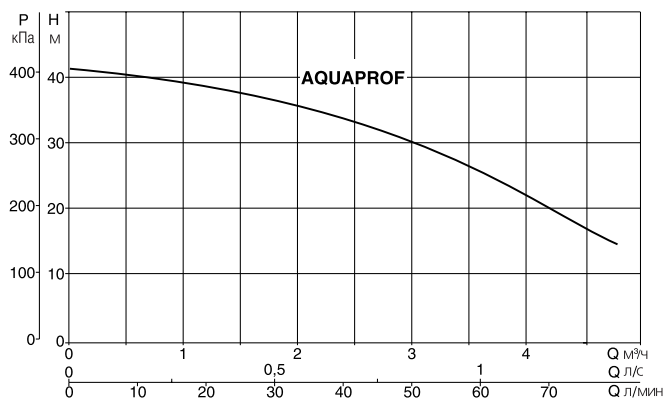
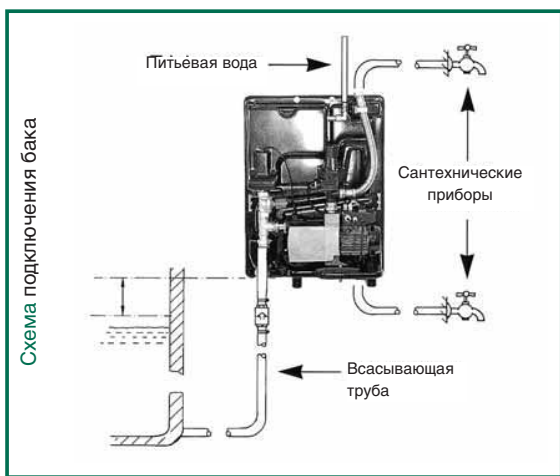

Модель	A	B	C	D	E	F	Вес кг
AQUAPROF 30/50	580	200	290	20	279	760	29

Модель	Электрические характеристики				Гидравлические характеристики (n ≈ 2800 мин ⁻¹)									
	Напряжение 50 Гц	P2 ном.		In А	Q м ³ /ч л/мин	0	0,6	1,2	1,8	2,4	3,0	3,6	4,2	4,8
		кВт	л.с.			0	10	20	30	40	50	60	70	80
AQUAPROF 30/50	1x230 В ~	0,55	0,75	3,9	H (м)	42,2	40,2	38,2	36,2	33,8	30	24,8	19,5	14

DP

Насосы для глубокого всасывания

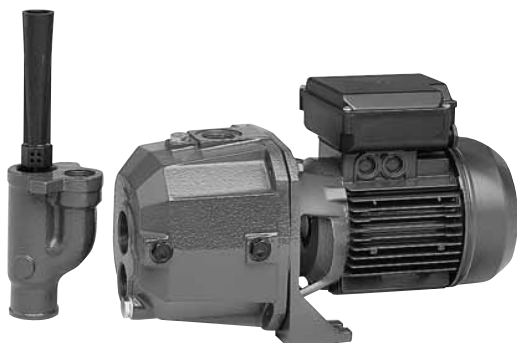

DP 81-100

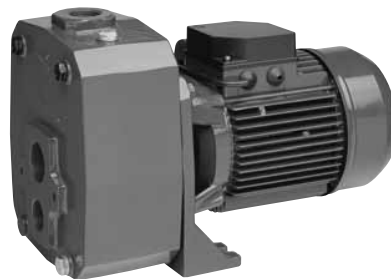

DP 151-251

ОСНОВНЫЕ СВЕДЕНИЯ

Применение

Самовсасывающий центробежный насос для всасывания воды с глубины до 27 метров, достигаемого с помощью внешнего эжектора, устанавливаемого в скважины размером 4" и более.

Для систем водоснабжения в фермерских хозяйствах и небольших сельскохозяйственных установках.

Конструктивные характеристики насоса

Насос: Чугунные корпус насоса и опора двигателя.

Рабочее колесо и диффузор из технополимера.

Вал двигателя из нержавеющей стали.

Механическое уплотнение графит/керамика.

Эжектор: чугунный корпус, трубка Вентури из технополимера, сопло из латуни.

Поставляются три модели эжектора (Е 20 - Е 25 - Е 30), выбираются согласно глубине всасывания.

Конструктивные характеристики двигателя

Асинхронный двигатель, закрытого типа, с воздушным охлаждением от встроенного вентилятора.

Вал двигателя вращается в шарикоподшипниках с повышенным запасом прочности, не требующих дополнительной смазки, что обеспечивает низкий уровень шума и долгий срок службы двигателя.

В обмотки статора однофазной версии встроен тепловой выключатель, а в клеммную коробку встроен конденсатор.

Трехфазные модели должны быть защищены пользователем при помощи соответствующих устройств.

Конструкция соответствует Стандартам CEI 61-69 (EN 60335-2-41).

Степень защиты двигателя: IP 44

Степень защиты клеммной коробки: IP 55

Класс изоляции: F

Стандартное напряжение: однофазное 220-240 В/50 Гц

трехфазное 230-400 В/50 Гц

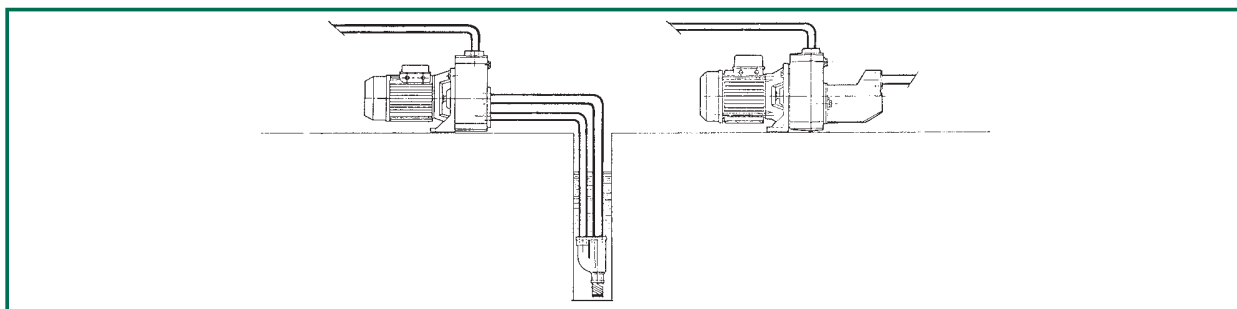

Технические характеристики

N.	Деталь*	Материал
1	Корпус насоса	Чугун 200 UNI ISO 185
2	Корпус эжектора	Чугун 200 UNI ISO 185
3	Опора двигателя	Чугун 200 UNI ISO 185
4	Рабочее колесо	Технополимер А
6	Диффузор	Технополимер А
7	Вал насоса с ротором	Нержавеющая сталь AISI 416 X12 CrS13 UNI 6900/71(DP 81 - DP 100) Нержавеющая сталь AISI 303 X10 CrNiS 1809 UNI 6900/71(DP 151 - DP 251)
8	Трубка Вентури	Технополимер А
9	Сопло	Латунь
16	Механическое уплотнение	Графит/керамика
28	Кольцевое уплотнение	Резина NBR

* Находящиеся в контакте с водой.

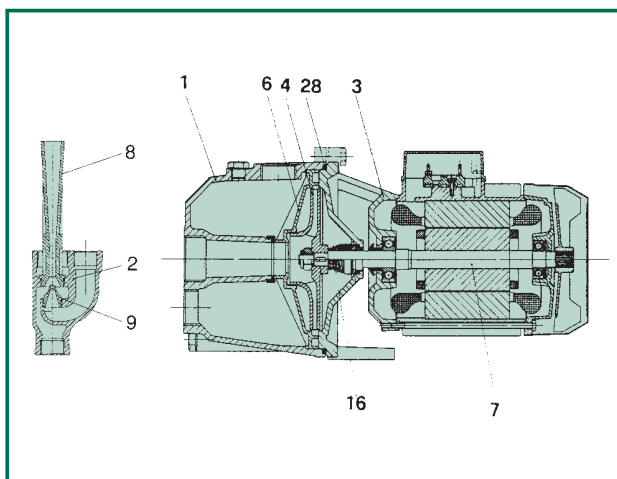

- Рабочий диапазон: до 4,3 м³/ч.
- Требования к перекачиваемой жидкости: чистая, без твердых частиц или абразивных веществ, не вязкая, не агрессивная, не кристаллизованная, химически нейтральная, близкая по характеристикам к воде
- Температура жидкости: от 0°C до +35°C (для бытового применения EN 60335-2-41)
от 0°C до +40°C для других применений
- Макс. температура окружающей среды: +40°C
- Максимальное рабочее давление: DP 81 - DP 100 6 бар (600 кПа)
DP 151 - DP 251 8 бар (800 кПа)
- Установка: стационарно в горизонтальном положении
- Специальные исполнения по заказу: другие напряжения и/или частоты

Температура жидкости: от 0 °C до +35°C
Макс. температура окружающей среды: +40°C

DP 81 - DP 100

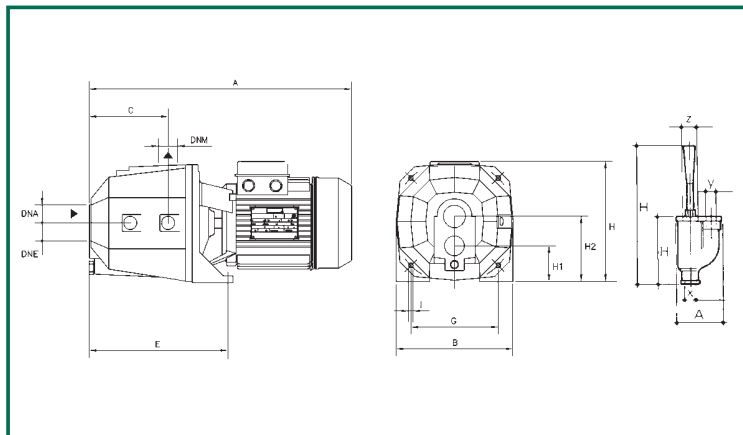

Гидравлические характеристики (n ≈ 2800 мин ⁻¹)							
Модель насоса	Модель эжектора	Глубина всасывания, м	Давление подачи воды, бар				
			1,5	2	2,5	3	3,5
Расход воды, л/ч							
DP 81	E 25	9	2140	1410	730	-	-
		12	1730	1000	400	-	-
		15	1220	580	-	-	-
	E 30	9	1790	1340	950	620	360
		12	1500	1100	740	460	250
		15	1260	880	570	320	-
DP 100	E 25	9	2580	1870	1120	470	-
		12	1990	1400	720	-	-
		15	1400	950	380	-	-
	E 30	12	1770	1350	980	650	400
		15	1500	1120	775	500	280
		18	1260	910	600	350	150
		21	-	720	450	250	-

Модель	A	B	C	E	G	I	H	H1	H2	DNA	DNM	DNE	Эжектор						Размеры упаковки			Объем м ³	Вес кг
													A	H	H1	x	y	z	L/A	L/B	H		
DP 81	365	180	90	202	140	9,5	225	47	92	1 1/4" G	1" G	1" G	97	295	143	1" G	1" G	1 1/2" G	452	218	257	0,025	13
DP 100	385	180	90	202	140	9,5	225	47	92	1 1/4" G	1" G	1" G	97	295	143	1" G	1" G	1 1/2" G	492	224	277	0,030	15,7

Модель	Электрические характеристики						
	Напряжение 50 Гц	P1 макс кВт	P2 ном. кВт	л.с.	In A	конденсатор мкФ Vc	
DP 81 M	1x220-240 В ~	0,69	0,44	0,6	3,2	12,5	450
DP 81 T	3x230-400 В ~	0,66	0,44	0,6	2,6-1,5	-	-

Модель	Электрические характеристики						
	Напряжение 50 Гц	P1 макс кВт	P2 ном. кВт	л.с.	In A	конденсатор мкФ Vc	
DP 100 M	1x220-240 В ~	0,79	0,75	1	3,8	16	450
DP 100 T	3x230-400 В ~	0,74	0,75	1	2,6-1,5	-	-

Температура жидкости: от 0 °С до +35°С

Макс.температура окружающей среды: +40°С

DP 151 - 251



Гидравлические характеристики (n ≈ 2800 мин ⁻¹)											
Модель насоса	Модель эжектора	Глубина всасывания, м	Давление подачи воды, бар								
			3	3,5	4	4,5	5	5,5	6	6,5	7
Расход воды, л/ч											
DP 151	E 20	9	3470	2890	2220	1500	750	-	-	-	-
		12	3110	2510	1850	1100	300	-	-	-	-
		15	2710	2100	1380	640	-	-	-	-	-
		18	2360	1700	950	-	-	-	-	-	-
	E 25	15	2800	2330	1830	1350	900	520	-	-	-
		18	2530	2050	1550	1090	680	300	-	-	-
		21	2280	1800	1300	860	470	-	-	-	-
	E 30	21	1820	1650	1410	1160	910	700	520	-	-
		24	1680	1520	1260	1020	780	580	420	-	-
		27	1550	1360	1110	880	680	490	330	-	-
	E 20	9	4300	3600	2900	2180	1400	640	-	-	-
		12	3750	3140	2540	1700	940	-	-	-	-
15		-	2780	2040	1300	500	-	-	-	-	
18		-	2340	1610	820	-	-	-	-	-	
DP 251	E 25	15	-	2920	2400	1900	1400	950	570	-	-
		18	-	2600	2110	1620	1150	720	360	-	-
		21	-	2350	1850	1350	900	510	-	-	-
		24	-	2050	1550	1080	660	300	-	-	-
E 30	21	-	-	1710	1480	1220	980	770	590	420	
	24	-	-	1580	1330	1080	850	670	490	330	
	27	-	-	1440	1200	950	750	560	400	250	

Модель	A	B	C	E	G	I	H	H1	H2	DNA	DNM	DNE	Эжектор						Размеры упаковки			Объем м ³	Вес кг
													A	H	H1	x	y	z	L/A	L/B	H		
DP 151	388	210	50	197	145	11	255	53	108	1 1/4" G	1" G	1" G	97	295	143	1" G	1" G	1 1/4" G	427	246	307	0,3	28,5
DP 251 M	462	210	50	197	145	11	255	53	108	1 1/4" G	1" G	1" G	97	295	143	1" G	1" G	1 1/4" G	522	246	307	0,4	32,5
DP 251 T	388	210	50	197	145	11	255	53	108	1 1/4" G	1" G	1" G	97	295	143	1" G	1" G	1 1/4" G	427	246	307	0,3	27,9

Модель	Электрические характеристики						
	Напряжение 50 Гц	P1 макс кВт	P2 ном. кВт	л.с.	In А	конденсатор мкФ Vc	
DP 151 M	1x220-240 В ~	1,56	1,1	1,5	7	31,5	450
DP 151 T	3x230-400 В ~	1,45	1,1	1,5	4,7-2,7	-	-

Модель	Электрические характеристики						
	Напряжение 50 Гц	P1 макс кВт	P2 ном. кВт	л.с.	In А	конденсатор мкФ Vc	
DP 251 M	1x220-240 В ~	1,84	1,85	2,5	8,3	40	450
DP 251 T	3x230-400 В ~	1,78	1,85	2,5	5,6-3,2	-	-

