

## КАТАЛОГ ПРОДУКЦИИ 2010

## ИНДЕКС ПО-ВОЗРАСТАЮЩЕЙ НА СЕРИЮ

Серии	Стр	Серии	Стр	Серии	Стр	Серии	Стр	Серии	Стр	Серии	Стр
100	15-170	302	15	445	43	541	9	615	65	738	89-193
103	163	3037	112	446	62	542	10	6150	189	739	193
116	118	3038	112	447	43	543	10	6151	189	740	195
117	170	3041	152	4490	40	544	10	6152	189	741	195
118	118-166	3045	152	4496	46	546	29-30	616	189	75525	137
120	20-101-158-160	3046	152	4497	46	5462	20-31	617	168-189	7558	115
121	156	3047	152	4498	40	5465	20-31	618	193	837	183
125	20-159-160	3048	152	4501	45	5469	20-32	619	194	838	134
126	157	309	9-123-144	452	45	547	10	620	194	839	182
127	155	311	6-7	453	46	548	11	6205	100-194	841	181
130	170	312	6-8	454	46	551	26-27-28	621	17	842	181
131	168	313	6-7	455	45	5520	6	622	17-78-89	8460	181
132	167	314	6	459	46	5521	6	623	17	8461	181
135	168	315	18	472	39	553	13	624	17	847	180
140	169	319	123	475	40	554	13	625	17-189	848	180
142	169	3230	113-151	501	22	555	188	626	18	850	180
150	78-79-89-105-134-192	327	14	5020	22-99	5557	123-188	627	194	852	181
151	78-89-192	328	45-46	5021	22	5558	188	628	194	8540	182
152	78	332	113-151	5022	23	556	188	630	54	8541	183
1520	81-192	333	113-151	5024	23	5560	19	632	54	855	185
153	78	334	113-151	5025	23	557	19	633	54	8561	184
161	81-192	335	16	5026	23	558	18	635	54	8562	184
163	80	336	15	5027	23	5580	18	636	58	8563	185
164	81	337	25	503	19	559	12	637	58-59	8565	185
171	84-85	338	34-37	504	24	560	25-48	6370	191	860	174
172	86	3380	37	505	25	561	23	641	56	861	174-175
174	82-83	339	34	5054	25	5620	24	642	56	862	175
182	87-88-89-92	340	41	5055	25	5621	24	643	56	863	175
200	36-37-39	341	41	507	24	5622	24	6440	53-56-57	864	175
201	39	342	34-37-41	5080	25	568	188	6442	53	865	176
202	39	343	34-41	5081	25	5680	188	6443	56-57-139	866	176
203	40	347	62-72	510	14	570	148	6443 ЗВУ	53	867	176
209	37-39	347...S1	98	5121	7	572	146	6444	53	868	176
220	38	348	45	513	8	573	146	6460	52	869	176
221	38	349	60-64	514	8	573001	13	6470	52	870	176
222	38	350	60	519	14-170	574	13-146-147	6480	52	871	176
223	38	351	60	520	119	574000	14	6489	52	875	174
224	38	354	60-64-124	521	119	574001	14	6490	52	876	175
225	38	356	61	5213	120	575	147-148	650	65	877	177
227	38	357	61	5217	120	5750	149	6509	102	878	177
240	132	360	50-124	5218	119	576	110	6561	40-55-69-100	879	177
250	126-127	361	50	522	119	577	149	6563	55-69-100	886	177
251	127	362	50	5230	122	578	110	657	70	887	177
2521	138	363	50	524	122	579	149	658	67-70-99	888	175
2523	138	3640	61	525	112	5812	72	659	51-70-97	890	178
2527	139	3641	61-124	5261	123	583	71	660	97	891	178
253	126	3642...S1	99	527	6	584	71	661	89-97	893	178
2540	135	381	44	529	10	585	71	662	66-67	894	178
2543	135	382	44-63	530	7-8	586	71	6620	66	900	172
2544	135	383	42-44-62-63	531	8	588	74-102--132	6621	66	903	172
2545	135	384	44-63	5320	7	5881	74	663	68-69	904	172
2547	135	385	63	5321	7	5890	51	6630	69	9050	172
2548	135	386	63-71-99	5322	7	5891	51	6631	69	9057	173
255	132	3871	44	5327	7	591	72	666...S1	98	9058	173
257	133-134	391...S1	99	5328	7	592	64	667...S1	98	9060	173
258	137	392	70	5330	110-111	598	65	668...S1	95-98	9067	173
259	132	4001	36	5331	110	5991	71-124	669	70	9068	173
260	136	4003	36	5332	110	5993	71-124	670	92	910	174
261	136	4004	36	5334	110	5994	71	671	94	913	174
262	142	401	34	5335	111	5995	71	675	92-94-99	914	174
263	143	402	34	5336	111	5996	67-99	676	55	930	74-173
264	140	411	41	5337	111	6000	114-115	677	55	933	74
265	141	412	41	5338	111	6001	115-118	678	55	936	37-44-74
266	129	413	40	5339	111	6002	118	679	42-48-62-72	940	73
267	128	421	35	534	123	6005	116	680	62-72-98	941	73
268	131	422	35	5350	108	601	121	681	42-48-102	942	73-102
269	130	425	35	5351	108	602	121	683	15	943	73
3006	13	426	35	5360	109	605	105	688	19-70	944	73
3010	46-47	431	34-41	5362	109	6060	104	689	19	945	73
3011	46-47	432	34-41	5365	109	6061	104	690	18	946	73
3012	46-47	433	40	5366	109	6065	105	691	18	947	73
3013	46-47	437	43-48	537	109	607	104-105	692	18	948	73
3014	47	438	43	5370	112	610	190	693	18	R59681	24
3015	47	441	38	538	18-170	611	190	694	19	R59720	24
		444	62-72	539	110	612	190	695	19	R96006	74
				540	9	613	17-189				

- 1 КОМПЛЕКТУЮЩИЕ ДЛЯ АВТОНОМНЫХ СИСТЕМ ОТОПЛЕНИЯ

---

- 2 УСТРОЙСТВА СЕПАРАЦИИ И ОТВЕДЕНИЯ ВОЗДУХА

---

- 3 АРМАТУРА И АКСЕССУАРЫ ДЛЯ РАДИАТОРОВ

---

- 4 РАСПРЕДЕЛИТЕЛЬНЫЕ КОЛЛЕКТОРЫ, ЗОННЫЕ КЛАПАНЫ, ШКАФЫ И АКСЕССУАРЫ

---

- 5 УПРАВЛЕНИЕ СИСТЕМОЙ НАПОЛЬНОГО ОТОПЛЕНИЯ

---

- 6 КОМПЛЕКТУЮЩИЕ ДЛЯ СИСТЕМ ВОДОСНАБЖЕНИЯ

---

- 6А КОМПЛЕКТУЮЩИЕ ДЛЯ СИСТЕМ НА СОЛНЕЧНОЙ ЭНЕРГИИ 

---

- 7 УСТРОЙСТВА ЗАЩИТЫ ОТ ЗАГРЯЗНЕНИЯ

---

- 8 УСТРОЙСТВА ДЛЯ БАЛАНСИРОВКИ КОНТУРОВ

---

- 9 ФИТИНГИ

---

- 10 ПРЕДОХРАНИТЕЛЬНЫЕ ГРУППЫ ДЛЯ ГАЗА

---

- 11 РАСШИРИТЕЛЬНЫЕ БАКИ, СМЕСИТЕЛЬНЫЕ КЛАПАНЫ, ХРОНОТЕРМОСТАТЫ

---

- 12 СОЕДИНЕНИЕ ФИТИНГОВ И РАЗМЕРЫ ИЗДЕЛИЙ



# ОБЪЕДИНЕНИЕ КАЛЕФФИ



Caleffi S.p.A. - Центральный Офис - Предприятие 1  
Фонтането д'Агонья - ИТАЛИЯ



Исследовательский Центр КРАСНЫЙ КУБ  
Фонтането д'Агонья - ИТАЛИЯ



Caleffi S.p.A. - Предприятие 2  
Фонтането д'Агонья - ИТАЛИЯ



Caleffi S.p.A. - Предприятие 3  
Гаттико - ИТАЛИЯ



PRESSCO S.p.A. - Штамповка и обработка латуни  
Инворио - ИТАЛИЯ





Caleffi Armaturen GmbH  
Мюльхайм/на/Майне - ГЕРМАНИЯ



Caleffi International N.V.  
Уирт - БЕНИЛЮКС



Caleffi Lda  
Майа Кодекс - ПОРТУГАЛИЯ



Caleffi North America Inc.  
Милуоки - США



Altecnic Ltd.  
Стаффорд - ВЕЛИКОБРИТАНИЯ



Caleffi Hidrotermika d.o.o.  
Изола - СЛОВЕНИЯ

#### ALTRE SEDI

Caleffi France  
Валанс - ФРАНЦИЯ

Caleffi Beijing Office  
Бейджинг - КИТАЙ

Caleffi Japan  
Токио - ЯПОНИЯ

Caleffi South America  
Мариндиа Канелонес - УРУГВАЙ



# РАЗРЕШЕНИЯ И СЕРТИФИКАТЫ





Данная схема всего лишь пример

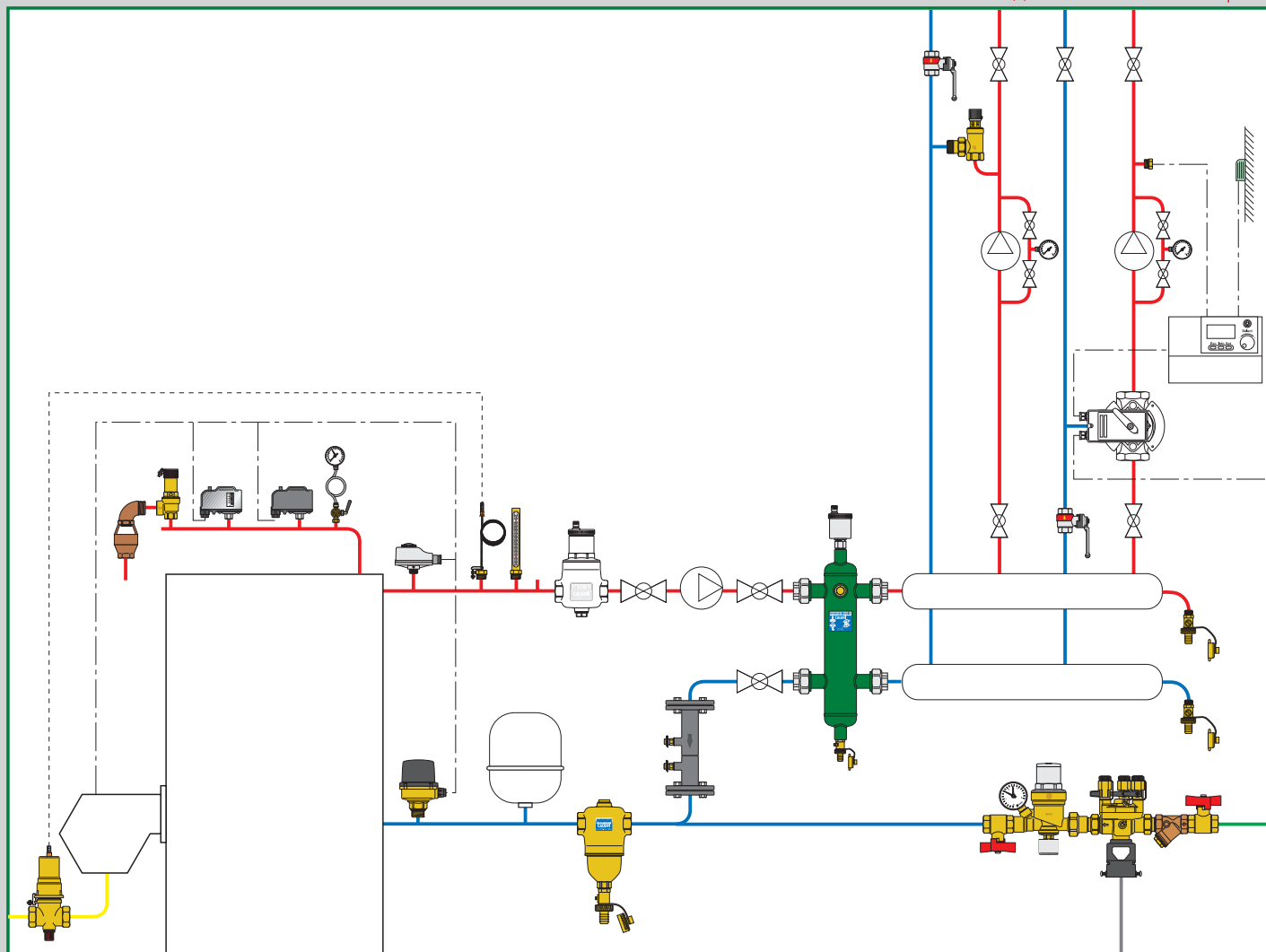

Диафрагменные предохранительные клапаны

Клапаны-отсекатели подачи топлива

Температурные предохранительные клапаны

Сепараторы воздуха

Гидравлические сепараторы

Установки автоматической подпитки

Дифференциальный перепускной клапан

Термостаты, предохранительное реле давления, датчики потока и поплавковый переключатель

Термометры и манометры

Фильтры

Дешламаторы **DIRTCAL®**



### 527

Диафрагменный предохранительный сбросной клапан. Соединения ВР - ВР.  
Избыточное давление при срабатывании: 10%.  
Закрывающий дифференциал: 20%.  
P<sub>y</sub> 10.  
Диапазон температуры: 5÷110°C.  
Заводская настройка:  
2,25 - 2,5 - 2,7 - 3 - 3,5 - 4 - 4,5 - 5 - 5,4 - 6 бар.



Код			
5274..	1/2" x 3/4"	1	25
5275..	3/4" x 1"	1	20
5276..	1" x 1 1/4"	1	5
5277..	1 1/4" x 1 1/2"	1	5



### 527

Диафрагменный предохранительный сбросной клапан. Соединения ВР - ВР.  
Нестандартные настройки по давлению, выполняемые под заказ.  
Избыточное давление при срабатывании: 10%.  
Закрывающий дифференциал: 20%.  
P<sub>y</sub> 10.  
Диапазон температуры: 5÷110°C.  
Заводская настройка: 1 - 1,5 - 2 - 7 - 8 бар.



Код			
5274..	1/2" x 3/4"	1	25
5275..	3/4" x 1"	1	20
5276..	1" x 1 1/4"	1	5
5277..	1 1/4" x 1 1/2"	1	5



### 5521

Угловая воронка. Соединения НР - ВР.

Код

Код			
552140	1/2" НР x 3/4" ВР	1	50
552150	3/4" НР x 3/4" ВР	1	50
552160	1" НР x 1 1/4" ВР	1	5
552170	1 1/4" НР x 1 1/4" ВР	1	5



### 5520

Прямая воронка. Соединения ВР - ВР.

Код

Код			
552050	3/4" ВР x 3/4" ВР	1	25
552070	1 1/4" ВР x 1 1/4" ВР	1	5



### 5520

Особая преформованная воронка - сборник.

Код

Код			
552080	1 1/2" ВР	1	-



### 311

Диафрагменный предохранительный сбросной клапан. Соединения ВР - ВР.  
Избыточное давление при срабатывании: 20%.  
Закрывающий дифференциал: 20%.  
P<sub>y</sub> 10.  
Диапазон температуры: 5÷110°C.  
Заводская настройка:  
2,5 - 3 - 3,5 - 4 - 5 - 6 - 7 - 8 бар.  
2 бар только для размера 3/4".



Код			
3114..	1/2"	1	50
3115..	3/4"	1	50



### 312

Диафрагменный предохранительный сбросной клапан. Соединения НР - ВР.  
Избыточное давление при срабатывании: 20%.  
Закрывающий дифференциал: 20%.  
P<sub>y</sub> 10.  
Диапазон температуры: 5÷110°C.  
Заводская настройка:  
2,5 - 3 - 3,5 - 4 - 5 - 6 - 7 - 8 бар.



Код			
3124..	1/2"	1	50



### 313

Диафрагменный предохранительный сбросной клапан. Соединения ВР - ВР.  
Избыточное давление при срабатывании: 20%.  
Закрывающий дифференциал: 20%.  
P<sub>y</sub> 10.  
Диапазон температуры: 5÷110°C.  
Максимальная температура манометра: 90°C.  
Заводская настройка: 2,5 - 3 - 6 - 7 - 8 бар.



Код			
3134..	1/2" с манометром	1	50
3135..	3/4" с манометром	1	50
313432	1/2" настр. 3 бар с соединением под манометр	1	50
313532	3/4" настр. 3 бар с соединением под манометр	1	50



### 314

Диафрагменный предохранительный сбросной клапан. Соединения ВР - ВР.  
Избыточное давление при срабатывании: 20%.  
Закрывающий дифференциал: 20%.  
P<sub>y</sub> 10.  
Диапазон температуры: 5÷110°C.  
Максимальная температура манометра: 90°C.  
Заводская настройка: 2,5 - 3 - 6 - 7 - 8 бар.



Код			
3144..	1/2" с манометром	1	50
314432	1/2" настр. 3 бар с соединением под манометр	1	50
314462	1/2" настр. 6 бар с соединением под манометр	1	50





**311**

Диафрагменный предохранительный сбросной клапан. Соединения ВР - ВР. Избыточное давление при срабатывании: 20%. Закрывающий дифференциал: 15%. Мощность: 110 кВт. Диапазон температуры: 5÷110°C. Сертифицирован по НФ П 52-001 - Класс 2.

Код			
<b>311431</b>	1/2" 3 бар	1	50



**313**

Диафрагменный предохранительный сбросной клапан. Соединения ВР - ВР. С соединением для манометра. Избыточное давление при срабатывании: 20%. Закрывающий дифференциал: 15%. Мощность: 110 кВт. Диапазон температуры: 5÷110°C. Сертифицирован по НФ П 52-001 - Класс 2.

Код			
<b>313433</b>	1/2" 3 бар	50	-



**5121**

Диафрагменный предохранительный сбросной клапан. Соединения НР - ВР. Избыточное давление при срабатывании: 20%. Закрывающий дифференциал: 15%. Мощность: 110 кВт. Диапазон температуры: 5÷110°C. Сертифицирован по НФ П 52-001 - Класс 2.

Код			
<b>512131</b>	1/2" 3 бар	50	-



**5320**

Диафрагменный предохранительный сбросной клапан. Соединения ВР - ВР. Избыточное давление при срабатывании: 20%. Закрывающий дифференциал: 20%. Мощность: 50 кВт. Максимальное процентное содержание этиленгликоля: 30%. Диапазон температуры: 5÷120°C.

Код			
<b>532042</b>	1/2" x 3/4" 2,5 бар	1	50
<b>532043</b>	1/2" x 3/4" 3 бар	1	50



**5322**

Диафрагменный предохранительный сбросной клапан. Соединения ВР - ВР. С соединением для манометра. Избыточное давление при срабатывании: 20%. Закрывающий дифференциал: 20%. Мощность: 50 кВт. Максимальное процентное содержание этиленгликоля: 30%. Диапазон температуры: 5÷120°C.

Код			
<b>532242</b>	1/2" x 3/4" 2,5 бар	1	50
<b>532243</b>	1/2" x 3/4" 3 бар	1	50



**5327**

Диафрагменный предохранительный сбросной клапан. Соединения НР - ВР. Избыточное давление при срабатывании: 20%. Закрывающий дифференциал: 20%. Мощность: 50 кВт. Максимальное процентное содержание этиленгликоля: 30%. Диапазон температуры: 5÷120°C.

Код			
<b>532742</b>	1/2" x 3/4" 2,5 бар	48	-
<b>532743</b>	1/2" x 3/4" 3 бар	48	-



**5328**

Диафрагменный предохранительный сбросной клапан. Соединения НР - ВР. С соединением для манометра. Избыточное давление при срабатывании: 20%. Закрывающий дифференциал: 20%. Мощность: 50 кВт. Максимальное процентное содержание этиленгликоля: 30%. Диапазон температуры: 5÷120°C.

Код			
<b>532842</b>	1/2" x 3/4" 2,5 бар	1	50
<b>532843</b>	1/2" x 3/4" 3 бар	1	50



**5321**

Диафрагменный предохранительный сбросной клапан. Соединения ВР - ВР. С манометром. Избыточное давление при срабатывании: 20%. Закрывающий дифференциал: 20%. Мощность: 50 кВт. Максимальное процентное содержание этиленгликоля: 30%. Диапазон температуры: 5÷120°C. Максимальная температура манометра: 90°C.

Код			
<b>532142</b>	1/2" x 3/4" 2,5 бар	1	50
<b>532143</b>	1/2" x 3/4" 3 бар	1	50



**530**

Диафрагменный предохранительный сбросной клапан. Соединения ВР - ВР. Избыточное давление при срабатывании: 20%. Закрывающий дифференциал: 20%. Максимальное процентное содержание этиленгликоля: 30%. Диапазон температуры: 5÷120°C.

Код			
<b>530525</b>	3/4" x 1" 2,5 бар	1	25
<b>530530</b>	3/4" x 1" 3 бар	1	25



**530**

Диафрагменный предохранительный сбросной клапан. Соединения ВР - ВР. Избыточное давление при срабатывании: 20%. Закрывающий дифференциал: 20%. Максимальное процентное содержание этиленгликоля: 30%. Диапазон температуры: 5÷120°C.



Код					
530625	1"	x1 1/4"	2,5 бар	1	25
530725	1 1/4"	x1 1/2"	2,5 бар	1	10
530630	1"	x1 1/4"	3 бар	1	25
530730	1 1/4"	x1 1/2"	3 бар	1	10



**513**

Диафрагменный предохранительный сбросной клапан. Соединения ВР - ВР. Избыточное давление при срабатывании: 20%. Закрывающий дифференциал: 20%. Ру 10. Диапазон температуры: 5÷110°C. Заводская настройка: 2,5 - 3 - 3,5 - 6 - 7 - 8 бар. 1,5 - 2 - 4 бар только для 1" x 1 1/4".



Код					
5136 ..	1"	x 1 1/4"		1	25
5137 ..	1 1/4"	x 1 1/2"		1	10



**531**

Диафрагменный предохранительный сбросной клапан для систем водоснабжения. Соединения ВР - ВР. Избыточное давление при срабатывании: 20%. Закрывающий дифференциал: 20%. Рабочая среда: вода. Диапазон температуры: 5÷100°C. Заводская настройка: 4 - 6 - 8 - 10 бар.



Код					
5314 ..	1/2"	x 3/4"		1	50
5315 ..	3/4"	x 1"		1	25



**514**

Диафрагменный предохранительный сбросной клапан. Соединения НР - ВР. Избыточное давление при срабатывании: 20%. Закрывающий дифференциал: 20%. Ру 10. Диапазон температуры: 5÷110°C. Заводская настройка: 2 - 2,5 - 3 - 3,5 - 4 - 5 - 6 - 7 - 8 бар.



Код					
5144 ..	1/2"			1	50



**531**

Диафрагменный предохранительный сбросной клапан для систем водоснабжения. Соединения ВР - ВР. Избыточное давление при срабатывании: 20%. Закрывающий дифференциал: 20%. Рабочая среда: вода. Диапазон температуры: 5÷100°C. Заводская настройка: 4 - 6 - 8 - 10 бар.



Код					
5316 ..	1"	x 1 1/4"		1	25
5317 ..	1 1/4"	x 1 1/2"		1	10



**312**

Диафрагменный предохранительный сбросной клапан. Корпус из децинкофицированного сплава марки CR. Соединения для компрессионных фитингов НР x Ø 15. С седлом из нержавеющей стали. Для бытовых систем водоснабжения. Избыточное давление при срабатывании: 20%. Закрывающий дифференциал: 20%. Диапазон температуры: 5÷110°C. Заводская настройка: 100 - 200 - 400 - 600 кПа. 5 - 8 бар.

Код

312417	1/2"	НР x Ø 15 - 100 кПа	1	50
312406	1/2"	НР x Ø 15 - 200 кПа	1	50
312405	1/2"	НР x Ø 15 - 400 кПа	1	50
312407	1/2"	НР x Ø 15 - 600 кПа	1	50
312415	1/2"	НР x Ø 15 - 5 бар	1	50
312418	1/2"	НР x Ø 15 - 8 бар	1	50

● ● Ключ к последним цифрам кода

бар	● ●	бар	● ●	бар	● ●	бар	● ●
1	10	2,5	25	4	40	6	60
1,5	15	2,7	27	4,5	45	7	70
2	20	3	30	5	50	8	80
2,25	22	3,5	35	5,4	54	10	10



**513**

Диафрагменный предохранительный сбросной клапан. Соединения ВР - ВР. Избыточное давление при срабатывании: 20%. Закрывающий дифференциал: 20%. Ру 10. Диапазон температуры: 5÷110°C. Заводская настройка: 1,5 - 2 - 2,5 - 3 - 3,5 - 6 - 7 - 8 бар.



Код					
5134 ..	1/2"			1	50







### 309

Комбинированный предохранительный клапан по температуре и давлению.  
 Для систем водоснабжения, для защиты накопительных баков с горячей водой.  
 Температура настройки: 90°C.  
 Мощность сброса: 1/2" - 3/4" x Ø 15: 10 кВт.  
 3/4" x Ø 22: 25 кВт.  
 Настройки: 3 - 4 - 6 - 7 - 10 бар.  
 Сертификат по стандарту EN 1490 настройки: 4 - 7 - 10 бар.



Код



309430	1/2" HP x Ø 15	3 бар	1	20
309440	1/2" HP x Ø 15	4 бар	1	20
309460	1/2" HP x Ø 15	6 бар	1	20
309470	1/2" HP x Ø 15	7 бар	1	20
309400	1/2" HP x Ø 15	10 бар	1	20
309542	3/4" HP x Ø 15	4 бар	1	20
309530	3/4" HP x Ø 22	3 бар	1	20
309560	3/4" HP x Ø 22	6 бар	1	20
309570	3/4" HP x Ø 22	7 бар	1	20
309500	3/4" HP x Ø 22	10 бар	1	20



### 541

Клапан - отсекающий подачи топлива.  
 Бронзовый корпус.  
 С фланцевыми соединениями.  
 Подлежит соединению с плоскими контр-фланцами EN 1092-1. Ру 16.  
 Максимальное рабочее давление: 50 кПа.  
 Максимальная рабочая температура (сторона клапана): 85°C.  
 Длина капиллярной трубки: 5 или 10 м.  
 Заводская настройка: 98°C, 120°C, 140°C, 160°C, 180°C.



Код



54161	• Ду 65	1	-
54181	• Ду 80	1	-



### 541

Клапан - отсекающий подачи топлива.  
 Латунный корпус.  
 Соединения с внутренней резьбой.  
 Максимальное рабочее давление: 50 кПа.  
 Максимальная рабочая температура (сторона клапана): 85°C.  
 Длина капиллярной трубки: 5 или 10 м.  
 Заводская настройка: 98°C, 120°C, 140°C, 160°C, 180°C.



Код



54104	• 1/2"	1	5
54105	• 3/4"	1	5
54106	• 1"	1	5
54107	• 1 1/4"	1	5
54108	• 1 1/2"	1	-
54109	• 2"	1	-



### 541

Клапан - отсекающий подачи топлива.  
 Бронзовый корпус.  
 С фланцевыми соединениями.  
 Подлежит соединению с плоскими контр-фланцами EN 1092-1. Ру 16.  
 Максимальное рабочее давление: 11 кПа.  
 Максимальная рабочая температура (сторона клапана): 85°C.  
 Длина капиллярной трубки: 5 или 10 м.  
 Заводская настройка: 98°C, 120°C, 140°C, 160°C, 180°C.



Код



54160	• Ду 65	1	-
54180	• Ду 80	1	-



### 540

Клапан - отсекающий подачи топлива.  
 Алюминиевый корпус.  
 С фланцевыми соединениями.  
 Подлежит соединению с плоскими контр-фланцами EN 1092-1. Ру 16.  
 Максимальное рабочее давление: 50 кПа.  
 Максимальная рабочая температура (сторона клапана): 50°C.  
 Длина капиллярной трубки: 5 или 10 м.  
 Заводская настройка: 97°C, 120°C, 140°C, 160°C, 180°C.



Код



54060	• Ду 65	1	-
54080	• Ду 80	1	-
54010	• Ду 100	1	-

• Ключ к последним цифрам кода

	541	540	Капиллярная трубка 5 м	Капиллярная трубка 10 м
Настройка	98°C	97°C	0	1
	120°C	120°C	2	3
	140°C	140°C	4	5
	160°C	160°C	6	7
	180°C	180°C	8	9



**542**

Температурный предохранительный клапан.  
 Рабочее давление:  $0,3 \leq P \leq 10$  бар.  
 Диапазон температуры:  $5 \div 100^\circ\text{C}$ .  
 Ручная перезарядка для блокировки горелочного устройства или сигнализации.  
 $1\ 1/2'' \times 1\ 1/4''$  - 117000 ккал/ч.  
 $1\ 1/2'' \times 1\ 1/2''$  - 360100 ккал/ч.



Код	Установленная температура		
542870	1 1/2" HP x 1 1/4" BP 98°C	1	10
542880	1 1/2" HP x 1 1/2" BP 99°C	1	10



**529**

Регулирующий клапан тяги, двойное предохранительное устройство.  
 Соединение с наружной резьбой.  
 Диапазон настройки:  $30 \div 100^\circ\text{C}$ .

Код			
529500	3/4"	1	10



**543**

Температурный предохранительный клапан с двойным предохранительным датчиком для котлов на твёрдом топливе.  
 Соединения с внутренней резьбой.  
 Максимальное рабочее давление: 10 бар.  
 Диапазон температуры:  $5 \div 110^\circ\text{C}$ .  
 Длина капиллярной трубки: 1300 мм.  
 Сертифицирован по стандарту EN 14597.



Код	Установленная температура		
543513	3/4" 95°C	1	10



**547**

Чугунный сепаратор воздуха.  
 Соединения с внутренней резьбой.

Код			
547060	1"	1	10
547070	1 1/4"	1	10
547080	1 1/2"	1	10
547090	2"	1	10
547200	2 1/2"	1	-
547300	3"	1	-



**544**

Температурный предохранительный клапан. Предохранительное устройство положительного действия с автоматической подпиткой.  
 Для кухонных печей, каминов, котлов на твёрдом топливе.  
 Максимальное рабочее давление: 6 бар.  
 Диапазон температуры:  $5 \div 110^\circ\text{C}$ .  
 Диапазон температуры помещения:  $1 \div 50^\circ\text{C}$ .  
 Максимальная температура при срабатывании:  $100^\circ\text{C}$  ( $0/-5^\circ\text{C}$ ).  
 Длина капиллярной трубки: 1300 мм.

Код			
544400	1/2"	1	10



**547**

Стальной сепаратор воздуха.  
 Фланцевые соединения.  
 Подлежит соединению с плоскими контр-фланцами EN 1092-1.

Код			
547400	Ду 100	1	-
547500	Ду 125	1	-



### 548



Гидравлический сепаратор. Стальной корпус, покрытый эпоксидной смолой. С изоляционным кожухом. Соединения с накидной гайкой и внутренней резьбой. Максимальное рабочее давление: 10 бар. Диапазон температуры: 0÷100°C. Укомплектован: автоматическим воздухоотводчиком с автоматическим вентилем - отсекателем, сливным краном.

Код	Диаметр	Максимальный рекомендуемый расход, м <sup>3</sup> /ч		
548006	1"	2,5	1	-
548007	1 1/4"	4	1	-
548008	1 1/2"	6	1	-
548009	2"	8,5	1	-

### 548



Гидравлический сепаратор. Стальной корпус, покрытый эпоксидной смолой. С изоляционным кожухом. С фланцевыми соединениями. Подлежит соединению с плоскими контр-фланцами EN 1092-1. Ру 16. Максимальное рабочее давление: 10 бар. Диапазон температуры: 0÷105°C (Ду 50÷Ду 100), 0÷100°C (Ду 125 и Ду 150). Укомплектован: автоматическим воздухоотводчиком, вентилем - отсекателем, сливным краном.

Код	Диаметр	Максимальный рекомендуемый расход, м <sup>3</sup> /ч		
548052	Ду 50	9	1	-
548062	Ду 65	18	1	-
548082	Ду 80	28	1	-
548102	Ду 100	56	1	-
548122	Ду 125	75	1	-
548152	Ду 150	110	1	-

#### Подбор гидравлического сепаратора серии 548

Гидравлический сепаратор рассчитывается со ссылкой на значение максимального расхода, рекомендованного у входного отверстия. Выбранное значение должно быть наибольшим между значением в первичном контуре и значением во вторичном контуре.

### 548



Гидравлический сепаратор. Стальной корпус, покрытый эпоксидной смолой. С фланцевыми соединениями. Подлежит соединению с плоскими контр-фланцами EN 1092-1. Ру 16. Максимальное давление: 10 бар. Диапазон температуры: 0÷110°C. Укомплектован: автоматическим воздухоотводчиком, вентилем - отсекателем, сливным краном.

Код	Диаметр	Максимальный рекомендуемый расход, м <sup>3</sup> /ч		
548050	Ду 50	9	1	-
548060	Ду 65	18	1	-
548080	Ду 80	28	1	-
548100	Ду 100	56	1	-
548120	Ду 125	75	1	-
548150	Ду 150	110	1	-

### 548



Гидравлический сепаратор. Стальной корпус, покрытый эпоксидной смолой. С фланцевыми соединениями. Подлежит соединению с плоскими контр-фланцами EN 1092-1. Ру 10. Максимальное давление: 10 бар. Диапазон температуры: 0÷110°C. Укомплектован: автоматическим воздухоотводчиком, вентилем - отсекателем, сливным краном.

Код	Диаметр	Максимальный рекомендуемый расход, м <sup>3</sup> /ч		
548200	Ду 200	180	1	-
548250	Ду 250	300	1	-
548300	Ду 300	420	1	-



**559 SEPCOLL**

Гидравлический сепаратор - коллектор. 2+2 для наружной установки. Стальной корпус. Ру 6. С изоляционным кожухом. Укомплектован крепёжными скобами. Соединения 1 1/4" ВР с генератором. Соединения отводов 1" НР со вторичными контурами: два - вверху и два - внизу. Диапазон температуры: 0÷100°C.

Код 559022 1 -



**559 SEPCOLL**

Гидравлический сепаратор - коллектор. 3+1 для наружной установки. Стальной корпус. Ру 6. С изоляционным кожухом. Укомплектован крепёжными скобами. Соединения 1 1/4" ВР с генератором. Соединения отводов 1" НР со вторичными контурами: три - вверху и один - внизу (или наоборот). Диапазон температуры: 0÷100°C.

Код 559031 1 -



**559 SEPCOLL**

Гидравлический сепаратор - коллектор. 2+1 встроенная модель. Стальной корпус. Ру 6. С изоляционным кожухом. Соединения 1" ВР с генератором. Соединения отводов со вторичными контурами: два 1" НР - внизу и один 1" ВР - сбоку. Диапазон температуры: 0÷100°C.

Код 559021 1 -



**559 SEPCOLL**

Гидравлический сепаратор - коллектор. 2+1 с коллекторным шкафом. Стальной корпус. Ру 6. С изоляционным кожухом. Соединения 1" ВР с генератором. Соединения отводов со вторичными контурами: два 1" НР - внизу и один 1" ВР - сбоку. Диапазон температуры: 0÷100°C. Укомплектован корпусным шкафом.

Код 559121 Размеры (в х ш х д) 770 x 800 x 210÷250 1 -

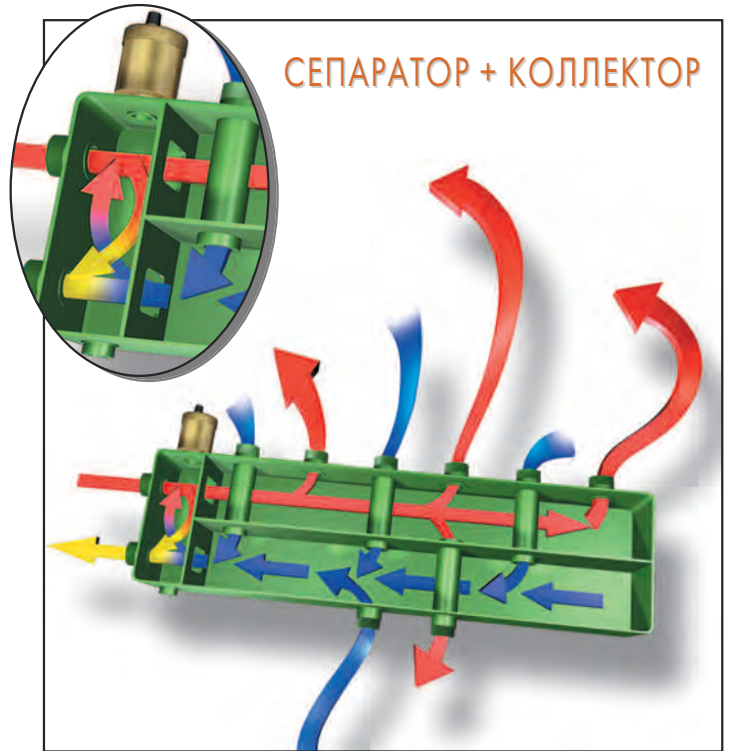

Максимальные рекомендованные расходы у входных отверстий сепаратора серии 559 SEPCOLL

Отводы	Первичный контур	Вторичный контур (всего)
2+1	2 м <sup>3</sup> /ч	5 м <sup>3</sup> /ч
2+2	2,5 м <sup>3</sup> /ч	6 м <sup>3</sup> /ч
3+1	2,5 м <sup>3</sup> /ч	6 м <sup>3</sup> /ч

Прикладная схема серии 559 SEPCOLL наружной установки 2+2

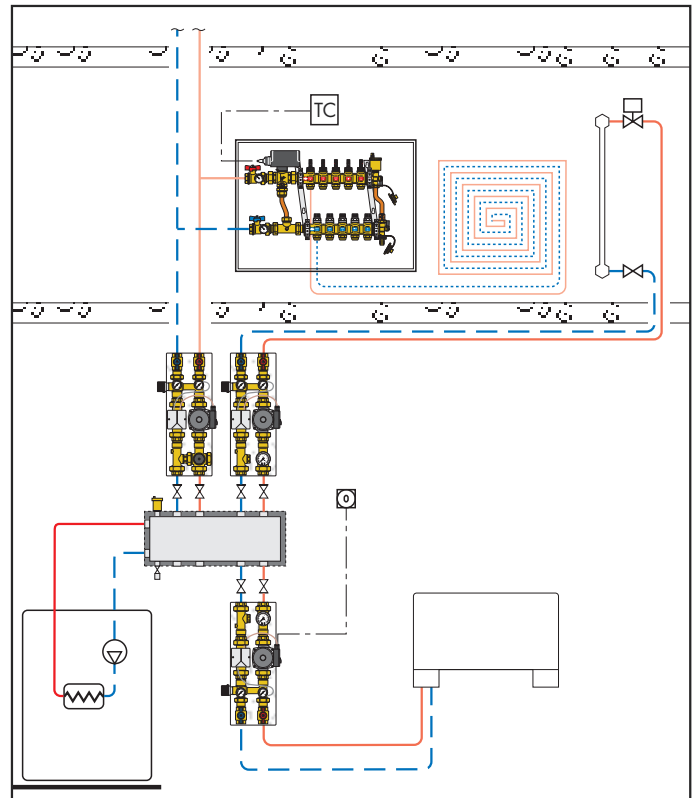

### 3006 ROBOFIL

Группа питания котла.  
Корпус из децинкофицированного сплава марки CR.  
Укомплектована: двойным обратным клапаном с вентилем - отсекателем, соединительным шлангом и вентилем - отсекателем.

Максимальное рабочее давление: 10 бар.  
Максимальная рабочая температура: 95°C.  
Длина гибкого шланга: 400 мм.



Код			
300600		1	10

### 553

Автоматическая группа подпитки с предварительной настройкой, с защитой от отложений накипи, ревизионная с индикатором установки давления. Укомплектована ручным вентилем, фильтром и обратным клапаном. Диапазон установки давления: 0,2÷4 бар. Максимальное давление на входе: 16 бар. Максимальная рабочая температура: 65°C.



Код			
553540	1/2" с соединением для манометра	1	10
553640	1/2" с манометром	1	10

### 553

Автоматическая группа подпитки с предварительной настройкой, с защитой от отложений накипи, ревизионная с индикатором установки давления. Укомплектована ручным вентилем, фильтром и обратным клапаном. С соединением под шланг. Диапазон установки давления: 0,2÷4 бар. Максимальное давление на входе: 16 бар. Максимальная рабочая температура: 65°C.



Код			
553740	1/2" с соединением для манометра	1	10
553840	1/2" с манометром	1	10

### 553

Автоматическая группа подпитки. Укомплектована фильтром, ручным вентилем и обратным клапаном. Диапазон установки давления: 0,3÷4 бар. Максимальное давление на входе: 16 бар. Максимальная рабочая температура: 70°C.



Код			
553040	1/2" с соединением для манометра	1	10
553140	1/2" с манометром	1	10

### 554

Автоматическая группа подпитки с предварительной настройкой в сборе с двойным вентилем - отсекателем и обратным клапаном.

Диапазон установки давления: 1÷6 бар.  
Максимальное давление на входе: 16 бар.  
Максимальная рабочая температура: 60°C.



Код			
554040	1/2" с соединением для манометра	1	-
554140	1/2" с манометром	1	-
554150	3/4" с манометром	1	-

### 573001

Заполняющая установка в сборе с прерывателем обратного потока типа СА и вентилем-отсекателем. Диапазон давления заполняющей установки: 0,2÷4 бар. Максимальное рабочее давление: 10 бар. Максимальная рабочая температура: 65°C.

Прерыватель обратного потока сертифицирован в соответствии с: NF - BELGAQUA - SVGW - KIWA - SITAC.



Код			
573001	1/2"	1	5

### 574

Компактная установка автоматического заполнения системы с прерывателем обратного потока типа ВА вентилем-отсекателем и фильтром. С изоляционным кожухом. Диапазон давления заполняющей установки: 0,2÷4 бар. Максимальное рабочее давление: 10 бар. Максимальная рабочая температура: 65°C.

Прерыватель обратного потока по норме EN 12729.



Код			
574011	1/2"	1	5



### 574000

Установка подпитки с прерывателем обратного потока типа ВА, сетчатым фильтром и вентилем-отсекателем. Диапазон давления заполняющей установки: 0,2÷4 бар. Максимальное рабочее давление: 10 бар. Максимальная рабочая температура: 65°C. Прерыватель обратного потока по норме EN 12729.



Код			
574000	1/2"	1	5

### 574001

Заполняющая установка в сборе с прерывателем обратного потока типа ВА, сетчатым фильтром и вентилем-отсекателем. Диапазон регулирования редуктора: 1÷6 бар. Максимальное рабочее давление: 10 бар. Максимальная рабочая температура: 65°C. Прерыватель обратного потока по норме EN 12729.

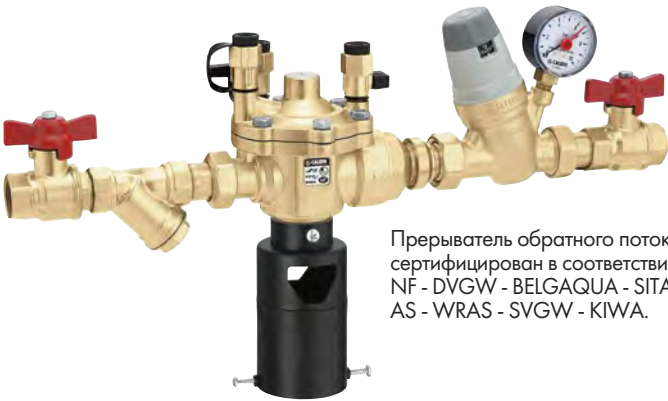



Прерыватель обратного потока сертифицирован в соответствии с: NF - DVGW - BELGAQUA - SITAC - AS - WRAS - SVGW - KIWA.

Код			
574001	3/4"	1	-

### 327 BALLSTOP





Шаровой вентиль со встроенным обратным клапаном. Для систем отопления. Хромированный. Максимальное рабочее давление: 16 бар. Диапазон температуры: 5÷110°C. Зпатентован.

Код				
327400	1/2"	бабочка	10	-
327500	3/4"	бабочка	10	-
327600	1"	рычаг	4	-
327700	1 1/4"	рычаг	4	-
327800	1 1/2"	рычаг	2	-
327900	2"	рычаг	1	-

### 510





Обратный клапан для предотвращения естественной циркуляции воды. Прямые или угловые соединения при удалении колпачка. Максимальное рабочее давление: 10 бар. Диапазон температуры: 5÷110°C.

Код			
510500	3/4"	1	20
510600	1"	1	20
510700	1 1/4"	1	20

### 519



Дифференциальный перепускной клапан. Соединение ВР - НР с накидной гайкой. Максимальное рабочее давление: 10 бар. Диапазон температуры: 0÷110°C. Максимальное процентное содержание этиленгликоля: 30%.

Код	Установка диапазона давления (м вод. ст.)		
519500	3/4" 1÷6	1	50
519504	3/4" 10÷40	1	50
519700	1 1/4" 1÷6	1	10

### 336

Коллектор для настенной установки. Для систем отопления. Укомплектован автоматическим клапаном - отсекателем для экспанзомата и соединением с наружной резьбой для предохранительного клапана серии 531. Максимальная рабочая температура: 110°C. До 50 кВт.



Код			
<b>336600</b>	3/4"	2	10

### 336

Настенный коллектор в сборе для систем отопления. Укомплектован воздухоотводчиком, предохранительным клапаном, манометром, автоматическим клапаном - отсекателем для экспанзомата. Максимальная рабочая температура: 110°C. До 50 кВт.



Код			
<b>336630</b>	3/4" 3 бар с автоматическим клапаном - отсекателем	1	5
<b>336631</b>	3/4" 3 бар с автоматическим шаровым вентилем - отсекателем	1	5

### 302

Комбинированный сепаратор воздуха с аксессуарами в сборе для систем отопления. Укомплектован воздухоотводчиком, предохранительным клапаном, манометром. Максимальная рабочая температура: 110°C.



Код			
<b>302630</b>	1" 3 бар	1	10
<b>302631</b>	1" 3 бар с изоляционным кожухом	1	10

### 683

Измерительное устройство расхода. Соединения с внутренней резьбой. Укомплектовано шанцами для замера давления. Максимальное рабочее давление: 10 бар. Диапазон температуры: 5÷110°C.



Код			
<b>683005</b>	3/4"	1	-
<b>683006</b>	1"	1	-

### 683

Измерительное устройство расхода. Стальной корпус. С фланцевыми соединениями. Подлежит соединению с плоскими контр-фланцами EN 1092-1 Ду 32÷Ду 100, Ру 6; Ду 125÷Ду 200, Ру 16. Диапазон температуры: 5÷110°C. Укомплектовано шанцами для замера давления, контр-фланцами, болтами и уплотнителями.



Код			
<b>683030</b>	Ду 32	1	-
<b>683040</b>	Ду 40	1	-
<b>683050</b>	Ду 50	1	-
<b>683060</b>	Ду 65	1	-
<b>683080</b>	Ду 80	1	-
<b>683100</b>	Ду 100	1	-
<b>683120</b>	Ду 125	1	-
<b>683150</b>	Ду 150	1	-
<b>683170</b>	Ду 175	1	-
<b>683200</b>	Ду 200	1	-

### 100

Пара фитингов со шприцем быстрого соединения для подключения измерительных приборов к шанцам для замера давления. Соединение с внутренней резьбой. Максимальное рабочее давление: 10 бар. Максимальная рабочая температура: 110°C.



Код			
<b>10010</b>		1	-



### 335

Коллектор-держатель для приборов и аксессуаров И.С.П.Е.С.Л.  
 Стальной корпус. Соединения НР с накидной гайкой.  
 Максимальное рабочее давление: 10 бар.  
 Диапазон температуры: 0÷110°C.

Укомплектован:

- погружным предохранительным термостатом с ручной перезагрузкой, сертифицированным И.С.П.Е.С.Л.;
- предохранительным реле давления, сертифицированным И.С.П.Е.С.Л.;
- термометром Ø 80 мм, в соответствии с И.С.П.Е.С.Л.;
- манометром, в соответствии с И.С.П.Е.С.Л.;
- трехходовым краном для манометра, образец И.С.П.Е.С.Л.;
- петлей амортизатора;
- измерительным шанцем И.С.П.Е.С.Л., соединение 1/2";
- шанцем для клапана-отсекателя подачи топлива серии 541, соединение 1/2";
- закладными элементами для подсоединения предохранительного клапана 3/4" серии 527.



Код			
335002	1 1/4"	1	-
335082	1 1/2"	1	-
335092	2"	1	-



### 335

Коллектор-держатель для приборов и аксессуаров И.С.П.Е.С.Л.  
 с двойным реле давления.  
 Стальной корпус. Соединения НР с накидной гайкой.  
 Максимальное рабочее давление: 5 бар.  
 Диапазон температуры: 0÷110°C.

Укомплектован:

- погружным предохранительным термостатом с ручной перезагрузкой, сертифицированным И.С.П.Е.С.Л.;
- предохранительным реле давления, сертифицированным И.С.П.Е.С.Л.;
- предохранительным реле минимального давления, сертифицированным И.С.П.Е.С.Л.;
- термометром Ø 80 мм, в соответствии с И.С.П.Е.С.Л.;
- манометром, в соответствии с И.С.П.Е.С.Л.;
- трехходовым краном для манометра, образец И.С.П.Е.С.Л.;
- петлей амортизатора;
- измерительным шанцем И.С.П.Е.С.Л., соединение 1/2";
- шанцем для клапана-отсекателя подачи топлива серии 541, соединение 1/2";
- закладными элементами для подсоединения предохранительного клапана 3/4" серии 527.



Код			
335003	1 1/4"	1	-
335083	1 1/2"	1	-
335093	2"	1	-

Прикладная схема коллектора-держателя для приборов серии 335

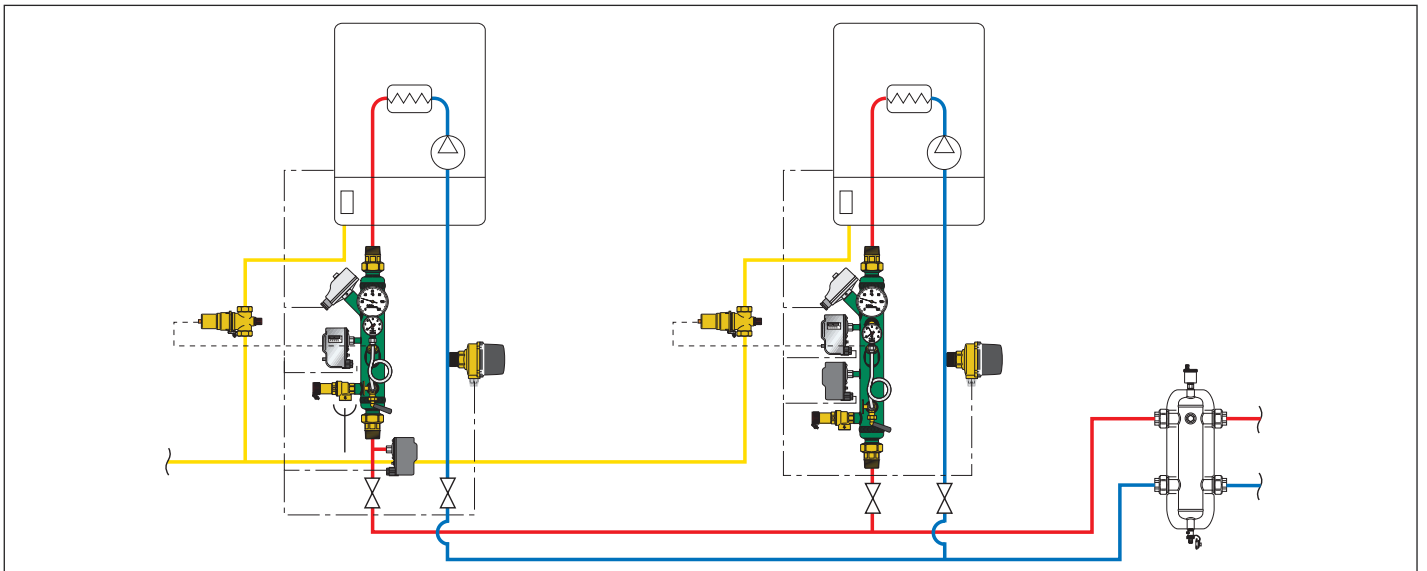





**621** •

Накладной регулируемый термостат.  
 Диапазон рабочей температуры: 0÷90°C.  
 Класс защиты: IP 40.



Код

621000



1 10



**625** •

Предохранительное реле давления  
 с ручной перезарядкой.  
 250 В - 16 А.  
 Максимальное рабочее давление: 15 бар.  
 Диапазон температуры помещения: -10÷55°C.  
 Диапазон температуры жидкости: 0÷110°C.  
 Соединение 1/4" ВР.  
 Класс защиты: IP 44.



Код

Диапазон настройки

625000

1÷5 бар



1 50



**622** •

Регулируемый погружной термостат.  
 Диапазон рабочей температуры: 0÷90°C.  
 С соединительным карманом 1/2".  
 Класс защиты: IP 43.



Код

622000



1 10



**625** •

Предохранительное реле минимального  
 давления с ручной перезарядкой.  
 250 В - 16 А.  
 Максимальное рабочее давление: 5 бар.  
 Диапазон температуры помещения: -10÷55°C.  
 Диапазон температуры жидкости: 0÷110°C.  
 Соединение 1/4" ВР.  
 Класс защиты: IP 44.



Код

Диапазон настройки

625100

0,5÷1,7 бар



1 50



**623** •

Предохранительный двойной погружной  
 термостат с ручной перезарядкой и  
 регулицией. Отсекающий термостат.  
 Настройка: 100°C (+0°C -6°C).  
 Регулирующий термостат: 0÷90°C.  
 С соединительным карманом 1/2".  
 Класс защиты: IP 43.



Код

623000



1 5



**625** •

Реле давления для автоклавов.  
 До 500 В трёхполюсный - 16 А.  
 Максимальное рабочее давление: 15 бар.  
 Диапазон температуры помещения: -10÷55°C.  
 Диапазон температуры жидкости: 0÷110°C.  
 Соединение 1/4" ВР.  
 Класс защиты: IP 44.



Код

Диапазон настройки

625005

1÷ 5 бар



1 50

625010

3÷12 бар

1 50



**624** •

Погружной предельный термостат  
 с ручной перезарядкой.  
 Настройка: 100°C (+0°C -6°C)  
 С соединительным карманом 1/2".  
 Класс защиты: IP 43.



Код

624000



1 10



**613** •

Поплавковый переключатель,  
 250 В - 10 А.  
 Сертифицирован для тяжелого применения.

Код

Длина провода

613030

3 м



1 5

613050

5 м

1 5

### 315

Нормально открытый датчик потока с электромагнитными контактами. 230 В - 0,02 А. Максимальное рабочее давление: 6 бар. Диапазон температуры: -15÷100°C.

Контакт закрывается: 156 л/ч (1/2")  
456 л/ч (3/4")  
Контакт открывается: 108 л/ч (1/2")  
348 л/ч (3/4")



Код			
315400	1/2"	1	50
315500	3/4"	1	25

### 5580

Шаровой вентиль-отсекатель в сборе для экспанзоматов. Максимальное рабочее давление: 6 бар. Максимальная рабочая температура: 85°C.



Код			
558050	3/4"	1	20
558060	1"	1	20
558070	1 1/4"	1	20

### 626

Датчик потока. Применяется для трубопроводов от 1" до 8". 250 В (перем. ток) - 15 (5) А. Максимальное рабочее давление: 10 бар. Диапазон температуры: -30÷120°C. Класс защиты: IP 54.



Код			
626600	1"	1	5
626009	комплект пластин	1	-

### 690

Трёхходовой кран для контрольного манометра I.S.P.E.S.L. Максимальное рабочее давление: 15 бар. Диапазон температуры: 5÷90°C.



Код			
690200	1/4"	5	-
690300	3/8"	5	-
690400	1/2"	5	-

### 691

Медная петля, амортизирующая гидравлический удар. Хромированная.



Код			
691200	1/4"	5	-
691300	3/8"	5	-
691400	1/2"	5	-

### 538

Сливной кран для котла с соединением под шланг и заглушкой. Максимальное рабочее давление: 10 бар. Максимальная рабочая температура: 110°C.



Код			
538400	1/2" HP	1	100

### 558

Автоматический клапан-отсекатель для экспанзоматов. Максимальное рабочее давление: 10 бар. Максимальная рабочая температура: 110°C.



Код			
558500	3/4"	1	50

### 558

Автоматический клапан-отсекатель с сливным краном для экспанзоматов. Максимальное рабочее давление: 6 бар. Максимальная рабочая температура: 85°C.



Код			
558510	3/4"	1	50

### 692

Термометр в кожухе. Со стаканом. Шанцевое соединение 1/2".



Код	Длина стакана	°C		
692000	45 мм	0÷120	1	-

### 693

Термометр с колбой.



Код	°C		
693000	0÷120	1	-





**694**

Контрольный стакан И.С.П.Е.С.Л.  
Шанцевое соединение 1/2".

Код	Длина стакана		
694045	45 мм	1	-
694100	100 мм	1	-

**695**

Насос для испытания систем.  
Укомплектован манометром и гибким шлангом для подсоединения к системе.  
Максимальное рабочее давление: 50 бар.  
Содержание воды: 12 литров.  
Шкала манометра: 0÷60 бар.  
Соединение для гибкого шланга: 1/2".  
Длина гибкого шланга: 1,5 м.  
Может также использоваться со смесями этиленгликоля для солнечных систем.



Код		
695000	1	-



**557**

Манометр.  
Класс точности: УНИ 2,5.  
Диапазон температуры: -20÷90°C.

Код	бар	Соединение	Полож.	Ø		
557104	0÷4	1/4"	заднее центральное	50	1	-
557204	0÷4	1/4"	не заднее центральное	50	1	-
557304	0÷4	1/4"	радиальное	50	1	-
557106	0÷6	1/4"	заднее центральное	50	1	-
557306	0÷6	1/4"	радиальное	50	1	-
557310	0÷10	1/4"	радиальное	50	1	-
557410	0÷10	1/4"	заднее центральное	63	1	-
557425	0÷25	1/4"	заднее центральное	63	1	-
557704	0÷4	3/8"	радиальное	80	1	-
557706	0÷6	3/8"	радиальное	80	1	-
557710	0÷10	3/8"	радиальное	80	1	-



**503**

Термоманометр,  
центральное заднее соединение 1/2".  
С шанцем-отсекателем. Ø 80 мм.  
Класс точности:  
- термометр УНИ 2;  
- манометр УНИ 2,5.

Код	бар	°C		
503040	0÷4	0÷120	1	50
503060	0÷6	0÷120	1	50



**503**

Термоманометр,  
радиальное соединение 1/2".  
С шанцем-отсекателем. Ø 80 мм.  
Класс точности:  
- термометр УНИ 2;  
- манометр УНИ 2,5.

Код	бар	°C		
503140	0÷4	0÷120	1	50
503160	0÷6	0÷120	1	50



**688**

Термометр,  
центральное заднее соединение 1/2".  
С шанцем. Ø 80 мм.  
Класс точности: УНИ 2.

Код	Длина стакана	°C		
688000	45 мм	0÷120	1	10
688010	100 мм	0÷120	1	5



**688**

Термометр,  
радиальное соединение 1/2".  
С шанцем. Ø 80 мм.  
Класс точности: УНИ 2.

Код	Длина стакана	°C		
688100	45 мм	0÷120	1	10



**689**

Манометр,  
радиальное соединение 3/8". Ø 80 мм.  
Класс точности: УНИ 1,6.  
Диапазон температуры: -20÷90°C.

Код	м вод.ст.		
689010	0÷10	1	20
689016	0÷16	1	20
689025	0÷25	1	30

Для более высокого давления см. манометры серии 557.



**5560**

Манометр для опрессовки экспанзомата.  
Класс точности: УНИ 2,5.

Код	бар		
556000	0÷10	1	-

## 120 ФИЛЬТР

Комбинация шарового вентиля и сетчатого фильтра.  
Латунный корпус. Картридж для фильтра из нержавеющей стали.  
Максимальное рабочее давление: 25 бар.  
Диапазон температуры: 0÷100°C.  
Максимальное процентное содержание этиленгликоля: 50%.  
Размер сетки фильтра Ø: 1/2" ÷ 1 1/4": 0,87 мм; 1 1/2" и 2": 0,73 мм.



Пригоден для подсоединения шанцев для замера давления и сливного клапана.

При наличии заизолированных трубопроводов, поворотный рычаг можно заменить удлиненным рычагом (серия 117).

Код		Kv (м³/ч)		
120141 000	1/2"	6,87	1	-
120151 000	3/4"	7,25	1	-
120161 000	1"	16,65	1	-
120171 000	1 1/4"	17,23	1	-
120181 000	1 1/2"	39,13	1	-
120191 000	2"	39,69	1	-

## 125 ФИЛЬТР

Сетчатый фильтр. Латунный корпус.  
Картридж для фильтра из нержавеющей стали.  
Максимальное рабочее давление: 25 бар.  
Диапазон температуры: -20÷110°C.  
Максимальное процентное содержание этиленгликоля: 50%.  
Размер сетки фильтра Ø: 1/2" ÷ 1 1/4": 0,87 мм; 1 1/2" и 2": 0,73 мм.



Пригоден для подсоединения шанцев для замера давления и сливного клапана.

Код		Kv (м³/ч)		
125141 000	1/2"	6,88	1	-
125151 000	3/4"	7,05	1	-
125161 000	1"	14,10	1	-
125171 000	1 1/4"	14,94	1	-
125181 000	1 1/2"	32,27	1	-
125191 000	2"	36,21	1	-
125101 000	2 1/2"	68,25	1	-



## 5462 DIRTICAL®

Дешламатор для горизонтальных трубопроводов.  
Латунный корпус.  
Соединения с внутренней резьбой.  
Сливной кран с соединением под шланг.  
Верхнее соединение с заглушкой.  
Максимальное рабочее давление: 10 бар.  
Диапазон температуры: 0÷110°C.  
Способность отделения частиц: до 5 µm.  
Запатентован.

Код			
546205	3/4"	1	6
546206	1"	1	6
546207	1 1/4"	1	6
546208	1 1/2"	1	6
546209	2"	1	6

## 5465 DIRTICAL®

Дешламатор.  
Стальной корпус, покрытый эпоксидной смолой.  
С фланцевыми соединениями.  
Подлежит соединению с плоскими контр-фланцами EN 1092-1. Ру 16.  
С изоляционным кожухом.  
Максимальное рабочее давление: 10 бар.  
Диапазон температуры:  
0÷105°C (Ду 50÷Ду 100),  
0÷100°C (Ду 125 и Ду 150).  
Способность отделения частиц: до 5 µm.  
Запатентован.



Код			
546550	Ду 50	1	-
546560	Ду 65	1	-
546580	Ду 80	1	-
546510	Ду 100	1	-
546512	Ду 125	1	-
546515	Ду 150	1	-



## 5469 DIRTICAL®

Дешламатор для вертикальных трубопроводов.  
Латунный корпус.  
Ø 22 мм с компрессионными соединениями.  
Сливной кран с соединением под шланг.  
Максимальное рабочее давление: 10 бар.  
Диапазон температуры: 0÷110°C.  
Способность отделения частиц: до 5 µm.

Код			
546902	Ø 22	1	-



## 5469 DIRTICAL®

Дешламатор для вертикальных трубопроводов.  
Латунный корпус.  
Соединения с внутренней резьбой.  
Сливной кран с соединением под шланг.  
Максимальное рабочее давление: 10 бар.  
Диапазон температуры: 0÷110°C.  
Способность отделения частиц: до 5 µm.

Код			
546905	3/4"	1	-
546906	1"	1	-

Данная схема всего лишь пример

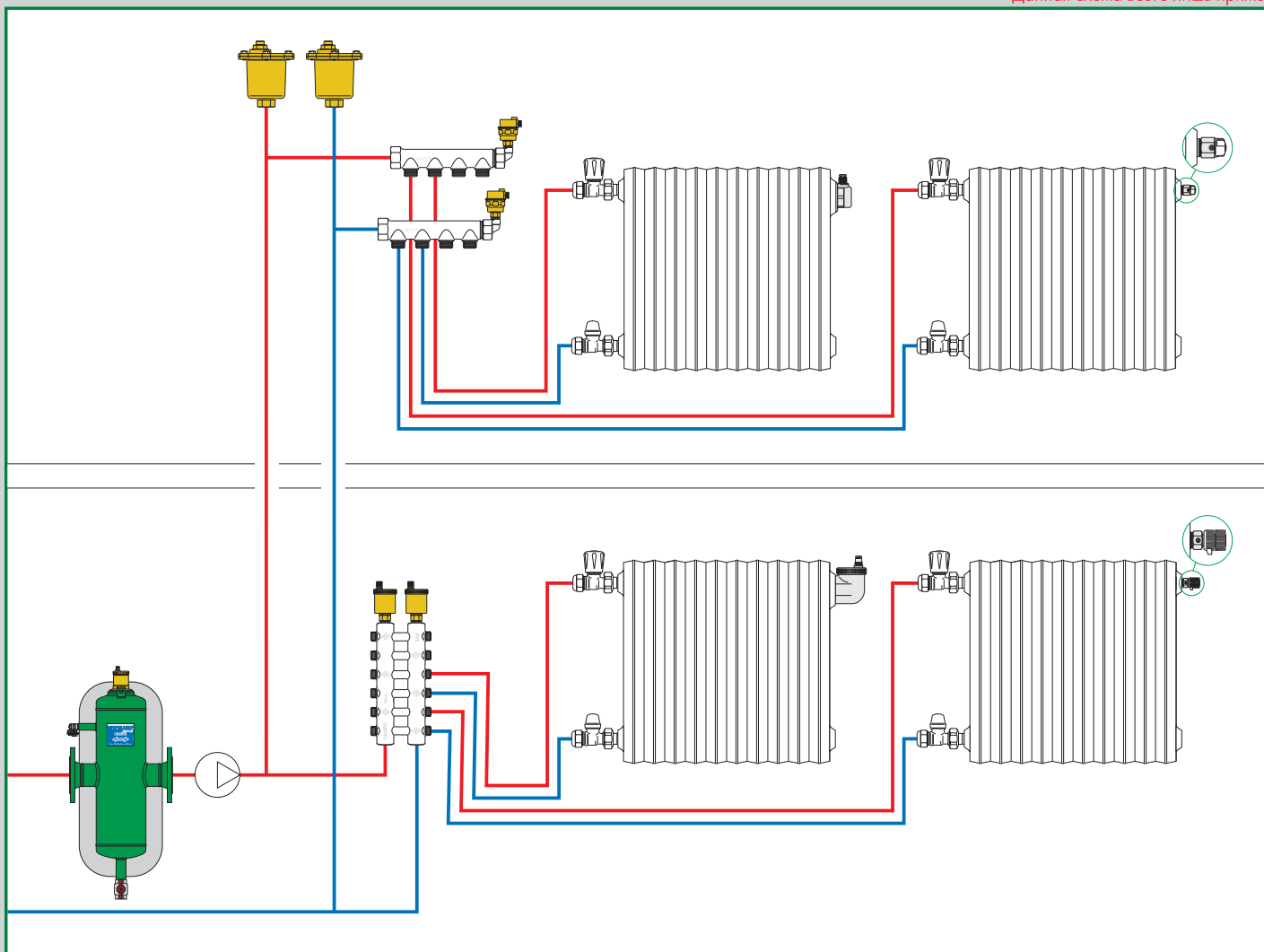

Автоматические воздухоотводчики

Заглушка для радиаторов с автоматическим воздухоотводчиком, **AERCAL®**

Ручные воздухоотводчики

Сливной кран

Деаэраторы **DISCAL®**

Деаэраторы-дешламаторы **DISCALDIRT®**

Дешламаторы **DIRTCAL®**





### 501 MAXCAL®

Автоматический воздухоотводчик для отопления, кондиционирования воздуха и охлаждения.  
 Большая мощность выпуска.  
 Латунные корпус и крышка, внутренние комплектующие из нержавеющей стали.  
 Максимальное рабочее давление: 16 бар.  
 Максимальное давление при срабатывании: 6 бар.  
 Диапазон температуры: -20÷120°C.

Код			
501500	3/4" BP x 3/8" BP	1	5



### 5020 MINICAL®

Автоматический воздухоотводчик.  
 Латунный корпус. Хромированный.  
 С гигроскопическим предохранительным колпачком.  
 Максимальное рабочее давление: 10 бар.  
 Максимальное давление при срабатывании: 2,5 бар.  
 Максимальная рабочая температура: 120°C.

Код			
502051	3/4" HP	2	50
502061	1" HP	2	50



### 5020 MINICAL®

Автоматический воздухоотводчик.  
 Латунный корпус.  
 Максимальное рабочее давление: 10 бар.  
 Максимальное давление при срабатывании: 2,5 бар.  
 Максимальная рабочая температура: 120°C.

Код			
502030	3/8" HP	10	50
502040	1/2" HP	10	50



### 5021 MINICAL®

Автоматический воздухоотводчик.  
 Латунный корпус.  
 С автоматическим клапаном-отсекателем.  
 Максимальное рабочее давление: 10 бар.  
 Максимальное давление при срабатывании: 2,5 бар.  
 Максимальная рабочая температура: 110°C.

Код			
502130	3/8" HP	10	100
502140	1/2" HP	10	100



### 5020 MINICAL®

Автоматический воздухоотводчик.  
 Латунный корпус.  
 С гигроскопическим предохранительным колпачком.  
 Максимальное рабочее давление: 10 бар.  
 Максимальное давление при срабатывании: 2,5 бар.  
 Максимальная рабочая температура: 120°C.

Код			
502050	3/4" HP	2	50
502060	1" HP	2	50



### 5021 MINICAL®

Автоматический воздухоотводчик.  
 Латунный корпус. Хромированный.  
 С автоматическим клапаном-отсекателем.  
 Максимальное рабочее давление: 10 бар.  
 Максимальное давление при срабатывании: 2,5 бар.  
 Максимальная рабочая температура: 110°C.

Код			
502131	3/8" HP	10	100
502141	1/2" HP	10	100



### 5020 MINICAL®

Автоматический воздухоотводчик.  
 Латунный корпус. Хромированный.  
 Максимальное рабочее давление: 10 бар.  
 Максимальное давление при срабатывании: 2,5 бар.  
 Максимальная рабочая температура: 120°C.

Код			
502031	3/8" HP	10	50
502041	1/2" HP	10	50



### 5021 MINICAL®

Автоматический воздухоотводчик.  
 Латунный корпус. Хромированный.  
 С автоматическим клапаном-отсекателем и гигроскопическим предохранительным колпачком.  
 Максимальное рабочее давление: 10 бар.  
 Максимальное давление при срабатывании: 2,5 бар.  
 Максимальная рабочая температура: 110°C.

Код			
502132	3/8" HP	10	100
502142	1/2" HP	10	100



### 5022 VALCAL®

Автоматический воздухоотводчик.  
Латунный корпус. Хромированный.  
Максимальное рабочее давление: 10 бар.  
Максимальное давление при срабатывании: 4 бар.  
Максимальная рабочая температура: 120°C.

Код			
502221	1/4" НР	1	25
502231	3/8" НР	1	25
502241	1/2" НР	1	25



### 561

Автоматический клапан-отсекатель.  
Для автоматических воздухоотводчиков серии 5020.  
Уплотнитель из ПТФЕ на резьбе.  
Максимальное рабочее давление: 10 бар.  
Максимальная рабочая температура: 110°C.

Код			
561230	1/4" x 3/8" НР	50	500
561300	3/8" x 3/8" НР	10	-
561340	3/8" x 1/2" НР	10	-
561400	1/2" x 1/2" НР без уплотнителя ПТФЕ	10	-



### 561

Автоматический клапан-отсекатель.  
Для автоматических воздухоотводчиков серии 5020 и 5022. Хромированный.  
Уплотнитель из ПТФЕ на резьбе.  
Максимальное рабочее давление: 10 бар.  
Максимальная рабочая температура: 110°C.

Код			
561301	3/8" x 3/8" НР	10	-
561401	1/2" x 1/2" НР без уплотнителя ПТФЕ	10	-



### 5024 ROBOCAL®

Автоматический воздухоотводчик.  
Латунный корпус.  
Максимальное рабочее давление: 10 бар.  
Максимальное давление при срабатывании: 4 бар.  
Максимальная рабочая температура: 115°C.

Код			
502420	1/4" НР	112	-
502430	3/8" НР	1	50



### 5025 ROBOCAL®

Автоматический воздухоотводчик.  
Латунный корпус.  
С автоматическим клапаном-отсекателем.  
Максимальное рабочее давление: 10 бар.  
Максимальное давление при срабатывании: 4 бар.  
Максимальная рабочая температура: 110°C.

Код			
502530	3/8" НР	10	50



### 5026 ROBOCAL®

Автоматический воздухоотводчик.  
Латунный корпус.  
Максимальное рабочее давление: 10 бар.  
Максимальное давление при срабатывании: 6 бар.  
Максимальная рабочая температура: 115°C.

Код			
502630	3/8" НР	10	50
502640	1/2" НР	10	100



### 5027 ROBOCAL®

Автоматический воздухоотводчик.  
Латунный корпус.  
С автоматическим клапаном-отсекателем.  
Максимальное рабочее давление: 10 бар.  
Максимальное давление при срабатывании: 6 бар.  
Максимальная рабочая температура: 110°C.

Код			
502730	3/8" НР	10	100



### 507 AERCAL®

Заглушка для радиаторов с автоматическим воздухоотводчиком. Латунный корпус. Хромированный. С гигроскопическим предохранительным колпачком. С резиновым уплотнителем.  
 Максимальное рабочее давление: 10 бар.  
 Максимальное давление при срабатывании: 6 бар.  
 Максимальная рабочая температура: 100°C.

Код



507611	1" НР правая	1	25
507621	1" НР левая	1	25
507711	1 1/4" НР правая	1	25
507721	1 1/4" НР левая	1	25



### R59720 AQUASTOP®

Гигроскопический предохранительный колпачок. Для заглушек серии 507. Хромированный.

Код



R59720	1	-
--------	---	---



### R59681 AQUASTOP®

Гигроскопический предохранительный колпачок. Для автоматических воздухоотводчиков серий 5020 и 5021.

Код



R59681	1	-
--------	---	---



### 504 AERCAL®

Автоматический воздухоотводчик для радиаторов. Латунный корпус. Хромированный. С гигроскопическим предохранительным колпачком. Максимальное рабочее давление: 10 бар. Максимальное давление при срабатывании: 2,5 бар. Максимальная рабочая температура: 100°C.

Код



504401	1/2" НР	1	25
504501	3/4" НР	1	25
504611	1" НР правая	1	25
504621	1" НР левая	1	25



### 5620 AQUASTOP®

Гигроскопический предохранительный колпачок. Для автоматических воздухоотводчиков серий 5020, 5021, 5022 и 504. Хромированный.

Код



562000	50	-
--------	----	---



### 5621

Противовакуумный колпачок. Для автоматических воздухоотводчиков серий 5020, 5021 и 5022.

Код



562100	100	-
--------	-----	---



### 5622

Противовакуумный колпачок. Для автоматических воздухоотводчиков серий 5024, 5025, 5026 и 5027.

Код



562200	100	-
--------	-----	---





### 505

Ручной воздухоотводчик для радиаторов. Хромированный. Ручка из белого POM (ацетальная смола). Уплотнитель из ПТФЕ на резьбе. Максимальное рабочее давление: 10 бар. Максимальная рабочая температура: 90°C.

Код			
505111	1/8" НР	50	-
505121	1/4" НР	50	500
505131	3/8" НР	50	500



### 5080

Автоматический гигроскопический воздухоотводчик для радиаторов. Хромированный. Ручка из белого POM (ацетальная смола). Уплотнитель из ПТФЕ на резьбе. Максимальное рабочее давление: 10 бар. Максимальная рабочая температура: 100°C.

Код			
508011	1/8" НР	25	-
508021	1/4" НР	25	-
508031	3/8" НР	25	-
508041	1/2" НР	25	-



### 5055

Ручной воздухоотводчик для радиаторов. Резиновый уплотнитель. Хромированный. Ручка из белого POM (ацетальная смола). Уплотнитель из ПТФЕ на резьбе. Максимальное рабочее давление: 10 бар. Максимальная рабочая температура: 90°C.

Код			
505511	1/8" НР	10	100
505521	1/4" НР	10	100
505531	3/8" НР	10	100
505541	1/2" НР	10	50



### 5081

Запасной гигроскопический картридж. Для гигроскопического воздухоотводчика серии 5080.

Код			
508100	12 ш. 1,5	25	-



### 337

Мини сливной кран. Регулируемый слив. Уплотнитель из ПТФЕ на резьбе. Максимальное рабочее давление: 6 бар. Максимальная рабочая температура: 85°C.

Код			
337121	1/4"	50	200
337121	3/8"	50	200



### 337

Мини сливной кран с металлическим уплотнителем. Регулируемый слив. Уплотнитель из ПТФЕ на резьбе. Максимальное рабочее давление: 10 бар. Максимальная рабочая температура: 100°C.

Код			
337221	1/4"	80	400
337231	3/8"	50	250

Ручной воздухоотводчик для радиаторов серии 5055 (ЗАРЕГИСТРИРОВАННАЯ МОДЕЛЬ)

Особенность, которая отличает этот клапан, заключается во внутреннем уплотнителе из особого эластичного материала, который делает его герметичным, невзирая на ограниченное затягивание маховичка и возможные температурные перепады.

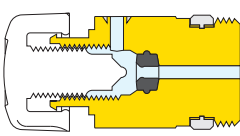
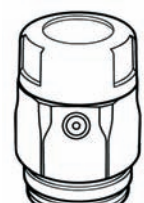
Маневренный маховичок имеет такую конфигурацию, чтобы оказаться эстетически похожим на термостатические приводы Калеффи, стремясь к однородности ассортимента комплектующих для радиаторов.



### 5054

Ручной воздухоотводчик для радиаторов. Хромированный. Ручка из белого POM (ацетальная смола). Регулируемый слив. Уплотнитель из ПТФЕ на резьбе. Максимальное рабочее давление: 10 бар. Максимальная рабочая температура: 90°C.

Код			
505411	1/8" НР	50	-
505421	1/4" НР	50	-
505431	3/8" НР	50	-
505441	1/2" НР	50	-



### 560

Сливной кран для радиаторов и настенных котлов. Хромированный. Максимальное рабочее давление: 10 бар. Максимальная рабочая температура: 100°C. Зпатентован.



Код			
560421	◆ 1/2"	10	-
560000	съемник соединения для шланга	25	-

◆ Один сливной шланг включён в каждую упаковку из 10 изделий.



**551 DISCALAIR®**



Автоматический воздухоотводчик с улучшенными рабочими характеристиками. Латунный корпус. Соединения с внутренней резьбой. Максимальное рабочее давление: 10 бар. Максимальное давление при срабатывании: 10 бар. Диапазон температуры: 0÷110°C.

Код			
<b>551004</b>	1/2"	1	10



**551 DISCAL®**

Деаэратор для горизонтальных трубопроводов. Латунный корпус. Соединения с внутренней резьбой, со сливом. Максимальное рабочее давление: 10 бар. Максимальное давление при срабатывании: 10 бар. Диапазон температуры: 0÷110°C. Запатентован.

Код			
<b>551005</b>	3/4"	1	-
<b>551006</b>	1"	1	-
<b>551007</b>	1 1/4"	1	-
<b>551008</b>	1 1/2"	1	-
<b>551009</b>	2"	1	-



**551 DISCAL®**

Деаэратор для горизонтальных трубопроводов. Латунный корпус. Ø 22 мм с компрессионными соединениями. Максимальное рабочее давление: 10 бар. Максимальное давление при срабатывании: 10 бар. Диапазон температуры: 0÷110°C.

Код			
<b>551002</b>	Ø 22	1	10



**551 DISCAL®**

Деаэратор для горизонтальных трубопроводов. Латунный корпус. Соединения с внутренней резьбой. Максимальное рабочее давление: 10 бар. Максимальное давление при срабатывании: 10 бар. Диапазон температуры: 0÷110°C.

Код			
<b>551003</b>	3/4"	1	10

### 551 DISCAL®



Деаэратор.  
 Стальной корпус,  
 покрытый эпоксидной смолой.  
 С фланцевыми соединениями.  
 Подлежит соединению с плоскими  
 контр-фланцами EN 1092-1. Ру 16.  
 Максимальное рабочее давление:  
 10 бар.  
 Максимальное давление  
 при срабатывании: 10 бар.  
 Диапазон температуры: 0÷110°C.  
 Запатентован.





### 551 DISCAL®

Деаэратор.  
 Стальной корпус,  
 покрытый эпоксидной смолой.  
 С фланцевыми соединениями.  
 Подлежит соединению с плоскими  
 контр-фланцами EN 1092-1. Ру 16.  
 С изоляционным кожухом.  
 Максимальное рабочее давление:  
 10 бар.  
 Максимальное давление  
 при срабатывании: 10 бар.  
 Диапазон температуры:  
 0÷105°C (Ду 50÷Ду 100),  
 0÷100°C (Ду 125 и Ду 150).  
 Запатентован.



Код			
551050	Ду 50	1	-
551060	Ду 65	1	-
551080	Ду 80	1	-
551100	Ду 100	1	-
551120	Ду 125	1	-
551150	Ду 150	1	-

Код			
551052	Ду 50	1	-
551062	Ду 65	1	-
551082	Ду 80	1	-
551102	Ду 100	1	-
551122	Ду 125	1	-
551152	Ду 150	1	-

### 551 DISCAL®



Деаэратор.  
 Стальной корпус,  
 покрытый эпоксидной смолой.  
 С соединениями под сварку.  
 Максимальное рабочее давление:  
 10 бар.  
 Максимальное давление  
 при срабатывании: 10 бар.  
 Диапазон температуры: 0÷110°C.  
 Запатентован.





### 551 DISCAL®

Деаэратор.  
 Стальной корпус,  
 покрытый эпоксидной смолой.  
 С соединениями под сварку.  
 С изоляционным кожухом.  
 Максимальное рабочее давление:  
 10 бар.  
 Максимальное давление при  
 срабатывании: 10 бар.  
 Диапазон температуры:  
 0÷105°C (Ду 50÷Ду 100),  
 0÷100°C (Ду 125 и Ду 150).  
 Запатентован.



Код			
551051	Ду 50	1	-
551061	Ду 65	1	-
551081	Ду 80	1	-
551101	Ду 100	1	-
551121	Ду 125	1	-
551151	Ду 150	1	-

Код			
551053	Ду 50	1	-
551063	Ду 65	1	-
551083	Ду 80	1	-
551103	Ду 100	1	-
551123	Ду 125	1	-
551153	Ду 150	1	-



### 551 DISCAL®

Деаэратор для вертикальных трубопроводов.  
Латунный корпус.  
Ø 22 мм с компрессионными соединениями.  
Максимальное рабочее давление: 10 бар.  
Максимальное давление при срабатывании: 10 бар.  
Диапазон температуры: 0÷110°C.



Код			
551902	Ø 22	1	-

Низкое гидравлическое сопротивление

Вертикальное устройство DISCAL®, благодаря особой внутренней конфигурации корпуса клапана, создает очень низкое гидравлическое сопротивление. Поэтому, его можно использовать, без каких-либо ограничений, в закрытых гидравлических контурах самых различных областей применения систем. Он сконструирован таким образом, что в нем оказывается неважным направление потока теплоносителя.



### 551 DISCAL®

Деаэратор для вертикальных трубопроводов.  
Латунный корпус.  
Соединения с внутренней резьбой.  
Максимальное рабочее давление: 10 бар.  
Максимальное давление при срабатывании: 10 бар.  
Диапазон температуры: 0÷110°C.



Код			
551905	3/4"	1	-
551906	1"	1	-

Эффективность сепарации воздуха

Устройства DISCAL® способны постоянно удалять воздух, содержащийся внутри гидравлического контура, с высокой эффективностью сепарации. Количество воздуха, который может быть удален из контура, зависит от различных параметров: оно увеличивается при снижении скорости циркуляции и давления.

Как показано на нижеприведенном графике, после всего лишь 25 рециркуляций при условиях максимально рекомендованной скорости, почти все количество впущенного воздуха удаляется деаэратором, с процентным отношением, которое изменяется в зависимости от давления внутри контура.

Небольшое остаточное количество впоследствии прогрессивно удаляется во время обычного рабочего режима системы. При условии меньшей скорости или увеличения температуры жидкости, количество отделенного воздуха будет ещё большим.

График эффективности сепарации DISCAL®

Впущенный воздух - Удаленный воздух - (%)

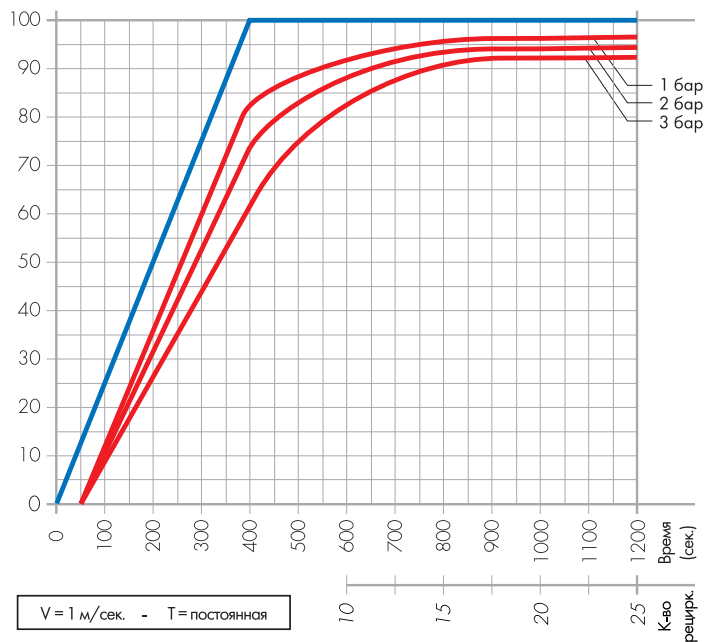

Прикладная схема деаэратора DISCAL® для вертикальных трубопроводов

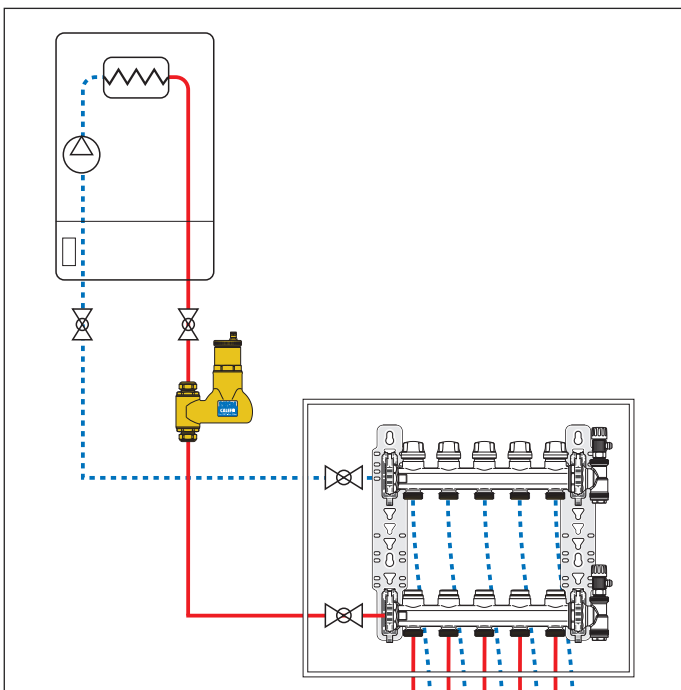

Режим работы

Деаэратор-дешламатор использует комбинированное действие нескольких физических принципов. Активная часть состоит из совокупности сетчатых металлических поверхностей, расположенных веером. Эти элементы создают вихревые движения, которые благоприятствуют высвобождению микропузырьков и их прилипанию к самим поверхностям.

Пузырьки, сливаясь между собой, увеличиваются в объеме до того момента, пока гидростатическое давление не будет преобладать над силой прилипания к конструкции. Тогда они поднимаются в верхнюю часть устройства, из которого будут удаляться с помощью автоматического воздухоотводчика с поплавком. Шлам, присутствующий в воде, сталкиваясь с металлическими поверхностями внутреннего элемента, отделяется и опускается в нижнюю часть корпуса клапана.

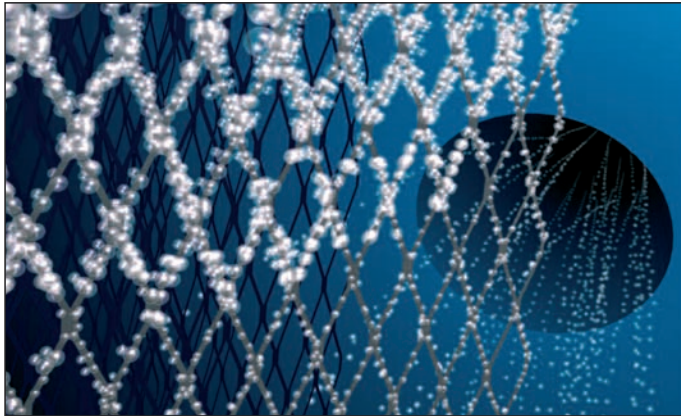

**546 DISCALDIRT®**

Деаэратор-дешламатор для горизонтальных трубопроводов. Латунный корпус. Ø 22 мм с компрессионными соединениями. Сливной кран с соединением под шланг. Максимальное рабочее давление: 10 бар. Диапазон температуры: 0÷110°C. Способность отделения частиц: до 5 µm. Запатентован.



Код

**546002** Ø 22



1 -

**546 DISCALDIRT®**

Деаэратор-дешламатор для горизонтальных трубопроводов. Латунный корпус. Соединения с внутренней резьбой. Сливной кран с соединением под шланг. Максимальное рабочее давление: 10 бар. Диапазон температуры: 0÷110°C. Способность отделения частиц: до 5 µm. Запатентован.



Код

**546005** 3/4"  
**546006** 1"



1 -  
1 -

**546 DISCALDIRT®**

Деаэратор-дешламатор. Стальной корпус, покрытый эпоксидной смолой. С фланцевыми соединениями. Подлежит соединению с плоскими контр-фланцами EN 1092-1. Ру 16. Максимальное рабочее давление: 10 бар. Максимальное давление при срабатывании: 10 бар. Диапазон температуры: 0÷110°C. Способность отделения частиц: до 5 µm. Запатентован.



Код

**546050** Ду 50  
**546060** Ду 65  
**546080** Ду 80  
**546100** Ду 100  
**546120** Ду 125  
**546150** Ду 150



1 -  
1 -  
1 -  
1 -  
1 -  
1 -

**546 DISCALDIRT®**

Деаэратор-дешламатор. Стальной корпус, покрытый эпоксидной смолой. С соединениями под сварку. Максимальное рабочее давление: 10 бар. Максимальное давление при срабатывании: 10 бар. Диапазон температуры: 0÷110°C. Способность отделения частиц: до 5 µm. Запатентован.



Код

**546051** Ду 50  
**546061** Ду 65  
**546081** Ду 80  
**546101** Ду 100  
**546121** Ду 125  
**546151** Ду 150



1 -  
1 -  
1 -  
1 -  
1 -  
1 -

### 546 DISCALDIRT®

Деаэратор-дешламатор.  
 Стальной корпус,  
 покрытый эпоксидной смолой.  
 С фланцевыми соединениями.  
 Подлежит соединению с плоскими  
 контр-фланцами EN 1092-1. Ру 16.  
 С изоляционным кожухом.  
 Максимальное рабочее давление: 10 бар.

Максимальное давление при  
 срабатывании: 10 бар.  
 Диапазон температуры:  
 0÷105°C (Ду 50÷Ду 100),  
 0÷100°C (Ду 125-Ду 150).  
 Способность отделения частиц:  
 до 5 µm.  
 Запатентован.



### 546 DISCALDIRT®

Деаэратор-дешламатор.  
 Стальной корпус,  
 покрытый эпоксидной смолой.  
 С соединениями под сварку.  
 С изоляционным кожухом.  
 Максимальное рабочее давление: 10 бар.

Максимальное давление  
 при срабатывании: 10 бар.  
 Диапазон температуры:  
 0÷105°C (Ду 50÷Ду 100),  
 0÷100°C (Ду 125-Ду 150).  
 Способность отделения частиц:  
 до 5 µm.  
 Запатентован.



Код



<b>546052</b>	Ду 50	1	-
<b>546062</b>	Ду 65	1	-
<b>546082</b>	Ду 80	1	-
<b>546102</b>	Ду 100	1	-
<b>546122</b>	Ду 125	1	-
<b>546152</b>	Ду 150	1	-

Код



<b>546053</b>	Ду 50	1	-
<b>546063</b>	Ду 65	1	-
<b>546083</b>	Ду 80	1	-
<b>546103</b>	Ду 100	1	-
<b>546123</b>	Ду 125	1	-
<b>546153</b>	Ду 150	1	-



Режим работы



Действие сепарации, осуществляемое дешламентом, основано на использовании внутреннего элемента в виде сетчатых поверхностей, заменяющих общий фильтр. Сетка, по своей структуре, предоставляет низкое сопротивление проходу жидкости, обеспечивая, в любом случае, сепарацию.

На самом деле, она происходит путем столкновения частиц с сетчатыми поверхностями и последующего осаждения, а не в результате фильтрации; действие, при котором фильтр, с течением времени, будет все больше загрязняться шламом, скапливающимся в нем.

Способность сепарации частиц - КПД дешластора

Дешластор Калефи DIRTAL®, благодаря особой конструкции внутреннего элемента, способен полностью отделять шлам, присутствующий в контуре, до минимального размера частиц, составляющего 5 мкм.

Нижеприведенный график, синтез испытаний, проведенных в специализированной лаборатории, демонстрирует, как он способен быстро отделять почти весь объем присутствующего шлама. После всего лишь 50 рециркуляций, примерно одного дня работы, он эффективно удаляется из контура, до 100% частиц с диаметрами более 100 мкм, и, в среднем, до 80%, с учетом более мелких частиц.

Постоянные проходы, которые преодолевает жидкость при обычном режиме работы системы, постепенно приводят, в дальнейшем, к полному обесшламливанию.

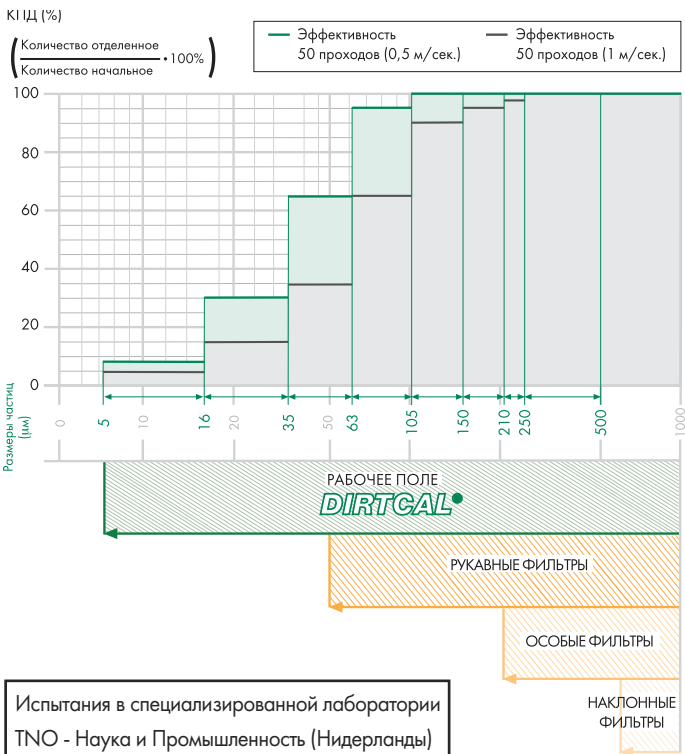

5462 DIRTAL®

Дешластор для горизонтальных трубопроводов. Латунный корпус. Соединения с внутренней резьбой. Сливной кран с соединением под шланг. Верхнее соединение с заглушкой. Максимальное рабочее давление: 10 бар. Диапазон температуры: 0÷110°C. Способность отделения частиц: до 5 мкм. Запатентован.

Код

546205	3/4"	1	6
546206	1"	1	6
546207	1 1/4"	1	6
546208	1 1/2"	1	6
546209	2"	1	6

5465 DIRTAL®

Дешластор. Стальной корпус, покрытый эпоксидной смолой. С фланцевыми соединениями. Подлежит соединению с плоскими контр-фланцами EN 1092-1. Ру 16. С изоляционным кожухом. Максимальное рабочее давление: 10 бар.

Диапазон температуры: 0÷105°C (Ду 50÷Ду 100), 0÷100°C (Ду 125-Ду 150). Способность отделения частиц: до 5 мкм. Запатентован.



Код

546550	Ду 50	1	-
546560	Ду 65	1	-
546580	Ду 80	1	-
546510	Ду 100	1	-
546512	Ду 125	1	-
546515	Ду 150	1	-



### 5469 DIRTAL®

Дешламатор для вертикальных трубопроводов.  
 Латунный корпус.  
 Ø 22 мм с компрессионными соединениями.  
 Сливной кран с соединением под шланг.  
 Максимальное рабочее давление: 10 бар.  
 Диапазон температуры: 0÷110°C.  
 Способность отделения частиц: до 5 µм.

Код

546902 Ø 22



1 -



### 5469 DIRTAL®

Дешламатор для вертикальных трубопроводов.  
 Латунный корпус.  
 Соединения с внутренней резьбой.  
 Сливной кран с соединением под шланг.  
 Максимальное рабочее давление: 10 бар.  
 Диапазон температуры: 0÷110°C.  
 Способность отделения частиц: до 5 µм.

Код

546905 3/4"

546906 1"



1 -

1 -

#### Функциональные особенности

Дешламатор вертикальный DIRTAL® обеспечивает эффективное удаление более мелких частиц и ограничивает загрязнение внутреннего элемента сепарации, в отличие от обычных наклонных фильтров. Кроме этого, широкая сборная камера обеспечивает низкую частоту проведения чистки, и слив шлама даже при работающей системе. Внутренняя конфигурация корпуса была сконструирована таким образом, чтобы гидравлическое сопротивление, при проходе теплоносителя, оказывалось очень низким. Поэтому, его можно использовать, без каких-либо ограничений, в закрытых гидравлических контурах самых различных областей применения систем.

Он сконструирован таким образом, что в нем оказывается неважным направление потока теплоносителя.



#### Прикладная схема дешламатора DISCAL® для вертикальных трубопроводов

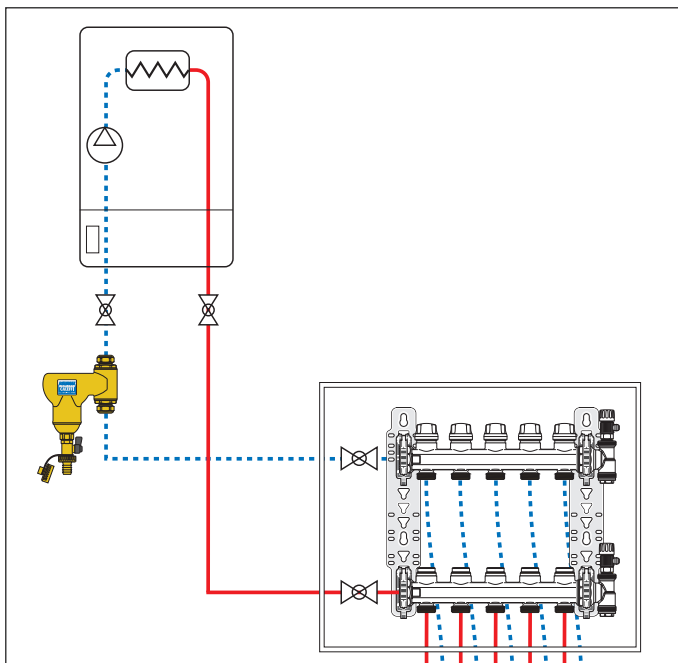

# АРМАТУРА И АКСЕССУАРЫ ДЛЯ РАДИАТОРОВ

Данная схема всего лишь пример

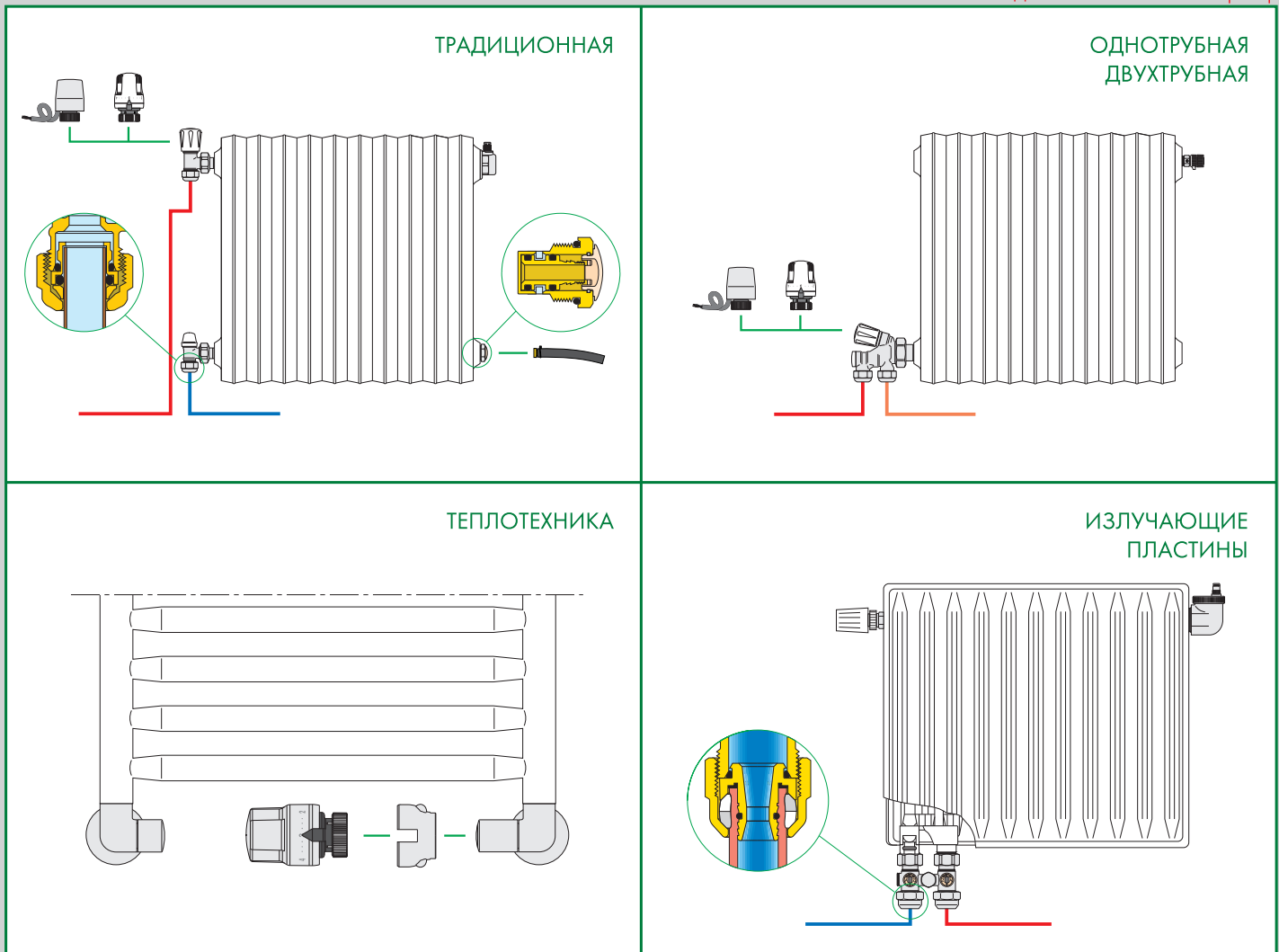

- Вентили с термостатической опцией и запорные вентили
- Термостатические радиаторные вентили
- Термостатические головки и теплоэлектрические приводы
- Радиаторные вентили с ручным приводом
- Фитинги
- Радиаторные вентили для одно и двухтрубных систем
- Особые клапаны для стальных панельных радиаторов
- Сливной шланг





### 338

Угловой радиаторный вентиль с термостатической опцией, используемый с теплоэлектрическими приводами и термостатическими головками. Хромированный. Для медных, пластиковых и металлопластиковых труб. Максимальное рабочее давление: 10 бар. Диапазон температуры: 5÷100°C.

Код	Соединение с радиатором	Соединение с трубой	Kv (м³/ч)		
338302	3/8"	23 ш.1,5	2,22	10	50
338402	1/2"	23 ш.1,5	2,70	10	50
338452	1/2"	3/4"	2,70	10	50



### 342

Угловой запорный вентиль. Хромированный. Для медных, пластиковых и металлопластиковых труб. Максимальное рабочее давление: 10 бар. Диапазон температуры: 5÷100°C.

Код	Соединение с радиатором	Соединение с трубой	Kv (м³/ч) полностью открыт		
342302	3/8"	23 ш.1,5	2,42	10	50
342402	1/2"	23 ш.1,5	3,99	10	50
342452	1/2"	3/4"	3,99	10	50



### 339

Прямой радиаторный вентиль с термостатической опцией, используемый с теплоэлектрическими приводами и термостатическими головками. Хромированный. Для медных, пластиковых и металлопластиковых труб. Максимальное рабочее давление: 10 бар. Диапазон температуры: 5÷100°C.

Код	Соединение с радиатором	Соединение с трубой	Kv (м³/ч)		
339302	3/8"	23 ш.1,5	1,35	10	50
339402	1/2"	23 ш.1,5	1,79	10	50
339452	1/2"	3/4"	1,79	10	50



### 343

Прямой запорный вентиль. Хромированный. Для медных, пластиковых и металлопластиковых труб. Максимальное рабочее давление: 10 бар. Диапазон температуры: 5÷100°C.

Код	Соединение с радиатором	Соединение с трубой	Kv (м³/ч) полностью открыт		
343302	3/8"	23 ш.1,5	1,32	10	50
343402	1/2"	23 ш.1,5	2,17	10	50
343452	1/2"	3/4"	2,17	10	50



### 401

Угловой радиаторный вентиль с термостатической опцией, используемый с теплоэлектрическими приводами и термостатическими головками. Хромированный. Для стальных труб. Рабочее давление: 10 бар. Максимальное давление: 16 бар. Диапазон температуры: 5÷120°C.

Код	Соединение с радиатором	Соединение с трубой	Kv (м³/ч)		
401302	3/8"	23 ш.1,5	2,22	10	50
401402	1/2"	23 ш.1,5	2,70	10	50
401500	3/4"	без резинового уплотнителя	3,36	5	25
401603	1"	без резинового уплотнителя	4,47	5	25



### 431

Угловой запорный вентиль. Хромированный. Для стальных труб. Рабочее давление: 10 бар. Максимальное давление: 16 бар. Диапазон температуры: 5÷120°C.

Код	Соединение с радиатором	Соединение с трубой	Kv (м³/ч) полностью открыт		
431302	3/8"	23 ш.1,5	2,42	10	50
431402	1/2"	23 ш.1,5	3,99	10	50
431503	3/4"	без резинового уплотнителя	4,52	5	25
431603	1"	без резинового уплотнителя	5,64	5	25



### 402

Прямой радиаторный вентиль с термостатической опцией, используемый с теплоэлектрическими приводами и термостатическими головками. Хромированный. Для стальных труб. Рабочее давление: 10 бар. Максимальное давление: 16 бар. Диапазон температуры: 5÷120°C.

Код	Соединение с радиатором	Соединение с трубой	Kv (м³/ч)		
402302	3/8"	23 ш.1,5	1,35	10	50
402402	1/2"	23 ш.1,5	1,79	10	50
402500	3/4"	без резинового уплотнителя	2,58	5	25
402603	1"	без резинового уплотнителя	4,43	5	25



### 432

Прямой запорный вентиль. Хромированный. Для стальных труб. Рабочее давление: 10 бар. Максимальное давление: 16 бар. Диапазон температуры: 5÷120°C.

Код	Соединение с радиатором	Соединение с трубой	Kv (м³/ч) полностью открыт		
432302	3/8"	23 ш.1,5	1,32	10	50
432402	1/2"	23 ш.1,5	2,17	10	50
432500	3/4"	без резинового уплотнителя	2,58	5	25
432603	1"	без резинового уплотнителя	4,81	5	25



**425**

Угловой радиаторный вентиль с термостатической опцией, используемый с теплоэлектрическими приводами и термостатическими головками. С предварительной регуляцией. Хромированный. Для медных, пластиковых и металлопластиковых труб. Максимальное рабочее давление: 10 бар. Диапазон температуры: 5÷100°C.

Код	Соединение с радиатором	Соединение с трубой		
425302	3/8"	23 ш.1,5	1	-
425402	1/2"	23 ш.1,5	1	-



**426**

Прямой радиаторный вентиль с термостатической опцией, используемый с теплоэлектрическими приводами и термостатическими головками. С предварительной регуляцией. Хромированный. Для медных, пластиковых и металлопластиковых труб. Максимальное рабочее давление: 10 бар. Диапазон температуры: 5÷100°C.

Код	Соединение с радиатором	Соединение с трубой		
426302	3/8"	23 ш.1,5	1	-
426402	1/2"	23 ш.1,5	1	-



**421**

Угловой радиаторный вентиль с термостатической опцией, используемый с теплоэлектрическими приводами и термостатическими головками. С предварительной регуляцией. Хромированный. Для стальных труб. Максимальное рабочее давление: 10 бар. Диапазон температуры: 5÷100°C.

Код	Соединение с радиатором		
421302	3/8"	1	-
421402	1/2"	1	-



**422**

Прямой радиаторный вентиль с термостатической опцией, используемый с теплоэлектрическими приводами и термостатическими головками. С предварительной регуляцией. Хромированный. Для стальных труб. Максимальное рабочее давление: 10 бар. Диапазон температуры: 5÷100°C.

Код	Соединение с радиатором		
422302	3/8"	1	-
422402	1/2"	1	-

Устройство предварительной регуляции

Клапаны с термостатической опцией снабжены устройством, которое позволяет осуществлять предварительную регуляцию гидравлических характеристик гидравлического сопротивления. С помощью специального маневренного механизма, можно выбрать особые сечения прохода, чтобы создать необходимое сопротивление движению жидкости.

Каждое сечение прохода выделяет особое значение Kv для создания гидравлического сопротивления, которому соответствует определенное положение регуляции на градуированной шкале.

В зависимости от положения в системе клапан может быть предварительно отрегулирован таким образом, чтобы получить простую и мгновенную балансировку гидравлического контура, важную как для работы в ручном, так и в термостатическом режиме.

Операция предварительной регуляции

Снять колпачок клапана.

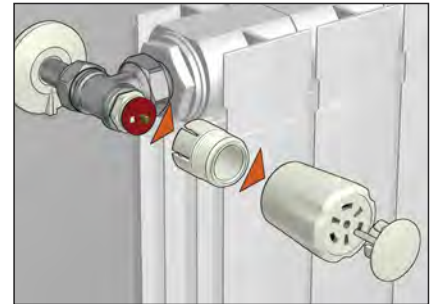

Поднять специальную маневренную гайку устройства предварительной регуляции и повернуть шток привода для выбора требуемого положения на градуированной шкале.

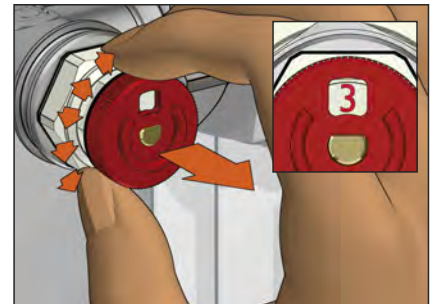

Снова опустить гайку.

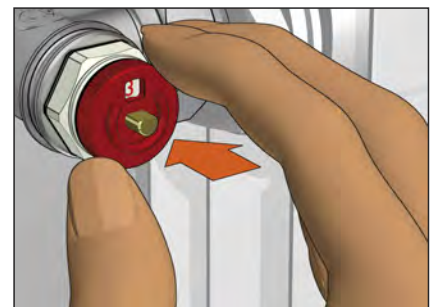

Установить ручной колпачок, термостатический или электротепловой привод на клапан.

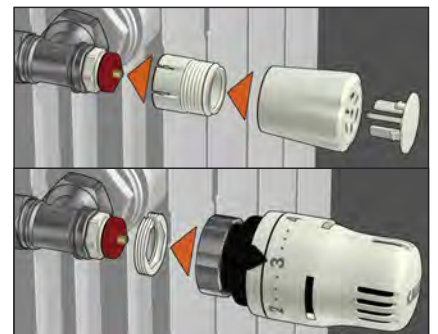

### 4001

Пара, состоящая из:

- вентиля с термостатической опцией, углового, подготовленного к термостатическому приводу код 200015;
- запорного вентиля, углового;
- двух отделочных розеток прикрывающих трубу/стену и торцевого ключа.

Соединяется с фитингами серии 437, 447, 681 и 679.

Полированная хромированная.  
Максимальное рабочее давление: 10 бар.  
Диапазон температуры: 5÷100°C.



Код	Соединение с радиатором	Соединение с трубой	Kv (м³/ч) клапана	Kv (м³/ч) запорного вентиля		
400100	1/2"	23 ш.1,5	2,0	1,92	1	5

### 4003

Пара, состоящая из:

- вентиля с термостатической опцией, двойные угловые соединения, подготовленного к термостатическому приводу код 200015;
- запорного вентиля, двойные угловые соединения;
- двух отделочных розеток прикрывающих трубу/стену и торцевого ключа.

Правая модель.

Соединяется с фитингами серии 437, 447, 681 и 679.

Полированная хромированная.  
Максимальное рабочее давление: 10 бар.  
Диапазон температуры: 5÷100°C.

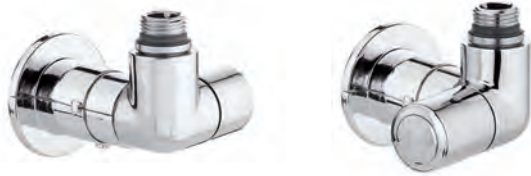

Код	Соединение с радиатором	Соединение с трубой	Kv (м³/ч) клапана	Kv (м³/ч) запорного вентиля		
400300	1/2"	23 ш.1,5	1,27	1,37	1	5

### 4004

Пара, состоящая из:

- вентиля с термостатической опцией, двойные угловые соединения, подготовленного к термостатическому приводу код 200015;
- запорного вентиля, двойные угловые соединения;
- двух отделочных розеток прикрывающих трубу/стену и торцевого ключа.

Левая модель.

Соединяется с фитингами серии 437, 447, 681 и 679.

Полированная хромированная.  
Максимальное рабочее давление: 10 бар.  
Диапазон температуры: 5÷100°C.



Код	Соединение с радиатором	Соединение с трубой	Kv (м³/ч) клапана	Kv (м³/ч) запорного вентиля		
400400	1/2"	23 ш.1,5	1,27	1,37	1	5

### 4003

Пара, состоящая из:

- вентиля с термостатической опцией, двойные угловые соединения, подготовленного к термостатическому приводу код 200015;
- запорного вентиля, двойные угловые соединения;
- отделочных розеток прикрывающих трубу/стену с межосевым расстоянием между соединениями 50 мм.

Правая модель.

Соединяется с фитингами серии 437, 447, 681 и 679.  
Полированная хромированная.  
Максимальное рабочее давление: 10 бар.  
Диапазон температуры: 5÷100°C.



Код	Соединение с радиатором	Соединение с трубой	Kv (м³/ч) клапана	Kv (м³/ч) запорного вентиля		
400310	1/2"	23 ш.1,5	1,27	1,37	1	-

### 4004

Пара, состоящая из:

- вентиля с термостатической опцией, двойные угловые соединения, подготовленного к термостатическому приводу код 200015;
- запорного вентиля, двойные угловые соединения;
- отделочных розеток прикрывающих трубу/стену с межосевым расстоянием между соединениями 50 мм.

Левая модель.

Соединяется с фитингами серии 437, 447, 681 и 679.  
Полированная хромированная.  
Максимальное рабочее давление: 10 бар.  
Диапазон температуры: 5÷100°C.



Код	Соединение с радиатором	Соединение с трубой	Kv (м³/ч) клапана	Kv (м³/ч) запорного вентиля		
400410	1/2"	23 ш.1,5	1,27	1,37	1	-

### 200

Термостатическая головка для клапанов с термостатической опцией для теплотехники; встроенный датчик с жидкостно-наполненным элементом. Для вентилей серий 4001, 4003, 4004 и 3380. Полированная хромированная. Диапазон устанавливаемой температуры: 0÷28°C. С адаптером, накладкой для защиты от повреждений и ключ для затягивания накладки.



Код		
200015	1	5

### 3380



Пара, состоящая из:  
 - вентиля с термостатической опцией, используемого с теплоэлектрическими приводами и термостатическими головками;  
 - запорного вентиля;  
 - компрессионного фитинга для медных труб, с кольцевым уплотнителем.

Угловые соединения.  
 Полированная хромированная.  
 Максимальное рабочее давление: 10 бар.  
 Диапазон температуры: 5÷100°C.

Код	Соединение с радиатором	Соединение с трубой	Kv (м <sup>3</sup> /ч) клапана	Kv (м <sup>3</sup> /ч) запорного вентиля		
338012	1/2"	Ø 12	2,70	3,99	1	5
338014	1/2"	Ø 14	2,70	3,99	1	5

### 200



Термостатическая головка для вентиля с термостатической опцией для теплотехники; встроенный датчик с жидкостно-наполненным элементом.  
 Для вентилях серий 4001, 4003, 4004 и 3380.  
 Полированная хромированная.  
 Диапазон устанавливаемой температуры: 0÷28°C.  
 С адаптером.

Код		
200013	1	10

### 209



Защитный предохранительный колпачок для использования в общественных помещениях.  
 Для термостатической головки серии 200.  
 Полированная хромированная.  
 Предназначен для использования с особым торцевым ключом код 209001.

Код		
209004	1	-

### 209



Особый торцевой ключ для защитного предохранительного колпачка.  
 Предназначен для использования с защитным предохранительным колпачком серии 209.

Код		
209001	1	10

### 338



Угловой радиаторный вентиль с термостатической опцией, используемый с теплоэлектрическими приводами и термостатическими головками.  
 Хромированный.  
 Быстроразъёмное соединение для медных труб Ø 15, необработанного или отожженного типа или для удлинителя код 936415.  
 Максимальное рабочее давление: 10 бар.  
 Диапазон температуры: 5÷100°C.

Код	Соединение с радиатором	Соединение с трубой	Kv (м <sup>3</sup> /ч)		
338415	1/2"	Ø 15	2,70	1	50

### 342



Угловой запорный вентиль.  
 Хромированный.  
 Быстроразъёмное соединение для медных труб Ø 15, необработанного или отожженного типа или для удлинителя код 936415.  
 Максимальное рабочее давление: 10 бар.  
 Диапазон температуры: 5÷100°C.

Код	Соединение с радиатором	Соединение с трубой	Kv (м <sup>3</sup> /ч) полностью открыт		
342415	1/2"	Ø 15	3,99	1	50

### 936



Соединительная трубка-удлинитель для вентилях с термостатической опцией с быстрым подсоединением к настенной муфте.  
 Из полированной нержавеющей стали.  
 С фасонным уплотнителем из резины.  
 Длина: 100 мм (полезная 88 мм).

Код		
936415	1/2" x Ø 15	1 10





## 220

Угловой термостатический радиаторный вентиль, используемый с термостатической опцией, с теплоэлектрическими приводами и термостатическими головками. Хромированный. Для стальных труб (для медных труб с серией 441). Рабочее давление: 10 бар. Максимальное давление: 16 бар. Диапазон температуры: 5÷120°C.

Код		Kvs (м <sup>3</sup> /ч)*		
220302	3/8"	2,29	1	20
220402	1/2"	2,39	1	20
220500	3/4" Без резинового уплотнителя	3,19	1	20



## 227

Реверсивный термостатический вентиль, используемый с теплоэлектрическими приводами и термостатическими головками. Хромированный. Для медных, пластиковых и металлопластиковых труб. Максимальное рабочее давление: 10 бар. Диапазон температуры: 5÷100°C.

Код	Соединение с радиатором	Соединение с трубой	Kvs (м <sup>3</sup> /ч)*		
227402	1/2"	23 ш.1,5	1,39	1	20



## 221

Прямой термостатический радиаторный вентиль, используемый с термостатической опцией, с теплоэлектрическими приводами и термостатическими головками. Хромированный. Для стальных труб (для медных труб с серией 441). Рабочее давление: 10 бар. Максимальное давление: 16 бар. Диапазон температуры: 5÷120°C.

Код		Kvs (м <sup>3</sup> /ч)*		
221302	3/8"	1,05	1	20
221402	1/2"	1,52	1	20
221500	3/4" без резинового уплотнителя	2,20	1	20



## 225

Двойной угловой термостатический вентиль, используемый с теплоэлектрическими приводами и термостатическими головками. Правосторонняя версия. Хромированный. Для стальных труб (для медных труб с серией 441). Рабочее давление: 10 бар. Максимальное давление: 16 бар. Диапазон температуры: 5÷120°C.

Код		Kvs (м <sup>3</sup> /ч)*		
225312	3/8"	0,96	1	20
225412	1/2"	1,40	1	20



## 222

Угловой термостатический радиаторный вентиль, используемый с термостатической опцией, с теплоэлектрическими приводами и термостатическими головками. Хромированный. Для медных, пластиковых и металлопластиковых труб. Максимальное рабочее давление: 10 бар. Диапазон температуры: 5÷100°C.

Код	Соединение с радиатором	Соединение с трубой	Kvs (м <sup>3</sup> /ч)*		
222402	1/2"	23 ш.1,5	2,39	1	20



## 225

Двойной угловой термостатический вентиль, используемый с теплоэлектрическими приводами и термостатическими головками. Левосторонняя версия. Хромированный. Для стальных труб (для медных труб с серией 441). Рабочее давление: 10 бар. Максимальное давление: 16 бар. Диапазон температуры: 5÷120°C.

Код		Kvs (м <sup>3</sup> /ч)*		
225322	3/8"	0,96	1	20
225422	1/2"	1,40	1	20



## 223

Прямой термостатический радиаторный вентиль, используемый с термостатической опцией, с теплоэлектрическими приводами и термостатическими головками. Хромированный. Для медных, пластиковых и металлопластиковых труб. Максимальное рабочее давление: 10 бар. Диапазон температуры: 5÷100°C.

Код	Соединение с радиатором	Соединение с трубой	Kvs (м <sup>3</sup> /ч)*		
223402	1/2"	23 ш.1,5	1,52	1	20



## 224

Двойной угловой термостатический вентиль, используемый с теплоэлектрическими приводами и термостатическими головками. Для стальных труб (для медных труб с серией 441). Рабочее давление: 10 бар. Максимальное давление: 16 бар. Диапазон температуры: 5÷120°C.

Код		Kvs (м <sup>3</sup> /ч)*		
224302	3/8"	0,93	1	20
224402	1/2"	1,39	1	20



## 441

Компрессионный фитинг. Для вентилей серий 220, 221, 224 и 225. Хромированный. Для медных труб.

Код				
441312	3/8" - Ø 12	двухконусный	100	-
441414	1/2" - Ø 14	моноконусный	100	-
441415	1/2" - Ø 15	двухконусный	100	-
441416	1/2" - Ø 16	моноконусный	100	-

\*Kvs: пропускная способность для вентиля с термостатической головкой в максимально открытом положении.



Сертификация по нормам EN 215 покрывает сочетание термостатических головок код 200001/201000 с корпусами вентилей серий 220, 221, 222, 223, 224, 225 и 227.



**200**

Термостатическая головка.  
Встроенный датчик с наполненным жидкостью элементом.  
Для вентилей серий 338, 339, 401, 402 и 455.  
Диапазон температуры: 0÷28°C.  
С адаптером.

Код		
<b>200000</b>	10	50



**200**

Термостатическая головка.  
Встроенный датчик с наполненным жидкостью элементом.  
Для вентилей серий 220, 221, 222, 223, 224, 225 и 227.  
Диапазон температуры: 0÷28°C.

Код		
<b>200001</b>	1	10

**201**

Термостатическая головка.  
Встроенный датчик с наполненным жидкостью элементом.  
Для вентилей серий 220, 221, 222, 223, 224, 225, 227, 338, 339, 401, 402 и 455.  
Диапазон температуры: 0÷28°C.  
Длина капиллярной трубки: 2 м.  
С адаптером.



Код		
<b>201000</b>	1	10

**209**

Защитный предохранительный колпачок для использования в общественных помещениях.  
Для термостатической головки серии 200.  
Предназначен для использования с особым торцевым ключом код 209001.



Код		
<b>209000</b>	1	10

**209**

Особый торцевой ключ для защитного предохранительного колпачка.  
Предназначен для использования с защитным предохранительным колпачком серии 209.



Код		
<b>209001</b>	1	10



**202**

Термостатическая головка.  
Встроенный датчик с наполненным жидкостью элементом.  
С цифровым индикатором на жидких кристаллах температуры в помещении.  
Для вентилей серий 338, 339, 401, 402 и 455 (220, 221, 222, 223, 224, 225, 227).  
Диапазон температуры: 0÷28°C.  
Индикатор температуры в помещении от 16°C до 26°C. С адаптером.  
Запрос на патент № MI2007U000405.



Индикатор температуры в помещении

Индикатор температуры в помещении цифрового типа на жидких кристаллах. Он окрашивается в зеленый цвет в соответствии с фактическим значением измеренной температуры. Особая опрокидывающаяся система, которая постоянно поддерживает индикатор в вертикальном положении, предоставляет возможность его оптимальной визуализации.

Код		
<b>202000</b>	1	5

**472**

Термостатическая головка с дистанционной регулирующей ручкой, жидкостно-наполненный элемент.  
Для вентилей серий 220, 221, 222, 223, 224, 225, 227 (прямое соединение).  
Для вентилей серий 338, 339, 402, 455 (соединение с помощью адаптера).  
Диапазон температуры: 6÷28°C.  
Длина капиллярной трубки: 2 м.



Код		
<b>472000</b>	1	5

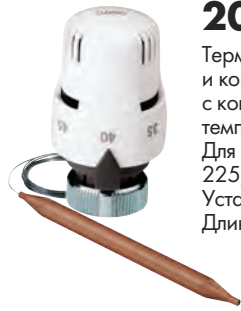

**203**

Термостатическая головка для термостатических и конверсивных радиаторных вентилей; с контактным датчиком для ограничения температуры жидкости. Для вентилей серий 220, 221, 222, 223, 224, 225, 227, 338, 339, 401, 402 и 455. Установленная шкала температуры. Длина капиллярной трубки: 2 м.

Код	Установка диапазона температуры		
203502	20÷50°C	1	25
203702	40÷90°C	1	-



**413**

Ручной угловой радиаторный вентиль с соединением под сварку. Максимальное рабочее давление: 10 бар. Максимальная рабочая температура: 100°C.

Код	Соединение с радиатором	Соединение с трубой		
413312	3/8"	Ø 12	10	50
413315	3/8"	Ø 15	10	50



**475**

Суппорт для контактного датчика. Для термостатической головки серии 203.

Код		
475001	1	-



**475**

Гильза для датчика. Для термостатической головки серии 203.

Код	Применение		
475002	код 203502	1	-
475003	код 203702	1	-



**433**

Угловой запорный вентиль с соединением под сварку. Максимальное рабочее давление: 10 бар. Максимальная рабочая температура: 100°C.

Код	Соединение с радиатором	Соединение с трубой		
433312	3/8"	Ø 12	10	50
433315	3/8"	Ø 15	10	50



**6561**

Теплоэлектрический привод. Для вентилей серий 220, 221, 222, 223, 224, 225, 227, 338, 339, 401, 402 и 455. Нормально закрытый. Напряжение питания: 230 В (пер. ток) или 24 В (пер. ток)/(пос. ток). Потребляемая мощность: 3 Вт. Класс защиты: IP 44 (в вертикальном положении). Длина питающего кабеля: 80 см. С адаптером.

Код	Напряжение В		
656102	230	1	10
656104	24	1	10



**4498**

Декоративная настенная розетка из белого ABS.

Код		
449800	100	-



**4490**

Ручка для термостатических радиаторных вентилей. Для вентилей серий 220, 221, 222, 223, 224, 225 и 227.

Код		
449010	1	100



### 340

Ручной угловой радиаторный вентиль.  
Хромированный.  
Для медных, пластиковых  
и металлопластиковых труб.  
Максимальное рабочее давление: 10 бар.  
Диапазон температуры: 5÷100°C.

Код	Соединение с радиатором	Соединение с трубой	Kv (м³/ч)		
340302	3/8"	23 ш. 1,5	2,42	10	50
340402	1/2"	23 ш. 1,5	3,99	10	50
340452	1/2"	3/4"	3,99	10	50



### 411

Ручной угловой радиаторный вентиль.  
Хромированный.  
Для стальных труб.  
Максимальное рабочее давление: 10 бар.  
Диапазон температуры: 5÷100°C.

Код	Соединение с радиатором	Соединение с трубой	Kv (м³/ч)		
411302	3/8"		2,42	10	50
411402	1/2"		3,99	10	50
401500*	3/4"	без резинового уплотнителя	3,36	5	25
401603*	1"	без резинового уплотнителя	4,47	5	25

\* конвертивный радиаторный вентиль



### 341

Ручной прямой радиаторный вентиль.  
Хромированный.  
Для медных, пластиковых  
и металлопластиковых труб.  
Максимальное рабочее давление: 10 бар.  
Диапазон температуры: 5÷100°C.

Код	Соединение с радиатором	Соединение с трубой	Kv (м³/ч)		
341302	3/8"	23 ш. 1,5	1,32	10	50
341402	1/2"	23 ш. 1,5	2,17	10	50



### 412

Ручной прямой радиаторный вентиль.  
Хромированный.  
Для стальных труб.  
Максимальное рабочее давление: 10 бар.  
Диапазон температуры: 5÷100°C.

Код	Соединение с радиатором	Соединение с трубой	Kv (м³/ч)		
412302	3/8"		1,32	10	50
412402	1/2"		2,17	10	50
402500*	3/4"	без резинового уплотнителя	2,58	5	25
402603*	1"	без резинового уплотнителя	4,43	5	25

\* конвертивный радиаторный вентиль



### 342

Угловой запорный вентиль.  
Хромированный.  
Для медных, пластиковых  
и металлопластиковых труб.  
Максимальное рабочее давление: 10 бар.  
Диапазон температуры: 5÷100°C.

Код	Соединение с радиатором	Соединение с трубой	Kv (м³/ч) полностью открыт		
342302	3/8"	23 ш. 1,5	2,42	10	50
342402	1/2"	23 ш. 1,5	3,99	10	50
342452	1/2"	3/4"	3,99	10	50



### 431

Угловой запорный вентиль.  
Хромированный.  
Для стальных труб.  
Рабочее давление: 10 бар.  
Максимальное давление: 16 бар.  
Диапазон температуры: 5÷120°C.

Код	Соединение с радиатором	Соединение с трубой	Kv (м³/ч) полностью открыт		
431302	3/8"		2,42	10	50
431402	1/2"		3,99	10	50
431503	3/4"	без резинового уплотнителя	4,52	5	25
431603	1"	без резинового уплотнителя	5,64	5	25



### 343

Прямой запорный вентиль.  
Хромированный.  
Для медных, пластиковых  
и металлопластиковых труб.  
Максимальное рабочее давление: 10 бар.  
Диапазон температуры: 5÷100°C.

Код	Соединение с радиатором	Соединение с трубой	Kv (м³/ч) полностью открыт		
343302	3/8"	23 ш. 1,5	1,32	10	50
343402	1/2"	23 ш. 1,5	2,17	10	50



### 432

Прямой запорный вентиль.  
Хромированный.  
Для стальных труб.  
Рабочее давление: 10 бар.  
Максимальное давление: 16 бар.  
Диапазон температуры: 5÷120°C.

Код	Соединение с радиатором	Соединение с трубой	Kv (м³/ч) полностью открыт		
432302	3/8"		1,32	10	50
432402	1/2"		2,17	10	50
432503	3/4"	без резинового уплотнителя	2,58	5	25
432603	1"	без резинового уплотнителя	4,81	5	25





### 679 DARCAL

Фитинг для металлопластиковой трубы, применяемой с высокой температурой. Максимальное рабочее давление: 10 бар. Диапазон температуры: 0÷95°C. Хромированный.

Внимание: Для правильного использования откалибруйте металлопластиковую трубу перед установкой с помощью калибратора Калеффи серии 679.

Код			
679014	23 ш.1,5 - Ø 14x2	10	100
679024	23 ш.1,5 - Ø 16x2	10	100
679025	23 ш.1,5 - Ø 16x2,25	10	100
679044	23 ш.1,5 - Ø 18x2	10	100



### 679 DARCAL

Фитинг для металлопластиковой трубы, применяемой с высокой температурой. Максимальное рабочее давление: 10 бар. Диапазон температуры: 0÷95°C. Хромированный.

Внимание: Для правильного использования откалибруйте металлопластиковую трубу перед установкой с помощью калибратора Калеффи серии 679.

Код			
679264	3/4" - Ø 20x2	10	100
679265	3/4" - Ø 20x2,25	10	100
679266	3/4" - Ø 20x2,5	10	100



### 679

Калибратор и рукоятка для калибровки металлопластиковых труб для их использования с фитингом серии 679.

Код			
679001	калибратор Ø 14x2	1	-
679002	калибратор Ø 16x2	1	-
679003	калибратор Ø 16x2,25	1	-
679004	калибратор Ø 18x2	1	-
679006	калибратор Ø 20x2	1	-
679007	калибратор Ø 20x2,25	1	-
679008	калибратор Ø 16x2,5	1	-
679009	ручка для калибратора	1	-



### 681 DARCAL

Фитинг с саморегулирующимся диаметром для пластиковых и металлопластиковых труб. Максимальное рабочее давление: 10 бар. Диапазон температуры: 5÷80°C (сшитый полиэтилен PE-X) 5÷75°C (металлопластик с маркировкой 95°C). Хромированный. Запатентован.

Код	Ø внутренний	Ø наружный		
681000	23 ш.1,5	7,5÷ 8	12÷14	10 100
681002	23 ш.1,5	9 ÷ 9,5	14÷16	10 100
681001	23 ш.1,5	9,5÷10	12÷14	10 100
681006	23 ш.1,5	9,5÷10	14÷16	10 100
681015	23 ш.1,5	10,5÷11	14÷16	10 100
681017	23 ш.1,5	10,5÷11	16÷18	10 100
681024	23 ш.1,5	11,5÷12	14÷16	10 100
681026	23 ш.1,5	11,5÷12	16÷18	10 100
681035	23 ш.1,5	12,5÷13	16÷18	10 100
681044	23 ш.1,5	13,5÷14	16÷18	10 100

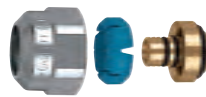

### 681 DARCAL

Фитинг с саморегулирующимся диаметром для пластиковых и металлопластиковых труб. Максимальное рабочее давление: 10 бар. Диапазон температуры: 5÷80°C (сшитый полиэтилен PE-X) 5÷75°C (металлопластик с маркировкой 95°C). Хромированный. Запатентован.

Код	Ø внутренний	Ø наружный		
681502	3/4"	7,5÷ 8	12÷14	10 100
681500	3/4"	9 ÷ 9,5	14÷16	10 100
681501	3/4"	9,5÷10	12÷14	10 100
681506	3/4"	9,5÷10	14÷16	10 100
681515	3/4"	10,5÷11	14÷16	10 100
681517	3/4"	10,5÷11	16÷18	10 100
681524	3/4"	11,5÷12	14÷16	10 100
681526	3/4"	11,5÷12	16÷18	10 100
681535	3/4"	12,5÷13	16÷18	10 100
681537	3/4"	12,5÷13	18÷20	10 100
681546	3/4"	13,5÷14	18÷20	10 100
681555	3/4"	14,5÷15	18÷20	10 100
681556	3/4"	15 ÷15,5	18÷20	10 100
681564	3/4"	15,5÷16	18÷20	10 100



### 383

Соединительный фитинг с кольцевым уплотнителем для использования с сериями 679 и 681 для труб Ø 20. Хромированный.

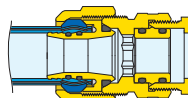

Код			
383551	23 ш.1,5 x 3/4" HP	10	100



### 447

Предварительно собранный компрессионный фитинг для труб из отожженной меди, необработанной меди, латуни, низкоуглеродистой стали и нержавеющей стали. С кольцевым уплотнителем. Максимальное рабочее давление: 10 бар. Диапазон температуры: -25÷120°C. Хромированный.

Код			
447010	23 ш.1,5 - Ø 10	100	-
447012	23 ш.1,5 - Ø 12	100	-
447014	23 ш.1,5 - Ø 14	100	-
447015	23 ш.1,5 - Ø 15	100	-
447016	23 ш.1,5 - Ø 16	100	-



### 437

Компрессионный фитинг для труб из отожженной меди, необработанной меди, латуни, низкоуглеродистой стали и нержавеющей стали. С кольцевым уплотнителем. Максимальное рабочее давление: 10 бар. Диапазон температуры: -25÷120°C. Хромированный.

Код			
437010	23 ш.1,5 - Ø 10	100	-
437012	23 ш.1,5 - Ø 12	100	-
437014	23 ш.1,5 - Ø 14	100	-
437015	23 ш.1,5 - Ø 15	100	-
437016	23 ш.1,5 - Ø 16	100	-
437518	3/4" - Ø 18	10	-



### 438

Компрессионный фитинг для медной трубы, с уплотнителем из ПТФЭ. Хромированный.

Код			
438310	3/8" - Ø 10	100	-
438312	3/8" - Ø 12	100	-
438010	23 ш.1,5 - Ø 10	100	-
438012	23 ш.1,5 - Ø 12	100	-
438014	23 ш.1,5 - Ø 14	100	-
438015	23 ш.1,5 - Ø 15	100	-
438016	23 ш.1,5 - Ø 16	100	-
438018	23 ш.1,5 - Ø 18 металлический вкладыш	100	-
438512	3/4" - Ø 12	100	-
438514	3/4" - Ø 14	100	-
438515	3/4" - Ø 15	100	-
438516	3/4" - Ø 16	100	-
438518	3/4" - Ø 18	100	-



### 445

Цанговый фитинг для медных труб, облицованных полиэтиленом, серии "Q-tec" KME EUROPA METALLI и серии "TUBOTECH" EBRILLE INDUSTRIES. С кольцевым уплотнителем. Максимальное рабочее давление: 10 бар. Диапазон температуры: 0÷95°C. Хромированный.

Труба "Q-tec" или "TUBOTECH" должна иметь маркировку с помощью специального инструмента, указанного производителем.

Код			
445014	23 ш.1,5 - Ø 14	10	100
445016	23 ш.1,5 - Ø 16	10	100



### 445

Цанговый фитинг для медных труб, облицованных полиэтиленом, серии "Q-tec" KME EUROPA METALLI и серии "TUBOTECH" EBRILLE INDUSTRIES. С кольцевым уплотнителем. Максимальное рабочее давление: 10 бар. Диапазон температуры: 0÷95°C. Хромированный.

Труба "Q-tec" или "TUBOTECH" должна иметь маркировку с помощью специального инструмента, указанного производителем.

Код			
445514	3/4" - Ø 14	10	100
445516	3/4" - Ø 16	10	100
445520	3/4" - Ø 20	10	100

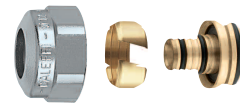

### 445

Цанговый фитинг, для металлопластиковых труб "VIEGA". С кольцевым уплотнителем. Максимальное рабочее давление: 10 бар. Диапазон температуры: 0÷95°C. Хромированный.

Труба "VIEGA" должна быть откалибрована с помощью специального инструмента, указанного производителем.

Код			
445024	23 ш.1,5 - Ø 16 x 2,2	10	100



### 445

Цанговый фитинг, для металлопластиковых труб "VIEGA". С кольцевым уплотнителем. Максимальное рабочее давление: 10 бар. Диапазон температуры: 0÷95°C. Хромированный.

Труба "VIEGA" должна быть откалибрована с помощью специального инструмента, указанного производителем.

Код			
445524	3/4" - Ø 16x2,2	10	100
445546	3/4" - Ø 20x2,8	10	100



### 383

Соединительный фитинг с кольцевым уплотнителем для использования с сериями 679 и 681 для труб Ø 20. Хромированный.

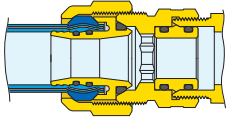

Код			
<b>383551</b>	23 ш.1,5 x 3/4" НР	10	100

### 936

Соединительная трубка-удлинитель углового фитинга с подсоединением к стене серии 933 к радиаторной меди. Из обожженной меди, хромированной. С фасонным уплотнителем из резины. Длина: 200 мм (полезная 188 мм).



Код			
<b>936400</b>	1/2" x Ø 16	1	50



### 381

Телескопическая муфта для радиаторных и запорных вентилей. Диапазон раздвижения: 15 мм. Максимальное рабочее давление: 10 бар. Максимальная рабочая температура: 100°C. Хромированный.

Код			
<b>381302</b>	3/8" НР x гайка 1/2" ВР	1	10
<b>381402</b>	1/2" НР x гайка 3/4" ВР	1	10

### 3871

Ключ для шестиугольных гаек 26 и 30 мм. Для соединений серии 437, 444, 445, 447, 679, 680, 681 23 ш.1,5 и 3/4".



Код			
<b>387100</b>		1	4



### 383

Фитинг ВР - двойной конус. Хромированный.

Код			
<b>383151</b>	23 ш.1,5 ВР x 3/4" НР	10	-

### 3871

Универсальный ключ. Для хвостовиков соединительных муфт от 3/8" до 1".

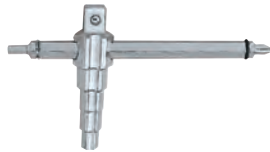

Код			
<b>387127</b>		1	10



### 384

Фитинг НР - двойной конус. Хромированный.

Код			
<b>384031</b>	3/8" НР x 23 ш.1,5 НР	10	-
<b>384041</b>	1/2" НР x 23 ш.1,5 НР	10	-



### 382

Соединительная муфта с регулируемой гайкой 23 ш.1,5. Хромированная. Максимальное рабочее давление: 10 бар. Максимальная рабочая температура: 100°C.

Код			
<b>382000</b>	23 ш.1,5 НР x гайка 23 ш.1,5 ВР	10	-

### 455

Конвертивный вентиль для термостатических головок и теплоэлектрических приводов. Хромированный. Заводская настройка на однотрубные системы, настраиваемый на двухтрубные системы. Для медных, пластиковых и металлопластиковых труб. Расстояние между центрами выходов: 40 мм.

С латунным датчиком длиной: 30 см.  
Максимальное рабочее давление: 10 бар.  
Диапазон температуры: 5÷100°C.



Код	Соединение с радиатором	Соединение с трубой	Kv (м³/ч)			
			однотрубная	двухтрубная		
455400	1/2"	23 ш.1,5	2,00	1,10	10	-
455500	3/4"	23 ш.1,5	2,00	1,10	10	-
455600	1" правая	23 ш.1,5	2,00	1,10	10	-
455601	1" левая	23 ш.1,5	2,00	1,10	10	-

### 452

Радиаторный вентиль для однотрубной системы. Хромированный. Для медных, пластиковых и металлопластиковых труб. 50% расход на радиатор. Для внешнего датчика Ø 15 (серии 454). Настенные соединения. Укомплектован лекалом, декоративной настенной розеткой и соединением для датчика.

Расстояние между центрами выходов: 40 мм.  
Максимальное рабочее давление: 10 бар.  
Максимальная рабочая температура: 100°C.



Код	Соединение с радиатором	Соединение с трубой	Kv (м³/ч)		

### 4501

Радиаторный вентиль для однотрубных систем. Хромированный. Для медных, пластиковых и металлопластиковых труб. 100% расход на радиатор. Без лекала и декоративной настенной розетки. Расстояние между центрами выходов: 40 мм.

С латунным датчиком длиной: 30 см.  
Максимальное рабочее давление: 10 бар.  
Максимальная рабочая температура: 100°C.



Код	Соединение с радиатором	Соединение с трубой	Kv (м³/ч)		
450150	3/4"	23 ш.1,5	3,70	10	-

### 452

Радиаторный вентиль для двухтрубной системы. Хромированный. Для медных, пластиковых и металлопластиковых труб. Для внешнего датчика Ø 15 (серии 454). Настенные соединения. Укомплектован лекалом, декоративной настенной розеткой и соединением для датчика.

Расстояние между центрами выходов: 40 мм.  
Максимальное рабочее давление: 10 бар.  
Максимальная рабочая температура: 100°C.



Код	Соединение с радиатором	Соединение с трубой	Kv (м³/ч)		

### 348

Радиаторный вентиль для однотрубных систем с передней регулирующей ручкой. Хромированный. Для медных, пластиковых и металлопластиковых труб. 100% расход на радиатор. Без лекала и декоративной настенной розетки. Расстояние между центрами выходов: 40 мм.

С латунным датчиком длиной: 30 см.  
Максимальное рабочее давление: 10 бар.  
Максимальная рабочая температура: 100°C.

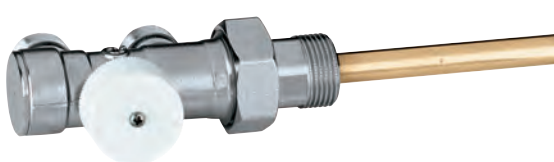

Код	Соединение с радиатором	Соединение с трубой	Kv (м³/ч)		
348500	3/4"	23 ш.1,5	3,50	10	-

### 328

Радиаторный вентиль для однотрубной системы. Хромированный. Для медных, пластиковых и металлопластиковых труб. 50% расход на радиатор. Для внешнего датчика Ø 15 (серии 454). Напольные соединения. Укомплектован лекалом, декоративной настенной розеткой и соединением для датчика.

Расстояние между центрами выходов: 40 мм.  
Максимальное рабочее давление: 10 бар.  
Максимальная рабочая температура: 100°C.



Код	Соединение с радиатором	Соединение с трубой	Kv (м³/ч)		



**328**

Радиаторный вентиль для двухтрубной системы. Хромированный. Для медных, пластиковых и металлопластиковых труб. Для внешнего датчика Ø 15 (серии 454). Напольные соединения. Укомплектован лекалом, декоративной настенной розеткой и соединением для датчика.

Расстояние между центрами выходов: 40 мм.  
Максимальное рабочее давление: 10 бар.  
Максимальная рабочая температура: 100°C.



Код	Соединение с радиатором	Соединение с трубой	Kv (м³/ч)		
328401	1/2"	23 ш.1,5	1,80	1	20

**459**

Угловое соединение. Для однотрубных вентилей серии 328 и 452 и преобразуемых радиаторных вентилей кодов 339402. Хромированный.



Код	Соединение с радиатором	Соединение с трубой	Kv (м³/ч)		
459001	1/2" HP x гайка 3/4" BP			10	-

**4496**

Настенное лекало. Для вентилей серии 4501, 452, 328, 348 и 455. Расстояние между центрами выходов: 40 мм.



Код	Соединение с радиатором	Соединение с трубой	Kv (м³/ч)		
449640				10	-

**4497**

Декоративная настенная розетка из белого ABS. Для вентилей серии 4501, 452, 328, 348 и 455. Расстояние между центрами выходов: 40÷50 мм.



Код	Соединение с радиатором	Соединение с трубой	Kv (м³/ч)		
449740				50	-

**453**

Латунный удлинитель для трубы.



Код	Соединение с радиатором	Соединение с трубой	Kv (м³/ч)		
453020	200 мм (для серии 348-4501 и кодов 455400-455500)			10	-
453030	300 мм (для кодов 455600 и 455601)			10	-

**454**

Внешний латунный датчик Ø 15 мм. Для соединения с вентилями серии 452 и 328, внизу и с радиаторными вентилями серии 223, 227, 339 и 341.



Код	Соединение с радиатором	Соединение с трубой	Kv (м³/ч)		
454060	600 мм			5	-
454090	900 мм			5	-

**3010**

Вентили для панельных радиаторов. Прямой двухтрубный вентиль (напольные соединения) с радиаторными соединениями 1/2" BP. Максимальное рабочее давление: 10 бар. Максимальная рабочая температура: 100°C.



Код	Соединение с радиатором	Соединение с трубой		
301040	1/2" HP	3/4"	1	25

**3011**

Вентили для панельных радиаторов. Угловой двухтрубный вентиль (напольные соединения) с радиаторными соединениями 1/2" BP. Максимальное рабочее давление: 10 бар. Максимальная рабочая температура: 100°C.



Код	Соединение с радиатором	Соединение с трубой		
301140	1/2" HP	3/4"	1	25

**3012**

Вентили для панельных радиаторов. Прямой однотрубный вентиль (напольные соединения) с радиаторными соединениями 1/2" BP. С регулируемым перепуском. С обратным устройством. Максимальное рабочее давление: 10 бар. Максимальная рабочая температура: 100°C.



Код	Соединение с радиатором	Соединение с трубой		
301241	1/2" HP	3/4"	1	25

**3013**

Вентили для панельных радиаторов. Угловой однотрубный вентиль (настенные соединения) с радиаторными соединениями 1/2" BP. С регулируемым перепуском. С обратным устройством. Максимальное рабочее давление: 10 бар. Максимальная рабочая температура: 100°C.



Код	Соединение с радиатором	Соединение с трубой		
301341	1/2" HP	3/4"	1	25



### 3010

Вентили для панельных радиаторов.  
 Прямой двухтрубный вентиль (напольные соединения) с радиаторными соединениями 3/4" НР.  
 Максимальное рабочее давление: 10 бар.  
 Максимальная рабочая температура: 100°C.

Код	Соединение с радиатором	Соединение с трубой		
301050	3/4" ВР	3/4"	1	25



### 3014

Прямой единичный вентиль для панельных радиаторов (напольные соединения) с радиаторными соединениями 1/2" ВР.  
 Максимальное рабочее давление: 10 бар.  
 Максимальная рабочая температура: 100°C.

Код	Соединение с радиатором	Соединение с трубой		
301440	1/2" НР	3/4"	1	50



### 3011

Вентили для панельных радиаторов.  
 Угловой двухтрубный вентиль (настенные соединения) с радиаторными соединениями 3/4" НР.  
 Максимальное рабочее давление: 10 бар.  
 Максимальная рабочая температура: 100°C.

Код	Соединение с радиатором	Соединение с трубой		
301150	3/4" ВР	3/4"	1	25



### 3015

Угловой единичный вентиль для панельных радиаторов (настенные соединения) с радиаторными соединениями 1/2" ВР.  
 Максимальное рабочее давление: 10 бар.  
 Максимальная рабочая температура: 100°C.

Код	Соединение с радиатором	Соединение с трубой		
301540	1/2" НР	3/4"	1	50



### 3012

Вентили для панельных радиаторов.  
 Прямой однотрубный вентиль (напольные соединения) с радиаторными соединениями 3/4" НР.  
 С регулируемым перепуском.  
 С обратным устройством.  
 Максимальное рабочее давление: 10 бар.  
 Максимальная рабочая температура: 100°C.

Код	Соединение с радиатором	Соединение с трубой		
301250	3/4" ВР	3/4"	1	25



### 3014

Прямой единичный вентиль для панельных радиаторов (напольные соединения) с радиаторными соединениями 3/4" НР.  
 Максимальное рабочее давление: 10 бар.  
 Максимальная рабочая температура: 100°C.

Код	Соединение с радиатором	Соединение с трубой		
301450	3/4" ВР	3/4"	1	50



### 3013

Вентили для панельных радиаторов.  
 Угловой однотрубный вентиль (настенные соединения) с радиаторными соединениями 3/4" НР.  
 С регулируемым перепуском.  
 С обратным устройством.  
 Максимальное рабочее давление: 10 бар.  
 Максимальная рабочая температура: 100°C.

Код	Соединение с радиатором	Соединение с трубой		
301350	3/4" ВР	3/4"	1	25



### 3015

Угловой единичный вентиль для панельных радиаторов (настенные соединения) с радиаторными соединениями 3/4" НР.  
 Максимальное рабочее давление: 10 бар.  
 Максимальная рабочая температура: 100°C.

Код	Соединение с радиатором	Соединение с трубой		
301550	3/4" ВР	3/4"	1	50



### 679 DARCAL

Фитинг для металлопластиковой трубы, применяемой с высокой температурой. Максимальное рабочее давление: 10 бар. Диапазон температуры: 0÷95°C. Хромированный.

Внимание: Для правильного использования откалибруйте металлопластиковую трубу перед установкой с помощью калибратора Калеффи серии 679 (смотри на стр. 42).

Код			
679264	3/4" - Ø 20x2	10	100
679265	3/4" - Ø 20x2,25	10	100
679266	3/4" - Ø 20x2,5	10	100



### 437

Компрессионный фитинг для труб из отожженной меди, необработанной меди, латуни, низкоуглеродистой стали и нержавеющей стали. С кольцевым уплотнителем. Максимальное рабочее давление: 10 бар. Диапазон температуры: -25÷120°C. Хромированный. Для соединения с трубопроводами специальной арматуры для стальных панельных радиаторов.

Код			
437510	3/4" - Ø 10	100	-
437512	3/4" - Ø 12	100	-
437514	3/4" - Ø 14	100	-
437515	3/4" - Ø 15	100	-
437516	3/4" - Ø 16	100	-
437518	3/4" - Ø 18	10	-



### 681 DARCAL

Фитинг с саморегулирующимся диаметром для пластиковых и металлопластиковых труб. Максимальное рабочее давление: 10 бар. Диапазон температуры: 5÷80°C (сшитый полиэтилен PE-X) 5÷75°C (металлопластик с маркировкой 95°C). Хромированный. Патентован.

Код	Ø внутренний	Ø наружный		
681502	3/4"	7,5÷ 8	12÷14	10 100
681500	3/4"	9 ÷ 9,5	14÷16	10 100
681501	3/4"	9,5÷10	12÷14	10 100
681506	3/4"	9,5÷10	14÷16	10 100
681515	3/4"	10,5÷11	14÷16	10 100
681517	3/4"	10,5÷11	16÷18	10 100
681524	3/4"	11,5÷12	14÷16	10 100
681526	3/4"	11,5÷12	16÷18	10 100
681535	3/4"	12,5÷13	16÷18	10 100
681537	3/4"	12,5÷13	18÷20	10 100
681546	3/4"	13,5÷14	18÷20	10 100
681555	3/4"	14,5÷15	18÷20	10 100
681556	3/4"	15 ÷15,5	18÷20	10 100
681564	3/4"	15,5÷16	18÷20	10 100



### 560

Сливной клапан для радиаторов и настенных котлов. Максимальное рабочее давление: 10 бар. Максимальная рабочая температура: 100°C. Хромированный. Патентован.

Код			
560421	♦ 1/2"	10	-
560000	съёмник соединения для шланга	25	-

♦ Один сливной шланг включён в каждую упаковку из 10 изделий.

Данная схема всего лишь пример

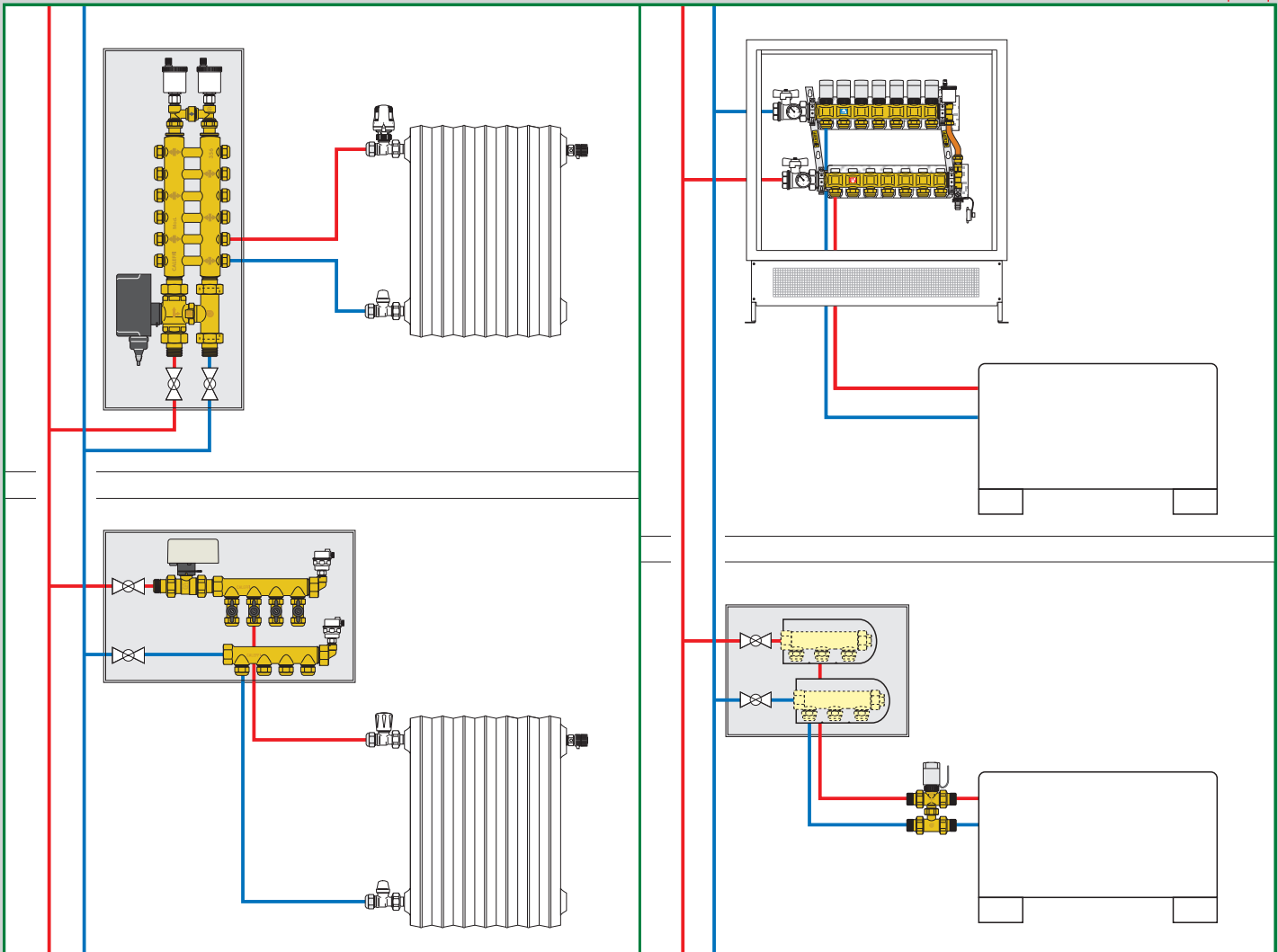

Настенные ревизионные шкафы

Шаровые зонные клапаны

Электротепловые приводы

Простые и составные коллекторы

Фитинги

Распределительный коллектор для систем кондиционирования воздуха

Коллекторы с запорными клапанами и предварительной настройкой

Фитинги для особых труб

Аксессуары для коллекторов

Муфтовый фитинг из трёх деталей





### 361

Пластмассовый настенный ревизионный лючок. С оцинкованной стальной рамой. Белого цвета RAL 9010.

Код	Разм. (В x Ш)		
361032	320 x 250	1	5
361050	500 x 250	1	10



### 360

Настенный ревизионный шкаф и рама из пластмассы. Для коллекторов серии 349, 350, 592 и 354. Вариант с загибающимися боковыми стенками. Белого цвета RAL 9010.

Код	Разм. (В x Ш x Т)		
360032	320 x 250 x 90	1	10
360050	500 x 250 x 90	1	10



### 363

Ревизионный настенный лючок и рама из пластмассы. Вентилируемый. Белого цвета RAL 9010.

	Разм. (В x Ш)		
363036	360 x 270	1	10
363056	560 x 330	1	5
363073	730 x 360	1	5



### 362

Ревизионный настенный шкаф и рама из пластмассы. Для двойных распределительных коллекторов серии 356, 357 и единичных распределительных коллекторов серии 349, 350, 592 и 354. Вентилируемый. Снабжён боковыми защитными стенками. Регулируемая толщина 100 или 80 мм. Белого цвета RAL 9010.

Код	Разм. (В x Ш x Т)		
362036	360 x 270 x 100/80	1	10
362056	560 x 330 x 100/80	1	5
362073	730 x 360 x 100/80	1	5



### 360

Пара крепёжных скоб для двойных распределительных коллекторов серии 356, 356 IS и 357 на 3/4" и 1". Для пластмассовых ревизионных шкафов серии 360 и 362.

Код		
360003	1	-



### 360

Крепёжные скобы для составных единичных распределительных коллекторов серии 354. Для пластмассовых ревизионных шкафов серии 360 и 362.

Код		
360210	1	10



### 360

Кронштейны для крепления простых коллекторов серии 350 и 592 на 1" серии 351 и 598 на 3/4" и 1". Для пластмассовых ревизионных шкафов серии 360 и 362. В упаковке: - 2 шт. длинных кронштейна - 2 шт. коротких кронштейна.

Код		
360001	1	10



### 360

Кронштейны для крепления простых коллекторов серии 349, 350 и 592 на 3/4". Для пластмассовых ревизионных шкафов серии 360 и 362. В упаковке: - 2 шт. длинных кронштейна - 2 шт. коротких кронштейна.

Код		
360002	1	10



### 362



Крепёжные скобы для коллекторов серии 356 и 357. Для пластмассового ревизионного шкафа серии 362.

Код		
362001	1	10

### 5890

Ревизионный настенный лючок с надрезами с рамой.  
Из оцинкованного стального листа.





Код	Разм. (В x Ш)		
589003	370 x 275	1	10
589005	540 x 275	1	10

### 659

Настенный ревизионный шкаф для коллекторов серии 349, 350, 592, 662, 663, 668...S1 и 671.  
Настенные и напольные установки (с серией 660).  
Закрывается на замок быстрого зацепления.  
Из окрашенной листовой стали.  
Регулируемая толщина: 110÷140 мм.





Код	Разм. (В x Ш x Т)		
659044	500 x 400 x 110÷140	1	-
659064	500 x 600 x 110÷140	1	-
659084	500 x 800 x 110÷140	1	-
659104	500 x 1000 x 110÷140	1	-
659124	500 x 1200 x 110÷140	1	-

### 5891

Ревизионный настенный шкаф с надрезами с рамой.  
Для двойных распределительных коллекторов серии 356.  
Из оцинкованного стального листа.  
Регулируемая толщина: 70, 90 или 110 мм.  
Поставляется с крепёжной скобой для коллектора.





Код	Разм. (В x Ш x Т)		
589103	370 x 275 x 70/90/110	1	3
589105	540 x 275 x 70/90/110	1	3

### 659

Настенный ревизионный шкаф для коллекторов серии 662 и 671.  
Укомплектован особым кронштейном для скоб коллекторов.  
Закрывается на замок быстрого зацепления.  
Из окрашенной листовой стали.  
Регулируемая толщина: 80÷120 мм.



Код	Разм. (В x Ш x Т)		
659045	500 x 400 x 80÷120	1	-
659065	500 x 600 x 80÷120	1	-
659085	500 x 800 x 80÷120	1	-
659105	500 x 1000 x 80÷120	1	-



### 6460

Сервопривод для шаровых зонных клапанов серии 6470, 6480 и 6489.  
Питание: 230 В (перем. ток) или 24 В (перем. ток).  
Со вспомогательным микровыключателем.  
Потребляемая мощность: 4 ВА.

Емкость контактов вспомогательного микровыключателя: 0,8 А (230 В) - 1,3 А (24 В).  
Время срабатывания: 50 сек.  
Максимальная температура помещения: 55°C.  
Класс защиты: IP 44.



Код	Питание (В)		
646002	230 (±20%)	1	10
646004	24 (±10%)	1	10



### 6470

Двухходовой шаровой зонный клапан.  
Максимальное рабочее давление: 10 бар.  
Максимальное Δр: 10 бар.  
Диапазон температуры: -5÷110°C.  
Муфта с кольцевым уплотнителем.

Код		Kv (м³/ч)		
647040	1/2"	17,00	1	10
647050	3/4"	17,27	1	10
647060	1"	36,58	1	5
647070	1 1/4"	39,50	1	5



### 6480

Трёхходовой шаровой зонный клапан.  
Соединение бай-пасс 3/4" ВР.  
Максимальное рабочее давление: 10 бар.  
Максимальное Δр: 10 бар.  
Диапазон температуры: -5÷110°C.  
Муфта с кольцевым уплотнителем.

Код		Kv (м³/ч) прямой	Kv (м³/ч) бай-пасс		
648040	1/2"	14,10	2,45	1	10
648050	3/4"	14,43	2,50	1	10
648060	1"	33,52	3,60	1	5
648070	1 1/4"	36,00	3,80	1	5



### 6489

Трёхходовой шаровой зонный клапан с перепускным тройником.  
Максимальное рабочее давление: 10 бар.  
Максимальное Δр: 10 бар.  
Диапазон температуры: -5÷110°C.  
Тройник укомплектован патрубками U6.  
Межосевое расстояние между соединениями регулируется от 49 до 63 мм.  
Муфта с кольцевым уплотнителем.

Код		Kv (м³/ч) прямой	Kv (м³/ч) бай-пасс		
648950	3/4"	14,43	1,20	1	10



### 6490

Сбалансированный перепускной тройник.  
Для шаровых зонных клапанов серии 6480.  
Максимальное рабочее давление: 10 бар.  
Диапазон температуры: -5÷110°C.  
Муфта с кольцевым уплотнителем.

Код		Kv (м³/ч) тройника + клапана в бай-пассе		
649040	1/2" без патрубка	2,20	1	10
649044	1/2" У4	0,78	1	10
649046	1/2" У6	1,16	1	10
649048	1/2" У8	1,40	1	10
649050	3/4" без патрубка	2,25	1	10
649054	3/4" У4	0,87	1	10
649056	3/4" У6	1,20	1	10
649058	3/4" У8	1,50	1	10
649060	1" без патрубка	3,25	1	5
649064	1" У4	1,90	1	5
649066	1" У6	2,50	1	5
649068	1" У8	3,25	1	5
649070	1 1/4" без патрубка	3,40	1	5



### 6480

Эксцентрические муфты для соединения группы зонных клапанов серии 6480, 633 и соответствующего перепускного тройника серии 6490, 635 к коллекторам с расстоянием между центрами выходов от 50 до 70 мм.

Код			
648005	3/4"	1	-
648006	1"	1	-



### 6480

Эксцентричный комплект для подсоединения трехходовых зонных клапанов серии 6480 и 633 и соответствующего перепускного тройника серии 6490 и 635, для установки в коллекторном шкафу серии 659 и 661 и соединения с коллекторами серии 349, 350, 592 и 668...S1.  
Максимальное рабочее давление: 10 бар.  
Диапазон температуры: -5÷110°C.

Код			
648018		1	10



### 6442

Шаровой зонный клапан, двухходовой.  
Максимальное рабочее давление: 10 бар.  
Максимальное Δр: 10 бар.  
Диапазон температуры: -5÷110°C.

Укомплектован двигателем с приводом на 3 контакта.  
Со вспомогательным микровыключателем.  
Питание: 230 В (перем. ток) или 24 В (перем. ток).  
Потребляемая мощность: 4 ВА.  
Ёмкость контактов вспомогательного микровыключателя: 0,8 А (230 В).  
Диапазон температуры среды: 0÷55°C.  
Класс защиты:  
IP 44 (шток привода по вертикали),  
IP 40 (шток привода по горизонтали).  
Время маневра: 40 сек. (вращение на 90°).  
Длина питающего кабеля: 100 см.  
Запрос на патент № MI2005A001282.



Код	Питание (В)	Kv (м³/ч)		
644242	1/2"	230 11,1	1	10
644252	3/4"	230 11,1	1	10
644262	1"	230 11,1	1	10
644244	1/2"	24 11,1	1	10
644254	3/4"	24 11,1	1	10
644264	1"	24 11,1	1	10



### 6444

Шаровой зонный клапан, трёхходовой с перепускным тройником.  
Максимальное рабочее давление: 10 бар.  
Максимальное Δр: 10 бар.  
Диапазон температуры: -5÷110°C.  
Тройник укомплектован соплом У6.  
Межосевое расстояние между соединениями регулируется от 49 до 63 мм.

Укомплектован двигателем с приводом на 3 контакта.  
Со вспомогательным микровыключателем.  
Питание: 230 В (перем. ток) или 24 В (перем. ток).  
Потребляемая мощность: 4 ВА.  
Ёмкость контактов вспомогательного микровыключателя: 0,8 А (230 В).  
Диапазон температуры среды: 0÷55°C.  
Класс защиты:  
IP 44 (шток привода по вертикали),  
IP 40 (шток привода по горизонтали).  
Время маневра: 40 сек. (вращение на 90°).  
Длина питающего кабеля: 100 см.  
Запрос на патент № MI2005A001282.



Код	Питание (В)	Kv (м³/ч) прямой	Kv (м³/ч) бай-пасс		
644442	1/2"	230 10,3	1,2	1	5
644452	3/4"	230 10,3	1,2	1	5
644462	1"	230 10,3	1,2	1	5
644444	1/2"	24 10,3	1,2	1	5
644454	3/4"	24 10,3	1,2	1	5
644264	1"	24 10,3	1,2	1	5



### 6443.. 3BY

Шаровой зонный клапан, трёхходовой с перепуском.  
Максимальное рабочее давление: 10 бар.  
Максимальное Δр: 10 бар.  
Диапазон температуры: -5÷110°C.

Укомплектован двигателем с приводом на 3 контакта.  
Со вспомогательным микровыключателем.  
Питание:  
230 В (перем. ток) или 24 В (перем. ток).

Потребляемая мощность: 4 ВА.  
Ёмкость контактов вспомогательного микровыключателя: 0,8 А (230 В).  
Диапазон температуры среды: 0÷55°C.  
Класс защиты:  
IP 44 (шток привода по вертикали),  
IP 40 (шток привода по горизонтали).  
Время маневра: 40 сек. (вращение на 90°).  
Длина питающего кабеля: 100 см.  
Запрос на патент № MI2005A001282.



Код	Питание (В)	Kv (м³/ч) прямой	Kv (м³/ч) бай-пасс		
644342 3BY	1/2"	230 10,3	1,8	1	5
644352 3BY	3/4"	230 10,3	1,8	1	5
644362 3BY	1"	230 10,3	1,8	1	5
644344 3BY	1/2"	24 10,3	1,8	1	5
644354 3BY	3/4"	24 10,3	1,8	1	5
644364 3BY	1"	24 10,3	1,8	1	5



### 6440

Заспальной двигатель с приводом на 3 контакта для шаровых зонных клапанов с приводами серии 6442, 6443 и 6444.  
Питание: 230 В (перем. ток) или 24 В (перем. ток).



Код	Питание (В)		
644002	230	1	10
644004	24	1	10





### 632

Двухходовой поршневой зонный клапан.  
 Максимальное рабочее давление: 10 бар.  
 Максимальное Др: 1 бар.  
 Диапазон температуры:  $-5 \div 110^{\circ}\text{C}$ .

Код		Kv (м³/ч)		
632400	1/2"	5,10	1	5
632500	3/4"	6,27	1	5
632600	1"	6,38	1	5



### 633

Трёхходовой поршневой зонный клапан.  
 Соединение бай-пасс 3/4" ВР.  
 Максимальное рабочее давление: 10 бар.  
 Максимальное Др: 1 бар.  
 Диапазон температуры:  $-5 \div 110^{\circ}\text{C}$ .

Код		Kv (м³/ч) прямой	Kv (м³/ч) бай-пасс		
633400	1/2"	4,99	4,33	1	5
633500	3/4"	6,19	4,91	1	5
633600	1"	6,45	5,30	1	5



### 635

Сбалансированный перепускной тройник.  
 Для зонных клапанов серии 633.  
 Максимальное рабочее давление: 10 бар.  
 Максимальное Др: 1 бар.  
 Диапазон температуры:  $-5 \div 110^{\circ}\text{C}$ .

Код		Kv (м³/ч) тройника + клапана в бай-пассе			
635440	1/2"	У4	0,96	1	5
635460	1/2"	У6	1,32	1	5
635480	1/2"	У8	1,73	1	5
635540	3/4"	У4	0,98	1	5
635560	3/4"	У6	1,36	1	5
635580	3/4"	У8	1,79	1	5
635640	1"	У4	1,02	1	5
635660	1"	У6	1,43	1	5
635680	1"	У8	1,88	1	5



### 630

Теплоэлектрический привод.  
 Для зонных клапанов серии 632 и 633.  
 Нормально закрытый.  
 Питание:  
 230 В (перем. ток) или 24 В (перем. ток).  
 Потребляемая мощность: - пусковая 10,5 ВА.  
 - рабочая 2,5 ВА.  
 Максимальная температура помещения: 55°C.  
 Класс защиты: IP 42.



Код	Питание (В)		
630002	230	1	10
630004	24	1	10



### 630

Теплоэлектрический привод.  
 Для зонных клапанов серии 632 и 633.  
 Нормально закрытый.  
 Питание:  
 230 В (перем. ток) или 24 В (перем. ток).  
 Со вспомогательным микровыключателем.  
 Потребляемая мощность: - пусковая 10,5 ВА.  
 - рабочая 2,5 ВА.  
 Ёмкость контактов вспомогательного микровыключателя: 10 (3) А (230 В).  
 Максимальная температура помещения: 55°C.  
 Класс защиты: IP 42.



Код	Питание (В)		
630012	230	1	10
630014	24	1	10



### 630

Теплоэлектрический привод.  
 Для зонных клапанов серии 632 и 633.  
 Нормально закрытый.  
 Питание:  
 230 В (перем. ток) или 24 В (перем. ток).  
 С ручным приводом.  
 Потребляемая мощность: - пусковая 10,5 ВА.  
 - рабочая 2,5 ВА.  
 Максимальная температура помещения: 55°C.  
 Класс защиты: IP 30.



Код	Питание (В)		
630102	230	1	10
630104	24	1	10



### 630

Теплоэлектрический привод.  
 Для зонных клапанов серии 632 и 633.  
 Нормально закрытый.  
 Питание:  
 230 В (перем. ток) или 24 В (перем. ток).  
 С ручным приводом и вспомогательным микровыключателем.  
 Потребляемая мощность: - пусковая 10,5 ВА.  
 - рабочая 2,5 ВА.  
 Ёмкость контактов вспомогательного микровыключателя: 10 (3) А (230 В).  
 Максимальная температура помещения: 55°C.  
 Класс защиты: IP 42.



Код	Питание (В)		
630112	230	1	10
630114	24	1	10



### 676

Двухходовой зонный клапан.  
Для теплоэлектрического привода  
серии 6563 и 6561.  
Максимальное рабочее давление: 10 бар.  
Максимальное Δр: 1,2 бар.  
Диапазон температуры: 0÷95°C.

Код		Kv (м³/ч)		
676040	1/2"	3,7	1	10
676050	3/4"	3,7	1	10
676060	1"	3,7	1	10



### 677

Трёхходовой зонный клапан.  
Для теплоэлектрического привода  
серии 6563 и 6561.  
Максимальное рабочее давление: 10 бар.  
Максимальное Δр: 1,2 бар.  
Диапазон температуры: 0÷95°C.

Код		Kv (м³/ч) прямой	Kv (м³/ч) бай-пасс		
677040	1/2"	3,7	1,0	1	10
677050	3/4"	3,7	1,0	1	10
677060	1"	3,7	1,0	1	10



### 678

Трёхходовой зонный клапан  
с перепускным тройником.  
Для теплоэлектрического привода  
серии 6563 и 6561.  
Максимальное рабочее давление: 10 бар.  
Максимальное Δр: 1,2 бар.  
Диапазон температуры: 0÷95°C.  
Тройник укомплектован патрубками U6.  
Межосевое расстояние между соединениями  
регулируется от 49 до 63 мм.

Код		Kv (м³/ч) прямой	Kv (м³/ч) бай-пасс		
678040	1/2"	3,7	1,0	1	10
678050	3/4"	3,7	1,0	1	10
678060	1"	3,7	1,0	1	10



### 6563

Электротепловой привод.  
С ручкой для открывания в ручном режиме  
и индикатором положения.  
Для вентилях серии 676, 677 и 678.  
Нормально закрытый.  
Питание:  
230 В (перем. ток) или 24 В (перем. ток)/(пост. ток).  
Потребляемая мощность в рабочем режиме: 3 Вт.  
Максимальная температура помещения: 50°C.  
Класс защиты: IP 40.  
Питающий кабель: 80 см.  
Запрос на патент № MI2005A000742.



Код	Питание (В)		
656302	230	1	10
656304	24	1	10



### 6563

Электротепловой привод.  
С ручкой для открывания в ручном режиме  
и индикатором положения.  
Для вентилях серии 676, 677 и 678.  
Нормально закрытый.  
Со вспомогательным микровыключателем.  
Питание:  
230 В (перем. ток) или 24 В (перем. ток)/(пост. ток).  
Потребляемая мощность в рабочем режиме: 3 Вт.  
Ёмкость контактов вспомогательного  
микровыключателя: 0,8 А (230 В).  
Максимальная температура помещения: 50°C.  
Класс защиты: IP 40.  
Питающий кабель: 80 см.  
Запрос на патент № MI2005A000742.



Код	Питание (В)		
656312	230	1	10
656314	24	1	10



### 6561

Электротепловой привод.  
Для вентилях серии 676, 677 и 678.  
Нормально закрытый.  
Питание:  
230 В (перем. ток) или 24 В (перем. ток)/(пост. ток).  
Потребляемая мощность в рабочем режиме: 3 Вт.  
Максимальная температура помещения: 50°C.  
Класс защиты: IP 44 (в вертикальном положении).  
Питающий кабель: 80 см.



Код	Питание (В)		
656102	230	1	10
656104	24	1	10



### 6561

Электротепловой привод.  
Для вентилях серии 676, 677 и 678.  
Нормально закрытый.  
Со вспомогательным микровыключателем.  
Питание:  
230 В (перем. ток) или 24 В (перем. ток)/(пост. ток).  
Ёмкость контактов вспомогательного  
микровыключателя: 0,8 А (230 В).  
Потребляемая мощность в рабочем режиме: 3 Вт.  
Максимальная температура помещения: 50°C.  
Класс защиты: IP 44 (в вертикальном положении).  
Питающий кабель: 80 см.



Код	Питание (В)		
656112	230	1	10
656114	24	1	10

### 642 Z-one™

Двухходовой зонный клапан с электроприводом. Нормально закрытый. Со вспомогательным микровыключателем. Питание: 230 В (перем. ток). Потребляемая мощность: 6,5 Вт; 7 ВА.



Ёмкость контактов вспомогательного микровыключателя: 0,8 А (230 В).  
Время открывания: 70÷75 сек.  
Время закрывания: 5÷7 сек.  
Класс защиты: IP 40.  
Максимальная температура помещения: 40°C.  
Максимальное рабочее давление: 16 бар.  
Диапазон температуры: 0÷90°C.  
Длина питающего кабеля: 95 см.



Код	Kv (м³/ч)	Макс. ΔP (бар)		
642042	1/2"	2,5	1	10
642052	3/4"	4,5	1	10
642062	1"	6	1	10

### 643 Z-one™

Трёхходовой зонный клапан с электроприводом. Нормально закрытый. Со вспомогательным микровыключателем. Питание: 230 В (перем. ток). Потребляемая мощность: 6,5 Вт; 7 ВА.



Ёмкость контактов вспомогательного микровыключателя: 0,8 А (230 В).  
Время открывания: 70÷75 сек.  
Время закрывания: 5÷7 сек.  
Класс защиты: IP 40.  
Максимальная температура помещения: 40°C.  
Максимальное рабочее давление: 16 бар.  
Диапазон температуры: 0÷90°C.  
Длина питающего кабеля: 95 см.



Код	Kv (м³/ч)	Макс. ΔP (бар)		
643042	1/2"	2,5	1	10
643052	3/4"	4,5	1	10
643062	1"	6	1	10

### 641

Запасной двигатель для зонных клапанов с приводом 642 и 643. Питание: 230 В (перем. ток).



Код		
641002	1	-

### 6443

Шаровой трехходовой перекидной клапан, с электроприводом. Максимальное рабочее давление: 10 бар. Максимальное Δр: 10 бар. Диапазон температуры: -5÷110°C.



Укомплектован двигателем с приводом на 3 контакта. Со вспомогательным микровыключателем. Питание: 230 В (перем. ток) или 24 В (перем. ток). Потребляемая мощность: 4 ВА. Ёмкость контактов вспомогательного микровыключателя: 0,8 А (230 В).

Диапазон температуры помещения: 0÷55°C.  
Класс защиты:  
IP 44 (шток привода по вертикали),  
IP 40 (шток привода по горизонтали).  
Время маневра: 40 сек. (вращение на 90°).  
Длина питающего кабеля: 100 см.  
Запрос на патент № MI2005A001282.



Код	Питание (В)	Kv (м³/ч)		
644342	1/2"	230	1	5
644352	3/4"	230	1	5
644344	1/2"	24	1	5
644354	3/4"	24	1	5

### 6443

Шаровой трехходовой перекидной клапан, с электроприводом. Максимальное рабочее давление: 10 бар. Максимальное Δр: 10 бар. Диапазон температуры: -5÷110°C.



Укомплектован двигателем с приводом на 3 контакта. Со вспомогательным микровыключателем. Питание: 230 В (перем. ток) или 24 В (перем. ток). Потребляемая мощность: 4 ВА. Ёмкость контактов вспомогательного микровыключателя: 0,8 А (230 В).

Диапазон температуры помещения: 0÷55°C.  
Класс защиты:  
IP 44 (шток привода по вертикали),  
IP 40 (шток привода по горизонтали).  
Время маневра: 40 сек. (вращение на 90°).  
Длина питающего кабеля: 100 см.  
Запрос на патент № MI2005A001282.



Код	Питание (В)	Kv (м³/ч)		
644353	3/4"	230	1	5
644362	1"	230	1	5
644355	3/4"	24	1	5
644364	1"	24	1	5

### 6440

Запасной двигатель с приводом на 3 контакта для шаровых зонных клапанов с приводами серии 6442, 6443 и 6444. Питание: 230 В (перем. ток) или 24 В (перем. ток).



Код	Питание (В)		
644002	230	1	10
644004	24	1	10





### 6443

Шаровой трехходовой перекидной клапан, с электроприводом.  
 Максимальное рабочее давление: 10 бар.  
 Максимальное Δр: 10 бар.  
 Диапазон температуры: -5 ÷ 110°C.

Укомплектован двигателем с приводом на 3 контакта.  
 Со вспомогательным микровыключателем.  
 Питание: 230 В (перем. ток).  
 Потребляемая мощность: 8 ВА.  
 Ёмкость контактов вспомогательного микровыключателя: 0,8 А (230 В).

Диапазон температуры помещения: 0 ÷ 55°C.  
 Класс защиты:  
 IP 44 (шток привода по вертикали),  
 IP 40 (шток привода по горизонтали).  
 Время маневра: 10 сек. (вращение на 90°).  
 Длина питающего кабеля: 100 см.  
 Запрос на патент № MI2005A001282.



Код	Питание (В)	Kv (м³/ч)		
				
644346	1/2"	230 3,9	1	5
644356	3/4"	230 3,9	1	5
644357	3/4"	230 8,6	1	5
644366	1"	230 9	1	5



### 6440

Запасной двигатель с приводом на 3 контакта для шаровых зонных клапанов с приводами, с временем маневра 10 сек. серии 6443.



Код	Питание (В)		
			
644012	230	1	10





**636**

Шаровой вентиль с электроприводом.  
Трёхходовой с ручным открыванием.  
С редуцированным проходом.  
Со вспомогательным микровыключателем.  
Питание:  
230 В (перем. ток) или 24 В (перем. ток).  
Максимальное рабочее давление: 16 бар.  
Максимальная рабочая температура: 110°C.  
Ёмкость контактов вспомогательного микровыключателя: 3 А (230 В).  
Класс защиты: IP 44.  
Время маневра: 90 сек.  
Может быть преобразован в двухходовой путём заглушки центрального выхода.



Код	Макс. ДР (бар)	Питание (В)	Кv (м³/ч)		
636073	1 1/4"	1,2 230	14	1	-
636083	1 1/2"	1 230	19	1	-
636093	2"	0,9 230	25	1	-
636075	1 1/4"	1,2 24	14	1	-
636085	1 1/2"	1 24	19	1	-
636095	2"	0,9 24	25	1	-



**637**

Шаровой вентиль с электроприводом.  
Трёхходовой с ручным открыванием.  
Со вспомогательным микровыключателем.  
Питание:  
230 В (перем. ток) или 24 В (перем. ток).  
Максимальное рабочее давление (статическое): 16 бар.  
Максимальное Др: 6 бар.  
Диапазон температуры: -10÷95°C.  
Максимальная температура помещения: 55°C.  
Потребляемая мощность: 3/4" и 1" 3 ВА;  
1 1/4"÷2" 4,4 ВА.

Ёмкость контактов вспомогательного микровыключателя:  
3/4" и 1" 10 (2) А,  
250 В (перем. ток) - одинарный микровыключатель;  
1 1/4"÷2" 16 (6) А,  
250 В (перем. ток) - двойной микровыключатель.  
Класс защиты: IP 65.  
Время маневра: 120 сек. (вращение на 180° - открывание "L").



Открывание "L".  
Полнопроходной.

Код	Вращающий момент (Н·м)	Питание (В)	Кv (м³/ч)		
637053	3/4"	15 230	9,8	1	-
637063	1"	15 230	17,7	1	-
637073	1 1/4"	20 230	30	1	-
637083	1 1/2"	20 230	39,2	1	-
637093	2"	20 230	67	1	-
637055	3/4"	15 24	9,8	1	-
637065	1"	15 24	17,7	1	-
637075	1 1/4"	20 24	30	1	-
637085	1 1/2"	20 24	39,2	1	-
637095	2"	20 24	67	1	-



**637**

Шаровой вентиль с электроприводом.  
Трёхходовой с ручным открыванием.  
Со вспомогательным микровыключателем.  
Питание:  
230 В (перем. ток) или 24 В (перем. ток).  
Максимальное рабочее давление (статическое): 16 бар.  
Максимальное Др: 6 бар.  
Диапазон температуры: -10÷95°C.  
Максимальная температура помещения: 55°C.  
Потребляемая мощность: 3/4" и 1" 3 ВА;  
1 1/4"÷2" 4,4 ВА.

Ёмкость контактов вспомогательного микровыключателя:  
3/4" и 1" 10 (2) А,  
250 В (перем. ток) - одинарный микровыключатель;  
1 1/4"÷2" 16 (6) А,  
250 В (перем. ток) - двойной микровыключатель.  
Класс защиты: IP 65.  
Время маневра: 60 сек. (вращение на 90° - открывание "T").



Открывание "T".  
Полупроходной.

Код	Вращающий момент (Н·м)	Питание (В)	Кv (м³/ч)		
637153	3/4"	15 230	6,5	1	-
637163	1"	15 230	9,8	1	-
637173	1 1/4"	20 230	17,7	1	-
637183	1 1/2"	20 230	30	1	-
637193	2"	20 230	39,2	1	-
637155	3/4"	15 24	6,5	1	-
637165	1"	15 24	9,8	1	-
637175	1 1/4"	20 24	17,7	1	-
637185	1 1/2"	20 24	30	1	-
637195	2"	20 24	39,2	1	-



**637**

Шаровой вентиль с электроприводом.  
 Двухходовой с ручным открыванием.  
 С редуцированным проходом.  
 Со вспомогательным микровыключателем.  
 Питание:  
 230 В (перем. ток) или 24 В (перем. ток).  
 Максимальное рабочее давление  
 (статическое): 40 бар.  
 Максимальное Др: 6 бар.  
 Диапазон температуры: -10÷95°C.

Максимальная температура помещения: 55°C.  
 Потребляемая мощность: 3/4" и 1" 3 ВА;  
 1 1/4"÷2" 4,4 ВА.

Ёмкость контактов вспомогательного микровыключателя:  
 3/4" и 1" 10 (2) А,  
 250 В (перем. ток) - одинарный микровыключатель;  
 1 1/4"÷2" 16 (6) А  
 250 В (перем. ток) - двойной микровыключатель.  
 Класс защиты: IP 65.  
 Время маневра: 60 сек. (вращение на 90°).



Код	Вращающий момент (Н·м)	Питание (В)	Kv (м³/ч)		
637052	3/4"	15	230	14	1 -
637062	1"	15	230	25,5	1 -
637072	1 1/4"	20	230	43	1 -
637082	1 1/2"	20	230	56	1 -
637092	2"	20	230	96	1 -
637054	3/4"	15	24	14	1 -
637064	1"	15	24	25,5	1 -
637074	1 1/4"	20	24	43	1 -
637084	1 1/2"	20	24	56	1 -
637094	2"	20	24	96	1 -

**637**

Шаровой вентиль с электроприводом.  
 Двухходовой с ручным открыванием.  
 С редуцированным проходом.  
 С фланцевыми соединениями. Ру 16.  
 Подлежит соединению с плоскими контр-фланцами EN 1092-1.  
 Со вспомогательным микровыключателем.  
 Питание: 230 В (перем. ток) или 24 В (перем. ток).  
 Максимальное рабочее давление (статическое):  
 Ду 65: 40 бар; Ду 80: 25 бар; Ду 100: 16 бар.  
 Максимальное Др: 6 бар.  
 Диапазон температуры: -10÷95°C.

Максимальная температура помещения: 55°C.  
 Потребляемая мощность: 10,5 ВА.  
 Ёмкость контактов вспомогательного микровыключателя: 16 (6) А - 250 В (перем. ток) двойной микровыключатель.  
 Класс защиты: IP 65.  
 Время маневра: 180 сек. (вращение на 90°).



Код	Вращающий момент (Н·м)	Питание (В)	Kv (м³/ч)		
637212	Ду 65	120	230	170	1 -
637312	Ду 80	120	230	253	1 -
637412	Ду 100	120	230	450	1 -
637214	Ду 65	120	24	170	1 -
637314	Ду 80	120	24	253	1 -
637414	Ду 100	120	24	450	1 -



**637**

Шаровой вентиль с электроприводом.  
 Двухходовой с ручным открыванием.  
 С редуцированным проходом.  
 Со вспомогательным микровыключателем.  
 Питание:  
 230 В (перем. ток) или 24 В (перем. ток).

Максимальное рабочее давление (статическое):  
 2 1/2": 40 бар; 3": 25 бар; 4": 16 бар.  
 Максимальное Др: 6 бар.  
 Диапазон температуры: -10÷95°C.  
 Максимальная температура помещения: 55°C.  
 Потребляемая мощность: 10,5 ВА.

Ёмкость контактов вспомогательного микровыключателя:  
 16 (6) А - 250 В (перем. ток) - двойной микровыключатель.  
 Класс защиты: IP 65.  
 Время маневра: 180 сек. (вращение на 90°).



Код	Вращающий момент (Н·м)	Питание (В)	Kv (м³/ч)		
637202	2 1/2"	120	230	170	1 -
637302	3"	120	230	253	1 -
637402	4"	120	230	450	1 -
637204	2 1/2"	120	24	170	1 -
637304	3"	120	24	253	1 -
637404	4"	120	24	450	1 -

### 349

Простой составной распределительный коллектор.  
 Максимальное рабочее давление: 10 бар.  
 Диапазон температуры: -10÷110°C.  
 Расстояние между центрами выходов: 35 мм.



Код	Соединения	К-во отводов	Отводы		
349020	3/4"	x 2	23 ш.1,5 НР	5	50
349030	3/4"	x 3	23 ш.1,5 НР	5	50
349040	3/4"	x 4	23 ш.1,5 НР	5	50
349050	3/4"	x 5	23 ш.1,5 НР	5	50

### 354

Простой составной распределительный коллектор с вентилями-отсекателями.  
 Максимальное рабочее давление: 10 бар.  
 Диапазон температуры: 5÷100°C.  
 Расстояние между центрами выходов: 35 мм.



Код	Соединения	К-во отводов	Отводы		
354052	3/4"	x 2	23 ш.1,5 НР	5	20
354053	3/4"	x 3	23 ш.1,5 НР	5	20
354054	3/4"	x 4	23 ш.1,5 НР	5	20
354055	3/4"	x 5	23 ш.1,5 НР	5	20

### 350

Простой составной распределительный коллектор.  
 Максимальное рабочее давление: 10 бар.  
 Диапазон температуры: -10÷110°C.  
 Расстояние между центрами выходов:  
 50 мм для 3/4" и 1";  
 60 мм для 1 1/4".  
 Уплотнитель ПТФЕ на муфте.



Код	Соединения	К-во отводов	Отводы		
350520	3/4"	x 2	23 ш.1,5 НР	2	-
350530	3/4"	x 3	23 ш.1,5 НР	2	-
350540	3/4"	x 4	23 ш.1,5 НР	2	-
350620	1"	x 2	23 ш.1,5 НР	2	-
350630	1"	x 3	23 ш.1,5 НР	2	-
350640	1"	x 4	23 ш.1,5 НР	2	-
350720*	1 1/4"	x 2	23 ш.1,5 НР	2	-
350730*	1 1/4"	x 3	23 ш.1,5 НР	2	-
350740*	1 1/4"	x 4	23 ш.1,5 НР	2	-

\* Без уплотнителя ПТФЕ на муфте

### 354

Простой составной распределительный коллектор с вентилями-отсекателями. Хромированный.  
 Максимальное рабочее давление: 10 бар.  
 Диапазон температуры: 5÷100°C.  
 Расстояние между центрами выходов: 35 мм.



Код	Соединения	К-во отводов	Отводы		
354152	3/4"	x 2	23 ш.1,5 НР	5	20
354153	3/4"	x 3	23 ш.1,5 НР	5	20
354154	3/4"	x 4	23 ш.1,5 НР	5	20
354155	3/4"	x 5	23 ш.1,5 НР	5	20

### 351

Заглушенный простой распределительный коллектор.  
 Для систем отопления и кондиционирования воздуха.  
 Максимальное рабочее давление: 10 бар.  
 Диапазон температуры: -10÷110°C.  
 Расстояние между центрами выходов: 50 мм.



Код	Соединения	К-во отводов	Отводы		
351520	3/4"	x 2	23 ш.1,5 НР	2	-
351530	3/4"	x 3	23 ш.1,5 НР	2	-
351540	3/4"	x 4	23 ш.1,5 НР	2	-
351620	1"	x 2	23 ш.1,5 НР	2	-
351630	1"	x 3	23 ш.1,5 НР	2	-
351640	1"	x 4	23 ш.1,5 НР	2	-



### 356

Моноблочный литой плоскостной распределительный коллектор. Для систем отопления и кондиционирования воздуха. Максимальное рабочее давление: 10 бар. Диапазон температуры: -10÷110°C. Расстояние между центрами основных выходов: 60 мм. Расстояние между центрами выходов: 40 мм.

Код	Соединения	К-во отводов	Отводы		
356502	3/4"	2+2	23 ш.1,5 НР	1	5
356504	3/4"	4+4	23 ш.1,5 НР	1	5
356506	3/4"	6+6	23 ш.1,5 НР	1	5
356508	3/4"	8+8	23 ш.1,5 НР	1	5
356510	3/4"	10+10	23 ш.1,5 НР	1	5
356604	1"	4+4	23 ш.1,5 НР	1	5
356606	1"	6+6	23 ш.1,5 НР	1	5
356608	1"	8+8	23 ш.1,5 НР	1	5
356610	1"	10+10	23 ш.1,5 НР	1	5
356612	1"	12+12	23 ш.1,5 НР	1	-

### 356

Моноблочный литой плоскостной распределительный коллектор. Для систем отопления и кондиционирования воздуха. С изоляционным кожухом. Максимальное рабочее давление: 10 бар. Диапазон температуры: 0÷100°C. Расстояние между центрами основных выходов: 60 мм. Расстояние между центрами выходов: 40 мм.



Код	Соединения	К-во отводов	Отводы		
356604 IS	1"	4+4	23 ш.1,5 НР	1	10
356606 IS	1"	6+6	23 ш.1,5 НР	1	10
356608 IS	1"	8+8	23 ш.1,5 НР	1	5
356610 IS	1"	10+10	23 ш.1,5 НР	1	5

### 357

Моноблочный литой плоскостной распределительный коллектор с отводами на одну сторону. Для систем отопления и кондиционирования воздуха. Максимальное рабочее давление: 10 бар. Диапазон температуры: -10÷110°C. Расстояние между центрами основных выходов: 60 мм. Расстояние между центрами выходов: 40 мм.



Код	Соединения	К-во отводов	Отводы		
357502	3/4"	2+2	23 ш.1,5 НР	1	10
357503	3/4"	3+3	23 ш.1,5 НР	1	10
357504	3/4"	4+4	23 ш.1,5 НР	1	5
357505	3/4"	5+5	23 ш.1,5 НР	1	-
357506	3/4"	6+6	23 ш.1,5 НР	1	-

### 356



Дифференциальный перепускной клапан для плоскостных распределительных коллекторов серии 356 и 357. Соединение на 3/8" для автоматического воздухоотводчика. Фиксированная настройка дифференциального давления: 20 кПа (2000 мм вод. ст.). Максимальное рабочее давление: 10 бар. Диапазон температуры: -10÷110°C.

Код	Соединения	К-во отводов	Отводы		
356050	3/4" НР			1	20

### 3640



Конечный фитинг для основных соединений. Для коллекторов серии 356 и 357.

Код	Соединения	К-во отводов	Отводы		
364050	3/4" НР x 23 ш.1,5 НР			2	-
364060	1" НР x 23 ш.1,5 НР			2	-

### 3641



Заглушка. Для коллекторов серии 356 и 357.

Код	Соединения	К-во отводов	Отводы		
364150	3/4" НР			2	-
364160	1" НР			2	-

### 3642



Фитинг для подсоединения воздухоотводчика. Для коллекторов серии 356 и 357.

Код	Соединения	К-во отводов	Отводы		
364253	3/4" НР x 3/8" ВР			2	-
364254	3/4" НР x 1/2" ВР			2	-
364263	1" НР x 3/8" ВР			2	-





### 679 DARCAL

Фитинг для металлопластиковой трубы, применяемой с высокой температурой. Максимальное рабочее давление: 10 бар. Диапазон температуры: 0÷95°C.

Внимание: Для правильного использования откалибруйте металлопластиковую трубу перед установкой с помощью калибратора Калеффи серии 679 (смотри на стр. 42).

Код			
679114	23 ш.1,5 - Ø 14x2	10	100
679124	23 ш.1,5 - Ø 16x2	10	100
679125	23 ш.1,5 - Ø 16x2,25	10	100
679144	23 ш.1,5 - Ø 18x2	10	100



### 446

Предварительно собранный компрессионный фитинг для труб из отожженной меди, необработанной меди, латуни, низкоуглеродистой стали и нержавеющей стали. С кольцевым уплотнителем. Максимальное рабочее давление: 10 бар. Диапазон температуры: -25÷120°C.

Код			
446010	23 ш.1,5 - Ø 10	100	-
446012	23 ш.1,5 - Ø 12	100	-
446014	23 ш.1,5 - Ø 14	100	-
446015	23 ш.1,5 - Ø 15	100	-
446016	23 ш.1,5 - Ø 16	100	-



### 680 DARCAL

Фитинг с саморегулирующимся диаметром для пластиковых и металлопластиковых труб. Максимальное рабочее давление: 10 бар. Диапазон температуры: 5÷80°C (сшитый полиэтилен PE-X) 5÷75°C (металлопластик с маркировкой 95°C). Запатентован.

Код	Ø внутренний	Ø наружный		
680000	23 ш.1,5	7,5÷ 8	12÷14	10 100
680002	23 ш.1,5	9 ÷ 9,5	14÷16	10 100
680001	23 ш.1,5	9,5÷10	12÷14	10 100
680006	23 ш.1,5	9,5÷10	14÷16	10 100
680015	23 ш.1,5	10,5÷11	14÷16	10 100
680017	23 ш.1,5	10,5÷11	16÷18	10 100
680024	23 ш.1,5	11,5÷12	14÷16	10 100
680026	23 ш.1,5	11,5÷12	16÷18	10 100
680035	23 ш.1,5	12,5÷13	16÷18	10 100
680044	23 ш.1,5	13,5÷14	16÷18	10 100



### 347

Компрессионный фитинг для труб из отожженной меди, необработанной меди, латуни, низкоуглеродистой стали и нержавеющей стали. С кольцевым уплотнителем. Максимальное рабочее давление: 10 бар. Диапазон температуры: -25÷120°C.

Код			
347010	23 ш.1,5 - Ø 10	100	-
347012	23 ш.1,5 - Ø 12	100	-
347014	23 ш.1,5 - Ø 14	100	-
347015	23 ш.1,5 - Ø 15	100	-
347016	23 ш.1,5 - Ø 16	100	-



### 680 DARCAL

Фитинг с саморегулирующимся диаметром для пластиковых и металлопластиковых труб. Максимальное рабочее давление: 10 бар. Диапазон температуры: 5÷80°C (сшитый полиэтилен PE-X) 5÷75°C (металлопластик с маркировкой 95°C). Запатентован.

Код	Ø внутренний	Ø наружный		
680055	23 ш.1,5	14,5÷15	18÷20	10 100
680064	23 ш.1,5	15,5÷16	18÷20	10 100



### 444

Цанговый фитинг, для медных труб, облицованных полиэтиленом, серии "Q-tec" KME EUROPA METALLI и серии "TUBOTECH" EBRILLE INDUSTRIES. С кольцевым уплотнителем. Максимальное рабочее давление: 10 бар. Диапазон температуры: 0÷95°C.

Труба "Q-tec" или "TUBOTECH" должна иметь маркировку с помощью специального инструмента, указанного производителем.

Код			
444014	23 ш.1,5 - Ø 14	10	100
444016	23 ш.1,5 - Ø 16	10	100



### 383

Соединительный фитинг с кольцевым уплотнителем для использования с сериями 679 и 680 для труб Ø 20.

Код			
383550	23 ш.1,5 x 3/4" HP	10	100



### 444

Цанговый фитинг, для металлопластиковых труб "VIEGA". С кольцевым уплотнителем. Максимальное рабочее давление: 10 бар. Диапазон температуры: 0÷95°C.

Труба "VIEGA" должна быть откалибрована с помощью специального инструмента, указанного производителем.

Код			
444024	23 ш.1,5 - Ø 16x2,2	10	100



**385**

Шаровой вентиль-отсекатель для установки на отводы от коллекторов. Максимальное рабочее давление: 10 бар. Максимальная рабочая температура: 100°C. С ручкой.

Код			
<b>385000</b>	23 ш.1,5 НР x ВР гайка	10	-



**384**

Фитинг НР - двойной конус.

Код			
<b>384030</b>	3/8" НР x 23 ш.1,5 НР	10	-
<b>384040</b>	1/2" НР x 23 ш.1,5 НР	10	-
<b>384050</b>	3/4" НР x 23 ш.1,5 НР	10	-



**385**

Шаровой вентиль-отсекатель для установки на отводы от коллекторов. Максимальное рабочее давление: 10 бар. Максимальная рабочая температура: 100°C. Без ручки.

Код			
<b>385010</b>	23 ш.1,5 НР x ВР гайка	15	150



**384**

Фитинг НР - двойной конус. Хромированный.

Код			
<b>384031</b>	3/8" НР x 23 ш.1,5 НР	10	-
<b>384041</b>	1/2" НР x 23 ш.1,5 НР	10	-



**386**

Штуцер с гайкой для отводов от коллектора.

Код			
<b>386000</b>	23 ш.1,5	10	-



**382**

Фитинг с регулируемой гайкой на 23 ш.1,5. Хромированный. Максимальное рабочее давление: 10 бар. Максимальная рабочая температура: 100°C.

Код			
<b>382000</b>	23 ш.1,5 НР x 23 ш.1,5 ВР гайка	10	-



**383**

Фитинг ВР - двойной конус.

Код			
<b>383030</b>	3/8" ВР x 23 ш.1,5 НР	10	-
<b>383040</b>	1/2" ВР x 23 ш.1,5 НР	10	-
<b>383050</b>	3/4" ВР x 23 ш.1,5 НР	10	-
<b>383140</b>	23 ш.1,5 ВР x 1/2" НР	10	-
<b>383150</b>	23 ш.1,5 ВР x 3/4" НР	10	-
<b>383151</b>	23 ш.1,5 ВР x 3/4" НР хромированный	10	-



**383**

Фитинг ВР - ВР.

Код			
<b>383240</b>	23 ш.1,5 ВР x 1/2" ВР	10	-

### 349

Простой составной распределительный коллектор.  
Максимальное рабочее давление: 10 бар.  
Диапазон температуры: -10÷110°C.  
Расстояние между центрами выходов: 35 мм.  
Отводы НР.



Код	Соединения	К-во отводов	Отводы		
349130	3/4"	x 3	1/2" НР	5	50
349140	3/4"	x 4	1/2" НР	5	50
349150	3/4"	x 5	1/2" НР	5	50

### 349

Простой составной распределительный коллектор.  
Максимальное рабочее давление: 10 бар.  
Диапазон температуры: -10÷110°C.  
Расстояние между центрами выходов: 35 мм.  
Отводы НР. С плоским седлом. Для прессфитингов.



Код	Соединения	К-во отводов	Отводы		
349230	3/4"	x 3	1/2" НР - Ø 13	5	50
349240	3/4"	x 4	1/2" НР - Ø 13	5	50
349250	3/4"	x 5	1/2" НР - Ø 13	5	50

### 349

Простой составной распределительный коллектор.  
Максимальное рабочее давление: 10 бар.  
Диапазон температуры: -10÷110°C.  
Расстояние между центрами выходов: 35 мм.  
Отводы ВР.



Код	Соединения	К-во отводов	Отводы		
349330	3/4"	x 3	1/2" ВР	5	50
349340	3/4"	x 4	1/2" ВР	5	50
349350	3/4"	x 5	1/2" ВР	5	50

### 354

Простой составной распределительный коллектор с вентилями-отсекателями.  
Максимальное рабочее давление: 10 бар.  
Диапазон температуры: 5÷100°C.  
Расстояние между центрами выходов: 35 мм.  
Отводы НР. С плоским седлом. Для прессфитингов.



Код	Соединения	К-во отводов	Отводы		
354252	3/4"	x 2	1/2" НР - Ø 13	2	30
354253	3/4"	x 3	1/2" НР - Ø 13	2	20
354254	3/4"	x 4	1/2" НР - Ø 13	2	10
354255	3/4"	x 5	1/2" НР - Ø 13	2	10

### 592

Простой составной распределительный коллектор.  
Максимальное рабочее давление: 10 бар.  
Диапазон температуры: -10÷110°C.  
Уплотнитель ПТФЕ на муфте.  
Отводы НР.



Код	Соединения	К-во отводов	Отводы	Расстояние между центрами выходов		
592525	3/4"	x 2	1/2" НР	50	2	-
592535	3/4"	x 3	1/2" НР	50	2	-
592545	3/4"	x 4	1/2" НР	50	2	-
592625	1"	x 2	1/2" НР	50	2	-
592635	1"	x 3	1/2" НР	50	2	-
592645	1"	x 4	1/2" НР	50	2	-
592626	1"	x 2	1/2" НР	60	2	-
592636	1"	x 3	1/2" НР	60	2	-
592646	1"	x 4	1/2" НР	60	2	-
592726*	1 1/4"	x 2	1/2" НР	60	2	-
592736*	1 1/4"	x 3	1/2" НР	60	2	-
592746*	1 1/4"	x 4	1/2" НР	60	2	-
592622	1"	x 2	3/4" НР	60	2	-
592632	1"	x 3	3/4" НР	60	2	-

\* Без уплотнителя ПТФЕ на муфте

### 592

Простой составной распределительный коллектор.  
Максимальное рабочее давление: 10 бар.  
Диапазон температуры: -10÷110°C.  
Уплотнитель ПТФЕ на муфте.  
Отводы ВР.



Код	Соединения	К-во отводов	Отводы	Расстояние между центрами выходов		
592527	3/4"	x 2	1/2" ВР	50	2	-
592537	3/4"	x 3	1/2" ВР	50	2	-
592547	3/4"	x 4	1/2" ВР	50	2	-
592627	1"	x 2	1/2" ВР	50	2	-
592637	1"	x 3	1/2" ВР	50	2	-
592647	1"	x 4	1/2" ВР	50	2	-
592628	1"	x 2	1/2" ВР	60	2	-
592638	1"	x 3	1/2" ВР	60	2	-
592648	1"	x 4	1/2" ВР	60	2	-
592728*	1 1/4"	x 2	1/2" ВР	60	2	-
592738*	1 1/4"	x 3	1/2" ВР	60	2	-
592748*	1 1/4"	x 4	1/2" ВР	60	2	-

\* Без уплотнителя ПТФЕ на муфте

### 598

Заглушенный простой распределительный коллектор.  
Для систем отопления и кондиционирования воздуха.  
Максимальное рабочее давление: 10 бар.  
Диапазон температуры: -10÷110°C.  
Расстояние между центрами выходов: 50 мм.  
Отводы НР.



Код	Соединения	К-во отводов	Отводы		
598521	3/4"	x 2	1/2" НР	2	-
598531	3/4"	x 3	1/2" НР	2	-
598541	3/4"	x 4	1/2" НР	2	-
598621	1"	x 2	1/2" НР	2	-
598631	1"	x 3	1/2" НР	2	-
598641	1"	x 4	1/2" НР	2	-

### 598

Заглушенный простой распределительный коллектор.  
Для систем отопления и кондиционирования воздуха.  
Максимальное рабочее давление: 10 бар.  
Диапазон температуры: -10÷110°C.  
Расстояние между центрами выходов: 50 мм.  
Отводы ВР.



Код	Соединения	К-во отводов	Отводы		
598522	3/4"	x 2	1/2" ВР	2	-
598532	3/4"	x 3	1/2" ВР	2	-
598542	3/4"	x 4	1/2" ВР	2	-
598622	1"	x 2	1/2" ВР	2	-
598632	1"	x 3	1/2" ВР	2	-
598642	1"	x 4	1/2" ВР	2	-

### 650

Простой составной распределительный коллектор.  
Для систем кондиционирования воздуха.  
С изоляционным кожухом.  
Максимальное рабочее давление: 10 бар.  
Диапазон температуры: -40÷95°C.  
Расстояние между центрами выходов: 60 мм.



Код	Соединения	К-во отводов	Отводы		
650722	1 1/4"	x 2	3/4" НР	2	-
650732	1 1/4"	x 3	3/4" НР	2	-
650742	1 1/4"	x 4	3/4" НР	2	-

### 615 •

Герметик для изоляции.  
Для распределительных коллекторов серии 650,  
деаэраторы серии 551 DISCAL®  
и сепаратора-коллектора серии 559 SEPCOLL.  
Вес: 125 г.



Код		
615500	1	-



## 662

Коллекторная группа.

Максимальное рабочее давление: 10 бар.



Диапазон температуры: 5 ÷ 100°C.

Расстояние между центрами выходов: 50 мм.

Состоящий из:

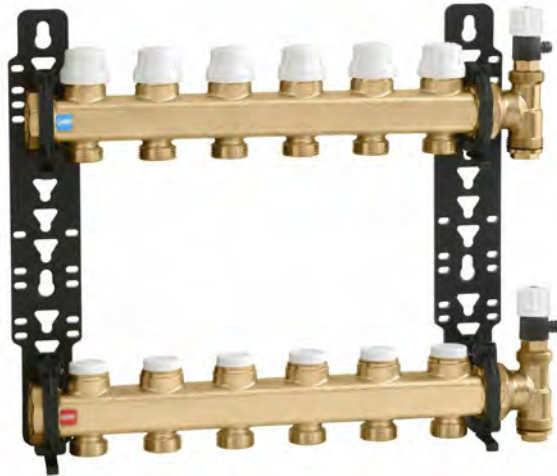
- коллектора обратки, укомплектованного вентилями-отсекателями, подготовленными к электротепловому приводу;
- коллектора подачи, укомплектованного запорными клапанами предварительной настройки расхода;
- концевых групп, состоящих из воздухоотводчиков, фитингов с двойным радиальным соединением и заглушек;
- крепежных кронштейнов из полимера с регулируемым межосевым расстоянием для шкафа серии 659 или непосредственной настенной установки.



Код	Соединения	К-во отводов	Отводы		
6626B5	1"	x 2	3/4" HP	1	-
6626C5	1"	x 3	3/4" HP	1	-
6626D5	1"	x 4	3/4" HP	1	-
6626E5	1"	x 5	3/4" HP	1	-
6626F5	1"	x 6	3/4" HP	1	-
6626G5	1"	x 7	3/4" HP	1	-
6626H5	1"	x 8	3/4" HP	1	-
6626I5	1"	x 9	3/4" HP	1	-
6626L5	1"	x 10	3/4" HP	1	-
6626M5	1"	x 11	3/4" HP	1	-
6626N5	1"	x 12	3/4" HP	1	-
6626O5	1"	x 13	3/4" HP	1	-

## 662



Пара коллекторов, укомплектованных вентилями-отсекателями и запорными клапанами предварительной настройки расхода.

Максимальное рабочее давление: 10 бар.

Диапазон температуры: 5 ÷ 100°C.

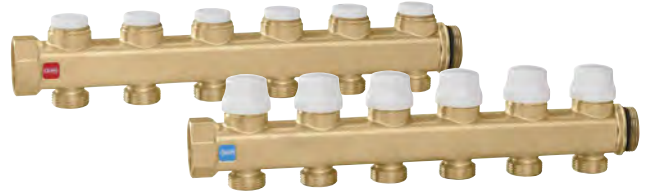
Расстояние между центрами выходов: 50 мм.



Код	Соединения	К-во отводов	Отводы		
662625	1"	x 2	3/4" HP	1	-
662635	1"	x 3	3/4" HP	1	-
662645	1"	x 4	3/4" HP	1	-
662655	1"	x 5	3/4" HP	1	-
662665	1"	x 6	3/4" HP	1	-

## 6620



Коллектор обратки, укомплектованный вентилями-отсекателями, подготовленными к электротепловому приводу.

Максимальное рабочее давление: 10 бар.

Диапазон температуры: 5 ÷ 100°C.

Расстояние между центрами выходов: 50 мм.



Код	Соединения	К-во отводов	Отводы		
662025	1"	x 2	3/4" HP	2	-
662035	1"	x 3	3/4" HP	2	-
662045	1"	x 4	3/4" HP	2	-
662055	1"	x 5	3/4" HP	2	-
662065	1"	x 6	3/4" HP	2	-

## 6621



Коллектор подачи, укомплектованный запорными клапанами предварительной настройки расхода.

Максимальное рабочее давление: 10 бар.

Диапазон температуры: 5 ÷ 100°C.

Расстояние между центрами выходов: 50 мм.



Код	Соединения	К-во отводов	Отводы		
662125	1"	x 2	3/4" HP	2	-
662135	1"	x 3	3/4" HP	2	-
662145	1"	x 4	3/4" HP	2	-
662155	1"	x 5	3/4" HP	2	-
662165	1"	x 6	3/4" HP	2	-



### 5996

Концевая группа, состоящая из воздухоотводчика, фитинга с двойным радиальным соединением и заглушки.

Максимальное рабочее давление: 10 бар.  
Диапазон температуры: 5÷100°C.

Код



**599662** 1" ВР

1 -

### 662

Комплект дифференциального перепуска с фиксированной настройкой 20 кПа (2000 мм вод. ст.), со шлангом.

Для коллекторной группы серии 662.  
Максимальное рабочее давление: 10 бар.  
Диапазон температуры: 0÷100°C.



Код



**662000** 3/4" ВР гайка x 3/4" ВР

1 -

### 658

Крепежные кронштейны из полимера с регулируемым расстоянием между центрами, для коллекторов серии 662.

Укомплектованы шурупами и крепёжными элементами.  
Для шкафов код 659..5 (толщина 80÷120 мм) или для непосредственного крепежа.



Код



**658401**

1 -

### 658

Крепежные кронштейны из полимера с регулируемым расстоянием между центрами, для коллекторов серии 662.

Укомплектованы шурупами и крепёжными элементами.  
Для шкафов код 659..4 (толщина 110÷140 мм) или для непосредственного крепежа.



Код



**658400**

1 -



### 663

Распределительный коллектор предварительного сбора.  
 Максимальное рабочее давление: 10 бар.  
 Диапазон температуры: 5÷100°C.  
 Расстояние между центрами выходов: 50 мм.

Состоящий из:

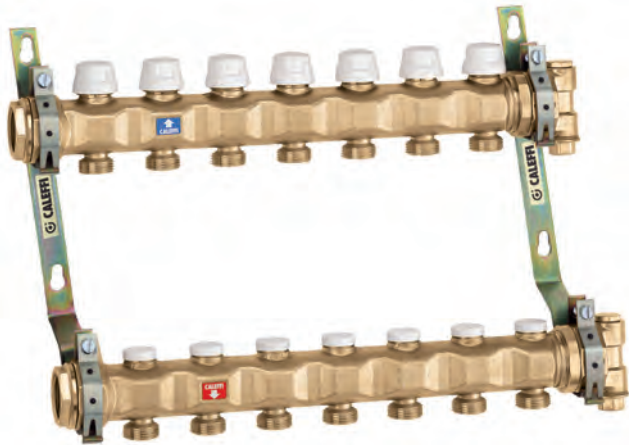
- коллектора обратки, укомплектованного вентилями-отсекателями, подготовленными к электротепловому приводу;
- коллектора подачи, укомплектованного запорными клапанами предварительной настройки расхода;
- 2 кронштейнов код. 658100;
- 2 переходников 1 1/4" HP x 1" BP код. 364276;
- 2 концевых групп, состоящими из фитингов с двойным радиальным соединением и заглушек.



Код	Соединения	К-во отводов	Отводы		
6637C5	1 1/4" x 3	3/4" HP	1	-	
6637D5	1 1/4" x 4	3/4" HP	1	-	
6637E5	1 1/4" x 5	3/4" HP	1	-	
6637F5	1 1/4" x 6	3/4" HP	1	-	
6637G5	1 1/4" x 7	3/4" HP	1	-	
6637H5	1 1/4" x 8	3/4" HP	1	-	
6637I5	1 1/4" x 9	3/4" HP	1	-	
6637L5	1 1/4" x 10	3/4" HP	1	-	
6637M5	1 1/4" x 11	3/4" HP	1	-	
6637N5	1 1/4" x 12	3/4" HP	1	-	
6637O5	1 1/4" x 13	3/4" HP	1	-	



### 663

Распределительный коллектор предварительного сбора для систем кондиционирования.  
 С изоляционным кожухом.  
 Максимальное рабочее давление: 10 бар.  
 Диапазон температуры: 5÷100°C.  
 Расстояние между центрами выходов: 50 мм.

Состоящий из:

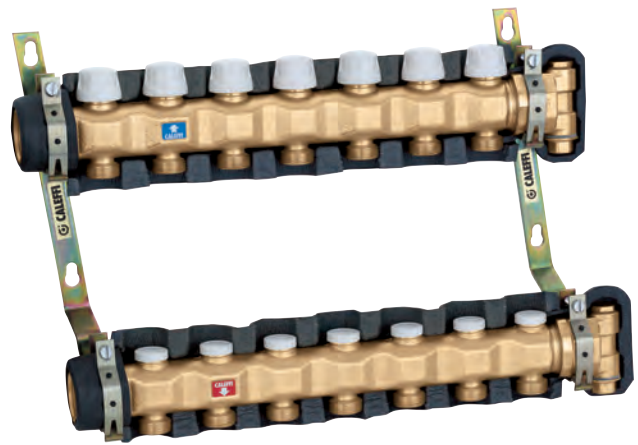
- коллектора обратки, укомплектованного вентилями-отсекателями, подготовленными к электротепловому приводу;
- коллектора подачи, укомплектованного запорными клапанами предварительной настройки расхода;
- 2 кронштейнов код. 658100;
- 2 переходников 1 1/4" HP x 1" BP код. 364276;
- 2 концевых групп, состоящими из фитингов с двойным радиальным соединением и заглушек.



Код	Соединения	К-во отводов	Отводы		
6637C5 IS	1 1/4" x 3	3/4" HP	1	-	
6637D5 IS	1 1/4" x 4	3/4" HP	1	-	
6637E5 IS	1 1/4" x 5	3/4" HP	1	-	
6637F5 IS	1 1/4" x 6	3/4" HP	1	-	
6637G5 IS	1 1/4" x 7	3/4" HP	1	-	
6637H5 IS	1 1/4" x 8	3/4" HP	1	-	
6637I5 IS	1 1/4" x 9	3/4" HP	1	-	
6637L5 IS	1 1/4" x 10	3/4" HP	1	-	
6637M5 IS	1 1/4" x 11	3/4" HP	1	-	
6637N5 IS	1 1/4" x 12	3/4" HP	1	-	
6637O5 IS	1 1/4" x 13	3/4" HP	1	-	

### 663

Эксцентричная перепускная группа с фиксированной настройкой (20 кПа).  
 Для распределительных коллекторов предварительного сбора серии 663.  
 Максимальное рабочее давление: 10 бар.  
 Диапазон температуры: -10÷110°C.



Код	Соединения	К-во отводов	Отводы		
663000	1/2" HP x 3/8" HP		1	20	

### 663

Пара коллекторов, укомплектованных вентилями-отсекателями и запорными клапанами предварительной настройки расхода. Максимальное рабочее давление: 10 бар. Диапазон температуры: 5÷100°C. Расстояние между центрами выходов: 50 мм.



Код	Соединения	К-во отводов	Отводы		
663735	1 1/4" x 3	3/4" HP	1	-	
663745	1 1/4" x 4	3/4" HP	1	-	
663755	1 1/4" x 5	3/4" HP	1	-	
663765	1 1/4" x 6	3/4" HP	1	-	
663775	1 1/4" x 7	3/4" HP	1	-	
663785	1 1/4" x 8	3/4" HP	1	-	

### 6630

Коллектор обратки, укомплектованный вентилями-отсекателями, подготовленными к электротепловому приводу. Максимальное рабочее давление: 10 бар. Диапазон температуры: 5÷100°C. Расстояние между центрами выходов: 50 мм.



Код	Соединения	К-во отводов	Отводы		
663030	1 1/4" x 3	3/4" HP	2	-	
663040	1 1/4" x 4	3/4" HP	2	-	
663050	1 1/4" x 5	3/4" HP	2	-	
663060	1 1/4" x 6	3/4" HP	2	-	
663070	1 1/4" x 7	3/4" HP	2	-	
663080	1 1/4" x 8	3/4" HP	2	-	

### 6631

Коллектор подачи, укомплектованный запорными клапанами предварительной настройки расхода. Максимальное рабочее давление: 10 бар. Диапазон температуры: 5÷100°C. Расстояние между центрами выходов: 50 мм.



Код	Соединения	К-во отводов	Отводы		
663130	1 1/4" x 3	3/4" HP	2	-	
663140	1 1/4" x 4	3/4" HP	2	-	
663150	1 1/4" x 5	3/4" HP	2	-	
663160	1 1/4" x 6	3/4" HP	2	-	
663170	1 1/4" x 7	3/4" HP	2	-	
663180	1 1/4" x 8	3/4" HP	2	-	

### 6563



Электротепловой привод. С ручкой для открывания в ручном режиме и индикатором положения. Для вентилях серии 676, 677 и 678. Нормально закрытый. Питание: 230 В (перем. ток) или 24 В (перем. ток)/(пост. ток). Потребляемая мощность в рабочем режиме: 3 Вт. Максимальная температура помещения: 50°C. Класс защиты: IP 40. Питающий кабель: 80 см. Запрос на патент № MI2005A000742.



Код	Питание (В)		
656302	230	1	10
656304	24	1	10

### 6563



Электротепловой привод. С ручкой для открывания в ручном режиме и индикатором положения. Для вентилях серии 676, 677 и 678. Нормально закрытый. Со вспомогательным микровыключателем. Питание: 230 В (перем. ток) или 24 В (перем. ток)/(пост. ток). Потребляемая мощность в рабочем режиме: 3 Вт. Ёмкость контактов вспомогательного микровыключателя: 0,8 А (230 В). Максимальная температура помещения: 50°C. Класс защиты: IP 40. Питающий кабель: 80 см. Запрос на патент № MI2005A000742.



Код	Питание (В)		
656312	230	1	10
656314	24	1	10

### 6561



Электротепловой привод. Для вентилях серии 676, 677 и 678. Нормально закрытый. Питание: 230 В (перем. ток) или 24 В (перем. ток)/(пост. ток). Потребляемая мощность в рабочем режиме: 3 Вт. Максимальная температура помещения: 50°C. Класс защиты: IP 44 (в вертикальном положении). Питающий кабель: 80 см.



Код	Питание (В)		
656102	230	1	10
656104	24	1	10

### 6561



Электротепловой привод. Для вентилях серии 676, 677 и 678. Нормально закрытый. Со вспомогательным микровыключателем. Питание: 230 В (перем. ток) или 24 В (перем. ток)/(пост. ток). Ёмкость контактов вспомогательного микровыключателя: 0,8 А (230 В). Потребляемая мощность в рабочем режиме: 3 Вт. Максимальная температура помещения: 50°C. Класс защиты: IP 44 (в вертикальном положении). Питающий кабель: 80 см.



Код	Питание (В)		
656112	230	1	10
656114	24	1	10





**659**

Настенный ревизионный шкаф для коллекторов серии 349, 350, 592, 662, 663, 668...S1 и 671. Настенные и напольные установки (с серией 660). Закрывается на замок быстрого зацепления. Из окрашенной листовой стали. Регулируемая толщина: 110÷140 мм.

Код	Разм. (В x Ш x Т)		
659044	500 x 400 x 110÷140	1	-
659064	500 x 600 x 110÷140	1	-
659084	500 x 800 x 110÷140	1	-
659104	500 x 1000 x 110÷140	1	-
659124	500 x 1200 x 110÷140	1	-



**659**

Настенный ревизионный шкаф для коллекторов серии 662 и 671. Укомплектован особым кронштейном для скоб коллекторов. Закрывается на замок быстрого зацепления. Из окрашенной листовой стали. Регулируемая толщина: 80÷120 мм.

Код	Разм. (В x Ш x Т)		
659045	500 x 400 x 80÷120	1	-
659065	500 x 600 x 80÷120	1	-
659085	500 x 800 x 80÷120	1	-
659105	500 x 1000 x 80÷120	1	-



**658**

Пара крепёжных кронштейнов для коллекторов серии 592, 350 и 351. Укомплектованы изоляционными хомутами, шурупами и крепёжными элементами. Для шкафов серии 659 или для непосредственного крепежа.

Код		
658000	1	20



**658**

Пара крепёжных кронштейнов для коллекторов серии 663 и 668...S1. Укомплектованы шурупами и крепёжными элементами. Для шкафов серии 659 или для непосредственного крепежа.

Код		
658100	1	20



**658**

Пара крепёжных кронштейнов для коллекторов серии 350 и 592 на 3/4" и 1". Укомплектованы полосками и винтами. Для соединения коллекторов с зонными клапанами. Для шкафов серии 659.

Код		
658200	1	-



**392**

Фитинг с термометром. Для коллекторов серии 592 и 350. Термометр: 0÷80°C. Диаметр: 40 мм.

Код		
392600	1" ВР x НР с уплотнителем ПТФЕ	1 -
392700	1 1/4" ВР x НР без уплотнителя ПТФЕ	1 -



**657**

Фитинг с термометром. Термометр: 0÷80°C. Диаметр: 40 мм.

Код		
657400	1/2" НР x 1/2" ВР	5 -



**657**

Фитинг с термометром. Пригоден для отводов от коллектора. Термометр: 0÷80°C. Диаметр: 40 мм.

Код		
657050	3/4" НР x 3/4" ВР гайка	1 12



**669**

Измеритель расхода самоочищающийся. Шкала диапазона расхода: 1÷4 л/мин. Двойная индикаторная шкала. Максимальное рабочее давление: 6 бар. Максимальная рабочая температура: 80°C. Точность: ±10%. Запатентован.

Код		
669050	3/4" НР x 3/4" ВР гайка	1 10



**688**

Термометр с адаптером. Термометр: 0÷80°C. Диаметр: 40 мм.

Код		
688002	1/4"	2 -



**3642**

Переходник.

Код		
364276	1" ВР x 1 1/4" НР	2 -



**5991**

Конечный фитинг.  
Для коллекторов серии 349, 350, 592, 650 и 663.

Код			
599153	3/4" ВР x 3/8" ВР	2	-
599154	3/4" ВР x 1/2" ВР	2	-
599163	1" ВР x 3/8" ВР	2	-
599164	1" ВР x 1/2" ВР	2	-
599173	1 1/4" ВР x 3/8" ВР	2	-
599174	1 1/4" ВР x 1/2" ВР	2	-



**5993**

Заглушка.  
Для коллекторов серии 349, 350, 592, 650 и 663.

Код			
599350	3/4" ВР	2	10
599360	1" ВР	2	10
599370	1 1/4" ВР	2	10



**5994**

Конечный фитинг с двойным радиальным соединением.  
Для коллекторов серии 349, 350, 592, 650 и 663.

Код			
599453	3/4" ВР x 1/2" ВР x 3/8" ВР	2	-
599454	3/4" ВР x 1/2" ВР x 1/2" ВР	2	-
599463	1" ВР x 1/2" ВР x 3/8" ВР	2	-
599464	1" ВР x 1/2" ВР x 1/2" ВР	2	-
599465	1" ВР x 3/4" ВР x 3/8" ВР	2	-
599473	1 1/4" ВР x 1/2" ВР x 3/8" ВР	2	-
599474	1 1/4" ВР x 1/2" ВР x 1/2" ВР	2	-



**5995**

Конечный фитинг с радиальным соединением.  
Для коллекторов серии 349, 350, 592, 650 и 663.

Код			
599553	3/4" ВР x 3/8" ВР	2	-
599563	1" ВР x 3/8" ВР	2	-
599573	1 1/4" ВР x 3/8" ВР	2	-



**586**

Заглушка с ВР.

Код			
586300	3/8" ВР	10	-
586400	1/2" ВР	10	-
586600	1" ВР	10	-

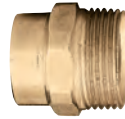

**583**

Фитинг ВР-двойной конус, для боковых отводов.

Код			
583034	3/8" ВР x 1/2" ВР - Ø 16	10	-
583045	1/2" ВР x 3/4" ВР - Ø 18	10	-
583064	1" ВР x 1/2" ВР - Ø 16	10	-
583065	1" ВР x 3/4" ВР - Ø 18	10	-

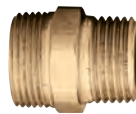

**584**

Фитинг ВР-двойной конус, для отводов.

Код			
584053	3/4" ВР x 3/8" ВР - Ø 12	10	-
584054	3/4" ВР x 1/2" ВР - Ø 16	10	-
584055	3/4" ВР x 3/4" ВР - Ø 18	10	-
584065	1" ВР x 3/4" ВР - Ø 18	10	-



**585**

Вкладыш для медной трубы с толщиной стенки 0,75 и 1 мм.

Код	Толщина (мм)		
585010	Ø 10 0,75	100	-
585012	Ø 12 0,75	100	-
585014	Ø 14 0,75	100	-
585015	Ø 15 0,75	100	-
585016	Ø 16 0,75	100	-
585018	Ø 18 0,75	100	-
585110	Ø 10 1	100	-
585112	Ø 12 1	100	-
585114	Ø 14 1	100	-
585115	Ø 15 1	100	-
585116	Ø 16 1	100	-
585118	Ø 18 1	100	-



**386**

Штуцер с гайкой для отводов от коллектора.

Код			
386500	3/4"	10	-



**444**

Цанговый фитинг, для медных труб, облицованных полиэтиленом, серии "Q-tec®" KME EUROPA METALLI и серии "TUBOTECH®" EBRILLE INDUSTRIES. С кольцевым уплотнителем. Максимальное рабочее давление: 10 бар. Диапазон температуры: 0÷95°C.

Труба "Q-tec®" или "TUBOTECH®" должна иметь маркировку с помощью специального инструмента, указанного производителем.

Код			
444514	3/4" - Ø 14	10	100
444516	3/4" - Ø 16	10	100
444520	3/4" - Ø 20	10	100



**444**

Цанговый фитинг, для металлопластиковых труб "VIEGA". С кольцевым уплотнителем. Максимальное рабочее давление: 10 бар. Диапазон температуры: 0÷95°C.

Труба "VIEGA" должна быть откалибрована с помощью специального инструмента, указанного производителем.

Код			
444524	3/4" - Ø 16x2,2	10	100
444546	3/4" - Ø 20x2,8	10	100



**680 DARCAL**

Фитинг с саморегулирующимся диаметром для пластиковых и металлопластиковых труб. Максимальное рабочее давление: 10 бар. Диапазон температуры: 5÷80°C (сшитый полиэтилен PE-X) 5÷75°C (металлопластик с маркировкой 95°C). Запатентован.

Код	Ø внутренний	Ø наружный		
680507	3/4"	7,5÷ 8	10,5÷12	10 100
680502	3/4"	7,5÷ 8	12 ÷14	10 100
680503	3/4"	8,5÷ 9	12 ÷14	10 100
680500	3/4"	9 ÷ 9,5	14 ÷16	10 100
680501	3/4"	9,5÷10	12 ÷14	10 100
680506	3/4"	9,5÷10	14 ÷16	10 100
680515	3/4"	10,5÷11	14 ÷16	10 100
680517	3/4"	10,5÷11	16 ÷18	10 100
680524	3/4"	11,5÷12	14 ÷16	10 100
680526	3/4"	11,5÷12	16 ÷18	10 100
680535	3/4"	12,5÷13	16 ÷18	10 100
680537	3/4"	12,5÷13	18 ÷20	10 100
680544	3/4"	13,5÷14	16 ÷18	10 100
680546	3/4"	13,5÷14	18 ÷20	10 100
680555	3/4"	14,5÷15	18 ÷20	10 100
680556	3/4"	15 ÷15,5	18 ÷20	10 100
680564	3/4"	15,5÷16	18 ÷20	10 100
680505	3/4"	17	22,5	10 100



**680 DARCAL**

Фитинг с саморегулирующимся диаметром для пластиковых труб. Максимальное рабочее давление: 10 бар. Диапазон температуры: 5÷80°C.

Код	Ø внутренний	Ø наружный		
680687	1"	17,5	25	10 100
680605	1"	19,5	25	10 100



**679 DARCAL**

Фитинг для металлопластиковой трубы, применяемой с высокой температурой. Максимальное рабочее давление: 10 бар. Диапазон температуры: 0÷95°C.

Внимание: Для правильного использования откалибруйте металлопластиковую трубу перед установкой с помощью калибратора Калеффи серии 679 (смотри на стр. 42).

Код			
679514	3/4" - Ø 14x2	10	100
679524	3/4" - Ø 16x2	10	100
679525	3/4" - Ø 16x2,25	10	100
679544	3/4" - Ø 18x2	10	100
679564	3/4" - Ø 20x2	10	100
679565	3/4" - Ø 20x2,25	10	100
679566	3/4" - Ø 20x2,5	10	100



**591**

Фитинг для пластиковых труб.

Код			
591401	1/2" Ø 8 - 13	10	-
591402	1/2" Ø 10 - 12	10	-
591405	1/2" Ø 10 - 15	10	-
591414	1/2" Ø 11,6 - 16	10	-
591424	1/2" Ø 12 - 16	10	-
591433	1/2" Ø 13 - 16	10	-
591565	3/4" Ø 16 - 21	10	-
591566	3/4" Ø 16 - 22	10	-



**347**

Компрессионный фитинг для труб из отожженной меди, необработанной меди, латуни, низкоуглеродистой стали и нержавеющей стали. С кольцевым уплотнителем. Максимальное рабочее давление: 10 бар. Диапазон температуры: -25÷120°C.

Код			
347510	3/4" - Ø 10	100	-
347512	3/4" - Ø 12	100	-
347514	3/4" - Ø 14	100	-
347515	3/4" - Ø 15	100	-
347516	3/4" - Ø 16	100	-
347518	3/4" - Ø 18	10	-



**5812**

Фитинг с двухконусным или моноконусным вкладышем из ПТФЕ. Для медной трубы.

Код			
581230	3/8" + моноконусный Ø 10	10	250
581232	3/8" + двухконусный Ø 12	10	250
581236	3/8" + моноконусный Ø 6	10	250
581238	3/8" + моноконусный Ø 8	10	250
581240	1/2" + моноконусный Ø 10	10	250
581242	1/2" + моноконусный Ø 12	10	250
581244	1/2" + моноконусный Ø 14	10	250
581245	1/2" + моноконусный Ø 15	10	250
581246	1/2" + двухконусный Ø 16	10	250
581254	3/4" + моноконусный Ø 14	10	250
581256	3/4" + моноконусный Ø 16	10	250
581258	3/4" + двухконусный Ø 18	10	250



### 940

Муфта-переходник НР.

Код



940300	3/8" НР x 23 ш.1,5	50	-
940400	1/2" НР x 23 ш.1,5	50	-
940450	1/2" НР x 3/4"	50	-
940500	3/4" НР x 23 ш.1,5	50	-
940550	3/4" НР x 3/4"	50	- (использовать 942550)
940560	3/4" НР x 1"	50	- (использовать 942560)
940650	1" НР x 3/4"	50	- (использовать 942560)



### 941

Муфта-переходник ВР.

Код



941300	3/8" ВР x 23 ш.1,5	50	-
941400	1/2" ВР x 23 ш.1,5	50	-
941450	1/2" ВР x 3/4"	50	-
941500	3/4" ВР x 23 ш.1,5	50	-
941550	3/4" ВР x 3/4"	50	-
941560	3/4" ВР x 1"	50	-



### 942

Муфта.

Код



942000	23 ш.1,5 x 23 ш.1,5	50	-
942550	3/4" x 3/4"	50	-
942560	3/4" x 1"	50	-



### 943

Угловой фитинг.

Код



943000	23 ш.1,5 x 23 ш.1,5	50	-
943550	3/4" x 3/4"	50	-



### 944

Угловой фитинг НР.

Код



944400	1/2" НР x 23 ш.1,5	50	-
944550	3/4" НР x 3/4"	50	- (использовать 943550)



### 945

Угловой фитинг ВР.

Код



945400	1/2" ВР x 23 ш.1,5	50	-
945550	3/4" ВР x 3/4"	50	-



### 946

Тройник.

Код



946000	23 ш.1,5 x 23 ш.1,5 x 23 ш.1,5	50	-
946500	3/4" x 3/4" x 3/4"	25	-



### 947

Боковой тройник НР.

Код

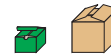

947400	1/2" НР x 23 ш.1,5 x 23 ш.1,5	50	-
947500	3/4" НР x 3/4" x 3/4"	50	- (использовать 946500)



### 948

Центральный тройник НР.

Код

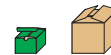

948400	23 ш.1,5 x 1/2" НР x 23 ш.1,5	50	-
948500	3/4" x 3/4" НР x 3/4"	50	- (использовать 946500)





**933**

Угловой фитинг в пластмассовом корпусе для настенной установки.

Код			
<b>933000</b>	1/2" ВР x 23 ш.1,5	5	-



**933**

Угловой фитинг в пластмассовом корпусе для настенной установки. С хомутом на 10 мм.

Код			
<b>933001</b>	1/2" ВР x 23 ш.1,5	5	-
<b>933501</b>	3/4" ВР x 3/4"	1	10



**R96006**

Пластмассовый корпус. Для углового фитинга серии 933.

Код			
<b>R96006</b>		5	100



**930**

Угловой фитинг НР для настенного соединения. Пригоден для соединения с фитингами серии 347, 438 и 680 для водоснабжения.

Код			
<b>930418</b>	1/2" ВР x 23 ш.1,5 НР	5	-

**936**

Удлинитель для соединения между угловым фитингом серии 933 и радиаторным вентилем. Из обожженной меди, хромированный. С фасонным уплотнителем из резины. Длина: 200 мм (полезная 188 мм).



Код			
<b>936400</b>	1/2" x Ø 16	1	50



**588**

Прямой муфтовый фитинг из трёх деталей. Ру 16.

Код			
<b>588030</b>	3/8" ВР x НР с муфтой	1	50
<b>588040</b>	1/2" ВР x НР с муфтой	1	50
<b>588050</b>	3/4" ВР x НР с муфтой	1	25
<b>588060</b>	1" ВР x НР с муфтой	1	20
<b>588070</b>	1 1/4" ВР x НР с муфтой	1	10
<b>588080</b>	1 1/2" ВР x НР с муфтой	1	-
<b>588090</b>	2" ВР x НР с муфтой	1	-



**588**

Прямой муфтовый фитинг из трёх деталей. Хромированный. Ру 16.

Код			
<b>588031</b>	3/8" ВР x НР с муфтой	1	50
<b>588041</b>	1/2" ВР x НР с муфтой	1	50
<b>588051</b>	3/4" ВР x НР с муфтой	1	25
<b>588061</b>	1" ВР x НР с муфтой	1	20
<b>588071</b>	1 1/4" ВР x НР с муфтой	1	10
<b>588081</b>	1 1/2" ВР x НР с муфтой	1	-
<b>588091</b>	2" ВР x НР с муфтой	1	-



**5881**

Угловой муфтовый фитинг из трёх деталей. Ру 16.

Код			
<b>588130</b>	3/8" ВР x НР с муфтой	1	50
<b>588140</b>	1/2" ВР x НР с муфтой	1	25
<b>588150</b>	3/4" ВР x НР с муфтой	1	25
<b>588160</b>	1" ВР x НР с муфтой	1	15
<b>588170</b>	1 1/4" ВР x НР с муфтой	1	10



**5881**

Угловой муфтовый фитинг из трёх деталей. Хромированный. Ру 16.

Код			
<b>588131</b>	3/8" ВР x НР с муфтой	1	50
<b>588141</b>	1/2" ВР x НР с муфтой	1	25
<b>588151</b>	3/4" ВР x НР с муфтой	1	25
<b>588161</b>	1" ВР x НР с муфтой	1	15
<b>588171</b>	1 1/4" ВР x НР с муфтой	1	10

Данная схема всего лишь пример

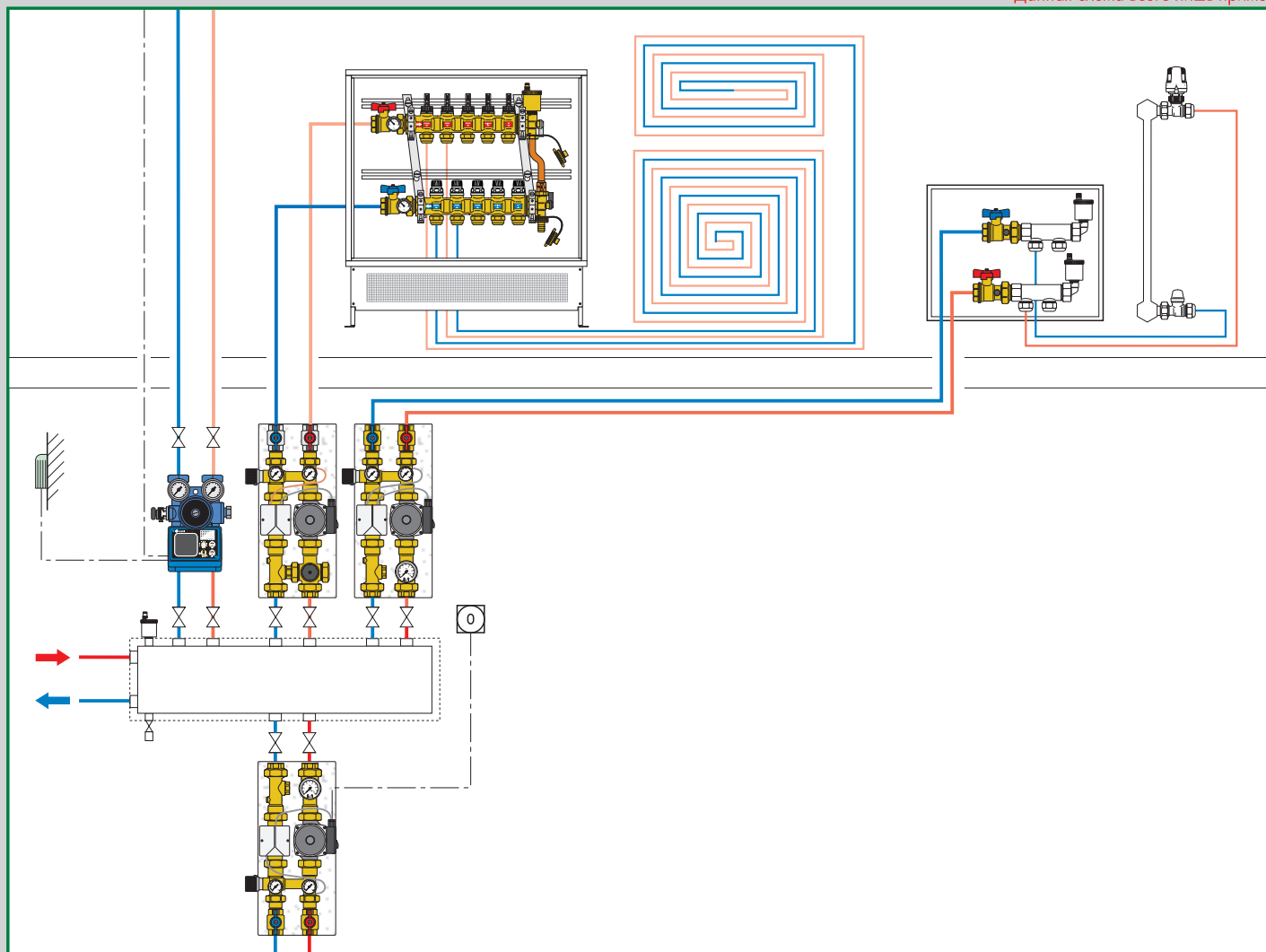

Установки климатической терморегуляции для теплового пункта

Распределительные установки **SEPCOLL**

Регуляторы

Установки климатической терморегуляции

Установки модулирующей терморегуляции

Установки термостатической регуляции по фиксированной температуре

Коллекторы для систем напольного панельного отопления

Подогревающие противообледенительные и контролирующие образование льда системы

# РЕГУЛЯЦИЯ СИСТЕМ НАПОЛЬНОГО ПАНЕЛЬНОГО ОТОПЛЕНИЯ

## Термины и определения

Терморегуляцию систем можно осуществить только двумя основными способами:

- 1 Регулированием расхода жидкости, которая питает терминалы теплообмена при постоянной температуре. Используются клапаны ВКЛ./ОТКЛ. (ON/OFF) либо модулирующие клапаны расхода жидкости, а насос всегда устанавливается перед клапаном.
- 2 Регулированием температуры на подаче жидкости, которая питает терминалы системы при постоянном расходе. Используются модулирующие смесительные клапаны для регулирования температуры, а насос всегда устанавливается после клапана.

Установки терморегуляции систем напольного панельного отопления регулируют температуру жидкости, которая питает панели, в соответствии со способом 2). Температура на подаче к панелям обычно отличается от температуры котла или холодильной установки (чиллера), поэтому перед циркуляционным насосом для контура панелей должно производиться смешивание.

Далее приводятся некоторые определения, используемые при терморегуляции, осуществляемой с помощью установок регуляции.

### Определение

### Описание

### Справочная схема или диаграмма

#### Тип регуляции

Климатическая регуляция

Изменяющаяся температура на подаче в систему в зависимости от изменений температуры наружного воздуха, в соответствии с кривой регуляции.

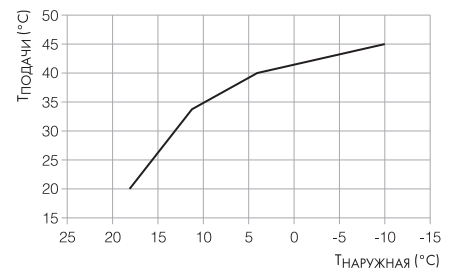

Модулирующая регуляция по фиксированной температуре с корректировкой

Изменяющаяся температура на подаче в систему в зависимости от изменений температуры на обратке в систему. Последняя температура является ориентировочным параметром мгновенной фактической тепловой нагрузки.

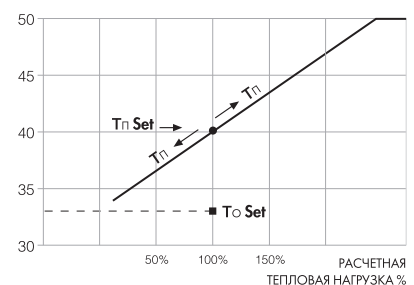

Регуляция по фиксированной температуре

Температура на подаче в систему постоянная на устанавливаемом значении.

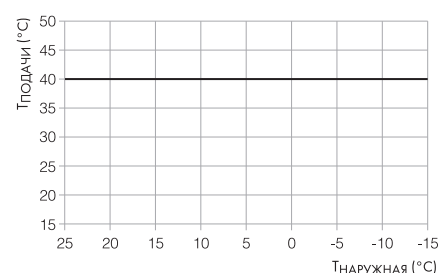

## Определение

## Описание

## Справочная схема или диаграмма

Тип регулятора

Цифровой регулятор

Электронное устройство, которое обрабатывает сигналы температуры с помощью микропроцессора и программного обеспечения и направляет сигналы управления на приводы регулирующих клапанов.

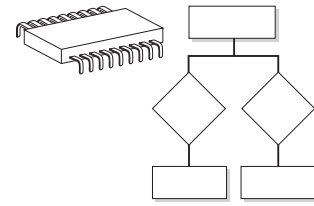

Термостатический регулятор

Механическое устройство, которое действует посредством расширения или сжатия термостатического элемента в соприкосновении с жидкостью, которую необходимо регулировать.

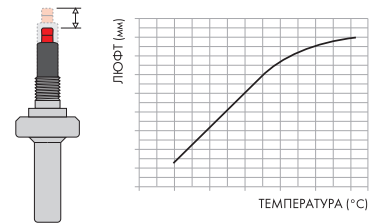

Тип клапана/применение

Трехходовой/смесительный

Мгновенное регулирование жидкости первичного контура и жидкости на обратке системы. Они смешиваются непосредственно внутри клапана.

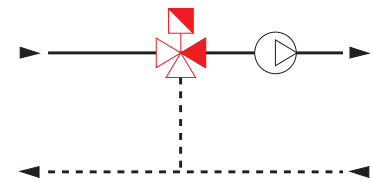

Четырехходовой/смесительный

Мгновенное регулирование жидкости первичного контура и жидкости на обратке системы. Они смешиваются непосредственно внутри клапана, таким образом, чтобы обеспечить двойную циркуляцию как в первичном контуре, так и во вторичном.

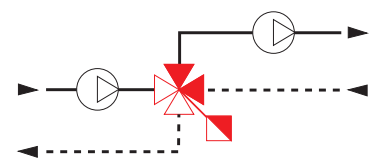

Тип привода

Электрический двигатель с приводом на три точки (или положения)

Двигатель с электропитанием с переключающим контактом, размыкающим контактом, замыкающим контактом. Данные контакты питаются непосредственно от регулятора, который также на три точки.

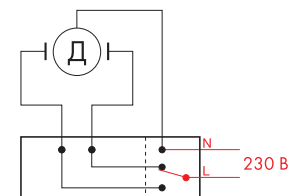

Интегрированный термостатический привод

Механическое устройство, которым управляет интегрированный чувствительный элемент, содержащий термостатическое соединение, которое расширяется или сжимается.

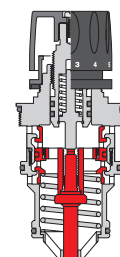



**152**



Блок регуляции температуры. С изоляционным кожухом. Соединения первичного и вторичного контуров: 1" ВР с накидной гайкой. Максимальное рабочее давление: 6 бар. Диапазон контроля температуры: 20÷90°C. Питание: 230 В - 50 Гц.



Код			
152600	1" - с насосом УПС 25-60	1	-
152601	1" - с насосом УПС 25-80	1	-

**152**



Блок регуляции температуры для системы центрального отопления для систем отопления и **охлаждения**. С изоляционным кожухом. Соединения первичного и вторичного контуров: 1" ВР с накидной гайкой. Максимальное рабочее давление: 6 бар. Диапазон контроля температуры: 20÷90°C. Питание: 230 В - 50 Гц.



Код			
152650	1" - с насосом УПС 25-60	1	-
152651	1" - с насосом УПС 25-80	1	-

**153**



Блок регуляции температуры с цифровым программируемым термостатом среды и переключателем. С изоляционным кожухом. Соединения первичного и вторичного контуров: 1" ВР с накидной гайкой. Максимальное рабочее давление: 6 бар. Диапазон контроля температуры: 20÷90°C. Питание: 230 В - 50 Гц.



Код			
153600	1" - с насосом УПС 25-60	1	-
153601	1" - с насосом УПС 25-80	1	-

**151**



Термостат среды и встроенный датчик. Для блоков регуляции серии 152 и 174 для систем отопления и **охлаждения** и для регулятора серии 1520.



Код			
151000		1	-

**150**



Аксессуары для блока регуляции для подсоединения дополнительных коллекторов или для регулятора код 161000.



Код			
150050	датчик влажности	1	-
150051	конвертер	1	-
150052	трансформатор	1	-

**151**



Термостат среды со встроенным датчиком. Для блоков регуляции серии 152 и 174 для отопления и **охлаждения** и для регулятора серии 1520.



Код			
151000		1	-

**151**



Термостат среды и встроенный датчик с переключателем на три положения и цифровым часовым устройством. Для блоков регуляции серии 152 и 153 для отопления.



Код			
151002		1	-

**622**



Дополнительный предохранительный термостат для использования с системами напольного панельного отопления. Для систем отопления и **охлаждения**. Диапазон рабочей температуры: 0÷60°C. Заводская настройка: 50°C. Класс защиты: IP 43.

Код			
622001		1	-

# 150 •

Запасные части для блоков регуляции.

Код



<b>150000</b>	корпус для 152600 и 153600
<b>150001</b>	электронный насос УПС 25-60 для 152600 и 153600
<b>150100</b>	электронный регулятор для серии 152, 153, 154 и 155
<b>150023</b>	электронный регулятор для 152650, 152651 и 1556.. отопление/охлаждение
<b>150003</b>	термометр для 152600 и 153600
<b>150004</b>	датчик температуры наружного воздуха для серии 152, 153, 154 и 155
<b>150005</b>	дифференциальный перепускной клапан для 152600 и 153600
<b>150006*</b>	погружной датчик температуры подачи для 152600 и 153600, для серии 154 и 155
<b>150007</b>	электронный насос УПС 25-80 для 152601 и 153601
<b>150009**</b>	накладной датчик температуры подачи для 152601 и 153601
<b>150010</b>	блок смесительного клапана с сервоприводом для серии 152 и 153
<b>150011</b>	термометр для 152601 и 153601, для серии 154 и 155
<b>150012</b>	корпус для 152601 и 153601
<b>150014</b>	четырёхходовой смесительный клапан для 152600 и 153600
<b>150015</b>	четырёхходовой смесительный клапан для 152601 и 153601, для серии 154 и 155
<b>150016</b>	бакелитовая ручка ручного управления для серии 152 и 153
<b>150017</b>	корпус для серии 154 и 155
<b>150018</b>	электронный насос УПС 25-60 для серии 154 и 155
<b>150019</b>	блок смесительного клапана с сервоприводом для серии 154 и 155
<b>150020***</b>	блок управления четырёхходовым смесительным клапаном
<b>150021</b>	бакелитовая ручка ручного управления для серии 154 и 155
<b>150022</b>	часы для серии 152 и 155
<b>150025</b>	часы на 2 канала для 152650, 152651 и 155..2 отопление/охлаждение
<b>150026</b>	термометр 0÷60°C для 152650 отопление/охлаждение
<b>150027</b>	термометр 0÷60°C для 152651 и 155..2 отопление/охлаждение
<b>150028</b>	блок смесительного клапана с сервоприводом для 152650 и 152651 отопление/охлаждение
<b>150029</b>	шанец для погружного датчика код 150006
<b>150050</b>	датчик влажности для 152650 и 152651

\* Применяемый, как обратный датчик для серии 154 и 155

\*\* Применяемый, как обратный датчик для серии 152 и 153

\*\*\* В комплекте со шпинделем, пружиной, пластиной

**163**



Установка прямого распределения для серии 559 SEPCOLL.  
С изоляционным кожухом.  
Максимальное рабочее давление: 10 бар.  
Максимальная рабочая температура: 100°C.  
Питание: 230 В - 50 Гц.



Имеется в наличии модель с насосом Класса А, ALPHA 2L 25-60.

Поток вверх - подача с правой стороны  
Поток вниз - подача с левой стороны

Код	Соединения		
163620	1" - с насосом УПС 25-60	1	-
163620A2L	1" - с насосом ALPHA 2L 25-60	1	-
163621	1" - с насосом УПС 25-80	1	-

Поток вверх - подача с левой стороны  
Поток вниз - подача с правой стороны

Код	Соединения		
163630	1" - с насосом УПС 25-60	1	-
163630A2L	1" - с насосом ALPHA 2L 25-60	1	-
163631	1" - с насосом УПС 25-80	1	-

**163**



Установка термостатической регуляции для серии 559 SEPCOLL.  
С изоляционным кожухом.  
Максимальное рабочее давление: 10 бар.  
Диапазон температуры настройки: 25÷55°C.  
Максимальная температура на входе в первичный контур: 100°C.  
Питание: 230 В - 50 Гц.



Имеется в наличии модель с насосом Класса А, ALPHA 2L 25-60.

Поток вверх - подача с правой стороны  
Поток вниз - подача с левой стороны

Код	Соединения		
163600	1" - с насосом УПС 25-60	1	-
163600A2L	1" - с насосом ALPHA 2L 25-60	1	-
163601	1" - с насосом УПС 25-80	1	-

Поток вверх - подача с левой стороны  
Поток вниз - подача с правой стороны

Код	Соединения		
163610	1" - с насосом УПС 25-60	1	-
163610A2L	1" - с насосом ALPHA 2L 25-60	1	-
163611	1" - с насосом УПС 25-80	1	-

**163**



Термостатический смесительный клапан.  
Максимальное рабочее давление: 10 бар.  
Диапазон температуры настройки: 25÷55°C.

Код	Соединения		
163001	1" ВР x 1 1/2" ВР с гайкой	1	-

**163**



Сменный картридж.  
Для термостатического смесительного клапана серии 163.

Код	Соединения		
163005		1	-



## 164

Установка регуляции с сервоприводом для серии 559 SEPCOLL.  
С изоляционным кожухом.  
Регуляция с помощью секторного трехходового клапана и сервопривода на три точки.  
Со вспомогательным микровыключателем.  
Совместима с регуляторами код 161000 и серии 1520.  
Максимальное рабочее давление: 10 бар.  
Максимальная рабочая температура: 100°C.  
Питание: 230 В - 50 Гц.  
Время маневра: 50 сек. (вращение на 120°).



Имеется в наличии модель с насосом Класса А, ALPHA 2L 25-60.

Поток вверх - подача с правой стороны  
Поток вниз - подача с левой стороны

Код	Соединения		
164600	1" - с насосом УПС 25-60	1	-
164600A2L	1" - с насосом ALPHA 2L 25-60	1	-
164601	1" - с насосом УПС 25-80	1	-

Поток вверх - подача с левой стороны  
Поток вниз - подача с правой стороны

Код	Соединения		
164610	1" - с насосом УПС 25-60	1	-
164610A2L	1" - с насосом ALPHA 2L 25-60	1	-
164611	1" - с насосом УПС 25-80	1	-

Запасные части для блоков регуляции серии 163 и 164.

Код	Соединения		
R19093	предохранительный термостат	1	-
R19088	насос УПС 25-60	1	-
R19087	насос УПС 25-80	1	-



## 161

Цифровой регулятор для отопления и **охлаждения**, укомплектованный датчиками подачи/обратки и держатели для накладных датчиков.  
Диапазон контроля температуры: 7÷78°C.  
Питание: 230 В - 50 Гц.  
Класс защиты: IP 40.  
Соединение для датчиков: 1/8" НР.  
Длина кабеля датчиков: 1 м.



Код		
161000	1	-

## 1520

Климатический регулятор в комплекте с накладными датчиками подачи и наружным датчиком.  
Диапазон установки: 20÷90°C.  
Питание: 230 В - 50 Гц.  
Класс защиты: IP 40.



Код	Соединения		
152001	1 канала	1	-
152002	2 канала	1	-
152003	3 канала	1	-

## 1520

Цифровой климатический регулятор для отопления и **охлаждения**.  
Укомплектован датчиком температуры наружного воздуха и датчиком ограничения относительной влажности.  
Питание: 230 В - 50 Гц.  
Потребляемая мощность: 5,5 ВА.  
Класс защиты: IP 40.



Код	Соединения		
152021	1 канала	1	-

По запасным частям и аксессуарам см. стр. 192

# 174

Установка климатической терморегуляции предварительного сбора в шкафу. Укомплектована:

- установкой терморегуляции с климатическим регулятором, дистанционным управлением и термостатом среды со встроенным датчиком,
- коллекторами панелей с расходомерами и встроенными клапанами-отсекателями и комплектом дифференциального перепуска,
- комплектом перепуска для первичного контура,
- клапанами-отсекателями первичного контура,
- настенным ревизионным шкафом, укомплектованным напольными подставками.

Максимальное рабочее давление: 10 бар.  
 Диапазон контроля температуры: 20÷90°C.  
 Питание: 230 В - 50 Гц.

По месту заказа дополнить код, добавив A2L, в случае насоса Класса А, ALPHA 2L 25-60.  
 Пример кодификации: 1745E1A2L



Запрос на патент № MI2006A001935.

С насосом УПС 25-60

Код	Соединения	К-во отводов	Отводы		
1745 E 1	3/4" HP x 5	3/4" HP	1	-	
1745 F 1	3/4" HP x 6	3/4" HP	1	-	
1745 G 1	3/4" HP x 7	3/4" HP	1	-	
1745 H 1	3/4" HP x 8	3/4" HP	1	-	
1745 I 1	3/4" HP x 9	3/4" HP	1	-	
1745 L 1	3/4" HP x 10	3/4" HP	1	-	
1745 M 1	3/4" HP x 11	3/4" HP	1	-	
1745 N 1	3/4" HP x 12	3/4" HP	1	-	
1745 O 1	3/4" HP x 13	3/4" HP	1	-	

С насосом УПС 25-80

Код	Соединения	К-во отводов	Отводы		
1745 L 3	3/4" HP x 10	3/4" HP	1	-	
1745 M 3	3/4" HP x 11	3/4" HP	1	-	
1745 N 3	3/4" HP x 12	3/4" HP	1	-	
1745 O 3	3/4" HP x 13	3/4" HP	1	-	

# 174

Установка климатической терморегуляции предварительного сбора в шкафу. Укомплектована:

- установкой терморегуляции с климатическим регулятором, для систем отопления и **охлаждения**, дистанционным управлением и термостатом среды со встроенным датчиком,
- коллекторами панелей с расходомерами и встроенными клапанами-отсекателями и комплектом дифференциального перепуска,
- комплектом перепуска для первичного контура,
- клапанами-отсекателями первичного контура,
- настенным ревизионным шкафом, укомплектованным напольными подставками.

Максимальное рабочее давление: 10 бар.  
 Диапазон контроля температуры: 2÷90°C.  
 Питание: 230 В - 50 Гц.

По месту заказа дополнить код, добавив A2L, в случае насоса Класса А, ALPHA 2L 25-60.  
 Пример кодификации: 1745E2A2L



Запрос на патент № MI2006A001935.

С насосом УПС 25-60

Код	Соединения	К-во отводов	Отводы		
1745 E 2	3/4" HP x 5	3/4" HP	1	-	
1745 F 2	3/4" HP x 6	3/4" HP	1	-	
1745 G 2	3/4" HP x 7	3/4" HP	1	-	
1745 H 2	3/4" HP x 8	3/4" HP	1	-	
1745 I 2	3/4" HP x 9	3/4" HP	1	-	
1745 L 2	3/4" HP x 10	3/4" HP	1	-	
1745 M 2	3/4" HP x 11	3/4" HP	1	-	
1745 N 2	3/4" HP x 12	3/4" HP	1	-	
1745 O 2	3/4" HP x 13	3/4" HP	1	-	

С насосом УПС 25-80

Код	Соединения	К-во отводов	Отводы		
1745 L 4	3/4" HP x 10	3/4" HP	1	-	
1745 M 4	3/4" HP x 11	3/4" HP	1	-	
1745 N 4	3/4" HP x 12	3/4" HP	1	-	
1745 O 4	3/4" HP x 13	3/4" HP	1	-	



### 174

Установка климатической терморегуляции предварительного сбора в шкафу. Укомплектована:

- установкой терморегуляции с климатическим регулятором, дистанционным управлением и термостатом среды со встроенным датчиком,
- комплектом распределения теплоносителя со встроенными запорными клапанами и клапанами-отсекателями для первичного контура,
- коллекторами панелей с расходомерами и встроенными клапанами-отсекателями и комплектом дифференциального перепуска,
- комплектом перепуска для первичного контура,
- клапанами-отсекателями первичного контура,
- настенным ревизионным шкафом, укомплектованным напольными подставками.

Максимальное рабочее давление: 10 бар.

Диапазон контроля температуры: 20÷90°C.

Питание: 230 В - 50 Гц.

По месту заказа дополнить код, добавив A2L, в случае насоса Класса А, ALPHA 2L 25-60.

Пример кодификации: 1745E1A2L 003



Запрос на патент № MI2006A001935.

С насосом УПС 25-60

Код	Соединения	К-во отводов к панелям	К-во отводов к радиаторам		
1745E1 003	3/4" HP	5 x 3/4" HP	3 x 3/4" HP	1	-
1745F1 003	3/4" HP	6 x 3/4" HP	3 x 3/4" HP	1	-
1745G1 003	3/4" HP	7 x 3/4" HP	3 x 3/4" HP	1	-
1745H1 003	3/4" HP	8 x 3/4" HP	3 x 3/4" HP	1	-
1745I1 003	3/4" HP	9 x 3/4" HP	3 x 3/4" HP	1	-
1745L1 003	3/4" HP	10 x 3/4" HP	3 x 3/4" HP	1	-
1745M1 003	3/4" HP	11 x 3/4" HP	3 x 3/4" HP	1	-
1745N1 003	3/4" HP	12 x 3/4" HP	3 x 3/4" HP	1	-

С насосом УПС 25-80

Код	Соединения	К-во отводов к панелям	К-во отводов к радиаторам		
1745L3 003	3/4" HP	10 x 3/4" HP	3 x 3/4" HP	1	-
1745M3 003	3/4" HP	11 x 3/4" HP	3 x 3/4" HP	1	-
1745N3 003	3/4" HP	12 x 3/4" HP	3 x 3/4" HP	1	-

### 174

Установка климатической терморегуляции предварительного сбора в шкафу. Укомплектована:

- установкой терморегуляции с климатическим регулятором, для систем отопления и **охлаждения**, дистанционным управлением и термостатом среды со встроенным датчиком,
- комплектом распределения теплоносителя со встроенными запорными клапанами и клапанами-отсекателями для первичного контура,
- коллекторами панелей с расходомерами и встроенными клапанами-отсекателями и комплектом дифференциального перепуска,
- комплектом перепуска для первичного контура,
- клапанами-отсекателями первичного контура,
- настенным ревизионным шкафом, укомплектованным напольными подставками.

Максимальное рабочее давление: 10 бар.

Диапазон контроля температуры: 2÷90°C.

Питание: 230 В - 50 Гц.

По месту заказа дополнить код, добавив A2L, в случае насоса Класса А, ALPHA 2L 25-60.

Пример кодификации: 1745E2A2L 003



Запрос на патент № MI2006A001935.

С насосом УПС 25-60

Код	Соединения	К-во отводов к панелям	К-во отводов к радиаторам		
1745E2 003	3/4" HP	5 x 3/4" HP	3 x 3/4" HP	1	-
1745F2 003	3/4" HP	6 x 3/4" HP	3 x 3/4" HP	1	-
1745G2 003	3/4" HP	7 x 3/4" HP	3 x 3/4" HP	1	-
1745H2 003	3/4" HP	8 x 3/4" HP	3 x 3/4" HP	1	-
1745I2 003	3/4" HP	9 x 3/4" HP	3 x 3/4" HP	1	-
1745L2 003	3/4" HP	10 x 3/4" HP	3 x 3/4" HP	1	-
1745M2 003	3/4" HP	11 x 3/4" HP	3 x 3/4" HP	1	-
1745N2 003	3/4" HP	12 x 3/4" HP	3 x 3/4" HP	1	-

С насосом УПС 25-80

Код	Соединения	К-во отводов к панелям	К-во отводов к радиаторам		
1745L4 003	3/4" HP	10 x 3/4" HP	3 x 3/4" HP	1	-
1745M4 003	3/4" HP	11 x 3/4" HP	3 x 3/4" HP	1	-
1745N4 003	3/4" HP	12 x 3/4" HP	3 x 3/4" HP	1	-

171

Установка модулирующей терморегуляции предварительного сбора в шкафу. Укомплектована:

- установкой терморегуляции с цифровым корректирующим регулятором по фиксированной температуре,
- коллекторами панелей с расходомерами и встроенными клапанами-отсекателями и комплектом дифференциального перепуска,
- комплектом перепуска для первичного контура,
- клапанами-отсекателями первичного контура,
- настенным ревизионным шкафом, укомплектованным напольными подставками.

Максимальное рабочее давление: 10 бар.  
 Диапазон контроля температуры: 20÷78°C.  
 Питание: 230 В - 50 Гц.

По месту заказа дополнить код, добавив A2L, в случае насоса Класса А, ALPHA 2L 25-60.  
 Пример кодификации: 1715E1A2L



Запрос на патент № MI2006A001935.

С насосом УПС 25-60

Код	Соединения	К-во отводов	Отводы		
1715E1	3/4" HP x 5	3/4" HP	1	-	
1715F1	3/4" HP x 6	3/4" HP	1	-	
1715G1	3/4" HP x 7	3/4" HP	1	-	
1715H1	3/4" HP x 8	3/4" HP	1	-	
1715I1	3/4" HP x 9	3/4" HP	1	-	
1715L1	3/4" HP x 10	3/4" HP	1	-	
1715M1	3/4" HP x 11	3/4" HP	1	-	
1715N1	3/4" HP x 12	3/4" HP	1	-	
1715O1	3/4" HP x 13	3/4" HP	1	-	

С насосом УПС 25-80

Код	Соединения	К-во отводов	Отводы		
1715L3	3/4" HP x 10	3/4" HP	1	-	
1715M3	3/4" HP x 11	3/4" HP	1	-	
1715N3	3/4" HP x 12	3/4" HP	1	-	
1715O3	3/4" HP x 13	3/4" HP	1	-	

171

Установка модулирующей терморегуляции предварительного сбора в шкафу. Укомплектована:

- установкой терморегуляции с цифровым корректирующим регулятором по фиксированной температуре для систем отопления и **охлаждения**,
- коллекторами панелей с расходомерами и встроенными клапанами-отсекателями и комплектом дифференциального перепуска,
- комплектом перепуска для первичного контура,
- клапанами-отсекателями первичного контура,
- настенным ревизионным шкафом, укомплектованным напольными подставками.

Максимальное рабочее давление: 10 бар.  
 Диапазон контроля температуры: 7÷78°C.  
 Питание: 230 В - 50 Гц.

По месту заказа дополнить код, добавив A2L, в случае насоса Класса А, ALPHA 2L 25-60.  
 Пример кодификации: 1715E2A2L



Запрос на патент № MI2006A001935.

С насосом УПС 25-60

Код	Соединения	К-во отводов	Отводы		
1715E2	3/4" HP x 5	3/4" HP	1	-	
1715F2	3/4" HP x 6	3/4" HP	1	-	
1715G2	3/4" HP x 7	3/4" HP	1	-	
1715H2	3/4" HP x 8	3/4" HP	1	-	
1715I2	3/4" HP x 9	3/4" HP	1	-	
1715L2	3/4" HP x 10	3/4" HP	1	-	
1715M2	3/4" HP x 11	3/4" HP	1	-	
1715N2	3/4" HP x 12	3/4" HP	1	-	

С насосом УПС 25-80

Код	Соединения	К-во отводов	Отводы		
1715L4	3/4" HP x 10	3/4" HP	1	-	
1715M4	3/4" HP x 11	3/4" HP	1	-	
1715N4	3/4" HP x 12	3/4" HP	1	-	

171

Установка модулирующей терморегуляции предварительного сбора в шкаф. Укомплектована:

- установкой терморегуляции с цифровым корректирующим регулятором по фиксированной температуре,
- комплектом распределения теплоносителя со встроенными запорными клапанами и клапанами-отсекателями для первичного контура,
- коллекторами панелей с расходомерами и встроенными клапанами-отсекателями и комплектом дифференциального перепуска,
- комплектом перепуска для первичного контура,
- клапанами-отсекателями первичного контура,
- настенным ревизионным шкафом, укомплектованным напольными подставками.

Максимальное рабочее давление: 10 бар.  
 Диапазон контроля температуры: 20÷78°C.  
 Питание: 230 В - 50 Гц.

По месту заказа дополнить код, добавив A2L, в случае насоса Класса А, ALPHA 2L 25-60.  
 Пример кодификации: 1715E1A2L 003



171

Установка модулирующей терморегуляции предварительного сбора в шкаф. Укомплектована:

- установкой терморегуляции с цифровым корректирующим регулятором по фиксированной температуре для систем отопления и **охлаждения**,
- комплектом распределения теплоносителя со встроенными запорными клапанами и клапанами-отсекателями для первичного контура,
- коллекторами панелей с расходомерами и встроенными клапанами-отсекателями и комплектом дифференциального перепуска,
- комплектом перепуска для первичного контура,
- клапанами-отсекателями первичного контура,
- настенным ревизионным шкафом, укомплектованным напольными подставками.

Максимальное рабочее давление: 10 бар.  
 Диапазон контроля температуры: 7÷78°C.  
 Питание: 230 В - 50 Гц.

По месту заказа дополнить код, добавив A2L, в случае насоса Класса А, ALPHA 2L 25-60.  
 Пример кодификации: 1715E2A2L 003



Запрос на патент № MI2006A001935.

С насосом УПС 25-60

Код	Соединения	К-во отводов к панелям	К-во отводов к радиаторам		
1715E1 003	3/4" HP	5 x 3/4" HP	3 x 3/4" HP	1	-
1715F1 003	3/4" HP	6 x 3/4" HP	3 x 3/4" HP	1	-
1715G1 003	3/4" HP	7 x 3/4" HP	3 x 3/4" HP	1	-
1715H1 003	3/4" HP	8 x 3/4" HP	3 x 3/4" HP	1	-
1715I1 003	3/4" HP	9 x 3/4" HP	3 x 3/4" HP	1	-
1715L1 003	3/4" HP	10 x 3/4" HP	3 x 3/4" HP	1	-
1715M1 003	3/4" HP	11 x 3/4" HP	3 x 3/4" HP	1	-
1715N1 003	3/4" HP	12 x 3/4" HP	3 x 3/4" HP	1	-

Запрос на патент № MI2006A001935.

С насосом УПС 25-60

Код	Соединения	К-во отводов к панелям	К-во отводов к радиаторам		
1715E 2 003	3/4" HP	5 x 3/4" HP	3 x 3/4" HP	1	-
1715F 2 003	3/4" HP	6 x 3/4" HP	3 x 3/4" HP	1	-
1715G2 003	3/4" HP	7 x 3/4" HP	3 x 3/4" HP	1	-
1715H2 003	3/4" HP	8 x 3/4" HP	3 x 3/4" HP	1	-
1715I 2 003	3/4" HP	9 x 3/4" HP	3 x 3/4" HP	1	-
1715L 2 003	3/4" HP	10 x 3/4" HP	3 x 3/4" HP	1	-
1715M2 003	3/4" HP	11 x 3/4" HP	3 x 3/4" HP	1	-
1715N2 003	3/4" HP	12 x 3/4" HP	3 x 3/4" HP	1	-

С насосом УПС 25-80

Код	Соединения	К-во отводов к панелям	К-во отводов к радиаторам		
1715L3 003	3/4" HP	10 x 3/4" HP	3 x 3/4" HP	1	-
1715M3 003	3/4" HP	11 x 3/4" HP	3 x 3/4" HP	1	-
1715N3 003	3/4" HP	12 x 3/4" HP	3 x 3/4" HP	1	-

С насосом УПС 25-80

Код	Соединения	К-во отводов к панелям	К-во отводов к радиаторам		
1715L4 003	3/4" HP	10 x 3/4" HP	3 x 3/4" HP	1	-
1715M4 003	3/4" HP	11 x 3/4" HP	3 x 3/4" HP	1	-
1715N4 003	3/4" HP	12 x 3/4" HP	3 x 3/4" HP	1	-

## 172

Установка регуляции по фиксированной температуре предварительного сбора в шкафу. Укомплектована:

- установкой термостатической регуляции по фиксированной температуре,
- коллекторами панелей с расходомерами и встроенными клапанами-отсекателями и комплектом дифференциального перепуска,
- комплектом перепуска для первичного контура,
- клапанами-отсекателями первичного контура,
- настенным ревизионным шкафом, укомплектованным наполными подставками.

Максимальное рабочее давление: 10 бар.  
Диапазон контроля температуры: 25÷55°C.  
Питание: 230 В - 50 Гц.

По месту заказа дополнить код, добавив A2L, в случае насоса Класса А, ALPHA 2L 25-60.  
Пример кодификации: 1725C1A2L



Запрос на патент № MI2006A001935.

С насосом УПС 25-60

Код	Соединения	К-во отводов	Отводы		
1725C1	3/4" HP x 3	3/4" HP	3/4" HP	1	-
1725D1	3/4" HP x 4	3/4" HP	3/4" HP	1	-
1725E1	3/4" HP x 5	3/4" HP	3/4" HP	1	-
1725F1	3/4" HP x 6	3/4" HP	3/4" HP	1	-
1725G1	3/4" HP x 7	3/4" HP	3/4" HP	1	-
1725H1	3/4" HP x 8	3/4" HP	3/4" HP	1	-
1725I1	3/4" HP x 9	3/4" HP	3/4" HP	1	-
1725L1	3/4" HP x 10	3/4" HP	3/4" HP	1	-
1725M1	3/4" HP x 11	3/4" HP	3/4" HP	1	-
1725N1	3/4" HP x 12	3/4" HP	3/4" HP	1	-
1725O1	3/4" HP x 13	3/4" HP	3/4" HP	1	-

С насосом УПС 25-80

Код	Соединения	К-во отводов	Отводы		
1725L3	3/4" HP x 10	3/4" HP	3/4" HP	1	-
1725M3	3/4" HP x 11	3/4" HP	3/4" HP	1	-
1725N3	3/4" HP x 12	3/4" HP	3/4" HP	1	-
1725O3	3/4" HP x 13	3/4" HP	3/4" HP	1	-

## 172

Установка регуляции по фиксированной температуре предварительного сбора в шкафу. Укомплектована:

- установкой термостатической регуляции по фиксированной температуре,
- комплектом распределения теплоносителя со встроенными запорными клапанами и клапанами-отсекателями для первичного контура,
- коллекторами панелей с расходомерами и встроенными клапанами-отсекателями и комплектом дифференциального перепуска,
- комплектом перепуска для первичного контура,
- клапанами-отсекателями первичного контура,
- настенным ревизионным шкафом, укомплектованным наполными подставками.

Максимальное рабочее давление: 10 бар.  
Диапазон контроля температуры: 25÷55°C.  
Питание: 230 В - 50 Гц.

По месту заказа дополнить код, добавив A2L, в случае насоса Класса А, ALPHA 2L 25-60.  
Пример кодификации: 1725C1A2L 003



Запрос на патент № MI2006A001935.

С насосом УПС 25-60

Код	Соединения	К-во отводов к панелям	К-во отводов к радиаторам		
1725C1 003	3/4" HP	3 x 3/4" HP	3 x 3/4" HP	1	-
1725D1 003	3/4" HP	4 x 3/4" HP	3 x 3/4" HP	1	-
1725E1 003	3/4" HP	5 x 3/4" HP	3 x 3/4" HP	1	-
1725F1 003	3/4" HP	6 x 3/4" HP	3 x 3/4" HP	1	-
1725G1 003	3/4" HP	7 x 3/4" HP	3 x 3/4" HP	1	-
1725H1 003	3/4" HP	8 x 3/4" HP	3 x 3/4" HP	1	-
1725I1 003	3/4" HP	9 x 3/4" HP	3 x 3/4" HP	1	-
1725L1 003	3/4" HP	10 x 3/4" HP	3 x 3/4" HP	1	-
1725M1 003	3/4" HP	11 x 3/4" HP	3 x 3/4" HP	1	-
1725N1 003	3/4" HP	12 x 3/4" HP	3 x 3/4" HP	1	-

С насосом УПС 25-80

Код	Соединения	К-во отводов к панелям	К-во отводов к радиаторам		
1725L3 003	3/4" HP	10 x 3/4" HP	3 x 3/4" HP	1	-
1725M3 003	3/4" HP	11 x 3/4" HP	3 x 3/4" HP	1	-
1725N3 003	3/4" HP	12 x 3/4" HP	3 x 3/4" HP	1	-



## 182

Установка регуляции по фиксированной температуре предварительного сбора в шкафу. Укомплектована:

- установкой термостатической регуляции по фиксированной температуре,
- коллекторами панелей из композиционного материала с расходомерами и встроенными клапанами-отсекателями,
- настенным ревизионным шкафом, укомплектованным напольными подставками.

Максимальное рабочее давление: 4 бар.

Диапазон контроля температуры: 25÷55°C.

Питание: 230 В - 50 Гц.

По месту заказа дополнить код, добавив A2L, в случае насоса Класса А, ALPHA 2L 25-60.  
Пример кодификации: 1825C1A2L



## 182

Установка регуляции по фиксированной температуре предварительного сбора в шкафу. Укомплектована:

- установкой термостатической регуляции по фиксированной температуре,
- комплектом распределения теплоносителя для первичного контура,
- коллекторами панелей из композиционного материала с расходомерами и встроенными клапанами-отсекателями,
- настенным ревизионным шкафом, укомплектованным напольными подставками.

Максимальное рабочее давление: 4 бар.

Диапазон контроля температуры: 25÷55°C.

Питание: 230 В - 50 Гц.

По месту заказа дополнить код, добавив A2L, в случае насоса Класса А, ALPHA 2L 25-60.  
Пример кодификации: 1826C1A2L 002



Запрос на патент № MI2006A001935.

С насосом УПС 25-60

Код	Соединения	К-во отводов	Отводы		
1825C1	3/4" HP	x 3	3/4" HP	1	-
1825D1	3/4" HP	x 4	3/4" HP	1	-
1825E1	3/4" HP	x 5	3/4" HP	1	-
1825F1	3/4" HP	x 6	3/4" HP	1	-
1825G1	3/4" HP	x 7	3/4" HP	1	-
1825H1	3/4" HP	x 8	3/4" HP	1	-
1825I1	3/4" HP	x 9	3/4" HP	1	-
1825L1	3/4" HP	x 10	3/4" HP	1	-
1825M1	3/4" HP	x 11	3/4" HP	1	-
1825N1	3/4" HP	x 12	3/4" HP	1	-
1825O1	3/4" HP	x 13	3/4" HP	1	-

Запрос на патент № MI2006A001935.

С насосом УПС 25-60

Код	Соединения	К-во отводов к панелям	К-во отводов к радиаторам		
1826C1 002	1" BP	3 x 3/4" HP	2 x 3/4" HP	1	-
1826D1 002	1" BP	4 x 3/4" HP	2 x 3/4" HP	1	-
1826E1 002	1" BP	5 x 3/4" HP	2 x 3/4" HP	1	-
1826F1 002	1" BP	6 x 3/4" HP	2 x 3/4" HP	1	-
1826G1 002	1" BP	7 x 3/4" HP	2 x 3/4" HP	1	-
1826H1 002	1" BP	8 x 3/4" HP	2 x 3/4" HP	1	-
1826I1 002	1" BP	9 x 3/4" HP	2 x 3/4" HP	1	-
1826L1 002	1" BP	10 x 3/4" HP	2 x 3/4" HP	1	-
1826M1 002	1" BP	11 x 3/4" HP	2 x 3/4" HP	1	-
1826N1 002	1" BP	12 x 3/4" HP	2 x 3/4" HP	1	-
1826O1 002	1" BP	13 x 3/4" HP	2 x 3/4" HP	1	-



## 182

Установка регуляции по фиксированной температуре предварительного сбора. Укомплектована:

- установкой термостатической регуляции по фиксированной температуре,
- коллекторами панелей из композиционного материала с расходомерами и встроенными клапанами-отсекателями,

Максимальное рабочее давление: 4 бар.

Диапазон контроля температуры: 25÷55°C.

Питание: 230 В - 50 Гц.

По месту заказа дополнить код, добавив A2L, в случае насоса Класса А, ALPHA 2L 25-60.  
Пример кодификации: 1825C5A2L



С насосом УПС 25-60

Код	Соединения	К-во отводов	Отводы		
1825C5	3/4" HP x 3	3	3/4" HP	1	-
1825D5	3/4" HP x 4	4	3/4" HP	1	-
1825E5	3/4" HP x 5	5	3/4" HP	1	-
1825F5	3/4" HP x 6	6	3/4" HP	1	-
1825G5	3/4" HP x 7	7	3/4" HP	1	-
1825H5	3/4" HP x 8	8	3/4" HP	1	-
1825I5	3/4" HP x 9	9	3/4" HP	1	-
1825L5	3/4" HP x 10	10	3/4" HP	1	-
1825M5	3/4" HP x 11	11	3/4" HP	1	-
1825N5	3/4" HP x 12	12	3/4" HP	1	-
1825O5	3/4" HP x 13	13	3/4" HP	1	-

## 182

Установка регуляции по фиксированной температуре предварительного сбора. Укомплектована:

- установкой термостатической регуляции по фиксированной температуре,
- комплектом распределения теплоносителя для первичного контура,
- коллекторами панелей из композиционного материала с расходомерами и встроенными клапанами-отсекателями,
- комплектом перепуска для первичного контура.

Максимальное рабочее давление: 4 бар.

Диапазон контроля температуры: 25÷55°C.

Питание: 230 В - 50 Гц.

По месту заказа дополнить код, добавив A2L, в случае насоса Класса А, ALPHA 2L 25-60.  
Пример кодификации: 1826C5A2L 002



С насосом УПС 25-60

Код	Соединения	К-во отводов к панелям	К-во отводов к радиаторам		
1826C5 002	1" ВР	3 x 3/4" HP	2 x 3/4" HP	1	-
1826D5 002	1" ВР	4 x 3/4" HP	2 x 3/4" HP	1	-
1826E5 002	1" ВР	5 x 3/4" HP	2 x 3/4" HP	1	-
1826F5 002	1" ВР	6 x 3/4" HP	2 x 3/4" HP	1	-
1826G5 002	1" ВР	7 x 3/4" HP	2 x 3/4" HP	1	-
1826H5 002	1" ВР	8 x 3/4" HP	2 x 3/4" HP	1	-
1826I5 002	1" ВР	9 x 3/4" HP	2 x 3/4" HP	1	-
1826L5 002	1" ВР	10 x 3/4" HP	2 x 3/4" HP	1	-
1826M5 002	1" ВР	11 x 3/4" HP	2 x 3/4" HP	1	-
1826N5 002	1" ВР	12 x 3/4" HP	2 x 3/4" HP	1	-
1826O5 002	1" ВР	13 x 3/4" HP	2 x 3/4" HP	1	-



**661**

Настенный ревизионный шкаф для коллекторов серии 671 и 668...S1 и блока серии 182. Закрывается с помощью блока быстрого зацепления. Из окрашенного белой краской стального листа. Укомплектован напольными подставками. Регулируемая толщина: 110÷150 мм. Регулируемая высота: 270÷410 мм.

Код	Разм. (В x Ш x Т)		
661045	500 x 400 x 110÷150	1	-
661065	500 x 600 x 110÷150	1	-
661085	500 x 800 x 110÷150	1	-
661105	500 x 1000 x 110÷150	1	-
661125	500 x 1200 x 110÷150	1	-



**738**

Цифровой хронотермостат среды. С программой самообновления. Понедельное программирование. Телефонный вход в программирующее устройство. 3 уровня температуры + защита от замерзания. Минимальное программирование на 30 минут. Режим работы ВКЛ./ОТКЛ. (ON/OFF) с регулируемым дифференциалом от 0,2 до 2°C или пропорциональным. Регулируемая температура на установку 0,1°C. Выход 1 контактный при коммутации: 8 (2) А. Класс защиты: IP 30.



Код			
738207	питание от элементов	1	-
738227	питание 230 В	1	-



**150**

Аксессуары для блока регуляции для подсоединения дополнительных коллекторов или для регулятора код 161000.



Код			
150050	датчик влажности	1	-
150051	конвертер	1	-
150052	трансформатор	1	-



**622**

Дополнительный предохранительный термостат пользователя для систем напольного панельного отопления. Для систем отопления и охлаждения. Диапазон рабочей температуры: 0÷60°C. Заводская настройка: 50°C. Класс защиты: IP 43.

Код			
622001		1	-



**151**

Термостат среды с автоматическим переключением отопление/охлаждение для регулятора код 152021 и для установок серии 174. Для круглой встраиваемой коробки Ø 68 мм, профиль 35/50 мм.



Код			
151003		1	-



**182**

Комплект дифференциального перепуска с фиксированной настройкой на 25 кПа (2.500 мм вод. ст.), укомплектованный шлангом. Для установок регуляции серии 182 и коллекторов серии 670 и 671. Максимальное рабочее давление: 10 бар. Диапазон температуры: 0÷100°C.

Код			
182000	3/4"	1	-

## Запасные части для серии 174

Код

<b>150032</b>	регулятор для отопления
<b>150033</b>	регулятор для отопления и <b>охлаждения</b>
<b>150034</b>	дистанционное управление для отопления и <b>охлаждения</b> с колодкой
<b>150036</b>	дистанционное управление для отопления с колодкой
<b>150035</b>	интерфейс для отопления и <b>охлаждения</b>
<b>150004</b>	датчик температуры наружного воздуха
<b>150006</b>	датчик температуры на подаче или обратке
<b>R19093</b>	предохранительный термостат
<b>F19223</b>	группа смесительного клапана с суппортом для привода
<b>F19155</b>	сервопривод для смесительного клапана
<b>R19088</b>	насос УПС 25-60
<b>R19087</b>	насос УПС 25-80

## Запасные части для серии 171

Код

<b>F19095</b>	цифровой регулятор
<b>F69264</b>	датчик температуры на подаче или обратке
<b>R19093</b>	предохранительный термостат
<b>F19223</b>	группа смесительного клапана с суппортом для привода
<b>F19155</b>	сервопривод для смесительного клапана
<b>R19088</b>	насос УПС 25-60
<b>R19087</b>	насос УПС 25-80

## Запасные части для серии 172 и 182

Код

<b>R19093</b>	предохранительный термостат
<b>F19153</b>	группа термостатического смесительного клапана для серии 172
<b>F19267</b>	группа термостатического смесительного клапана для серии 182
<b>R19088</b>	насос УПС 25-60
<b>R19087</b>	насос УПС 25-80

# КОЛЛЕКТОРЫ ДЛЯ ПАНЕЛЬНЫХ СИСТЕМ

Данная схема всего лишь пример

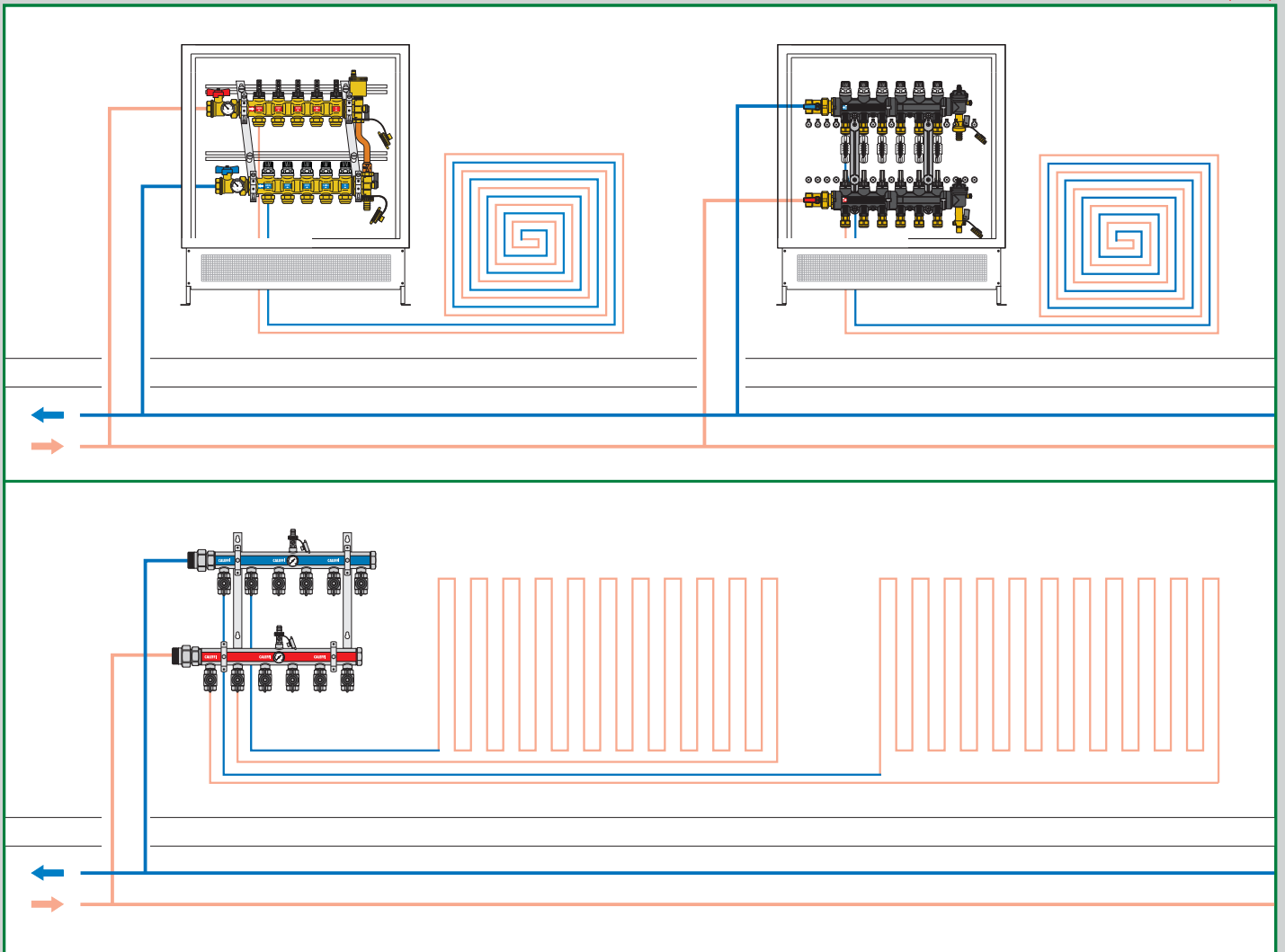

Распределительные коллекторы из композиционного материала

Распределительные коллекторы для панельных систем

Шкафы для коллекторов

Электротепловые приводы

Панель управления

Автоматические стабилизаторы расхода

Коллекторы для промышленных систем напольного панельного отопления



## 670

Установка предварительного сбора.  
 Максимальное рабочее давление: 4 бар.  
 Диапазон температуры: 5÷60°C.

Состоит из:

- коллектора подачи из технополимера со встроенными расходомерами и вентилями регулировки расхода;
- коллектора обратки из технополимера со встроенными вентилями-отсекателями, подготовленными к электротепловому приводу;
- головных установок из технополимера, укомплектованных автоматическим воздухоотводчиком с гигроскопическим колпачком, спускным клапаном, краном для заполнения/слива;
- пары шаровых вентилях-отсекателей;
- цифровых жидкокристаллических термометров на коллекторах подачи и обратки;
- наклеек с указанием помещений;
- пары крепежных кронштейнов к коллекторному шкафу;
- коллекторного шкафа с регулируемой высотой и глубиной;
- адаптеров сцепления с крепежной скобой код 675850, для отводов от коллектора (в упаковке);
- шаблона для нарезки труб код 675002 (в упаковке).



Код	Соединения	К-во отводов	Отводы		
6706C1	1" ВР	х 3	3/4" НР	1	-
6706D1	1" ВР	х 4	3/4" НР	1	-
6706E1	1" ВР	х 5	3/4" НР	1	-
6706F1	1" ВР	х 6	3/4" НР	1	-
6706G1	1" ВР	х 7	3/4" НР	1	-
6706H1	1" ВР	х 8	3/4" НР	1	-
6706I1	1" ВР	х 9	3/4" НР	1	-
6706L1	1" ВР	х 10	3/4" НР	1	-
6706M1	1" ВР	х 11	3/4" НР	1	-
6706N1	1" ВР	х 12	3/4" НР	1	-

## 675

Термометр быстрого защелпнения для трубопроводов с наружным диаметром от 15 до 18 мм.  
 Шкала температуры: 5÷50°C.  
 Текучая тепловая среда: спирт.  
 Теплопроводная паста поставляется в упаковке.



Код

675900



10 100

## 675

Адаптер сцепления с крепежной скобой.



Код

675850 3/4" Ø 18 мм



1 40

## 675

Шаблон для нарезки труб.



Код

675002



10 -

## 182

Комплект дифференциального перепуска с фиксированной настройкой на 25 кПа (2.500 мм вод. ст.), укомплектованный шлангом.  
 Для установок регулировки серии 182 и коллекторов серии 670 и 671.  
 Максимальное рабочее давление: 10 бар.  
 Диапазон температуры: 0÷100°C.



Код

182000 3/4"



1 -



Коллектор подачи

Коллектор подачи снабжен встроенными расходомерами и клапанами регуляции расхода. С помощью регулирующего клапана со специальным коническим затвором, расход на каждом контуре может настраиваться с точностью на требуемое значение, значение считывается непосредственно на каждом расходомере со шкалой 1 ÷ 4 л/мин.

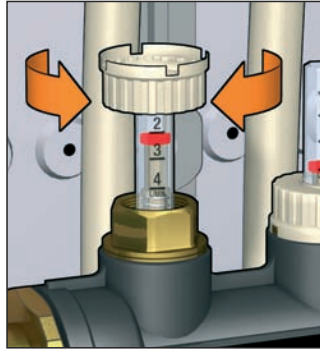
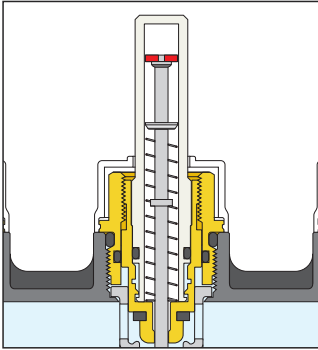

Коллектор обратки

Коллектор обратки снабжен встроенными клапанами-отсекателями. С помощью клапана-отсекателя с ручным колпачком, расход на отдельных контурах может быть снижен до полного перекрытия самого контура. Клапаны подготовлены для установки электротеплового привода, для того, чтобы сделать их автоматическими при получении сигнала от термостата среды.

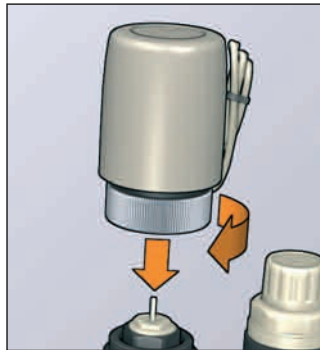
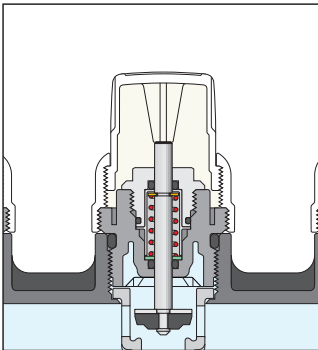

Отводы контуров панелей

Соединения отводов отдельных контуров панелей изготовлены для использования специального адаптера с муфтой сцепления, разборного с крепежной скобой. При этой особенной соединительной системе, фитинг с адаптером может затягиваться на трубопроводе снаружи шкафа, а далее сцепляться с корпусом коллектора, на последующем этапе, делая более простой и практичной гидравлическую установку.

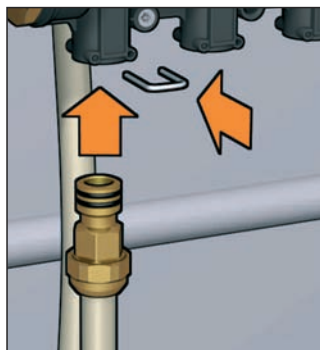
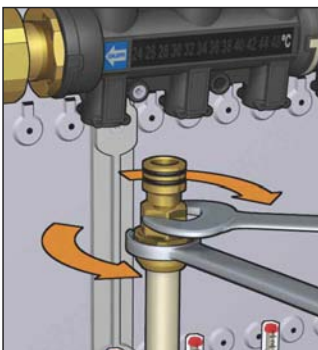

Термометры для трубопровода панелей

В качестве аксессуара, имеется в наличии особый спиртовой термометр со шкалой 5 ÷ 50 °С, снабженный пластмассовым корпусом и устройством быстрого зацепления для трубопровода панели, с наружным адаптером от 15 до 18 мм. С помощью такого термометра, который необходимо разместить на трубопроводе обратки, измеряется фактическая температура жидкости на обратке из контура, и, таким образом, можно с точностью проверить условия теплообмена каждой панели.

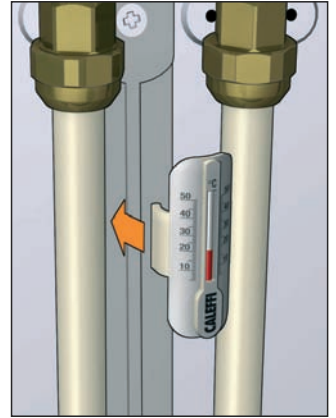

Комплект дифференциального перепуска

Распределительные контуры жидкости к панелям могут полностью или частично отсекаются перекрыванием электротепловых клапанов, установленных в коллекторах. Дифференциальный перепуск, соединенный между коллектором подачи и обратки, сохраняет уравновешенным давление контура коллектора при изменении расхода. По достижении значения давления фиксированной настройки (2500 мм вод. ст.), затвор постепенно открывается и расход перепускается между подачей и обраткой.

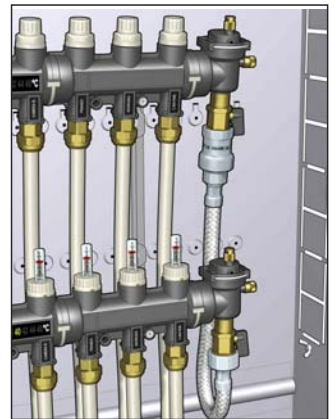

## 671

Группа коллекторов.  
 Максимальное рабочее давление: 4 бар.  
 Диапазон температуры: 5÷60°C.

Состоит из:

- коллектора подачи из технополимера со встроенными расходомерами и вентилями регулировки расхода;
- коллектора обратки из технополимера со встроенными вентилями-отсекателями, подготовленными к электротепловому приводу;
- головных установок из технополимера, укомплектованных автоматическим воздухоотводчиком с гигроскопическим колпачком, спускным клапаном, краном для заполнения/слива;
- пары шаровых вентилях-отсекателей;
- цифровых жидкокристаллических термометров на коллекторах подачи и обратки;
- наклеек с указанием помещений;
- пары крепежных кронштейнов к шкафу или на стену;
- адаптеров сцепления с крепежной скобой код 675850, для отводов от коллектора (в упаковке);
- шаблона для нарезки труб код 675002 (в упаковке).



Код	Соединения	К-во отводов	Отводы		
6716C1	1" ВР	x 3	3/4" НР	1	-
6716D1	1" ВР	x 4	3/4" НР	1	-
6716E1	1" ВР	x 5	3/4" НР	1	-
6716F1	1" ВР	x 6	3/4" НР	1	-
6716G1	1" ВР	x 7	3/4" НР	1	-
6716H1	1" ВР	x 8	3/4" НР	1	-
6716I1	1" ВР	x 9	3/4" НР	1	-
6716L1	1" ВР	x 10	3/4" НР	1	-
6716M1	1" ВР	x 11	3/4" НР	1	-
6716N1	1" ВР	x 12	3/4" НР	1	-
6716O1	1" ВР	x 13	3/4" НР	1	-
6716P1	1" ВР	x 14	3/4" НР	1	-

## 675

Шкаф с регулируемой глубиной и высотой, укомплектованный кронштейнами для коллекторов серии 671.  
 Замок в виде блока быстрого зацепления.  
 Из окрашенной листовой стали.  
 Регулируемая толщина: 80÷120 мм.  
 Регулируемая высота: 235÷325 мм.



Код	Разм. (В x Ш x Т)		
675060	550 x 600 x 80÷120	1	-
675080	550 x 800 x 80÷120	1	-

### Связывание арматуры

Коллекторы снабжены отверстиями для крепления специальных поддерживающих кронштейнов для размещения в шкафу. Коллекторы являются реверсивными, т.е. могут размещаться со входом справа или слева. Коллектор обратки, расположенный сверху, и специально наклоненный для облегчения прохода трубопроводов контуров панелей, с диаметрами до 20 мм.

Коллекторы могут, таким образом, связываться в рамках шкафа, толщиной всего лишь 80 мм, который можно устанавливать также и в стену небольшой толщины.

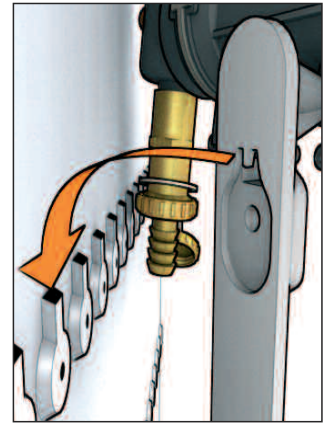

### Коллекторный шкаф

Коллекторы можно размещать в специальном встраиваемом шкафу из листовой стали, с регулируемой толщиной от 80 до 120 мм. Шкаф, изготовленный для особого использования с системами отопительных панелей, снабжен опорными напольными подставками, регулируемыми по высоте от 235 до 325 мм, высота подбирается в зависимости от толщины стяжки. С помощью этих подставок участок прохода трубопроводов оказывается свободным от препятствий; двойная стенка заполнения предоставляет возможность накладывать непосредственно штукатурку и правильно устанавливать раму и крышку.

Открытие и закрывание крышки производится с помощью специальной ручки с блоком быстрого зацепления, без применения ключей или инструмента.

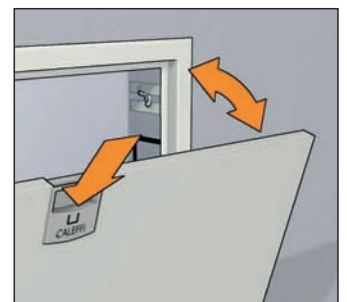
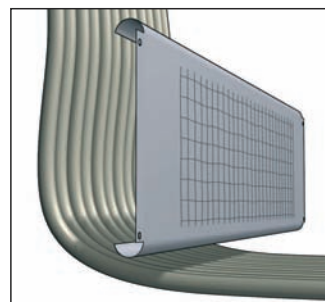
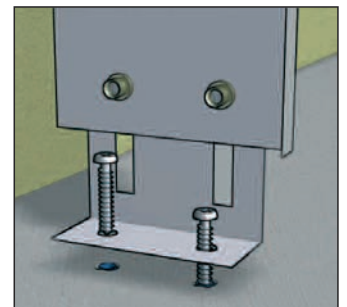
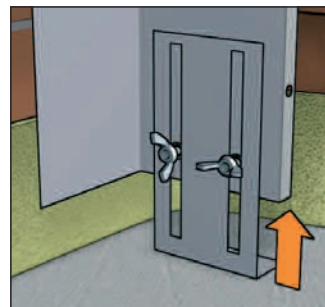



## 668...S1

Коллектор предварительного сбора.  
 Максимальное рабочее давление: 10 бар.  
 Диапазон температуры: 0÷80°C.

Состоит из:

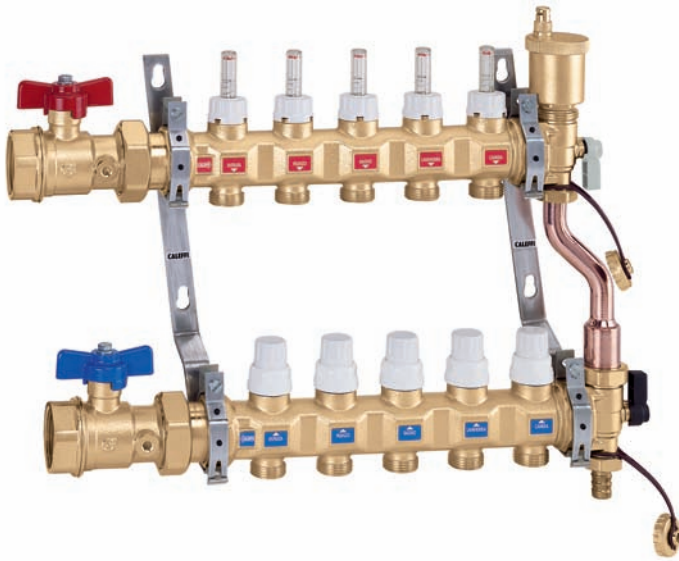
- коллектора подачи со встроенными расходомерами и вентилями регулировки расхода;
- коллектора обратки со встроенными вентилями-отсекателями, подготовленными к электротепловому приводу;
- концевых групп, укомплектованных шаровыми кранами многопозиционными, автоматическим воздухоотводчиком, соединением под шланг для заполнения/слива;
- комплектом перепуска со смещенными центрами, укомплектованным соединительным трубопроводом;
- шаровыми клапанами-отсекателями;
- кронштейнами для установки в шкафу или на стену.



Код	Соединения	К-во отводов	Отводы		
6686C5S1	1" BP	x 3	3/4" HP	1	-
6686D5S1	1" BP	x 4	3/4" HP	1	-
6686E5S1	1" BP	x 5	3/4" HP	1	-
6686F5S1	1" BP	x 6	3/4" HP	1	-
6686G5S1	1" BP	x 7	3/4" HP	1	-
6686H5S1	1" BP	x 8	3/4" HP	1	-
6686I5S1	1" BP	x 9	3/4" HP	1	-
6686L5S1	1" BP	x 10	3/4" HP	1	-
6686M5S1	1" BP	x 11	3/4" HP	1	-
6686N5S1	1" BP	x 12	3/4" HP	1	-
6686O5S1	1" BP	x 13	3/4" HP	1	-
6686P5S1	1" BP	x 14	3/4" HP	1	-
6687C5S1	1 1/4" BP	x 3	3/4" HP	1	-
6687D5S1	1 1/4" BP	x 4	3/4" HP	1	-
6687E5S1	1 1/4" BP	x 5	3/4" HP	1	-
6687F5S1	1 1/4" BP	x 6	3/4" HP	1	-
6687G5S1	1 1/4" BP	x 7	3/4" HP	1	-
6687H5S1	1 1/4" BP	x 8	3/4" HP	1	-
6687I5S1	1 1/4" BP	x 9	3/4" HP	1	-
6687L5S1	1 1/4" BP	x 10	3/4" HP	1	-
6687M5S1	1 1/4" BP	x 11	3/4" HP	1	-
6687N5S1	1 1/4" BP	x 12	3/4" HP	1	-
6687O5S1	1 1/4" BP	x 13	3/4" HP	1	-
6687P5S1	1 1/4" BP	x 14	3/4" HP	1	-

### Коллектор подачи

Коллектор подачи снабжен встроенными расходомерами и клапанами регулировки расхода.

С помощью регулирующего клапана со специальным коническим затвором, расход на каждом контуре может настраиваться с точностью на требуемое значение, значение считывается непосредственно на каждом расходомере со шкалой 1÷5 л/мин.

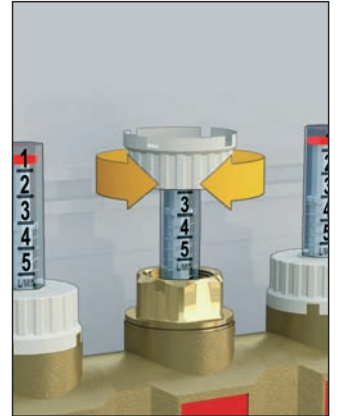
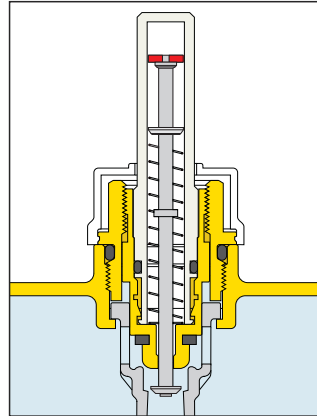

### Коллектор обратки

Коллектор обратки снабжен встроенными клапанами-отсекателями.

С помощью клапана-отсекателя с ручным колпачком, расход на отдельных контурах может быть снижен до полного перекрытия самого контура. Клапаны подготовлены для установки электротеплового привода, для того, чтобы сделать их автоматическими при получении сигнала от термостата среды.

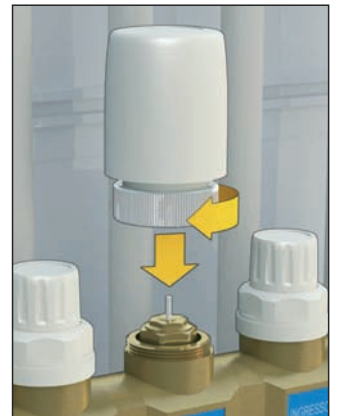
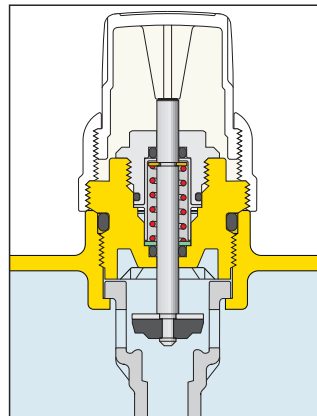



Концевые группы с многопозиционными клапанами

Шаровые краны, установленные в концевых группах, могут быть размещены для выполнения различных функций.

- 1) Заполнение контуров. Заполнение через коллектор подачи и слив-через коллектор обратки: оба клапана находятся в открытом положении.
- 2) Перекрытие соединения с клапанами заполнения и слива. Оба клапана находятся в закрытом положении. Автоматический воздухоотводчик, установленный на коллекторе подачи постоянно подсоединен и не может быть отсечен.
- 3) Обычный режим работы. Клапан коллектора обратки в положении подсоединения к перепуску, а клапан коллектора подачи находится в открытом положении.

1. Заполнение/слив

2. Перекрытие

3. Режим работы с перепуском

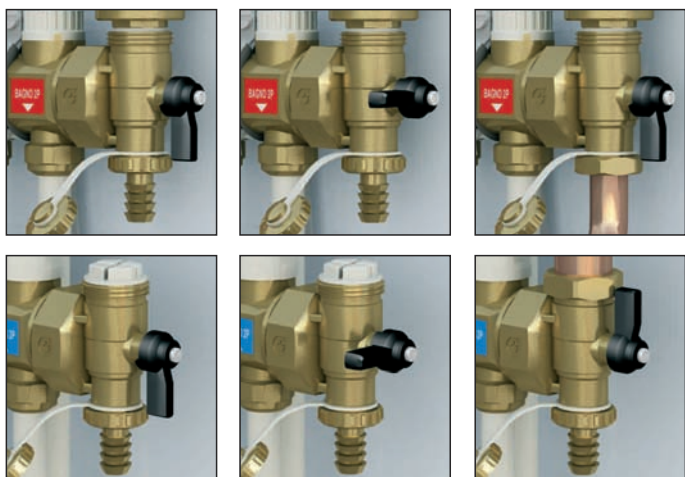

Дифференциальный перепуск

Распределительные контуры жидкости к панелям могут полностью или частично отсекается перекрытием электротепловых клапанов, установленных в коллекторах. Дифференциальный перепуск, соединенный между коллектором подачи и обратки, сохраняет уравновешенным давление контура коллектора при изменении расхода. По достижении значения давления фиксированной настройки (2500 мм вод. ст.), затвор постепенно открывается и расход перепускается между подачей и обратной.



Термометры для трубопровода панелей

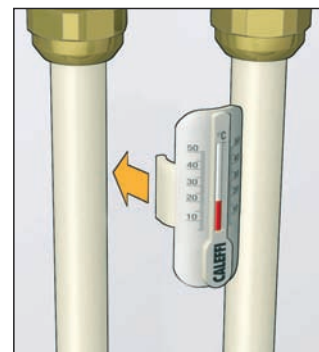

В качестве аксессуара, имеется в наличии особый спиртовой термометр со шкалой 5÷50°C, снабженный пластмассовым корпусом и устройством быстрого зацепления для трубопровода панели, с наружным диаметром от 15 до 18 мм. С помощью такого термометра, который необходимо разместить на трубопроводе обратки, измеряется фактическая температура жидкости на обратке из контура, и, таким образом, можно с точностью проверить условия теплообмена каждой панели.



### 659





Настенный ревизионный шкаф для коллекторов серии 671 и 668...S1. Настенные и напольные установки (с серией 660). Замок в виде бочка быстрого зацепления. Из окрашенной листовой стали. Регулируемая толщина: 110÷140 мм.

Код	Разм. (В x Ш x Т)		
659044	500 x 400 x 110÷140	1	-
659064	500 x 600 x 110÷140	1	-
659084	500 x 800 x 110÷140	1	-
659104	500 x 1000 x 110÷140	1	-
659124	500 x 1200 x 110÷140	1	-

### 659





Настенный ревизионный шкаф для коллекторов серии 662 и 671. Укомплектован особым суппортом для кронштейнов коллекторов. Замок в виде бочка быстрого зацепления. Из окрашенной листовой стали. Регулируемая толщина: 80÷120 мм.

Код	Разм. (В x Ш x Т)		
659045	500 x 400 x 80÷120	1	-
659065	500 x 600 x 80÷120	1	-
659085	500 x 800 x 80÷120	1	-
659105	500 x 1000 x 80÷120	1	-

### 660





Комплект напольной установки для настенных ревизионных шкафов серии 659. Состоит из:  
 - 2 подставок (высотой 20 см),  
 - 2 боковых панелей,  
 - 1 рейки для загиба труб.

Код			
660040	для шкафа код 659044	1	-
660060	для шкафа код 659064	1	-
660080	для шкафа код 659084	1	-
660100	для шкафа код 659104	1	-
660120	для шкафа код 659124	1	-

### 661



Шкаф для коллекторов серии 671 и 668...S1 и групп серии 182. Замок в виде бочка быстрого зацепления. Из окрашенной листовой стали. Регулируемая толщина: 110÷150 мм. Укомплектован подставками для напольной установки. Регулируемая высота: 270÷410 мм.

Код	Разм. (В x Ш x Т)		
661045	500 x 400 x 110÷150	1	-
661065	500 x 600 x 110÷150	1	-
661085	500 x 800 x 110÷150	1	-
661105	500 x 1000 x 110÷150	1	-
661125	500 x 1200 x 110÷150	1	-



### 666...S1

Коллектор обратки со встроенными вентилями-отсекателями, подготовленными к электротепловому приводу. Максимальное рабочее давление: 10 бар. Диапазон температуры: 0÷80°C. Расстояние между центрами выходов: 50 мм.



Код	Соединения	К-во отводов	Отводы		
666735S1	1 1/4" ВР	х 3	3/4" НР	2	12
666745S1	1 1/4" ВР	х 4	3/4" НР	2	12
666755S1	1 1/4" ВР	х 5	3/4" НР	2	12
666765S1	1 1/4" ВР	х 6	3/4" НР	2	-
666775S1	1 1/4" ВР	х 7	3/4" НР	2	-
666785S1	1 1/4" ВР	х 8	3/4" НР	2	-

### 667...S1

Коллектор подачи со встроенными расходомерами и вентилями регуляции расхода. Максимальное рабочее давление: 10 бар. Диапазон температуры: 0÷80°C. Расстояние между центрами выходов: 50 мм.



Код	Соединения	К-во отводов	Отводы		
667735S1	1 1/4" ВР	х 3	3/4" НР	2	12
667745S1	1 1/4" ВР	х 4	3/4" НР	2	12
667755S1	1 1/4" ВР	х 5	3/4" НР	2	12
667765S1	1 1/4" ВР	х 6	3/4" НР	2	-
667775S1	1 1/4" ВР	х 7	3/4" НР	2	-
667785S1	1 1/4" ВР	х 8	3/4" НР	2	-

### 668...S1

Пара коллекторов, укомплектованная расходомерами с клапанами регуляции расхода и встроенными клапанами-отсекателями. Максимальное рабочее давление: 10 бар. Диапазон температуры: 0÷80°C. Расстояние между центрами выходов: 50 мм.



Код	Соединения	К-во отводов	Отводы		
668735S1	1 1/4" ВР	х 3	3/4" НР	1	6
668745S1	1 1/4" ВР	х 4	3/4" НР	1	6
668755S1	1 1/4" ВР	х 5	3/4" НР	1	5
668765S1	1 1/4" ВР	х 6	3/4" НР	1	3
668775S1	1 1/4" ВР	х 7	3/4" НР	1	3
668785S1	1 1/4" ВР	х 8	3/4" НР	1	3

### 668...S1

Комплект перепуска со смещенными центрами фиксированной настройки на 25 кПа (2.500 мм вод. ст.) укомплектованный соединительным трубопроводом для коллекторов. Для коллекторов серии 668...S1. Максимальное рабочее давление: 10 бар. Диапазон температуры: 0÷100°C.



Код	Соединения	К-во отводов	Отводы		
668000S1	1" гайка х 3/4" гайка			1	10

### 680 DARGAL

Фитинг с саморегулирующимся диаметром для пластиковых и металлопластиковых труб. Максимальное рабочее давление: 10 бар. Диапазон температуры: 5÷80°C (сшитый полиэтилен РЕ-X) 5÷75°C (металлопластик с маркировкой 95°C). Запатентован.



Код	Ø внутренний	Ø наружный		
680507	3/4"	7,5÷ 8 10,5÷12	10	100
680502	3/4"	7,5÷ 8 12 ÷14	10	100
680503	3/4"	8,5÷ 9 12 ÷14	10	100
680500	3/4"	9 ÷ 9,5 14 ÷16	10	100
680501	3/4"	9,5÷10 12 ÷14	10	100
680506	3/4"	9,5÷10 14 ÷16	10	100
680515	3/4"	10,5÷11 14 ÷16	10	100
680517	3/4"	10,5÷11 16 ÷18	10	100
680524	3/4"	11,5÷12 14 ÷16	10	100
680526	3/4"	11,5÷12 16 ÷18	10	100
680535	3/4"	12,5÷13 16 ÷18	10	100
680537	3/4"	12,5÷13 18 ÷20	10	100
680544	3/4"	13,5÷14 16 ÷18	10	100
680546	3/4"	13,5÷14 18 ÷20	10	100
680555	3/4"	14,5÷15 18 ÷20	10	100
680556	3/4"	15 ÷15,5 18 ÷20	10	100
680564	3/4"	15,5÷16 18 ÷20	10	100
680505	3/4"	17 22,5	10	100

### 347...S1

Компрессионный фитинг для труб из обожженной меди, необработанной меди, латуни, мягкой стали и нержавеющей стали. С кольцевым уплотнителем. Специально предназначен для использования с коллекторами серии 668...S1. Максимальное рабочее давление: 10 бар. Диапазон температуры: -25÷120°C.



Код	Соединения	К-во отводов	Отводы		
347512S1	3/4" - Ø 12			10	100
347514S1	3/4" - Ø 14			10	100

### 391...S1

Пара шаровых клапанов-отсекателей. Соединения ВР-НР с накидной гайкой и кольцевым уплотнителем. С термометром со шкалой 0÷80°C, Ø 40 мм. Максимальное рабочее давление: 10 бар. Диапазон температуры: 0÷100°C.



Код			
<b>391167S1</b>	1" x 1 1/4"	1	5
<b>391177S1</b>	1 1/4" x 1 1/4"	1	5

### 391...S1

Пара шаровых клапанов-отсекателей. Соединения ВР-НР с накидной гайкой и кольцевым уплотнителем. С соединением для термометра. Максимальное рабочее давление: 10 бар. Диапазон температуры: 0÷100°C.



Код			
<b>391067S1</b>	1" x 1 1/4"	1	-
<b>391077S1</b>	1 1/4" x 1 1/4"	1	-

### 5996

Концевая группа на подаче, укомплектованная фитингом с двойным радиальным соединением с шаровым краном на два положения, автоматическим воздухоотводчиком и соединением под шланг для заполнения/слива. Максимальное рабочее давление: 10 бар. Максимальное давление при срабатывании: 2,5 бар. Диапазон температуры: 0÷100°C.



Код			
<b>599674</b>	1 1/4"	1	10

### 5996

Концевая группа на обратке, состоящая из фитинга с двойным радиальным соединением с шаровым краном на три положения, соединением для перепуска с заглушкой и соединением под шланг для заполнения/слива. Максимальное рабочее давление: 10 бар. Диапазон температуры: 0÷100°C.



Код			
<b>599675</b>	1 1/4"	1	10



### 3642..S1

Переходник.

Код			
<b>364276S1</b>	1" ВР x 1 1/4" НР	2	10

### 5020

Автоматический воздухоотводчик. Латунный корпус. С гигроскопическим предохранительным колпачком. Для концевых групп коллекторов 668...S1. Максимальное рабочее давление: 10 бар. Максимальное давление при срабатывании: 2,5 бар. Максимальная рабочая температура: 110°C.



Код			
<b>502043</b>	1/2" НР	10	100

### 675

Термометр быстрого зацепления для трубопроводов с наружным диаметром от 15 до 18 мм. Шкала температуры: 5÷50°C. Текучая тепловая среда: спирт. Теплопроводная паста поставляется в упаковке.



Код			
<b>675900</b>		10	100

### 386

Резьбовой фитинг с гайкой для отводов от коллектора.



Код			
<b>386500</b>	3/4"	10	-

### 658

Пара крепежных кронштейнов для использования со шкафами серии 659 и 661 или непосредственно на стену. Укомплектованы шурупами и вставками.



Код			
<b>658100</b>		1	20



### 6563

Электротепловой привод.  
С ручкой для открывания в ручном режиме и индикатором положения.  
Для коллекторов серии 670, 671 и 668...S1.  
Нормально закрытый.  
Питание:  
230 В (перем. ток) или 24 В (перем. ток)/(пост. ток).  
Потребляемая мощность в рабочем режиме: 3 Вт.  
Максимальная температура помещения: 50°C.  
Класс защиты: IP 40.  
Питающий кабель: 80 см.  
Запрос на патент № MI2005A000742.



Код	Питание (В)		
656302	230	1	10
656304	24	1	10



### 6561

Электротепловой привод.  
Для коллекторов серии 670, 671 и 668...S1.  
Нормально закрытый.  
Питание:  
230 В (перем. ток) или 24 В (перем. ток)/(пост. ток).  
Потребляемая мощность в рабочем режиме: 3 Вт.  
Максимальная температура помещения: 50°C.  
Класс защиты: IP 44 (в вертикальном положении).  
Питающий кабель: 80 см.



Код	Питание (В)		
656102	230	1	10
656104	24	1	10



### 6563

Электротепловой привод.  
С ручкой для открывания в ручном режиме и индикатором положения.  
Для коллекторов серии 670, 671 и 668...S1.  
Нормально закрытый.  
Со вспомогательным микровыключателем.  
Питание:  
230 В (перем. ток) или 24 В (перем. ток)/(пост. ток).  
Потребляемая мощность в рабочем режиме: 3 Вт.  
Ёмкость контактов вспомогательного микровыключателя: 0,8 А (230 В).  
Максимальная температура помещения: 50°C.  
Класс защиты: IP 40.  
Питающий кабель: 80 см.  
Запрос на патент № MI2005A000742.



Код	Питание (В)		
656312	230	1	10
656314	24	1	10



### 6561

Электротепловой привод.  
Для коллекторов серии 670, 671 и 668...S1.  
Нормально закрытый.  
Со вспомогательным микровыключателем.  
Питание:  
230 В (перем. ток) или 24 В (перем. ток)/(пост. ток).  
Ёмкость контактов вспомогательного микровыключателя: 0,8 А (230 В).  
Потребляемая мощность в рабочем режиме: 3 Вт.  
Максимальная температура помещения: 50°C.  
Класс защиты: IP 44 (в вертикальном положении).  
Питающий кабель: 80 см.



Код	Питание (В)		
656112	230	1	10
656114	24	1	10

### 6205



Панель управления.  
Питание: 230 В - 50-60 Гц.  
Потребляемая мощность: 5,5 ВА максимум (8 выходов).  
Контакты на отклонении: 10 А.  
Класс защиты:  
IP 30 (с резиновыми муфтами для проводов).  
Сигнал управления выходом насоса.  
Вход коммутатора ЛЕТО/ЗИМА.  
Вход часового выключателя.



Код			
620542	4 канала	1	-
620582	8 каналов	1	-

## 120 AUTOFLOW®

Комбинация автоматического стабилизатора расхода и шарового вентиля. Настроен на заводе на поддержание в автоматическом режиме расхода в рамках  $\pm 5\%$  от установленного значения.

Возможность проводить ревизию, чистку и замену внутреннего картриджа, не удаляя корпус клапана из трубопровода.

Подготовлен к установке шанцев для измерения давления с целью проверки режима работы устройства.

Подготовлен к соединению со сливным трубопроводом.

Шаровой вентиль имеет шток привода с устройством защиты от выскальзывания и закрывающий рычаг, облицованный винилом.

Ревизионный рычаг.

Соединения ВР-НР с накидной гайкой.

С термометром, шкала  $0 \div 80^\circ\text{C}$  -  $\varnothing$  40 мм.

Максимальное рабочее давление: 25 бар.

Максимальная рабочая температура:  $110^\circ\text{C}$ .

Диапазон  $\Delta p$ :  $14 \div 220$  кПа.



## 120 FILTRO

Комбинация сетчатого фильтра и шарового вентиля.

Возможность проводить ревизию, чистку и замену фильтра, не удаляя корпус клапана из трубопровода.

Подготовлен к установке шанцев для измерения давления с целью проверки степени загрязнения фильтра.

Подготовлен к соединению со сливным трубопроводом для чистки фильтра без необходимости его удаления из корпуса.

Шаровой вентиль имеет шток привода с устройством защиты от выскальзывания и закрывающий рычаг, облицованный винилом.

Ревизионный рычаг.

Соединения ВР-НР с накидной гайкой.



С термометром, шкала  $0 \div 80^\circ\text{C}$  -  $\varnothing$  40 мм.

Максимальное рабочее давление: 25 бар.



Максимальная рабочая температура:  $110^\circ\text{C}$ .

Размер сетки фильтра  $\varnothing$ : 0,87 мм.



Код		Значения расхода $\text{м}^3/\text{ч}$		
120961 1L2	1" ВР x 1 1/4" НР	1,20	1	-
120961 1L4	1" ВР x 1 1/4" НР	1,40	1	-
120961 1L6	1" ВР x 1 1/4" НР	1,60	1	-
120961 1L8	1" ВР x 1 1/4" НР	1,80	1	-
120961 2L0	1" ВР x 1 1/4" НР	2,00	1	-
120961 2L2	1" ВР x 1 1/4" НР	2,25	1	-
120961 2L5	1" ВР x 1 1/4" НР	2,50	1	-
120971 1L2	1 1/4" ВР x 1 1/4" НР	1,20	1	-
120971 1L4	1 1/4" ВР x 1 1/4" НР	1,40	1	-
120971 1L6	1 1/4" ВР x 1 1/4" НР	1,60	1	-
120971 1L8	1 1/4" ВР x 1 1/4" НР	1,80	1	-
120971 2L0	1 1/4" ВР x 1 1/4" НР	2,00	1	-
120971 2L2	1 1/4" ВР x 1 1/4" НР	2,25	1	-
120971 2L5	1 1/4" ВР x 1 1/4" НР	2,50	1	-

• Имеются в наличии дополнительные значения расхода по требованию, см. раздел 8.

Код				
120961 000	1" ВР x 1 1/4" НР		1	-
120971 000	1 1/4" ВР x 1 1/4" НР		1	-

## 6509

Коллектор предварительного сбора из нержавеющей стали.  
 Максимальное рабочее давление: 10 бар.  
 Диапазон температуры: -10÷110°C.  
 Расстояние между центрами выходов: 80 мм.

Состоит из:

- коллектора подачи и обратки с шаровыми клапанами-отсекателями;
- кранов для заполнения/слива с соединениями под шланг;
- термометров на подаче и обратке;
- концевых заглушек;
- крепежных кронштейнов к стене, укомплектованных изоляционными полосками.

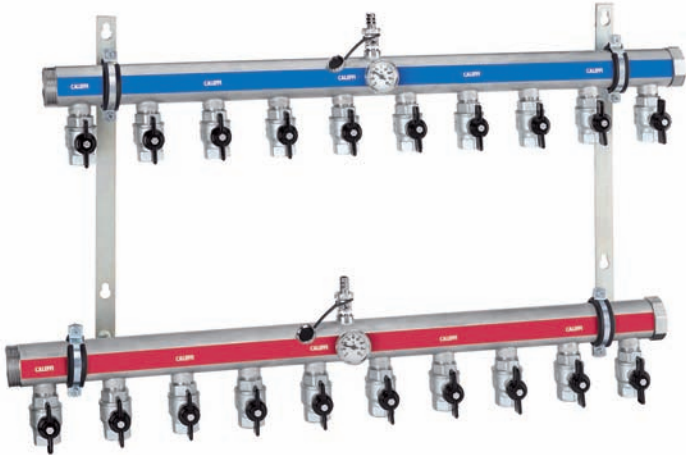

Код	Соединения	К-во отводов	Отводы		
650903	2" HP	x 3	3/4" BP	1	-
650904	2" HP	x 4	3/4" BP	1	-
650905	2" HP	x 5	3/4" BP	1	-
650906	2" HP	x 6	3/4" BP	1	-
650907	2" HP	x 7	3/4" BP	1	-
650908	2" HP	x 8	3/4" BP	1	-
650909	2" HP	x 9	3/4" BP	1	-
650910	2" HP	x 10	3/4" BP	1	-
650911	2" HP	x 11	3/4" BP	1	-
650912	2" HP	x 12	3/4" BP	1	-
650913	2" HP	x 13	3/4" BP	1	-
650914	2" HP	x 14	3/4" BP	1	-
650915	2" HP	x 15	3/4" BP	1	-
650916	2" HP	x 16	3/4" BP	1	-



## 588

Прямой муфтовый фитинг из трёх деталей.  
 Хромированный.

588091	2" BP x HP с муфтой	1	-
--------	---------------------	---	---



## 942

Муфта.  
 Хромированная.

942551	3/4" HP x 3/4"	1	-
942561	3/4" HP x 1"	1	-



## 681 DARCAL

Фитинг с саморегулирующимся диаметром для пластиковых труб.  
 Максимальное рабочее давление: 10 бар.  
 Диапазон температуры: 5÷80°C.  
 Хромированный.

Код	Ø внутренний	Ø наружный		
681687	1"	17,5	25	10 100
681605	1"	19,5	25	10 100



## 681 DARCAL

Фитинг с саморегулирующимся диаметром для пластиковых и металлопластиковых труб.  
 Максимальное рабочее давление: 10 бар.  
 Диапазон температуры:  
 5÷80°C (сшитый полиэтилен PE-X)  
 5÷75°C (металлопластик с маркировкой 95°C).  
 Хромированный.  
 Запатентован.

Код	Ø внутренний	Ø наружный		
681502	3/4"	7,5 ÷ 8	12÷14	10 100
681500	3/4"	9 ÷ 9,5	14÷16	10 100
681501	3/4"	9,5÷10	12÷14	10 100
681506	3/4"	9,5÷10	14÷16	10 100
681515	3/4"	10,5÷11	14÷16	10 100
681517	3/4"	10,5÷11	16÷18	10 100
681524	3/4"	11,5÷12	14÷16	10 100
681526	3/4"	11,5÷12	16÷18	10 100
681535	3/4"	12,5÷13	16÷18	10 100
681537	3/4"	12,5÷13	18÷20	10 100
681546	3/4"	13,5÷14	18÷20	10 100
681555	3/4"	14,5÷15	18÷20	10 100
681556	3/4"	15 ÷ 15,5	18÷20	10 100
681564	3/4"	15,5÷16	18÷20	10 100



# ПОДОГРЕВАЮЩИЕ ПРОТИВООБЛЕДЕНТЕЛЬНЫЕ И КОНТРОЛИРУЮЩИЕ ОБРАЗОВАНИЕ ЛЬДА СИСТЕМЫ

Данная схема всего лишь пример

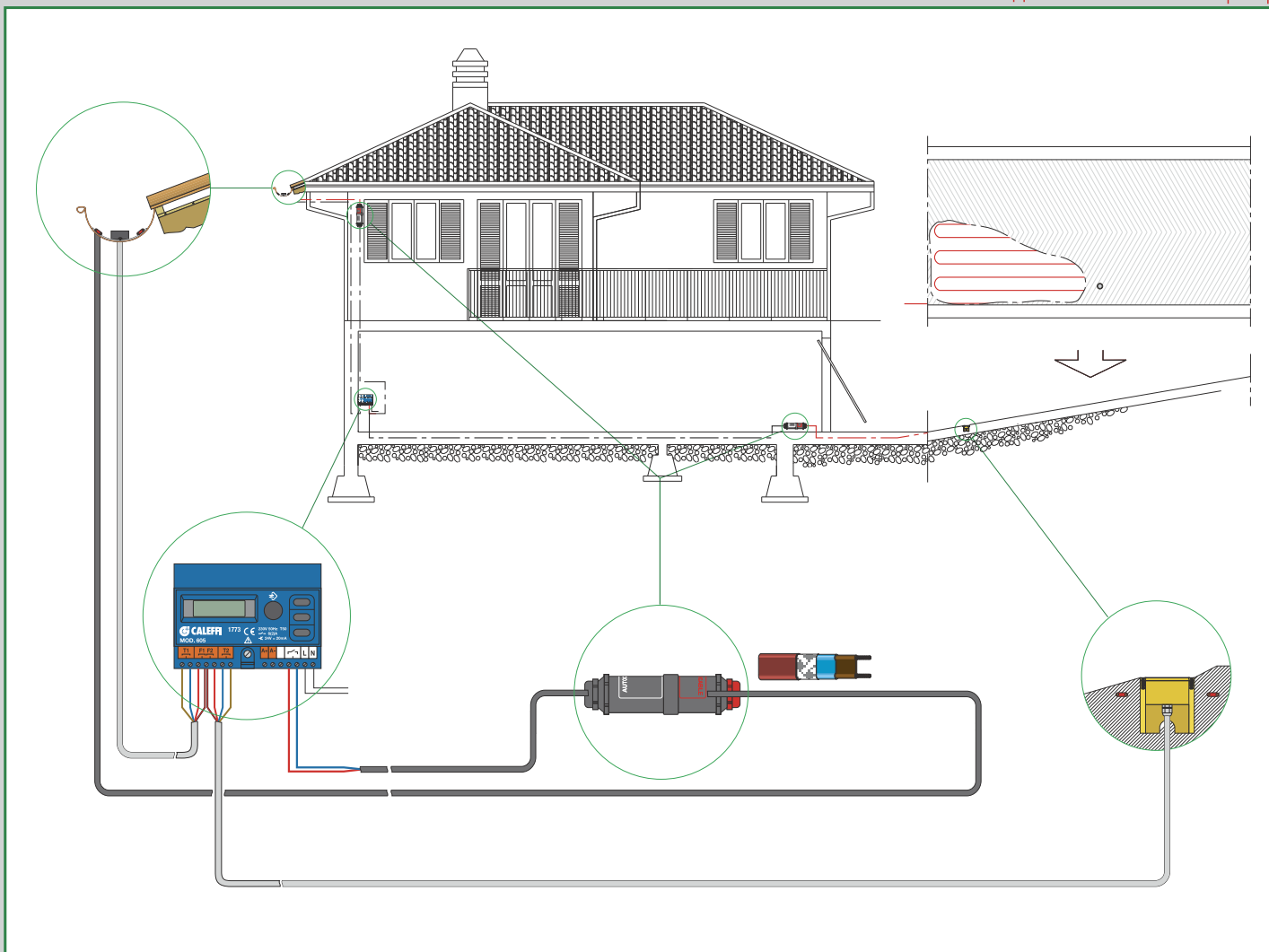

Подогревающая противобледенительная и поддерживающая температуру система  
Система обнаружения и контроля над образованием льда



**6060**

Отопительный саморегулирующийся кабель. Для защиты от замерзания трубопроводов Ø ≤ ДУ 100. Питание: 230 В (перем. ток). Максимальная температура регуляции: 55°C. Максимальная температура, которую выдерживает кабель: 85°C.

Код	Длина бобины (м)		
606002	25	1	-
606005	50	1	-
606007	75	1	-
606010	100	1	-
606015	150	1	-



**6061**

Отопительный саморегулирующийся кабель. Для защиты от замерзания трубопроводов Ø > ДУ 100, водостоков. Питание: 230 В (перем. ток). Максимальная температура регуляции: 65°C. Максимальная температура, которую выдерживает кабель: 85°C.

Код	Длина бобины (м)		
606102	25	1	-
606105	50	1	-
606107	75	1	-
606110	100	1	-
606115	150	1	-



**607**

Термостат с контактным датчиком. Питание: 230 В (перем. ток). Диапазон контроля температуры: Q±40°C. Емкость контактов: 16 А (230 В). Класс защиты: IP 20. Длина кабеля датчика: 2,5 м.

Код		
607000	1	-



**607**

Автоматическая защелка (AUTOCLIP). Универсальная соединительная муфта для отопительного кабеля. Максимальная емкость контактов: 16 А. Класс защиты: IP 65.

Код		
607100	1	-



**607**

Конечное соединение для нагревательного кабеля. Класс защиты: IP 65.

Код		
607110	1	5

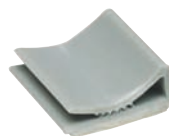

**607**

Крепежная скоба к водостокам.

Код		
607120	100	-



**607**

Клейкая фольгированная лента для прикрепления кабеля к пластиковому трубопроводу. Рулон 50 м.

Код		
607140	1	-

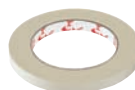

**607**

Клейкая лента из нейлона-шелка для прикрепления кабеля к трубопроводу. Рулон 50 м.

Код		
607150	1	-

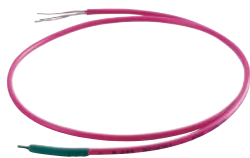

**6065**

Отопительный кабель.  
Для защиты от замерзания наружных поверхностей, гаражных пандусов, отопительных панелей.  
Питание: 230 В (перем. ток).  
Максимальная температура регуляции: 90°C.  
Максимальная температура, которую выдерживает кабель: 160°C.  
Постоянная потребляемая мощность: 28 Вт/м.

Код	Длина бобины (м)		
606523	22,9	1	-
606532	31,9	1	-
606545	45,4	1	-
606568	68,1	1	-
606596	96,4	1	-
606512	120	1	-



**607**

Соединительная муфта для отопительного кабеля.  
Максимальная емкость контактов: 32 А.  
Класс защиты: IP 68.

Код		
607200	1	-



**607**

Самоклеящаяся этикетка для обозначения наличия кабеля под напряжением.  
Для отопительного кабеля серии 6060, 6061 и 6065.

Код		
607130	25	-



**605**

Цифровая подстанция для контроля температуры и влажности для обнаружения наличия льда.  
Питание: 230 В - 50 Гц.  
Емкость контакта для включения устройства: 6 А (230 В).  
Возможность подключения до 2 датчиков.



Код		
605100	1	-



**605**

Датчик температуры и относительной влажности для открытых наружных площадей.  
С кабелем.

Код			
605010	кабель 6 м	1	-
605020	кабель 20 м	1	-



**605**

Датчик температуры и относительной влажности для водостоков, плоских крыш и тарелочных антенн.  
С кабелем.  
Длина кабеля: 6 м.

Код		
605030	1	-



**150**

Датчик температуры наружного воздуха.

Код		
150004	1	-

## КОМПЛЕКТУЮЩИЕ ДЛЯ СИСТЕМ НА СОЛНЕЧНОЙ ЭНЕРГИИ

Данная схема всего лишь пример

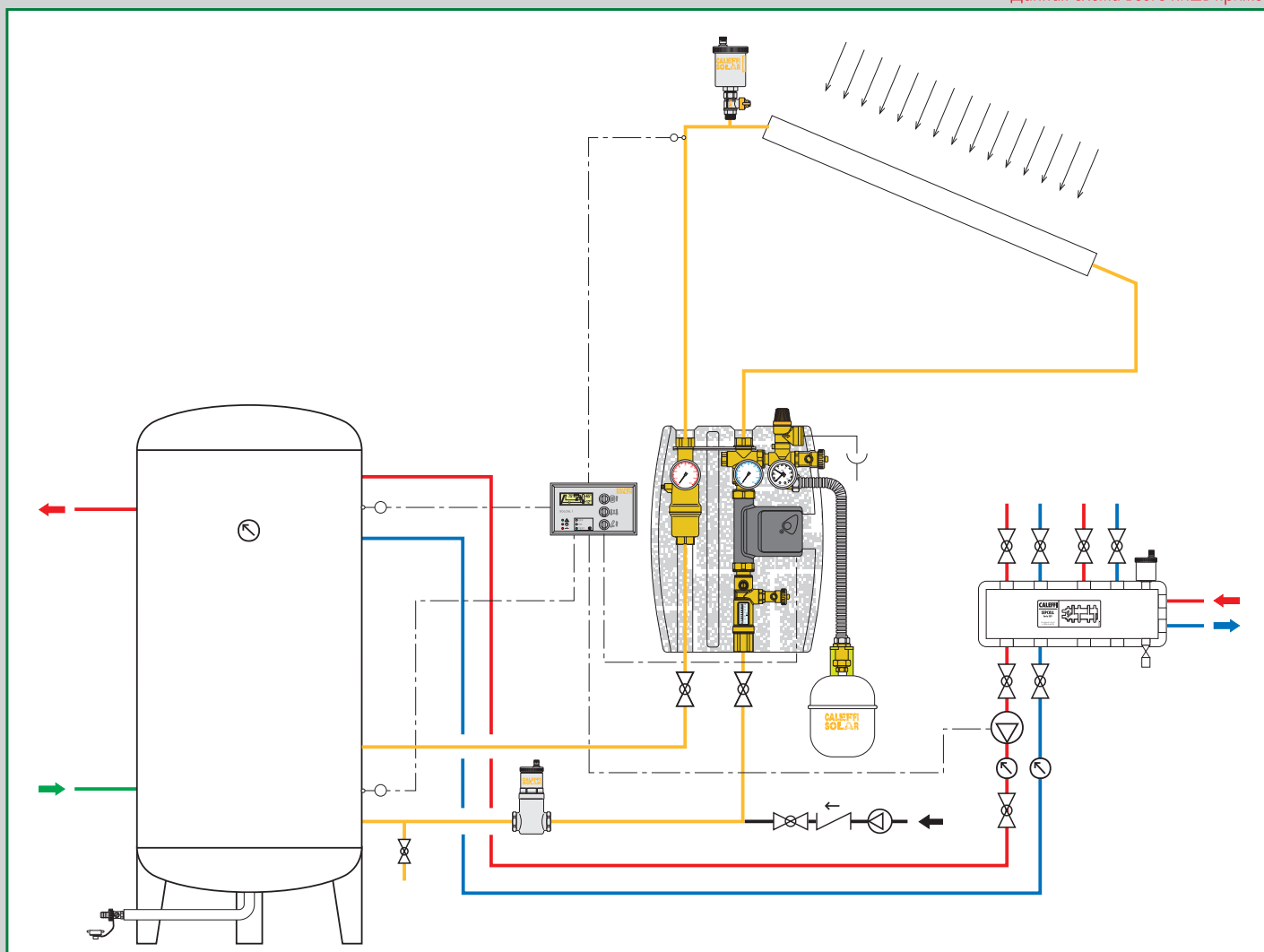

Автоматические воздухоотводчики

Предохранительный клапан

Деаэраторы, **DISCAL®**

Циркуляционные установки с теплообменником

Циркуляционные установки

Фитинги

Регуляторы

Теплосчетчик **CONTECA**

Балансировочный клапан с расходомером

Термостатические смесители

Соединительный комплект водоподогревателя на солнечной энергии и котла

Комбинированный предохранительный клапан по температуре и давлению

# CALEFFI SOLAR

Серии продукции Caleffi Solar были специально изготовлены для применения в контурах систем, работающих на солнечной энергии, в которых обычно достигается высокая температура, а в зависимости от типа системы, может присутствовать этиленгликоль. Материалы, с помощью которых изготовлены комплектующие, а также их рабочие характеристики, должны в обязательном порядке учитывать эти особенные условия работы.



## 253

Предохранительный клапан для систем, работающих на солнечной энергии.  
Латунный корпус. Хромированный.  
Соединения ВР-ВР. Ру 10.  
Диапазон температуры:  $-30 \div 160^{\circ}\text{C}$ .  
Максимальное процентное содержание этиленгликоля: 50%.  
Увеличенный диаметр сброса.  
Мощность сброса:  $1/2'' - 50 \text{ кВт}$ ;  
 $3/4'' - 100 \text{ кВт}$ .  
Сертифицирован TÜV согласно SV100 7.7  
№ TÜV SV 07 2009 · SOL · H · p.  
Настройки: 2,5 - 3 - 4 - 6 - 8 - 10 бар.



Код				
253042	1/2" ВР x 3/4" ВР	2,5 бар	1	50
253043	1/2" ВР x 3/4" ВР	3 бар	1	50
253044	1/2" ВР x 3/4" ВР	4 бар	1	50
253046	1/2" ВР x 3/4" ВР	6 бар	1	50
253048	1/2" ВР x 3/4" ВР	8 бар	1	50
253040	1/2" ВР x 3/4" ВР	10 бар	1	50
253052	3/4" ВР x 1" ВР	2,5 бар	1	25
253053	3/4" ВР x 1" ВР	3 бар	1	25
253054	3/4" ВР x 1" ВР	4 бар	1	25
253056	3/4" ВР x 1" ВР	6 бар	1	25
253058	3/4" ВР x 1" ВР	8 бар	1	25
253050	3/4" ВР x 1" ВР	10 бар	1	25



## 250

Пара, состоящая из:  
- Автоматического воздухоотводчика для систем, работающих на солнечной энергии.  
Латунный корпус. Хромированный.  
Максимальное рабочее давление: 10 бар.  
Максимальное давление сброса: 5 бар.  
Диапазон температуры:  $-30 \div 180^{\circ}\text{C}$ .  
Максимальное процентное содержание этиленгликоля: 50%.  
- Крана-отсекателя, укомплектованного уплотнителем.  
Латунный корпус. Хромированный.  
Максимальное рабочее давление: 10 бар.  
Диапазон температуры:  $-30 \div 200^{\circ}\text{C}$ .  
Максимальное процентное содержание этиленгликоля: 50%.

Автоматический воздухоотводчик должен отсекается после произведенного заполнения системы.



Код			
250031	3/8" НР без крана		1 25
250131	3/8" НР		1 25





### 251 DISCAL®

Деаэратор для систем, работающих на солнечной энергии. Латунный корпус. Хромированный. Соединения ВР-ВР. Максимальное рабочее давление: 10 бар. Максимальное давление сброса: 10 бар. Диапазон температуры: -30÷160°C. Максимальное процентное содержание этиленгликоля: 50%.

Код

251003 3/4" ВР



1 10



### 251 DISCALAIR®

Автоматический воздухоотводчик с увеличенными техническими характеристиками для систем, работающих на солнечной энергии. Латунный корпус. Хромированный. Соединение ВР. Максимальное рабочее давление: 10 бар. Максимальное давление сброса: 10 бар. Диапазон температуры: -30÷160°C. Максимальное процентное содержание этиленгликоля: 50%.

Код

251004 1/2" ВР

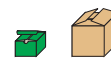

1 10



### 251 DISCAL®

Деаэратор для систем, работающих на солнечной энергии. Латунный корпус. Хромированный. Соединения ВР-ВР. Со сливом. Максимальное рабочее давление: 10 бар. Максимальное давление сброса: 10 бар. Диапазон температуры: -30÷160°C. Максимальное процентное содержание этиленгликоля: 50%. Запатентован.

Код

251006 1" ВР



1 -

251007 1 1/4" ВР

1 -



### 250

Кран-отсекатель, укомплектованный уплотнителем. Латунный корпус. Хромированный. Максимальное рабочее давление: 10 бар. Максимальное давление сброса: 10 бар. Максимальное процентное содержание этиленгликоля: 50%.

Код

250300 3/8" НР x 3/8" ВР - ручка-бабочка

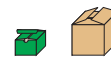

1 10

250400 1/2" НР x 1/2" ВР - ручка-рычаг

1 10

### 251 DISCAL®

Деаэратор для вертикальных трубопроводов, для систем, работающих на солнечной энергии. Латунный корпус. Хромированный. Соединения ВР-ВР. Максимальное рабочее давление: 10 бар. Максимальное давление сброса: 10 бар. Диапазон температуры: -30÷160°C. Максимальное процентное содержание этиленгликоля: 50%.



Код

251905 3/4" ВР



1 -

251906 1" ВР

1 -

Прикладная схема серии 251 DISCAL® вертикального

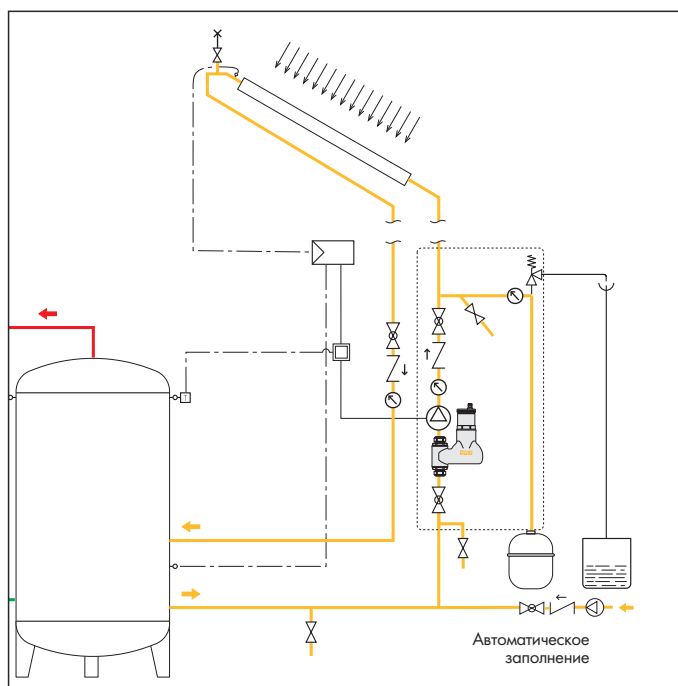

## 267

Циркуляционная установка для систем, работающих на солнечной энергии, соединение с подачей и обраткой, с солнечным регулятором.  
 Питание: 230 В (перем. ток).  
 Максимальное рабочее давление: 10 бар.  
 Диапазон температуры предохранительного клапана:  $-30 \div 160^{\circ}\text{C}$ .  
 Настройка предохранительного клапана: 6 бар (по другим настройкам см. серию 253 с использованием адаптера код F21224).  
 Диапазон температуры балансировочного клапана с расходомером:  $-30 \div 130^{\circ}\text{C}$ .  
 Максимальное процентное содержание этиленгликоля: 50%.

Состоит из:

- циркуляционного насоса Солар 15-80;
- предохранительного клапана для систем, работающих на солнечной энергии, серии 253;
- 2 кранов для слива/заполнения;
- фитинга для приборов с манометром;
- балансировочного клапана с расходомером с градуированной шкалой с индикатором расхода на магнитном ходу;
- устройства дегазатора с воздухоотводчиком;
- термометра на подаче;
- термометра на обратке;
- 2 кранов-отсекателей с обратным клапаном;
- изоляционного кожуха горячей формовки;
- цифрового регулятора DeltaSol® C+ с датчиками.



Код	Шкала расходомера (л/мин.)		
267250	3/4" BP 2 ÷ 7	1	-
267254	3/4" BP 3 ÷ 10	1	-
267252	3/4" BP 7 ÷ 25	1	-

## 267

Циркуляционная установка для систем, работающих на солнечной энергии, соединение с подачей и обраткой.  
 Питание: 230 В (перем. ток).  
 Максимальное рабочее давление: 10 бар.  
 Диапазон температуры предохранительного клапана:  $-30 \div 160^{\circ}\text{C}$ .  
 Настройка предохранительного клапана: 6 бар (по другим настройкам см. серию 253 с использованием адаптера код F21224).  
 Диапазон температуры балансировочного клапана с расходомером:  $-30 \div 130^{\circ}\text{C}$ .  
 Максимальное процентное содержание этиленгликоля: 50%.

Состоит из:

- циркуляционного насоса Солар 15-80;
- предохранительного клапана для систем, работающих на солнечной энергии, серии 253;
- 2 кранов для слива/заполнения;
- фитинга для приборов с манометром;
- балансировочного клапана с расходомером с градуированной шкалой с индикатором расхода на магнитном ходу;
- устройства дегазатора с воздухоотводчиком;
- термометра на подаче;
- термометра на обратке;
- 2 кранов-отсекателей с обратным клапаном;
- изоляционного кожуха горячей формовки.



Код	Шкала расходомера (л/мин.)		
267050	3/4" BP 2 ÷ 7	1	-
267054	3/4" BP 3 ÷ 10	1	-
267052	3/4" BP 7 ÷ 25	1	-

## 266

Циркуляционная установка для систем, работающих на солнечной энергии, соединение с обраткой, с солнечным регулятором.  
 Питание: 230 В (перем. ток).  
 Максимальное рабочее давление: 10 бар.  
 Диапазон температуры предохранительного клапана:  $-30 \div 160^{\circ}\text{C}$ .  
 Настройка предохранительного клапана: 6 бар (по другим настройкам см. серию 253 с использованием адаптера код F21224).  
 Диапазон температуры балансировочного клапана с расходомером:  $-30 \div 130^{\circ}\text{C}$ .  
 Максимальное процентное содержание этиленгликоля: 50%.

Состоит из:

- циркуляционного насоса Солар 15-80;
  - предохранительного клапана для систем, работающих на солнечной энергии, серии 253;
  - 2 кранов для слива/заполнения;
  - фитинга для приборов с манометром;
  - балансировочного клапана с расходомером с градуированной шкалой с индикатором расхода на магнитном ходу;
  - термометра на обратке;
  - крана-отсекателя с обратным клапаном;
  - изоляционного кожуха горячей формовки;
- цифрового регулятора DeltaSol® C+ с датчиками.



## 266

Циркуляционная установка для систем, работающих на солнечной энергии, соединение с обраткой.  
 Питание: 230 В (перем. ток).  
 Максимальное рабочее давление: 10 бар.  
 Диапазон температуры предохранительного клапана:  $-30 \div 160^{\circ}\text{C}$ .  
 Настройка предохранительного клапана: 6 бар (по другим настройкам см. серию 253 с использованием адаптера код F21224).  
 Диапазон температуры балансировочного клапана с расходомером:  $-30 \div 130^{\circ}\text{C}$ .  
 Максимальное процентное содержание этиленгликоля: 50%.

Состоит из:

- циркуляционного насоса Солар 15-80;
- предохранительного клапана для систем, работающих на солнечной энергии, серии 253;
- 2 кранов для слива/заполнения;
- фитинга для приборов с манометром;
- балансировочного клапана с расходомером с градуированной шкалой с индикатором расхода на магнитном ходу;
- термометра на обратке;
- крана-отсекателя с обратным клапаном;
- изоляционного кожуха горячей формовки.



Код	Шкала расходомера (л/мин.)		
266250	3/4" BP 2 ÷ 7	1	-
266254	3/4" BP 3 ÷ 10	1	-
266252	3/4" BP 7 ÷ 25	1	-

Код	Шкала расходомера (л/мин.)		
266050	3/4" BP 2 ÷ 7	1	-
266054	3/4" BP 3 ÷ 10	1	-
266052	3/4" BP 7 ÷ 25	1	-

## 269

Циркуляционная установка для систем, работающих на солнечной энергии, соединение с подачей и обраткой, с солнечным регулятором.  
 Питание: 230 В (перем. ток).  
 Максимальное рабочее давление: 10 бар.  
 Диапазон температуры предохранительного клапана: -30÷160°C.  
 Настройка предохранительного клапана: 6 бар (по другим настройкам см. серию 253).  
 Диапазон температуры расходомера: -10÷110°C.  
 Максимальное процентное содержание этиленгликоля: 50%.

Состоит из:

- циркуляционного насоса Солар 15-65;
- предохранительного клапана для систем, работающих на солнечной энергии, серии 253;
- 2 кранов для слива/заполнения;
- фитинга для приборов с манометром;
- расходомера;
- устройства дегазатора;
- термометра на подаче;
- термометра на обратке;
- 2 кранов-отсекателей с обратным клапаном;
- 2 соединений для шланга;
- изоляционного кожуха горячей формовки;
- цифрового регулятора DeltaSol® C+ с датчиками.



Код	Шкала расходомера (л/мин.)		
269250	3/4" ВР 1÷13	1	-

## 269

Циркуляционная установка для систем, работающих на солнечной энергии, соединение с подачей и обраткой.  
 Питание: 230 В (перем. ток).  
 Максимальное рабочее давление: 10 бар.  
 Диапазон температуры предохранительного клапана: -30÷160°C.  
 Настройка предохранительного клапана: 6 бар (по другим настройкам см. серию 253).  
 Диапазон температуры расходомера: -10÷110°C.  
 Максимальное процентное содержание этиленгликоля: 50%.

Состоит из:

- циркуляционного насоса Солар 15-65;
- предохранительного клапана для систем, работающих на солнечной энергии, серии 253;
- 2 кранов для слива/заполнения;
- фитинга для приборов с манометром;
- расходомера;
- устройства дегазатора;
- термометра на подаче;
- термометра на обратке;
- 2 кранов-отсекателей с обратным клапаном;
- 2 соединений для шланга;
- изоляционного кожуха горячей формовки;
- цифрового регулятора DeltaSol® C+ с датчиками.



Код	Шкала расходомера (л/мин.)		
269050	3/4" ВР 1÷13	1	-



## 268

Циркуляционная установка для систем, работающих на солнечной энергии, соединение с обраткой, с солнечным регулятором.  
 Питание: 230 В (перем. ток).  
 Максимальное рабочее давление: 10 бар.  
 Диапазон температуры предохранительного клапана:  $-30 \div 160^{\circ}\text{C}$ .  
 Настройка предохранительного клапана: 6 бар (по другим настройкам см. серию 253).  
 Диапазон температуры расходомера:  $-10 \div 110^{\circ}\text{C}$ .  
 Максимальное процентное содержание этиленгликоля: 50%.

Состоит из:

- циркуляционного насоса Солар 15-65;
- предохранительного клапана для систем, работающих на солнечной энергии, серии 253;
- крана для слива/заполнения;
- фитинга для приборов с манометром;
- расходомера;
- термометра на обратке;
- крана-отсекателя с обратным клапаном;
- 2 соединений для шланга;
- изоляционного кожуха горячей формовки;
- цифрового регулятора DeltaSol® C+ с датчиками.



## 268

Циркуляционная установка для систем, работающих на солнечной энергии, соединение с обраткой.  
 Питание: 230 В (перем. ток).  
 Максимальное рабочее давление: 10 бар.  
 Диапазон температуры предохранительного клапана:  $-30 \div 160^{\circ}\text{C}$ .  
 Настройка предохранительного клапана: 6 бар (по другим настройкам см. серию 253).  
 Диапазон температуры расходомера:  $-10 \div 110^{\circ}\text{C}$ .  
 Максимальное процентное содержание этиленгликоля: 50%.

Состоит из:

- циркуляционного насоса Солар 15-65;
- предохранительного клапана для систем, работающих на солнечной энергии, серии 253;
- крана для слива/заполнения;
- фитинга для приборов с манометром;
- расходомера;
- термометра на обратке;
- крана-отсекателя с обратным клапаном;
- 2 соединений для шланга;
- изоляционного кожуха горячей формовки.



Код	Шкала расходомера (л/мин.)			
268250	3/4" BP 1 ÷ 13	1	-	

Код	Шкала расходомера (л/мин.)			
268050	3/4" BP 1 ÷ 13	1	-	





**259 •**

Сварной расширительный бак для первичного контура систем, работающих на солнечной энергии. Мембрана в виде диафрагмы, сертифицирована по стандарту ДИН 4807-3. Максимальное рабочее давление: 10 бар. Максимальная температура мембраны: 100°C. Диапазон температуры системы: -10÷120°C. Максимальное процентное содержание этиленгликоля: 50%.



Код	Литры	Соединение	Предварительная нагрузка (бар)		
259012	12	3/4"	2,5	1	-
259018	18	3/4"	2,5	1	-
259024	24	3/4"	2,5	1	-
259035	35	3/4"	2,5	1	-
259050	50	3/4"	2,5	1	-

**240**

Шаровой кран для систем, работающих на солнечной энергии. Корпус и шар из нержавеющей стали AISI 316. Ру 63. Соединения ВР-ВР. Рычаг из нержавеющей стали AISI 304. Диапазон температуры: -30÷200°C. Максимальное процентное содержание этиленгликоля: 50%.



Код			
240400	1/2"	1	-
240500	3/4"	1	-
240600	1"	1	-



**255 •**

Комплект подсоединения расширительного бака. Состоит из:  
 - шланга из нержавеющей стали (L=500 мм);  
 - автоматического крана-отсекателя;  
 - опорного настенного кронштейна (для баков до 24 литров).

Максимальное рабочее давление: 10 бар.  
 Максимальная рабочая температура крана: 110°C.  
 Максимальное процентное содержание этиленгликоля: 50%.

Код			
255001	3/4"	1	-



**588**

Фитинг из трех деталей для систем, работающих на солнечной энергии. Максимальное рабочее давление: 16 бар. Диапазон температуры: -30÷160°C. Максимальное процентное содержание этиленгликоля: 50%. Черная никелированная гайка.

Код			
588052	3/4" ВР x НР с накидной гайкой	1	25
588062	1" ВР x НР с накидной гайкой	1	20

**255 •**

Насос для заполнения системы для циркуляционных установок.



Код			
255010		1	-



Аксессуар для циркуляционных установок серии 266 и 267. Необходимо использовать при установке клапана серии 253 1/2".

Код			
F21224	адаптер	1	-

## 257 • SOLCAL® 1

Цифровой регулятор для систем, работающих на солнечной энергии. Укомплектован настенной монтажной колодкой для электрической обвязки зацеплением. Укомплектован 3 датчиками Pt1000. Двойной релейный выход. Питание: 230 В ±6% - 50 Гц. Потребляемая мощность: 4 ВА. Максимальная ёмкость контактов: 250 В (перем.ток) - 8 (2) А. Класс защиты: IP 40.



Код		
<b>257041</b>	1	-

Запасные части для регулятора серии 257.

Код		
<b>257005</b>	датчик Pt1000 с серым проводом	1 -
<b>257006</b>	датчик Pt1000 с красным проводом	1 -

Прикладная схема регулятора серии 257

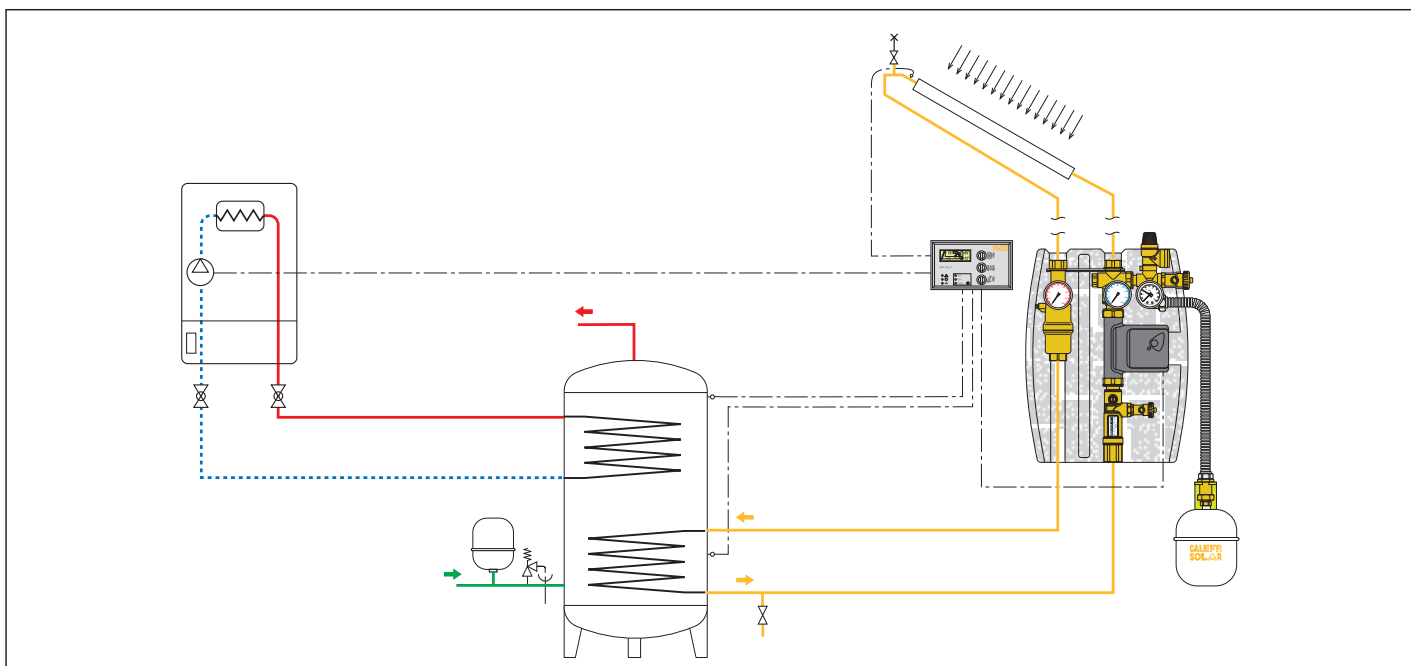

Характерные комплектующие

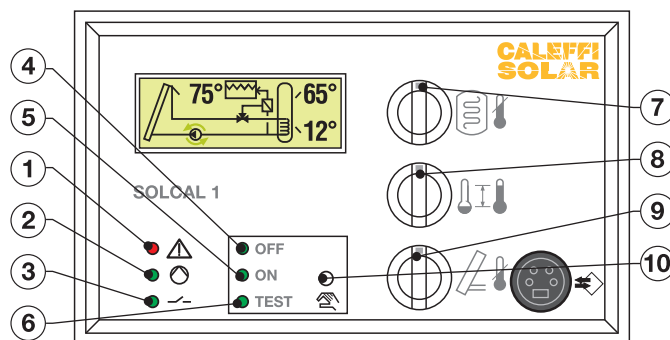

- 1) Световой индикатор 1: ошибка в работе или повреждение датчиков (красный)
- 2) Световой индикатор 2: работает насос контура солнечного коллектора
- 3) Световой индикатор 3: включен второй релейный выход
- 4) Световой индикатор 4: ВЫКЛ. (OFF) регулятор выключен
- 5) Световой индикатор 5: ВКЛ. (ON) регулятор включен
- 6) Световой индикатор 6: тест включенных реле
- 7) Установка температуры регулирования водоподогревателя первого уровня, на втором уровне - в зависимости от выбранной программы (см. системы)
- 8) Регулирование Δt минимальной и максимальной
- 9) Регулирование минимальными температурами включения солнечного коллектора и минимальным периодом работы
- 10) Клавиша включения

Программы регуляции

Регулятор позволяет управлять 11 программами регуляции, которые совместимы с возможными различными конфигурациями системы. Их можно использовать в системах с одинарным или двойным водоподогревателем накопительного типа, для бассейнов, для теплоснабжения или ГВС, и т.д.

## 257 •



Держатель для датчика Pt1000. Стальной. Длина: 100 мм.

Код		
<b>257004</b>	1/2"	1 -



**257**

Дифференциальный регулятор температуры для систем, работающих на солнечной энергии, с релейным выходом. Укомплектован накладным датчиком и погружным датчиком с держателем. Класс защиты коробки: IP 65. Питание: 230 В ±6% - 50 Гц. Номинальная потребляемая мощность: 1,45 ВА. Ёмкость переключающих контактов: 6 (2) А (230 В). Устанавливаемый диапазон ΔТ: 2÷20 К. Гистерезис: 2 К (±1 К).



Код		
<b>257010</b>	1	-



**257**

Коробка, укомплектованная ДИН-рейкой, для регулятора или термостата серии 257. Класс защиты: IP 65.

Код	(В x Ш x Г)		
<b>257001</b>	200 x 122 x 112	1	-



**257**

Двойная коробка, укомплектованная ДИН-рейкой, для регулятора или термостата серии 257. Класс защиты: IP 65.

Код	(В x Ш x Г)		
<b>257003</b>	200 x 160 x 112	1	-



**257**

Дифференциальный регулятор температуры для систем, работающих на солнечной энергии, с релейным выходом. Класс защиты коробки: IP 65. Питание: 230 В ±6% - 50 Гц. Номинальная потребляемая мощность: 1,45 ВА. Ёмкость переключающих контактов: 6 (2) А (230 В). Устанавливаемый диапазон ΔТ: 2÷20 К. Гистерезис: 2 К (±1 К).



Код		
<b>257000</b>	1	-



**150**

Накладной датчик для регулятора или термостата серии 257 и для регулятора серии 1520 (подача или обратка). Длина провода: 2 м.

Код		
<b>150009</b>	1	-



**150**

Погружной датчик для регулятора или термостата серии 257 и для регулятора серии 1520. Длина провода: 2 м.

Код		
<b>150006</b>	1	-



**257**

Термостат для систем, работающих на солнечной энергии, с релейным выходом. Для регулирования тепловой интеграции и перекидных клапанов. Класс защиты коробки: IP 65. Питание: 230 В ±6% - 50 Гц. Номинальная потребляемая мощность: 1,45 ВА. Ёмкость переключающих контактов: 6 А (230 В). Регулируемый диапазон температуры: 20÷90°С. Гистерезис: 1 К.



Код		
<b>257002</b>	1	-



**150**

Держатель для погружного датчика код 150006.

Код		
<b>150029</b>	1/4" HP	1 -

### 2540

Фитинг ВР, цанговый с кольцевым уплотнителем для систем, работающих на солнечной энергии.

Для труб из отожженной меди, необработанной меди, латуни, низкоуглеродистой стали и нержавеющей стали.

Максимальное рабочее давление: 16 бар.

Диапазон температуры: -30÷160°C.

Максимальное процентное содержание этиленгликоля: 50%.

Черная никелированная гайка.



Код



254055	3/4" ВР - Ø 15	1	25
254058	3/4" ВР - Ø 18	1	25
254052	3/4" ВР - Ø 22	1	25
254062	1" ВР - Ø 22	1	25
254068	1" ВР - Ø 28	1	25

### 2545

Угловой фитинг, цанговый с кольцевым уплотнителем для систем, работающих на солнечной энергии.

Для труб из отожженной меди, необработанной меди, латуни, низкоуглеродистой стали и нержавеющей стали.

Максимальное рабочее давление: 16 бар.

Диапазон температуры: -30÷160°C.

Максимальное процентное содержание этиленгликоля: 50%.

Черная никелированная гайка.



Код



254505	Ø 15	1	25
254508	Ø 18	1	25
254502	Ø 22	1	25

### 2543

Муфтовый фитинг, цанговый с кольцевым уплотнителем для систем, работающих на солнечной энергии.

Для труб из отожженной меди, необработанной меди, латуни, низкоуглеродистой стали и нержавеющей стали.

Максимальное рабочее давление: 16 бар.

Диапазон температуры: -30÷160°C.

Максимальное процентное содержание этиленгликоля: 50%.

Черная никелированная гайка.



Код



254305	Ø 15	1	25
254308	Ø 18	1	25
254302	Ø 22	1	25

### 2547

Угловой фитинг НР, цанговый с кольцевым уплотнителем для систем, работающих на солнечной энергии.

Для труб из отожженной меди, необработанной меди, латуни, низкоуглеродистой стали и нержавеющей стали.

Максимальное рабочее давление: 16 бар.

Диапазон температуры: -30÷160°C.

Максимальное процентное содержание этиленгликоля: 50%.

Черная никелированная гайка.



Код



254755	3/4" НР - Ø 15	1	25
254758	3/4" НР - Ø 18	1	25
254752	3/4" НР - Ø 22	1	25

### 2544

Фитинг НР, цанговый с кольцевым уплотнителем для систем, работающих на солнечной энергии.

Для труб из отожженной меди, необработанной меди, латуни, низкоуглеродистой стали и нержавеющей стали.

Максимальное рабочее давление: 16 бар.

Диапазон температуры: -30÷160°C.

Максимальное процентное содержание этиленгликоля: 50%.

Черная никелированная гайка.



Код



254455	3/4" НР - Ø 15	1	25
254458	3/4" НР - Ø 18	1	25
254452	3/4" НР - Ø 22	1	25
254465	1" НР - Ø 15	1	25
254462	1" НР - Ø 22	1	25

### 2548

Угловой фитинг ВР, цанговый с кольцевым уплотнителем для систем, работающих на солнечной энергии.

Для труб из отожженной меди, необработанной меди, латуни, низкоуглеродистой стали и нержавеющей стали.

Максимальное рабочее давление: 16 бар.

Диапазон температуры: -30÷160°C.

Максимальное процентное содержание этиленгликоля: 50%.

Черная никелированная гайка.



Код



254855	3/4" ВР - Ø 15	1	25
254858	3/4" ВР - Ø 18	1	25
254852	3/4" ВР - Ø 22	1	25

### 2540

Заглушка для медной трубы Ø 22.



Код



254002	Ø 22	1	25
--------	------	---	----

## 260

Циркуляционная установка с теплообменником, для солнечных гидроаккумулирующих баков.

Питание: 230 В (перем. ток).

Максимальное рабочее давление: 6 бар.

Диапазон температуры: 0 ÷ 120 °С.

Диапазон температуры предохранительного клапана солнечного контура: -30 ÷ 160 °С.

Настройка предохранительного клапана:

6 бар (солнечный контур);

3 бара (контур гидроаккумулирующего бака).

Максимальное процентное содержание этиленгликоля: 50%.

Состоит из:

- циркуляционного насоса солнечного контура;
- циркуляционного насоса контура гидроаккумулирующего бака;
- теплообменника пайкосварного, из нержавеющей стали;
- клапанов-отсекателей с обратным клапаном для солнечного контура;
- клапанов-отсекателей с обратным клапаном для контура гидроаккумулирующего бака;
- фитинга для приборов с манометром;
- предохранительных клапанов;
- кранов для слива/заполнения;
- перекидного клапана с электроприводом;
- изляционного кожуха горячей формовки;
- цифрового регулятора, укомплектованного датчиками.



Код

260531 3/4" первичный x 3/4" вторичный

1

-

## 261

Установка для проточного производства горячей воды для ГВС.

Питание: 230 В (перем. ток).

Максимальное рабочее давление: 6 бар.

Диапазон температуры: 2 ÷ 95 °С.

Максимальное процентное содержание этиленгликоля: 50%.

Состоит из:

- циркуляционного насоса контура гидроаккумулирующего бака;
- рециркуляционного насоса контура ГВС;
- теплообменника пайкосварного, из нержавеющей стали;
- клапанов-отсекателей с обратным клапаном для контура гидроаккумулирующего бака;
- клапанов-отсекателей с затвором для контура ГВС;
- кранов для слива/заполнения;
- изляционного кожуха горячей формовки;
- цифрового регулятора, укомплектованного датчиками.



Код

261531 3/4" первичный x 1" вторичный

1

-

Прикладная схема серии 260 и 261

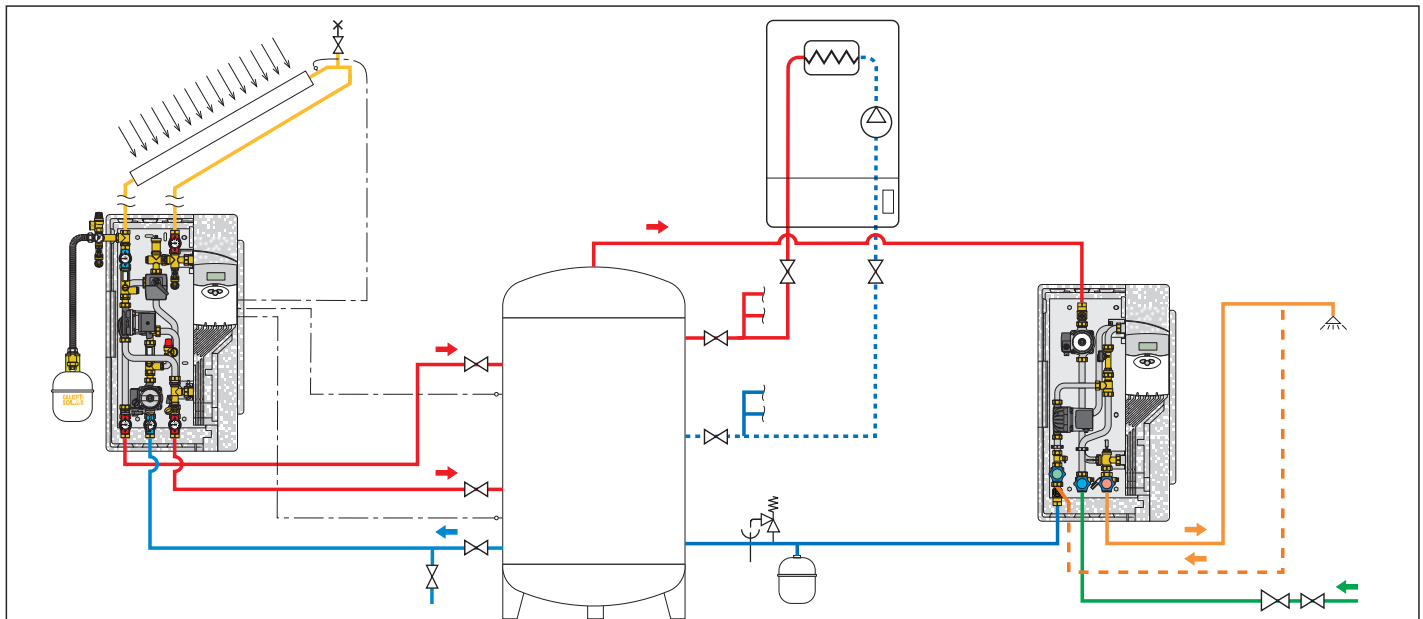



## 75525 CONTECA

Прямой теплоучет с местным считыванием с помощью ЖК-дисплея или централизованным с помощью регулятора код 755010 или интерфейса серии 755055, для систем, работающих на солнечной энергии.

Максимальное рабочее давление: 10 бар.

Диапазон температуры: 5÷120°C.

Максимальное процентное содержание этиленгликоля: 50%.

Модуль CONTECA поставляется укомплектованным:

- парой погружных датчиков температуры с держателями;
  - Y-образными шанцами для погружных датчиков;
  - объемным счетчиком с импульсным выходом (Т макс. 120°C).
  - электронным интегратором, снабженным ЖК-дисплеем.
  - Питание на 24 В (перем. ток) 50 Гц - 1 Вт.
  - Подготовлен к передаче по способу M бас.
- Соответствует EN 1434-1.



Код	Соединение	Тип измерений	Q <sub>ном.</sub> м³/ч		
755254	1/2"	одноручный	1,5	1	-
755255	3/4"	одноручный	2,5	1	-
755256	1"	многоручный	3,5	1	-

## 258

Балансировочный клапан с расходомером, для систем, работающих на солнечной энергии. Прямое считывание расхода.

Корпус клапана и расходомера из латуни. Хромированный.

Шаровый кран для регуляции расхода.

Расходомер с градуированной шкалой с индикатором расхода на магнитном ходу.

С изоляцией.

Максимальное рабочее давление: 10 бар.

Диапазон температуры: -30÷130°C.

Максимальное процентное содержание этиленгликоля: 50%.

Запрос на патент № MI2007A000703.



Код	Диапазон расхода (л/мин.)			
258503	3/4"	2÷7	1	5
258533	3/4"	3÷10	1	5
258523	3/4"	7÷28	1	5
258603	1"	10÷40	1	5

Прикладная схема счетчика тепла серии 75525 и балансировочного клапана серии 258

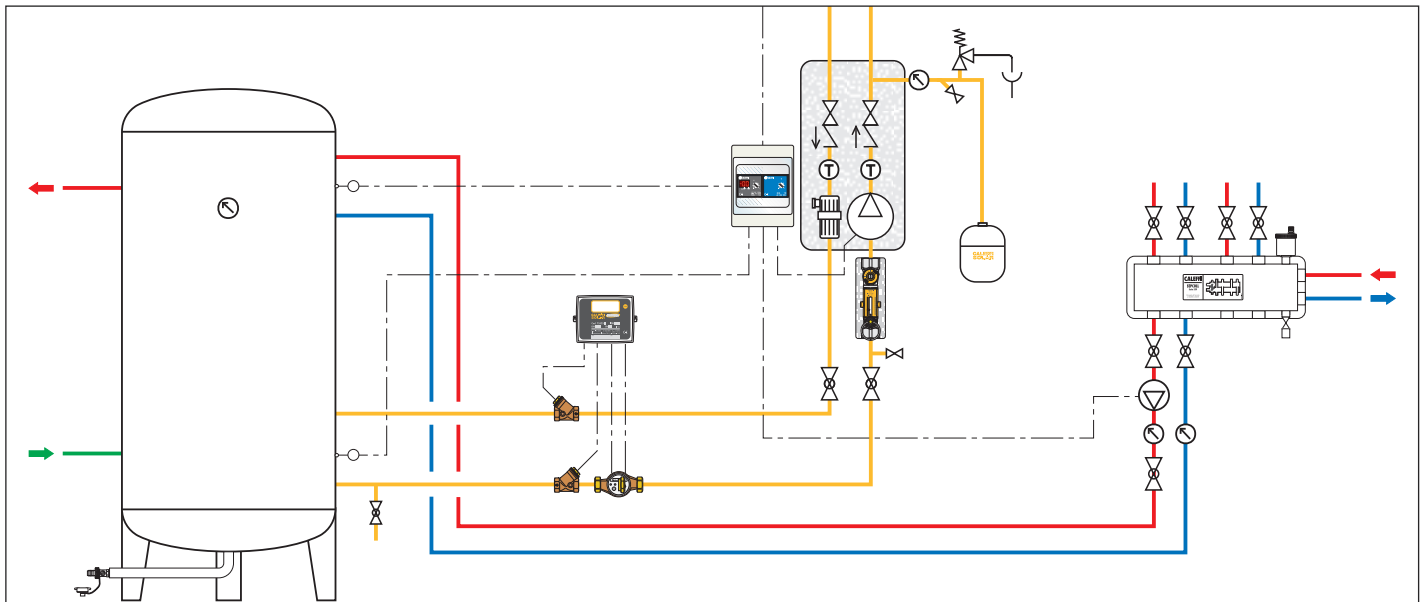

### 2521



Регулируемый термостатический смеситель для систем, работающих на солнечной энергии. Корпус из антидецинкофицированного сплава CR. Хромированный. Резьбовые соединения НР с накидной гайкой. Максимальное рабочее давление: 14 бар. Максимальная температура на входе: 100°C.

Код	Регуляция температуры	Kv (м <sup>3</sup> /ч)		
252140	1/2"	30÷65°C 2,6	1	10
252150	3/4"	30÷65°C 2,6	1	10

### 2523



Регулируемый термостатический смеситель с взаимозаменяемым картриджем для систем, работающих на солнечной энергии. Корпус из латуни. Хромированный. Резьбовые соединения НР с накидной гайкой. Максимальное рабочее давление: 14 бар. Максимальная температура на входе: 110°C.

Код	Регуляция температуры	Kv (м <sup>3</sup> /ч)		
252340	1/2"	30÷65°C 4,0	1	10
252350	3/4"	30÷65°C 4,5	1	10
252360	1"	30÷65°C 6,9	1	-
252370	1 1/4"	30÷65°C 9,1	1	-

### 2521



Регулируемый термостатический смеситель, с обратными клапанами, для систем, работающих на солнечной энергии. Корпус из антидецинкофицированного сплава CR. Хромированный. Резьбовые соединения НР с накидной гайкой. Максимальное рабочее давление: 14 бар. Максимальная температура на входе: 100°C.

Код	Регуляция температуры	Kv (м <sup>3</sup> /ч)		
252153	3/4"	30÷65°C 2,6	1	10

### 2523



Запасной картридж. Для термостатического смесителя серии 2523.

Код	Регуляция температуры	Kv (м <sup>3</sup> /ч)		
252305	1/2" - 3/4"		1	-

### 2523



Запасной картридж. Для термостатического смесителя серии 2523.

Код	Регуляция температуры	Kv (м <sup>3</sup> /ч)		
252306	1" - 1 1/4"		1	-

Прикладная схема смесителя серии 2521

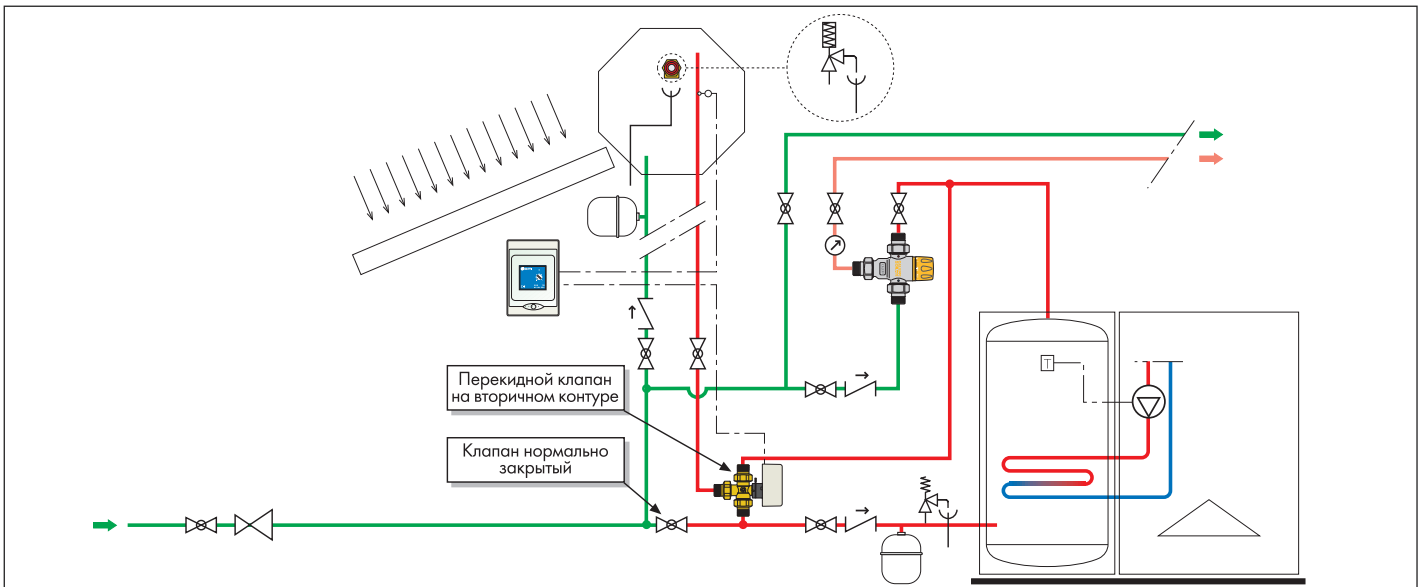

## 2527





Регулируемый термостатический смеситель с защитой от ожогов, с обратными клапанами и фильтрами, для систем, работающих на солнечной энергии.

Устройство с усиленными тепловыми техническими характеристиками с защитой от ожогов.

Корпус из антидецинкованного сплава CR. Хромированный.

Резьбовые соединения НР с накидной гайкой. Характеристики по стандарту NF 079 док. 8, EN 15092, EN 1111, EN 1287.

Максимальное рабочее давление: 10 бар. Максимальная температура на входе: 100°C.

Код	Регуляция температуры	Кv (м³/ч)		
252714	1/2"	35÷55°C	1,5	1 10
252713	3/4"	35÷55°C	1,7	1 10

### Системы на солнечной энергии-высокие температуры

В системах, работающих на солнечной энергии, температура воды в гидроаккумулирующем баке может существенно меняться, в зависимости от солнечного излучения, и достигать очень высоких значений. Прежде всего в разгар лета и при небольшом водоразборе, горячая вода на выходе из гидроаккумулирующего бака может достигать температуры в 98°C, прежде чем сработают сбросные клапаны по температуре и давлению. При такой температуре горячей водой нельзя будет пользоваться напрямую, поскольку значения, превышающие 50°C, могут очень быстро вызвать ожоги. Таким образом, установка термостатического смесителя предоставляет возможность:

- снизить температуру воды, распределяемой в системе ГВС, до значения, используемого пользователем.
- поддерживать постоянной температуру подмешенной воды при изменении условий температуры и давления на входе.
- сохранять неизменными эксплуатационные характеристики с течением времени, даже при постоянной высокой температуре горячей воды на входе.
- обеспечивать большую продолжительность времени использования воды при высокой температуре, содержащейся в баке, распределяя в сети воду при уже сниженной температуре.
- получить защиту от ожогов, в случае отсутствия холодной воды на входе.

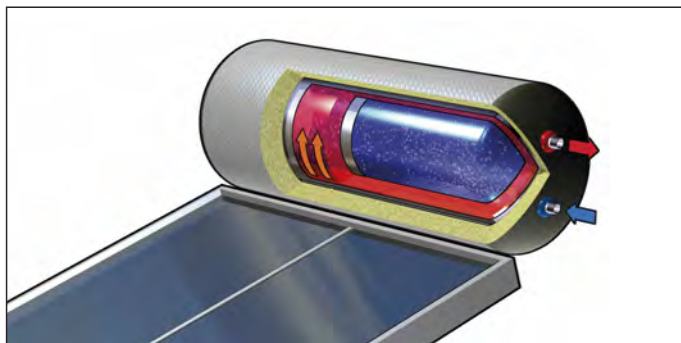

### Время экспозиции для получения частичного ожога

Температура	Взрослые	Дети 0-5 лет
70°C	1 сек.	--
65°C	2 сек.	0,5 сек.
60°C	5 сек.	1 сек.
55°C	30 сек.	10 сек.
50°C	5 мин.	2,5 мин.

## 6443



Шаровой трехходовой перекидной клапан, с электроприводом.

Максимальное рабочее давление: 10 бар.

Максимальное Др: 10 бар.

Диапазон температуры: -5÷110°C.

Укомплектован двигателем с приводом на 3 контакта.

Со вспомогательным микровыключателем.

Питание: 230 В (перем. ток).

Потребляемая мощность: 8 ВА.

Ёмкость контактов вспомогательного микровыключателя: 0,8 А (230 В).

Диапазон температуры помещения: 0÷55°C.

Класс защиты:

IP 44 (шток привода вертикально),



IP 40 (шток привода горизонтально).

Время маневра: 10 сек. (вращение на 90°).

Длина питающего кабеля: 100 см.

Запрос на патент № MI2005A001282.



Код	Питание (В)	Кv (м³/ч)		
644346	1/2"	230	3,9	1 5
644356	3/4"	230	3,9	1 5
644357	3/4"	230	8,6	1 5
644366	1"	230	9	1 5

## 264 SOLARNOCAL



### Назначение

Термостатический смеситель с защитой от ожогов, размещенный на входе в комплект, регулирует температуру воды, поступающей от солнечного гидроаккумулирующего бака.

Термостат с датчиком, расположенным на подаче горячей воды, поступающей из солнечного гидроаккумулирующего бака, управляет перекидным клапаном, установленным на выходе из комплекта. В зависимости от установленной температуры, клапан переключает воду между контуром пользователя и контуром котла, без тепловой интеграции.

### Гидравлические схемы работы

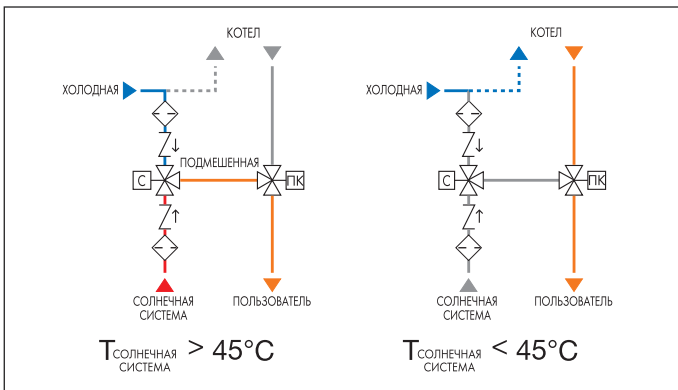

### Прикладная схема комплекта SOLARNOCAL серии 264

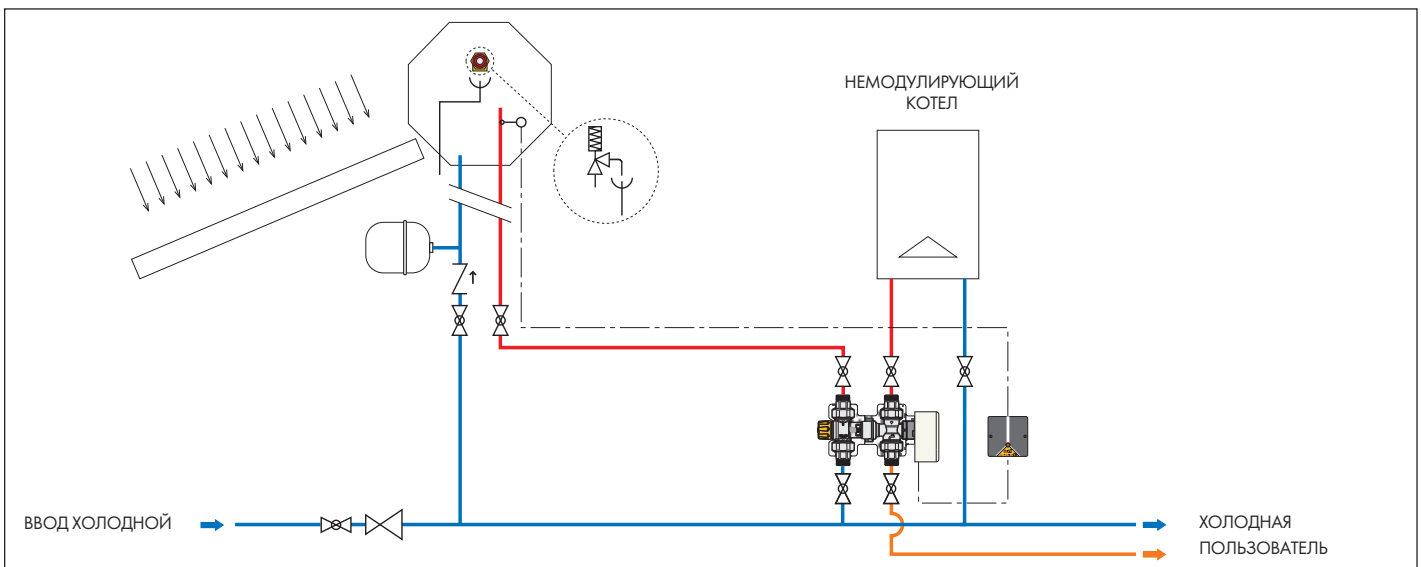

Комплект соединения солнечного водоподогревателя с котлом, без тепловой интеграции. Состоящий из:

- Регулируемого термостатического смесителя с защитой от ожогов с колпачком, для систем, работающих на солнечной энергии. Укомплектованного фильтрами и обратными клапанами на входах.
- Перекидного клапана с сервоприводом на три контакта. Со вспомогательным микровыключателем.
- Термостата с датчиком для системы, работающего на солнечной энергии, для включения перекидного клапана. Световой индикатор положения.
- Защитного покрытия в виде кожуха горячей формовки.

Соединение смесителя-клапана с регулируемым положением соединений на входе и выходе.

#### Смеситель

Корпус из антидецинкованного сплава **CR**. Хромированный.

Максимальное рабочее давление: 10 бар.

Диапазон регуляции температуры: 35÷55°C.

Максимальная температура на входе: 100°C.

#### Перекидной клапан

Корпус из латуни. Хромированный.

Максимальное рабочее давление: 10 бар.

Диапазон температуры: -5÷110°C.

#### Сервопривод

Трехконтактного типа.

Питание: 230 В (перем. ток).

Потребляемая мощность: 8 ВА.

Ёмкость контактов вспомогательного микровыключателя: 0,8 А (230 В).

Диапазон температуры помещения: 0÷55°C.

Класс защиты: IP 44 (штук привода вертикально),  
IP 40 (штук привода горизонтально).

Время маневра: 10 сек.

Длина питающего кабеля: 1 м.

#### Термостат с датчиком

Питание: 230 В (перем. ток).

Диапазон регулируемой температуры: 25÷50°C.

Заводская настройка: 45°C.

Класс защиты коробки: IP 65.

Запрос на патент № MI2007A000936.

Код

**264352** 3/4"



1

-

Запасные части для соединительного комплекта серии 264 и 265.

Код

**F29468** регулирующий термостат для серии 264

**F29469** регулирующий термостат для серии 265

**F29399** сервопривод

**F29466** датчик

**F29467** держатель для датчика



1

-

## 265 SOLARINCAL



### Назначение

Термостат с датчиком, расположенным на подаче горячей воды, поступающей из солнечного гидроаккумулирующего бака, управляет перекидным клапаном, установленным на входе в комплект. В зависимости от установленной температуры, клапан переключает воду между контуром пользователя и контуром котла, с тепловой интеграцией.

Термостатический смеситель с защитой от ожогов, установленный на выходе из комплекта, постоянно регулирует температуру воды, направляемой к пользователю.

### Гидравлические схемы работы

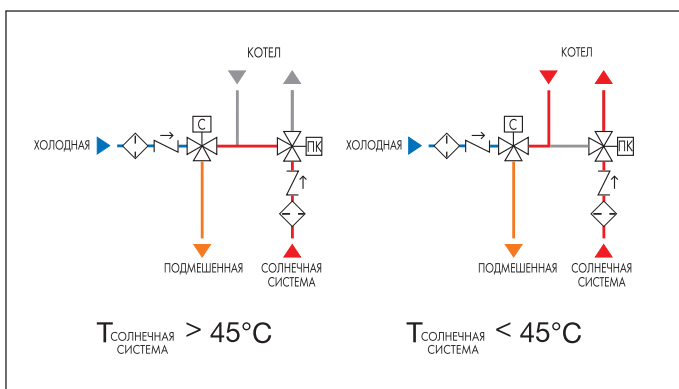

### Прикладная схема комплекта SOLARINCAL серии 265

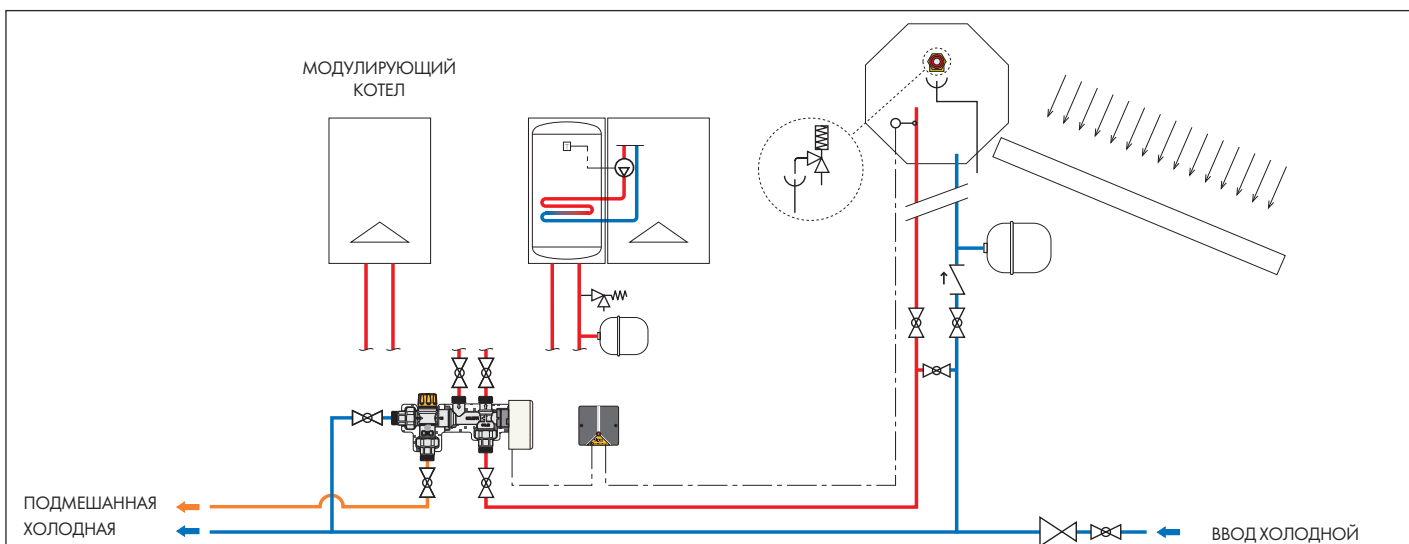

- Комплект соединения солнечного водоподогревателя с котлом, с тепловой интеграцией. Состоящий из:
- Регулируемого термостатического смесителя с защитой от ожогов с колпачком, для систем, работающих на солнечной энергии. Укомплектованного фильтрами и обратными клапанами на входах.
  - Перекидного клапана с сервоприводом на три контакта. Со вспомогательным микровыключателем.
  - Термостата с датчиком для системы, работающего на солнечной энергии, для включения перекидного клапана. Световой индикатор положения.
  - Защитного покрытия в виде кожуха горячей формовки.

Соединение смесителя-клапана с регулируемым положением соединений на входе и выходе.

Смеситель  
Технические данные см. серию 264.

Перекидной клапан  
Технические данные см. серию 264.

Сервопривод  
Технические данные см. серию 264.

Термостат с датчиком  
Питание: 230 В (перем. ток).  
Диапазон регулируемой температуры: 35÷50°C.  
Заводская настройка: 45°C.  
Класс защиты коробки: IP 65.

Запрос на патент № MI2007A000936.

Код

265352 3/4"

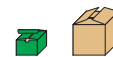

1 -

## 265



Термостат с дисплеем вывода температуры водоподогревателя. Для устройств серии 264 и 265.  
Питание: 230 В (перем. ток).  
Диапазон регулируемой температуры: 25÷50°C.  
Заводская настройка: 45°C.  
Класс защиты коробки: IP 54.



Код

265001



1 -

Аксессуары для соединительного комплекта серии 264 и 265.

Код

- 264359 комплект серии 264 без термостата и датчика
- 265359 комплект серии 265 без термостата и датчика
- F29525 коробка реле переключения 3 контакта
- F29488 датчик Ø 6 мм
- 257004 держатель для датчика



## 262 SOLARINCAL-T



### Назначение

Термостатический перекидной клапан, расположенный на входе в комплект, получает горячую воду, поступающую из солнечного гидроаккумулирующего бака.

В зависимости от установленной температуры, клапан переключает воду пропорциональным и автоматическим способом между контуром пользователя и контуром котла с гидроаккумулирующим баком, с тепловой интеграцией.

Клапан модулирует расходы таким образом, чтобы воспользоваться в полной мере энергией, содержащейся в солнечном гидроаккумулирующем баке и свести к минимуму периоды включения котла.

Термостатический смеситель с защитой от ожогов, расположенный на выходе из комплекта, постоянно регулирует и ограничивает температуру воды, направляемой к пользователю.

### Гидравлические схемы работы

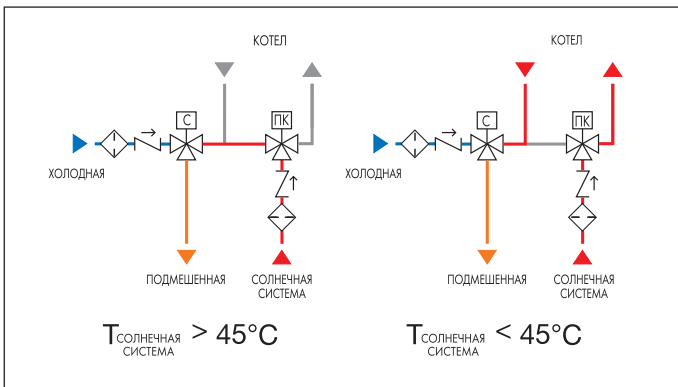

Комплект соединения солнечного гидроаккумулирующего бака с котлом, с тепловой интеграцией. Состоящий из:

- Регулируемого термостатического смесителя с защитой от ожогов с колпачком, для систем, работающих на солнечной энергии.
- Укомплектованного фильтрами и обратными клапанами на входе.
- Перекидного термостатического клапана.
- Защитного покрытия в виде кожуха горячей формовки.

Соединение смесителя-клапана с регулируемым положением соединений на входе и выходе.

### Смеситель

Корпус из антидецинкованного сплава **CR**. Хромированный.

Максимальное рабочее давление: 10 бар.

Диапазон регуляции температуры: 35÷55°C.

Максимальная температура на входе: 100°C.

Характеристики по стандарту NF 079 док. 8, EN 15092, EN 1111, EN 1287.

### Перекидной клапан

Корпус из латуни. Хромированный.

Максимальное рабочее давление: 10 бар.

Заводская настройка: 45°C.

Максимальная температура на входе: 100°C.

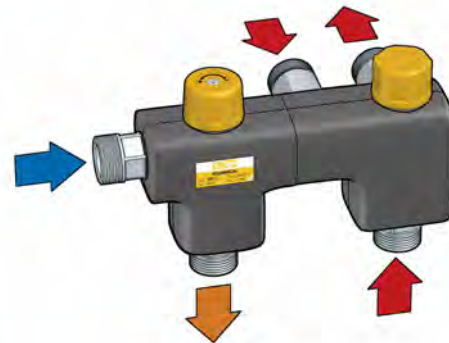

Код

262350 3/4"



1

-

### Прикладная схема комплекта SOLARINCAL-T серии 262

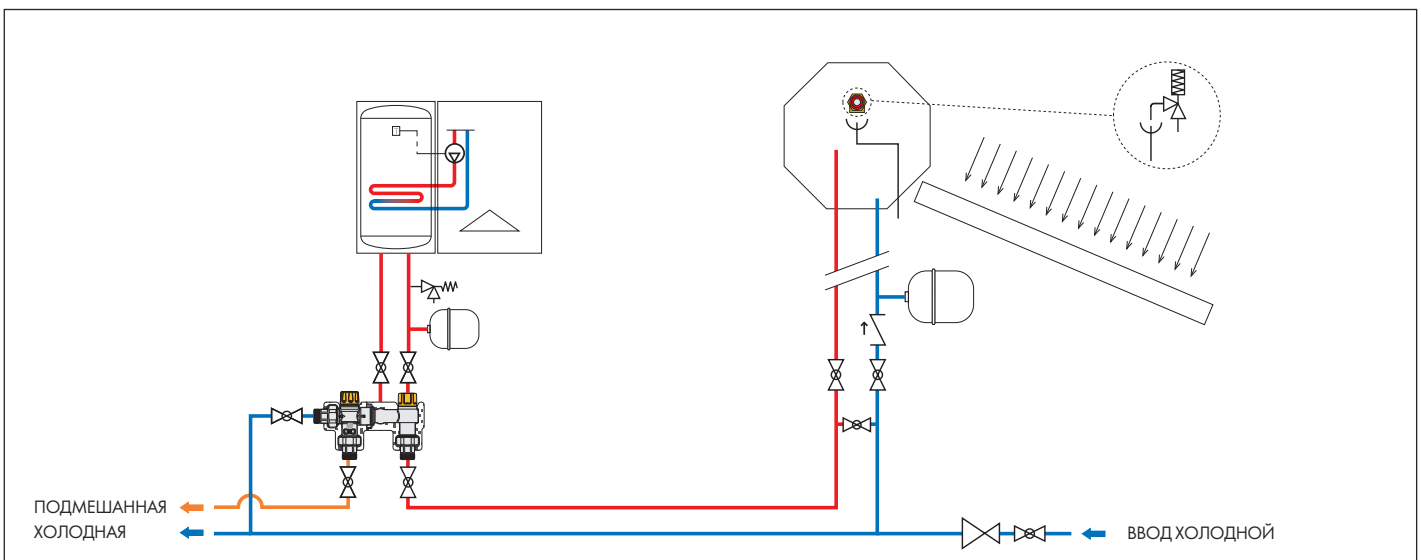

## 263 SOLARINCAL-T PLUS



### Назначение

Термостатический перекидной клапан, расположенный на входе в комплект, получает горячую воду, поступающую из солнечного гидроаккумулирующего бака. В зависимости от установленной температуры, клапан переключает воду пропорциональным и автоматическим способом между контуром пользователя и контуром проточного котла, с тепловой интеграцией. Клапан модулирует расходы таким образом, чтобы воспользоваться в полной мере энергией, содержащейся в солнечном гидроаккумулирующем баке и свести к минимуму периоды включения котла. Особое устройство термостатической регуляции ограничивает температуру на входе в котел во избежание частых включений и выключений, с колебаниями и неправильным режимом работы. Термостатический смеситель с защитой от ожогов, расположенный на выходе из комплекта, постоянно регулирует температуру воды, направляемой к пользователю.

### Гидравлические схемы работы

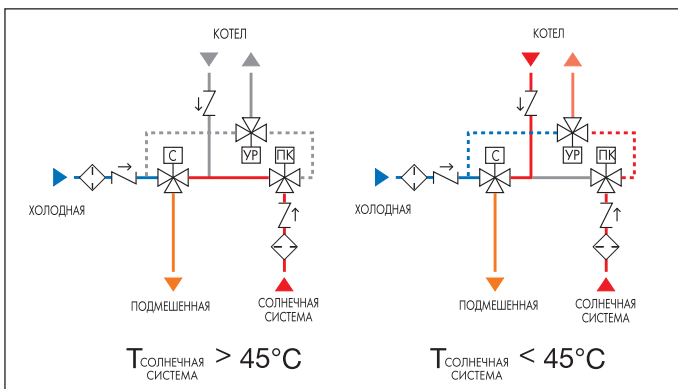

- Комплект соединения солнечного гидроаккумулирующего бака с котлом, с тепловой интеграцией. Состоящий из:
- Регулируемого термостатического смесителя с защитой от ожогов с колпачком, для систем, работающих на солнечной энергии. Укомплектованного фильтрами и обратными клапанами на входе.
  - Перекидного термостатического клапана.
  - Устройства термостатической регуляции.
  - Защитного покрытия в виде кожуха горячей формовки.

### Смеситель

Корпус из антидецинкофицированного сплава **CR**. Хромированный.  
 Максимальное рабочее давление: 10 бар.  
 Диапазон регуляции температуры: 35÷55°C.  
 Максимальная температура на входе: 100°C.  
 Характеристики по стандарту NF 079 док. 8, EN 15092, EN 1111, EN 1287.

### Перекидной клапан

Корпус из антидецинкофицированного сплава **CR**. Хромированный.  
 Максимальное рабочее давление: 10 бар.  
 Заводская настройка: 45°C.  
 Максимальная температура на входе: 100°C.

### Устройство регуляции

Корпус из антидецинкофицированного сплава **CR**. Хромированный.  
 Заводская настройка: 30°C.  
 Максимальная температура на входе: 85°C.

Запрос на патент № MI2008A001813.

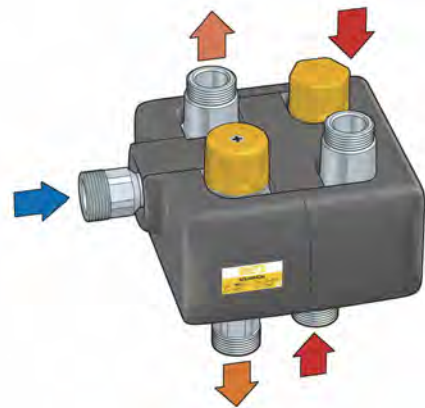

Код

263350 3/4"



1

-

### Прикладная схема комплекта SOLARINCAL-T PLUS серии 263

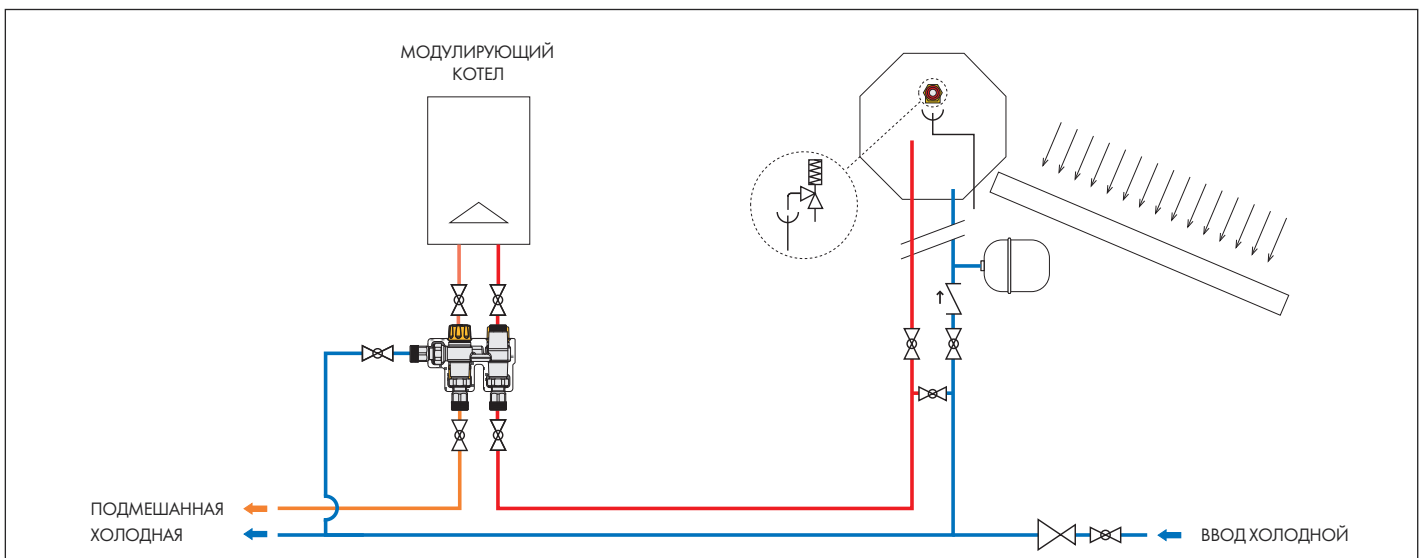



### 309

Комбинированный предохранительный клапан по температуре и давлению. Для систем, работающих на солнечной энергии, для защиты гидроаккумулирующего бака с горячей водой.  
 Корпус из антидецинкофицированного сплава CR. Хромированный.  
 Температура настройки: 90°C.  
 Мощность сброса:  
 1/2" x Ø 15: 10 кВт.  
 3/4" x Ø 22: 25 кВт.  
 Настройки: 6 - 7 - 10 бар.  
 Сертифицирован по стандарту EN 1490 настройки: 7 - 10 бар.



Код



309461	1/2" НР x Ø 15	6 бар	1	20
309471	1/2" НР x Ø 15	7 бар	1	20
309401	1/2" НР x Ø 15	10 бар	1	20
309561	3/4" НР x Ø 22	6 бар	1	20
309571	3/4" НР x Ø 22	7 бар	1	20
309501	3/4" НР x Ø 22	10 бар	1	20

#### Назначение

Комбинированный предохранительный клапан по температуре и давлению регулирует и ограничивает температуру и давление горячей воды, содержащейся в солнечном гидроаккумулирующем баке и не допускает того, чтобы в последнем не достигались температуры, превышающие 100°C, с образованием пара.

По достижению значений настройки, клапан сбрасывает в атмосферу количество воды достаточное для того, чтобы температура и давление вошли в пределы рабочего режима системы.

При снижении температуры и давления, выполняется обратная функция, с последующим перекрытием клапана в рамках установленных допусков.

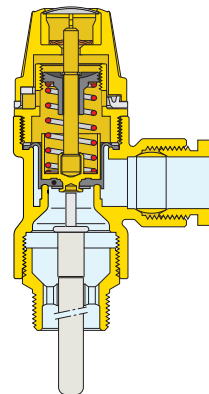

Сертификация изделия в соответствии с Европейским Стандартом EN 1490

Европейский Стандарт EN 1490: 2000, под заголовком "Арматура для зданий - Комбинированные предохранительные клапаны по температуре и давлению - Испытания и требования", описывает конструктивные и эксплуатационные характеристики, которые должны быть у предохранительных клапанов по температуре и давлению. Предохранительные клапаны по температуре и давлению Caleffi серии 309 сертифицированы Сертификационным Органом Buildcert (UK), как отвечающие требованиям Европейского Стандарта EN 1490.

Прикладная схема клапана серии 309 в гидроаккумулирующем баке для ГВС



# КОМПЛЕКТУЮЩИЕ ДЛЯ СИСТЕМ ВОДОСНАБЖЕНИЯ

Данная схема всего лишь пример

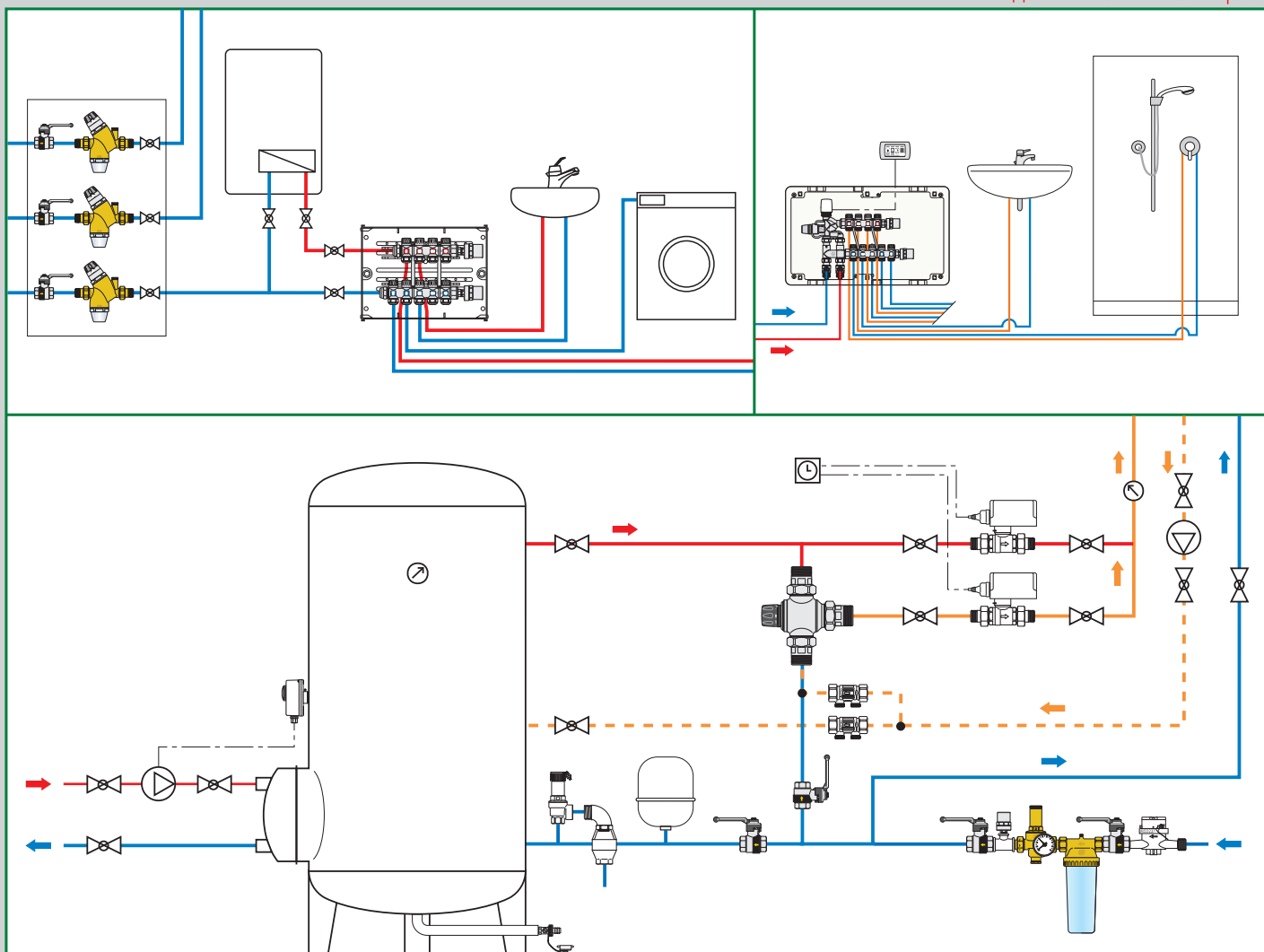

Редукционные клапаны давления

Редукционные клапаны - стабилизаторы давления

Картриджи фильтра и кожух

Амортизатор гидравлического удара, **ANTISHOCK**

Шаровые вентили со встроенным обратным клапаном, **BALLSTOP**

Электронные смесители с тепловой дезинфекцией и интерфейсом **LEGIOMIX®**

Установка для регуляции температуры и тепловой дезинфекции **LEGIOWAY®**

Устройство защиты от ожогов и таймер включения клапанов

Термостатические смесители

Предохранительные группы для накопительных водоподогревателей

Комбинированный предохранительный клапан по температуре и давлению.

Расширительный бак для гидроаккумулятора ГВС

Ограничитель потока

Распределительный коллектор предварительного сбора для водоснабжения

### 5350

Редукционный клапан давления с моноблочным сменным картриджем. Корпус из прочного децинкофицированного сплава **CR**.

С индикатором предварительной регуляции. Соединения НР с накидной гайкой. Максимальное давление на входе: 25 бар. Диапазон устанавливаемого давления на выходе: 1÷6 бар. Максимальная рабочая температура: 60°C. Сертифицирован по EN 1567.



С манометром 0÷10 бар

Код			
535041	1/2"	1	5
535051	3/4"	1	5
535061	1"	1	5
535075	1 1/4" с уменьшенным картриджем на 1"	1	5

С соединением 1/4" ВР для манометра

Код			
535040	1/2"	1	5
535050	3/4"	1	5
535060	1"	1	5
535074	1 1/4" с уменьшенным картриджем на 1"	1	5

### 5350

Редукционный клапан давления с моноблочным сменным картриджем. Корпус из прочного децинкофицированного сплава **CR**.

С индикатором предварительной регуляции. Соединения НР с накидной гайкой. Максимальное давление на входе: 25 бар. Диапазон устанавливаемого давления на выходе: 1÷6 бар. Максимальная рабочая температура: 60°C. Сертифицирован по EN 1567.



С манометром 0÷10 бар

Код			
535071	1 1/4"	1	4
535081	1 1/2"	1	4
535091	2"	1	4

С соединением 1/4" ВР для манометра

Код			
535070	1 1/4"	1	4
535080	1 1/2"	1	4
535090	2"	1	4

### 5350

Редукционный клапан давления с моноблочным сменным картриджем. Корпус из прочного децинкофицированного сплава **CR**.

С индикатором предварительной регуляции. Ø 22 мм с компрессионными соединениями. Максимальное давление на входе: 25 бар. Диапазон устанавливаемого давления на выходе: 1÷6 бар. Максимальная рабочая температура: 60°C.



С соединением 1/4" ВР для манометра

Код			
535022	Ø 22	1	10

### 5351

Редукционный клапан давления с моноблочным сменным картриджем. Латунный корпус.

С индикатором предварительной регуляции. Картридж фильтра из нержавеющей стали в прозрачном корпусе.

Соединения НР с накидной гайкой. Максимальное давление на входе: 25 бар. Диапазон устанавливаемого давления на выходе: 1÷6 бар. Максимальная рабочая температура: 40°C. Размер сетки фильтра Ø: 0,28 мм. Сертифицирован по EN 1567. Укомплектован сменным фильтром и ключом для демонтажа фильтра и картриджа.



С манометром 0÷10 бар

Код			
535141	1/2"	1	5
535151	3/4"	1	5
535161	1"	1	5

С соединением 1/4" ВР для манометра

Код			
535140	1/2"	1	5
535150	3/4"	1	5
535160	1"	1	5

### 5350

Запасной картридж и ключ для демонтажа фильтра и картриджа. Для редукционных клапанов давления серий 5350 и 5351.



Код			
535004	1/2" - 3/4"	1	8
535006	1"	1	8
535017	1 1/4" (535074 - 535075)	1	-
535007	1 1/4" - 1 1/2" - 2"	1	-
R52484	и ключ для демонтажа фильтра и картриджа	1	-



### 5360



Редукционный клапан давления со сменным картриджем. Корпус из прочного децинкофицированного сплава **CR**. Соединения НР с накидной гайкой. Максимальное давление на входе: 25 бар. Диапазон устанавливаемого давления на выходе: 0,5÷6 бар. По требованию 6÷10 бар. Максимальная рабочая температура: 80°C. Сертифицирован по EN 1567.

С манометром 0÷10 бар

Код			
536041	1/2"	1	5
536051	3/4"	1	5
536061	1"	1	5
536071	1 1/4"	1	4
536081	1 1/2"	1	4

С соединением 1/4" ВР для манометра

Код			
536040	1/2"	1	5
536050	3/4"	1	5
536060	1"	1	5
536070	1 1/4"	1	4
536080	1 1/2"	1	4

### 5362



Редукционный клапан давления со сменным картриджем. Корпус из прочного децинкофицированного сплава **CR**. Соединения ВР - ВР. Максимальное давление на входе: 25 бар. Диапазон устанавливаемого давления на выходе: 0,5÷6 бар. Максимальная рабочая температура: 80°C.

С манометром 0÷10 бар

Код			
536241	1/2"	1	5
536251	3/4"	1	5
536261	1"	1	5

С соединением 1/4" ВР для манометра

Код			
536240	1/2"	1	5
536250	3/4"	1	5
536260	1"	1	5

### 537



Соединения под сварку с накидной гайкой.

Код			
537015	1/2" x Ø 15	1	-
537022	3/4" x Ø 22	1	-
537028	1" x Ø 28	1	-
537035	1 1/4" x Ø 35	1	-

### 5365



Редукционный клапан давления со сменным картриджем. Бронзовый корпус. Соединения НР с накидной гайкой. Максимальное давление на входе: 25 бар. Диапазон устанавливаемого давления на выходе: 0,5÷6 бар. По требованию 6÷10 бар. Максимальная рабочая температура: 80°C. Сертифицирован по EN 1567.

С двойным манометром в глицериновой ванночке из нержавеющей стали: на входе: 0÷25 бар на выходе: 0÷10 бар

Код			
536581	1 1/2"	1	-
536591	2"	1	-

С соединениями 1/4" ВР для двух манометров

Код			
536580	1 1/2"	1	-
536590	2"	1	-

### 5366



Редукционный клапан давления со сменным картриджем. Бронзовый корпус. С фланцевыми соединениями. Ру 16. Подлежит соединению с плоскими контр-фланцами EN 1092-1. Максимальное давление на входе: 16 бар. Диапазон устанавливаемого давления на выходе: 0,5÷6 бар. По требованию 6÷10 бар. Максимальная рабочая температура: 80°C. С двойным манометром в глицериновой ванночке из нержавеющей стали: на входе: 0÷25 бар на выходе: 0÷10 бар

Код			
536660	Ду 65	1	-

### 5360



Запасной картридж. Для редукционных клапанов давления серий 5360, 5362, 5365 и 5366.

Код			
536004	1/2"	1	-
536005	3/4" - 1"	1	-
536007	1 1/4" - 1 1/2" (5360)	1	-
536008	1 1/2" (5365) - 2" - Ду 65	1	-

### 539



Редукционный клапан давления. Корпус из прочного децинкофицированного сплава CR.  
Укомплектован двумя фитингами ВР - НР.  
Максимальное давление на входе: 25 бар.  
Диапазон устанавливаемого давления на выходе: 1÷6 бар.  
Максимальная рабочая температура: 80°C.  
С соединениями 1/4" ВР для двух манометров.  
Сертифицирован по EN 1567.

Код			
539250	3/4"	1	20

### 576



Редукционный клапан давления.  
Чугунный корпус, Ру 16.  
С фланцевыми соединениями.  
Подлежит соединению с плоскими контр-фланцами EN 1092-1:  
Ду 80÷Ду 150, Ру 16;  
Ду 200, Ру 10.  
Максимальное давление на входе: 16 бар.  
Диапазон устанавливаемого давления на выходе: 1,5÷6 бар.  
По требованию 6÷12 бар.  
Поставляется с двойным манометром 0÷16 бар.  
Для соединения с фильтром см. серию 579.

Код			
576080	Ду 80	1	-
576100	Ду 100	1	-
576120	Ду 125	1	-
576150	Ду 150	1	-
576200	Ду 200	1	-

### 578



Управляемый пилотом редуктор-стабилизатор давления.  
Чугунный корпус, Ру 25. С фланцевыми соединениями.  
Подлежит соединению с плоскими контр-фланцами EN 1092-1  
Ду 65÷Ду 150, Ру 16;  
Ду 200÷Ду 400, Ру 10.  
Максимальное давление на входе: 25 бар.  
Диапазон устанавливаемого давления на выходе: 1÷20 бар.  
С манометрами.

Код			
578060	Ду 65	1	-
578080	Ду 80	1	-
578100	Ду 100	1	-
578120	Ду 125	1	-
578150	Ду 150	1	-
578200	Ду 200	1	-
578250	Ду 250	1	-
578300	Ду 300	1	-
578400	Ду 400	1	-

### 5330



Наклонный редукционный клапан давления.  
Сменный картридж и фильтр.  
Латунный корпус. Хромированный.  
Максимальное давление на входе: 16 бар.  
Диапазон устанавливаемого давления на выходе: 1÷6 бар.  
Максимальная рабочая температура: 60°C.

Код			
533041	1/2"	1	20
533051	3/4"	1	20

### 5331



Наклонный редукционный клапан давления для группы безопасности.  
Сменный картридж и фильтр.  
Латунный корпус. Хромированный.  
Максимальное давление на входе: 16 бар.  
Диапазон устанавливаемого давления на выходе: 1÷6 бар.  
Максимальная рабочая температура: 60°C.

Код			
533151	3/4" НР x гайка 3/4" ВР	1	25

### 5332



Наклонный редукционный клапан давления.  
Сменный картридж и фильтр.  
Латунный корпус. Хромированный.  
Максимальное давление на входе: 16 бар.  
Диапазон устанавливаемого давления на выходе: 1÷6 бар.  
Максимальная рабочая температура: 60°C.  
С манометром: 0÷10 бар.

Код			
533241	1/2"	1	20
533251	3/4"	1	20

### 5334



Наклонный редукционный клапан давления.  
Сменный картридж и фильтр.  
Латунный корпус. Хромированный.  
Максимальное давление на входе: 16 бар.  
Диапазон устанавливаемого давления на выходе: 1÷6 бар.  
Максимальная рабочая температура: 60°C.  
С соединением 1/4" ВР для манометра.

Код			
533441	1/2"	1	20
533451	3/4"	1	20



### 5335

Наклонный редуцирующий клапан давления. Сменный картридж и фильтр. Корпус из прочного децинкофицированного сплава CR. Максимальное давление на входе: 1600 кПа. Диапазон устанавливаемого давления на выходе: 100÷600 кПа. Максимальная рабочая температура: 60°C. С соединением 1/4" ВР для манометра.

Код			
533545	1/2"	1	25
533555	3/4"	1	25



### 5338

Наклонный редуцирующий клапан давления с компрессионными соединениями. Сменный картридж и фильтр. Корпус из прочного децинкофицированного сплава CR. Хромированный. Максимальное давление на входе: 16 бар. Диапазон устанавливаемого давления на выходе: 1÷6 бар. Максимальная рабочая температура: 60°C. С манометром: 0÷10 бар.

Код			
533841	Ø 15	1	20
533851	Ø 22	1	20



### 5335

Трехходовой редуцирующий клапан давления. Сменный картридж и фильтр. Корпус из прочного децинкофицированного сплава CR. Взаимозаменяемый выход с заглушкой. Максимальное давление на входе: 1600 кПа. Диапазон устанавливаемого давления на выходе: 100÷600 кПа. Максимальная рабочая температура: 60°C.

Код			
533550	3/4"	1	30



### 5339

Наклонный редуцирующий клапан давления с компрессионными соединениями и встроенным предохранительным сбросным клапаном. Редуцирующий клапан давления. Корпус из прочного децинкофицированного сплава CR. Сменный картридж и фильтр. Максимальное давление на входе: 1600 кПа. Диапазон устанавливаемого давления на выходе: 100÷600 кПа. Максимальная рабочая температура: 60°C. Предохранительный сбросной клапан. С седлом из нержавеющей стали. Корпус из прочного децинкофицированного сплава CR.

Код			
533944	Ø 15	1	25
533954	Ø 22	1	25



### 5336

Наклонный редуцирующий клапан давления с компрессионными соединениями. Сменный картридж и фильтр. Корпус из прочного децинкофицированного сплава CR. Хромированный. Максимальное давление на входе: 16 бар. Диапазон устанавливаемого давления на выходе: 1÷6 бар. Максимальная рабочая температура: 60°C.

Код			
533641	Ø 15	1	25
533651	Ø 22	1	25



### 5330

Запасной картридж. Для редуцирующих клапанов давления серий 5330, 5331, 5332, 5334, 5335, 5336, 5337, 5338 и 5339.

Код			
533000		1	100



### 5337

Наклонный редуцирующий клапан давления с компрессионными соединениями. Сменный картридж и фильтр. Корпус из прочного децинкофицированного сплава CR. Хромированный. Максимальное давление на входе: 16 бар. Диапазон устанавливаемого давления на выходе: 1÷6 бар. Максимальная рабочая температура: 60°C. С соединением 1/4" ВР для манометра.

Код			
533741	Ø 15	1	20
533751	Ø 22	1	20



### 5370

Корпус для картриджей фильтра стандартного номинального размера 10". Латунный корпус, прозрачный пластмассовый корпус. Максимальное рабочее давление: 16 бар. Диапазон температуры: 5÷40°C.

Код			
537050	3/4"	1	-
537060	1"	1	-



### 5370

Картриджи фильтра для корпуса фильтра серии 5370. Стандартный номинальный размер 10". Диапазон температуры: 5÷40°C. Максимальная Др: 3 бар. Характеристики: 537004 - моющая сетка - 60 µm, 537005 - сетка из нержавеющей стали - 50 µm.

Код			
537004		1	-
537005		1	-



### 3037 ROBOCHECK-1

Одинрный обратный клапан на 15 мм с компрессионными соединениями. Корпус из прочного децинкофицированного сплава CR. Хромированный. Максимальное рабочее давление: 10 бар. Максимальная рабочая температура: 90°C.

Код			
303715	Ø 15	10	100



### 3038 ROBOCHECK-2

Двойной контролируемый обратный клапан на 15 мм с компрессионными соединениями. Корпус из прочного децинкофицированного сплава CR. Хромированный. Максимальное рабочее давление: 10 бар. Максимальная рабочая температура: 90°C.

Код			
303815	Ø 15	10	100



### 525 ANTISHOCK

Амортизатор гидравлического удара. Латунный корпус. Хромированный. Максимальное рабочее давление: 10 бар. Максимальная рабочая температура: 90°C. Уплотнитель ПТФЭ на резьбе.

Код			
525040	1/2"	1	25



### 525 ANTISHOCK

Амортизатор гидравлического удара. Для установки под кухонными раковинами, раковинами в ванных комнатах и соединениях со стиральными машинами (3/4"). Латунный корпус. Хромированный. Максимальное рабочее давление: 10 бар. Максимальная рабочая температура: 90°C.

Код			
525130	гайка 3/8" ВР x 3/8" НР	1	25
525150	гайка 3/4" ВР x 3/4" НР	1	25

Примеры установки амортизатора гидравлического удара серии 525

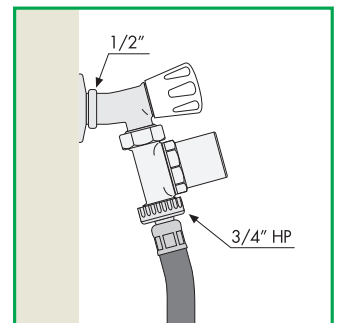
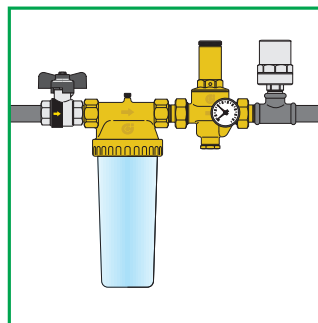
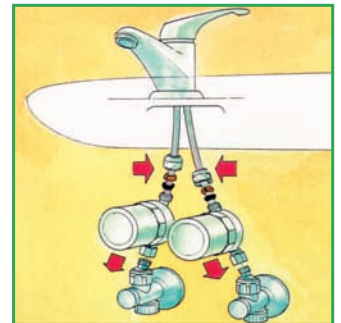
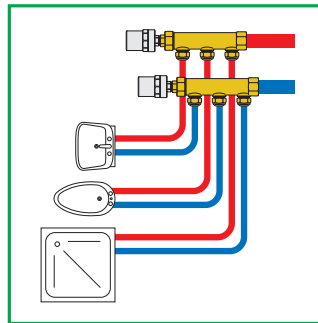



### 3230 BALLSTOP

Шаровой вентиль со встроенным обратным клапаном.  
Латунный корпус. Хромированный.  
Соединения ВР - ВР. Ручка - бабочка.  
Максимальное рабочее давление: 16 бар.  
Диапазон температуры: 5÷90°C.



Код			
323040	1/2"	10	-
323050	3/4"	10	-
323060	1"	4	-

### 333 BALLSTOP

Шаровой вентиль со встроенным обратным клапаном.  
Латунный корпус. Хромированный.  
Соединения ВР - накидная гайка.  
С просверленной под пломбу предохранительной  
накидной гайкой. Ручка - бабочка.  
Максимальное рабочее давление: 16 бар.  
Диапазон температуры: 5÷90°C.



Код			
333400	1/2" ВР x гайка 3/4" ВР	10	-
333500	3/4" ВР x гайка 3/4" ВР	10	-

### 3230 BALLSTOP

Шаровой вентиль со встроенным обратным клапаном.  
Латунный корпус. Хромированный.  
Соединения ВР - ВР. Ручка - рычаг.  
Максимальное рабочее давление: 16 бар.  
Диапазон температуры: 5÷90°C.



Код			
323070	1 1/4"	4	-
323080	1 1/2"	2	-
323090	2"	1	-

### 334 BALLSTOP

Шаровой вентиль со встроенным обратным клапаном.  
Латунный корпус. Хромированный.  
Соединения НР - накидная гайка.  
С просверленной под пломбу предохранительной  
накидной гайкой. Ручка - бабочка.  
Максимальное рабочее давление: 16 бар.  
Диапазон температуры: 5÷90°C.



Код			
334400	1/2" НР x гайка 3/4" ВР	10	-
334500	3/4" НР x гайка 3/4" ВР	10	-

### 332 BALLSTOP

Шаровой вентиль со встроенным обратным клапаном.  
Латунный корпус. Хромированный.  
Соединения НР - ВР. Ручка - бабочка.  
Максимальное рабочее давление: 16 бар.  
Диапазон температуры: 5÷90°C.



Код			
332400	1/2" НР x 1/2" ВР	10	-

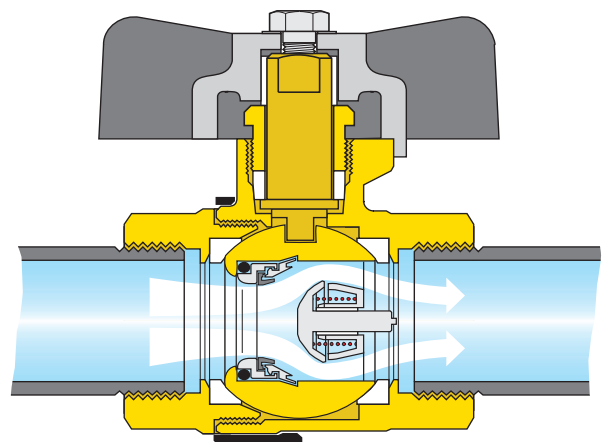

# BALLSTOP

ТОЛЬКО ОДИН ВЕНТИЛЬ,  
ГДЕ НУЖНЫ БЫЛИ ДВА

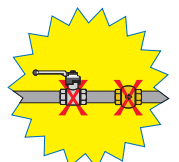



## 6000 LEGIOMIX®

Электронный смеситель с программируемой тепловой дезинфекцией и проверкой дезинфекции. Соединения резьбовые ВР. Укомплектован:

- трехходовым клапаном с шаром из нержавеющей стали,
- сервоприводом,
- регулятором,
- датчиком температуры на подаче из нержавеющей стали,
- датчиком температуры на обратке из нержавеющей стали.

Со вспомогательными микровыключателями для управления дезинфекцией и прочими устройствами. Подготовлен к подсоединению к системе диспетчеризации. Электропитание: 230 В - 50/60 Гц - (6,5+8) ВА.

Диапазон температуры регуляции: 20÷85°C.  
 Диапазон температуры дезинфекции: 40÷85°C.  
 Максимальное рабочее давление: 10 бар.  
 Максимальная температура на входе: 100°C.  
 Класс защиты: IP 44 (сервопривод).  
 Запатентован.



Код	Kv (м³/ч)			
600050	3/4"	5,2	1	-
600060	1"	9,0	1	-
600070	1 1/4"	14,5	1	-
600080	1 1/2"	23,0	1	-
600090	2"	32,0	1	-

### Назначение

Эта особенная серия электронных смесителей снабжена специальным регулятором, который управляет рядом программ антибактериальной тепловой дезинфекции контура. Кроме этого, он предоставляет возможность проверить действительное достижение температуры и периода времени для тепловой дезинфекции и предпринять соответствующие корректирующие действия.

Все параметры корректируются ежедневно и архивируются, с почасовой регистрацией температуры.

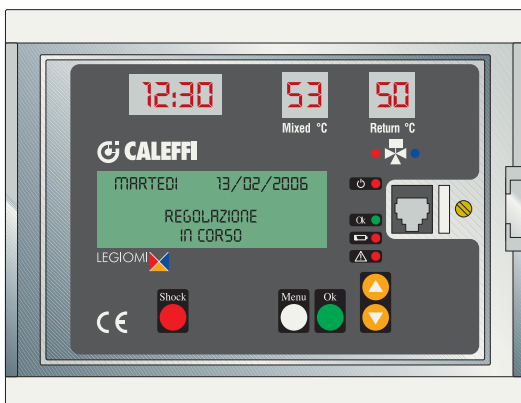

Запасные части для электронного смесителя с программируемой тепловой дезинфекцией серии 6000 с резьбовыми соединениями.

Код

<b>F69482</b>	сервопривод 230 В (перем. ток) для 600050÷600090 - серого цвета
<b>R69278</b>	сервопривод 230 В (перем. ток) для 600050 и 600060 - белого цвета
<b>R69279</b>	сервопривод 230 В (перем. ток) для 600070÷600090 - белого цвета
<b>R69489</b>	трехходовой вентиль с хвостовиком/гайкой для 600050
<b>R69490</b>	трехходовой вентиль с хвостовиком/гайкой для 600060
<b>R69491</b>	трехходовой вентиль с хвостовиком/гайкой для 600070
<b>R69492</b>	трехходовой вентиль с хвостовиком/гайкой для 600080
<b>R69493</b>	трехходовой вентиль с хвостовиком/гайкой для 600090
<b>F69591</b>	датчик температуры подачи или обратки 3/4" - 1" - 1 1/4"
<b>F69381</b>	датчик температуры подачи или обратки 1 1/2" - 2"
<b>R19101</b>	термометр
<b>F69433*</b>	регулятор с проверкой дезинфекции
<b>F69531</b>	держатель для накладного датчика

\* Используется для замены предыдущей версии

### Легионелла-распределительная температура

В централизованных системах производства горячей воды для ГВС с целью предотвращения распространения опасной бактерии Легионеллы, необходимо накапливать горячую воду при температуре не ниже 60°C.

Кроме этого, не только накопительному баку, а также всей распределительной сети необходима операция тепловой дезинфекции с периодическими интервалами времени. В противном случае, в ней также будет быстро образовываться бактерия.

Учитывая все это, рекомендуется устанавливать электронный смеситель, который будет способен:

- снижать температуру распределяемой воды до регулируемого значения, более низкого по отношению к температуре в накопительном водоподогревателе;
- поддерживать постоянной температуру подмешенной воды при изменении условий температуры и давления на входе, или при увеличенном расходе;
- предоставлять возможность программирования тепловой дезинфекции со значением температуры большим, по отношению к температуре регуляции, в необходимое время и в периоды с меньшим водоразбором (ночное время).

### Тепловая дезинфекция

Нижеприведенный рисунок демонстрирует поведение бактерии, Legionella Pneumophila, при изменении условий температуры воды, в которой она содержится, в лабораторной культуре. Для обеспечения правильной тепловой дезинфекции необходимо подняться до значений не ниже 60°C.

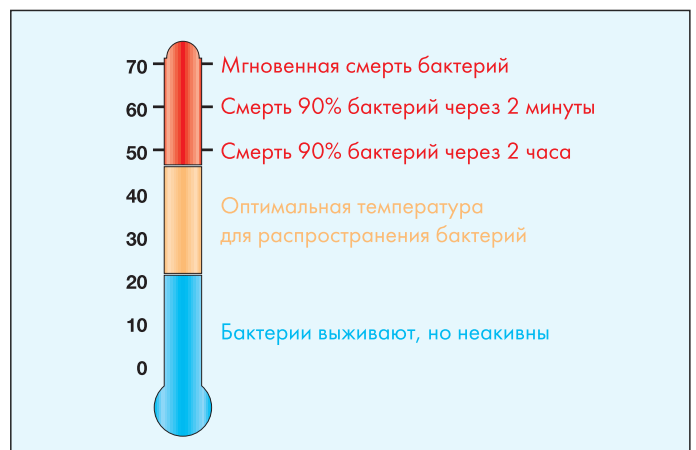

### 6000 LEGIOMIX®

Электронный смеситель с программируемой тепловой дезинфекцией и проверкой дезинфекции. С фланцевыми соединениями. Укомплектован:

- трехходовым клапаном с шаром из нержавеющей стали,
- сервоприводом,
- регулятором,
- датчиком температуры на подаче из нержавеющей стали,
- датчиком температуры на обратке из нержавеющей стали.

Со вспомогательными микровыключателями для управления дезинфекцией и прочими устройствами. Подготовлен к подсоединению к системе диспетчеризации. Электропитание: 230 В - 50/60 Гц - (6,5+10,5) ВА. Диапазон температуры регуляции: 20÷85°C. Диапазон температуры дезинфекции: 40÷85°C. Подлежит соединению с плоскими контр-фланцами EN 1092-1, Ру 16. Максимальное рабочее давление: 10 бар. Максимальная температура на входе: 100°C. Класс защиты: IP 65 (сервопривод). Запатентован.



Код	Кv (м³/ч)			
600006	Ду 65 90,0	1	-	
600008	Ду 80 120,0	1	-	

Заспанные части для электронного смесителя с программируемой тепловой дезинфекцией серии 6000 с фланцевыми соединениями.

Код

<b>F69381</b>	датчик температур подачи или обратки
<b>F69393</b>	трехходовой вентиль с фланцевыми соединениями для 600006
<b>F69394</b>	трехходовой вентиль с фланцевыми соединениями для 600008
<b>R69395</b>	сервопривод 230 В (перем. ток) для 600006 и 600008
<b>F69433*</b>	регулятор с проверкой дезинфекции

\* Используется для замены предыдущей версии

### 6001 Интерфейс LEGIOMIX®

Интерфейс LEGIOMIX® для передачи или местного или дистанционного управления электронным смесителем серии 6000. Укомплектован:

- соединительным проводом интерфейс-компьютер RS232,
- соединительным проводом с телефонным штекером LEGIOMIX®-интерфейс,
- адаптером USB/серийный порт,
- программным обеспечением для передачи данных и управления.

Питание: 230 В - 50 Гц - 5 ВА. Размеры: 165 x 120 x 40 мм.



Код

<b>600100</b>			1	-
---------------	--	--	---	---

### 7558 Аксессуары

Код

<b>755845</b>	аналоговый модем
<b>755846</b>	цифровой модем GSM
<b>755855/N</b>	кабель BUS (FROR 450/750 - 2x1 мм²) - катушка 100 м

Прикладная схема электронного смесителя серии 6000

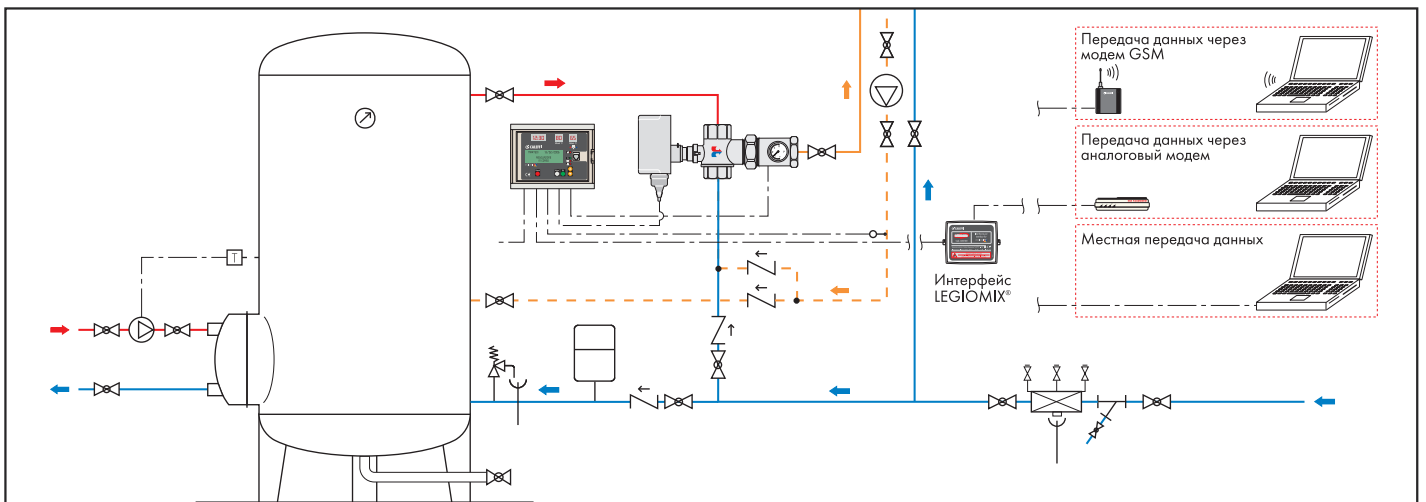

## 6005 LEGIOFLOW®

Компактная многофункциональная группа для регуляции температуры и тепловой дезинфекции, для системы водоснабжения. Укомплектована:

- термостатическим смесителем с защитой от ожогов,
- клапаном разжижения для тепловой дезинфекции, укомплектованным электротепловым приводом,
- шаровыми клапанами - отсекающими с фильтрами и встроенными обратными клапанами,
- отводным комплектом для контура ХВС.

Соединения на входе: 3/4" НР.

Соединения на выходе: 3/4" НР с накидной гайкой.

Смеситель

Корпус из прочного децинкофицированного сплава **CR**. Хромированный.

Максимальное рабочее давление: 10 бар.

Диапазон температуры регуляции: 30÷50°C.

Заводская настройка: 43°C.

Максимальная температура на входе в первичный контур: 85°C.

Рабочие характеристики по стандарту NF 079 док. 8, EN 1111 и EN 1287.

Электротепловой привод

Нормально закрытый.

Питание: 230 В (перем. ток)

Потребляемая мощность в рабочем режиме: 3 Вт.



Класс защиты: IP 44.

Питающий кабель: 80 см.





Запрос на патент № MI2007A000936.

### С электротепловым приводом

Код	Соединения	Kv (м³/ч) смесителя	Kv (м³/ч) клапана разжижения		
600500	3/4"	1,75	1,80	1	6

### Без электротеплового привода

Код	Соединения	Kv (м³/ч) смесителя	Kv (м³/ч) клапана разжижения		
600500	3/4"	1,75	1,80	1	6

## 6005 LEGIOFLOW®

Компактная многофункциональная группа для регуляции температуры и тепловой дезинфекции, для системы водоснабжения. Укомплектована:

- термостатическим смесителем с защитой от ожогов,
- клапаном разжижения для тепловой дезинфекции, укомплектованным электротепловым приводом,
- шаровыми клапанами - отсекающими с фильтрами и встроенными обратными клапанами,
- отводным комплектом для контура ХВС,
- распределительными коллекторами с отсекающими,
- коллекторным шкафом код 362056 (560x330x80).

Смеситель

Корпус из прочного децинкофицированного сплава **CR**. Хромированный.

Максимальное рабочее давление: 10 бар.

Диапазон температуры регуляции: 30÷50°C.

Заводская настройка: 43°C.

Максимальная температура на входе в первичный контур: 85°C.

Рабочие характеристики по стандарту NF 079 док. 8, EN 1111 и EN 1287.

Электротепловой привод

Нормально закрытый.

Питание: 230 В (перем. ток)

Потребляемая мощность в рабочем режиме: 3 Вт.

Класс защиты: IP 44.

Питающий кабель: 80 см.

Распределительные коллекторы

Латунный корпус. Хромированный.

Максимальное рабочее давление: 10 бар.

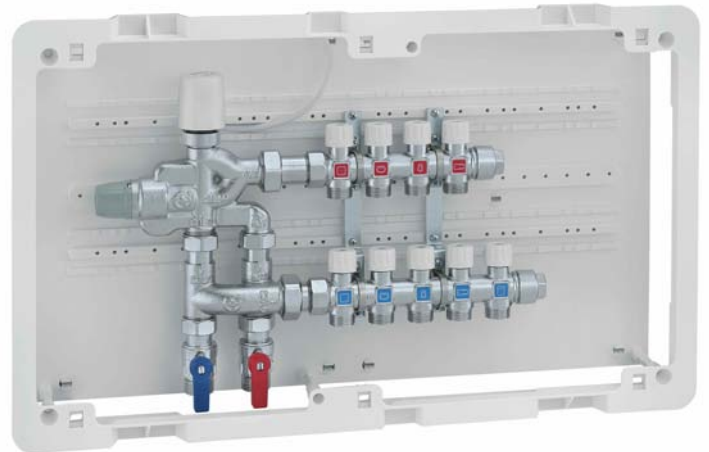

Диапазон температуры: 5÷100°C.

Расстояние между центрами выходов: 35 мм.



Запрос на патент № MI2007A000936.

### С электротепловым приводом

Код	Соединения	К-во отводов		Отводы		
		холодная	горячая			
600530	3/4"	3	2	23 ш.1,5 НР	1	-
600540	3/4"	4	3	23 ш.1,5 НР	1	-
600550	3/4"	5	4	23 ш.1,5 НР	1	-

### Без электротеплового привода

Код	Соединения	К-во отводов		Отводы		
		холодная	горячая			
600531	3/4"	3	2	23 ш.1,5 НР	1	-
600541	3/4"	4	3	23 ш.1,5 НР	1	-
600551	3/4"	5	4	23 ш.1,5 НР	1	-

Легионелла-опасность ожогов

Как показано на приведенной ниже таблице температуры, превышающие 50°C, могут очень быстро вызывать ожоги. Например, при 55°C возникает частичный ожог примерно через 30 секунд, а при 60°C частичный ожог возникает примерно через 5 секунд. Эти сроки, в среднем, наполовину снижаются в случае детей или престарелых лиц. Учитывая все это, необходимо устанавливать термостатический смеситель, который будет способен:

- снижать температуру в точке водоразбора до значения более низкого, по отношению к тому, которое имеется в гидроаккумулирующем баке, и которое можно использовать в точке водоразбора.
- поддерживать постоянной температуру использования воды при изменении условий температуры и давления на входе.
- не допускать увеличения температуры воды на выходе до значений, превышающих 50°C.
- обладать защитой от ожогов, в случае случайного прекращения подачи холодной воды на входе.

Время экспозиции для получения частичного ожога

Температура	Взрослые	Дети 0-5 лет
70°C	1 сек.	--
65°C	2 сек.	0,5 сек.
60°C	5 сек.	1 сек.
55°C	30 сек.	10 сек.
50°C	5 мин.	2,5 мин.

Тепловая дезинфекция

Для приобретения большей уверенности в том, что нет распространения Легионеллы, все участки сети должны проходить обработку в виде тепловой дезинфекции. Даже для участка сети на выходе из смесителя, до водоразборного крана, должно быть возможно выполнять разжижение при температуре, превышающей 60°C. Поэтому, необходимо обойти термостатический смеситель, настроенный на более низкие значения, и включить соответствующий клапан, который позволит питать краны напрямую горячей водой, исходящей из распределительной сети.

Назначение

Многофункциональная группа используется в системах водоснабжения для регуляции горячей и холодной воды, распределяемой на водоразборные краны, обслуживающие местный санузел или жилое помещение. Термостатический смеситель, настраиваемый на увеличенные эксплуатационные характеристики, поддерживает постоянной температуру горячей воды на требуемом значении и защищает пользователя от опасности ожогов. Клапан разжижения позволяет производить тепловую дезинфекцию контура до крана, в соответствии с указаниями стандартов по защите от Легионеллы.

Гидравлическая схема

Со смешением

- клапан разжижения закрыт
- клапан холодной воды открыт

С тепловой дезинфекцией

- клапан разжижения открыт
- клапан холодной воды закрыт

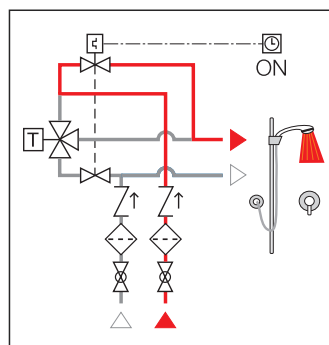
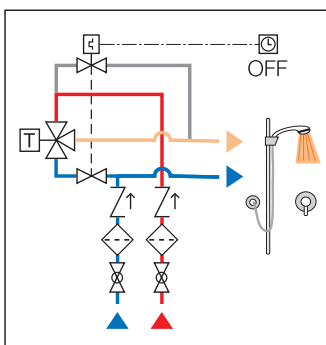

Регуляция температуры

Регуляция температуры

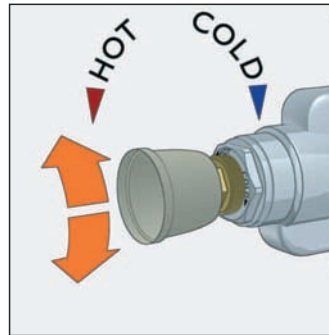

Блокировка регуляции с помощью гайки

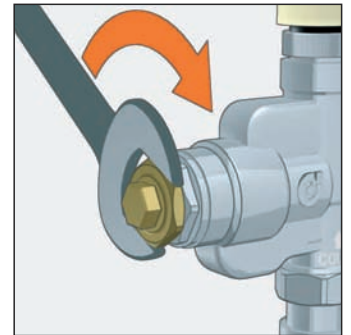

Ручное открывание

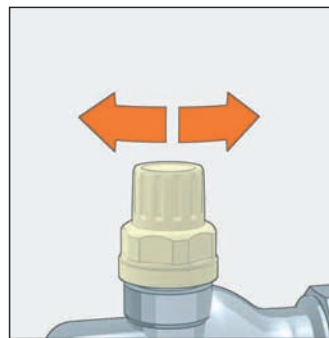

Электротепловой привод

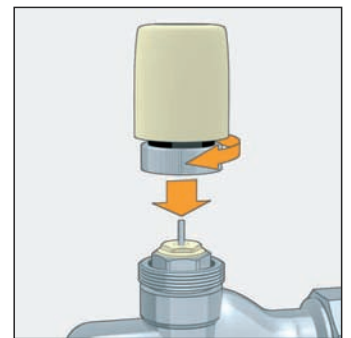

Прикладная схема многофункциональной группы серии 6005

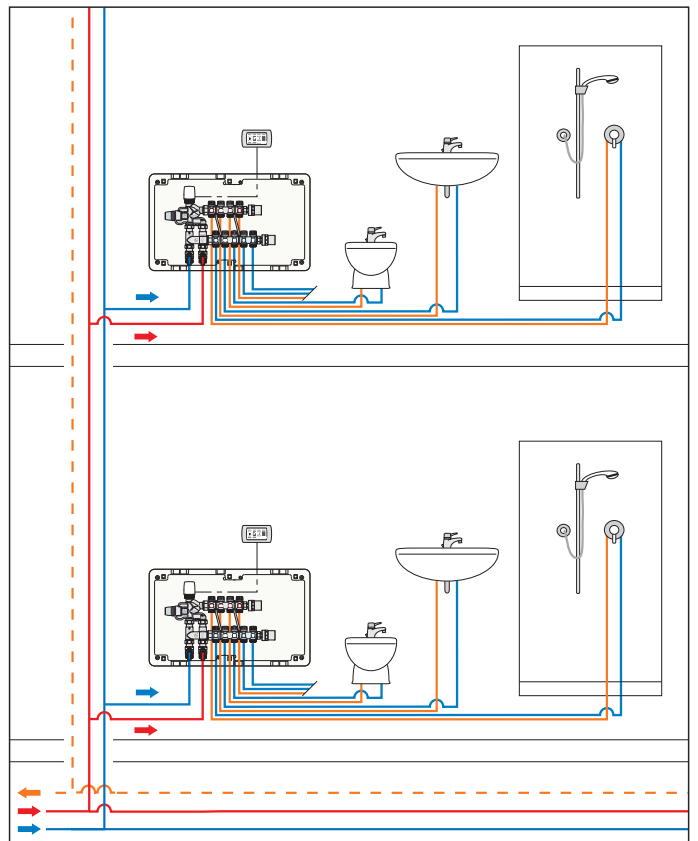



**6001**

Устройство с защитой от ожогов для бытового применения на ГВС. Латунный корпус. Хромированный. Установленная температура: 48°C (±1°C).

Код			
<b>600140</b>	1/2"	1	10

Назначение

Устройство защиты от ожогов выполняет функцию прерывания потока воды, в том случае, когда температура последней достигнет фиксированного значения настройки.

Пригодно к использованию в системах водоснабжения с электронным смесителем с программой тепловой дезинфекции. Будучи установленным непосредственно на водоразборный кран, оно не допускает того, чтобы за время тепловой дезинфекции (T>50°C), горячая вода смогла бы вызвать ожоги пользователя.

Режим работы

Открыто

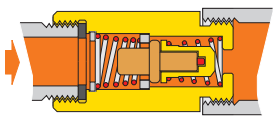

Закрыто

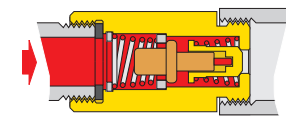

Прикладная схема предохранительного устройства серии 6001

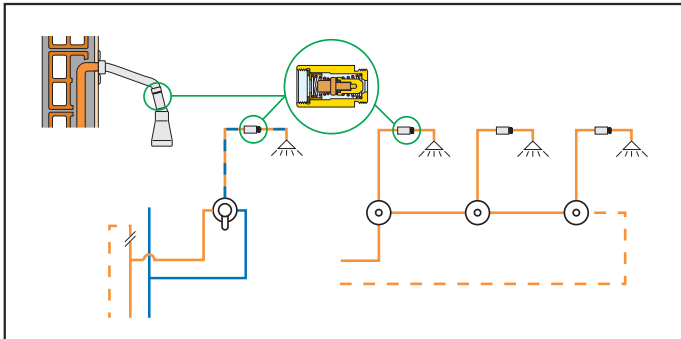

**6002**

Таймер с ключом включения, программируемый от 1 до 12 минут. Для включения клапанов, применяющихся для проведения тепловой дезинфекции участков контура, до кранов. Питание: 230 В (перем. ток).

Код			
<b>600200</b>		1	-



**116**

Термостатический регулятор для рециркуляционных контуров горячей воды ГВС. Максимальное рабочее давление: 10 бар. Максимальная рабочая температура: 100°C. Максимальное Др: 1 бар. Диапазон температуры регуляции: 35÷65°C. Заводская настройка: 55°C. Точность: ±2°C.

Код			
<b>116040</b>	1/2"	1	-
<b>116050</b>	3/4"	1	-

**116**



Электротепловой привод для серии 116. Нормально закрытый ВКЛ./ОТКЛ. Питание: 230 В (перем. ток) или 24 В (перем. ток)/(пост. ток). Потребляемая мощность в рабочем режиме: 1,8 Вт. Диапазон температуры помещения: 60°C. Класс защиты: IP 54. Период срабатывания: 150÷200 сек. Провод питания: 1 м.



Код	Питание (В)		
<b>116002</b>	230	1	-
<b>116004</b>	24	1	-



**118**

Ключ для регуляции картриджа.

Код			
<b>118000</b>		1	-

Прикладная схема термостатического регулятора серии 116

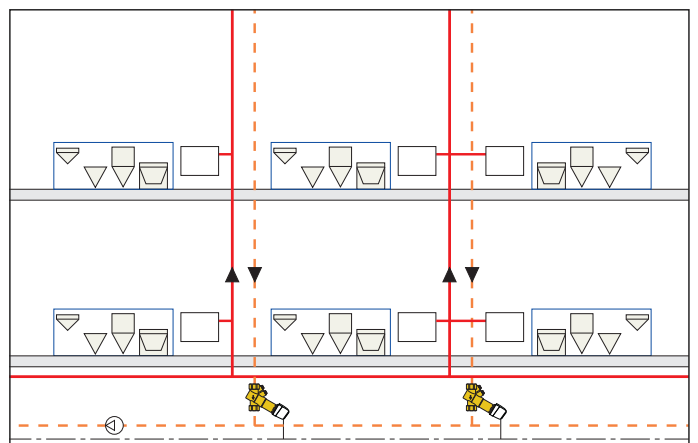





### 520

Регулируемый термостатический смеситель. Латунный корпус. Хромированный. Максимальное рабочее давление: 10 бар. Максимальная температура на входе: 90°C.

Код	Регуляция температуры	Кv (м³/ч)		
520430	1/2" 30÷48°C	1,30	1	50
520440	1/2" 40÷60°C	1,30	1	50
520530	3/4" 30÷48°C	1,80	1	50
520540	3/4" 40÷60°C	1,80	1	50
520630	1" 30÷48°C	2,75	1	10
520640	1" 40÷60°C	2,75	1	10

### 522

Регулируемый термостатический смеситель. Для водоподогревателей накопительного типа. Латунный корпус. Хромированный.

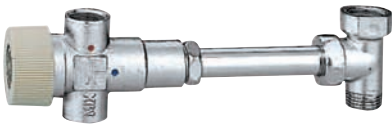

Максимальное рабочее давление: 10 бар. Максимальная температура на входе: 90°C.

Код	Регуляция температуры	Кv (м³/ч)		
522430	1/2" 30÷48°C	1,30	1	15
522440	1/2" 40÷60°C	1,30	1	15

### 5218

Регулируемый термостатический смеситель с ручкой. С обратными клапанами и фильтрами. Предназначен для регуляции температуры в точке распределения, укомплектован функцией тепловой блокировки. Корпус из прочного децинкофицированного сплава CR. Хромированный. Максимальное рабочее давление: 10 бар. Максимальная температура на входе: 90°C. Сертифицирован по EN 15092.



Код	Регуляция температуры	Кv (м³/ч)		
521814	1/2" 45÷65°C	1,5	1	10
521815	3/4" 45÷65°C	1,7	1	10
521816	1" 45÷65°C	3,0	1	10

### 521

Регулируемый термостатический смеситель с защитой от ожогов. Корпус из прочного децинкофицированного сплава CR. Хромированный. Максимальное рабочее давление: 14 бар. Максимальная температура на входе: 85°C. Сертифицирован по EN 1287. Запатентован.



Код	Регуляция температуры	Кv (м³/ч)		
521400	1/2" 30÷65°C	2,6	1	10
521500	3/4" 30÷65°C	2,6	1	10

### 521

Регулируемый термостатический смеситель с защитой от ожогов. С обратными клапанами. Корпус из прочного децинкофицированного сплава CR. Хромированный. Максимальное рабочее давление: 14 бар. Максимальная температура на входе: 85°C. Сертифицирован по EN 1287. Запатентован.



Код	Регуляция температуры	Кv (м³/ч)		
521503	3/4" 30÷65°C	2,6	1	10

### 521

Регулируемый термостатический смеситель с защитой от ожогов. С обратными клапанами, фильтрами и компрессионными соединениями. Корпус из прочного децинкофицированного сплава CR. Хромированный. Максимальное рабочее давление: 14 бар. Максимальная температура на входе: 85°C. Сертифицирован по EN 1287. Запатентован.



Код	Регуляция температуры	Кv (м³/ч)		
521115	∅ 15 30÷65°C	2,6	1	10
521122	∅ 22 30÷65°C	2,6	1	10

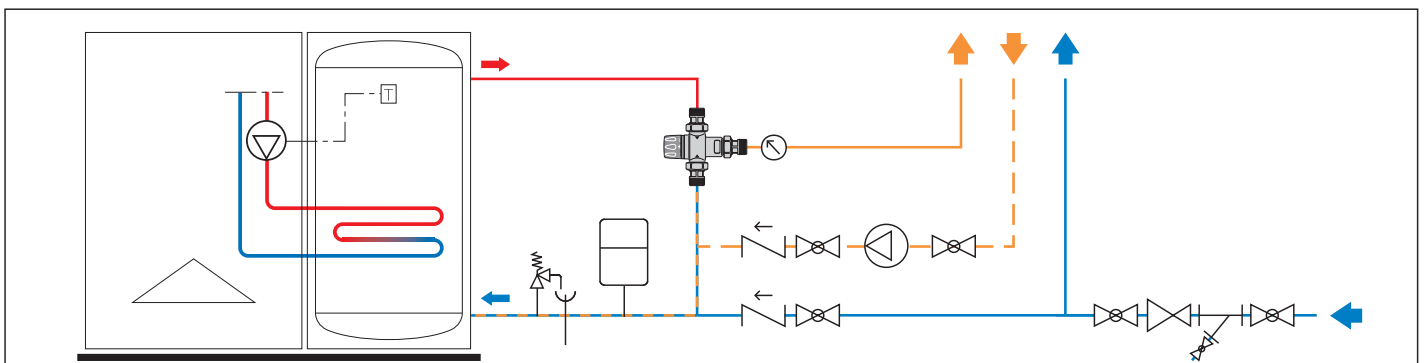

Прикладная схема термостатического смесителя серии 5218



### 5213

Регулируемый термостатический смеситель. С обратными клапанами и фильтрами. Устройство с усиленными тепловыми характеристиками с функцией защиты от ожогов. Корпус из прочного децинкофицированного сплава **CR**. Хромированный. Максимальное рабочее давление: 10 бар. Максимальная температура на входе: 85°C. Сертифицирован по НХС Д08, БС 7942, ЕН1111 и ЕН 1287.





Код	Регуляция температуры	Кv (м³/ч)		
521303	3/4"	30÷50°C	1,7	1 10

### 5217

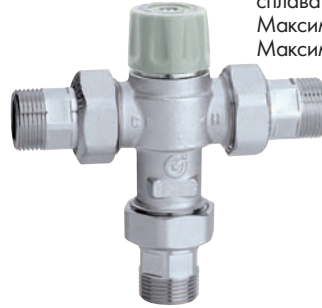
Регулируемый термостатический смеситель с ручкой. С обратными клапанами и фильтрами. Устройство с усиленными тепловыми характеристиками с функцией защиты от ожогов. Корпус из прочного децинкофицированного сплава **CR**. Хромированный. Максимальное рабочее давление: 10 бар. Максимальная температура на входе: 85°C. Сертифицирован по NF 079 Д08.





Код	Регуляция температуры	Кv (м³/ч)		
521714	1/2"	30÷50°C	1,50	1 10
521713	3/4"	30÷50°C	1,85	1 10

### 5213

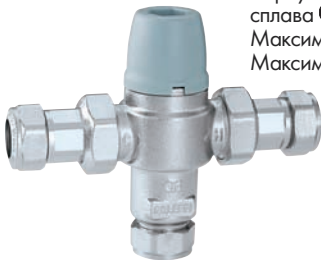
Регулируемый термостатический смеситель. С обратными клапанами, фильтрами и компрессионными соединениями. Устройство с усиленными тепловыми характеристиками с функцией защиты от ожогов. Корпус из прочного децинкофицированного сплава **CR**. Хромированный. Максимальное рабочее давление: 10 бар. Максимальная температура на входе: 85°C. Сертифицирован по НХС Д08, БС 7942, ЕН1111 и ЕН 1287.



Код	Регуляция температуры	Кv (м³/ч)		
521315	Ø 15	30÷50°C	1,5	1 10
521322	Ø 22	30÷50°C	1,7	1 10

Регуляция температуры смесителей серии 5213

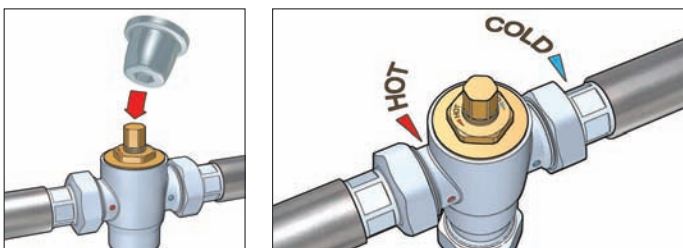

Прикладная схема смесителя серии 5213 с распределительной установкой

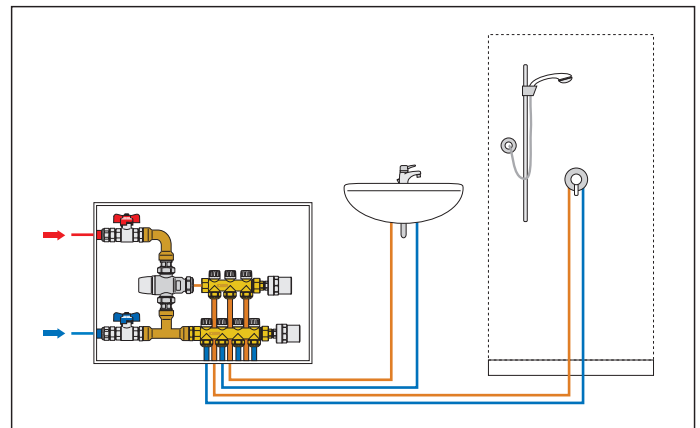

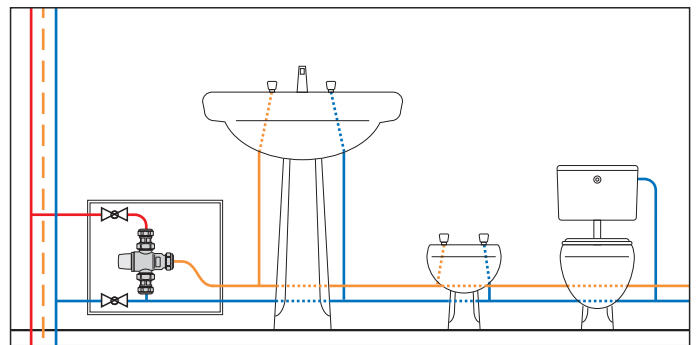

Прикладная схема смесителей серии 5213



## 601 •

Термостатический смеситель с защитой от ожогов, для установки под раковиной. С обратными клапанами и фильтрами. С крышкой защиты от вандализма. Латунный корпус. Хромированный полированный. Максимальное рабочее давление: 10 бар. Максимальная температура на входе: 90°C. Регуляция температуры: 25÷50°C. Kv (м³/ч): 0,8.



Код	Соединение для горячей воды	Соединения для холодной воды и подмеса		
601310	3/8" ВР гайка	3/8" - Ø 10 двухконусное	1	10
601312	3/8" ВР гайка	3/8" - Ø 12 двухконусное	1	10
601333	3/8" ВР гайка	3/8" НР плоское седло	1	10
601415	1/2" - Ø 15 двухконусное	1/2" - Ø 15 двухконусное	1	10
601444	1/2" НР плоское седло	1/2" НР плоское седло	1	10

### Регуляция температуры

Температура подмешенной воды может настраиваться на требуемое значение вращением специального регулирующего винта. С помощью установки защитного колпачка на шурупах предотвращается изменение данного значения неуполномоченным персоналом.



### Функция перепуска



Термостатический смеситель серии 602 снабжен специальным перепускным механизмом для того, чтобы осуществлять тепловую дезинфекцию отдельного крана. После снятия специального защитного колпачка, винт вращается против часовой стрелки до упора. Таким образом, достигается циркуляция только горячей воды на входе, способом, не зависящим от действия термостата.



## 602 •

Термостатический смеситель с защитой от ожогов, для установки под раковиной. С обратными клапанами и фильтрами. С крышкой защиты от вандализма и перепускным устройством для тепловой дезинфекции. Латунный корпус. Хромированный полированный. Максимальное рабочее давление: 10 бар. Максимальная температура на входе: 90°C. Регуляция температуры: 25÷50°C. Kv (м³/ч): 0,8.



Код	Соединение для горячей воды	Соединения для холодной воды и подмеса		
602310	3/8" ВР гайка	3/8" - Ø 10 двухконусное	1	10
602312	3/8" ВР гайка	3/8" - Ø 12 двухконусное	1	10
602333	3/8" ВР гайка	3/8" НР плоское седло	1	10
602415	1/2" - Ø 15 двухконусное	1/2" - Ø 15 двухконусное	1	10
602444	1/2" НР плоское седло	1/2" НР плоское седло	1	10

### Прикладные схемы смесителей серии 601 и 602

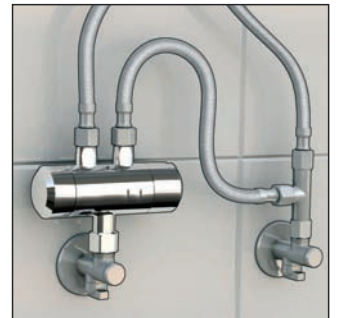
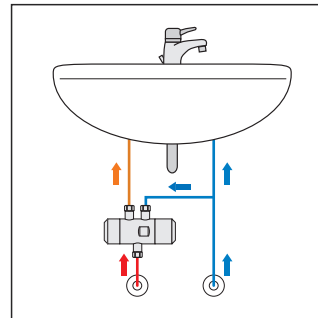

### 5230

Регулируемый термостатический смеситель со сменным картриджем для центральных систем. Латунный корпус. Хромированный. Максимальное рабочее давление: 14 бар. Максимальная температура на входе: 85°C. Запрос на патент № MI2001A001645.



Код	Регуляция температуры	Kv (м³/ч)		
523040	1/2"	30÷65°C 4,0	1	-
523050	3/4"	30÷65°C 4,5	1	-
523060	1"	30÷65°C 6,9	1	-
523070	1 1/4"	30÷65°C 9,1	1	-
523080	1 1/2"	36÷60°C 14,5	1	-
523090	2"	36÷60°C 19,0	1	-

### 5230

Регулируемый термостатический смеситель со сменным картриджем для центральных систем. С обратными клапанами. Латунный корпус. Хромированный. Максимальное рабочее давление: 14 бар. Максимальная температура на входе: 85°C. Запрос на патент № MI2001A001645.



Код	Регуляция температуры	Kv (м³/ч)		
523043	1/2"	30÷65°C 4,0	1	-
523053	3/4"	30÷65°C 4,5	1	-
523063	1"	30÷65°C 6,9	1	-
523073	1 1/4"	30÷65°C 9,1	1	-

### 5230

Регулируемый термостатический смеситель со сменным картриджем для центральных систем. С обратными клапанами и компрессионными соединениями. Латунный корпус. Хромированный. Максимальное рабочее давление: 14 бар. Максимальная температура на входе: 85°C. Запрос на патент № MI2001A001645.



Код	Регуляция температуры	Kv (м³/ч)		
523052	Ø 22	30÷65°C 4,5	1	-
523062	Ø 28	30÷65°C 6,9	1	-

### 5230

Запасной картридж для термостатического смесителя серии 5230.



Код			
523005	для 1/2" - 3/4" - Ø 22	1	-
523006	для 1" - 1 1/4" - Ø 28	1	-
523008	для 1 1/2" - 2"	1	-

### 524

Регулируемый термостатический смеситель. Бронзовый корпус, Ру 10. Фланцевые соединения. Подлежит соединению с плоскими контр-фланцами EN 1092-1. Ру 10. Соединение для рециркуляционной трубки. Заводская настройка: 48°C. Максимальное рабочее давление: 10 бар. Максимальная температура на входе: 90°C.



Код	Регуляция температуры	Kv (м³/ч)		
524060	Ду 65 36÷53°C (±2°C)	32,0	1	-
524080	Ду 80 36÷53°C (±2°C)	43,0	1	-



### 5261

Предохранительная группа для накопительного водоподогревателя. С клапаном-отсекателем и контролируемым обратным клапаном. Седло из нержавеющей стали. Латунный корпус. Хромированный. Максимальное рабочее давление: 10 бар. Максимальная рабочая температура: 120°C. Установленное давление: 7 бар. Максимальная мощность: 10 кВт. Сертифицирована по EN 1487.

Код			
526142	1/2"	1	30
526152	3/4"	1	30



### 5261

Предохранительная группа для накопительного водоподогревателя. С клапаном-отсекателем и контролируемым обратным клапаном. Для горизонтальной установки. Седло из нержавеющей стали. Латунный корпус. Хромированный. Максимальное рабочее давление: 10 бар. Максимальная рабочая температура: 120°C. Установленное давление: 7 бар. Максимальная мощность: 3/4" 10 кВт. 1" 18 кВт. Сертифицирована по EN 1487.

Код			
526153	3/4"	1	10
526161	1"	1	10



### 319

Сливной сифон из пластмассы для предохранительной группы серии 5261.

Код			
319601	1"	1	25

Прикладная схема предохранительной группы серии 5261

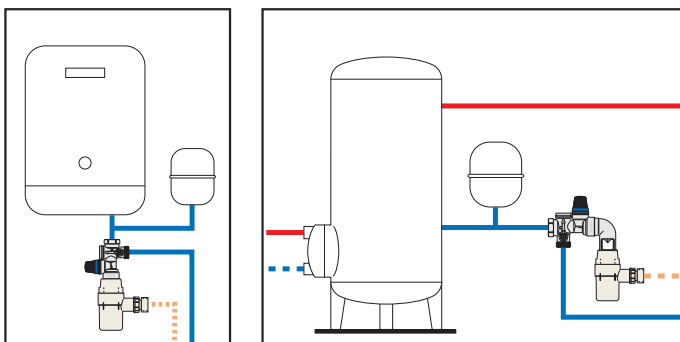

### 309

Комбинированный предохранительный клапан по температуре и давлению. Для накопительных подогревателей горячей воды для ГВС. Температура настройки: 90°C. Мощность сброса: 1/2" - 3/4" x Ø 15: 10 кВт. 3/4" x Ø 22: 25 кВт. Настройки: 3 - 4 - 6 - 7 - 10 бар. Сертификат по стандарту EN 1490 настройки: 4 - 7 - 10 бар.

Код			
309430	1/2" НР x Ø 15 3 бар	1	20
309440	1/2" НР x Ø 15 4 бар	1	20
309460	1/2" НР x Ø 15 6 бар	1	20
309470	1/2" НР x Ø 15 7 бар	1	20
309400	1/2" НР x Ø 15 10 бар	1	20
309542	3/4" НР x Ø 15 4 бар	1	20
309530	3/4" НР x Ø 22 3 бар	1	20
309560	3/4" НР x Ø 22 6 бар	1	20
309570	3/4" НР x Ø 22 7 бар	1	20
309500	3/4" НР x Ø 22 10 бар	1	20



### 5557

Расширительный сварной бак для водоподогревателей ГВС накопительного типа. Атоксичная бутиловая мембрана. Максимальное рабочее давление: 10 бар. Максимальная рабочая температура: 99°C.

Код	Литры	Соединение	предварительная загрузка (бар)		
555705	5	3/4"	2,5	2	-
555708	8	3/4"	2,5	2	-

Для большего объема см. на стр 188



### 534

Ограничитель потока. Латунный корпус. Хромированный. Соединение 1/2". Максимальное рабочее давление: 12 бар. Максимальная рабочая температура: 80°C. Диапазон давления: 1 ÷ 10 бар.

• Ключ к коду  
 Направление потока НР → ВР = 1  
 Направление потока ВР → НР = 2

Код	Точность (%)		
534•02	2 л/мин. светло-зелёный ±30	1	25
534•04	4 л/мин. серый ±15	1	25
534•05	5 л/мин. жёлтый ±15	1	25
534•06	6 л/мин. чёрный ±10	1	25
534•08	8 л/мин. белый ±10	1	25
534•10	10 л/мин. светло-синий ±10	1	25
534•12	12 л/мин. красный ±10	1	25
534•16	16 л/мин. синий ±10	1	25
534•18	18 л/мин. пурпурный ±10	1	25



### 360

Распределительные коллекторы для системы водоснабжения предварительного сбора в коллекторном шкафу. Хромированные.

Максимальное рабочее давление: 10 бар.

Диапазон температуры: 5÷100°C.

Расстояние между центрами выходов: 35 мм.

Состоят из:

- пары коллекторов серии 354, хромированных;
- пары кронштейнов из нержавеющей стали код 360210
- коллекторного шкафа код 360032 (320 x 250 x 90), с крышкой.



Код	Соединение	К-во отводов холодная горячая	Отводы		
360043	3/4"	4 3	23 ш.1,5	1	-
360054	3/4"	5 4	23 ш.1,5	1	-



### 354

Простой составной распределительный коллектор с вентилями-отсекателями. Хромированный. Максимальное рабочее давление: 10 бар. Диапазон температуры: 5÷100°C. Расстояние между центрами выходов: 35 мм.

Код	Соединение	К-во отводов	Отводы		
354152	3/4"	x 2	23 ш.1,5	5	20
354153	3/4"	x 3	23 ш.1,5	5	20
354154	3/4"	x 4	23 ш.1,5	5	20
354155	3/4"	x 5	23 ш.1,5	5	20



### 360

Пара кронштейнов из нержавеющей стали для крепления коллекторов серии 354. Для шкафов серии 360 и 362.

Код		
360210	1	10



### 3642

Головная муфта. Хромированная. Для коллекторов серии 360.

Код	Соединение		
364255	3/4" HP x 1/2" BP	2	-



### 3641

Заглушка. Хромированная. Для коллекторов серии 360.

Код	Соединение		
364151	3/4" HP	2	-



### 5991

Головная муфта. Хромированная. Для коллекторов серии 360.

Код	Соединение		
599155	3/4" BP x 1/2" BP	2	-



### 5993

Заглушка. Хромированная. Для коллекторов серии 360.

Код	Соединение		
599351	3/4" BP	2	10

Пример состава распределительной установки

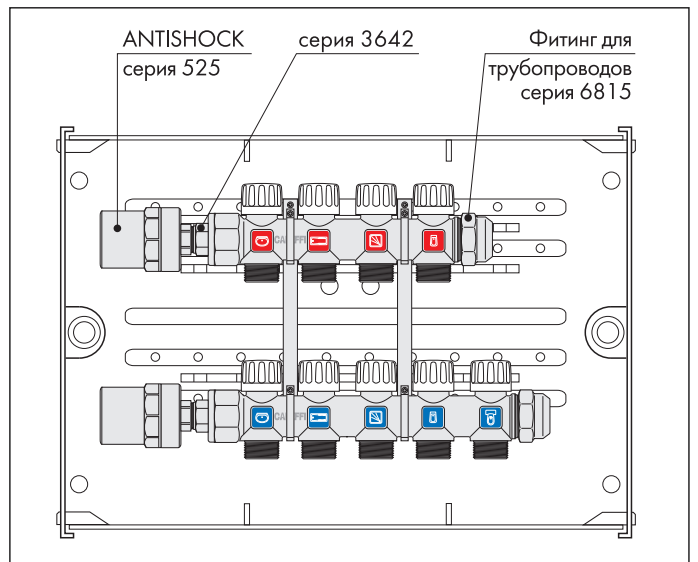

# УСТРОЙСТВА ЗАЩИТЫ ОТ ЗАГРЯЗНЕНИЯ

Данная схема всего лишь пример

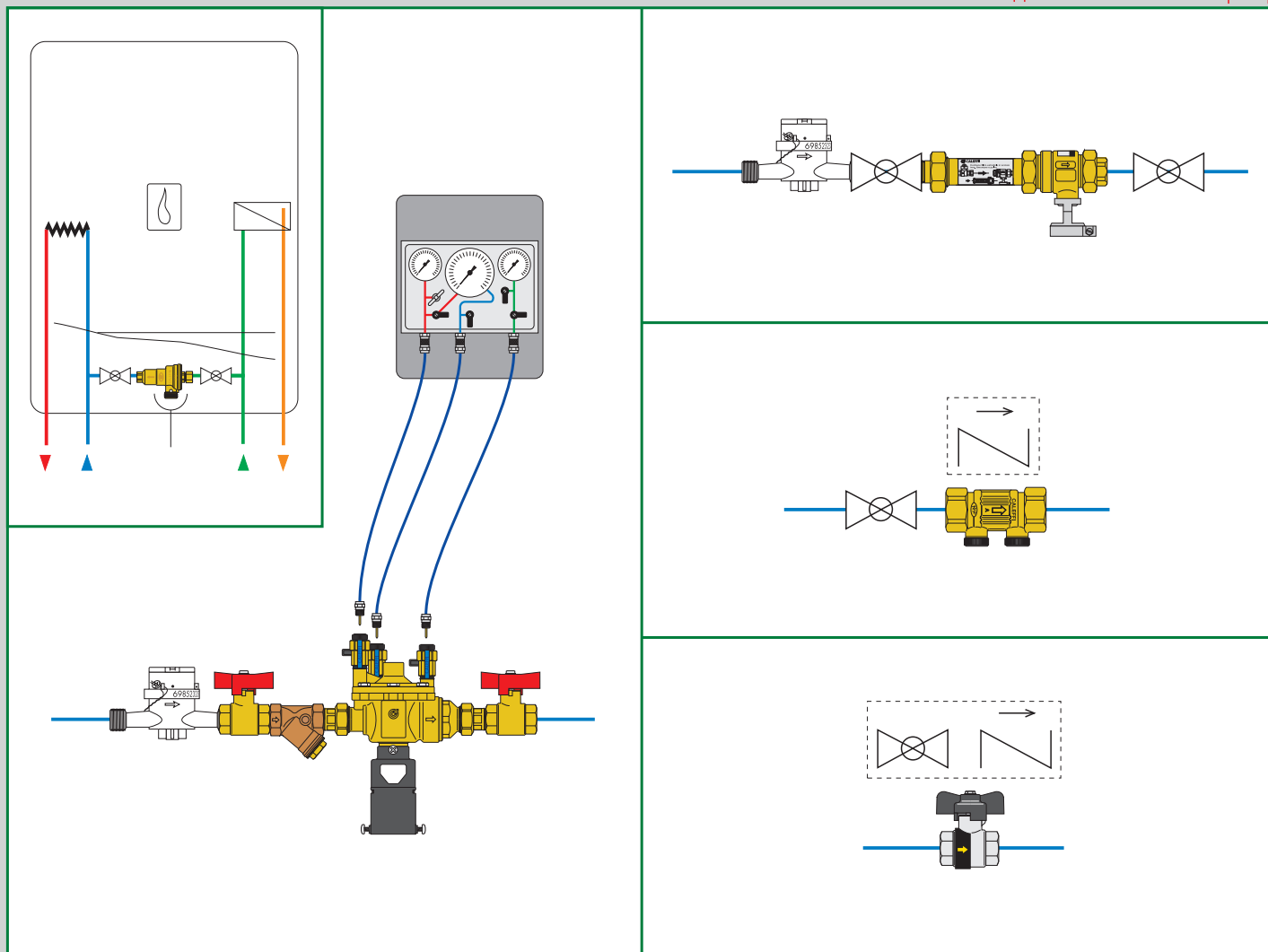

Прерыватели обратного потока

Установка предварительного сбора с прерывателем обратного потока, фильтром и отсекающими

Фильтры и контрольно-измерительные приборы для прерывателей обратного потока

Запасные части для прерывателей обратного потока

Шаровые краны с обратным клапаном **BALLSTOP**

Обратные клапаны с защитой от загрязнения



**572**

Нерегулируемый прерыватель обратного потока для участка невысокого давления для настенных водоподогревателей. Тип **CAb**. Латунный корпус. Ру 10. Соединения для медной трубы Ø 6. Максимальная рабочая температура: 40°C. Сертифицирован по EN 14367.

Код		
<b>572106</b>	1	50



**573**



Нерегулируемый прерыватель обратного потока для участка невысокого давления. Тип **CAa**. Корпус из прочного децинкофицированного сплава **CR**. Ру 10. Соединения ВР с накидной гайкой. Максимальная рабочая температура: 65°C. Сертифицирован по EN 14367.

Код		
<b>573400</b> 1/2"	1	10
<b>573500</b> 3/4"	1	10



**573**



Нерегулируемый прерыватель обратного потока для участка невысокого давления. Нормально закрытый. Латунный корпус. Ру 10. Соединения ВР с накидной гайкой. Максимальная рабочая температура: 65°C.

Код		
<b>573404</b> 1/2"	1	20
<b>573504</b> 3/4"	1	20



**573**

Нерегулируемый прерыватель обратного потока для участка невысокого давления. Нормально закрытый. Латунный корпус. Ру 10. Соединения ВР с накидной гайкой. Со сливом с резьбой. Максимальная рабочая температура: 65°C.

Код		
<b>573405</b> 1/2"	1	20
<b>573505</b> 3/4"	1	20



**573**

Нерегулируемый прерыватель обратного потока для участка невысокого давления, со съёмным фильтром. Нормально закрытый. Корпус из прочного децинкофицированного сплава **CR**. Ру 10. Соединения НР - ВР с накидной гайкой. Максимальная рабочая температура: 65°C.

Код		
<b>573402</b> 1/2"	1	-
<b>573502</b> 3/4"	1	-

**574**

Регулируемый прерыватель обратного потока для участка невысокого давления. Тип **BA**. Корпус из прочного децинкофицированного сплава **CR**. Ру 10. Соединения НР с накидной гайкой. Максимальная рабочая температура: 65°C.

Дифференциальное давление при открытии для слива: 14 кПа. Сертифицирован по EN 12729. Необходимо устанавливать перед прерывателем фильтр серии 577.





Код		
<b>574004</b> 1/2"	1	10

**574**

Регулируемый прерыватель обратного потока для участка невысокого давления. Тип **BA**. Корпус из прочного децинкофицированного сплава **CR**. Ру 10. Соединения НР с накидной гайкой. Максимальная рабочая температура: 65°C.

Дифференциальное давление при открытии для слива: 14 кПа. Сертифицирован по EN 12729. Необходимо устанавливать перед прерывателем фильтр серии 577.





Код		
<b>574040</b> 1/2"	1	-
<b>574050</b> 3/4"	1	-

### 574

Регулируемый прерыватель обратного потока для участка невысокого давления. Тип **BA**. Корпус из прочного децинкофицированного сплава **CR**. Ру 10. Соединения НР с накидной гайкой. Максимальная рабочая температура: 65°C. Дифференциальное давление при открывании для слива: 14 кПа. Сертифицирован по EN 12729. Необходимо устанавливать перед прерывателем фильтр серии 577.





Код			
574005	3/4"	1	-
574006	1"	1	-

### 574

Регулируемый прерыватель обратного потока для участка невысокого давления. Тип **BA**. Бронзовый корпус. Ру 10. Соединения НР с накидной гайкой. Максимальная рабочая температура: 65°C. Дифференциальное давление при открывании для слива: 14 кПа. Сертифицирован по EN 12729. Необходимо устанавливать перед прерывателем фильтр серии 577.





Код			
574800	1 1/2"	1	-
574900	2"	1	-

### 574

Регулируемый прерыватель обратного потока для участка невысокого давления. Тип **BA**. Корпус из прочного децинкофицированного сплава **CR**. Ру 10. Соединения НР с накидной гайкой. Максимальная рабочая температура: 65°C. Дифференциальное давление при открывании для слива: 14 кПа. Сертифицирован по EN 12729. Необходимо устанавливать перед прерывателем фильтр серии 577.





Код			
574600	1"	1	-
574700	1 1/4"	1	-

### 575

Регулируемый прерыватель обратного потока для участка невысокого давления. Тип **BA**. Бронзовый корпус. Ру 10. С фланцевыми соединениями. Ру 16. Подлежит соединению с плоскими контр-фланцами EN 1092-1. Максимальная рабочая температура: 65°C. Дифференциальное давление при открывании для слива: 14 кПа. Сертифицирован по EN 12729. Необходимо устанавливать перед прерывателем фильтр серии 579.





Код			
575005	Ду 50	1	-
575006	Ду 65	1	-
575008	Ду 80	1	-
575010	Ду 100	1	-

### 570

Группа в предварительном сборе, состоящая из: прерывателя обратного потока серии 574, фильтра серии 577, ручных клапанов-отсекателей. Ру 10. Соединения ВР - ВР. Максимальная рабочая температура: 65°C.





Код			
570004	1/2"	1	-
570005	3/4"	1	-
570006	1"	1	-
570007	1 1/4"	1	-
570008	1 1/2"	1	-
570009	2"	1	-

### 575 •

Регулируемый прерыватель обратного потока для участка невысокого давления. Тип **BA**. Чугунный корпус с облицовкой из эпоксидной смолы. Ру 10. С фланцевыми соединениями. Подлежит соединению с плоскими контр-фланцами EN 1092-1. Максимальная рабочая температура: 65°C. Дифференциальное давление при открытии для слива: 14 кПа. Сертифицирован по EN 12729. Необходимо устанавливать перед прерывателем фильтр серии 579.





Код			
575150	Ду 150	1	-
575200	Ду 200	1	-
575250	Ду 250	1	-

### 570

Группа в предварительном сборе, состоящая из: прерывателя обратного потока серии 575, фильтра серии 579, ручных клапанов-отсекателей. Ру 10. С фланцевыми соединениями. Ру 16. Подлежит соединению с плоскими контр-фланцами EN 1092-1. Максимальная рабочая температура: 65°C.





Код			
570050	Ду 50	1	-
570060	Ду 65	1	-
570080	Ду 80	1	-
570100	Ду 100	1	-

### 570 •

Группа в предварительном сборе, состоящая из: прерывателя обратного потока серии 575, фильтра серии 579, ручных клапанов-отсекателей. Ру 10. С фланцевыми соединениями. Ру 16. Подлежит соединению с плоскими контр-фланцами EN 1092-1. Максимальная рабочая температура: 65°C.





Код			
570150	Ду 150	1	-
570200	Ду 200	1	-
570250	Ду 250	1	-





**577**

Сетчатый фильтр, для прерывателя обратного потока серии 573 и 574.  
 Бронзовый корпус,  
 1/2" ± 2": Ру 20,  
 2 1/2" и 3": Ру 16.  
 Соединения ВР - ВР.  
 Максимальная рабочая температура: 65°C.  
 Сетка из нержавеющей стали.

Код	Размер сетки Ø (мм)		
577004	1/2"	1	-
577005	3/4"	1	-
577006	1"	1	-
577007	1 1/4"	1	-
577008	1 1/2"	1	-
577009	2"	1	-
577020	2 1/2"	1	-
577030	3"	1	-

**5750**

Контрольно-измерительные приборы в чемоданчике, включающие:  
 - манометры на входе  
 - манометры на выходе  
 - манометры дифференциального давления  
 - шланги и фитинги.



Код		
575000	1	-

**579**

Сетчатый фильтр, для прерывателя обратного потока серии 575 и редукционного клапана давления серии 576.  
 Чугунный корпус с облицовкой из эпоксидной смолы. Ру 16.  
 С фланцевыми соединениями. Ру 16.  
 Подлежит соединению с плоскими контр-фланцами EN 1092-1.  
 Максимальная рабочая температура: 65°C.  
 Сетка из нержавеющей стали.  
 Со сливным краном.



Код	Размер сетки Ø (мм)		
579050	Ду 50	1	-
579060	Ду 65	1	-
579080	Ду 80	1	-
579100	Ду 100	1	-
579120	Ду 125	1	-
579150	Ду 150	1	-
579200	Ду 200	1	-
579250	Ду 250	1	-



Устройство слива для прерывателя обратного потока серии 574 и 575.

Код			
<b>59978</b>	1/2" (574004)	1	-
<b>59471</b>	1/2" (574040) - 3/4" - 1" (574006)	1	-
<b>59457</b>	1" (574600) - 1 1/4"	1	-
<b>59461</b>	1 1/2" - 2" - Ду 50	1	-



Устройство слива для прерывателя обратного потока серии 575.

Код			
<b>59625</b>	Ду 65 (575006)	1	-
<b>59629</b>	Ду 80 (575008) - Ду 100 (575010)	1	-



Седло сливного клапана для прерывателя обратного потока серии 574 и 575.

Код			
<b>59472</b>	1/2" (574040) - 3/4" - 1" (574006)	1	-
<b>59458</b>	1" (574600) - 1 1/4"	1	-
<b>59462</b>	1 1/2" - 2" - Ду 50 - Ду 65	1	-



Седло сливного клапана для прерывателя обратного потока серии 575.

Код			
<b>59630</b>	Ду 80 (575008) - Ду 100 (575010)	1	-

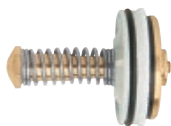

Обратный клапан на входе для прерывателя обратного потока серии 574 и 575.

Код			
<b>59977</b>	1/2" (574004)	1	-
<b>59973</b>	1/2" (574040) - 3/4" (574050)	1	-
<b>59469</b>	3/4" (574005) - 1" (574006)	1	-
<b>59455</b>	1" (574600) - 1 1/4"	1	-
<b>59459</b>	1 1/2" - 2" - Ду 50	1	-

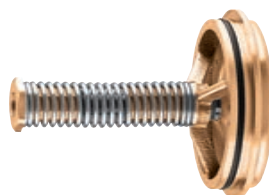

Обратный клапан на входе для прерывателя обратного потока серии 575.

Код			
<b>59627</b>	Ду 65 (575006)	1	-
<b>59631</b>	Ду 80 (575008) - Ду 100 (575010)	1	-



Обратный клапан на выходе для прерывателя обратного потока серии 574 и 575.

Код			
<b>59979</b>	1/2" (574004)	1	-
<b>59470</b>	1/2" (574040) - 3/4" - 1" (574006)	1	-
<b>59456</b>	1" (574600) - 1 1/4"	1	-
<b>59460</b>	1 1/2" - 2" - Ду 50	1	-

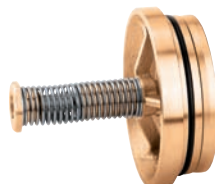

Обратный клапан на выходе для прерывателя обратного потока серии 575.

Код			
<b>59628</b>	Ду 65 (575006)	1	-
<b>59632</b>	Ду 80 (575008) - Ду 100 (575010)	1	-

### 3230 BALLSTOP

Шаровой вентиль со встроенным обратным клапаном.  
Латунный корпус. Хромированный.  
Соединения ВР - ВР. Ручка - бабочка.  
Максимальное рабочее давление: 16 бар.  
Диапазон температуры: 5÷90°C.



Код			
323040	1/2"	10	-
323050	3/4"	10	-
323060	1"	4	-

### 333 BALLSTOP

Шаровой вентиль со встроенным обратным клапаном.  
Латунный корпус. Хромированный.  
Соединения ВР - накидная гайка.  
С просверленной под пломбу предохранительной  
накидной гайкой. Ручка - бабочка.  
Максимальное рабочее давление: 16 бар.  
Диапазон температуры: 5÷90°C.



Код			
333400	1/2" ВР x гайка 3/4" ВР	10	-
333500	3/4" ВР x гайка 3/4" ВР	10	-

### 3230 BALLSTOP

Шаровой вентиль со встроенным обратным клапаном.  
Латунный корпус. Хромированный.  
Соединения ВР - ВР. Ручка - рычаг.  
Максимальное рабочее давление: 16 бар.  
Диапазон температуры: 5÷90°C.



Код			
323070	1 1/4"	4	-
323080	1 1/2"	2	-
323090	2"	1	-

### 334 BALLSTOP

Шаровой вентиль со встроенным обратным клапаном.  
Латунный корпус. Хромированный.  
Соединения НР - накидная гайка.  
С просверленной под пломбу предохранительной  
накидной гайкой. Ручка - бабочка.  
Максимальное рабочее давление: 16 бар.  
Диапазон температуры: 5÷90°C.



Код			
334400	1/2" НР x гайка 3/4" ВР	10	-
334500	3/4" НР x гайка 3/4" ВР	10	-

### 332 BALLSTOP

Шаровой вентиль со встроенным обратным клапаном.  
Латунный корпус. Хромированный.  
Соединения НР - ВР. Ручка - бабочка.  
Максимальное рабочее давление: 16 бар.  
Диапазон температуры: 5÷90°C.



Код			
332400	1/2" НР x 1/2" ВР	10	-



### 3045

Обратный клапан. Тип **EA**.  
Контролируемый. Латунный корпус.  
Соединения ВР - ВР.  
Максимальное рабочее давление: 10 бар.  
Максимальная рабочая температура: 90°C.  
Сертифицирован по EN 13959.

Код			
304540	1/2"	10	100
304550	3/4"	10	50
304560	1"	5	25
304570	1 1/4"	5	25
304580	1 1/2"	2	20
304590	2"	1	10



### 3047

Обратный клапан. Тип **EB**.  
Неконтролируемый. Латунный корпус.  
Соединения ВР - ВР.  
Максимальное рабочее давление: 10 бар.  
Максимальная рабочая температура: 90°C.

Код			
304740	1/2"	10	100
304750	3/4"	10	50
304760	1"	5	25



### 3046

Обратный клапан небольших габаритных размеров. Тип **EA**.  
Контролируемый. Латунный корпус.  
Соединения накидная гайка - НР.  
Максимальное рабочее давление: 10 бар.  
Максимальная рабочая температура: 90°C.  
Сертифицирован по EN 13959.

Код	Диаметр встроенного обратного клапана	Соединения		
304601	15	3/4" ВР x 3/4" НР	10	100



### 3048

Двойной обратный клапан.  
Контролируемый. Латунный корпус.  
Соединения ВР - ВР.  
Максимальное рабочее давление: 10 бар.  
Максимальная рабочая температура: 90°C.

Код			
304840	1/2"	1	50
304850	3/4"	1	50



### 3046

Обратный клапан. Тип **EA**.  
Контролируемый. Латунный корпус.  
Соединения накидная гайка - НР.  
Максимальное рабочее давление: 10 бар.  
Максимальная рабочая температура: 90°C.  
Сертифицирован по EN 13959.

Код	Диаметр встроенного обратного клапана	Соединения		
304640	15	3/4" ВР x 3/4" НР	10	100
304650	20	1" ВР x 1" НР	10	50
304660	25	1 1/4" ВР x 1 1/4" НР	5	25
304670	32	1 1/2" ВР x 1 1/2" НР	4	20
304680	40	2" ВР x 2" НР	2	10



### 3041

Шаровый клапан со встроенным сертифицированным обратным клапаном.  
Контролируемый. Латунный корпус.  
Соединения накидная гайка - НР.  
Максимальное рабочее давление: 10 бар.  
Максимальная рабочая температура: 90°C.

Код	Диаметр встроенного обратного клапана	Соединения		
304140	15	3/4" ВР x 3/4" НР	5	25

Данная схема всего лишь пример

## ДИНАМИЧЕСКАЯ БАЛАНСИРОВКА С AUTOFLOW®

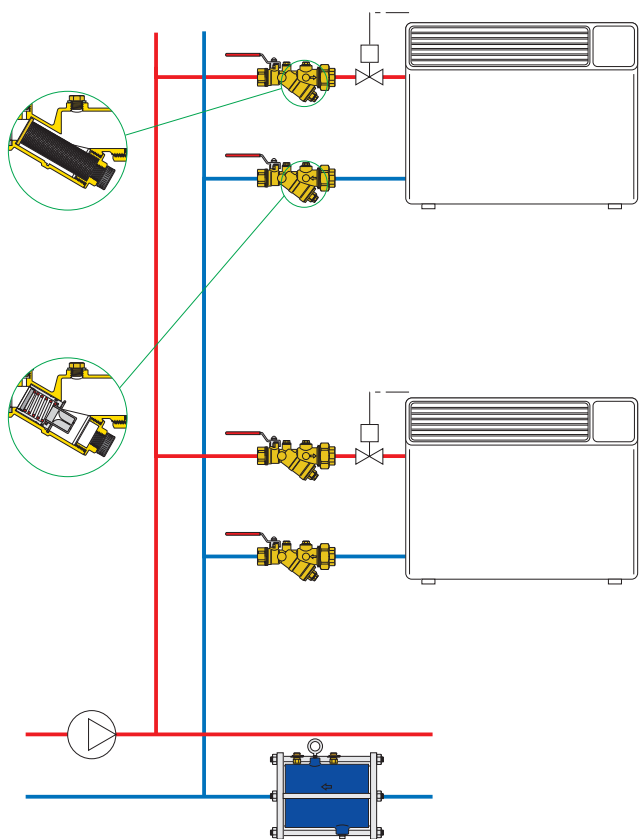

## БАЛАНСИРОВКА С РУЧНЫМИ КЛАПАНАМИ

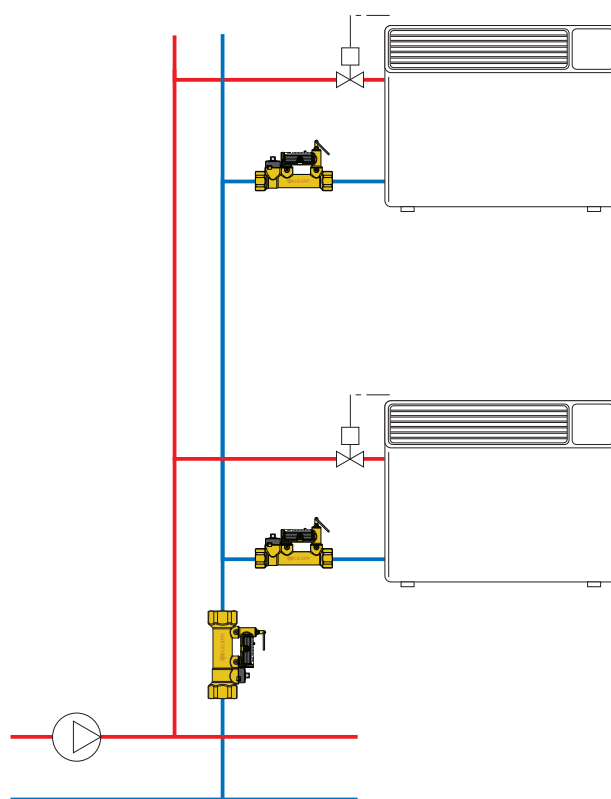

Автоматические стабилизаторы расхода

Фильтры

Автоматический стабилизатор расхода со стальным картриджем - фланцевая модель

Стабилизатор расхода с регулируемым картриджем

Балансировочный клапан с расходомером

Балансировочные клапаны

Контр-фланцы

Регулятор дифференциального давления

Электронный измерительный прибор расхода и перепада давления, **FLOMET**



# ДИНАМИЧЕСКАЯ БАЛАНСИРОВКА - УСТРОЙСТВА AUTOFLOW®

Контур, сбалансированный с AUTOFLOW®

Устройства AUTOFLOW® способны автоматически сбалансировать гидравлический контур, обеспечив на каждом термине расчетный расход. Даже в случае частичного перекрытия контура по причине срабатывания регулирующих клапанов, расходы в открытых контурах остаются постоянными на номинальном значении. Система всегда обеспечивает наилучший комфорт и предоставляет самое большое энергосбережение.

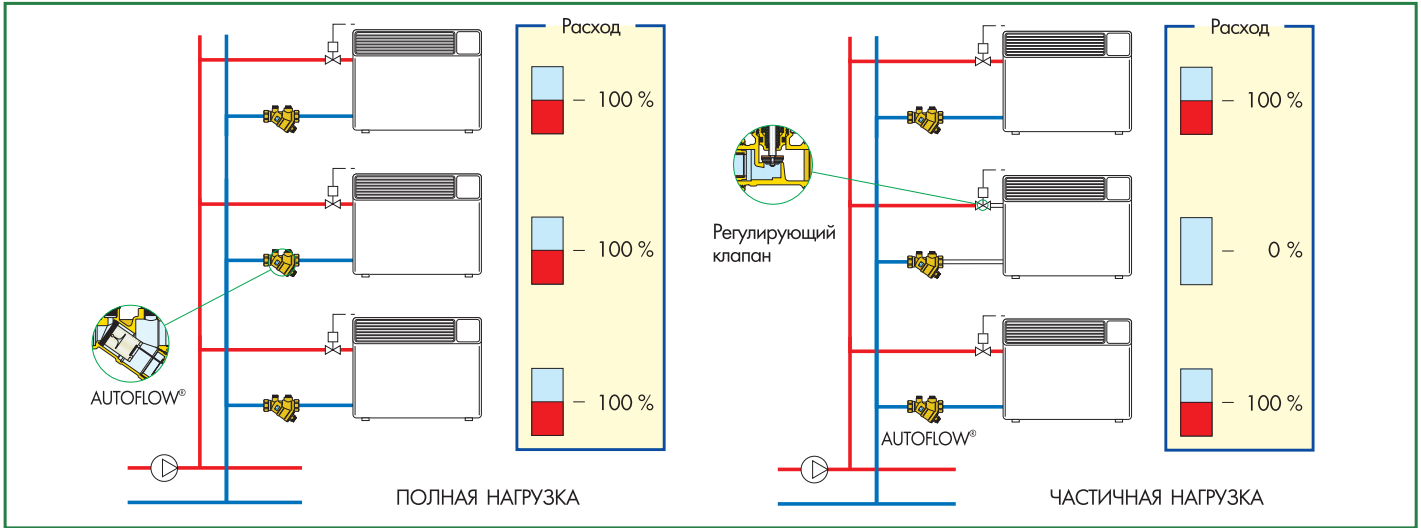

## Режим работы

### Ниже рабочего поля

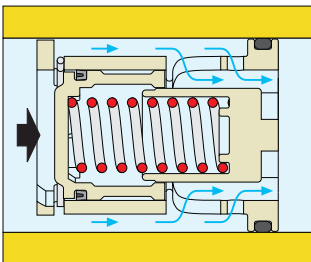

В этом случае, регулирующий поршень остается в равновесии, не сжимая пружину, и предоставляет жидкости максимальное свободное сечение прохода. Практически, поршень действует, как фиксированный регулятор и поэтому, расход, который проходит через AUTOFLOW®, зависит только от дифференциального давления.

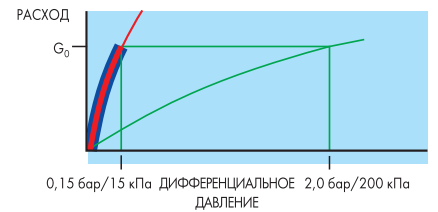
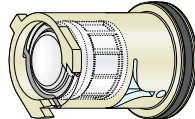

$Kv_{0,01} = 0,258 \cdot G_0$  диапазон  $\Delta p$  15÷200 кПа где  $G_0$  = номинальный расход

### В пределах рабочего поля

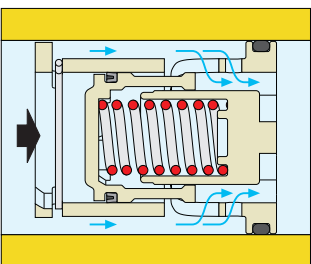

Если дифференциальное давление находится в пределах рабочего поля, поршень сжимает пружину и предоставляет жидкости такое сечение свободного прохода, чтобы обеспечить регулятору поток номинального расхода, на который рассчитан AUTOFLOW®.

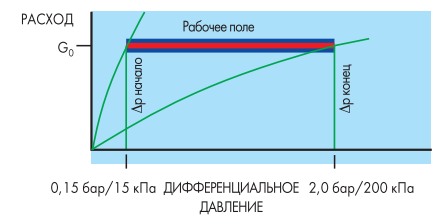
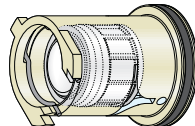

### За пределами рабочего поля

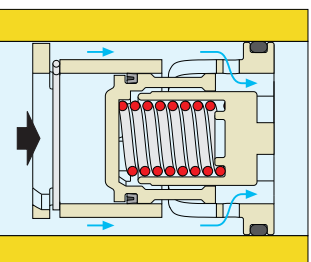

В этом рабочем поле поршень полностью сжимает пружину и оставляет только отверстие фиксированной геометрической формы в качестве прохода для жидкости. Как и в первом случае, поршень действует, как фиксированный регулятор. Расход, который проходит через AUTOFLOW® зависит, поэтому, от дифференциального давления.

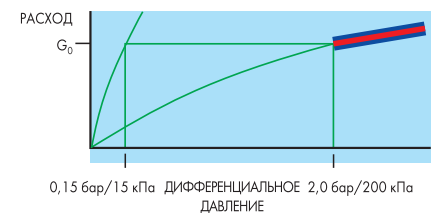
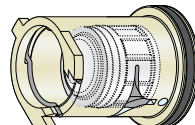

$Kv_{0,01} = 0,070 \cdot G_0$  диапазон  $\Delta p$  15÷200 кПа где  $G_0$  = номинальный расход

## 127 AUTOFLOW®

Автоматический стабилизатор расхода компактный AUTOFLOW®.  
 Латунный корпус.  
 Картридж AUTOFLOW® из полимера высокой прочности.  
 Максимальное рабочее давление: 16 бар.  
 Диапазон температуры: 0÷100°C.  
 Максимальное процентное содержание этиленгликоля: 50%.  
 Диапазон Δр: 15÷200 кПа.  
 Расходы: 0,12÷5,0 м³/ч.  
 Точность: ±10%.

Запрос на патент № MI2004A001549.



Код

127141 ●●●	1/2"	1	—
127151 ●●●	3/4"	1	—
127161 ●●●	1"	1	—
127171 ●●●	1 1/4"	1	—

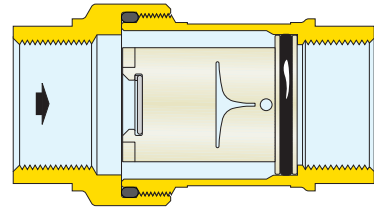

Код	Минимальное рабочее Δр (кПа)	Диапазон Δр (кПа)	Расходы (м³/ч)
127141 ●●●	15	15÷200	0,12; 0,15; 0,2; 0,25; 0,3; 0,35; 0,4; 0,5; 0,6; 0,7; 0,8; 0,9; 1,0; 1,2
127151 ●●●	15	15÷200	0,12; 0,15; 0,2; 0,25; 0,3; 0,35; 0,4; 0,5; 0,6; 0,7; 0,8; 0,9; 1,0; 1,2; 1,4; 1,6
127161 ●●●	15	15÷200	0,5; 0,6; 0,7; 0,8; 0,9; 1,0; 1,2; 1,4; 1,6; 1,8; 2,0; 2,25; 2,5; 2,75; 3,0; 3,25; 3,5; 3,75; 4,0; 4,25; 4,5; 4,75; 5,0
127171 ●●●	15	15÷200	0,5; 0,6; 0,7; 0,8; 0,9; 1,0; 1,2; 1,4; 1,6; 1,8; 2,0; 2,25; 2,5; 2,75; 3,0; 3,25; 3,5; 3,75; 4,0; 4,25; 4,5; 4,75; 5,0

Требуемое минимальное дифференциальное давление — Оно равно минимальному рабочему Δр картриджа для AUTOFLOW® (15 кПа).



Для корпусов на 1/2" и 3/4"

Код	Расходы (м³/ч)
02M12 XXG	0,12
02M15 XXG	0,15
02M20 XXG	0,20
02M25 XXG	0,25
02M30 XXG	0,30
02M35 XXG	0,35
02M40 XXG	0,40
02M50 XXG	0,50
02M60 XXG	0,60
02M70 XXG	0,70
02M80 XXG	0,80
02M90 XXG	0,90
021M0 XXG	1,00
021M2 XXG	1,20
021M4 XXG	1,40
021M6 XXG	1,60



Для корпусов на 1" и 1 1/4", с адаптером

Код	Расходы (м³/ч)
02M50 XXH	0,50
02M60 XXH	0,60
02M70 XXH	0,70
02M80 XXH	0,80
02M90 XXH	0,90
021M0 XXH	1,00
021M2 XXH	1,20
021M4 XXH	1,40
021M6 XXH	1,60
021M8 XXH	1,80
022M0 XXH	2,00
022M2 XXH	2,25



Для новых корпусов на 1" и 1 1/4"

Код	Расходы (м³/ч)
042M5 XXH	2,50
042M7 XXH	2,75
043M0 XXH	3,00
043M2 XXH	3,25
043M5 XXH	3,50
043M7 XXH	3,75
044M0 XXH	4,00
044M2 XXH	4,25
044M5 XXH	4,50
044M7 XXH	4,75
045M0 XXH	5,00



## 121 AUTOFLOW®

Комбинация автоматического стабилизатора расхода и шарового вентиля.  
 Латунный корпус.  
 Картридж AUTOFLOW® из полимера высокой прочности.  
 Максимальное рабочее давление: 16 бар.  
 Диапазон температуры: 0÷100°C.  
 Максимальное процентное содержание этиленгликоля: 50%.  
 Диапазон Др: 15÷200 кПа.  
 Расходы: 0,12÷5,0 м³/ч.  
 Точность: ±10%.

Пригоден для подсоединения шанцев для замера давления и сливного клапана.

При наличии заизолированных трубопроводов, поворотный рычаг можно заменить удлиненным рычагом (серия 117).

Запрос на патент № MI2004A001549.

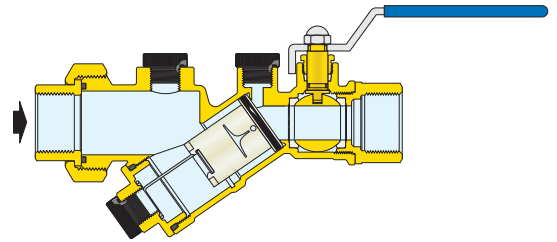

Код				
121141	...	1/2"	1	-
121151	...	3/4"	1	-
121161	...	1"	1	-
121171	...	1 1/4"	1	-

Код	Kv (м³/ч)	Минимальное рабочее Др (кПа)	Диапазон Др (кПа)	Расходы (м³/ч)
121141	6,90	15	15÷200	0,12; 0,15; 0,2; 0,25; 0,3; 0,35; 0,4; 0,5; 0,6; 0,7; 0,8; 0,9; 1,0; 1,2
121151	7,73	15	15÷200	0,12; 0,15; 0,2; 0,25; 0,3; 0,35; 0,4; 0,5; 0,6; 0,7; 0,8; 0,9; 1,0; 1,2; 1,4; 1,6
121161	18,00	15	15÷200	0,5; 0,6; 0,7; 0,8; 0,9; 1,0; 1,2; 1,4; 1,6; 1,8; 2,0; 2,25; 2,5; 2,75; 3,0; 3,25; 3,5; 3,75; 4,0; 4,25; 4,5; 4,75; 5,0
121171	18,50	15	15÷200	0,5; 0,6; 0,7; 0,8; 0,9; 1,0; 1,2; 1,4; 1,6; 1,8; 2,0; 2,25; 2,5; 2,75; 3,0; 3,25; 3,5; 3,75; 4,0; 4,25; 4,5; 4,75; 5,0

### Минимальное требуемое дифференциальное давление

Складывается из суммы двух величин:

1. минимального рабочего Др картриджа AUTOFLOW®;
2. Др требуемого для прохода номинального расхода через корпус клапана. Данная величина может определяться на основе значений вышеприведенных Kv и относящихся только к корпусу клапана.

Запасной картридж AUTOFLOW® из полимера, укомплектованный идентификационной металлической табличкой и металлической цепочкой для крепления к корпусу устройства AUTOFLOW®.

**ПРИМЕЧАНИЕ:** На месте заказа необходимо указывать полный код устройства AUTOFLOW®, в которое будет установлен картридж (код приведен на металлической табличке, поставляемой серийно с каждым устройством AUTOFLOW®).



Для корпусов на 1/2" и 3/4"

Код	Расходы (м³/ч)
02M12 XXX	0,12
02M15 XXX	0,15
02M20 XXX	0,20
02M25 XXX	0,25
02M30 XXX	0,30
02M35 XXX	0,35
02M40 XXX	0,40
02M50 XXX	0,50
02M60 XXX	0,60
02M70 XXX	0,70
02M80 XXX	0,80
02M90 XXX	0,90
021M0 XXX	1,00
021M2 XXX	1,20
021M4 XXX	1,40
021M6 XXX	1,60



Для корпусов на 1" и 1 1/4", с адаптером

Код	Расходы (м³/ч)
02M50 XXF	0,50
02M60 XXF	0,60
02M70 XXF	0,70
02M80 XXF	0,80
02M90 XXF	0,90
021M0 XXF	1,00
021M2 XXF	1,20
021M4 XXF	1,40
021M6 XXF	1,60
021M8 XXF	1,80
022M0 XXF	2,00
022M2 XXF	2,25



Для новых корпусов на 1" и 1 1/4" с адаптером

Код	Расходы (м³/ч)
02M50 XXF	0,50
02M60 XXF	0,60
02M70 XXF	0,70
02M80 XXF	0,80
02M90 XXF	0,90
021M0 XXF	1,00
021M2 XXF	1,20
021M4 XXF	1,40
021M6 XXF	1,60
021M8 XXF	1,80
022M0 XXF	2,00
022M2 XXF	2,25



Для новых корпусов на 1" и 1 1/4"

Код	Расходы (м³/ч)
042M5 XXC	2,50
042M7 XXC	2,75
043M0 XXC	3,00
043M2 XXC	3,25
043M5 XXC	3,50
043M7 XXC	3,75
044M0 XXC	4,00
044M2 XXC	4,25
044M5 XXC	4,50
044M7 XXC	4,75
045M0 XXC	5,00



## 126 AUTOFLOW®

Автоматический стабилизатор расхода AUTOFLOW®.  
 Латунный корпус.  
 Картридж AUTOFLOW® из полимера высокой прочности.  
 Максимальное рабочее давление: 16 бар.  
 Диапазон температуры: 0÷100°C.  
 Максимальное процентное содержание этиленгликоля: 50%.  
 Диапазон Др: 15÷200 кПа.  
 Расходы: 0,12÷5,0 м³/ч.  
 Точность: ±10%.

Пригоден для подсоединения шанцев для замера давления и сливного клапана.

Запрос на патент № MI2004A001549.

Код



126141	...	1/2"	1	-
126151	...	3/4"	1	-
126161	...	1"	1	-
126171	...	1 1/4"	1	-

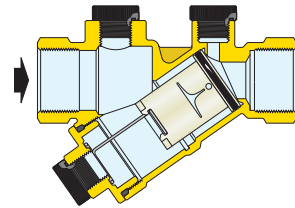

Код	Kv (м³/ч)	Минимальное рабочее Др (кПа)	Диапазон Др (кПа)	Расходы (м³/ч)
126141	6,69	15	15÷200	0,12; 0,15; 0,2; 0,25; 0,3; 0,35; 0,4; 0,5; 0,6; 0,7; 0,8; 0,9; 1,0; 1,2
126151	7,58	15	15÷200	0,12; 0,15; 0,2; 0,25; 0,3; 0,35; 0,4; 0,5; 0,6; 0,7; 0,8; 0,9; 1,0; 1,2; 1,4; 1,6
126161	14,00	15	15÷200	0,5; 0,6; 0,7; 0,8; 0,9; 1,0; 1,2; 1,4; 1,6; 1,8; 2,0; 2,25; 2,5; 2,75; 3,0; 3,25; 3,5; 3,75; 4,0; 4,25; 4,5; 4,75; 5,0
126171	14,50	15	15÷200	0,5; 0,6; 0,7; 0,8; 0,9; 1,0; 1,2; 1,4; 1,6; 1,8; 2,0; 2,25; 2,5; 2,75; 3,0; 3,25; 3,5; 3,75; 4,0; 4,25; 4,5; 4,75; 5,0

Минимальное требуемое дифференциальное давление

Складывается из суммы двух величин:

1. минимального рабочего Др картриджа AUTOFLOW®;
2. Др требуемого для прохода номинального расхода через корпус клапана. Данная величина может определяться на основе значений вышеприведенных Kv и относящихся только к корпусу клапана.

## Метод кодировки для AUTOFLOW® серии 121 - 126 - 127

Для правильной идентификации устройства необходимо заполнить проспект, указав: серию, размер, расход и диапазон Др.

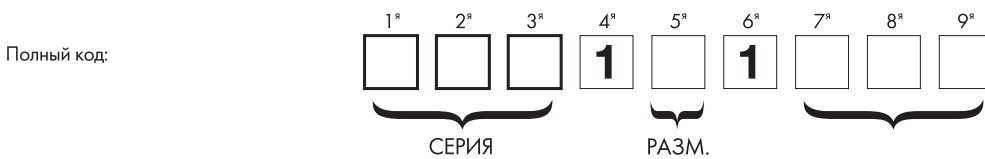

SERIA 1<sup>я</sup> 2<sup>я</sup> 3<sup>я</sup> Первые три цифры обозначают серию:

121	Стабилизатор AUTOFLOW® и шаровой вентиль
126	Стабилизатор AUTOFLOW®
127	Стабилизатор компактный AUTOFLOW®

РАЗМЕР 5<sup>я</sup> Пятая цифра обозначает размер:

Размер	1/2"	3/4"	1"	1 1/4"
Цифра	4	5	6	7

РАСХОД И ДИАПАЗОН Др 7<sup>я</sup> 8<sup>я</sup> 9<sup>я</sup> Последние три цифры обозначают имеющиеся значения расхода.

При диапазоне Др 15÷200 кПа											
м³/ч	цифра	м³/ч	цифра	м³/ч	цифра	м³/ч	цифра	м³/ч	цифра	м³/ч	цифра
0,12	M12	0,35	M35	0,80	M80	1,60	1M6	2,75	2M7	4,00	4M0
0,15	M15	0,40	M40	0,90	M90	1,80	1M8	3,00	3M0	4,25	4M2
0,20	M20	0,50	M50	1,00	1M0	2,00	2M0	3,25	3M2	4,50	4M5
0,25	M25	0,60	M60	1,20	1M2	2,25	2M2	3,50	3M5	4,75	4M7
0,30	M30	0,70	M70	1,40	1M4	2,50	2M5	3,75	3M7	5,00	5M0

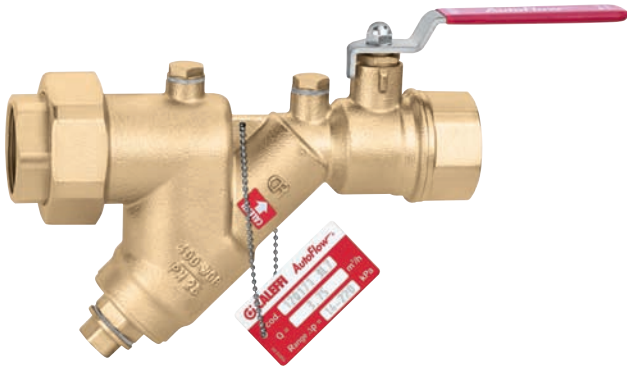



## 120 AUTOFLOW®

Комбинация автоматического стабилизатора расхода и шарового вентиля.  
 Латунный корпус.  
 Картридж AUTOFLOW® из нержавеющей стали.  
 Максимальное рабочее давление: 25 бар.  
 Диапазон температуры: 0÷110°C.  
 Максимальное процентное содержание этиленгликоля: 50%.  
 Диапазон Др: 7÷100 кПа; 14÷220 кПа; 35÷410 кПа.  
 Расходы: 0,12÷15,5 м³/ч.  
 Точность: ±5%.

Пригоден для подсоединения шанцев для замера давления и сливного клапана.

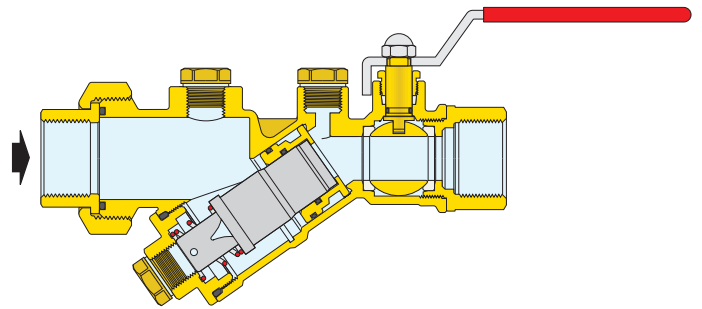
При наличии заизолированных трубопроводов, поворотный рычаг можно заменить удлиненным рычагом (серия 117).



Код				
120141 ...	1/2"		1	-
120151 ...	3/4"		1	-
120161 ...	1"		1	-
120171 ...	1 1/4"		1	-
120181 ...	1 1/2"		1	-
120191 ...	2"		1	-

Код	Kv (м³/ч)	Минимальное рабочее Др (кПа)	Диапазон Др (кПа)	Расходы (м³/ч)
120141 ...	6,90	7	7÷100	0,45; 0,5; 0,6; 0,7; 0,8; 0,9; 1,0
120151 ...	7,73	7	7÷100	0,45; 0,5; 0,6; 0,7; 0,8; 0,9; 1,0
120161 ...	17,04	7	7÷100	0,45; 0,5; 0,6; 0,7; 0,8; 0,9; 1,0

Код	Kv (м³/ч)	Минимальное рабочее Др (кПа)	Диапазон Др (кПа)	Расходы (м³/ч)
120141 ...	6,90	14	14÷220	0,12; 0,15; 0,2; 0,25; 0,3; 0,35; 0,4; 0,5; 0,6; 0,7; 0,8; 0,9; 1,0; 1,2; 1,4; 1,6; 1,8
120151 ...	7,73	14	14÷220	0,12; 0,15; 0,2; 0,25; 0,3; 0,35; 0,4; 0,5; 0,6; 0,7; 0,8; 0,9; 1,0; 1,2; 1,4; 1,6; 1,8
120161 ...	17,04	14	14÷220	0,7; 0,8; 0,9; 1,0; 1,2; 1,4; 1,6; 1,8; 2,0; 2,25; 2,5; 2,75; 3,0; 3,25; 3,5; 3,75; 4,0; 4,25
120171 ...	17,74	14	14÷220	0,7; 0,8; 0,9; 1,0; 1,2; 1,4; 1,6; 1,8; 2,0; 2,25; 2,5; 2,75; 3,0; 3,25; 3,5; 3,75; 4,0; 4,25
120181 ...	47,24	14	14÷220	2,75; 3,0; 3,25; 3,5; 3,75; 4,0; 4,25; 4,5; 5,0; 5,5; 6,0; 6,5; 7,0; 7,5; 8,0; 8,5; 9,0; 9,5; 10,0; 11,0
120191 ...	48,89	14	14÷220	2,75; 3,0; 3,25; 3,5; 3,75; 4,0; 4,25; 4,5; 5,0; 5,5; 6,0; 6,5; 7,0; 7,5; 8,0; 8,5; 9,0; 9,5; 10,0; 11,0

Код	Kv (м³/ч)	Минимальное рабочее Др (кПа)	Диапазон Др (кПа)	Расходы (м³/ч)
120141 ...	6,90	35	35÷410	0,25; 0,35; 0,45; 0,55; 0,7; 0,9; 1,1; 1,4; 1,6; 1,8; 2,0; 2,25; 2,5; 2,75
120151 ...	7,73	35	35÷410	0,25; 0,35; 0,45; 0,55; 0,7; 0,9; 1,1; 1,4; 1,6; 1,8; 2,0; 2,25; 2,5; 2,75
120161 ...	17,04	35	35÷410	1,4; 1,6; 1,8; 2,0; 2,25; 2,5; 2,75; 3,0; 3,25; 3,5; 3,75; 4,0; 4,25; 4,5; 5,0; 5,5; 6,0
120171 ...	17,74	35	35÷410	1,4; 1,6; 1,8; 2,0; 2,25; 2,5; 2,75; 3,0; 3,25; 3,5; 3,75; 4,0; 4,25; 4,5; 5,0; 5,5; 6,0
120181 ...	47,24	35	35÷410	3,0; 3,25; 3,5; 3,75; 4,0; 4,25; 4,5; 5,0; 5,5; 6,0; 6,5; 7,0; 7,5; 8,0; 8,5; 9,0; 9,5; 10,0; 11,0; 12,0; 13,0; 14,5; 15,5
120191 ...	48,89	35	35÷410	3,0; 3,25; 3,5; 3,75; 4,0; 4,25; 4,5; 5,0; 5,5; 6,0; 6,5; 7,0; 7,5; 8,0; 8,5; 9,0; 9,5; 10,0; 11,0; 12,0; 13,0; 14,5; 15,5

... Код имеющихся в наличии диапазонов расхода см. на стр. 162

Минимальное требуемое дифференциальное давление

Складывается из суммы двух величин:

1. минимального рабочего Др картриджа AUTOFLOW®;
2. Др требуемого для прохода номинального расхода через корпус клапана. Данная величина может определяться на основе значений вышеприведенных Kv и относящихся только к корпусу клапана.



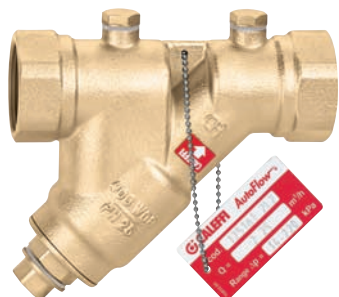

## 125 AUTOFLOW®

Автоматический стабилизатор расхода AUTOFLOW®.

Латунный корпус.

Картридж AUTOFLOW® из нержавеющей стали.

Максимальное рабочее давление: 25 бар.

Диапазон температуры: -20÷110°C.



Максимальное процентное содержание этиленгликоля: 50%.

Диапазон Δр: 7÷100 кПа; 14÷220 кПа; 35÷410 кПа.

Расходы: 0,12÷26,5 м³/ч.

Точность: ±5%.

Пригоден для подсоединения шанцев для замера давления и сливного клапана.

Код				
125141	...	1/2"	1	-
125151	...	3/4"	1	-
125161	...	1"	1	-
125171	...	1 1/4"	1	-
125181	...	1 1/2"	1	-
125191	...	2"	1	-
125101	...	2 1/2"	1	-

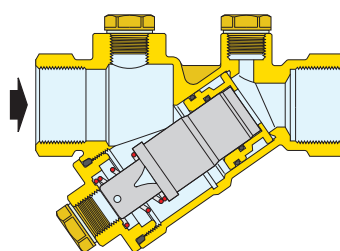

Код	Kv (м³/ч)	Минимальное рабочее Δр (кПа)	Диапазон Δр (кПа)	Расходы (м³/ч)	
125141	...	6,69	7	7÷100	0,45; 0,5; 0,6; 0,7; 0,8; 0,9; 1,0
125151	...	7,58	7	7÷100	0,45; 0,5; 0,6; 0,7; 0,8; 0,9; 1,0
125161	...	13,42	7	7÷100	0,7; 0,8; 0,9; 1,0

Код	Kv (м³/ч)	Минимальное рабочее Δр (кПа)	Диапазон Δр (кПа)	Расходы (м³/ч)	
125141	...	6,69	14	14÷220	0,12; 0,15; 0,2; 0,25; 0,3; 0,35; 0,4; 0,5; 0,6; 0,7; 0,8; 0,9; 1,0; 1,2; 1,4; 1,6; 1,8
125151	...	7,58	14	14÷220	0,12; 0,15; 0,2; 0,25; 0,3; 0,35; 0,4; 0,5; 0,6; 0,7; 0,8; 0,9; 1,0; 1,2; 1,4; 1,6; 1,8
125161	...	13,42	14	14÷220	0,7; 0,8; 0,9; 1,0; 1,2; 1,4; 1,6; 1,8; 2,0; 2,25; 2,5; 2,75; 3,0; 3,25; 3,5; 3,75; 4,0; 4,25
125171	...	13,26	14	14÷220	0,7; 0,8; 0,9; 1,0; 1,2; 1,4; 1,6; 1,8; 2,0; 2,25; 2,5; 2,75; 3,0; 3,25; 3,5; 3,75; 4,0; 4,25
125181	...	34,72	14	14÷220	2,75; 3,0; 3,25; 3,5; 3,75; 4,0; 4,25; 4,5; 5,0; 5,5; 6,0; 6,5; 7,0; 7,5; 8,0; 8,5; 9,0; 9,5; 10,0; 11,0
125191	...	37,38	14	14÷220	2,75; 3,0; 3,25; 3,5; 3,75; 4,0; 4,25; 4,5; 5,0; 5,5; 6,0; 6,5; 7,0; 7,5; 8,0; 8,5; 9,0; 9,5; 10,0; 11,0
125101	...	75,82	14	14÷220	8,5; 9,0; 9,5; 10,0; 11,0; 12,0; 13,5; 14,5; 15,5; 16,5; 17,0; 18,0; 19,5; 20,5; 21,5; 22,5

Код	Kv (м³/ч)	Минимальное рабочее Δр (кПа)	Диапазон Δр (кПа)	Расходы (м³/ч)	
125141	...	6,69	35	35÷410	0,25; 0,35; 0,45; 0,55; 0,7; 0,9; 1,1; 1,4; 1,6; 1,8; 2,0; 2,25; 2,5; 2,75
125151	...	7,58	35	35÷410	0,25; 0,35; 0,45; 0,55; 0,7; 0,9; 1,1; 1,4; 1,6; 1,8; 2,0; 2,25; 2,5; 2,75
125161	...	13,42	35	35÷410	2,5; 2,75; 3,0; 3,25; 3,5; 3,75; 4,0; 4,25; 4,5; 5,0; 5,5; 6,0
125171	...	13,26	35	35÷410	2,5; 2,75; 3,0; 3,25; 3,5; 3,75; 4,0; 4,25; 4,5; 5,0; 5,5; 6,0
125181	...	34,72	35	35÷410	3,0; 3,25; 3,5; 3,75; 4,0; 4,25; 4,5; 5,0; 5,5; 6,0; 6,5; 7,0; 7,5; 8,0; 8,5; 9,0; 9,5; 10,0; 11,0; 12,0; 13,0; 14,5; 15,5
125191	...	37,38	35	35÷410	3,0; 3,25; 3,5; 3,75; 4,0; 4,25; 4,5; 5,0; 5,5; 6,0; 6,5; 7,0; 7,5; 8,0; 8,5; 9,0; 9,5; 10,0; 11,0; 12,0; 13,0; 14,5; 15,5
125101	...	75,82	35	35÷410	6,5; 7,0; 7,5; 8,0; 8,5; 9,0; 9,5; 11,0; 12,0; 13,0; 14,5; 15,5; 16,5; 18,0; 19,0; 20,0; 21,0; 22,0; 23,0; 24,5; 25,5; 26,5

... Код имеющихся в наличии диапазонов расхода см. на стр. 162

Минимальное требуемое дифференциальное давление

Складывается из суммы двух величин:

1. минимального рабочего Δр картриджа AUTOFLOW®;
2. Δр требуемого для прохода номинального расхода через корпус клапана. Данная величина может определяться на основе значений вышеприведенных Kv и относящихся только к корпусу клапана.





### 120 ФИЛЬТР

Комбинация шарового вентиля и сетчатого фильтра.  
 Латунный корпус.  
 Картридж для фильтра из нержавеющей стали.  
 Максимальное рабочее давление: 25 бар.  
 Диапазон температуры: 0÷110°C.  
 Максимальное процентное содержание этиленгликоля: 50%.  
 Размер сетки фильтра Ø: 1/2" ÷ 1 1/4": 0,87 мм; 1 1/2" и 2": 0,73 мм.

Пригоден для подсоединения шанцев для замера давления и сливного клапана.

При наличии заизолированных трубопроводов, поворотный рычаг можно заменить удлиненным рычагом (серия 117).

Код		Kv (м <sup>2</sup> /ч)		
120141 000	1/2"	6,87	1	-
120151 000	3/4"	7,25	1	-
120161 000	1"	16,65	1	-
120171 000	1 1/4"	17,23	1	-
120181 000	1 1/2"	39,13	1	-
120191 000	2"	39,69	1	-

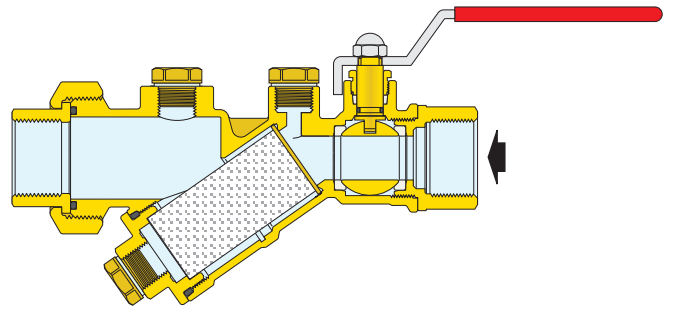

Падение давления



- Приведенное значение Kv относится к корпусу устройства с фильтром.



### 125 ФИЛЬТР

Сетчатый фильтр.  
 Латунный корпус.  
 Картридж для фильтра из нержавеющей стали.  
 Максимальное рабочее давление: 25 бар.  
 Диапазон температуры: -20÷110°C.  
 Максимальное процентное содержание этиленгликоля: 50%.  
 Размер сетки фильтра Ø: 1/2" ÷ 1 1/4": 0,87 мм; 1 1/2" и 2": 0,73 мм.

Пригоден для подсоединения шанцев для замера давления и сливного клапана.

Код		Kv (м <sup>2</sup> /ч)		
125141 000	1/2"	6,88	1	-
125151 000	3/4"	7,05	1	-
125161 000	1"	14,10	1	-
125171 000	1 1/4"	14,94	1	-
125181 000	1 1/2"	32,27	1	-
125191 000	2"	36,21	1	-
125101 000	2 1/2"	68,25	1	-

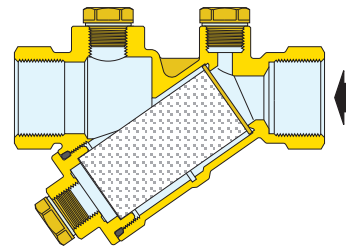

Падение давления

- Приведенное значение Kv относится к корпусу устройства с фильтром.



Заспальной картридж AUTOFLOW® из нержавеющей стали, укомплектованный идентификационной металлической табличкой и металлической цепочкой для крепления к корпусу устройства AUTOFLOW®. Имеются в наличии различные модели в зависимости от расхода. Различные цвета обозначают имеющиеся в наличии модели.

ПРИМЕЧАНИЕ: На месте заказа необходимо указывать полный код устройства AUTOFLOW®, в которое будет установлен картридж (код приведен на металлической табличке, поставляемой серийно с каждым устройством AUTOFLOW®).

Диапазон Δр  
7÷100 кПа

Код	Расходы (м³/ч)	Для новых корпусов на 1" с новым картриджем
03S45 XXX	0,45	
03S50 XXX	0,50	
03S60 XXX	0,60	
03S70 XXX	0,70	
03S80 XXX	0,80	
03S90 XXX	0,90	
031S0 XXX	1,00	

Код	Расходы (м³/ч)	Для новых корпусов на 1" с новым картриджем
04S70 XXF	0,70	
04S80 XXF	0,80	
04S90 XXF	0,90	
041S0 XXF	1,00	

Диапазон Δр  
14÷220 кПа

Код	Расходы (м³/ч)	Для новых корпусов на 1" и 1 1/4" с новым картриджем
03L12 XXX	0,12	
03L15 XXX	0,15	
03L20 XXX	0,20	
03L25 XXX	0,25	
03L30 XXX	0,30	
03L35 XXX	0,35	
03L40 XXX	0,40	
03L50 XXX	0,50	
03L60 XXX	0,60	
03L70 XXX	0,70	
03L80 XXX	0,80	
03L90 XXX	0,90	
031L0 XXX	1,00	
031L2 XXX	1,20	
031L4 XXX	1,40	
031L6 XXX	1,60	
031L8 XXX	1,80	

Код	Расходы (м³/ч)	Для новых корпусов на 1" и 1 1/4" с новым картриджем
04L70 XXF	0,70	
04L80 XXF	0,80	
04L90 XXF	0,90	
041L0 XXF	1,00	
041L2 XXF	1,20	
041L4 XXF	1,40	
041L6 XXF	1,60	
041L8 XXF	1,80	
042L0 XXF	2,00	
042L2 XXF	2,25	
042L5 XXF	2,50	
042L7 XXF	2,75	
043L0 XXF	3,00	
043L2 XXF	3,25	
043L5 XXF	3,50	
043L7 XXF	3,75	
044L0 XXF	4,00	
044L2 XXF	4,25	

Для новых корпусов на 2 1/2" с новым картриджем

Код	Расходы (м³/ч)	Для новых корпусов на 2 1/2" с новым картриджем
052L7 XXX	2,75	
053L0 XXX	3,00	
053L2 XXX	3,25	
053L5 XXX	3,50	
053L7 XXX	3,75	
054L0 XXX	4,00	
054L2 XXX	4,25	
054L5 XXX	4,50	
055L0 XXX	5,00	
055L5 XXX	5,50	
056L0 XXX	6,00	
056L5 XXX	6,50	
057L0 XXX	7,00	
057L5 XXX	7,50	
058L0 XXX	8,00	
058L5 XXX	8,50	
059L0 XXX	9,00	
059L5 XXX	9,50	
0510L XXX	10,00	
0511L XXX	11,00	

Для новых корпусов на 1" и 1 1/4" с новым картриджем

Код	Расходы (м³/ч)	Для новых корпусов на 1" и 1 1/4" с новым картриджем
069L0 XXF	9,00	
069L5 XXF	9,50	
0610L XXF	10,00	
0611L XXF	11,00	
0612L XXF	12,00	
0613L XXF	13,00	
0614L XXF	14,00	
0615L XXF	15,00	
0616L XXF	16,00	
0617L XXF	17,00	
0618L XXF	18,00	
0619L XXF	19,50	
0620L XXF	20,50	
0621L XXF	21,50	
0622L XXF	22,50	

Диапазон Δр  
35÷410 кПа

Код	Расходы (м³/ч)	Для новых корпусов на 1" и 1 1/4" с новым картриджем
03H25 XXX	0,25	
03H35 XXX	0,35	
03H45 XXX	0,45	
03H55 XXX	0,55	
03H70 XXX	0,70	
03H90 XXX	0,90	
031H1 XXX	1,10	
031H4 XXX	1,40	
031H6 XXX	1,60	
031H8 XXX	1,80	
032H0 XXX	2,00	
032H2 XXX	2,25	
032H5 XXX	2,50	
032H7 XXX	2,75	
043H0 XXX	3,00	
043H2 XXX	3,25	
043H5 XXX	3,50	
043H7 XXX	3,75	
044H0 XXX	4,00	
044H2 XXX	4,25	
044H5 XXX	4,50	
045H0 XXX	5,00	
045H5 XXX	5,50	
046H0 XXX	6,00	
056H5 XXX	6,50	
057H0 XXX	7,00	
057H5 XXX	7,50	
058H0 XXX	8,00	
058H5 XXX	8,50	
059H0 XXX	9,00	
059H5 XXX	9,50	
0510H XXX	10,00	
0511H XXX	11,00	
0512H XXX	12,00	
0513H XXX	13,00	
0514H XXX	14,50	
0515H XXX	15,50	
0616H XXX	16,50	

Код	Расходы (м³/ч)	Для новых корпусов на 1" и 1 1/4" с новым картриджем
042H5 XXF	2,50	
042H7 XXF	2,75	
043H0 XXF	3,00	
043H2 XXF	3,25	
043H5 XXF	3,50	
043H7 XXF	3,75	
044H0 XXF	4,00	
044H2 XXF	4,25	
044H5 XXF	4,50	
045H0 XXF	5,00	
045H5 XXF	5,50	
046H0 XXF	6,00	

Код	Расходы (м³/ч)	Для новых корпусов на 1" и 1 1/4" с новым картриджем
0618H XXF	18,00	
0619H XXF	19,00	
0620H XXF	20,00	
0621H XXF	21,00	
0622H XXF	22,00	

Код	Расходы (м³/ч)	Для новых корпусов на 1" и 1 1/4" с новым картриджем
0623H XXX	23,00	
0624H XXX	24,50	
0625H XXX	25,50	
0626H XXX	26,50	

## Метод кодировки для AUTOFLOW® серии 120 - 125

Для правильной идентификации устройства необходимо заполнить проспект, указав: серию, размер, расход и диапазон Δр.

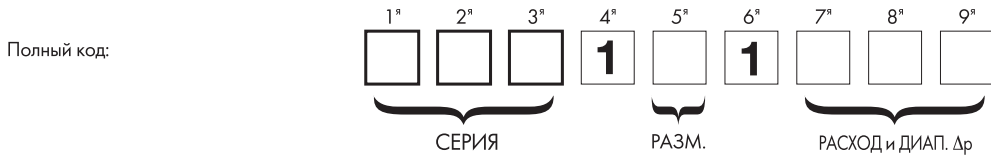

СЕРИЯ

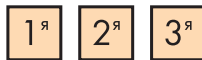

Первые три цифры обозначают серию:

120	Стабилизатор AUTOFLOW® и шаровой вентиль
125	Стабилизатор AUTOFLOW®

РАЗМЕР



Пятая цифра обозначает размер:

Размер	1/2"	3/4"	1"	1 1/4"	1 1/2"	2"	2 1/2"
Цифра	4	5	6	7	8	9	0

РАСХОД И ДИАПАЗОН Δр

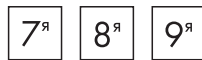

Последние три цифры обозначают имеющиеся значения расхода.

При диапазоне Δр 7÷100 кПа							
м³/ч	цифра	м³/ч	цифра	м³/ч	цифра	м³/ч	цифра
0,45	S45	0,60	S60	0,80	S80	1,00	1S0
0,50	S50	0,70	S70	0,90	S90		

При диапазоне Δр 14÷220 кПа													
м³/ч	цифра	м³/ч	цифра	м³/ч	цифра	м³/ч	цифра	м³/ч	цифра	м³/ч	цифра	м³/ч	цифра
0,12	L12	0,70	L70	2,25	2L2	4,50	4L5	9,00	9L0	17,0	17L		
0,15	L15	0,80	L80	2,50	2L5	5,00	5L0	9,50	9L5	18,0	18L		
0,20	L20	0,90	L90	2,75	2L7	5,50	5L5	10,0	10L	19,5	19L		
0,25	L25	1,00	1L0	3,00	3L0	6,00	6L0	11,0	11L	20,5	20L		
0,30	L30	1,20	1L2	3,25	3L2	6,50	6L5	12,0	12L	21,5	21L		
0,35	L35	1,40	1L4	3,50	3L5	7,00	7L0	13,5	13L	22,5	22L		
0,40	L40	1,60	1L6	3,75	3L7	7,50	7L5	14,5	14L				
0,50	L50	1,80	1L8	4,00	4L0	8,00	8L0	15,5	15L				
0,60	L60	2,00	2L0	4,25	4L2	8,50	8L5	16,5	16L				

При диапазоне Δр 35÷410 кПа													
м³/ч	цифра	м³/ч	цифра	м³/ч	цифра	м³/ч	цифра	м³/ч	цифра	м³/ч	цифра	м³/ч	цифра
0,25	H25	1,60	1H6	3,50	3H5	6,50	6H5	11,0	11H	20,0	20H		
0,35	H35	1,80	1H8	3,75	3H7	7,00	7H0	12,0	12H	21,0	21H		
0,45	H45	2,00	2H0	4,00	4H0	7,50	7H5	13,0	13H	22,0	22H		
0,55	H55	2,25	2H2	4,25	4H2	8,00	8H0	14,5	14H	23,0	23H		
0,70	H70	2,50	2H5	4,50	4H5	8,50	8H5	15,5	15H	24,5	24H		
0,90	H90	2,75	2H7	5,00	5H0	9,00	9H0	16,5	16H	25,5	25H		
1,10	1H1	3,00	3H0	5,50	5H5	9,50	9H5	18,0	18H	26,5	26H		
1,40	1H4	3,25	3H2	6,00	6H0	10,0	10H	19,0	19H				



### 103 • AUTOFLOW® фланцевый

Автоматический стабилизатор расхода AUTOFLOW®.

Чугунный корпус.

Картридж AUTOFLOW® из нержавеющей стали.

Максимальное давление: 16 бар.

Диапазон температуры: -20÷110°C.

Максимальное процентное содержание этиленгликоля: 50%.

Диапазон Др: 14÷220 кПа; 35÷410 кПа.

Расходы: 8÷3850 м³/ч.

Точность: ±5%.

Поставляется с плоскими котрфланцами EN 1092-1 Ру 16, анкерными болтами, уплотнителями и вставляемыми шанцами для замера давления.

Код	Ду	Минимальное рабочее Др (кПа)	Расходы (м³/ч)	Диапазон Др (кПа)
103111 ...	65	14	8÷ 22,5	14÷220
103113 ...	65	35	6÷ 26	35÷410
103121 ...	80	14	18÷ 22,5	14÷220
103123 ...	80	35	18÷ 22,5	35÷410
103131 ...	100	14	18÷ 22,5	14÷220
103133 ...	100	35	18÷ 22,5	35÷410
103141 ...	125 *	14	16÷ 61	14÷220
103143 ...	125 *	35	19÷ 77	35÷410
103151 ...	150	14	16÷122	14÷220
103153 ...	150	35	19÷154	35÷410
103161 ...	200	14	32÷215	14÷220
103163 ...	200	35	38÷270	35÷410
103171 ...	250	14	64÷338	14÷220
103173 ...	250	35	77÷425	35÷410
103181 ...	300	14	95÷460	14÷220
103183 ...	300	35	115÷580	35÷410
103191 ...	350	14	160÷580	14÷220
103193 ...	350	35	190÷730	35÷410

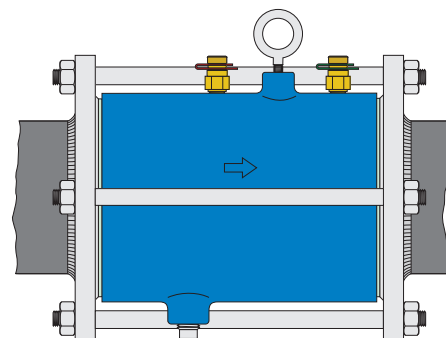
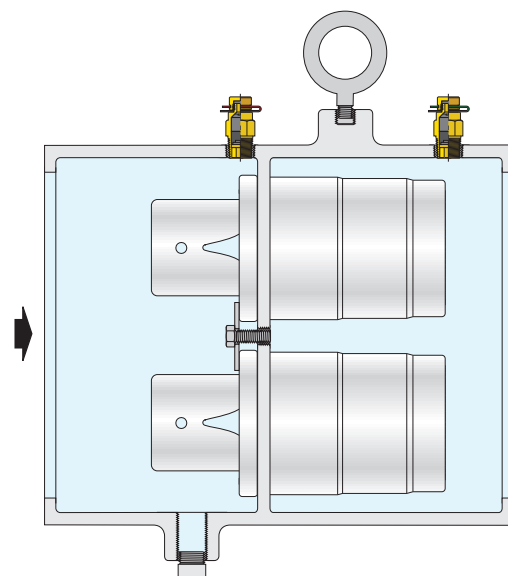

... Для завершения кода см. метод кодификации на последующих страницах.

- Имеющиеся в наличии диапазоны расхода увеличиваются ~ 1 м³/ч.

- По требованию имеются в наличии размеры от Ду 400 до Ду 800, с диапазонами расхода до 3850 м³/ч.

\* Имеется в наличии также с фланцами ANSI 4".

Требуемое минимальное дифференциальное давление \_\_\_\_\_

Оно равно минимальному рабочему Др картриджа для AUTOFLOW® (14 или 35 кПа).



## Метод кодировки для AUTOFLOW® серии 103

Для правильной идентификации устройства необходимо заполнить проспект, указав: размер, диапазон Δр и расхода.



РАЗМЕР

5<sup>я</sup>

Пятая цифра обозначает размер:

ДУ	65	80	100	125	150	200	250	300	350
Цифра	1	2	3	4	5	6	7	8	9

ДИАПАЗОН Δр

6<sup>я</sup>

Шестая цифра обозначает диапазон дифференциального давления (Δр диапазон):

кПа	14÷220	35÷410
Цифра	1	3

РАСХОД

7<sup>я</sup> 8<sup>я</sup> 9<sup>я</sup>

Последние три цифры обозначают значения диапазона расхода. (см. ниже таблицу на следующих страницах).

### Таблица кодов диапазонов расхода при диапазоне Δр 14÷220 кПа для размеров Ду 65 до Ду 100

(Для диапазона расхода при диапазоне Δр 35÷410 кПа, имеющихся в наличии под заказ, и для размеров больших, чем Ду 150, необходимо определять их на момент заказа)

Ду 65	полный код	
	Код расхода	Диапазон расхода (м <sup>3</sup> /ч)
103111	008	8
103111	009	9
103111	010	10
103111	011	11
103111	012	12
103111	013	13,5
103111	014	14,5
103111	015	15,5
103111	016	16,5
103111	017	17
103111	018	18
103111	019	19,5
103111	020	20,5
103111	021	21,5
103111	022	22,5

Ду 80	полный код	
	Код расхода	Диапазон расхода (м <sup>3</sup> /ч)
103121	018	18
103121	019	19,5
103121	020	20,5
103121	021	21,5
103121	022	22,5

Ду 100	полный код	
	Код расхода	Диапазон расхода (м <sup>3</sup> /ч)
103131	018	18
103131	019	19,5
103131	020	20,5
103131	021	21,5
103131	022	22,5

## Таблица кодов диапазонов расхода при диапазоне $\Delta p$ 14÷220 кПа для размеров от Ду 125 и Ду 100

(При диапазоне расхода при диапазоне  $\Delta p$  35÷410 кПа, имеющих в наличии под заказ, и для размеров больших, чем Ду 150, необходимо определять их на момент заказа).

Ду 125*	полный код	
	Код расхода	Диапазон расхода (м <sup>3</sup> /ч)
103141	016	16
103141	017	17
103141	018	18
103141	019	19
103141	020	20,5
103141	021	21,5
103141	022	22,5
103141	024	24
103141	025	25
103141	026	26
103141	027	27
103141	028	28,5
103141	029	29,5
103141	030	30,5
103141	032	32
103141	033	33
103141	034	34
103141	035	35
103141	036	36
103141	037	37,5
103141	038	38,5
103141	039	39,5
103141	041	41
103141	042	42
103141	043	43
103141	044	44
103141	045	45,5
103141	046	46,5
103141	047	47,5
103141	049	49
103141	050	50
103141	051	51
103141	052	52
103141	053	53,5
103141	054	54,5
103141	055	55,5
103141	057	57
103141	058	58
103141	059	59
103141	060	60
103141	061	61

Ду 150	полный код	
	Код расхода	Диапазон расхода (м <sup>3</sup> /ч)
103151	016	16
103151	017	17
103151	018	18
103151	019	19
103151	020	20,5
103151	021	21,5
103151	022	22,5
103151	024	24
103151	025	25
103151	026	26
103151	027	27
103151	028	28,5
103151	029	29,5
103151	030	30,5
103151	032	32
103151	033	33
103151	034	34
103151	035	35
103151	036	36
103151	037	37,5
103151	038	38,5
103151	039	39,5
103151	041	41
103151	042	42
103151	043	43
103151	044	44
103151	045	45,5
103151	046	46,5
103151	047	47,5
103151	049	49
103151	050	50
103151	051	51
103151	052	52
103151	053	53,5
103151	054	54,5
103151	055	55,5
103151	057	57
103151	058	58
103151	059	59
103151	060	60
103151	061	61
103151	062	62,5
103151	063	63,5
103151	064	64,5
103151	066	66
103151	067	67
103151	068	68
103151	069	69

Ду 150	полный код	
	Код расхода	Диапазон расхода (м <sup>3</sup> /ч)
103151	070	70,5
103151	071	71,5
103151	072	72,5
103151	074	74
103151	075	75
103151	076	76
103151	077	77
103151	078	78,5
103151	079	79,5
103151	080	80,5
103151	082	82
103151	083	83
103151	084	84
103151	085	85
103151	086	86
103151	087	87,5
103151	088	88,5
103151	089	89,5
103151	091	91
103151	092	92
103151	093	93
103151	094	94
103151	095	95,5
103151	096	96,5
103151	097	97,5
103151	099	99
103151	100	100
103151	101	101
103151	102	102
103151	103	103
103151	104	104,5
103151	105	105,5
103151	106	106,5
103151	108	108
103151	109	109
103151	110	110
103151	111	111
103151	112	112,5
103151	113	113,5
103151	114	114,5
103151	116	116
103151	117	117
103151	118	118
103151	119	119
103151	120	120,5
103151	121	121,5
103151	122	122,5

\* Имеется в наличии также с фланцами ANSI 4".





# 132



Ручной балансировочный вентиль с расходомером. Прямое считывание расхода. Латунный корпус клапана и расходомера. Шаровый кран для регуляции расхода. Расходомер с градуированной шкалой с индикатором расхода на магнитном ходу.

С изоляцией.  
 Максимальное рабочее давление: 10 бар.  
 Диапазон температуры: -10÷110°C.  
 Максимальное процентное содержание этиленгликоля: 50%.  
 Запрос на патент № MI2007A000703.

Код	Диапазон расхода (л/мин)		 
	1/2"	3/4"	
132402	2÷ 7		1 5
132512	5÷ 13		1 5
132522	7÷ 28		1 5
132602	10÷ 40		1 5
132702	20÷ 70		1 5
132802	30÷120		1 5
132902	50÷200		1 5

### Конструктивные особенности

В клапанах серии 132 считывание расхода предоставляется непосредственно расходомером, встроенным в перепуск на самом корпусе устройства, который можно автоматически исключить во время обычного режима работы.

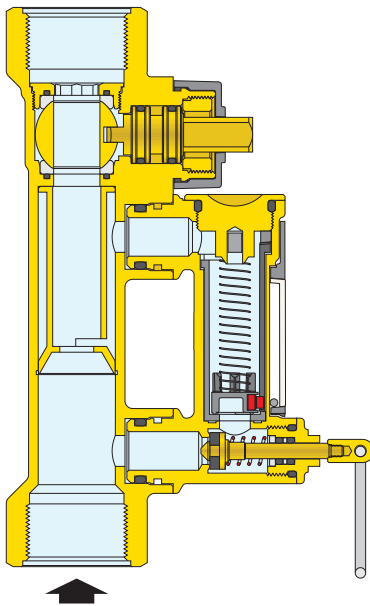

Благодаря использованию расходомера, операции по балансировке потока упрощаются, поскольку значение расхода можно считать и настроить в любое мгновение, не прибегая к помощи дифференциальных манометров и справочных графиков.

### Регуляция расхода

Регуляция расхода осуществляется в соответствии со следующими операциями:

1. С помощью индикатора (1), предварительно обозначить справочный расход, на который должен быть настроен клапан.
2. Открыть, с помощью кольца (2), затвор, который отсекает проход жидкости в расходомере (3) при условиях нормального режима работы.

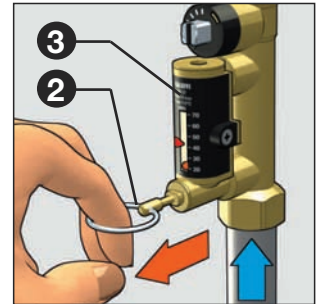
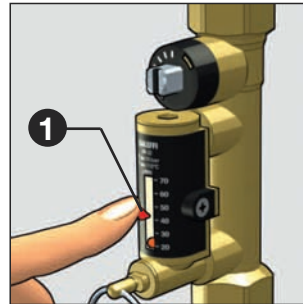

3. Сохраняя открытым затвор, повернуть штанговым ключом шток привода клапана (4) для выполнения регуляции расхода. Он будет показан металлическим шариком (5), который передвигается внутри прозрачной направляющей (6), рядом с которой приведена градуированная шкала считывания, выраженная в л/мин.

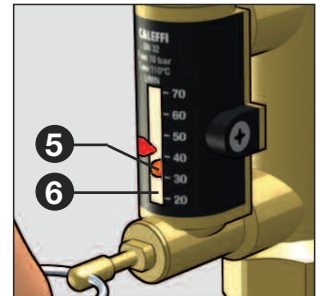
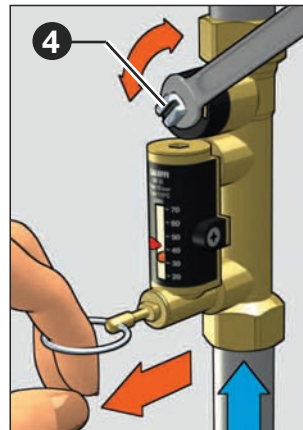

4. По завершении операции балансировки отпустить кольцо (2) затвора расходомера, который, благодаря внутренней пружине, автоматически придет в закрытое положение.
5. По завершении регуляции индикатор (1) можно использовать для напоминания осуществленной настройки, в случае проведения ревизии по прошествии времени.

### Полное открывание и закрывание клапана

Полное открывание клапана

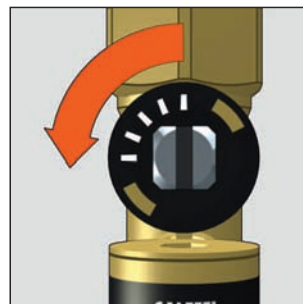

Полное закрывание клапана

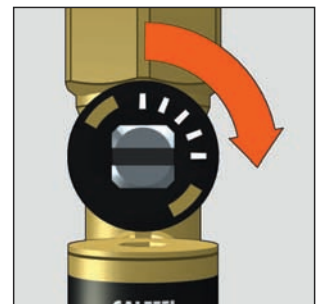

### 131 •



Ручной балансировочный вентиль с трубкой Вентури для гидравлических контуров. Корпус и затвор из прочного децинкофицированного сплава **CR**. Укомплектован шанцами для измерения давления с муфтами сцепления. Максимальное рабочее давление: 16 бар. Диапазон температуры: -10÷110°C. Максимальное процентное содержание этиленгликоля: 50%.

Код			
131400	1/2"	1	-
131500	3/4"	1	-
131600	1"	1	-
131700	1 1/4"	1	-
131800	1 1/2"	1	-
131900	2"	1	-

### 617 •



Плоский контрфланец под сварку, EN 1092-1, Ру 16. Укомплектован болтами и сальниками.

Код			
617060	Ду 65 4 отверстия	1	-
617080	Ду 80	1	-
617100	Ду 100	1	-
617120	Ду 125	1	-
617150	Ду 150	1	-
617200	Ду 200	1	-
617250	Ду 250	1	-
617300	Ду 300	1	-

### 135 •



Ручной балансировочный вентиль для гидравлических контуров. Чугунный корпус, затвор из бронзы. Укомплектован шанцами для измерения давления с муфтами сцепления. Максимальное рабочее давление: 16 бар.

Диапазон температуры: -5÷110°C. Максимальное процентное содержание этиленгликоля: 50%. С фланцевыми соединениями. Ру 16. Подлежит соединению с плоскими контр-фланцами EN 1092-1.

Код			
135060	Ду 65	1	-
135080	Ду 80	1	-
135100	Ду 100	1	-
135120	Ду 125	1	-
135150	Ду 150	1	-
135200	Ду 200	1	-
135250	Ду 250	1	-
135300	Ду 300	1	-



Уплотнитель с кромкой для гидравлической герметичности. Для серии 135.

Код			
37054	Ду 65	1	-
37055	Ду 80	1	-
37056	Ду 100	1	-
37057	Ду 125	1	-
37058	Ду 150	1	-
37063	Ду 200	1	-
37066	Ду 250	1	-
37067	Ду 300	1	-



## 140

Регулятор дифференциального давления.  
Латунный корпус.  
Укомплектован соединительной капиллярной трубкой с клапаном на трубопроводе подачи.  
Максимальное рабочее давление: 10 бар.  
Диапазон температуры:  $-10 \div 110^{\circ}\text{C}$ .  
Максимальное процентное содержание этиленгликоля: 50%.  
Фиксированная настройка дифференциального давления: 15 кПа.  
Длина капиллярной трубки  $\varnothing 3$  мм: 1,5 м.



Код

142050 3/4"



1 5

### Назначение

Регулятор дифференциального давления поддерживает постоянной, на установленном значении, разницу давления, существующую между двумя точками гидравлического контура. Устройство устанавливается на трубопровод обратки контура с соединением с помощью капиллярной трубки к клапану, расположенному на трубопроводе подачи. Используется в системах с изменяющимся расходом, с двухходовыми термостатическими клапанами или с клапанами с электроприводом, для ограничения увеличения дифференциального давления, которое будет образовываться вследствие их действия перекрывания, частичного или полного.

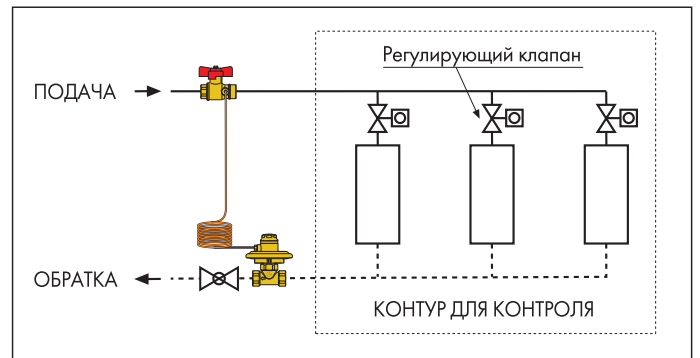

### Кривая регуляции

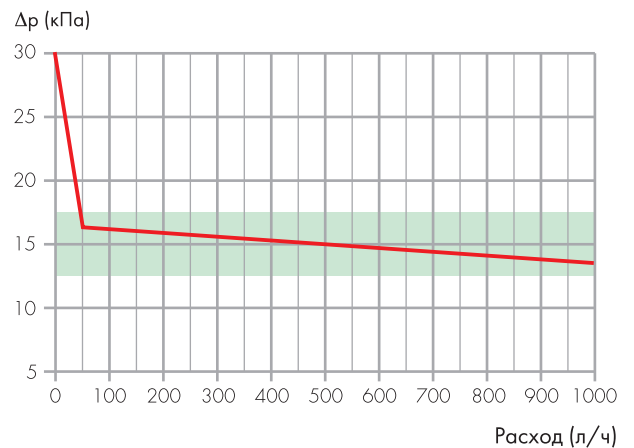

## 142

Шаровый кран-отсекатель.  
Латунный корпус.  
Укомплектован шанцами для измерения давления для присоединения капиллярной трубки.  
Максимальное рабочее давление: 10 бар.  
Диапазон температуры:  $-10 \div 110^{\circ}\text{C}$ .  
Максимальное процентное содержание этиленгликоля: 50%.



Код

142050 3/4"



1 10

### Прикладные схемы регулятора $\Delta p$ серии 140 - 142

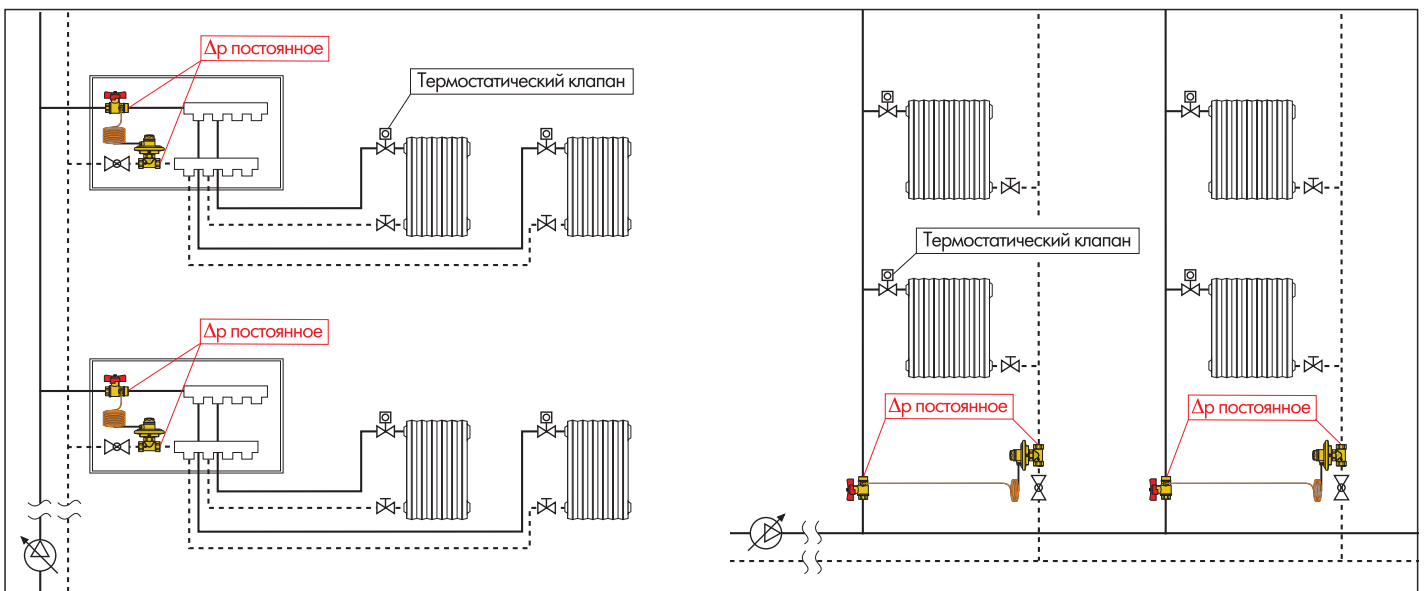



### 519

Дифференциальный перепускной клапан. Соединение ВР - НР с накидной гайкой. Максимальное рабочее давление: 10 бар. Диапазон температуры: 0÷110°C. Максимальное процентное содержание этиленгликоля: 30%.

Код	Установка диапазона давления (м вод. ст.)			
519500	3/4"	1÷6	1	50
519504	3/4"	10÷40	1	50
519700	1 1/4"	1÷6	1	10

### 130 FLOMET

Электронное измерительное устройство расхода и дифференциального давления. Поставляется в комплекте с датчиками и соединениями. Может использоваться для проверки и правильной работы устройств AUTOFLOW®. Может также использоваться для измерения расхода балансировочных клапанов серии 131, 135 и измерительной трубки серии 683. Диапазон преобразователя: 0,05÷200 кПа. Максимальное дифференциальное давление: 250 кПа.



Код				
130000	Питание 230 В (перем. ток)		1	-
130001	Со встроенным элементом питания		1	-

### 117



Ручка управления шарового вентиля двойного назначения:  
 - возможно управление открыванием/закрывтием вентиля даже при установленной изоляции;  
 - фиксирует положение открытого вентиля с помощью механического блокирующего переключателя.

Полезно в том случае, когда необходимо создать определенное гидравлическое сопротивление в контуре пользователя и поддерживать его после последующего перекрытия и открытия клапана. Для AUTOFLOW® серии 120 и 121.

Код	Применение		
117000	серии 120, 121 - 1/2", 3/4"	20	100
117001	серии 120, 121 - 1", 1 1/4"	30	-



### 100

Тестовые стаканы быстрого подключения для замеров температуры/давления для автоматических регуляторов расхода. Могут использоваться для:  
 - проверки работы устройств AUTOFLOW®;  
 - проверки степени загрязнения фильтров;  
 - проверки теплоотдачи излучающих терминалов.  
 Наружное покрытие колпачка, имеющееся в наличии:  
 ● - Красное для давления на подаче;  
 ● - Зеленое для давления на обратке.

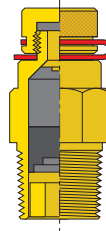

Латунный корпус. Уплотнители ЭПДМ. Максимальное рабочее давление: 30 бар. Диапазон температуры: -5÷130°C.

Код				
100000	1/4"		1	100

### 100



Пара фитингов со шприцем быстрого соединения для подключения к тестовым стаканам измерительных приборов давления. Резьбовое соединение 1/4" ВР. Максимальное рабочее давление: 10 бар. Максимальная рабочая температура: 110°C.

Код				
100010	1/4"		1	-

### 538



Сливной клапан с соединением под шланг. Максимальное рабочее давление: 10 бар. Максимальная рабочая температура: 110°C.

Код				
538201	1/4"		1	-
538400	1/2"		1	100

# ФИТИНГИ

Данная схема всего лишь пример

ФИТИНГИ С УПЛОТНИТЕЛЬНЫМ КОЛЬЦОМ ДЛЯ ТРУБ ИЗ ОБОЖЖЕННОЙ МЕДИ, НЕОБРАБОТАННОЙ МЕДИ, ЛАТУНИ, МЯГКОЙ СТАЛИ И НЕРЖАВЕЮЩЕЙ СТАЛИ

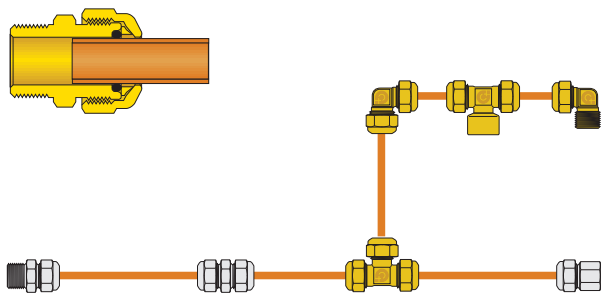

ФИТИНГИ ДЕКА ДЛЯ ПОЛИЭТИЛЕНОВЫХ ТРУБ

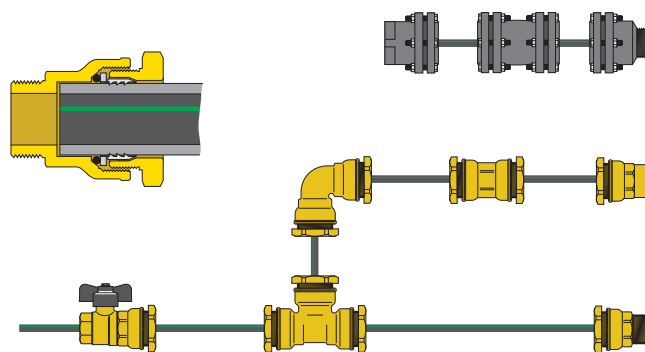

ФИТИНГИ С УПЛОТНИТЕЛЕМ ПТФЕ ДЛЯ МЕДНЫХ ТРУБ

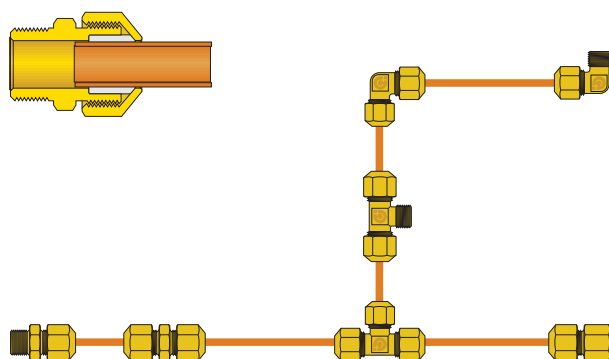

ФИТИНГИ ДЕКА ДЛЯ СТАЛЬНЫХ ТРУБ

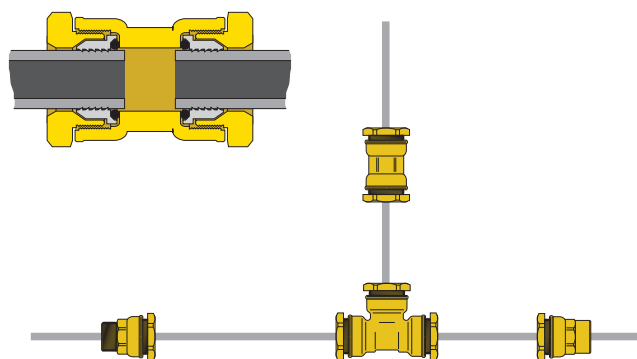

Механические фитинги с уплотнительным кольцом

Механические фитинги с уплотнителем ПТФЕ для медных труб

Фитинги ДЕКА для полиэтиленовых труб

Фитинги ДЕКА для стальных труб

# МЕХАНИЧЕСКИЕ ФИТИНГИ С КОЛЬЦЕВЫМ УПЛОТНИТЕЛЕМ СОГЛАСНО СТАНДАРТУ EN 1254-2 И EN 1254-4

**0** для газа и жидких углеводородов - стандарт EN 682

**0** для гидравлических систем и распределения питьевой воды - стандарт EN 681.1

Фитинги, обозначенные желтым цветом, поставляются с двумя кольцевыми уплотнителями: желтый цвет предназначен к использованию с газом и жидкими углеводородами - черный цвет предназначен к использованию в гидравлических системах



## 900

Муфта с внутренней резьбой. Для труб из обожженной меди, необработанной меди, латуни, мягкой стали и нержавеющей стали. Двойной кольцевой уплотнитель. Соответствует стандарту EN 1254-4.

Для газа и жидких углеводородов:  
Желтый кольцевой уплотнитель соответствует стандарту EN 682. Диапазон температуры: -15÷50°C.  
Для гидравлических систем:  
Черный кольцевой уплотнитель соответствует стандарту EN 681.1. Максимальное рабочее давление: 16 бар. Диапазон температуры: -25÷120°C.



Код	Размер	50	-
900308	3/8" ВР - Ø 8	50	-
900310	3/8" ВР - Ø 10	50	-
900312	3/8" ВР - Ø 12	50	-
900314	3/8" ВР - Ø 14	50	-
900410	1/2" ВР - Ø 10	50	-
900412	1/2" ВР - Ø 12	50	-
900414	1/2" ВР - Ø 14	50	-
900415	1/2" ВР - Ø 15	50	-
900416	1/2" ВР - Ø 16	50	-
900418	1/2" ВР - Ø 18	25	-
900516	3/4" ВР - Ø 16	50	-
900518	3/4" ВР - Ø 18	25	-
900522	3/4" ВР - Ø 22	25	-
900622	1" ВР - Ø 22	25	-
900628*	1" ВР - Ø 28	25	-

\* Использовать только с водой и безопасными растворами этиленгликоля



## 904

Муфта с наружной резьбой. Для труб из обожженной меди, необработанной меди, латуни, мягкой стали и нержавеющей стали. Двойной кольцевой уплотнитель. Соответствует стандарту EN 1254-4.

Для газа и жидких углеводородов:  
Желтый кольцевой уплотнитель соответствует стандарту EN 682. Диапазон температуры: -15÷50°C.  
Для гидравлических систем:  
Черный кольцевой уплотнитель соответствует стандарту EN 681.1. Максимальное рабочее давление: 16 бар. Диапазон температуры: -25÷120°C.



Код	Размер	50	-
904308	3/8" НР - Ø 8	50	-
904310	3/8" НР - Ø 10	50	-
904312	3/8" НР - Ø 12	50	-
904314	3/8" НР - Ø 14	50	-
904410	1/2" НР - Ø 10	50	-
904412	1/2" НР - Ø 12	50	-
904414	1/2" НР - Ø 14	50	-
904415	1/2" НР - Ø 15	50	-
904416	1/2" НР - Ø 16	50	-
904418	1/2" НР - Ø 18	25	-
904514	3/4" НР - Ø 14	50	-
904516	3/4" НР - Ø 16	50	-
904518	3/4" НР - Ø 18	25	-
904522	3/4" НР - Ø 22	25	-
904618	1" НР - Ø 18	25	-
904622	1" НР - Ø 22	25	-
904628*	1" НР - Ø 28	10	-

\* Использовать только с водой и безопасными растворами этиленгликоля



## 903

Соединительная муфта. Для труб из обожженной меди, необработанной меди, латуни, мягкой стали и нержавеющей стали. Соответствует стандарту EN 1254-2.

Для гидравлических систем:  
Черный кольцевой уплотнитель соответствует стандарту EN 681.1. Максимальное рабочее давление: 16 бар. Диапазон температуры: -25÷120°C.



Код	Размер	50	-
903008	Ø 8	50	-
903010	Ø 10	50	-
903012	Ø 12	50	-
903014	Ø 14	50	-
903015	Ø 15	50	-
903016	Ø 16	50	-
903018	Ø 18	25	-
903022	Ø 22	25	-



## 9050

Угловая муфта. Для труб из обожженной меди, необработанной меди, латуни, мягкой стали и нержавеющей стали. Соответствует стандарту EN 1254-2.

Для гидравлических систем:  
Черный кольцевой уплотнитель соответствует стандарту EN 681.1. Максимальное рабочее давление: 16 бар. Диапазон температуры: -25÷120°C.



Код	Размер	25	-
905010	Ø 10	25	-
905012	Ø 12	25	-
905014	Ø 14	25	-
905015	Ø 15	25	-
905016	Ø 16	25	-
905018	Ø 18	25	-
905022	Ø 22	25	-



### 9057

Угловая муфта с наружной резьбой. Для труб из обожженной меди, необработанной меди, латуни, мягкой стали и нержавеющей стали. Двойной кольцевой уплотнитель. Соответствует стандарту EN 1254-4.

Для газа и жидких углеводородов:  
Желтый кольцевой уплотнитель соответствует стандарту EN 682.  
Диапазон температуры: -15÷50°C.  
Для гидравлических систем:  
Черный кольцевой уплотнитель соответствует стандарту EN 681.1.  
Максимальное рабочее давление: 16 бар.  
Диапазон температуры: -25÷120°C.

Код



905730	3/8" НР - Ø 10	25	-
905732	3/8" НР - Ø 12	25	-
905740	1/2" НР - Ø 10	25	-
905742	1/2" НР - Ø 12	25	-
905744	1/2" НР - Ø 14	25	-
905745	1/2" НР - Ø 15	25	-
905746	1/2" НР - Ø 16	25	-
905748	1/2" НР - Ø 18	25	-
905756	3/4" НР - Ø 16	25	-
905758	3/4" НР - Ø 18	25	-
905752	3/4" НР - Ø 22	25	-



### 9058

Угловая муфта с внутренней резьбой. Для труб из обожженной меди, необработанной меди, латуни, мягкой стали и нержавеющей стали. Двойной кольцевой уплотнитель. Соответствует стандарту EN 1254-4.

Для газа и жидких углеводородов:  
Желтый кольцевой уплотнитель соответствует стандарту EN 682.  
Диапазон температуры: -15÷50°C.  
Для гидравлических систем:  
Черный кольцевой уплотнитель соответствует стандарту EN 681.1.  
Максимальное рабочее давление: 16 бар.  
Диапазон температуры: -25÷120°C.

Код



905830	3/8" ВР - Ø 10	25	-
905832	3/8" ВР - Ø 12	25	-
905840	1/2" ВР - Ø 10	25	-
905842	1/2" ВР - Ø 12	25	-
905844	1/2" ВР - Ø 14	25	-
905845	1/2" ВР - Ø 15	25	-
905846	1/2" ВР - Ø 16	25	-
905848	1/2" ВР - Ø 18	25	-
905856	3/4" ВР - Ø 16	25	-
905858	3/4" ВР - Ø 18	25	-
905852	3/4" ВР - Ø 22	25	-



### 9060

Муфта-тройник. Для труб из обожженной меди, необработанной меди, латуни, мягкой стали и нержавеющей стали. Соответствует стандарту EN 1254-2.

Для гидравлических систем:  
Черный кольцевой уплотнитель соответствует стандарту EN 681.1.  
Максимальное рабочее давление: 16 бар.  
Диапазон температуры: -25÷120°C.

Код



906010	Ø 10	25	-
906012	Ø 12	25	-
906014	Ø 14	25	-
906015	Ø 15	25	-
906016	Ø 16	25	-
906018	Ø 18	25	-
906022	Ø 22	20	-



### 9067

Муфта-тройник с наружной резьбой. Для труб из обожженной меди, необработанной меди, латуни, мягкой стали и нержавеющей стали. Соответствует стандарту EN 1254-4.

Для гидравлических систем:  
Черный кольцевой уплотнитель соответствует стандарту EN 681.1.  
Максимальное рабочее давление: 16 бар.  
Диапазон температуры: -25÷120°C.

Код



906740	1/2" НР - Ø 10	25	-
906742	1/2" НР - Ø 12	25	-
906744	1/2" НР - Ø 14	25	-
906745	1/2" НР - Ø 15	25	-
906746	1/2" НР - Ø 16	25	-
906758	3/4" НР - Ø 18	25	-
906752	3/4" НР - Ø 22	20	-



### 9068

Муфта-тройник с внутренней резьбой. Для труб из обожженной меди, необработанной меди, латуни, мягкой стали и нержавеющей стали. Соответствует стандарту EN 1254-4.

Для гидравлических систем:  
Черный кольцевой уплотнитель соответствует стандарту EN 681.1.  
Максимальное рабочее давление: 16 бар.  
Диапазон температуры: -25÷120°C.

Код



906830	3/8" ВР - Ø 10	25	-
906832	3/8" ВР - Ø 12	25	-
906840	1/2" ВР - Ø 10	25	-
906842	1/2" ВР - Ø 12	25	-
906844	1/2" ВР - Ø 14	25	-
906845	1/2" ВР - Ø 15	25	-
906846	1/2" ВР - Ø 16	25	-
906858	3/4" ВР - Ø 18	25	-
906852	3/4" ВР - Ø 22	20	-



### 930

Угловая муфта с настенным соединением. Для труб из обожженной меди, необработанной меди, латуни, мягкой стали и нержавеющей стали. Двойной кольцевой уплотнитель. Соответствует стандарту EN 1254-4.

Для газа и жидких углеводородов:  
Желтый кольцевой уплотнитель соответствует стандарту EN 682.  
Диапазон температуры: -15÷50°C.  
Для гидравлических систем:  
Черный кольцевой уплотнитель соответствует стандарту EN 681.1.  
Максимальное рабочее давление: 16 бар.  
Диапазон температуры: -25÷120°C.

Код



930412	1/2" ВР - Ø 12	25	-
930414	1/2" ВР - Ø 14	25	-
930416	1/2" ВР - Ø 16	25	-





### 910

Муфта с внутренней резьбой. Хромированная. Для труб из обожженной меди, необработанной меди, латуни, мягкой стали и нержавеющей стали.

Соответствует стандарту EN 1254-4. Для гидравлических систем: Черный кольцевой уплотнитель соответствует стандарту EN 681.1. Максимальное рабочее давление: 16 бар. Диапазон температуры: -25÷120°C.

Код			
910310	3/8" ВР - Ø 10	50	-
910312	3/8" ВР - Ø 12	50	-
910314	3/8" ВР - Ø 14	50	-
910410	1/2" ВР - Ø 10	50	-
910412	1/2" ВР - Ø 12	50	-
910414	1/2" ВР - Ø 14	50	-
910415	1/2" ВР - Ø 15	50	-



### 860

Муфта с внутренней резьбой. Из латуни. Для полиэтиленовых труб. Максимальное рабочее давление: 16 бар. Максимальная рабочая температура: 40°C.

Код			
860420	Ø 20 x 1/2" ВР	12	60
860421	Ø 21 x 1/2" ВР	12	60
860525	Ø 25 x 3/4" ВР	10	50
860527	Ø 27 x 3/4" ВР	10	50
860625	Ø 25 x 1" ВР	10	60
860632	Ø 32 x 1" ВР	10	50
860634	Ø 34 x 1" ВР	10	50
860740	Ø 40 x 1 1/4" ВР	10	50
860850	Ø 50 x 1 1/2" ВР	5	25
860963	Ø 63 x 2" ВР	8	-



### 914

Муфта с наружной резьбой. Хромированная. Для труб из обожженной меди, необработанной меди, латуни, мягкой стали и нержавеющей стали.

Соответствует стандарту EN 1254-4. Для гидравлических систем: Черный кольцевой уплотнитель соответствует стандарту EN 681.1. Максимальное рабочее давление: 16 бар. Диапазон температуры: -25÷120°C.

Код			
914310	3/8" НР - Ø 10	50	-
914312	3/8" НР - Ø 12	50	-
914314	3/8" НР - Ø 14	50	-
914410	1/2" НР - Ø 10	50	-
914412	1/2" НР - Ø 12	50	-
914414	1/2" НР - Ø 14	50	-
914415	1/2" НР - Ø 15	50	-



### 860

Муфта с внутренней резьбой. Из чугуна. Анкерные болты из нержавеющей стали. Для полиэтиленовых труб. Максимальное рабочее давление: 10 бар. Максимальная рабочая температура: 40°C.

Код			
860075	Ø 75 x 2 1/2" ВР	1	-
860090	Ø 90 x 3" ВР	1	-
860110	Ø 110 x 4" ВР	1	-



### 875

Муфта-переходник с внутренней резьбой. Из латуни. Для полиэтиленовых труб. Максимальное рабочее давление: 16 бар. Максимальная рабочая температура: 40°C.

Код			
875425	Ø 25 x 1/2" ВР	10	50
875532	Ø 32 x 3/4" ВР	10	50
875640	Ø 40 x 1" ВР	10	50



### 913

Соединительная муфта. Хромированная. Для труб из обожженной меди, необработанной меди, латуни, мягкой стали и нержавеющей стали. Соответствует стандарту EN 1254-2. Для гидравлических систем:

Черный кольцевой уплотнитель соответствует стандарту EN 681.1. Максимальное рабочее давление: 16 бар. Диапазон температуры: -25÷120°C.

Код			
913010	Ø 10	50	-
913012	Ø 12	50	-
913014	Ø 14	50	-



### 861

Муфта с наружной резьбой. Из латуни. Для полиэтиленовых труб. Максимальное рабочее давление: 16 бар. Максимальная рабочая температура: 40°C.

Код			
861420	Ø 20 x 1/2" НР	12	60
861421	Ø 21 x 1/2" НР	12	60
861525	Ø 25 x 3/4" НР	10	50
861527	Ø 27 x 3/4" НР	10	50
861625	Ø 25 x 1" НР	10	60
861632	Ø 32 x 1" НР	10	50
861634	Ø 34 x 1" НР	10	50
861740	Ø 40 x 1 1/4" НР	10	50
861850	Ø 50 x 1 1/2" НР	5	25
861963	Ø 63 x 2" НР	8	-

Механические фитинги с кольцевым уплотнителем не пригодны к использованию с топливом с добавкой сложного метилового эфира.



### 861 •

Муфта с наружной резьбой.  
Из чугуна.  
Анкерные болты из нержавеющей стали.  
Для полиэтиленовых труб.  
Максимальное рабочее давление: 10 бар.  
Максимальная рабочая температура: 40°C.

Код			
861075	Ø 75 x 2 1/2" HP	1	-
861090	Ø 90 x 3" HP	1	-
861110	Ø 110 x 4" HP	1	-



### 876

Соединительная муфта с внутренней резьбой и накидной гайкой.  
Из латуни.  
Для полиэтиленовых труб.  
Максимальное рабочее давление: 16 бар.  
Максимальная рабочая температура: 40°C.

Код			
876520	Ø 20 x 3/4"	15	75
876525	Ø 25 x 3/4"	12	60
876625	Ø 25 x 1"	12	60
876632	Ø 32 x 1"	10	50



### 862

Муфта-переходник с наружной резьбой.  
Из латуни.  
Для полиэтиленовых труб.  
Максимальное рабочее давление: 16 бар.  
Максимальная рабочая температура: 40°C.

Код			
862320	Ø 20 x 3/8" HP	12	60
862425	Ø 25 x 1/2" HP	10	50
862532	Ø 32 x 3/4" HP	10	50
862640	Ø 40 x 1" HP	10	50
862750	Ø 50 x 1 1/4" HP	5	25
862863	Ø 63 x 1 1/2" HP	8	-



### 888 •

Фланцевая муфта серии Ру 10 УНИ 2277.  
Из чугуна.  
Анкерные болты из нержавеющей стали.  
Для полиэтиленовых труб.  
Максимальное рабочее давление: 10 бар.  
Максимальная рабочая температура: 40°C.

Код			
888075	Ø 75 x Ду 65	1	-
888090	Ø 90 x Ду 80	1	-
888110	Ø 110 x Ду 100	1	-
888125	Ø 125 x Ду 100	1	-



### 863

Соединительная муфта.  
Из латуни.  
Для полиэтиленовых труб.  
Максимальное рабочее давление: 16 бар.  
Максимальная рабочая температура: 40°C.

Код			
863020	Ø 20	15	75
863021	Ø 21	15	75
863025	Ø 25	12	60
863027	Ø 27	10	50
863032	Ø 32	10	50
863034	Ø 34	5	25
863040	Ø 40	5	25
863050	Ø 50	5	25
863063	Ø 63	6	-



### 863 •

Соединительная муфта.  
Из чугуна.  
Анкерные болты из нержавеющей стали.  
Для полиэтиленовых труб.  
Максимальное рабочее давление: 10 бар.  
Максимальная рабочая температура: 40°C.

Код			
863075	Ø 75	1	-
863090	Ø 90	1	-
863110	Ø 110	1	-
863125	Ø 125	1	-



### 864

Соединительная муфта-тройник.  
Из латуни.  
Для полиэтиленовых труб.  
Максимальное рабочее давление: 16 бар.  
Максимальная рабочая температура: 40°C.

Код			
864020	Ø 20	10	50
864021	Ø 21	10	50
864025	Ø 25	10	50
864027	Ø 27	5	25
864032	Ø 32	5	25
864034	Ø 34	4	20
864040	Ø 40	5	-
864050	Ø 50	5	-
864063	Ø 63	5	-



**865**

Муфта-тройник с переходником с внутренней и наружной резьбой. Из латуни. Для полиэтиленовых труб. Максимальное рабочее давление: 16 бар. Максимальная рабочая температура: 40°C.

Код					
865420	Ø 20 x 1/2"	НР x 3/8"	ВР	10	50
865525	Ø 25 x 3/4"	НР x 1/2"	ВР	10	50
865632	Ø 32 x 1"	НР x 3/4"	ВР	5	25
865740	Ø 40 x 1 1/4"	НР x 1"	ВР	5	-
865850	Ø 50 x 1 1/2"	НР x 1 1/4"	ВР	5	-
865963	Ø 63 x 2"	НР x 1 1/2"	ВР	5	-



**869**

Угловая соединительная муфта с внутренней резьбой для настенной установки. Из латуни. Для полиэтиленовых труб. Максимальное рабочее давление: 16 бар. Максимальная рабочая температура: 40°C.

Код					
869420	Ø 20 x 1/2"		ВР	5	25
869425	Ø 25 x 1/2"		ВР	4	20
869525	Ø 25 x 3/4"		ВР	4	20



**866**

Угловая соединительная муфта. Из латуни. Для полиэтиленовых труб. Максимальное рабочее давление: 16 бар. Максимальная рабочая температура: 40°C.

Код					
866020	Ø 20			10	50
866025	Ø 25			10	50
866032	Ø 32			5	25
866040	Ø 40			4	20
866050	Ø 50			3	15
866063	Ø 63			5	-



**870**

Соединительная муфта. Может использоваться для ремонта труб. Из латуни. Для полиэтиленовых труб.

Предоставляет возможность соединения трубопровода с максимальным расстоянием между концами труб 50 мм.

Максимальное рабочее давление: 16 бар. Максимальная рабочая температура: 40°C.

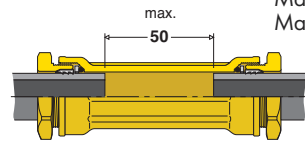

Код					
870025	Ø 25			10	50
870032	Ø 32			5	25
870040	Ø 40			4	20
870050	Ø 50			3	15



**867**

Угловая соединительная муфта с наружной резьбой. Из латуни. Для полиэтиленовых труб. Максимальное рабочее давление: 16 бар. Максимальная рабочая температура: 40°C.

Код					
867420	Ø 20 x 1/2"	НР		10	50
867525	Ø 25 x 3/4"	НР		10	50
867632	Ø 32 x 1"	НР		10	50
867740	Ø 40 x 1 1/4"	НР		4	20
867850	Ø 50 x 1 1/2"	НР		4	20
867963	Ø 63 x 2"	НР		5	-



**871**

Муфта с шаровым вентилем. Из латуни. Для полиэтиленовых труб. Максимальное рабочее давление: 16 бар. Максимальная рабочая температура: 40°C.



**868**

Угловая соединительная муфта с внутренней резьбой. Из латуни. Для полиэтиленовых труб. Максимальное рабочее давление: 16 бар. Максимальная рабочая температура: 40°C.

Код					
868420	Ø 20 x 1/2"	ВР		10	50
868525	Ø 25 x 3/4"	ВР		10	50
868632	Ø 32 x 1"	ВР		10	50
868740	Ø 40 x 1 1/4"	ВР		4	20
868850	Ø 50 x 1 1/2"	ВР		4	20
868963	Ø 63 x 2"	ВР		5	-

Код					
871425	Ø 25 x 1/2"	ВР		10	50
871532	Ø 32 x 3/4"	ВР		5	25



**886**  
Переходник.

Код			
886022	от Ø 25 до Ø 20	1	-
886032	от Ø 32 до Ø 25	1	-
886043	от Ø 40 до Ø 32	1	-
886054	от Ø 50 до Ø 40	1	-
886065	от Ø 63 до Ø 50	1	-



**887**  
Жесткая вставка для труб.

Серии С 5 Ру 4

Код			
887130	20 x 3	10	-
887230	25 x 3	10	-
887330	32 x 3	10	-
887437	40 x 3,7	5	-
887546	50 x 4,6	5	-
887658	63 x 5,8	5	-

Серии С 8 Ру 2,5÷4

Код			
887430	40 x 3	5	-
887530	50 x 3	5	-
887636	63 x 3,6	5	-

Серии Ру 10.

Код			
887120	20 x 2	10	-
887223	25 x 2,3	10	-
887330	32 x 3	10	-
887437	40 x 3,7	5	-
887546	50 x 4,6	5	-
887658	63 x 5,8	5	-

Для труб РЕХАУ.

Код			
887128	20 x 2,8	10	-
887235	25 x 3,5	10	-



**877**  
Обжимное кольцо для труб.

Код			
877020	Ø 20 латунь	1	-
877021	Ø 21 латунь	1	-
877121	Ø 21 нержавеющая сталь	1	-
877025	Ø 25 латунь	1	-
877027	Ø 27 латунь	1	-
877127	Ø 27 нержавеющая сталь	1	-
877032	Ø 32 латунь	1	-
877034	Ø 34 латунь	1	-
877134	Ø 34 нержавеющая сталь	1	-
877040	Ø 40 латунь	1	-
877050	Ø 50 латунь	1	-
877063	Ø 63 латунь	1	-



**878**  
Латунная шайба.

Код			
878020	Ø 20	1	-
878021	Ø 21	1	-
878025	Ø 25	1	-
878027	Ø 27	1	-
878032	Ø 32	1	-
878034	Ø 34	1	-
878040	Ø 40	1	-
878050	Ø 50	1	-
878063	Ø 63	1	-



**879**  
Кольцевой уплотнитель.

Код			
879020	Ø 20	1	-
879021	Ø 21	1	-
879025	Ø 25	1	-
879027	Ø 27	1	-
879032	Ø 32	1	-
879034	Ø 34	1	-
879040	Ø 40	1	-
879050	Ø 50	1	-
879063	Ø 63	1	-

Серии Ferro

Для стальных трубопроводов с номинальными наружными диаметрами для газовой резьбы. Обжимное кольцо для труб из нержавеющей стали.



890

Муфта с внутренней резьбой.  
Из латуни.  
Для стальных труб.  
Максимальное рабочее давление: 16 бар.  
Максимальная рабочая температура: 40°C.

Код			
890421	Ø 21 x 1/2" BP	12	60
890527	Ø 27 x 3/4" BP	10	50
890634	Ø 34 x 1" BP	10	50



891

Муфта с наружной резьбой.  
Из латуни.  
Для стальных труб.  
Максимальное рабочее давление: 16 бар.  
Максимальная рабочая температура: 40°C.

Код			
891421	Ø 21 x 1/2" HP	12	60
891527	Ø 27 x 3/4" HP	10	50
891634	Ø 34 x 1" HP	10	50



893

Соединительная муфта.  
Из латуни.  
Для стальных труб.  
Без упора для использования в качестве соединительной муфты при ремонте.  
Предоставляет возможность соединения трубопровода с максимальным расстоянием между концами труб 15 мм.  
Максимальное рабочее давление: 16 бар.  
Максимальная рабочая температура: 40°C.

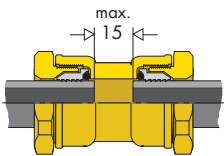

Код			
893021	Ø 21	15	75
893027	Ø 27	10	50
893034	Ø 34	5	25



894

Соединительная муфта-тройник.  
Из латуни.  
Для стальных труб.  
Максимальное рабочее давление: 16 бар.  
Максимальная рабочая температура: 40°C.

Код			
894021	Ø 21	10	50
894027	Ø 27	5	25
894034	Ø 34	4	20

Примеры применения на стальных трубопроводах

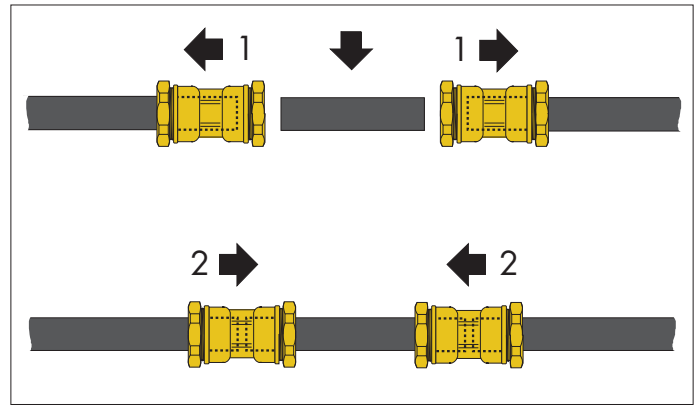

Пример ремонта с установкой дополнительной муфты

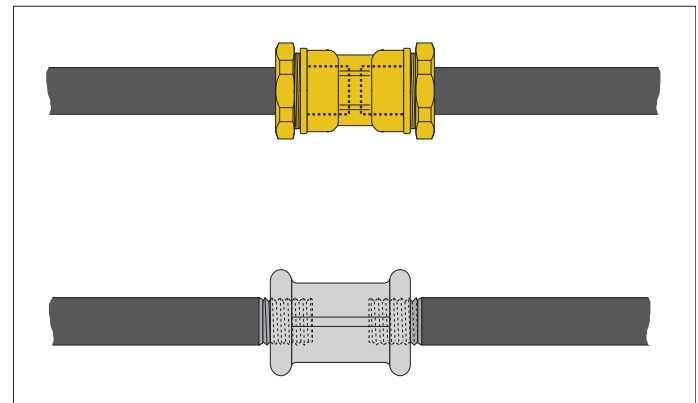

Во избежание явлений коррозии, которые проявляются при традиционном использовании резьбовых муфт, использование фитинга серии Ferro позволяет осуществлять монтаж трубопровода с полным цинкованием. Муфта не покрывает полностью резьбовую часть, которая, будучи неоцинкованной и ослабленной в диаметре, подвержена сильной коррозии.



## ПРЕДОХРАНИТЕЛЬНЫЕ ГРУППЫ ДЛЯ ГАЗА

Данная схема всего лишь пример

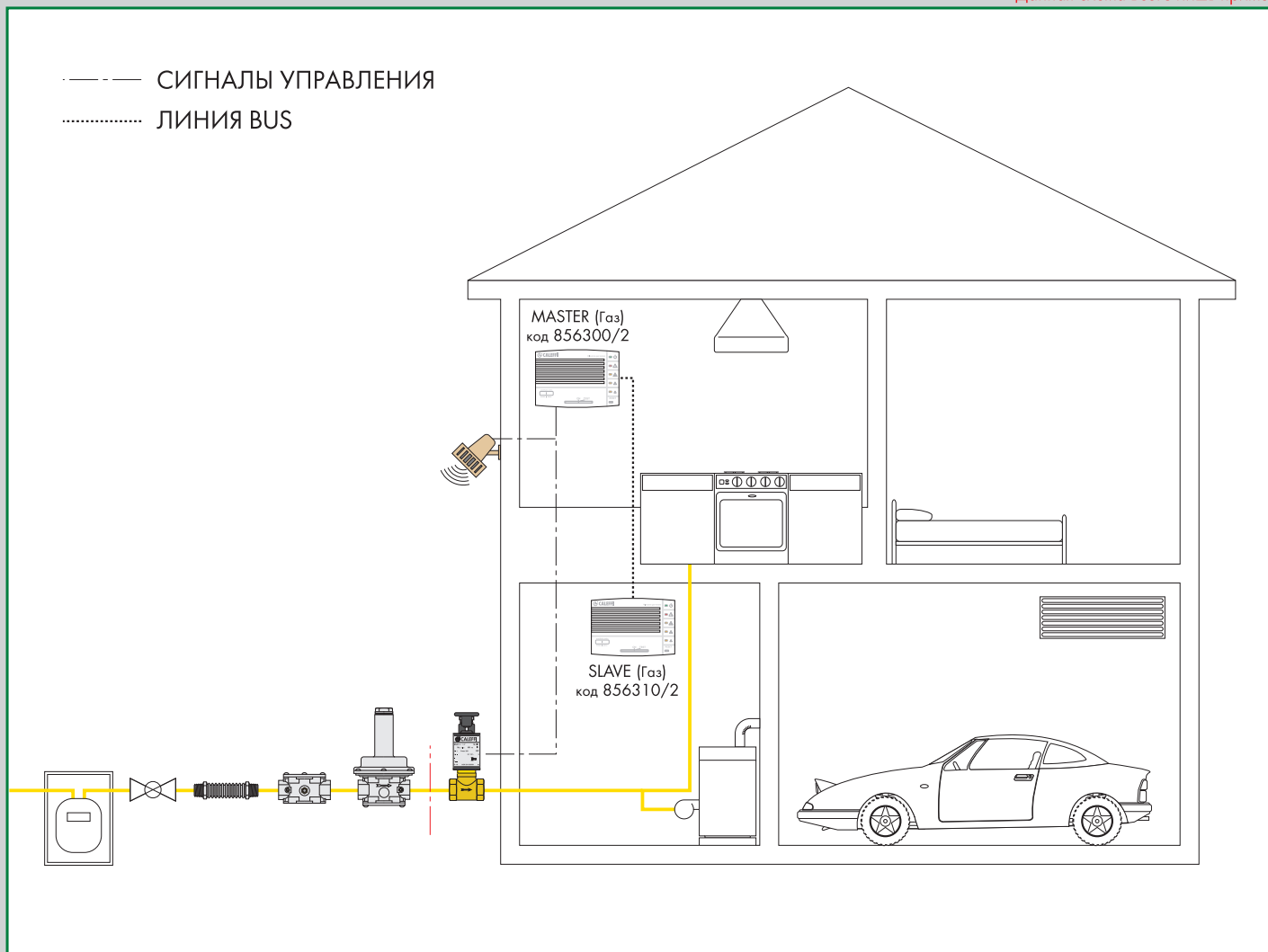

Фильтры для газа

Фильтры-регуляторы для газа

Регуляторы для газа

Растяжимые антивибрационные вставки для газораспределительных систем

Кран-держатель манометра для газа

Манометр для газа

Газовые электроклапаны

Индикаторы утечки газа



**847**

Компактный фильтр для газа.  
Максимальное давление: 2 бар.  
Фильтрующая способность:  $\varnothing \geq 50 \mu\text{m}$ .  
Класс фильтрации: G 2  
(согласно EN 779).



Код			
847004	1/2"	1	-
847005	3/4"	1	-



**848**

Фильтр для газа.  
Максимальное давление: 2 бар.  
Шанец для замера давления на входе по стандарту УНИ 8978.  
Фильтрующая способность:  $\varnothing \geq 50 \mu\text{m}$ .  
Класс фильтрации: G 2  
(согласно EN 779).



Код			
848004	1/2"	1	-
848005	3/4"	1	-
848006	1"	1	-
848007	1 1/4"	1	-
848008	1 1/2"	1	-
848009	2"	1	-



**848**

Фильтр для газа.  
Корпус Ру 16.  
Фланцевые соединения.  
Подлежит соединению с плоскими контр-фланцами EN 1092-1.  
Максимальное давление: 2 бар.  
Шанец для замера давления на входе по стандарту УНИ 8978.  
Фильтрующая способность:  $\varnothing \geq 50 \mu\text{m}$ .  
Класс фильтрации: G 2  
(согласно EN 779).



Код			
848060	Ду 65	1	-
848080	Ду 80	1	-
848100	Ду 100	1	-



**850**

Фильтр-регулятор на закрывание для газа, с двойной мембраной.  
Резьбовые соединения.  
Максимальное давление на входе: 1 бар.  
Диапазон температуры:  $-15 \div 60^\circ\text{C}$ .  
Шанцы для замера давления по стандарту УНИ 8978.  
Регуляция и закрывание при нулевом потоке по стандарту УНИ EN 88.  
Фильтрующая способность:  $\varnothing \geq 50 \mu\text{m}$ .  
Класс фильтрации: G 2  
(согласно EN 779).  
Соответствует Директиве ATEX (II 2G - II 2D).



Код		Регуляция (мбар)		
850004	1/2"	18÷40	1	-
850005	3/4"	18÷40	1	-
850006	1"	18÷40	1	-
850007	1 1/4"	13÷23	1	-
850008	1 1/2"	13÷23	1	-
850009	2"	13÷23	1	-



**850**

Фильтр-регулятор на закрывание для газа, с двойной мембраной.  
Корпус Ру 16.  
Фланцевые соединения.  
Подлежит соединению с плоскими контр-фланцами EN 1092-1.  
Максимальное давление на входе: 1 бар.  
Диапазон температуры:  $-15 \div 60^\circ\text{C}$ .  
Шанцы для замера давления по стандарту УНИ 8978.  
Регуляция и закрывание при нулевом потоке по стандарту УНИ EN 88.  
Фильтрующая способность:  $\varnothing \geq 50 \mu\text{m}$ .  
Класс фильтрации: G 2  
(согласно EN 779).  
Соответствует Директиве ATEX (II 2G - II 2D).



Код		Регуляция (мбар)		
850060	Ду 65	13÷27	1	-
850080	Ду 80	13÷27	1	-
850100	Ду 100	15÷27	1	-



**852**

Регулятор на закрытие для газа, с двойной мембраной. Резьбовые соединения. Максимальное давление на входе: 1 бар. Диапазон температуры: -15÷60°C. Шанцы для замера давления по стандарту УНИ 8978. Регуляция и закрытие при нулевом потоке по стандарту УНИ ЕН 88. Соответствует Директиве АТЕХ (II 2G - II 2D).



Код	Регуляция (мбар)		
852004	1/2"	18÷40	1 -
852005	3/4"	18÷40	1 -
852006	1"	18÷40	1 -
852007	1 1/4"	13÷23	1 -
852008	1 1/2"	13÷23	1 -
852009	2"	13÷23	1 -



**852**

Регулятор на закрытие для газа, с двойной мембраной. Корпус Ру 16. Фланцевые соединения. Подлежит соединению с плоскими контр-фланцами ЕН 1092-1. Максимальное давление на входе: 1 бар. Диапазон температуры: -15÷60°C. Шанцы для замера давления по стандарту УНИ 8978. Регуляция и закрытие при нулевом потоке по стандарту УНИ ЕН 88. Соответствует Директиве АТЕХ (II 2G - II 2D).



Код	Регуляция (мбар)		
852060	Ду 65	13÷27	1 -
852080	Ду 80	13÷27	1 -
852100	Ду 100	15÷27	1 -



**841**

Растяжимая антивибрационная вставка из нержавеющей стали по стандарту УНИ-СИГ 9891-98, для газораспределительных систем (макс. 35 кВт). Фиксированный фитинг НР: AISI 303. Шланг: AISI 316L. Подвижный фитинг ВР: AISI 303.

Код	Л мин./макс.		
841414	1/2"	90/130	3 -
841514	3/4"	90/130	3 -
841614	1"	90/130	3 -
841420	1/2"	120/210	3 -
841520	3/4"	120/210	3 -
841620	1"	120/210	3 -
841440	1/2"	240/410	3 -
841540	3/4"	240/410	3 -
841640	1"	240/410	3 -



**842**

Антивибрационная вставка для газораспределительных систем. Соответствует стандарту УНИ ЕН 676. Резьбовая модель: корпус AISI 316L, фиксированные фитинги НР: FE 37.

Фланцевая модель: корпус AISI 321, свободные фланцевые фитинги: ASTM A 105 - Py 10. Подлежит соединению с плоскими контр-фланцами ЕН 1092-1 (Py 10 - Py 16).

Код	Л (мм)		
842004	1/2"	145	3 -
842005	3/4"	150	3 -
842006	1"	165	3 -
842007	1 1/4"	180	1 -
842008	1 1/2"	210	1 -
842009	2"	230	1 -
842060	Ду 65	175	1 -
842080	Ду 80	175	1 -
842100	Ду 100	195	1 -



**8460**

Кран-держатель манометра для газа, с клавишей открывания. Соединения ВР - ВР.

Код			
846002	1/4"		1 -
846003	3/8"		1 -



**8461**

Манометр для газа. Чувствительный элемент высокой точности на мембране. Радиальное соединение. Класс точности: УНИ 1,6.

Код	мбар	Ø		
846101	1/4"	0÷60	60	1 -
846102	1/4"	0÷100	60	1 -
846103	3/8"	0÷60	80	1 -
846104	3/8"	0÷100	80	1 -



**8540**

Газовый электроклапан, нормально открытый, с ручной перезарядкой. Максимальное давление: 500 мбар. Класс защиты: IP 65. Соответствует Директиве ATEX (II 3G - II 3D).



Код	Напряжение			
854024	1/2"	230 В (перем. ток)	1	-
854025	3/4"	230 В (перем. ток)	1	-
854044	1/2"	24 В (перем. ток)	1	-
854045	3/4"	24 В (перем. ток)	1	-



**8540**

Газовый электроклапан, нормально открытый, с ручной перезарядкой. Максимальное давление: 500 мбар. Класс защиты: IP 65. Соответствует Директиве ATEX (II 3G - II 3D).



Код	Напряжение			
854026	1"	230 В (перем. ток)	1	-
854046	1"	24 В (перем. ток)	1	-



**8540**

Катушка для газового электроклапана, нормально открытая, с ручной перезарядкой. Для серии 8540 на 1/2" и 3/4".



Код	Напряжение			
854012	230 В (перем. ток)		1	-
854014	24 В (перем. ток)		1	-



**8540**

Катушка для газового электроклапана, нормально открытая, с ручной перезарядкой. Для серии 8540 на 1".



Код	Напряжение			
854002	230 В (перем. ток)		1	-
854004	24 В (перем. ток)		1	-



**839**

Газовый электроклапан, нормально открытый, с ручной перезарядкой. Максимальное давление: 500 мбар. Класс защиты: IP 65. Соответствует Директиве ATEX (II 3G - II 3D).



Код	Напряжение			
839005	3/4"	230 В (перем. ток)	1	-
839006	1"	230 В (перем. ток)	1	-
839007	1 1/4"	230 В (перем. ток)	1	-
839008	1 1/2"	230 В (перем. ток)	1	-
839009	2"	230 В (перем. ток)	1	-
839105	3/4"	24 В (перем. ток)	1	-
839106	1"	24 В (перем. ток)	1	-
839107	1 1/4"	24 В (перем. ток)	1	-
839108	1 1/2"	24 В (перем. ток)	1	-
839109	2"	24 В (перем. ток)	1	-
839205	3/4"	12 В (пост. ток)	1	-
839206	1"	12 В (пост. ток)	1	-
839207	1 1/4"	12 В (пост. ток)	1	-
839208	1 1/2"	12 В (пост. ток)	1	-
839209	2"	12 В (пост. ток)	1	-

**839**

Газовый электроклапан, нормально открытый, с ручной перезарядкой. Корпус Ру 16. Максимальное давление: 500 мбар. Класс защиты: IP 65. Соответствует Директиве ATEX (II 3G - II 3D).

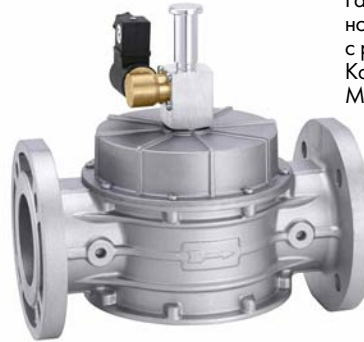

Фланцевые соединения Ру 16. Подлежит соединению с плоскими контр-фланцами EN 1092-1.



Код	Напряжение			
839060	Ду 65	230 В (перем. ток)	1	-
839080	Ду 80	230 В (перем. ток)	1	-
839100	Ду 100	230 В (перем. ток)	1	-
839160	Ду 65	24 В (перем. ток)	1	-
839180	Ду 80	24 В (перем. ток)	1	-
839190	Ду 100	24 В (перем. ток)	1	-



### 8541 •

Газовый электроклапан, нормально закрытый, с ручной перезарядкой. Максимальное давление: 500 мбар. Класс А - Группа 2. Класс защиты: IP 65. Стандарты: EN 161 - Директива ATEX (II 3G - II 3D).



Код	Напряжение			
854124	1/2"	230 В (перем. ток)	1	-
854125	3/4"	230 В (перем. ток)	1	-
854126	1"	230 В (перем. ток)	1	-
854144	1/2"	24 В (перем. ток)	1	-
854145	3/4"	24 В (перем. ток)	1	-
854146	1"	24 В (перем. ток)	1	-



### 8541 •

Катушка для газового электроклапана, нормально закрытая, с ручной перезарядкой. Для серии 8541 от 1/2" до 1".



Код	Напряжение			
854102	230 В (перем. ток)		1	-
854104	24 В (перем. ток)		1	-



### 837 •

Газовый электроклапан, нормально закрытый, с ручной перезарядкой. Максимальное давление: 500 мбар. Класс А - Группа 2. Класс защиты: IP 65. Стандарты: EN 161 - Директива ATEX (II 3G - II 3D).



Код	Напряжение			
837005	3/4"	230 В (перем. ток)	1	-
837006	1"	230 В (перем. ток)	1	-
837007	1 1/4"	230 В (перем. ток)	1	-
837008	1 1/2"	230 В (перем. ток)	1	-
837009	2"	230 В (перем. ток)	1	-
837105	3/4"	24 В (перем. ток)	1	-
837106	1"	24 В (перем. ток)	1	-
837107	1 1/4"	24 В (перем. ток)	1	-
837108	1 1/2"	24 В (перем. ток)	1	-
837109	2"	24 В (перем. ток)	1	-
837205	3/4"	12 В (пост. ток)	1	-
837206	1"	12 В (пост. ток)	1	-
837207	1 1/4"	12 В (пост. ток)	1	-
837208	1 1/2"	12 В (пост. ток)	1	-
837209	2"	12 В (пост. ток)	1	-



### 837 •

Газовый электроклапан, нормально закрытый, с ручной перезарядкой. Корпус Р<sub>у</sub> 16. Максимальное давление: 500 мбар. Класс А - Группа 2. Класс защиты: IP 65. Стандарты: EN 161 - Директива ATEX (II 3G - II 3D).

Фланцевые соединения Р<sub>у</sub> 16. Подлежит соединению с плоскими контр-фланцами EN 1092-1.



Код	Напряжение			
837060	Ду 65	230 В (перем. ток)	1	-
837080	Ду 80	230 В (перем. ток)	1	-
837100	Ду 100	230 В (перем. ток)	1	-
837160	Ду 65	24 В (перем. ток)	1	-
837180	Ду 80	24 В (перем. ток)	1	-
837190	Ду 100	24 В (перем. ток)	1	-

В случае необходимости запасной катушки, нужно сообщить шестизначный код электроклапана.





**838** •

Газовый электроклапан, нормально закрытый. Максимальное давление: 360 мбар. Класс А - Группа 2. Класс защиты: IP 65. Стандарты: EN 161 - Директива ATEX (II 3G - II 3D).



Код	Напряжение			
838004	1/2"	230 В (перем. ток)	1	-
838005	3/4"	230 В (перем. ток)	1	-
838006	1"	230 В (перем. ток)	1	-
838007	1 1/4"	230 В (перем. ток)	1	-
838008	1 1/2"	230 В (перем. ток)	1	-
838009	2"	230 В (перем. ток)	1	-
838104	1/2"	24 В (перем. ток)	1	-
838105	3/4"	24 В (перем. ток)	1	-
838106	1"	24 В (перем. ток)	1	-
838107	1 1/4"	24 В (перем. ток)	1	-
838108	1 1/2"	24 В (перем. ток)	1	-
838109	2"	24 В (перем. ток)	1	-



**8561** •

Вращающаяся сирена. 230 В (перем. ток) - 112 дБ/1 м.



Код

856102



1



-



**8562** •

Электронная вспышка сигнальная лампа. 230 В (перем. ток) - Мощность лампы 40 Вт.



Код

856202



1



-

**838** •

Газовый электроклапан, нормально закрытый. Корпус Ру 16. Максимальное давление: 200 мбар. Класс А - Группа 2. Класс защиты: IP 65. Стандарты: EN 161 - Директива ATEX (II 3G - II 3D).

Фланцевые соединения Ру 16. Подлежит соединению с плоскими контр-фланцами EN 1092-1.



Код	Напряжение			
838060	Ду 65	230 В (перем. ток)	1	-
838080	Ду 80	230 В (перем. ток)	1	-
838100	Ду 100	230 В (перем. ток)	1	-



### 8563 •

Индикатор газа, со встроенным датчиком и релейным выходом. С соединением BUS, для дополнительного датчика.  
Для электроклапанов серии 8540, 8541, 837, 838 и 839.  
Напряжение: 230 В (перем. ток).  
Контакт на выходе: 8 (2) А.  
Класс защиты: IP 42.



Код



<b>856300</b>	для метана	1	-
<b>856302</b>	для сжиженного нефтяного газа	1	-



### 8563 •

Дополнительный дистанционный датчик. Для индикатора газа серии 8563.  
Напряжение: 230 В (перем. ток).  
Класс защиты: IP 42.



Код



<b>856310</b>	для метана	1	-
<b>856312</b>	для сжиженного нефтяного газа	1	-



### 8565 •

Индикатор газа, со встроенным датчиком и релейным выходом. Без соединения BUS.  
Напряжение: 230 В (перем. ток).  
Контакт на выходе: 8 (2) А.  
Класс защиты: IP 42.



Код



<b>856500</b>	для метана	1	-
---------------	------------	---	---



### 8565 •

Индикатор газа, со встроенным датчиком и релейным выходом. Без соединения BUS.  
Напряжение: 230 В (перем. ток).  
Класс защиты: IP 42.



Код



<b>856501</b>	для CO	1	-
<b>856502</b>	для сжиженного нефтяного газа	1	-



### 855 •

Индикатор газа, со встроенным датчиком и релейным выходом. Без соединения BUS. С электроклапаном. Нормально открытый.  
Напряжение: 230 В (перем. ток).  
Класс защиты: IP 42.



Код



<b>855400</b>	1/2" для метана	1	-
<b>855500</b>	3/4" для метана	1	-



### 855 •

Индикатор газа, со встроенным датчиком и релейным выходом. Без соединения BUS. С электроклапаном. Нормально открытый.  
Напряжение: 230 В (перем. ток).  
Класс защиты: IP 42.



Код



<b>855410</b>	1/2" для сжиженного нефтяного газа	1	-
<b>855510</b>	3/4" для сжиженного нефтяного газа	1	-

# РАСШИРИТЕЛЬНЫЕ БАКИ, СМЕСИТЕЛЬНЫЕ КЛАПАНЫ, ХРОНОТЕРМОСТАТЫ

Данная схема всего лишь пример

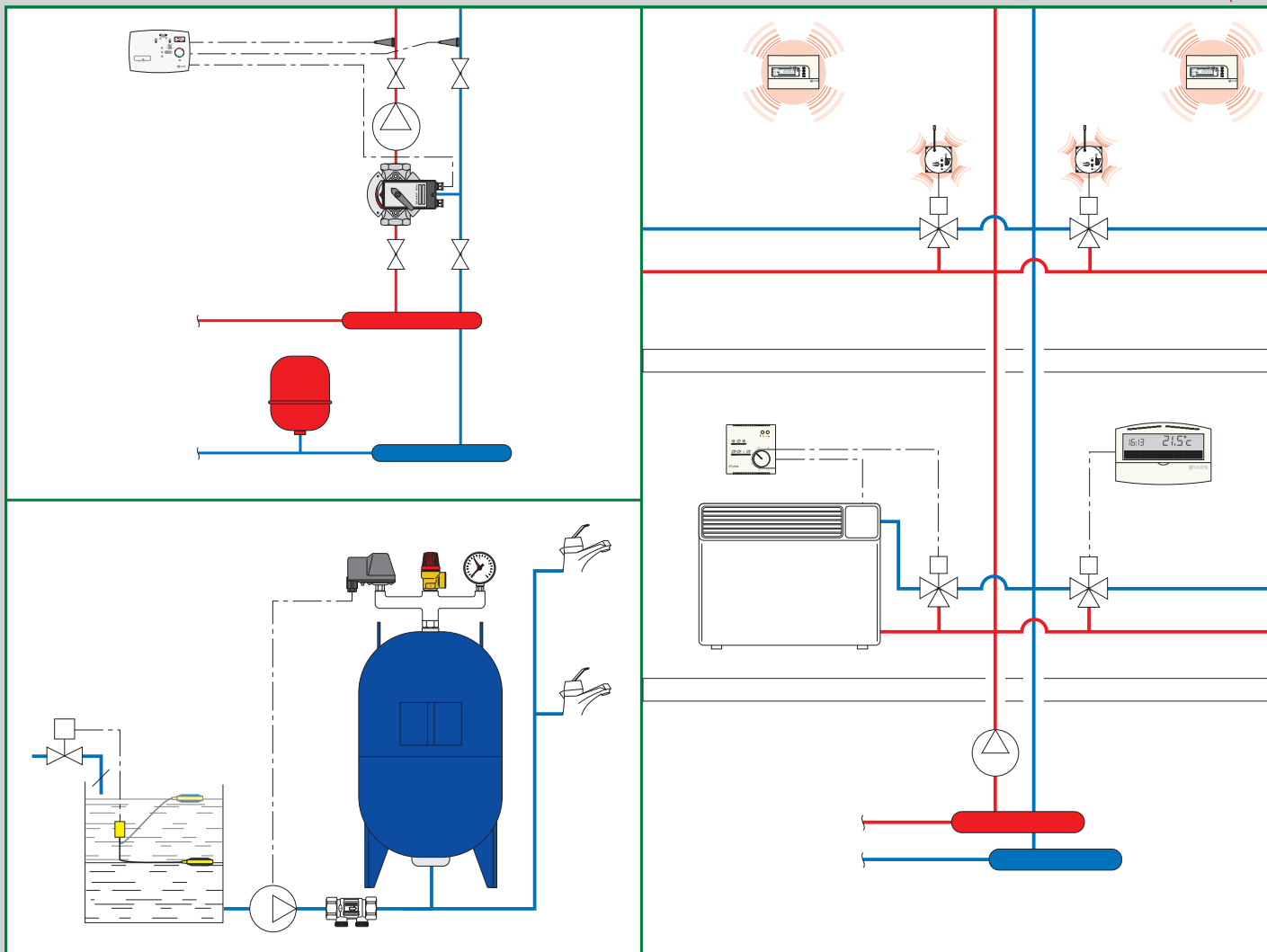

Расширительные баки

Реле давления и поплавковый выключатель

Травильные растворы и раскислительный порошок для пайки

Контр-фланцы

Смесительные клапаны

Сервоприводы

Регуляторы

Хронотермостаты и телефонные программирующие устройства

Термостаты

Счетчик часов работы и выключатель с часовым механизмом

Радиочастотные системы терморегуляции



### 5557

Сварной расширительный бак, для накопительных водоподогревателей, сертифицированный ЕС. Нетоксичная бутиловая мембрана (Д.М. 21.3.1973г.), в виде диафрагмы. Максимальное рабочее давление: 10 бар. Максимальная рабочая температура: 99°C.



Код	Литры	Соединение	Предварительная нагрузка (бар)		
555705	5	3/4"	2,5	2	-
555708	8	3/4"	2,5	2	-



### 5558

Расширительный бак с гофрированной мембраной. Круглый, плоский. Максимальное рабочее давление: 3 бар. Максимальная рабочая температура: 90°C. Изготовлен в соответствии с законодательным актом (Д.М. 1.12.1975г.).

Код	Литры	Соединение	Предварительная нагрузка (бар)		
555808	8	3/4"	1	1	5
555810	10	3/4"	1	1	5
555812	12	3/4"	1	1	5
555814	14	3/4"	1	1	3
555818*	18	3/4"	1	1	1

\* Сертифицирован ЕС



### 555

Сварной расширительный бак, унифицированный для систем отопления и водоснабжения, сертифицированный ЕС. Нетоксичная бутиловая мембрана (Д.М. 21.3.1973г.), в виде диафрагмы. Максимальное рабочее давление: 10 бар. Максимальная рабочая температура: 99°C.



Код	Литры	Соединение	Предварительная нагрузка (бар)		
555002*	2	1/2"	1,5	2	-
555005	5	3/4"	1,5	2	-
555008	8	3/4"	1,5	2	-
555012	12	3/4"	1,5	2	-
555018	18	3/4"	1,5	2	-
555022	22	3/4"	1,5	2	-

\* Не сертифицирован ЕС



### 568

Расширительный бак для систем водоснабжения, сертифицированный ЕС. Нетоксичная и сменная мембрана (Д.М. 21.3.1973г.). Максимальное рабочее давление: 10 бар. Максимальная рабочая температура: 99°C.



Код	Литры	Соединение	Предварительная нагрузка (бар)		
568060	60	1"	1,5	1	-
568080	80	1"	1,5	1	-
568100	100	1"	1,5	1	-
568200	200	1 1/2"	1,5	1	-
568300	300	1 1/2"	1,5	1	-
568500	500	1 1/2"	1,5	1	-



### 556

Сварной расширительный бак для систем отопления, сертифицированный ЕС. Максимальное рабочее давление: 4 бар до 50 литров, 6 бар более 50 литров. Максимальная рабочая температура: 99°C.



Код	Литры	Соединение	Предварительная нагрузка (бар)		
556035	35	3/4"	1,5	1	-
556050	50	3/4"	1,5	1	-
556080	80	3/4"	2	1	-
556105	105	3/4"	2	1	-
556150	150	3/4"	2	1	-
556200	200	3/4"	2,5	1	-
556250	250	3/4"	2,5	1	-
556300	300	3/4"	2,5	1	-
556400	400	3/4"	2,5	1	-
556500	500	1"	2,5	1	-
556600	600	1"	2,5	1	-

### 5680

Запасная часть для баков серии 568. Мембрана из натурального каучука. Максимальное рабочее давление: 10 бар.

Код	Литры		
568003	60-80	1	-
568004	100	1	-
568005	200	1	-
568006	300	1	-
568007	500	1	-



**625** ●

Реле давления для автоклавов.  
До 500 В трёхполюсный - 16 А.  
Максимальное рабочее давление: 15 бар.  
Диапазон температуры помещения: -10÷55°C.  
Диапазон температуры жидкости: 0÷110°C.  
Соединение 1/4" ВР.  
Класс защиты: IP 44.



Код	Диапазон регуляции		
625005	1÷ 5 бар	1	50
625010	3÷12 бар	1	50



**616** ●

Плоский контрфланец, под сварку  
ЕН 1092-1, Ру 6.  
Укомплектован болтами и уплотнителями.

Код

Код	Ду		
616030	32 (1 1/4")	1	-
616040	40 (1 1/2")	1	-
616050	50 (2")	1	-
616060	65 (2 1/2")	1	-
616080	80 (3")	1	-
616100	100 (4")	1	-
616120	125 (5")	1	-



**613** ●

Поплавковый выключатель, 250 В - 10 А.  
Сертифицирован для тяжелых условий  
эксплуатации.

Код	Длина кабеля		
613030	3 м	1	5
613050	5 м	1	5



**617** ●

Плоский контрфланец,  
под сварку наложением ЕН 1092-1, Ру 6.  
Укомплектован болтами и уплотнителями.

Код

Код	Ду		
617030	32 (1 1/4")	1	-
617040	40 (1 1/2")	1	-
617050	50 (2")	1	-
617060	65 (2 1/2") 4 отверстия	1	-
617080	80 (3")	1	-
617100	100 (4")	1	-
617120	125 (5")	1	-
617150	150 (6")	1	-
617200	Ду 200	1	-
617250	Ду 250	1	-
617300	Ду 300	1	-



**6150** ●

ЭКОГЕЛЬ. Нераздражающий травильный  
раствор в виде ГЕЛЯ  
для сварки меди с припоем.  
С кисточкой. Содержание в ГЕЛЕ 110г.

Код		
615000	60	-



**6151** ●

Травильный раствор в виде ГЕЛЯ  
для сварки меди с припоем.  
С кисточкой. Содержание в ГЕЛЕ 100г.

Код		
615100	100	-



**6152** ●

Раскислительный порошок для пайки  
твердым припоем меди, бронзы, латуни,  
железа и стали.  
Содержится в ПОРОШКЕ 100г.



Код		
615200	40	-





**610 •**



Трехходовой дисковый смесительный клапан, резьбовые соединения.  
Максимальное рабочее давление: 6 бар.  
Диапазон температуры: 2÷110°C.  
Тяжелая серия.

Код		Kv (м³/ч)		
610005	3/4"	7,5	1	-
610006	1"	11,9	1	-
610007	1 1/4"	16,8	1	-
610008	1 1/2"	30	1	-
610009	2"	45	1	-
610020	2 1/2"	72	1	-



**610 •**



Трехходовой дисковый смесительный клапан, фланцевые соединения.  
Корпус Ру 6.  
Подлежит соединению с плоскими контр-фланцами EN 1092-1.  
Максимальное рабочее давление: 6 бар.  
Диапазон температуры: 2÷110°C.  
Тяжелая серия.

Код		Kv (м³/ч)		
610050	Ду 50 (2")	45	1	-
610060	Ду 65 (2 1/2")	72	1	-
610080	Ду 80 (3")	140	1	-
610100	Ду 100 (4")	183	1	-
610120	Ду 125 (5")	340	1	-



**611 •**



Четырехходовой дисковый смесительный клапан, резьбовые соединения.  
Максимальное рабочее давление: 6 бар.  
Диапазон температуры: 2÷110°C.  
Тяжелая серия.

Код		Kv (м³/ч)		
611005	3/4"	7,8	1	-
611006	1"	12,3	1	-
611007	1 1/4"	18,5	1	-
611008	1 1/2"	30	1	-
611009	2"	53	1	-
611020	2 1/2"	80	1	-



**611 •**



Четырехходовой дисковый смесительный клапан, фланцевые соединения.  
Корпус Ру 6.  
Подлежит соединению с плоскими контр-фланцами EN 1092-1.  
Максимальное рабочее давление: 6 бар.  
Диапазон температуры: 2÷110°C.  
Тяжелая серия.

Код		Kv (м³/ч)		
611050	Ду 50 (2")	53	1	-
611060	Ду 65 (2 1/2")	80	1	-
611080	Ду 80 (3")	140	1	-
611100	Ду 100 (4")	230	1	-
611120	Ду 125 (5")	410	1	-



**612 •**



Трехходовой секторный смесительный клапан, резьбовые соединения.  
Максимальное рабочее давление: 6 бар.  
Диапазон температуры: 2÷110°C.  
Тяжелая серия.

Код		Kv (м³/ч)		
612005	3/4"	7,2	1	-
612006	1"	11,9	1	-
612007	1 1/4"	16,5	1	-
612008	1 1/2"	30	1	-
612009	2"	42	1	-
612020	2 1/2"	62	1	-



**612 •**

Трехходовой секторный смесительный клапан, фланцевые соединения.  
Корпус Ру 6.  
Подлежит соединению с плоскими контр-фланцами EN 1092-1.  
Максимальное рабочее давление: 6 бар.  
Диапазон температуры: 2÷110°C.  
Тяжелая серия.

Код		Kv (м³/ч)		
612050	Ду 50 (2")	42	1	-
612060	Ду 65 (2 1/2")	62	1	-
612080	Ду 80 (3")	123	1	-
612100	Ду 100 (4")	172	1	-
612120	Ду 125 (5")	340	1	-



**6370**

Сервопривод для смесительных клапанов от 3/4" до 1 1/2".  
 Со вспомогательным микровыключателем.  
 Питание: 230 В или 24 В - 50 Гц.  
 Потребляемая мощность: 3 ВА.  
 Ёмкость контактов вспомогательного микровыключателя: 10 (2) А - 250 В (перем. ток).  
 Класс защиты: IP 42.  
 Время маневра: 60 сек.  
 Укомплектован адаптером.



Код	Напряжение (В)	Вращающий момент (Н·м)		
637002	230	15	1	-
637004	24	15	1	-

Пример установки трехходового дискового клапана серии 610 с функцией смесителя

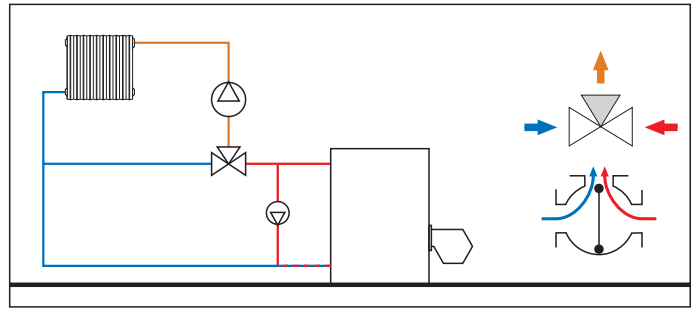

Пример установки трехходового секторного клапана серии 612 с функцией смесителя

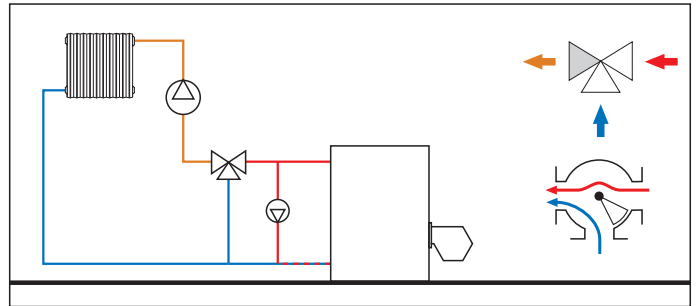

**6370**

Сервопривод для смесительных клапанов от 2" до 5".  
 Со вспомогательным микровыключателем.  
 Питание: 230 В или 24 В - 50 Гц.  
 Потребляемая мощность: 4,5 ВА.  
 Ёмкость контактов вспомогательного микровыключателя: 16 (4) А - 250 В (перем. ток).  
 Класс защиты: IP 42.  
 Время маневра: 180 сек.  
 Укомплектован адаптером.



Код	Напряжение (В)	Вращающий момент (Н·м)		
637012	230	35	1	-
637014	24	35	1	-

Прикладная схема смесительного клапана серии 612 и регулятора серии 1520

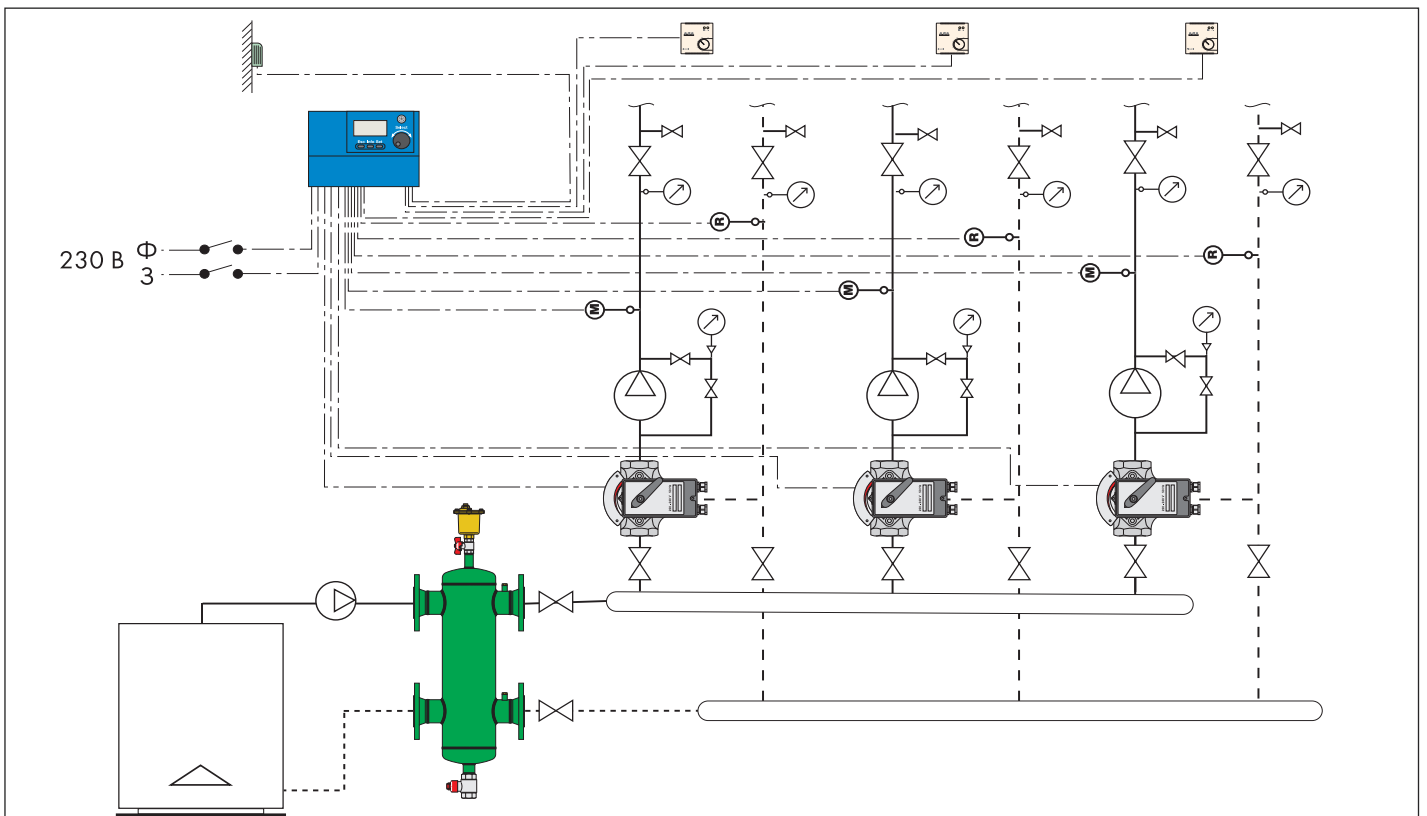



**161**

Цифровой регулятор для отопления и **охлаждения**, укомплектованный датчиками п/о и держателем для накладных датчиков.  
 Диапазон температуры регуляции: 7÷78°C.  
 Питание: 230 В - 50 Гц.  
 Класс защиты: IP 40.  
 Соединение датчиков: 1/8" НР.  
 Длина кабеля датчиков: 1 м.



Код		
<b>161000</b>	1	-

Запасная часть для регулятора код 161000.

Код	
<b>F69264</b>	датчик температуры на подаче/обратке 1/8" НР

Аксессуар для регулятора код 161000.

Код	
<b>F69531</b>	держатель для накладного датчика + проводниковая паста



**1520**

Климатический регулятор, укомплектованный накладными датчиками подачи и наружным датчиком.  
 Диапазон регуляции: 20±90°C.  
 Питание: 230 В - 50 Гц.  
 Класс защиты: IP 40.



Код		
<b>152001</b>	на 1 канал	1 -
<b>152002</b>	на 2 канала	1 -
<b>152003</b>	на 3 канала	1 -



**1520**

Климатический цифровой регулятор для отопления и **охлаждения**.  
 Укомплектован датчиком подачи, наружным датчиком и ограничительным датчиком относительной влажности.  
 Питание: 230 В - 50 Гц.  
 Потребляемая мощность: 5,5 ВА.  
 Класс защиты: IP 40.

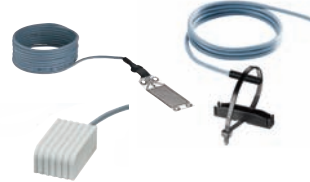

Код		
<b>152021</b>	1 канал	1 -



**151**

Термостат среды с автоматическим переключением отопление/**охлаждение**, для регулятора код 152021 и для установок серии 174.  
 Для круглой встраиваемой коробки Ø 68 мм, проф. 35/50 мм.



Код		
<b>151003</b>	1	-

**150**

Запасные части для климатического регулятора серии 1520.

Код	
<b>150050</b>	ограничительный датчик относительной влажности
<b>150009</b>	накладной датчик
<b>150006</b>	погружной датчик
<b>150029</b>	шанец для датчика код 150006

Код	
<b>150034</b>	дистанционный регулятор для отопления/ <b>охлаждения</b> с монтажной колодкой
<b>150036</b>	дистанционный регулятор для отопления с монтажной колодкой
<b>150035</b>	интерфейс для отопления/ <b>охлаждения</b>



**151**

Термостат с датчиком температуры помещения.  
 Для установок регуляции серии 152, 174 для отопления и **охлаждения** и для регулятора серии 1520.



Код		
<b>151000</b>	1	-



**618 •**

Аналогово-цифровой хронотермостат среды с питанием от внутреннего элемента. Посуточное или понедельное программирование. 2 уровня температуры + защита от замерзания. Вход для телефонного программирующего устройства. Минимальное программирование на 30 минут. Контакт на выходе: 8 (2) А. Класс защиты: IP 30.



Код			
618101	посуточный	1	-
618107	понедельный	1	-



**738 •**

Цифровой хронотермостат среды. С самообучающейся программой. Понедельное программирование. Вход для телефонного программирующего устройства. 3 уровня температуры + защита от замерзания. Минимальное программирование на 30 минут. Режим работы ВКЛ./ВЫКЛ. (ON/OFF) с регулируемым дифференциалом от 0,2 до 2 °С или пропорциональным. Регулируемая температура для установки на 0,1 °С. Выход 1 переключающего контакта: 8 (2) А. Класс защиты: IP 30.



Код			
738207	питание от внутреннего элемента	1	-
738227	питание на 230 В	1	-
738217	со встроенным модулем GSM	1	-



**739 •**

Цифровой хронотермостат среды с питанием от внутреннего элемента. Понедельное программирование. Вход для телефонного программирующего устройства. Ускоренное программирование. Контакт на выходе: 8 (2) А. Класс защиты: IP 30.



Код			
739107	135 x 90 x 28 мм	1	-



**739 •**

Телефонное программирующее устройство PSTN. Для серии 738, 739 и 740. Питание: 230 В (перем. ток).



Код			
739000		1	-



**739 •**

Телефонное программирующее устройство с модулем GSM, укомплектованное датчиком температуры помещения. Для серии 738, 739 и 740. Питание: 12 В (перем. ток/пост. ток).



Код			
739001	с внутренней антенной	1	-
739002	с наружной антенной	1	-



**620**

Термостат среды с переключающим контактом 10 (2,5) А - 230 В - 50 Гц.

620000: без светового индикатора включения.

620100: со световым индикатором включения.

620110: со световым индикатором включения и выключателем ВКЛ./ВЫКЛ. (ON/OFF).

620120: со световым индикатором включения и переключателем ЛЕТО - ЗИМА.

Класс защиты: IP 30.



Код		
620000	1	50
620100	1	50
620110	1	50
620120	1	50



**619**

Электронный термостат среды. Со световым индикатором включения и переключателем ЛЕТО - ЗИМА. Напряжение: 230 В (перем. ток). Контакт на выходе: 8 (2) А. Класс защиты: IP 30.



Код		
619110	1	10



**619**

Электронный термостат среды. Для фан-койлов. Напряжение: 230 В (перем. ток). Контакт на выходе: 5 (2) А. Класс защиты: IP 30.



Код		
619120	1	10



**620**

Цифровой термостат среды с дисплеем, с питанием от внутреннего элемента. С переключающим контактом 5 (3) А. С индикатором включения электрического контакта. Диапазон регуляции: 5±35°C. Класс защиты: IP 30.



Код		
620200	1	10



**620**

Цифровой термостат среды с дисплеем. С переключающим контактом 5 (3) А. Режим работы ВКЛ./ВЫКЛ. (ON/OFF) с регулируемым дифференциалом от 0,2 до 2°C или пропорциональным. 2 уровня температуры + защита от замерзания. Привод ЛЕТО - ЗИМА. Регулируемая температура для установки на 0,1°C. Класс защиты: IP 30.



Код		
620300	питание от внутреннего элемента	1 10
620302	питание на 230 В	1 10



**620**

Цифровой термостат среды с дисплеем. Для общественных зданий. С переключающим контактом 5 (3) А. Напряжение: 230 В (перем. ток). Режим работы ВКЛ./ВЫКЛ. (ON/OFF) с регулируемым дифференциалом от 0,2 до 2°C или пропорциональным. 2 уровня температуры + защита от замерзания. Регулируемая температура для установки на 0,1°C.



Класс защиты: IP 30. Регуляторы недоступны, зарезервированы для технических специалистов по монтажу:  
- регуляция настройки температуры - ЛЕТО - ЗИМА  
- ВКЛ./ВЫКЛ. (ON/OFF)  
- установки регуляции.

Код		
620400	1	10



**6205**

Монтажная колодка управления. Питание: 230 В - 50-60 Гц. Потребляемая мощность: 5,5 ВА максимум (8 выходов). Отклоняющие контакты: 10 А. Класс защиты: IP 30 (с резиновыми оплетками для проводов). Сигнал управления выходом насоса. Вход переключателя ЛЕТО - ЗИМА. Вход выключателя с часовым механизмом.



Код		
620542	4 канала	1 -
620582	8 каналов	1 -



**627**

Счетчик часов работы на 5 цифр. 230 В / 24 В - 50 Гц - 1,5 Вт.



Код	Напряжение В		
627002	230	1	100
627004	24	1	100



**628**

Выключатель с часовым механизмом с дисплеем. Цикл ВКЛ./ВЫКЛ. (ON/OFF) минимум 15 мин. Максимальное количество включений: 96 (посуточно) - 672 (понедельно). 16 (2) А / 250 В. IP 40. 230 В (перем. ток) - 50-60 Гц. Отклоняющее реле.



Код		
628001	посуточный	1 -
628007	понедельный	1 -





**740**

Цифровой хронотермостат с радиопередатчиком - 868 МГц. Понедельное программирование. Вход телефонного программирующего устройства. Питание: 2 x 1,5 В щелочных мини стило. Максимальный радиус действия 120 м в свободном пространстве. 2 уровня температуры + защита от замерзания. Класс защиты: IP 30.



Код			
<b>740000</b>	1	-	

**740**



Монтажная колодка управления. Питание: 230 В - 50-60 Гц. Потребляемая мощность: 5,5 ВА максимум (8 выходов + 1). Ёмкость контактов: 8 (2) А. Класс защиты: IP 52 (с резиновыми оплетками для проводов).



Код			
<b>740204</b>	4 канала	1	-
<b>740206</b>	6 каналов	1	-
<b>740208</b>	8 каналов	1	-



**740**

Электронный термостат с радиопередатчиком - 868 МГц. Питание: 2 x 1,5 В щелочных мини стило. Максимальный радиус действия 120 м в свободном пространстве. Сигнал управления ЛЕТО - ЗИМА. Класс защиты: IP 30.



Код			
<b>740201</b>	1	-	

**740**



Комплект радиочастотный хронотермостат + настенный приемник. 1 канал - 868 МГц. Питание приемника: 230 В - 50-60 Гц. Ёмкость контактов: 5 (2) А / 250 В. Класс защиты: IP 30.



Код			
<b>740102</b>	1	-	

**740**



**740**

Настенный приемник. 1 или 2 канала - 868 МГц. Питание: 230 В - 50-60 Гц. Ёмкость контактов: 5 (2) А / 250 В. Класс защиты: IP 30.



Код			
<b>740100</b>	1 канал	1	-
<b>740104</b>	2 канала	1	-

Комплект радиочастотный хронотермостат + встраиваемый приемник 72 x 72. 1 канал - 868 МГц. Для сервопривода серии 6460. Питание приемника: 230 В - 50-60 Гц. Ёмкость контактов: 5 (2) А / 250 В. Класс защиты: IP 30.



Код			
<b>740103</b>	1	-	

**741**



Электронный актуатор с приемником радиосигнала - 868 МГц. Для радиаторных вентилей с термостатической опцией или термостатических. Совместим с хронотермостатами и термостатом серии 740. Питание: 2 x 1,5 В элементы питания пальчиковые. Класс защиты: IP 30.



Код			
<b>741000</b>	1	-	

**741**



Комплект защиты от вандализма для актуатора серии 741.

Код

<b>741009</b>	1	-
---------------	---	---

**741**



Набор, состоящий из 12 опечатавающих этикеток защиты от взлома для актуатора серии 741.

Код

<b>741008</b>	1	-
---------------	---	---



**740**

Настенный приемник. 8 каналов - 868 МГц. Питание: 16÷18 В (с помощью монтажной колодки управления). Потребляемая мощность: 1 ВА. Выход BUS 8+1 для управления насосом. Класс защиты: IP 30.



Код			
<b>740202</b>	1	-	

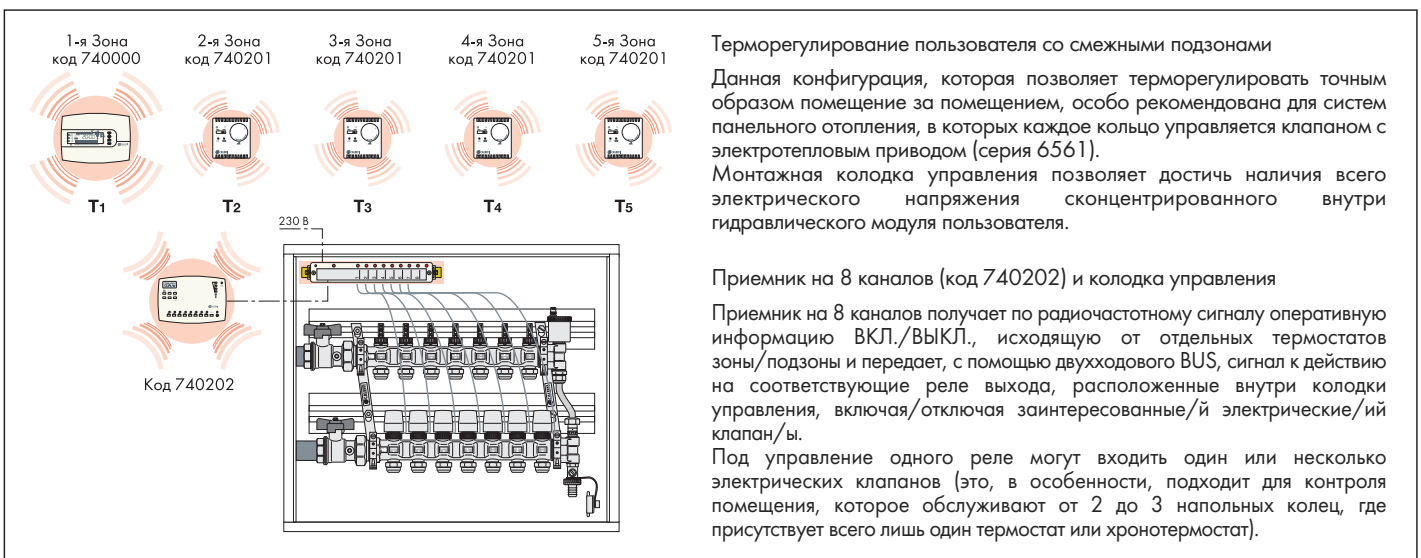
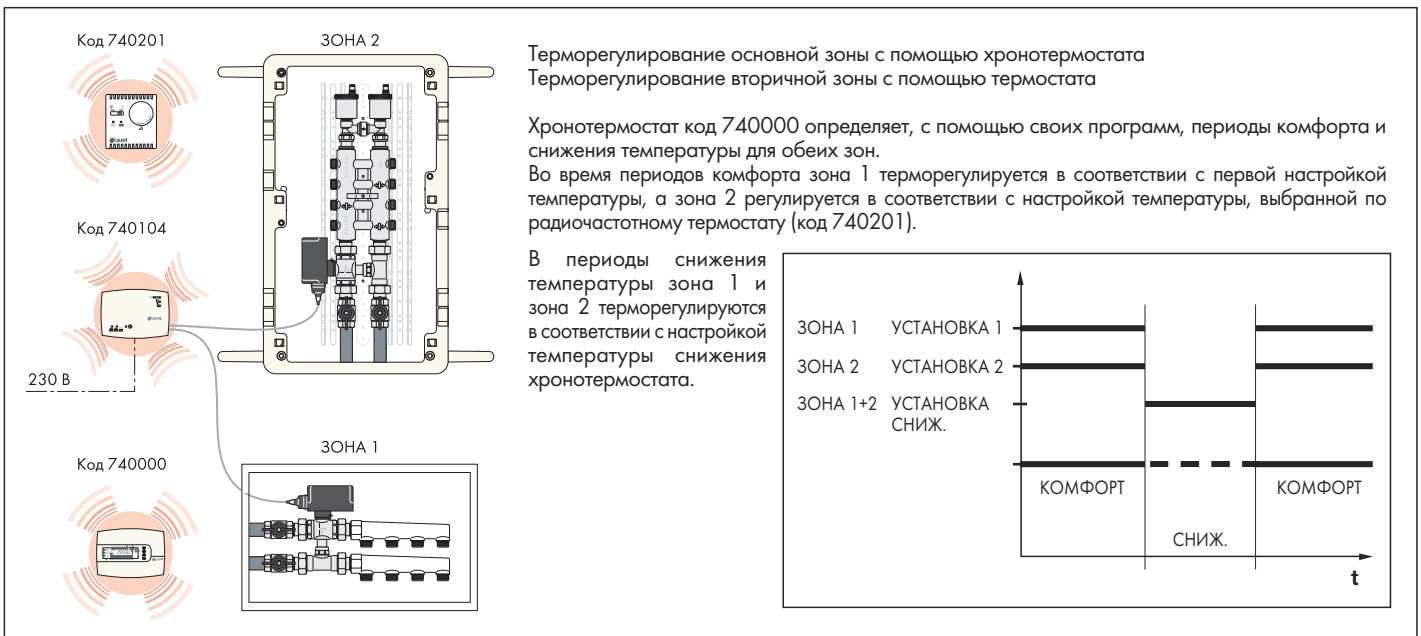
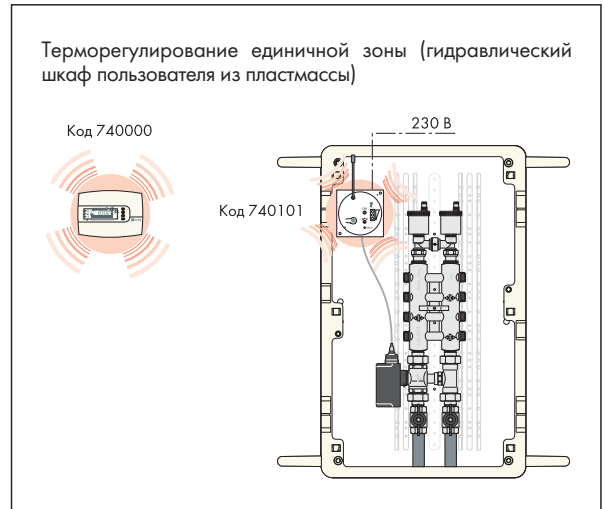

# СОЕДИНЕНИЕ ФИТИНГОВ И РАЗМЕРЫ ИЗДЕЛИЙ

Данная схема всего лишь пример

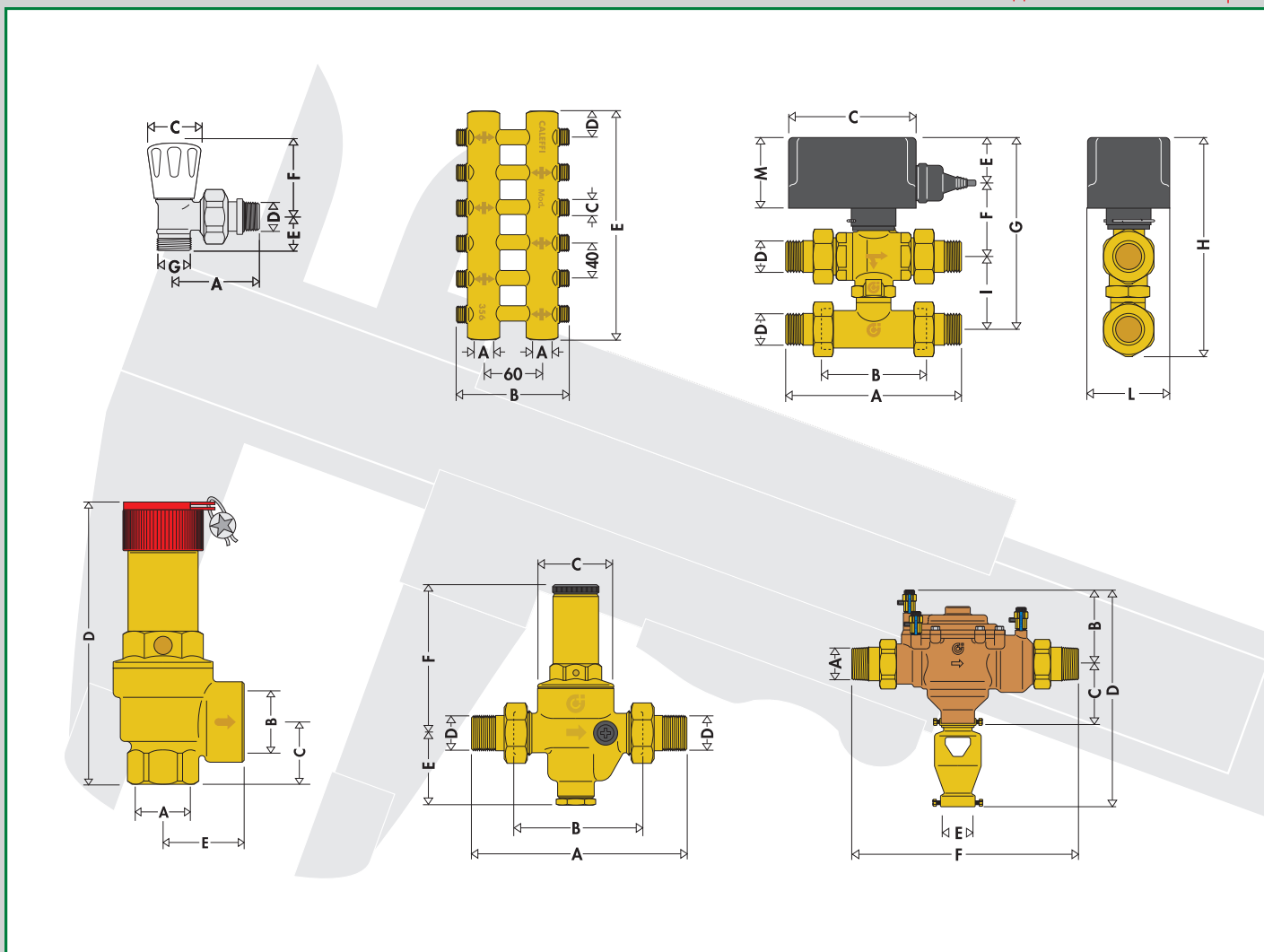

Соединение с трубопроводами на 3/8"



**4383**

Компрессионный фитинг для медной трубы, с уплотнителем из ПТФЕ.

Код

438310	3/8" - Ø 12
438312	3/8" - Ø 14

Соединение с трубопроводами на 23 ш.1,5



**6790** DARCAL

Фитинг для металлопластиковой трубы, применяемой с высокой температурой.

Для правильного использования откалибруйте металлопластиковую трубу перед установкой с помощью калибратора Калеффи серии 679.

Код

679014	23 ш.1,5 - Ø 14x2
679024	23 ш.1,5 - Ø 16x2
679025	23 ш.1,5 - Ø 16x2,25
679044	23 ш.1,5 - Ø 18x2



**6810** DARCAL

Фитинг с саморегулирующимся диаметром для пластиковых и металлопластиковых труб.

Код

Код	Ø внутренний	Ø наружный
681000	23 ш.1,5 7,5 ÷ 8	12 ÷ 14
681002	23 ш.1,5 9 ÷ 9,5	14 ÷ 16
681001	23 ш.1,5 9,5 ÷ 10	12 ÷ 14
681006	23 ш.1,5 9,5 ÷ 10	14 ÷ 16
681015	23 ш.1,5 10,5 ÷ 11	14 ÷ 16
681017	23 ш.1,5 10,5 ÷ 11	16 ÷ 18
681024	23 ш.1,5 11,5 ÷ 12	14 ÷ 16
681026	23 ш.1,5 11,5 ÷ 12	16 ÷ 18
681035	23 ш.1,5 12,5 ÷ 13	16 ÷ 18
681044	23 ш.1,5 13,5 ÷ 14	16 ÷ 18



**4470**

Предварительно собранный компрессионный фитинг для труб из отожженной меди, необработанной меди, латуни, низкоуглеродистой стали и нержавеющей стали. С кольцевым уплотнителем.

Код

447010	23 ш.1,5 - Ø 10
447012	23 ш.1,5 - Ø 12
447014	23 ш.1,5 - Ø 14
447015	23 ш.1,5 - Ø 15
447016	23 ш.1,5 - Ø 16



**4370**

Компрессионный фитинг для труб из отожженной меди, необработанной меди, латуни, низкоуглеродистой стали и нержавеющей стали. С кольцевым уплотнителем.

Код

437010	23 ш.1,5 - Ø 10
437012	23 ш.1,5 - Ø 12
437014	23 ш.1,5 - Ø 14
437015	23 ш.1,5 - Ø 15
437016	23 ш.1,5 - Ø 16



**4380**

Компрессионный фитинг для медной трубы, с уплотнителем из ПТФЕ.

Код

438010	23 ш.1,5 - Ø 10
438012	23 ш.1,5 - Ø 12
438014	23 ш.1,5 - Ø 14
438015	23 ш.1,5 - Ø 15
438016	23 ш.1,5 - Ø 16
438018	23 ш.1,5 - Ø 18 металлический вкладыш



**4450**

Цанговый фитинг для медных труб, облицованных полиэтиленом, серии "Q-tec" KME EUROPA METALLI и серии "TUBOTECH" EBRIILE INDUSTRIES. С кольцевым уплотнителем.

Труба "Q-tec" или "TUBOTECH" должна иметь маркировку с помощью специального инструмента, указанного производителем.

Код

445014	23 ш.1,5 - Ø 14
445016	23 ш.1,5 - Ø 16



**4450**

Цанговый фитинг, для металлопластиковых труб "VIEGA". С кольцевым уплотнителем.

Труба "VIEGA" должна быть откалибрована с помощью специального инструмента, указанного производителем.

Код

445024	23 ш.1,5 - Ø 16x2,2
--------	---------------------

23 ш.1,5 HP - Ø 18

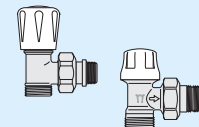

Серии: 338  
339  
425  
426  
222  
223  
227

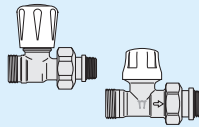

Серии: 4001  
4003  
4004

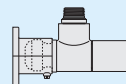

Серии: 340  
341  
342  
343



Серии: 455  
4501  
348  
452  
328

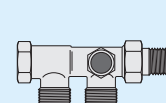
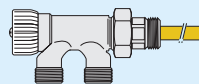
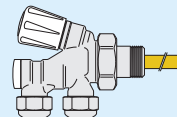
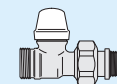
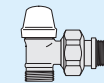

Серия: 382



## Соединение с трубопроводами на 3/4"



### 6792 DARCAL

Фитинг для металлопластиковой трубы, применяемой с высокой температурой.

Для правильного использования откалибруйте металлопластиковую трубу перед установкой с помощью калибратора Калеффи серии 679.

Код	
679264	3/4" - Ø 20x2
679265	3/4" - Ø 20x2,25
679266	3/4" - Ø 20x2,5



### 4385

Компрессионный фитинг для медной трубы, с уплотнителем из ПТФЕ.

Код	
438512	3/4" - Ø 12
438514	3/4" - Ø 14
438515	3/4" - Ø 15
438516	3/4" - Ø 16
438518	3/4" - Ø 18



### 6815 DARCAL

Фитинг с саморегулирующимся диаметром для пластиковых и металлопластиковых труб.

Код	Ø внутренний	Ø наружный
681502	3/4" 7,5÷ 8	12÷ 14
681500	3/4" 9 ÷ 9,5	14÷ 16
681501	3/4" 9,5÷ 10	12÷ 14
681506	3/4" 9,5÷ 10	14÷ 16
681515	3/4" 10,5÷ 11	14÷ 16
681517	3/4" 10,5÷ 11	16÷ 18
681524	3/4" 11,5÷ 12	14÷ 16
681526	3/4" 11,5÷ 12	16÷ 18
681535	3/4" 12,5÷ 13	16÷ 18
681537	3/4" 12,5÷ 13	18÷ 20
681546	3/4" 13,5÷ 14	18÷ 20
681555	3/4" 14,5÷ 15	18÷ 20
681556	3/4" 15 ÷ 15,5	18÷ 20
681564	3/4" 15,5÷ 16	18÷ 20



### 4455

Цанговый фитинг для медных труб, облицованных полиэтиленом, серии "Q-tec" KME EUROPA METALLI и серии "TUBOTECH" EBRILLE INDUSTRIES. С кольцевым уплотнителем.

Труба "Q-tec" или "TUBOTECH" должна иметь маркировку с помощью специального инструмента, указанного производителем.

Код	
445514	3/4" - Ø 14
445516	3/4" - Ø 16
445520	3/4" - Ø 20



### 4455

Цанговый фитинг, для металлопластиковых труб "VIEGA". С кольцевым уплотнителем.

Труба "VIEGA" должна быть откалибрована с помощью специального инструмента, указанного производителем.

Код	
445524	3/4" - Ø 16x2,2
445546	3/4" - Ø 20x2,8



### 4375

Компрессионный фитинг для труб из отожженной меди, необработанной меди, латуни, низкоуглеродистой стали и нержавеющей стали. С кольцевым уплотнителем.

Код	
437510	3/4" - Ø 10
437512	3/4" - Ø 12
437514	3/4" - Ø 14
437515	3/4" - Ø 15
437516	3/4" - Ø 16
437518	3/4" - Ø 18

## 3/4" HP - Ø 18



Серии: 3010  
3011  
3012  
3013  
3014  
3015



Коды: 338452  
338452  
338452  
338452  
338452

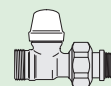

## Соединение с трубопроводами на 1"



### 6816 DARCAL

Фитинг с саморегулирующимся диаметром для пластиковых труб.

Код	Ø внутренний	Ø наружный
681687	1" 17,5	25
681605	1" 19,5	25

## 1" HP - Ø 25

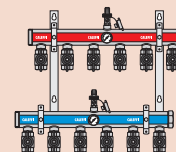

Серия: 6509



Соединение с трубопроводами на 1/2"



**5914**

Фитинг для пластиковых труб.

Код	
591400	1/2" Ø 8-12
591401	1/2" Ø 8-13
591402	1/2" Ø 10-12
591405	1/2" Ø 10-15
591414	1/2" Ø 11,6-16
591424	1/2" Ø 12-16
591433	1/2" Ø 13-16

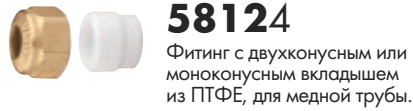

**58124**

Фитинг с двухконусным или моноконусным вкладышем из ПТФЕ, для медной трубы.

Код	
581240	1/2" + моноконусный Ø 10
581242	1/2" + моноконусный Ø 12
581244	1/2" + моноконусный Ø 14
581245	1/2" + моноконусный Ø 15
581246	1/2" + двухконусный Ø 16

1/2" HP - Ø 16



Серии: **349**

**592**

**598**



Соединение с трубопроводами на 23 ш.1,5

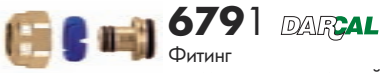

**6791** DARCAL

Фитинг для металлопластиковой трубы, применяемой с высокой температурой.

Для правильного использования откалибруйте металлопластиковую трубу перед установкой с помощью калибратора Калеффи серии 679.

Код	
679114	23 ш.1,5 - Ø 14x2
679124	23 ш.1,5 - Ø 16x2
679125	23 ш.1,5 - Ø 16x2,25
679144	23 ш.1,5 - Ø 18x2



**4460**

Предварительно собранный компрессионный фитинг для труб из отожженной меди, необработанной меди, латуни, низкоуглеродистой стали и нержавеющей стали. С кольцевым уплотнителем.

Код	
446010	23 ш.1,5 - Ø 10
446012	23 ш.1,5 - Ø 12
446014	23 ш.1,5 - Ø 14
446015	23 ш.1,5 - Ø 15
446016	23 ш.1,5 - Ø 16



**3470**

Компрессионный фитинг для труб из отожженной меди, необработанной меди, латуни, низкоуглеродистой стали и нержавеющей стали. С кольцевым уплотнителем.

Код	
347010	23 ш.1,5 - Ø 10
347012	23 ш.1,5 - Ø 12
347014	23 ш.1,5 - Ø 14
347015	23 ш.1,5 - Ø 15
347016	23 ш.1,5 - Ø 16



**6800** DARCAL

Фитинг с саморегулирующимся диаметром для пластиковых и металлопластиковых труб.

Код	Ø внутренний	Ø наружный
680000	23 ш.1,5 7,5÷ 8	12÷14
680002	23 ш.1,5 9 ÷ 9,5	14÷16
680001	23 ш.1,5 9,5÷10	12÷14
680006	23 ш.1,5 9,5÷10	14÷16
680015	23 ш.1,5 10,5÷11	14÷16
680017	23 ш.1,5 10,5÷11	16÷18
680024	23 ш.1,5 11,5÷12	14÷16
680026	23 ш.1,5 11,5÷12	16÷18
680035	23 ш.1,5 12,5÷13	16÷18
680044	23 ш.1,5 13,5÷14	16÷18

**6800** DARCAL

Фитинг с саморегулирующимся диаметром для пластиковых и металлопластиковых труб.



Код	Ø внутренний	Ø наружный
680055	23 ш.1,5 14,5÷15	18÷20
680064	23 ш.1,5 15,5÷16	18÷20



**4440**

Цанговый фитинг для медных труб, облицованных полиэтиленом, серии "Q-tec" KME EUROPA METALLI и серии "TUBOTECH" EBRILLE INDUSTRIES. С кольцевым уплотнителем.

Труба "Q-tec" или "TUBOTECH" должна иметь маркировку с помощью специального инструмента, указанного производителем.

Код	
444014	23 ш.1,5 - Ø 14
444016	23 ш.1,5 - Ø 16



**4440**

Цанговый фитинг, для металлопластиковых труб "VIEGA". С кольцевым уплотнителем.

Труба "VIEGA" должна быть откалибрована с помощью специального инструмента, указанного производителем.

Код	
444024	23 ш.1,5 - Ø 16x2,2

23 ш.1,5 HP - Ø 18



Серии: **350**

**351**

**349**

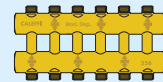

Серии: **356**

**357**

**385**

**161**



Серия: **354**

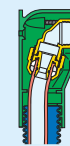

Серии: **933 940**

**941 942**

**943 944**

**945 946**

**947 948**



## Соединение с трубопроводами на 3/4"



### 6795 DARCAL

Фитинг для металлопластиковой трубы, применяемой с высокой температурой.

Для правильного использования откалибруйте металлопластиковую трубу перед установкой с помощью калибратора Калеффи серии 679.

Код	3/4" - Ø	14 x 2
679514	3/4" - Ø 14 x 2	
679524	3/4" - Ø 16 x 2	
679525	3/4" - Ø 16 x 2,25	
679544	3/4" - Ø 18 x 2	
679564	3/4" - Ø 20 x 2	
679565	3/4" - Ø 20 x 2,25	
679566	3/4" - Ø 20 x 2,5	



### 6805 DARCAL

Фитинг с саморегулирующимся диаметром для пластиковых и металлопластиковых труб.

Код	Ø внутренний	Ø наружный
680507	3/4" 7,5 ÷ 8	10,5 ÷ 12
680502	3/4" 7,5 ÷ 8	12 ÷ 14
680503	3/4" 8,5 ÷ 9	12 ÷ 14
680500	3/4" 9 ÷ 9,5	14 ÷ 16
680501	3/4" 9,5 ÷ 10	12 ÷ 14
680506	3/4" 9,5 ÷ 10	14 ÷ 16
680515	3/4" 10,5 ÷ 11	14 ÷ 16
680517	3/4" 10,5 ÷ 11	16 ÷ 18
680524	3/4" 11,5 ÷ 12	14 ÷ 16
680526	3/4" 11,5 ÷ 12	16 ÷ 18
680535	3/4" 12,5 ÷ 13	16 ÷ 18
680537	3/4" 12,5 ÷ 13	18 ÷ 20
680544	3/4" 13,5 ÷ 14	16 ÷ 18
680546	3/4" 13,5 ÷ 14	18 ÷ 20
680555	3/4" 14,5 ÷ 15	18 ÷ 20
680556	3/4" 15 ÷ 15,5	18 ÷ 20
680564	3/4" 15,5 ÷ 16	18 ÷ 20
680505	3/4" 17	22,5



### 5915

Фитинг для пластиковых труб.

Код	3/4" - Ø
591565	3/4" - Ø 16-21
591566	3/4" - Ø 16-22



### 58125

Фитинг с двухконусным или моноконусным вкладышем из ПТФЕ, для медной трубы.

Код	3/4" +	моноконусный Ø
581254	3/4" +	моноконусный Ø 14
581256	3/4" +	моноконусный Ø 16
581258	3/4" +	двухконусный Ø 18



### 3475

Компрессионный фитинг для труб из отожженной меди, необработанной меди, латуни, низкоуглеродистой стали и нержавеющей стали. С кольцевым уплотнителем.

Код	3/4" - Ø
347510	3/4" - Ø 10
347512	3/4" - Ø 12
347514	3/4" - Ø 14
347515	3/4" - Ø 15
347516	3/4" - Ø 16
347518	3/4" - Ø 18



### 3475..S1

Компрессионный фитинг для труб из отожженной меди, необработанной меди, латуни, низкоуглеродистой стали и нержавеющей стали. С кольцевым уплотнителем.

Особо предназначена для использования с коллекторами серии 668...S1.

Код	3/4" - Ø
347512S1	3/4" - Ø 12
347514S1	3/4" - Ø 14



### 4445

Цанговый фитинг для медных труб, облицованных полиэтиленом, серии "Q-tec" KME EUROPA METALLI и серии "TUBOTECH" EBRILLE INDUSTRIES. С кольцевым уплотнителем.

Труба "Q-tec" или "TUBOTECH" должна иметь маркировку с помощью специального инструмента, указанного производителем.

Код	3/4" - Ø
444514	3/4" - Ø 14
444516	3/4" - Ø 16
444520	3/4" - Ø 20



### 4445

Цанговый фитинг, для металлопластиковых труб "VIEGA". С кольцевым уплотнителем.

Труба "VIEGA" должна быть откалибрована с помощью специального инструмента, указанного производителем.

Код	3/4" - Ø
444524	3/4" - Ø 16x2,2
444546	3/4" - Ø 20x2,8

## 3/4" HP - Ø 18



Серия: 592

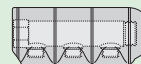

Серия: 650

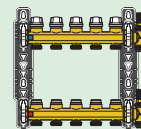

Серии: 662

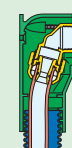
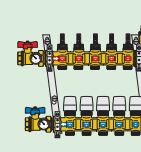
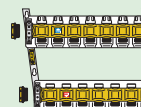

6620

6621

663

6630

6631

666...S1\*

667...S1\*

668...S1\*

669

657

Серии: 933

940

941

942

943

945

946

\* Нельзя использовать с муфтами для медной трубы серии 347 и 5812

## Соединение с трубопроводами на 1"



### 6806 DARCAL

Фитинг с саморегулирующимся диаметром для пластиковых труб.

Код	1" внутренний	1" наружный
680687	1" 17,5	25
680605	1" 19,5	25

## 1" HP - Ø 25



Серии: 941

942

100000

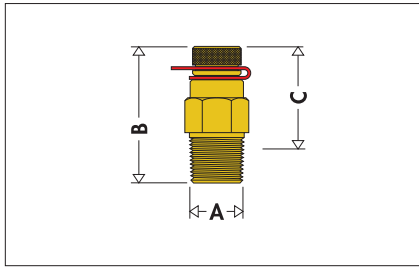

A	B	C
1/4"	36	23

116

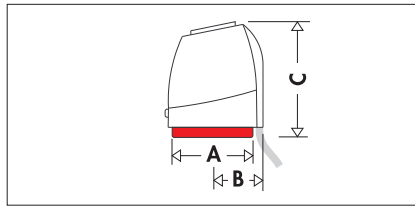

A	B	C
44	25	58

125/126

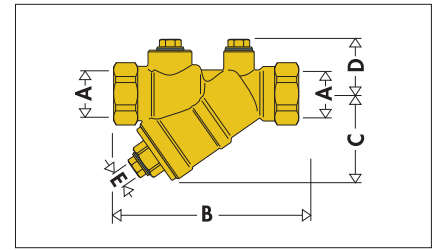

A	B	C	D	E
1/2"	101	52,5	30	1/4"
3/4"	106	52,5	30	1/4"
1"	140,5	102	33,5	1/2"
1 1/4"	148	102	33,5	1/2"
1 1/2"	177	105	38,5	1/2"
2	179	105	38,5	1/2"
2 1/2"	230	133	48,5	1/2"

1 1/2", 2" и 2 1/2", имеются в наличии только для серии 125

103

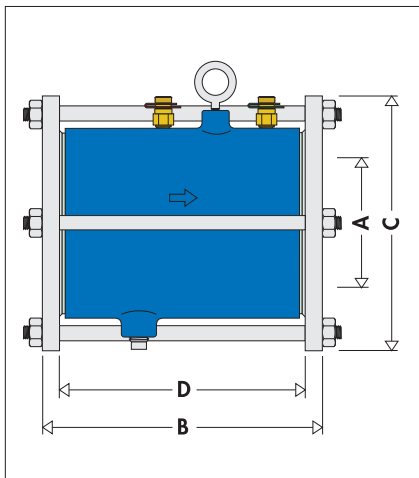

A	B	C	D
Ду 65	208	185	172
Ду 80	212	200	172
Ду 100	216	220	172
Ду 125	271	250	223
Ду 150	271	285	223
Ду 200	287	360	223
Ду 250	295	425	223
Ду 300	319	515	223
Ду 350	311	555	223

118

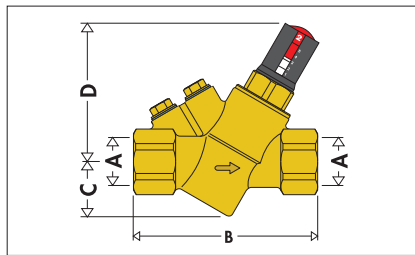

A	B	C	D
1/2"	83	31	80
3/4"	94	31	80
1"	128	47	100
1 1/4"	128	47	100

120/121

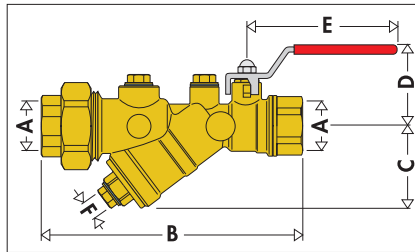

A	B	C	D	E	F
1/2"	156,5	52,5	50	100	1/4"
3/4"	159,5	52,5	50	100	1/4"
1"	218,5	68	66	120	1/2"
1 1/4"	220,5	68	66	120	1/2"
1 1/2"	253	84	88	140	1/2"
2"	253	84	88	140	1/2"

1 1/2" и 2", имеются в наличии только для серии 120

127

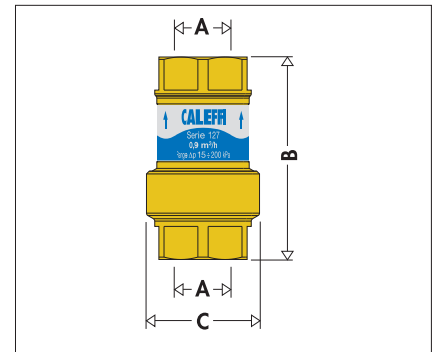

A	B	C
1/2"	74	41
3/4"	74	41
1"	120	61
1 1/4"	110	61

116

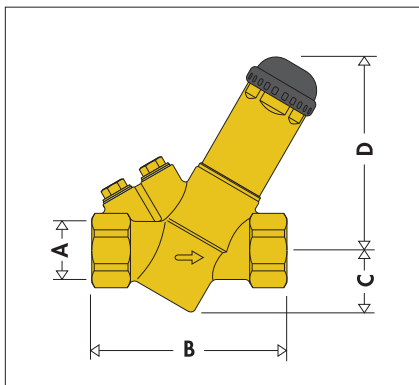

A	B	C	D
1/2"	80	31	97
3/4"	80	31	97

1209

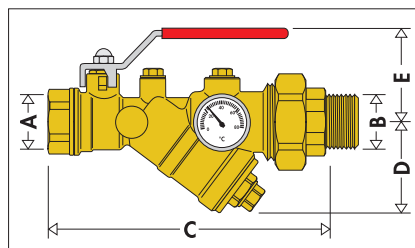

A	B	C	D	E
1"	1 1/4"	222	67	66
1 1/4"	1 1/4"	224	67	66

131

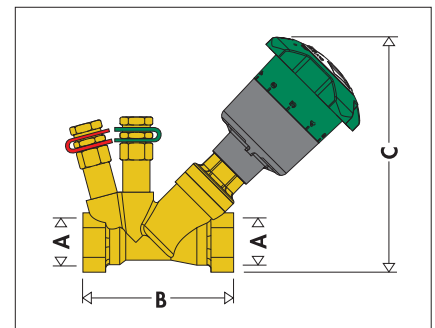

A	B	C
1/2"	76	117
3/4"	83	125
1"	97	135
1 1/4"	110	143
1 1/2"	129	150
2"	153	170

132

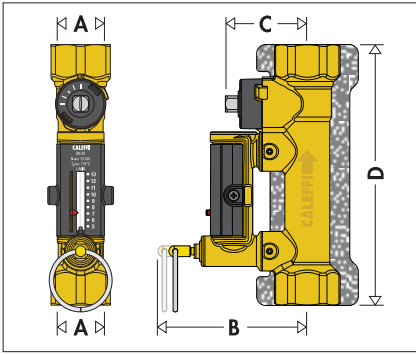

A	B	C	D
1/2"	83,5	45,5	145
3/4"	83,5	45,5	145
1"	85	47	158
1 1/4"	88	50	163,5
1 1/2"	91	56,5	171
2"	96,5	62	177

140

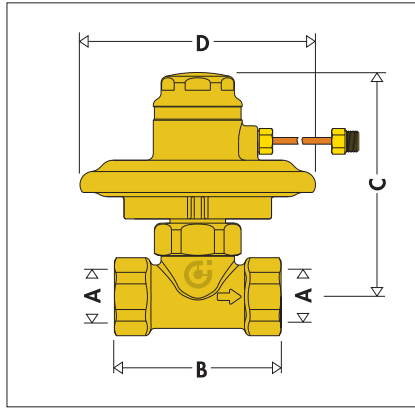

A	B	C	D
3/4"	75	101	∅ 106

152/153

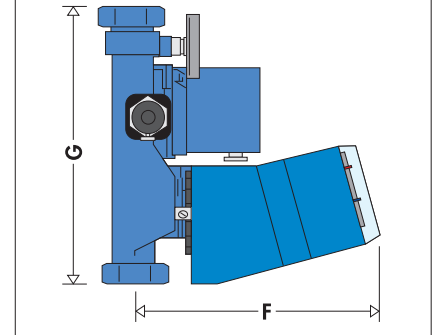
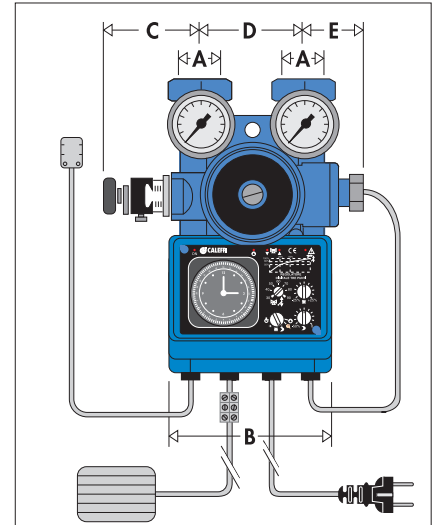

A	B	C	D	E	F	G
1"	142	78	90	40	234	267

135

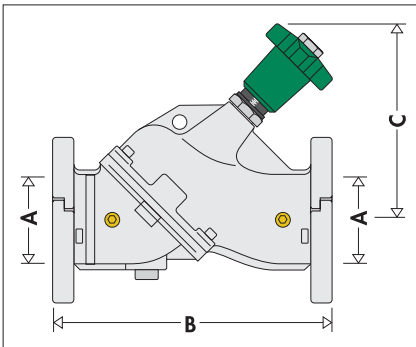

A	B	C
Ду 65	305	244
Ду 80	305	267
Ду 100	356	268
Ду 125	445	332

A	B	C
Ду 150	525	349
Ду 200	716	625
Ду 250	762	673
Ду 300	967	722

135

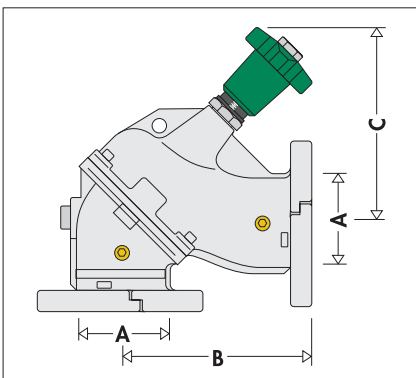

A	B	C
Ду 65	187	244
Ду 80	213	267
Ду 100	244	268
Ду 125	305	332

A	B	C
Ду 150	359	349
Ду 200	481	625
Ду 250	516	673
Ду 300	611	722

142

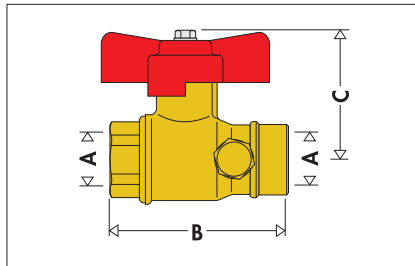

A	B	C
3/4"	84	58

151

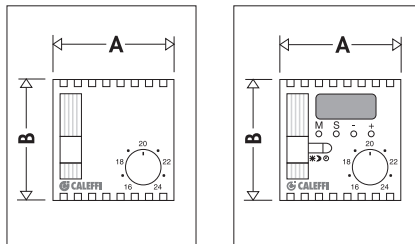

A	B
70	70

A	B
70	70

161

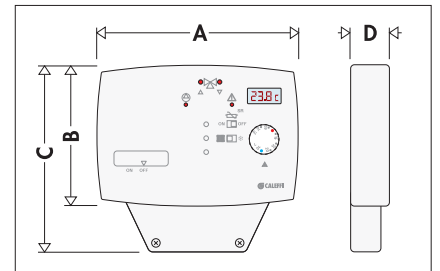

A	B	C	D
135	92	132	37

152001/152021

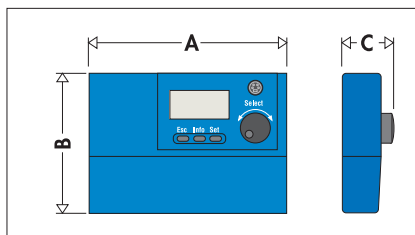

A	B	C
180	130	57

163001

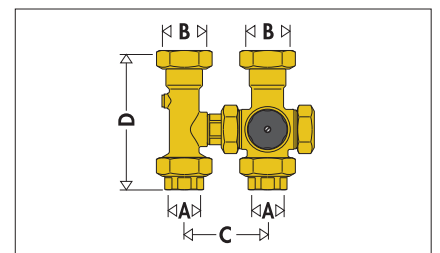

A	B	C	D
1"	1 1/4"	90	135

163600/163601

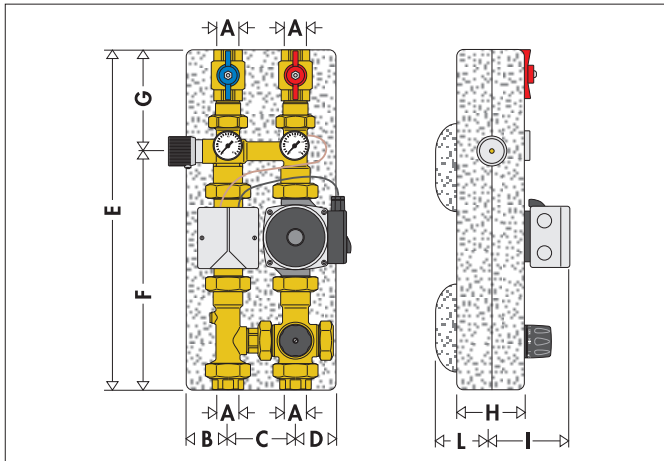

A	B	C	D	E	F	G	H	I	L
1"	95	90	77	460	320	140	85	95	83

163630/163631

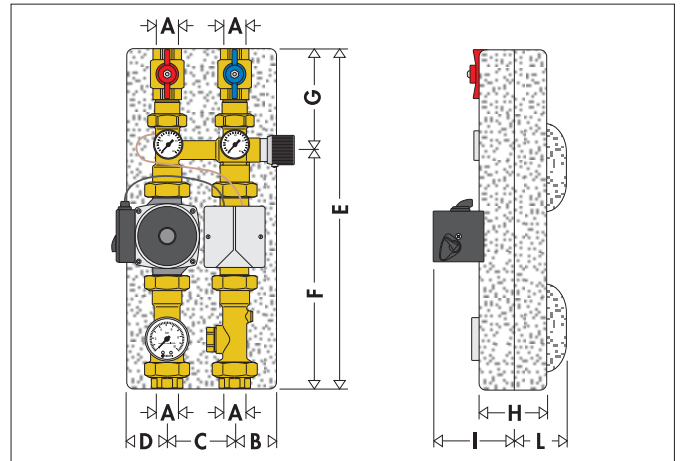

A	B	C	D	E	F	G	H	I	L
1"	95	90	77	460	320	140	85	105	83

163610/163611

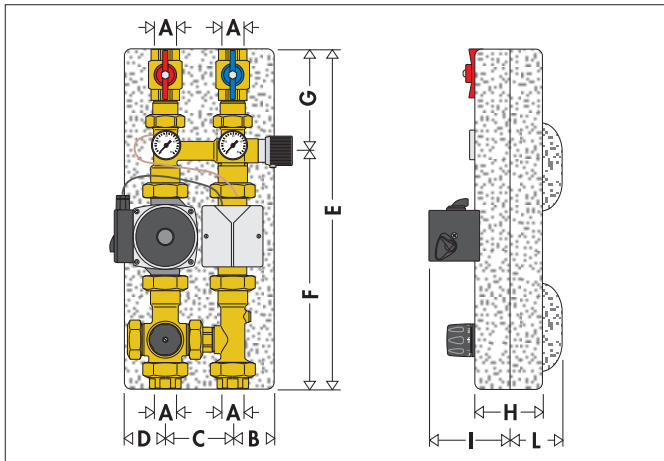

A	B	C	D	E	F	G	H	I	L
1"	95	90	77	460	320	140	85	105	83

164600/164601

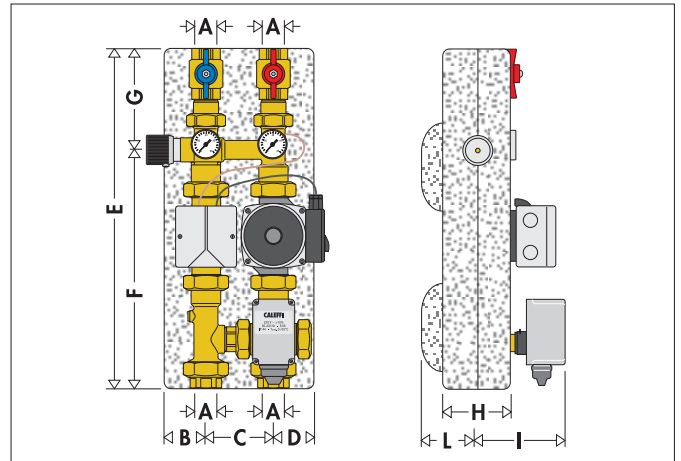

A	B	C	D	E	F	G	H	I	L
1"	95	90	77	460	320	140	85	95	135

163620/163621

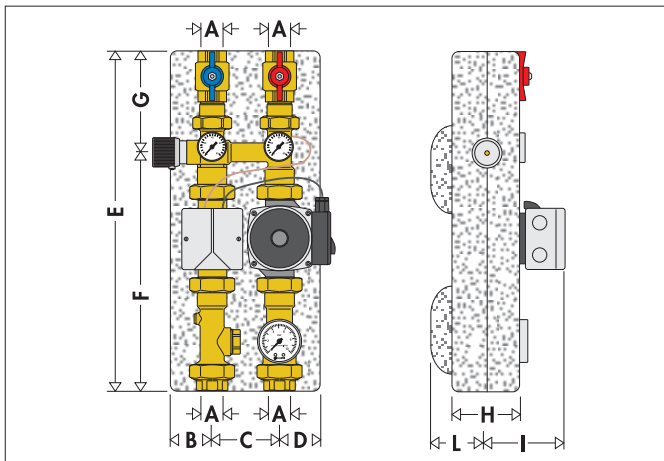

A	B	C	D	E	F	G	H	I	L
1"	95	90	77	460	320	140	85	95	83

164610/164611

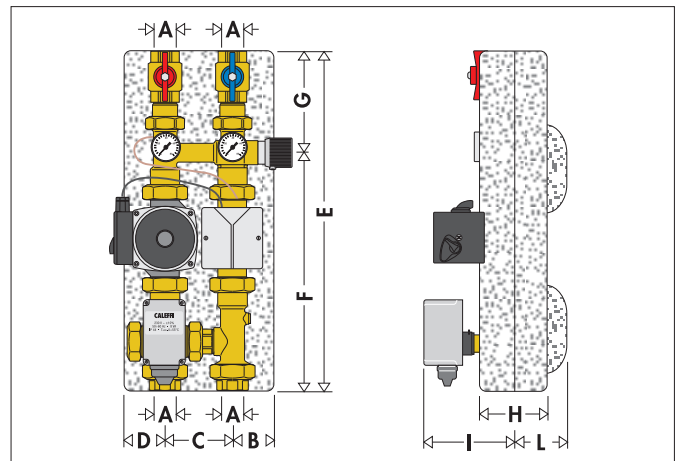

A	B	C	D	E	F	G	H	I	L
1"	95	90	77	460	320	140	85	135	83



1715.1

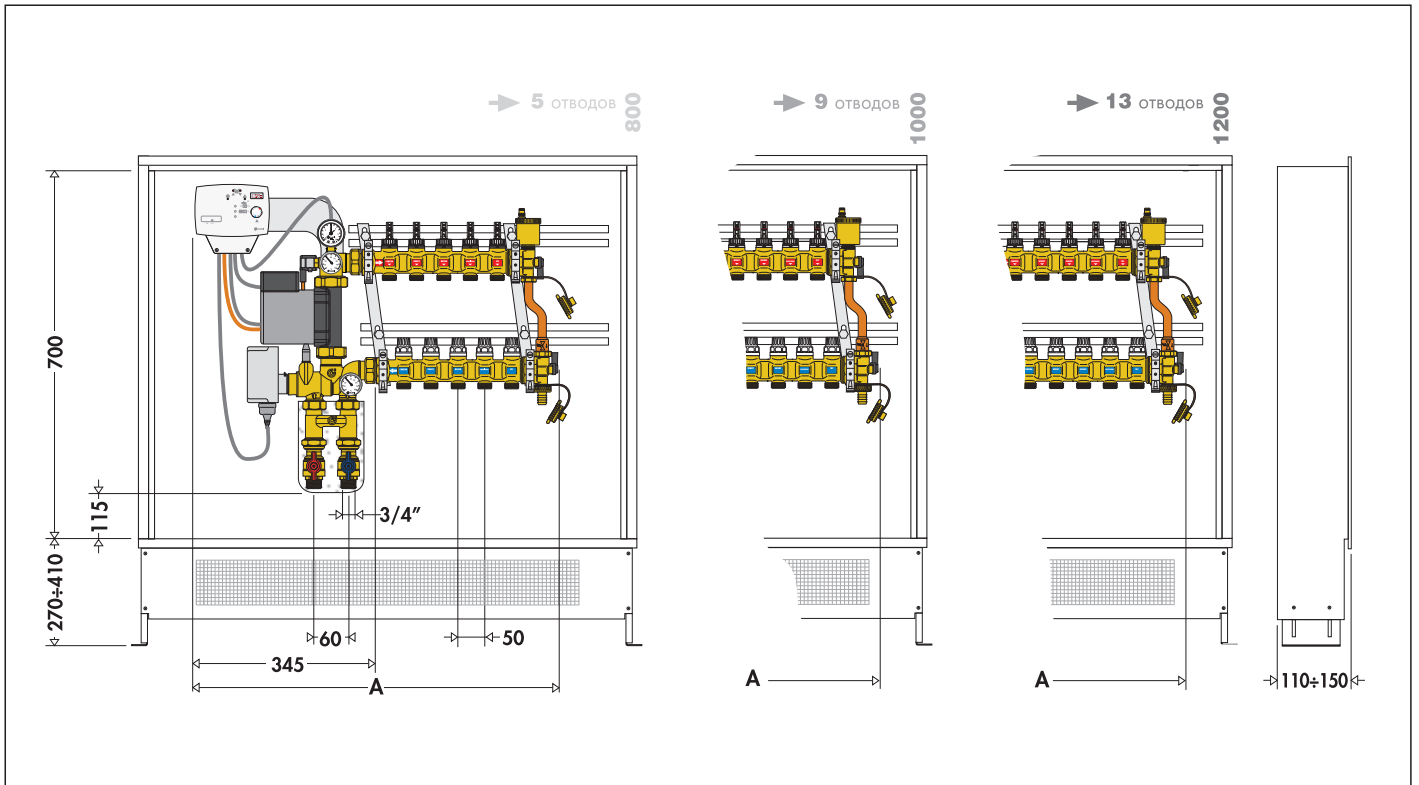

Отводы к панелям	5	6	7	8	9	10	11	12	13
A	695	745	795	845	915	965	1015	1065	1115

1715.1 003

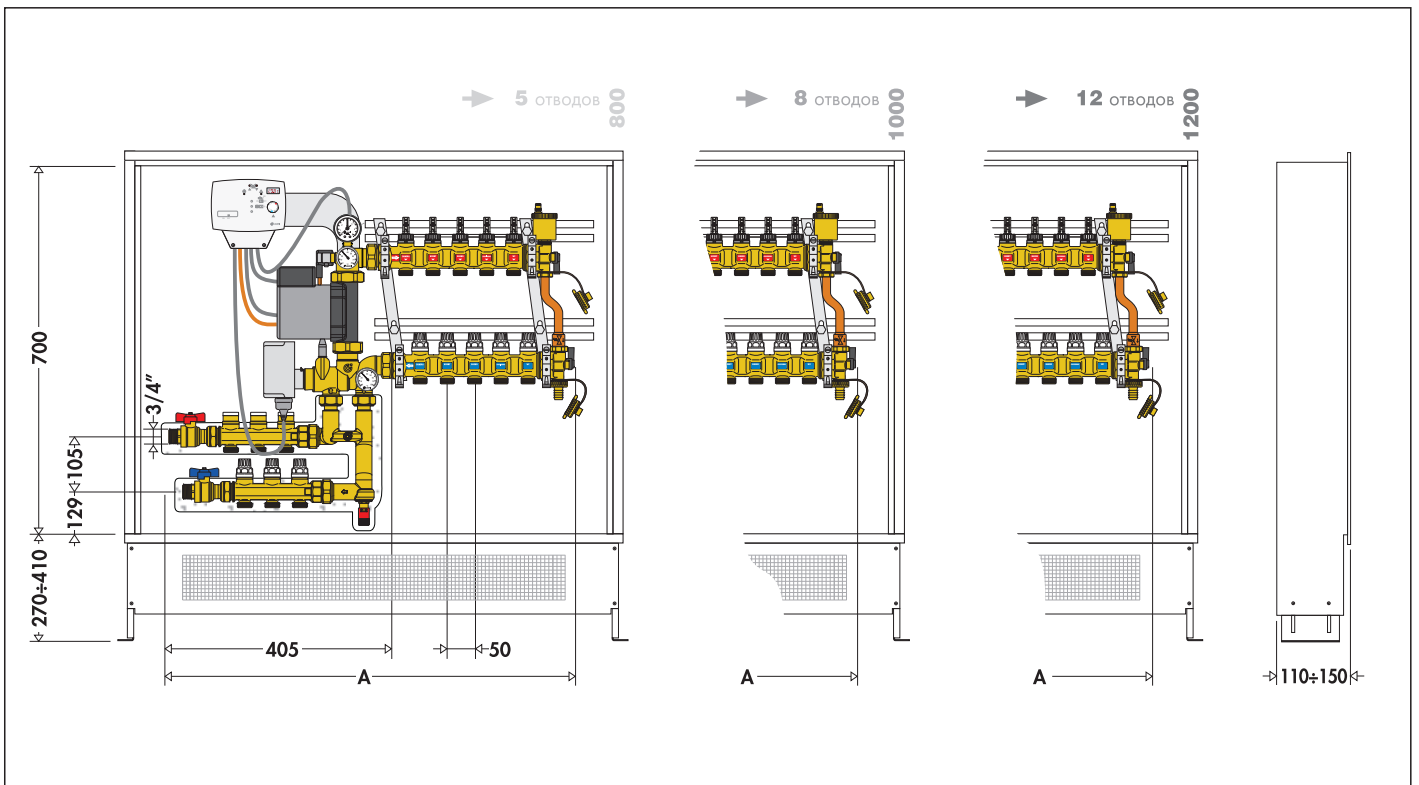

Отводы к радиаторам	3	3	3	3	3	3	3	3	3
Отводы к панелям	5	6	7	8	9	10	11	12	12
A	755	805	855	905	975	1025	1075	1125	

1715.2

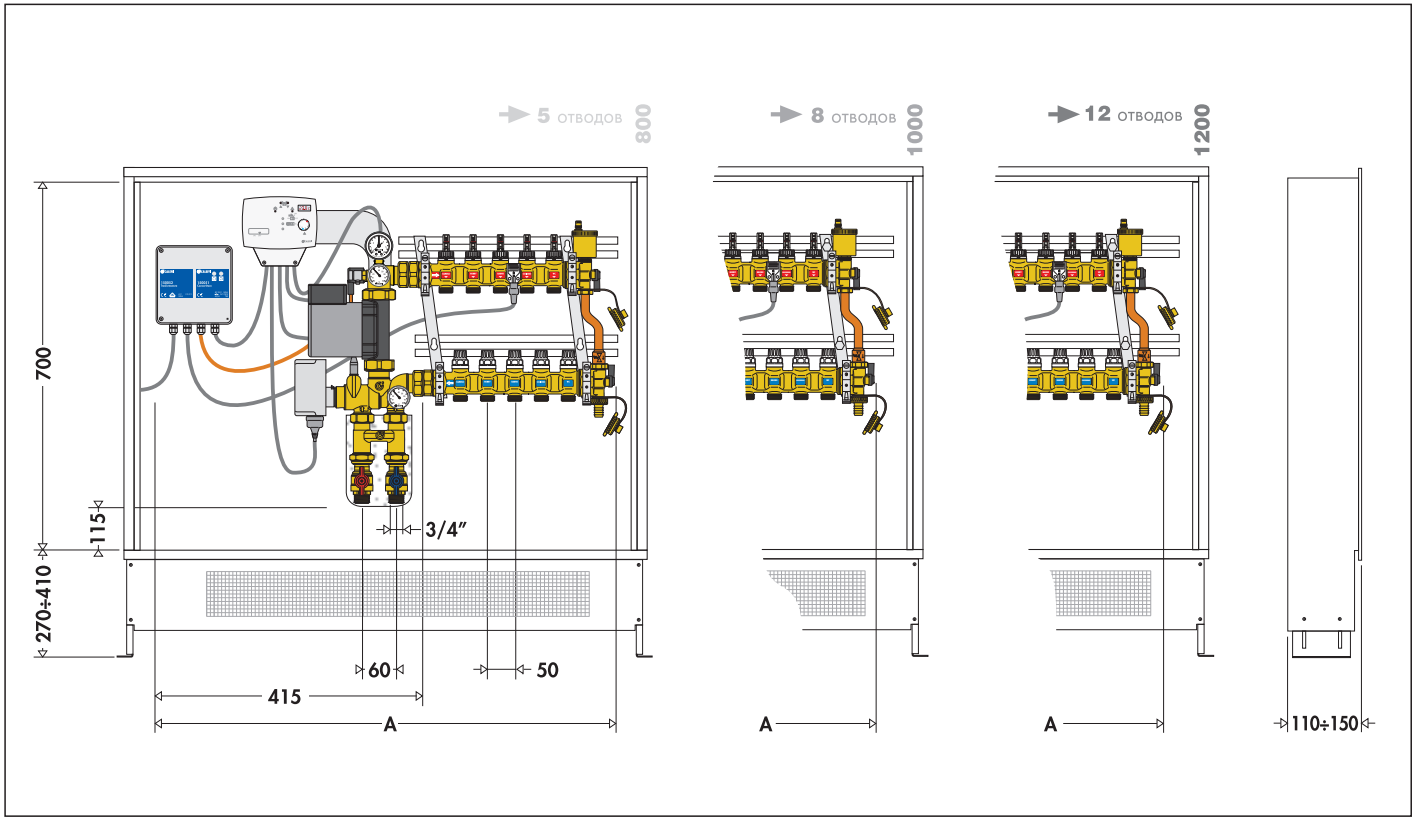

Отводы к панелям	5	6	7	8	9	10	11	12
A	765	815	865	915	985	1035	1085	1135

1715.2 003

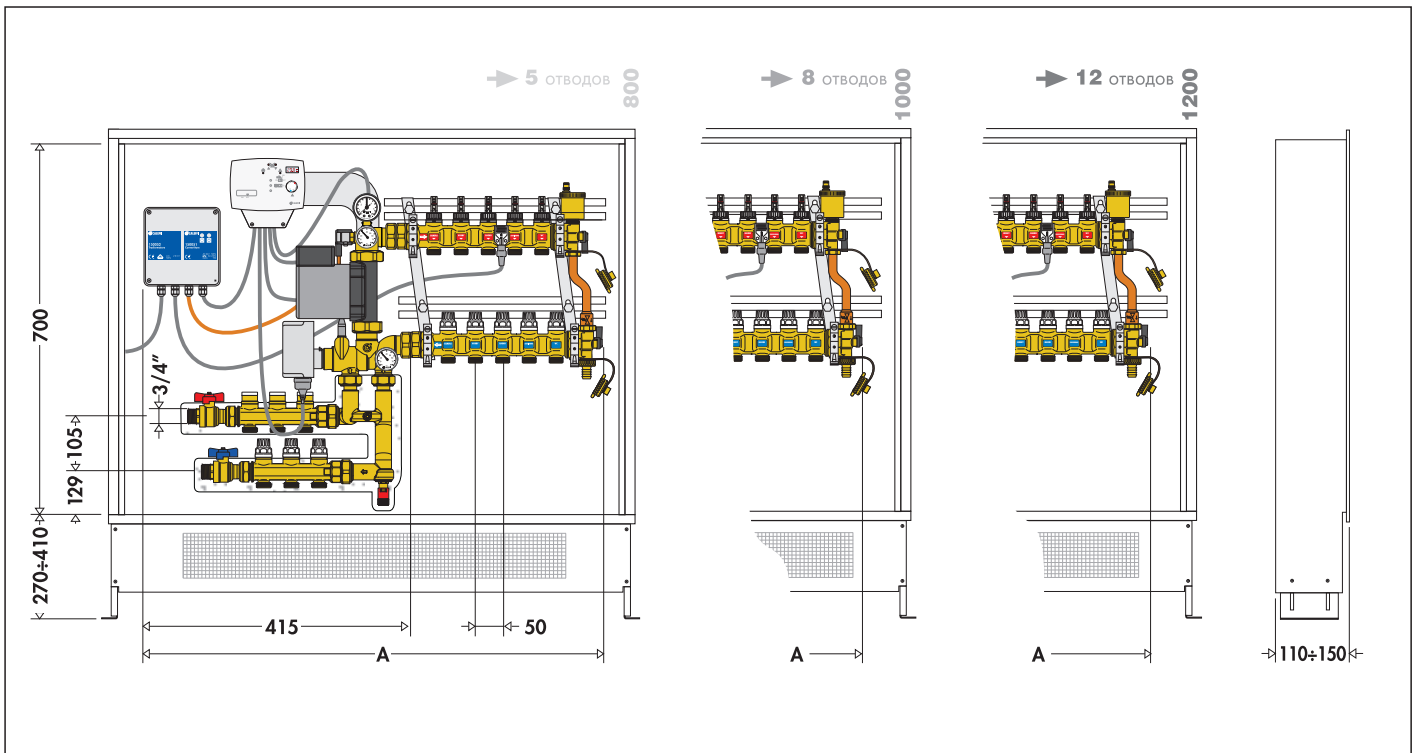

Отводы к радиаторам	3	3	3	3	3	3	3	3
Отводы к панелям	5	6	7	8	9	10	11	12
A	765	815	865	915	985	1035	1085	1135

1725.1

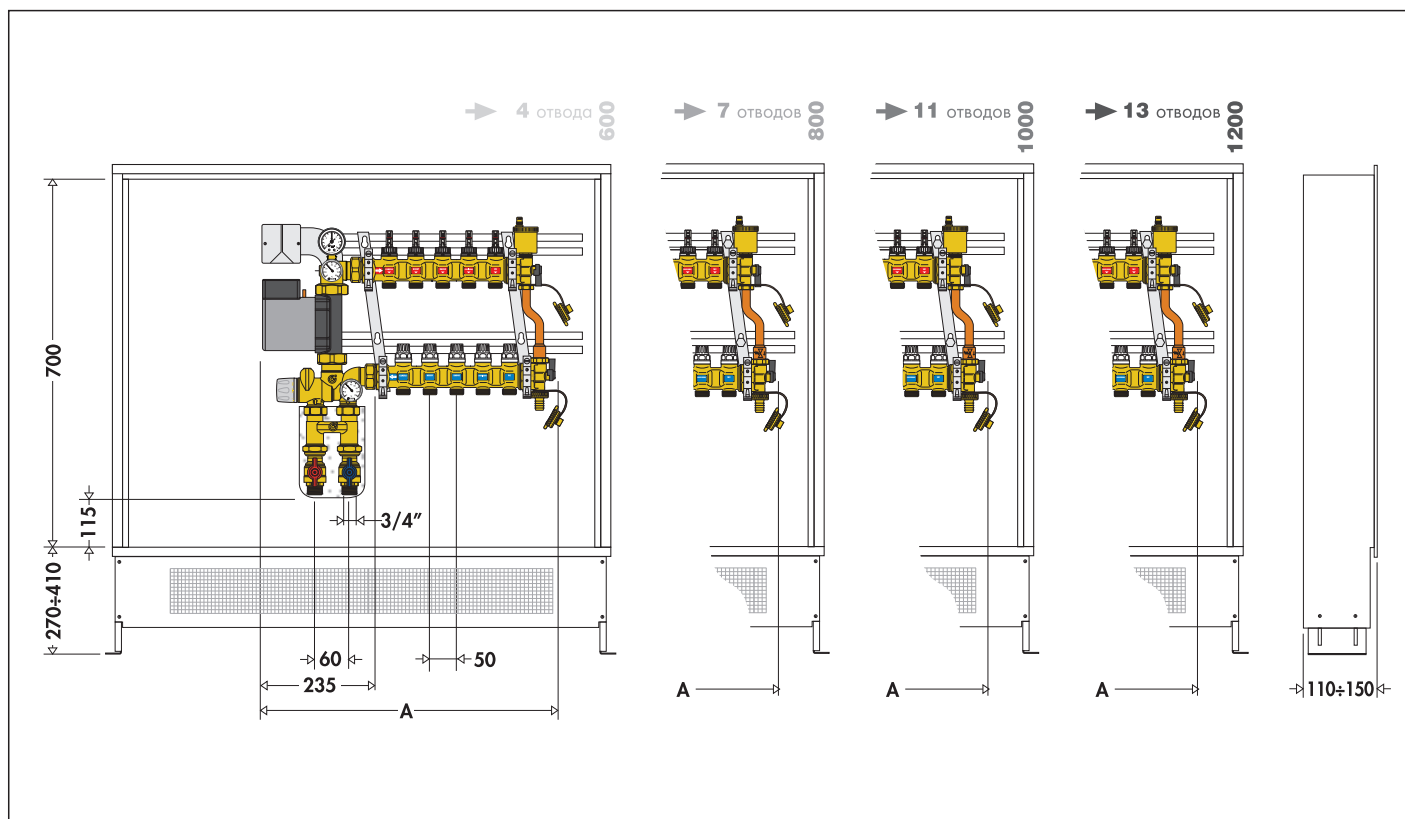

Отводы к панелям	3	4	5	6	7	8	9	10	11	12	13
A	475	525	575	625	675	725	795	845	895	945	995

1725.1 003

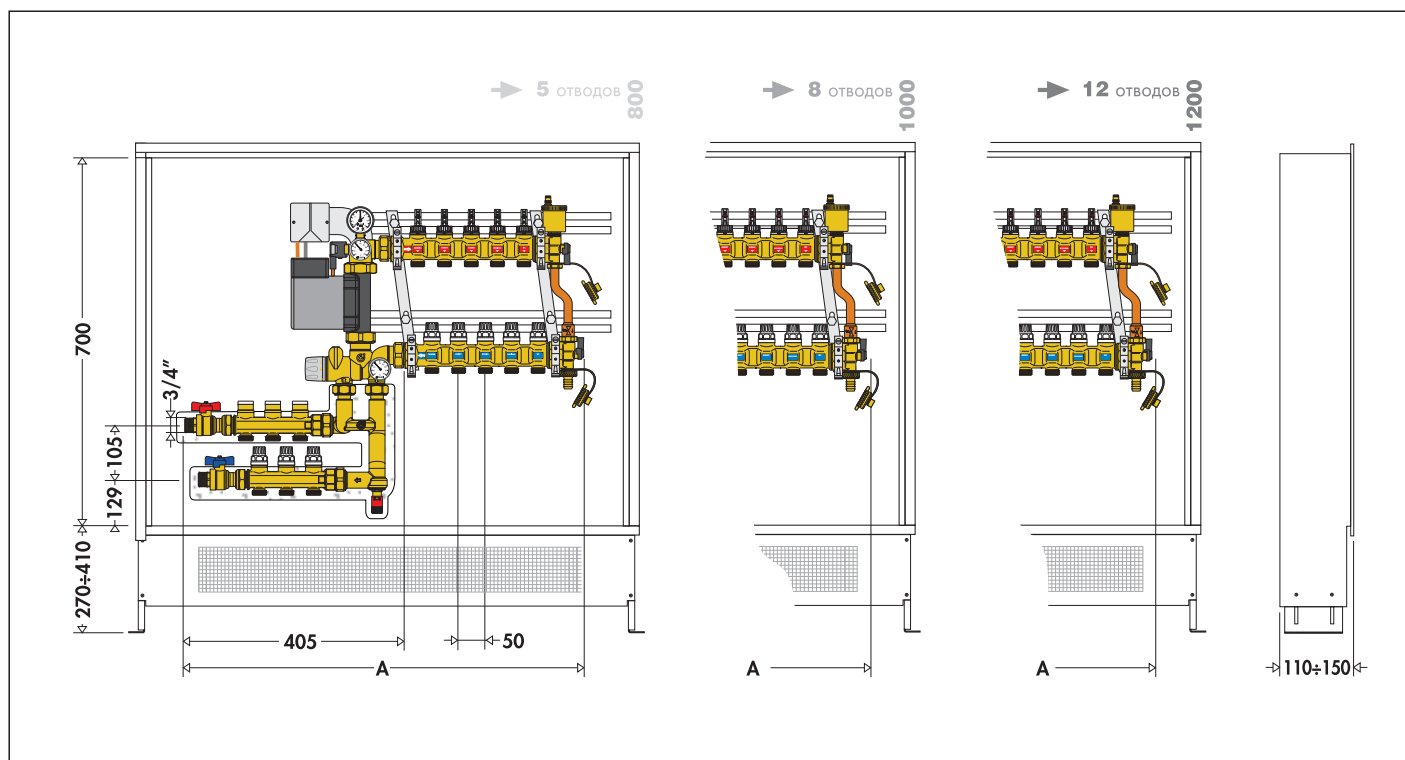

Отводы к радиаторам	3	3	3	3	3	3	3	3	3	3	3
Отводы к панелям	3	4	5	6	7	8	9	10	11	12	
A	655	705	755	805	855	905	975	1025	1075	1125	

1745.1

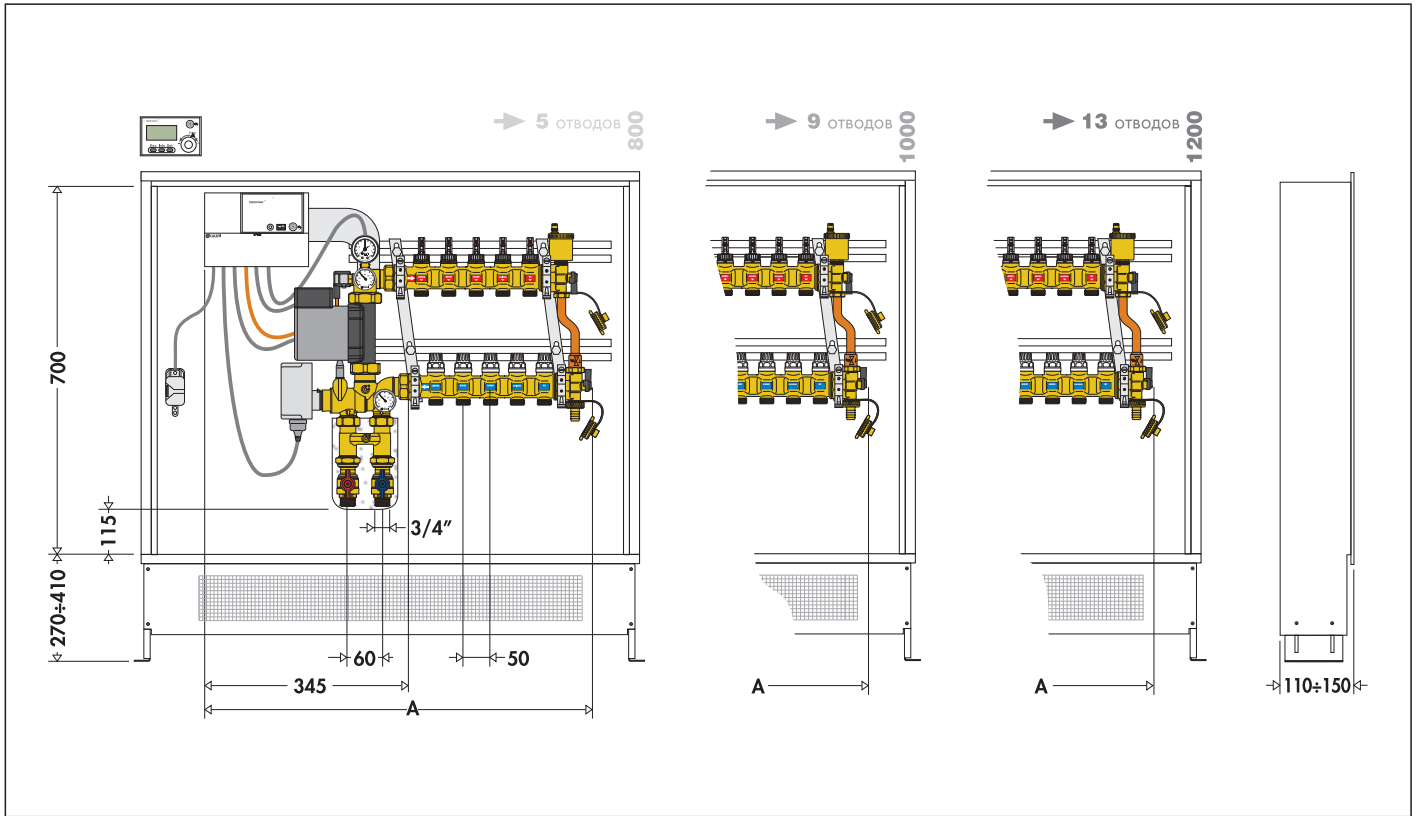

Отводы к панелям	5	6	7	8	9	10	11	12	13
A	695	745	795	845	915	965	1015	1065	1115

1745.1 003

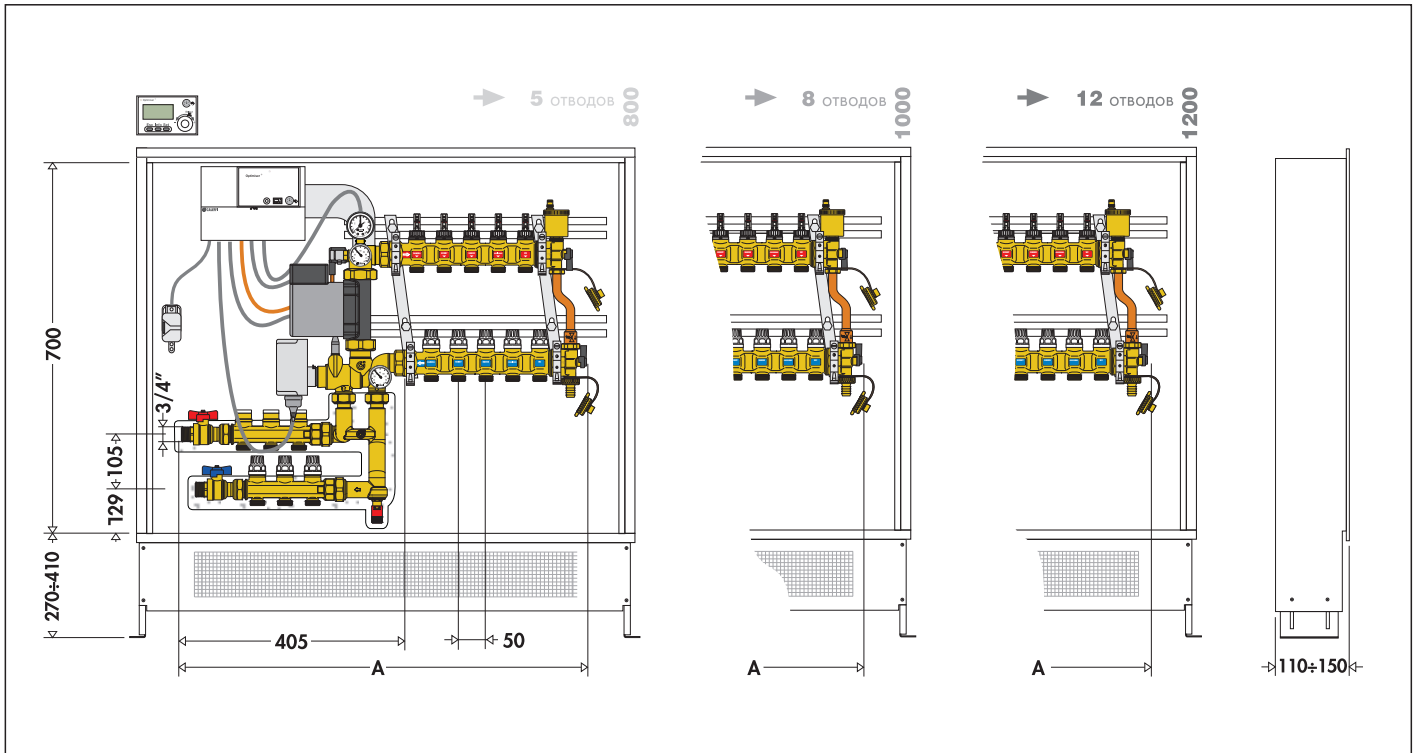

Отводы к радиаторам	3	3	3	3	3	3	3	3
Отводы к панелям	5	6	7	8	9	10	11	12
A	755	805	855	905	975	1025	1075	1125

1745.2

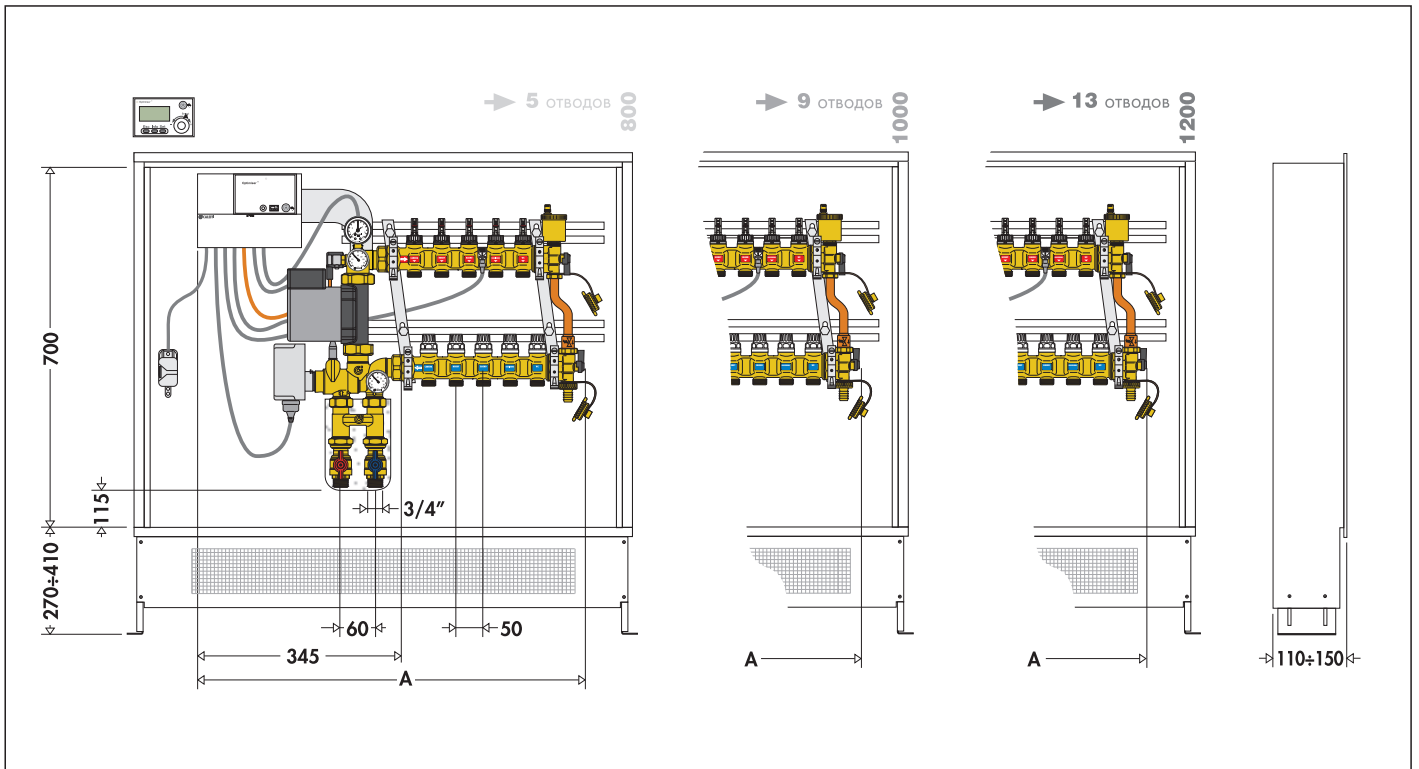

Отводы к панелям	5	6	7	8	9	10	11	12	13
A	695	745	795	845	915	965	1015	1065	1115

1745.2 003

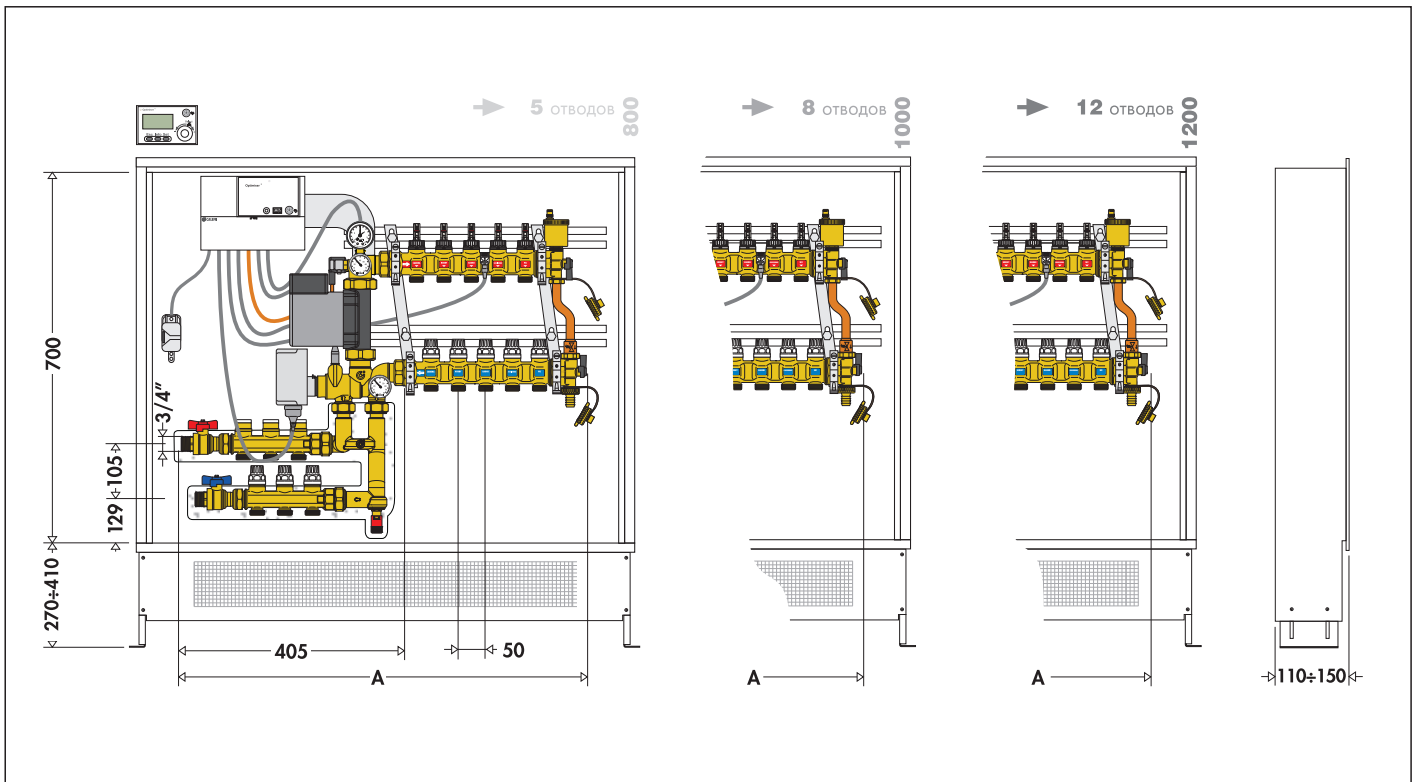

Отводы к радиаторам	3	3	3	3	3	3	3	3	3
Отводы к панелям	5	6	7	8	9	10	11	12	12
A	755	805	855	905	975	1025	1075	1125	1125



1825.1

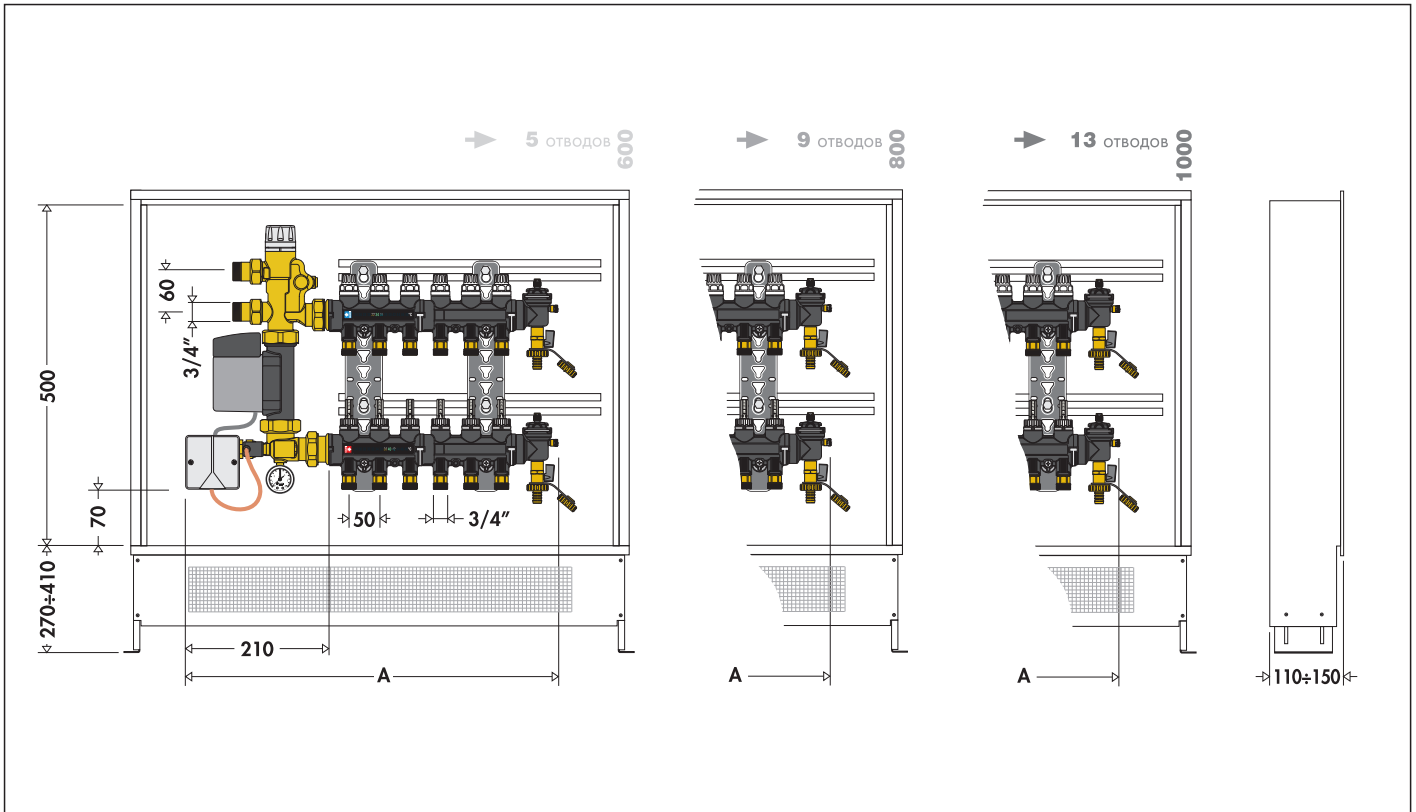

Отводы к панелям	3	4	5	6	7	8	9	10	11	12	13
A	435	485	535	585	635	685	735	785	835	885	935

1826.1 003

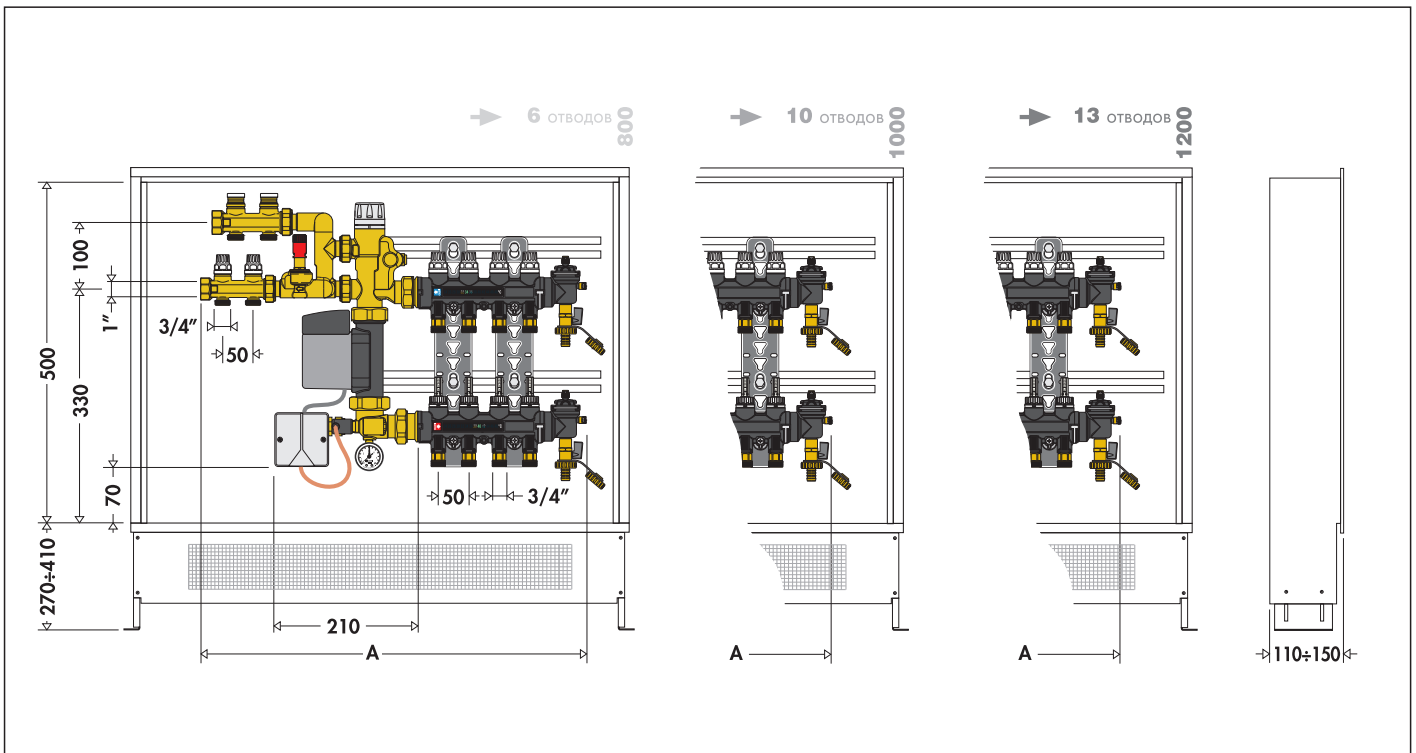

Отводы к радиаторам	2	2	2	2	2	2	2	2	2	2	2
Отводы к панелям	3	4	5	6	7	8	9	10	11	12	13
A	565	615	665	715	765	815	865	915	965	1015	1065

**200**

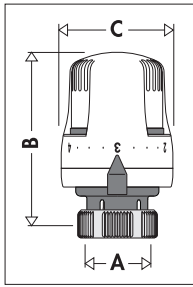

A	B	C
30 ш.1,5	80	48

**200013**

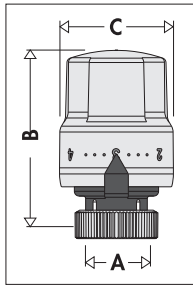

A	B	C
30 ш.1,5	80	48

**201**

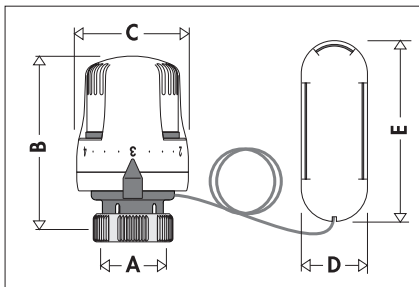

A	B	C	D	E
30 ш.1,5	80	48	33	95

**202**

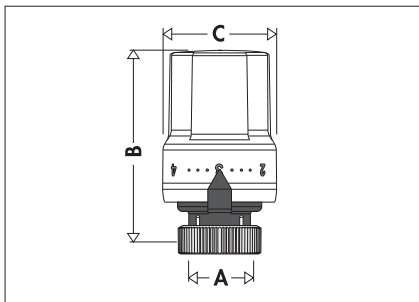

A	B	C
30 ш.1,5	85	48

**203**

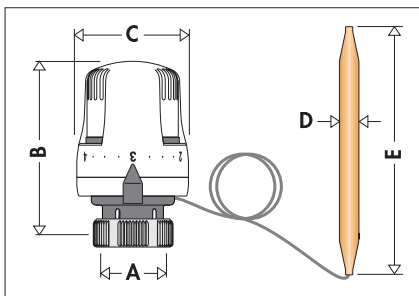

A	B	C	D	E
30 ш.1,5	80	48	∅ 11	158
30 ш.1,5	80	48	∅ 9,5	134

**220+200**

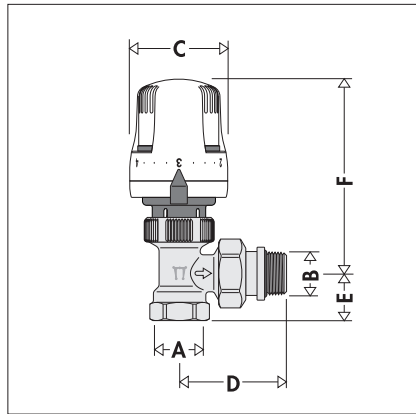

A	B	C	D	E	F
3/8"	3/8"	48	48	20	100
1/2"	1/2"	48	52,5	23	100
3/4"	3/4"	48	62	26	100

**221+200**

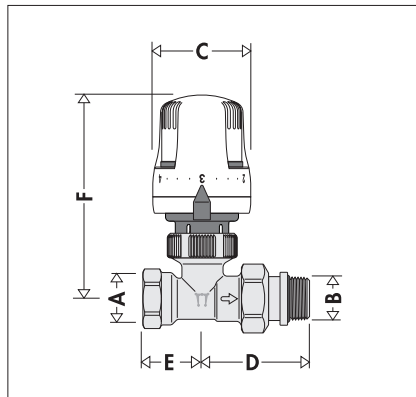

A	B	C	D	E	F
3/8"	3/8"	48	48	26	104
1/2"	1/2"	48	52,5	29	104
3/4"	3/4"	48	62	35	104

**222+200**

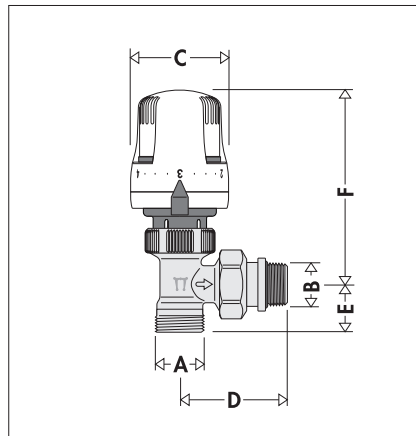

A	B	C	D	E	F
23 ш.1,5	1/2"	48	52,5	20,5	100

**223+200**

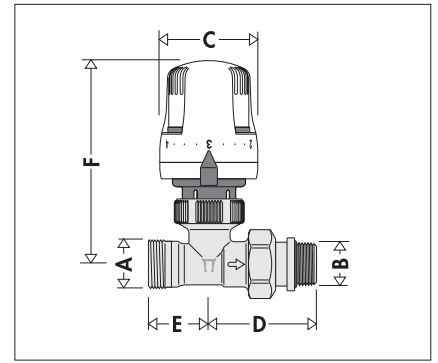

A	B	C	D	E	F
23 ш.1,5	1/2"	48	52,5	24	104

**224+200**

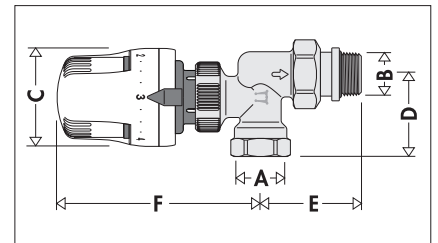

A	B	C	D	E	F
3/8"	3/8"	48	35	45	104
1/2"	1/2"	48	40	51	104

**225+200**

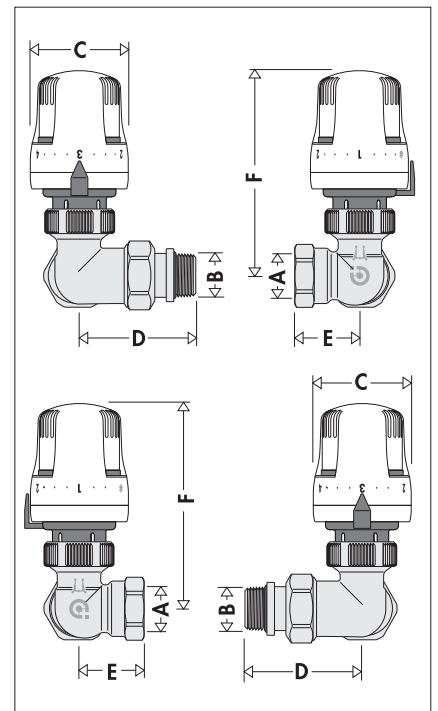

A	B	C	D	E	F
3/8"	3/8"	48	51	25	104
1/2"	1/2"	48	57	30	104

**227+200**

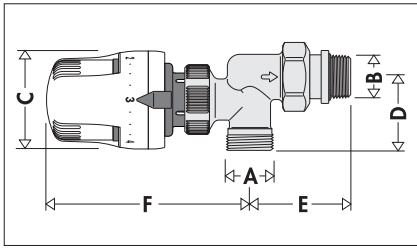

A	B	C	D	E	F
23 ш.1,5	1/2"	48	37	51	104

**250400**

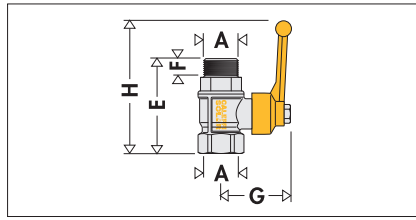

A	E	F	G	H
1/2"	61	10	51	136

**2519**

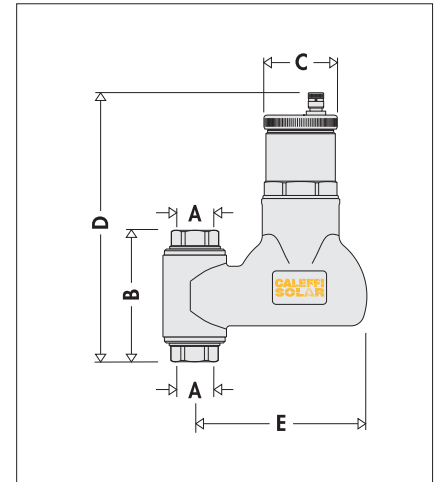

A	B	C	D	E
3/4"	102	55	211	130
1"	107	55	213,5	130

**240**

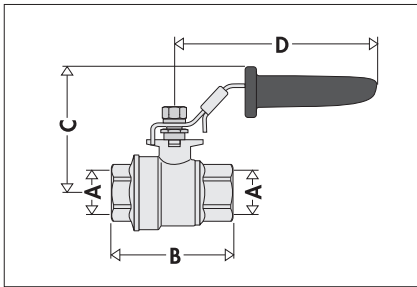

A	B	C	D
1/2"	58	70	115
3/4"	65	75	115
1"	76	90	170

**251003**

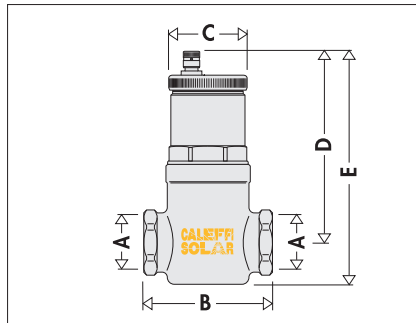

A	B	C	D	E
3/4"	78	55	143	162

**2521**

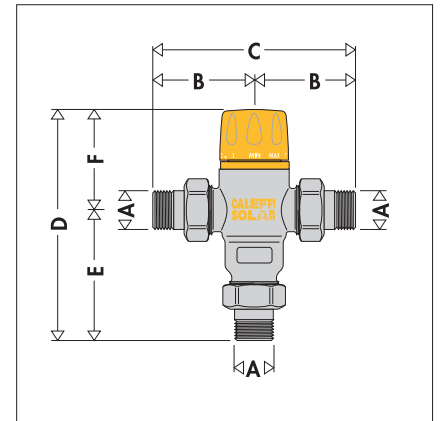

A	B	C	D	E	F
1/2"	67	134	152	86,5	65,5
3/4"	67	134	152	86,5	65,5

**250**

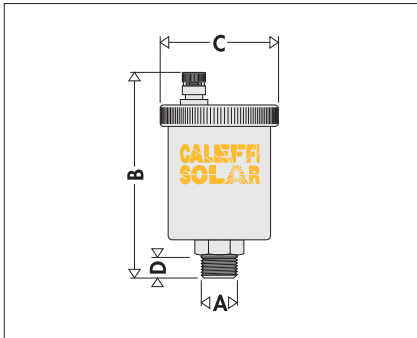

A	B	C	D	E	F	G
3/8"	97	∅55	11	46	8,5	35

**251004**

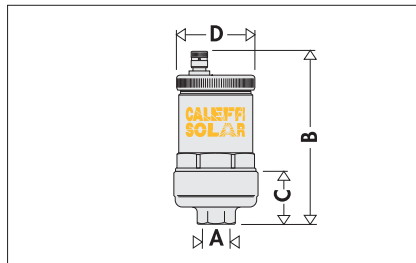

A	B	C	D
1/2"	115	35	55

**251006/251007**

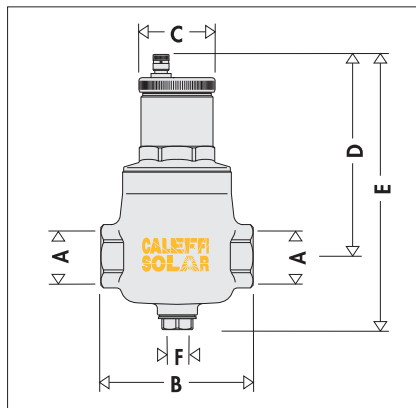

A	B	C	D	E	F
1"	110	55	146	205	1/2"
1 1/4"	124	55	166	225	1/2"

**252153**

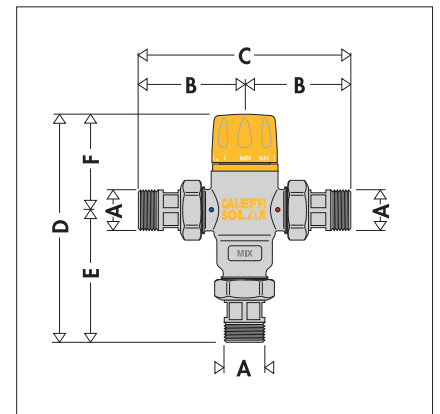

A	B	C	D	E	F
3/4"	71,5	143	156,5	91	65,5

**250300**

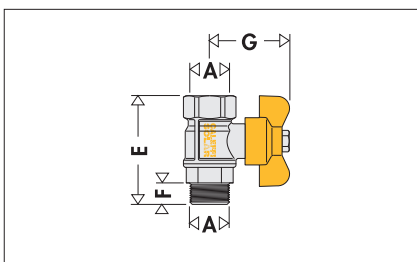

A	E	F	G
3/8"	46	8,5	35

**2523**

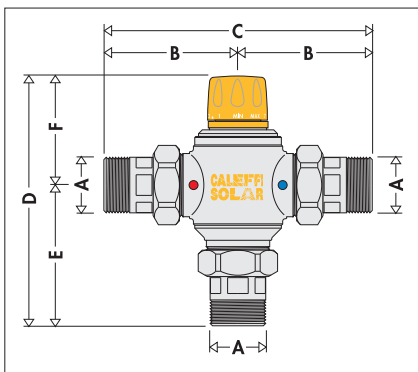

A	B	C	D	E	F
1/2"	85	170	169	95	74
3/4"	85	170	169	95	74
1"	105	210	195	107	88
1 1/4"	105	210	195	107	88

**258**

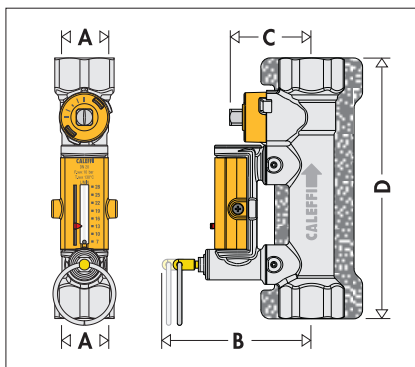

A	B	C	D
3/4"	83,5	45,5	145
1"	85	47	158

**261**

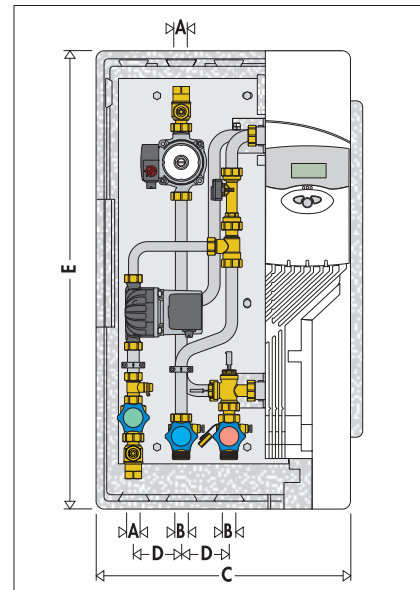

A	B	C	D	E
3/4"	1"	470	94	860

**2527**

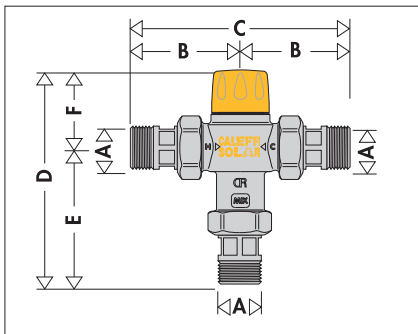

A	B	C	D	E	F
1/2"	62,5	125	126,5	81,5	45
3/4"	67	134	127	82	45

**259**

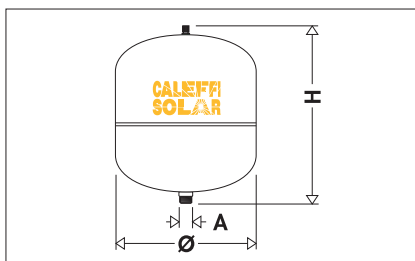

Литры	A	Ø	H
12	3/4"	270	270
18	3/4"	280	350
24	3/4"	300	392
35	3/4"	380	400
50	3/4"	380	537

**262**

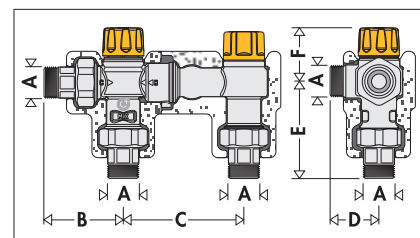

A	B	C	D	E	F
3/4"	66,5	108,5	40	81	42,5

**253**

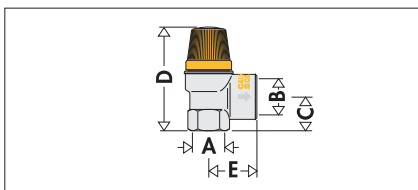

A	B	C	D	E
1/2"	3/4"	24	70	33,5
3/4"	1"	30	80	36,5

**260**

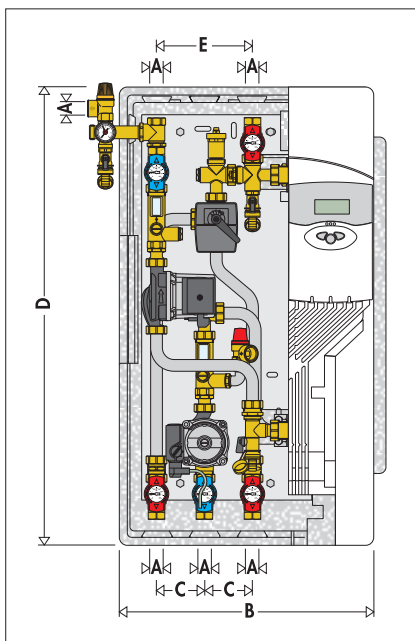

A	B	C	D
3/4"	480	85	860

**263**

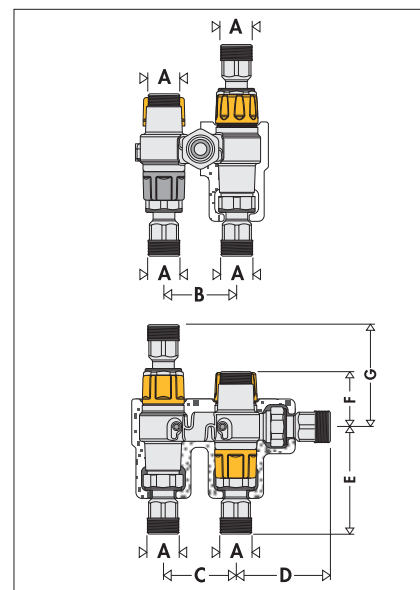

A	B	C	D	E	F	G
3/4"	60	60	78	88,5	45,5	88

**257041**

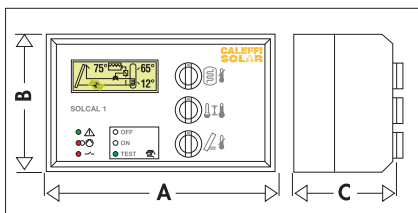

A	B	C
136	90	80

**264**

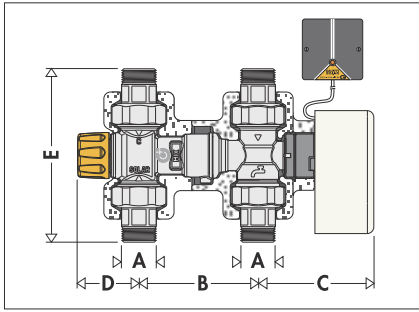

A	B	C	D	E
3/4"	90	87,5	45	131

**265001**

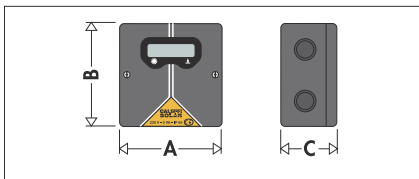

A	B	C
90	92	54

**265**

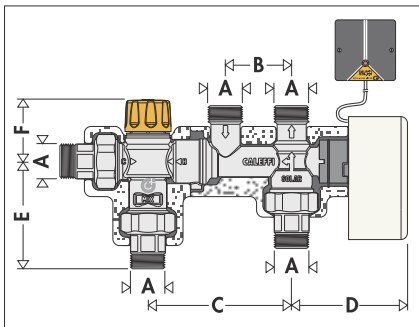

A	B	C	D	E	F
3/4"	50	108,5	87,5	81	45

**266**

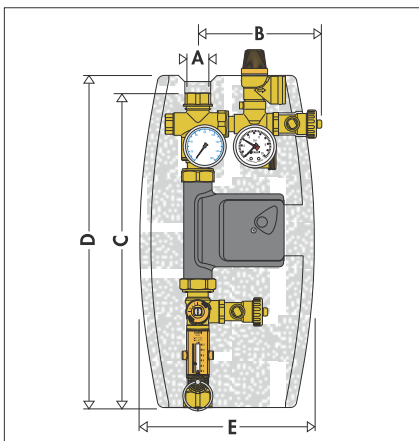

A	B	C	D	E
3/4"	128	374,5	424	243

**267**

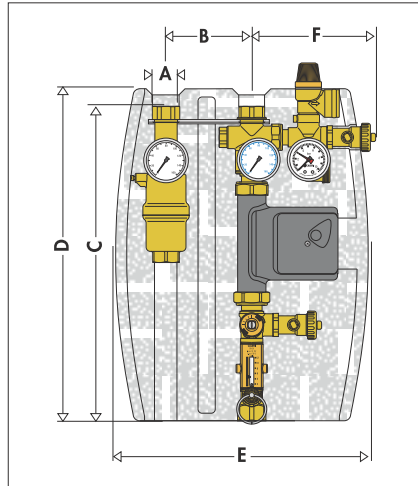

A	B	C	D	E	F
3/4"	100	374,5	424	343	128

**268**

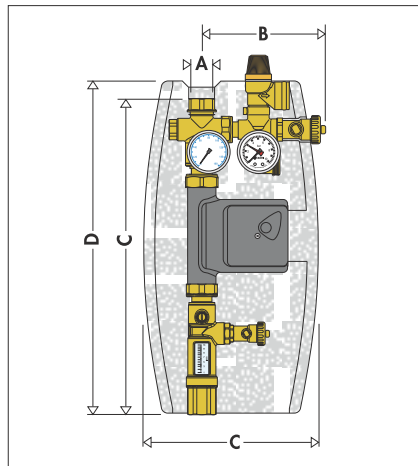

A	B	C	D	E
3/4"	128	379,5	424	243

**269**

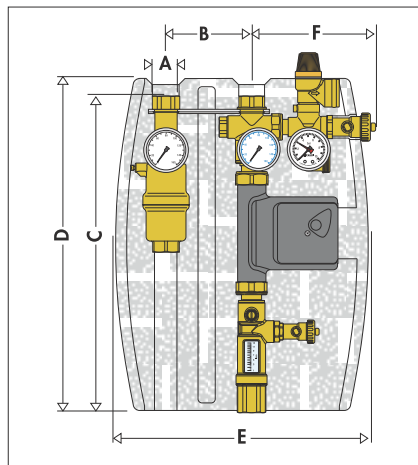

A	B	C	D	E	F
3/4"	100	379,5	424	343	128

**300600**

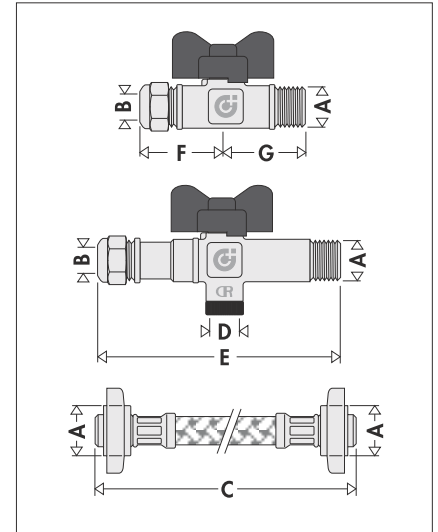

A	B	C	D	E	F	G
1/2"	Ø 15	400	1/4"	96	38	28

**301040**

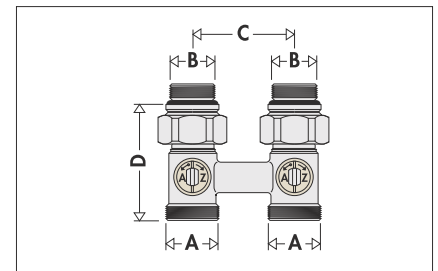

A	B	C	D
3/4"	1/2"	50±0,7	60

**301050**

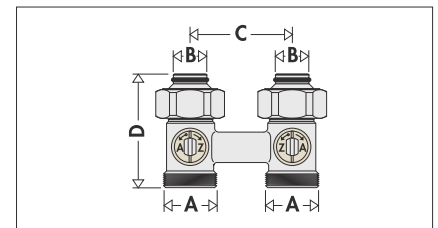

A	B	C	D
3/4"	Ø 18	50±0,7	49

**301140**

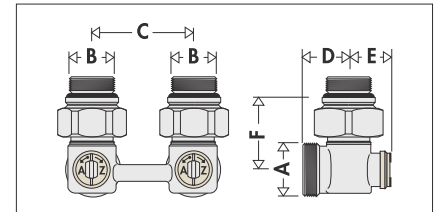

A	B	C	D	E	F
3/4"	1/2"	50±0,7	23	23	40



**301150**

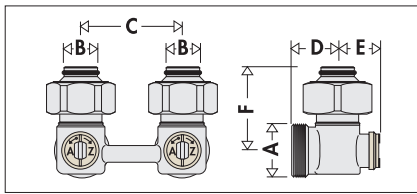

A	B	C	D	E	F
3/4"	∅ 18	50 <sup>+0,7</sup>	23	23	37,5

**301241**

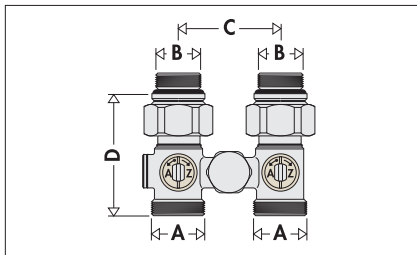

A	B	C	D
3/4"	1/2"	50 <sup>+0,7</sup>	60

**301250**

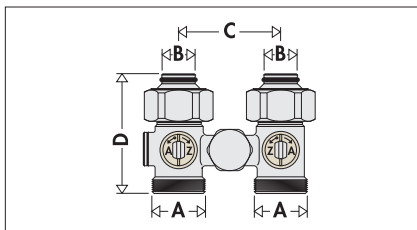

A	B	C	D
3/4"	∅ 18	50 <sup>+0,7</sup>	49

**301341**

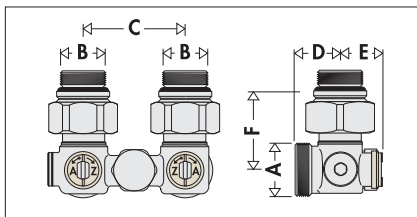

A	B	C	D	E	F
3/4"	1/2"	50 <sup>+0,7</sup>	23	23	40

**301350**

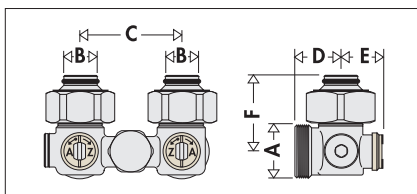

A	B	C	D	E	F
3/4"	∅ 18	50 <sup>+0,7</sup>	23	23	37,5

**301440**

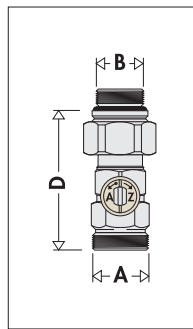

A	B	D
3/4"	1/2"	65

**301450**

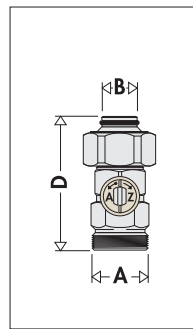

A	B	D
3/4"	∅ 18	62,5

**301540**

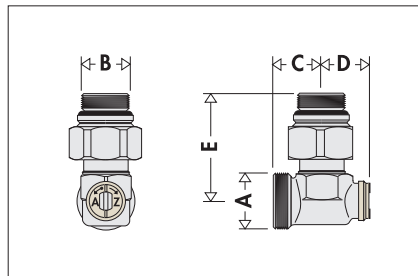

A	B	C	D	E
3/4"	1/2"	23	23	40

**301550**

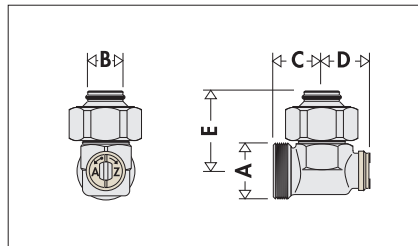

A	B	C	D	E
3/4"	∅ 18	23	23	37,5

**302**

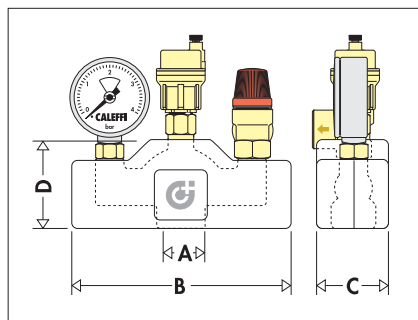

A	B	C	D
1"	185	60	75

**3037**

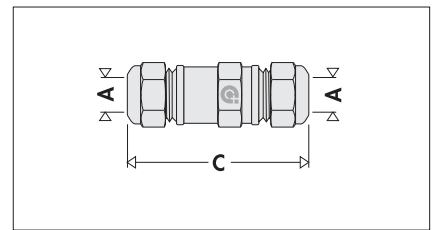

A	C
∅ 15	66

**3038**

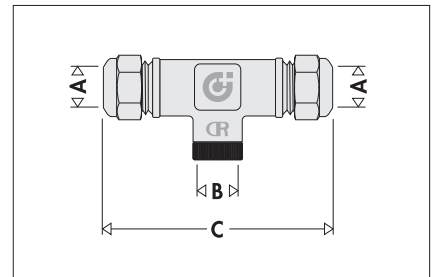

A	B	C
∅ 15	1/4"	90

**3041**

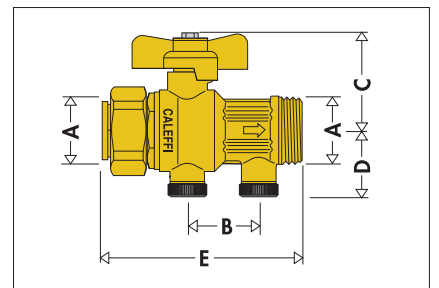

Ду	A	B	C	D	E
15	3/4"	32	50,5	30	88

**3045**

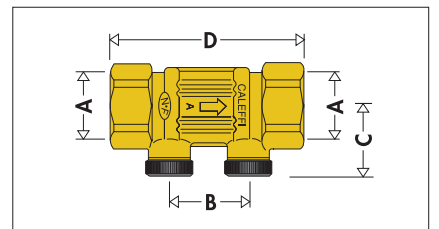

A	B	C	D
1/2"	32	27	68
3/4"	32	27,5	78
1"	32	32,5	90
1 1/4"	32	36	110
1 1/2"	40	41,5	120
2"	50	48	150

**304601**

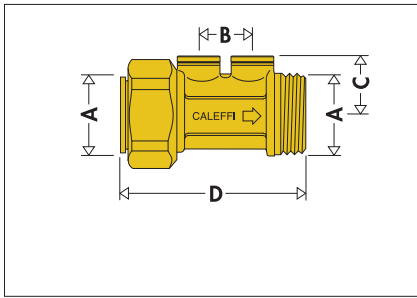

Ду	A	B	C	D
15	3/4"	15	18	58

**3046**

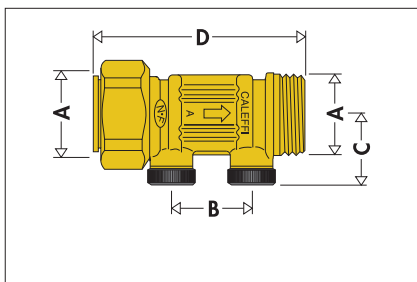

Ду	A	B	C	D
15	3/4"	32	27	68
20	1"	32	27,5	78
25	1 1/4"	32	32,5	90
32	1 1/2"	32	36	110
40	2"	40	41,5	120

**3047**

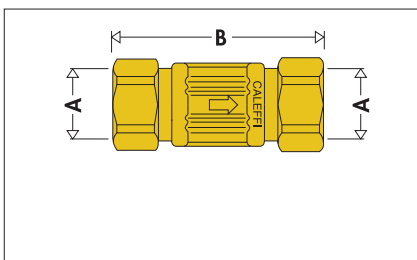

A	B
1/2"	68

A	B
3/4"	78

A	B
1"	90

**3048**

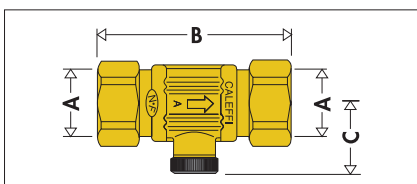

A	B	C
1/2"	71	25,5
3/4"	78	27,5

**309**

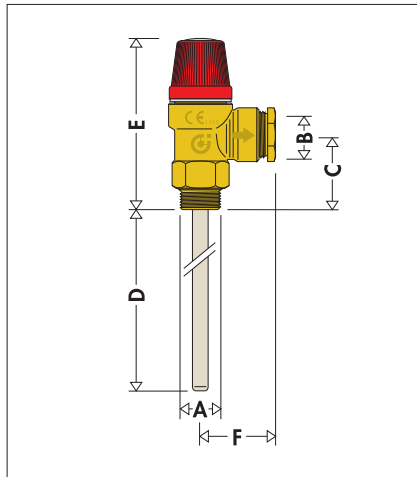

A	B	C	D	E	F
1/2"	Ø 15	40	102	88	39
3/4"	Ø 15	43	99	91	39
3/4"	Ø 22	43	99	91	39

**309**

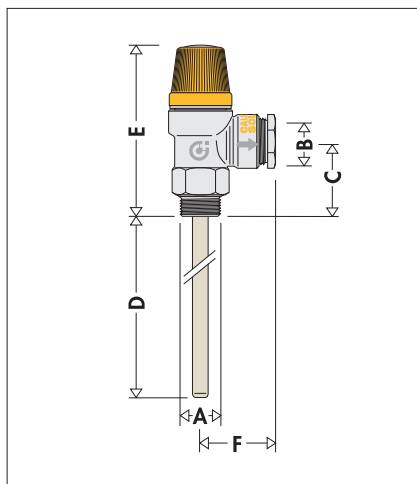

A	B	C	D	E	F
1/2"	Ø 15	40	102	88	39
3/4"	Ø 22	43	99	91	39

**311**

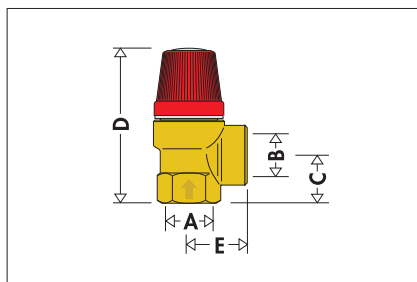

A	B	C	D	E
1/2"	1/2"	19,5	65,5	25,5
3/4"	3/4"	24	74,5	27,5

**312**

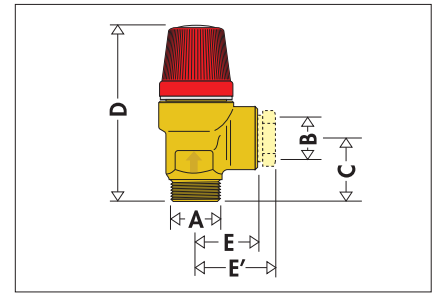

A	B	C	D	E	E'
1/2"	1/2"	23,5	69,5	25,5	-
1/2"	Ø 15	23,5	69,5	25,5	33

**313**

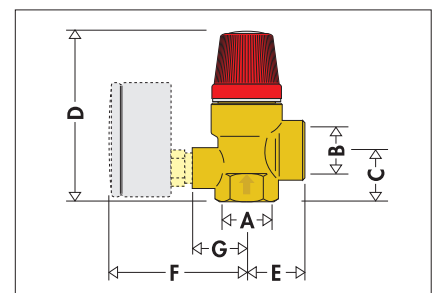

A	B	C	D	E	F	G
1/2"	1/2"	21,5	72	25,5	61	24
3/4"	3/4"	24	74,5	27,5	61	24

**314**

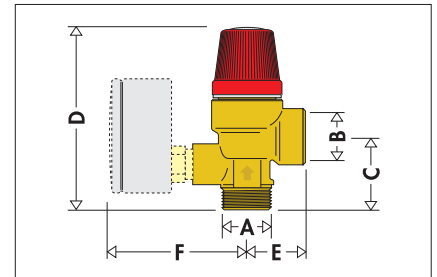

A	B	C	D	E	F
1/2"	1/2"	32	78	25,5	61

**315**

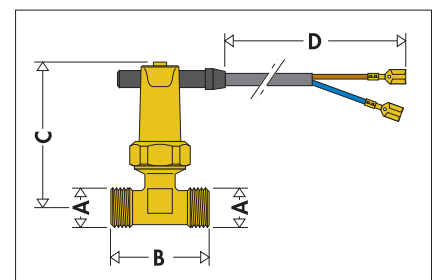

A	B	C	D
1/2"	50	82,5	350
3/4"	60	82,5	350

319

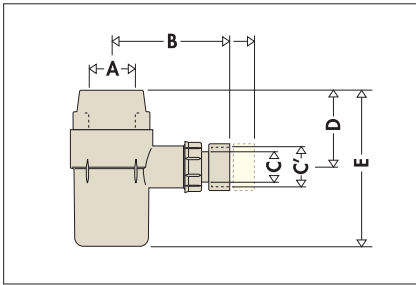

A	B	C	C'	D	E
1"	83-100	∅ 25	∅ 32	55	117

327

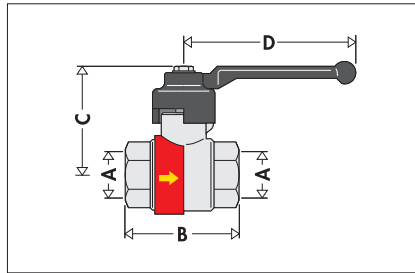

A	B	C	D
1"	70	61,5	111
1 1/4"	83	65,5	111
1 1/2"	89	80	149
2"	110	89	149

334

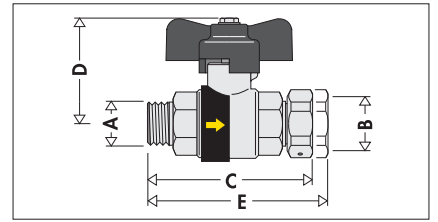

A	B	C	D	E
1/2"	3/4" гайка	74	50,5	79,5
3/4"	3/4" гайка	75	50,5	80,5

3230

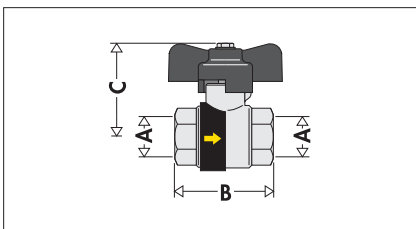

A	B	C
1/2"	51	50,5
3/4"	57	52,5
1"	70	61,5

328

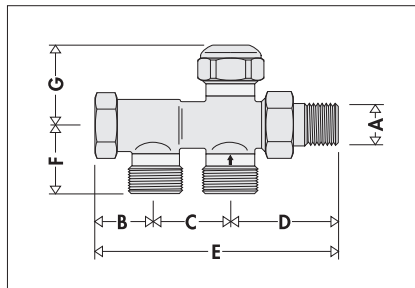

A	B	C	D	E	F	G
1/2"	28	40	50	118	29	51

3230

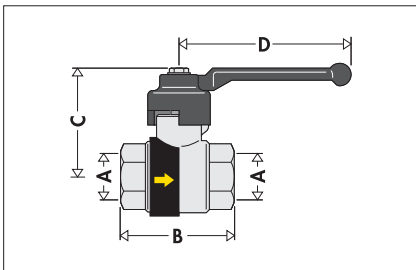

A	B	C	D
1 1/4"	83	65,5	111
1 1/2"	89	80	149
2"	110	89	149

332

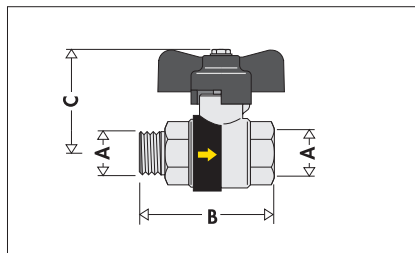

A	B	C
1/2"	61	50,5

327

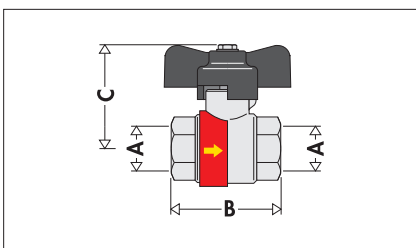

A	B	C
1/2"	51	50,5
3/4"	57	52,5

333

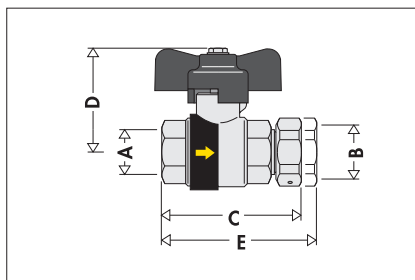

A	B	C	D	E
1/2"	3/4" гайка	63,5	50,5	70
3/4"	3/4" гайка	69,5	52,5	73

335002

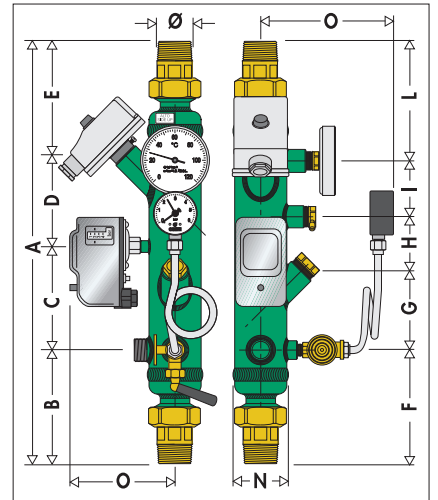

Ø	A	B	C	D	E	F
1 1/4"	479	127,5	115	104,5	132	127,5

G	H	I	L	M	N	O
90	63	64	134,5	60	150	190

335003

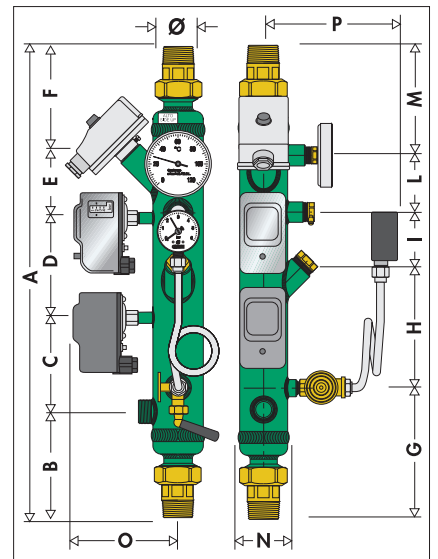

Ø	A	B	C	D	E	F
1 1/4"	555	127,5	100	120	75,5	132

G	H	I	L	M	N	O	P
203,5	90	63	64	134,5	60	164	190

**336600**

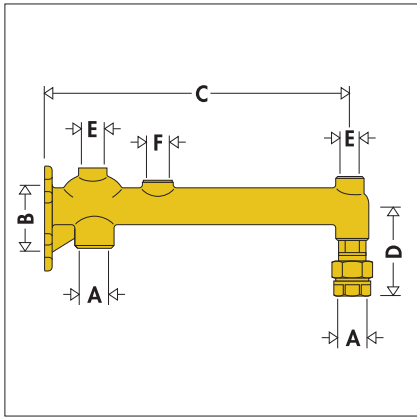

A	B	C	D	E	F
3/4"	70	300	93	3/8"	1/2"

**337**

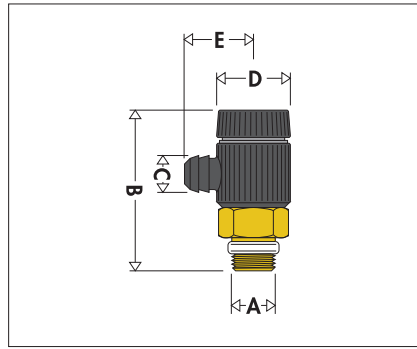

A	B	C	D	E
1/4"	41	Ø 9	Ø 20,5	18,5
3/8"	41	Ø 9	Ø 20,5	18,5

**338**

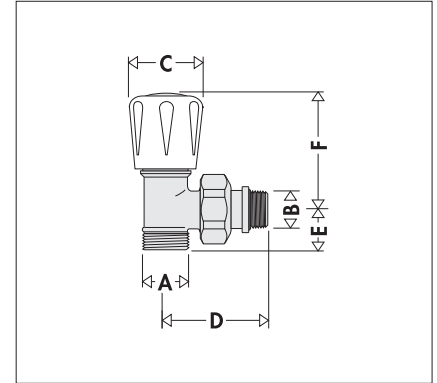

A	B	C	D	E	F
23 ш.1,5	3/8"	Ø 33,5	47,5	20,5	51,5
23 ш.1,5	1/2"	Ø 33,5	53,5	20,5	51,5
3/4" Ø18	1/2"	Ø 33,5	53,5	22,5	51,5

**336630**

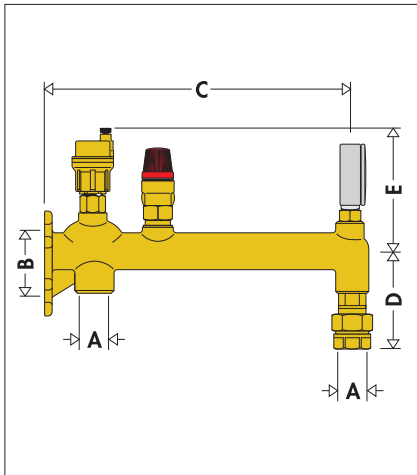

A	B	C	D	E
3/4"	70	300	93	121,5

**337221/337231**

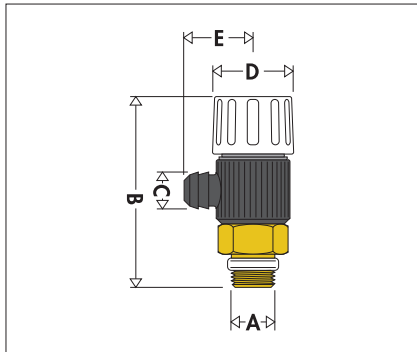

A	B	C	D	E
1/4"	51	Ø 9	Ø 25	18,5
3/8"	51	Ø 9	Ø 25	18,5

**338+200**

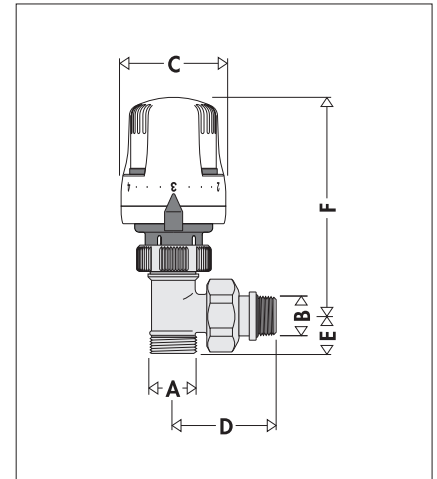

A	B	C	D	E	F
23 ш.1,5	3/8"	Ø 48	47,5	20,5	100
23 ш.1,5	1/2"	Ø 48	53,5	20,5	100
3/4" Ø18	1/2"	Ø 48	53,5	22,5	100

**336631**

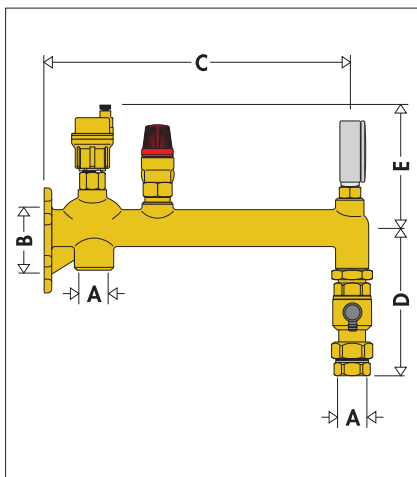

A	B	C	D	E
3/4"	70	300	145	121,5

**338012/338014**

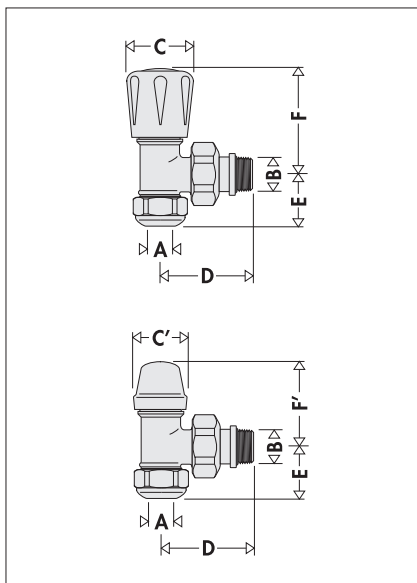

A	B	C	C'	D	E	F	F'
Ø 12	1/2"	Ø 33,5	Ø 28,5	53,5	30	51,5	39
Ø 14	1/2"	Ø 33,5	Ø 28,5	53,5	30	51,5	39

**338415**

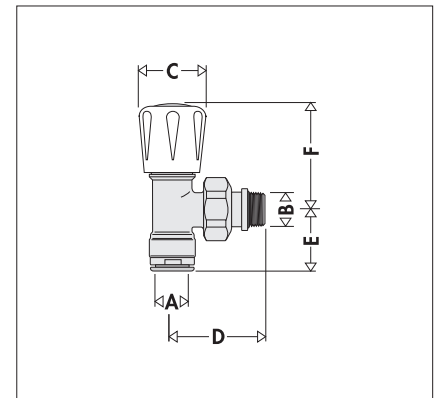

A	B	C	D	E	F
Ø 15	1/2"	Ø 33,5	54	37	51,5

339

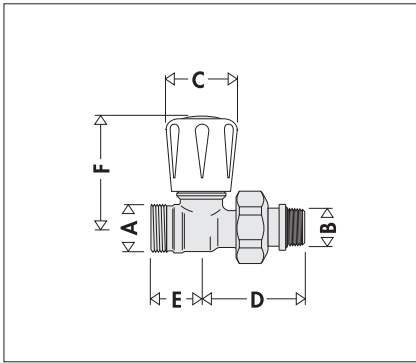

A	B	C	D	E	F
23 ш.1,5	3/8"	∅ 33,5	47,5	24	55
23 ш.1,5	1/2"	∅ 33,5	53,5	24	55
3/4"∅18	1/2"	∅ 33,5	53,5	24,5	55

339+200

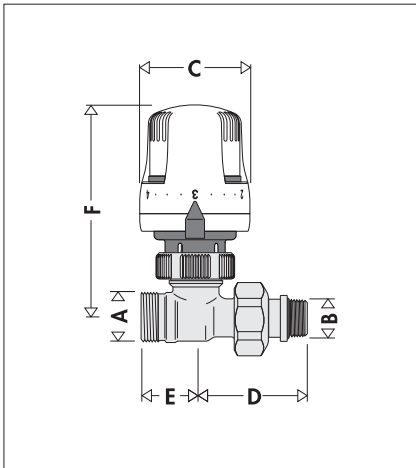

A	B	C	D	E	F
23 ш.1,5	3/8"	∅ 48	47,5	24	103
23 ш.1,5	1/2"	∅ 48	53,5	24	103
3/4"∅18	1/2"	∅ 48	53,5	24,5	103

340

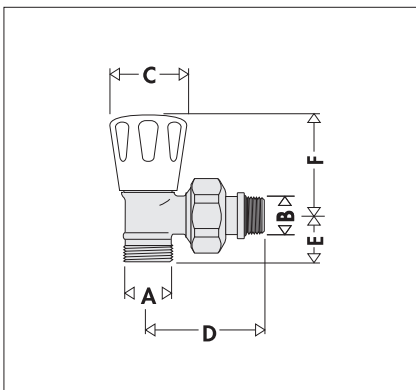

A	B	C	D	E	F
23 ш.1,5	3/8"	∅ 37,5	47,5	21,5	48,5
23 ш.1,5	1/2"	∅ 37,5	54,5	21,5	48,5
3/4"∅18	1/2"	∅ 37,5	54,5	23,5	48,5

341

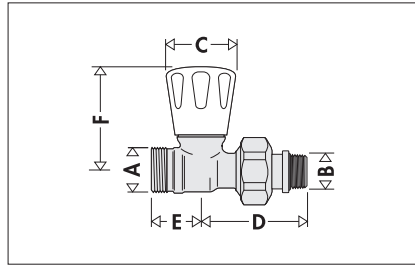

A	B	C	D	E	F
23 ш.1,5	3/8"	∅ 37,5	45,5	24	57
23 ш.1,5	1/2"	∅ 37,5	53,5	24	57

342

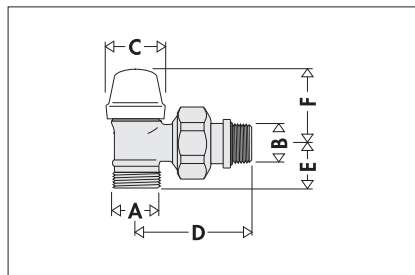

A	B	C	D	E	F
23 ш.1,5	3/8"	∅ 28,5	47,5	21,5	39
23 ш.1,5	1/2"	∅ 28,5	53,5	21,5	39
3/4"∅18	1/2"	∅ 28,5	53,5	23,5	39

342415

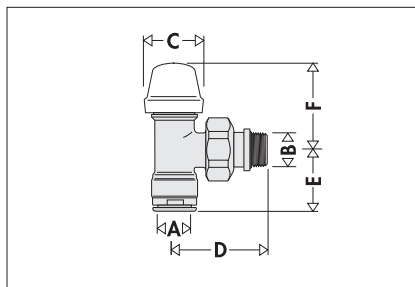

A	B	D	C	E	F
∅ 15	1/2"	53	∅ 28,5	38	39

343

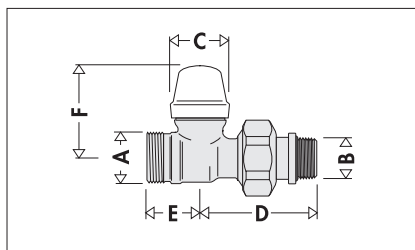

A	B	C	D	E	F
23 ш.1,5	3/8"	∅ 28,5	47,5	24	44,5
23 ш.1,5	1/2"	∅ 28,5	53,5	24	44,5
3/4"∅18	1/2"	∅ 28,5	53,5	24,5	44,5

348

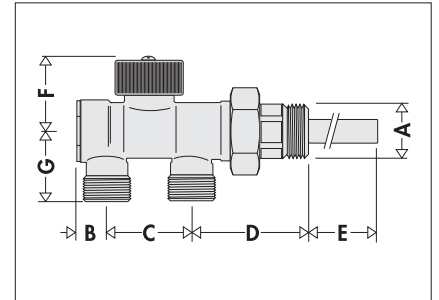

A	B	C	D	E	F	G
1/2"	16	40	53	150	36	30
3/4"	16	40	53	150	36	30

349

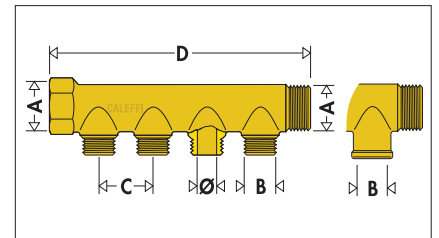

A	B	Отводы	C	D
3/4"	1/2" HP ∅13	3	35	128
3/4"	1/2" HP ∅13	4	35	163
3/4"	1/2" HP ∅13	5	35	198
3/4"	1/2" HP ∅16	3	35	128
3/4"	1/2" HP ∅16	4	35	163
3/4"	1/2" HP ∅16	5	35	198
3/4"	23 ш.1,5	2	35	93
3/4"	23 ш.1,5	3	35	128
3/4"	23 ш.1,5	4	35	163
3/4"	23 ш.1,5	5	35	198
3/4"	1/2" BP	3	35	128
3/4"	1/2" BP	4	35	163
3/4"	1/2" BP	5	35	198

350

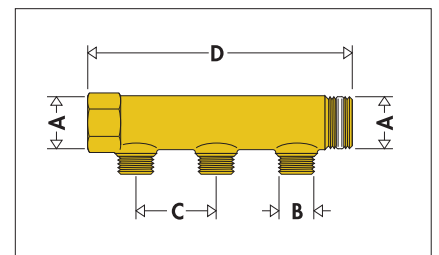

A	B	Отводы	C	D
3/4"	23 ш.1,5	2	50	110
3/4"	23 ш.1,5	3	50	160
3/4"	23 ш.1,5	4	50	210
1"	23 ш.1,5	2	50	113
1"	23 ш.1,5	3	50	163
1"	23 ш.1,5	4	50	213
1 1/4"	23 ш.1,5	2	60	137
1 1/4"	23 ш.1,5	3	60	197
1 1/4"	23 ш.1,5	4	60	257



351

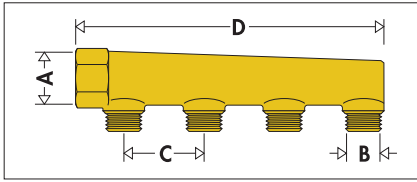

A	B	Отводы	C	D
3/4"	23 ш.1,5	2	50	93
3/4"	23 ш.1,5	3	50	143
3/4"	23 ш.1,5	4	50	193
1"	23 ш.1,5	2	50	93
1"	23 ш.1,5	3	50	143
1"	23 ш.1,5	4	50	193

356050

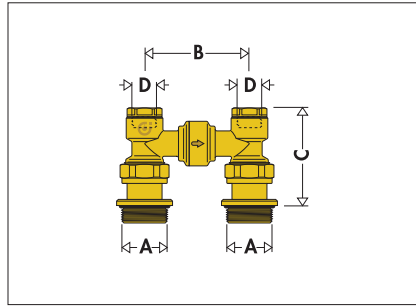

A	B	C	D
3/4"	60	55	3/8"

382

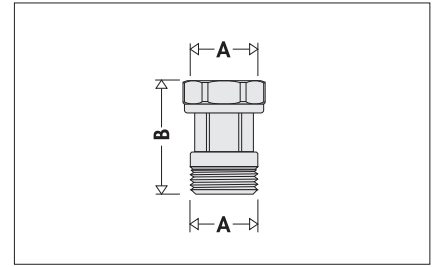

A	B
23 ш.1,5	32,5

354

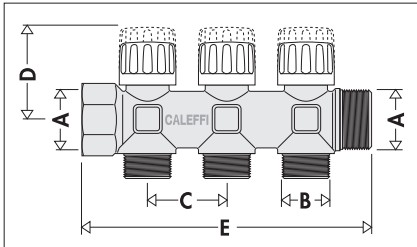

A	B	Отводы	C	D	E
3/4"	23 ш.1,5	2	35	41	93
3/4"	23 ш.1,5	3	35	41	128
3/4"	23 ш.1,5	4	35	41	163
3/4"	23 ш.1,5	5	35	41	198
3/4"	1/2"-Ø13	2	35	41	93
3/4"	1/2"-Ø13	3	35	41	128
3/4"	1/2"-Ø13	4	35	41	163
3/4"	1/2"-Ø13	5	35	41	198

357

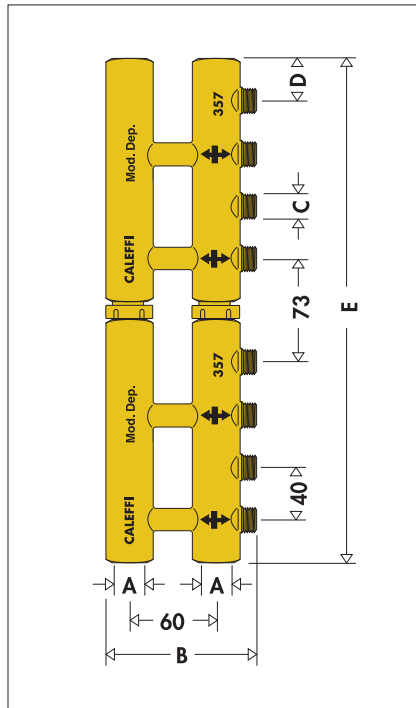

A	Отводы	B	C	D	E
3/4"	2+2	105	23 ш.1,5	30	180
3/4"	3+3	105	23 ш.1,5	30	260
3/4"	4+4	105	23 ш.1,5	30	373
3/4"	5+5	105	23 ш.1,5	30	453
3/4"	6+6	105	23 ш.1,5	30	533

385

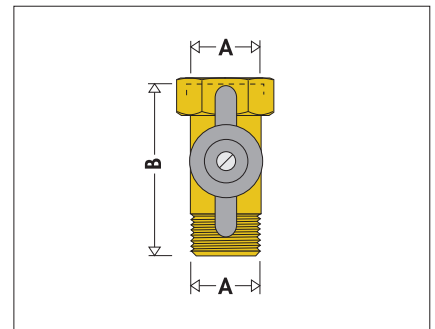

A	B
23 ш.1,5	43,5

356

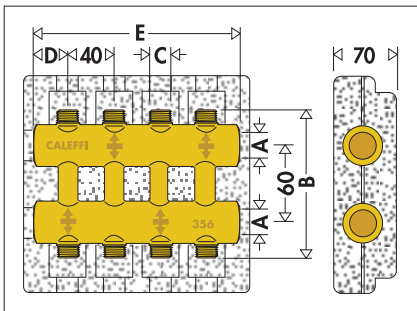

A	Отводы	B	C	D	E
*3/4"	2+2	116	23 ш.1,5	30	100
*3/4"	4+4	116	23 ш.1,5	30	180
*3/4"	6+6	116	23 ш.1,5	30	260
*3/4"	8+8	116	23 ш.1,5	30	340
*3/4"	10+10	116	23 ш.1,5	30	420
1"	4+4	122	23 ш.1,5	32	184
1"	6+6	122	23 ш.1,5	32	264
1"	8+8	122	23 ш.1,5	32	344
1"	10+10	122	23 ш.1,5	32	424
*1"	12+12	122	23 ш.1,5	32	538

\* без изоляционного кожуха

381

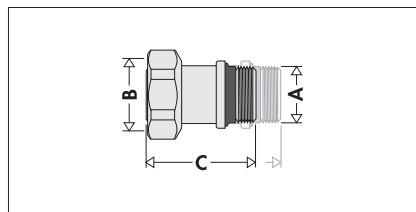

A	B	C
3/8"	1/2"	32,5-48
1/2"	3/4"	35,5-51

391...S1

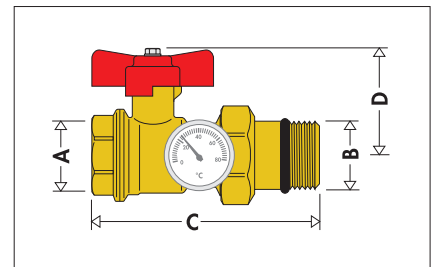

A	B	C	D
1"	1 1/4"	128	64
1 1/4"	1 1/4"	132	64

392

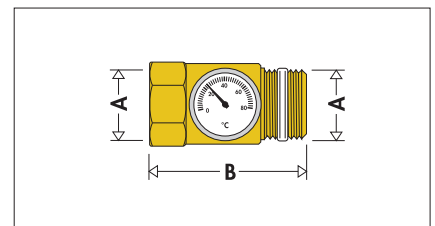

A	B
1"	62

\* без уплотнителя ПТФЕ

**4001**

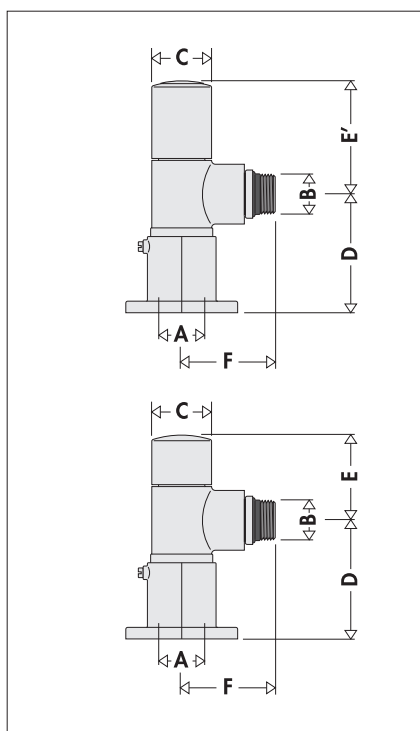

A	B	C	D	E	E'	F	
23	ш.1,5	1/2"	31	55÷80	44	59	48,5

**4003**

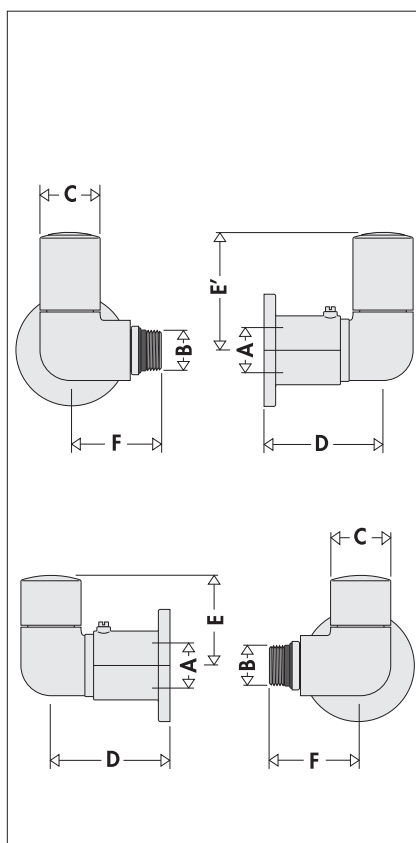

A	B	C	D	E	E'	F	
23	ш.1,5	1/2"	31	55÷80	46,5	61	47

**4003+200**

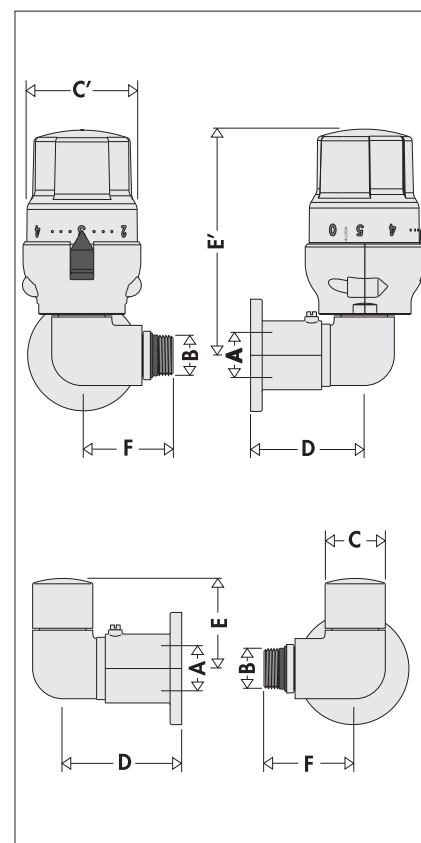

A	B	C	C'	D	E	E'	F	
23	ш.1,5	1/2"	31	48	55÷80	46,5	109	47

**4001+200**

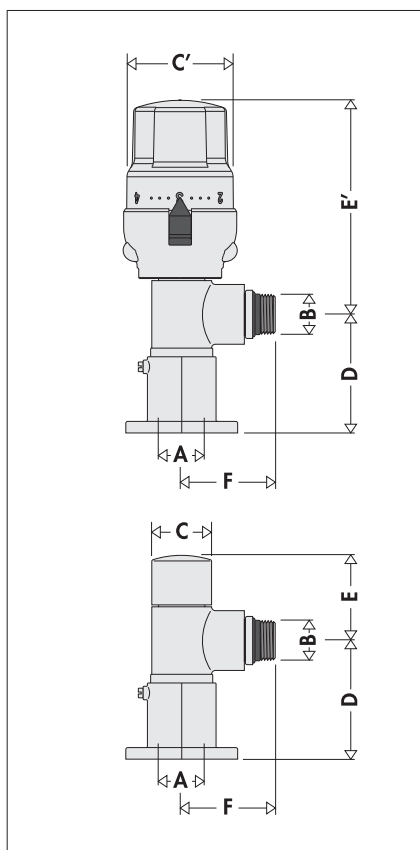

A	B	C	C'	D	E	E'	F	
23	ш.1,5	1/2"	31	48	55÷80	44	106,5	48,5

**4003 • 4003+200**

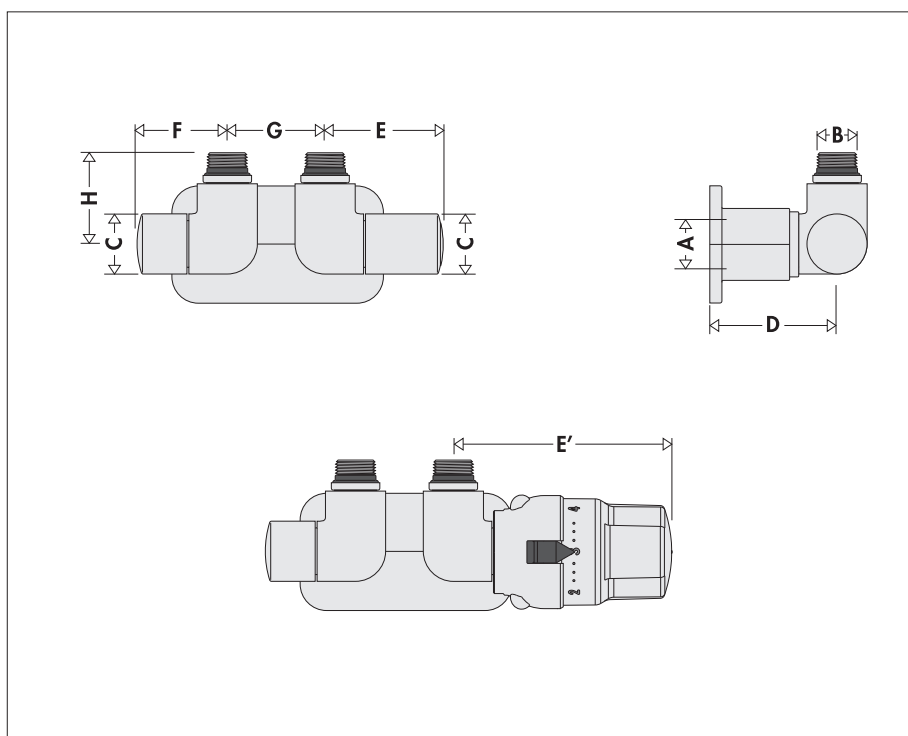

A	B	C	D	E	E'	F	G	H	
23	ш.1,5	1/2"	31	55÷80	61	109	46,5	50	47

4004

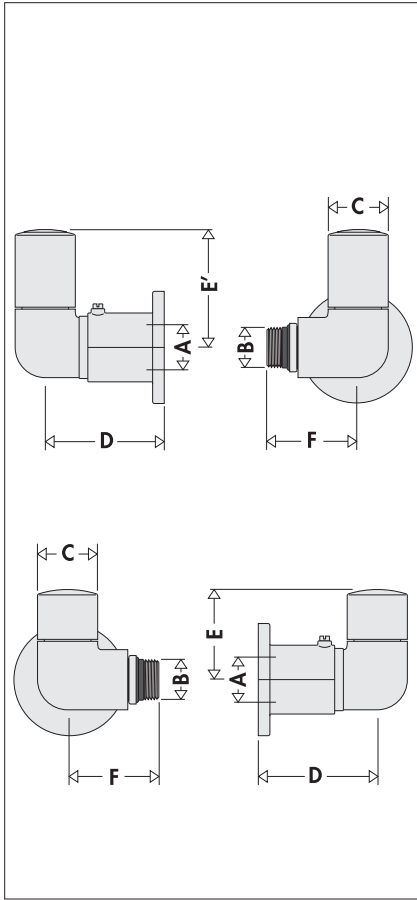

A	B	C	D	E	E'	F
23 ш.1,5	1/2"	31	55÷80	46,5	61	47

4004+200

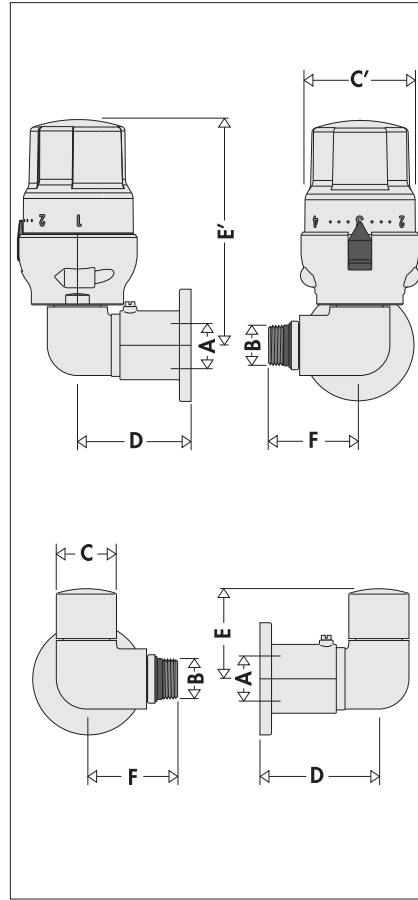

A	B	C	C'	D	E	E'	F
23 ш.1,5	1/2"	31	48	55÷80	46,5	109	47

401

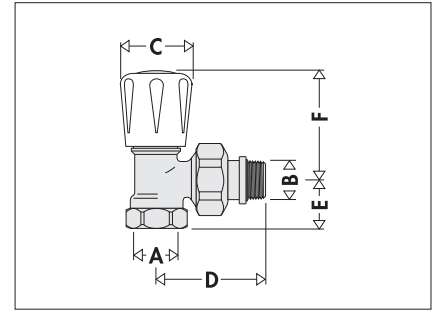

A	B	C	D	E	F
3/8"	3/8"	∅ 33,5	47,5	20	51,5
1/2"	1/2"	∅ 33,5	53,5	23	51,5
3/4"	*3/4"	∅ 41,5	62,5	25	60,5
1"	*1"	∅ 41,5	70,5	30,5	77,5

\* без резинового уплотнителя

401+200

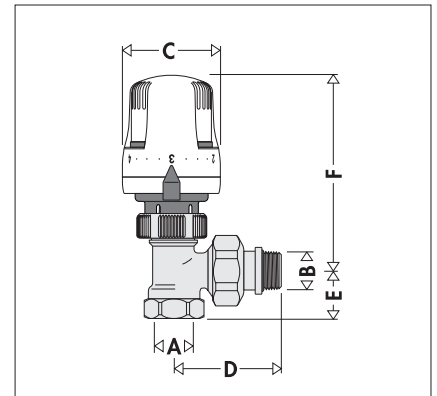

A	B	C	D	E	F
3/8"	3/8"	∅ 48	47,5	20	100
1/2"	1/2"	∅ 48	53,5	23	100
3/4"	*3/4"	∅ 48	62,5	25	108
1"	*1"	∅ 48	70,5	30,5	125

\* без резинового уплотнителя

4004 • 4004+200

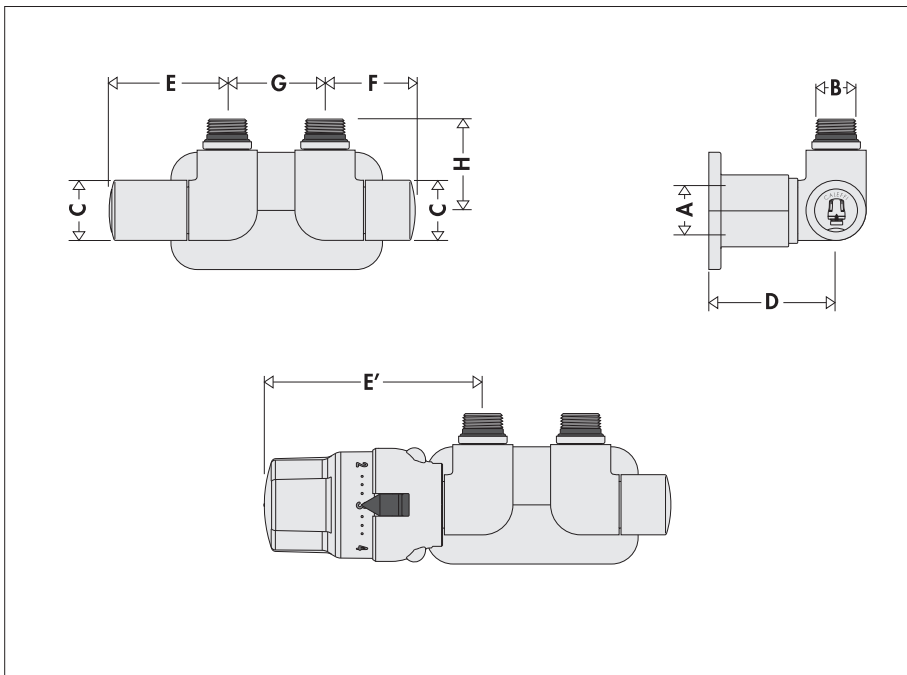

A	B	C	D	E	E'	F	G	H
23 ш.1,5	1/2"	31	55÷80	61	109	46,5	50	47

402

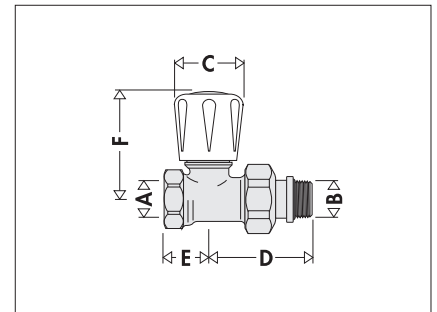

A	B	C	D	E	F
3/8"	3/8"	∅ 33,5	46,5	21	55
1/2"	1/2"	∅ 33,5	52	22	55
3/4"	*3/4"	∅ 41,5	59,5	30	66
1"	*1"	∅ 41,5	63,5	38	81,5

\* без резинового уплотнителя

### 402+200

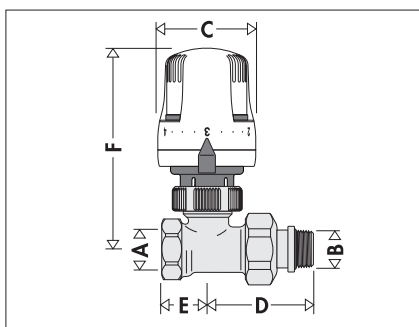

A	B	C	D	E	F
3/8"	3/8"	∅ 54	46,5	21	103
1/2"	1/2"	∅ 54	52	22	103
3/4"	*3/4"	∅ 54	59,5	30	112
1"	*1"	∅ 54	63,5	38	127,5

\* без резинового уплотнителя

### 411

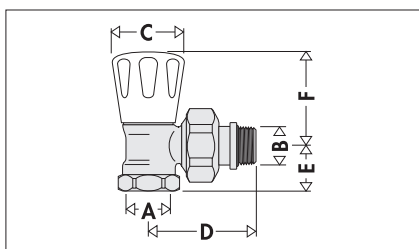

A	B	C	D	E	F
3/8"	3/8"	∅ 37,5	48	20	48
1/2"	1/2"	∅ 37,5	54	23	48

### 412

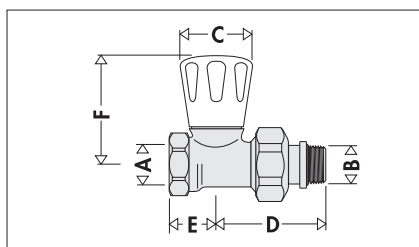

A	B	C	D	E	F
3/8"	3/8"	∅ 37,5	46,5	21	55
1/2"	1/2"	∅ 37,5	52	22	55

### 413

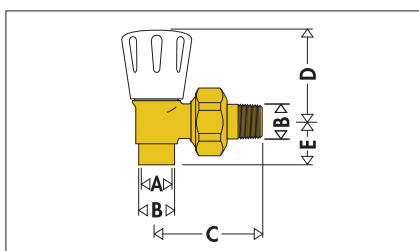

A	A	B	C	D	E
12,1	14,7	3/8"	47	48	21,5
14,1	16,5	3/8"	47	48	21,5

### 421

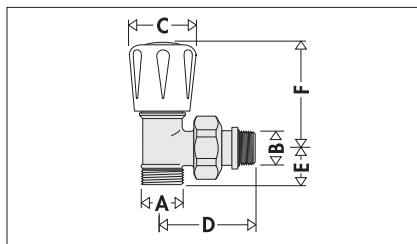

A	B	C	D	E	F
23 ш.1,5	3/8"	∅ 33,5	47,5	20,5	51,5
23 ш.1,5	1/2"	∅ 33,5	53,5	20,5	51,5

### 421+200

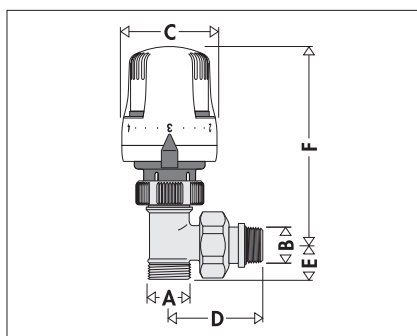

A	B	C	D	E	F
23 ш.1,5	3/8"	∅ 48	47,5	20,5	100
23 ш.1,5	1/2"	∅ 48	53,5	20,5	100

### 422

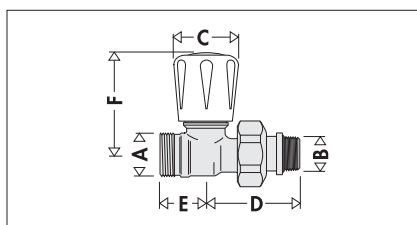

A	B	C	D	E	F
23 ш.1,5	3/8"	∅ 33,5	47,5	24	55
23 ш.1,5	1/2"	∅ 33,5	53,5	24	55

### 422+200

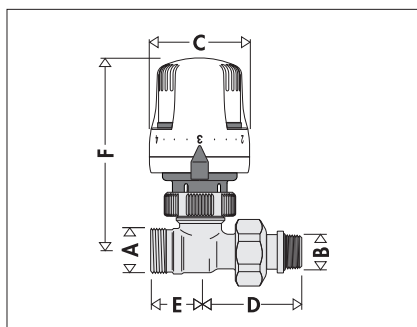

A	B	C	D	E	F
23 ш.1,5	3/8"	∅ 48	47,5	24	103
23 ш.1,5	1/2"	∅ 48	53,5	24	103

### 425

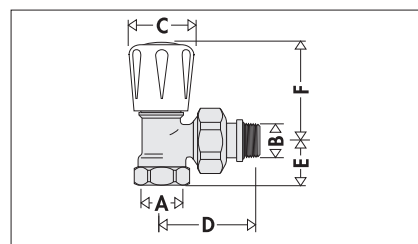

A	B	C	D	E	F
3/8"	3/8"	∅ 33,5	47,5	20	51,5
1/2"	1/2"	∅ 33,5	53,5	23	51,5

### 425+200

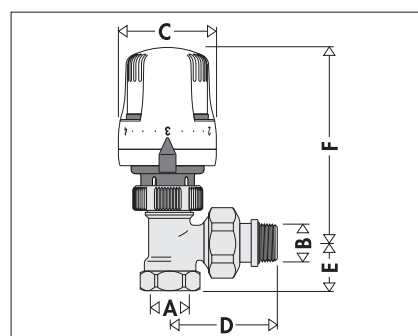

A	B	C	D	E	F
3/8"	3/8"	∅ 48	47,5	20	100
1/2"	1/2"	∅ 48	53,5	23	100

### 426

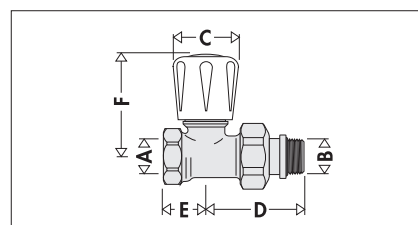

A	B	C	D	E	F
3/8"	3/8"	∅ 33,5	46,5	21	55
1/2"	1/2"	∅ 33,5	52	22	55

### 426+200

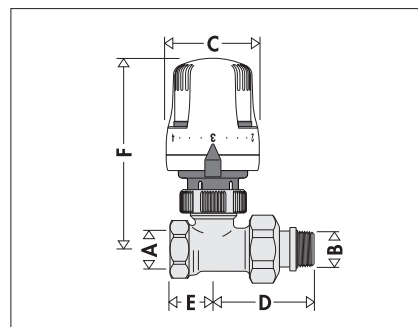

A	B	C	D	E	F
3/8"	3/8"	∅ 54	46,5	21	103
1/2"	1/2"	∅ 54	52	22	103

431

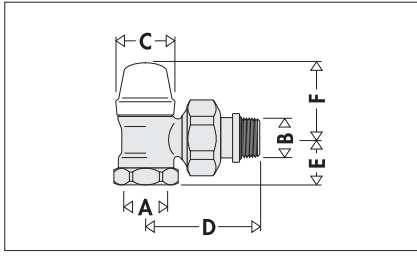

A	B	C	D	E	F
3/8"	3/8"	∅28,5	48	20	38
1/2"	1/2"	∅28,5	54	23	38
3/4"	*3/4"	∅28,5	62,5	25	47
1"	*1"	∅28,5	70,5	30,5	47,5

\* без резинового уплотнителя

452

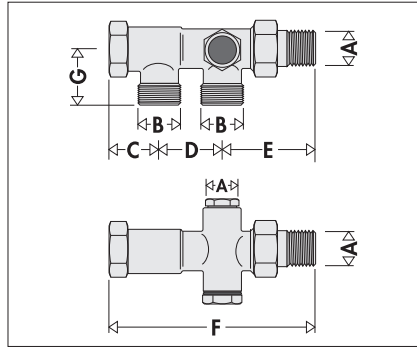

A	B	C	D	E	F	G
1/2"	23 ш.1,5	28	40	50	118	30

472

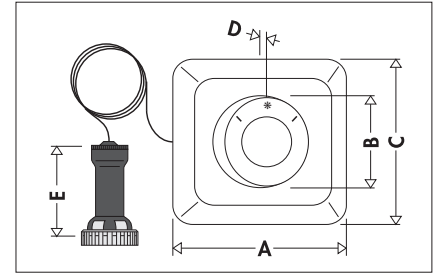

A	B	C	D	E
80	∅53	80	69	60

432

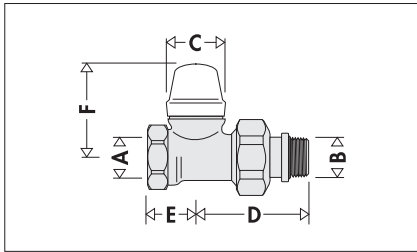

A	B	C	D	E	F
3/8"	3/8"	∅28,5	46,5	21	44,5
1/2"	1/2"	∅28,5	52	22	44,5
3/4"	*3/4"	∅28,5	59,5	30	49,5
1"	*1"	∅28,5	63,5	38	51,5

\* без резинового уплотнителя

455

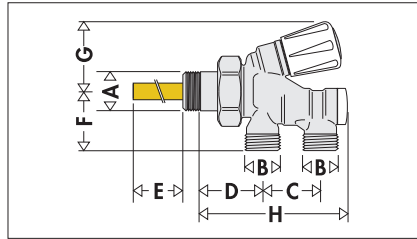

A	B	C	D	E	F	G	H
1/2"	23 ш.1,5	40	44,5	267	27,5	48	103
3/4"	23 ш.1,5	40	44,5	267	27,5	48	103
1" П	23 ш.1,5	40	44,5	264	27,5	48	103
1" Л	23 ш.1,5	40	44,5	264	27,5	48	103

501

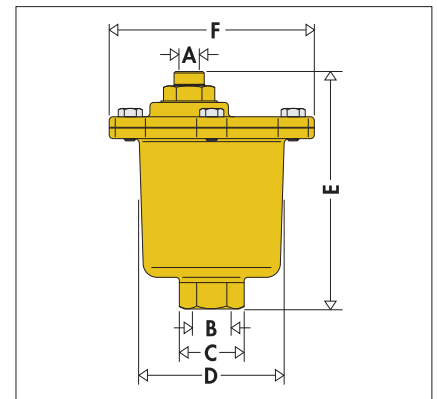

A	B	C	D	E	F
3/8"	3/4"	Нар40	∅97	158	135

433

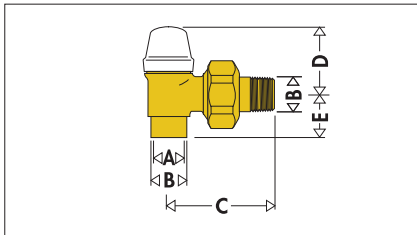

A	A	B	C	D	E
12,1	14,7	3/8"	47	38	21,5
14,1	16,5	3/8"	47	38	21,5

455+200

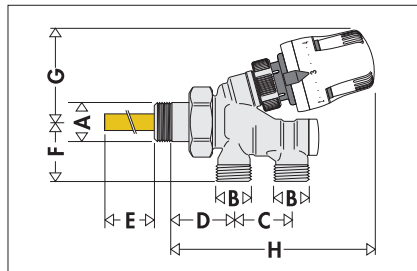

A	B	C	D	E	F	G	H
1/2"	23 ш.1,5	40	44,5	267	27,5	64	147
3/4"	23 ш.1,5	40	44,5	267	27,5	64	147
1" П	23 ш.1,5	40	44,5	264	27,5	64	147
1" Л	23 ш.1,5	40	44,5	264	27,5	64	147

5020

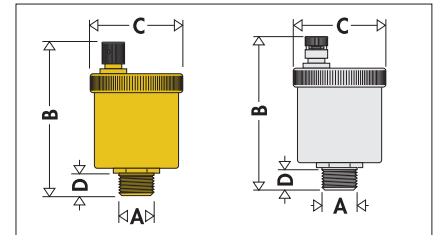

A	B	C	D
3/8"	79	∅48	11
1/2"	79	∅48	11

4501

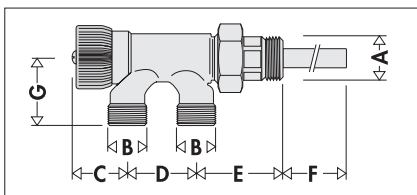

A	B	C	D	E	F	G
1/2"	23 ш.1,5	33	40	53	150	38
3/4"	23 ш.1,5	33	40	53	150	38

459001

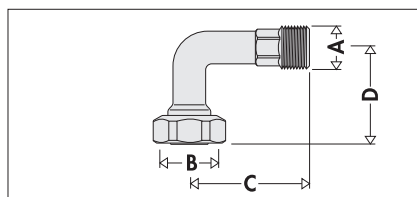

A	B	C	D
1/2"	3/4"	49	40

5020

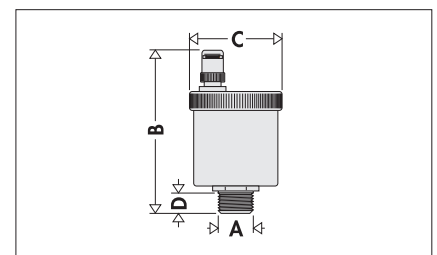

A	B	C	D
3/4"	86	∅48	11
1"	86	∅48	11



**502043**

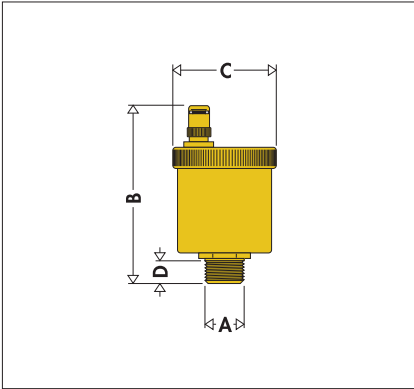

A	B	C	D
1/2"	83	∅ 48	8

**5021**

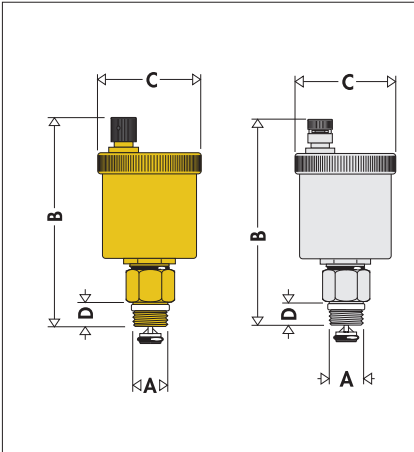

A	B	C	D
3/8"	96	∅ 48	11
1/2"	96	∅ 48	11

**5022**

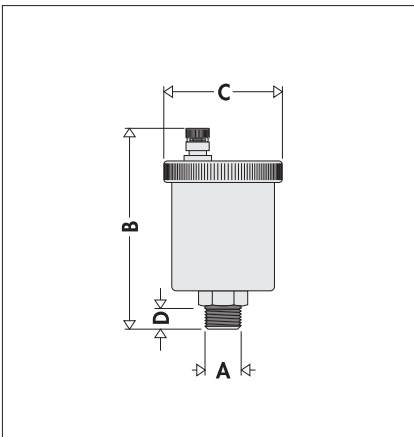

A	B	C	D
1/4"	94	∅ 55	9
3/8"	97	∅ 55	11
1/2"	97	∅ 55	11

**5024**

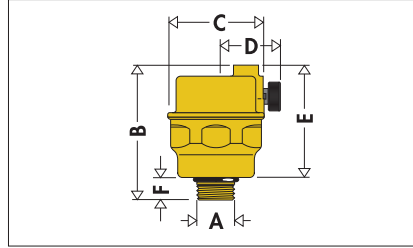

A	B	C	D	E	F
1/4"	55	∅ 40	25	45	10
3/8"	55	∅ 40	25	45	10

**5025**

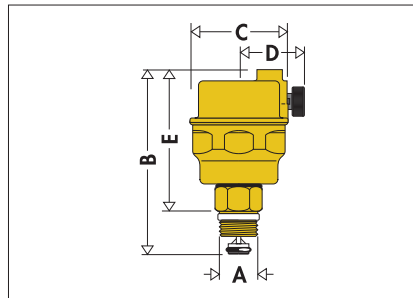

A	B	C	D	E
3/8"	72	∅ 40	25	57

**5026**

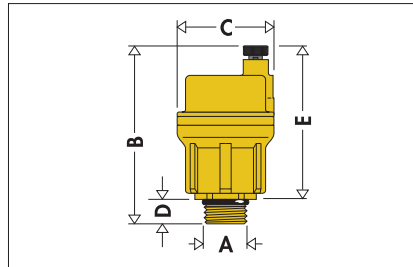

A	B	C	D	E
3/8"	77	∅ 40	10	67
1/2"	77	∅ 40	10	67

**5027**

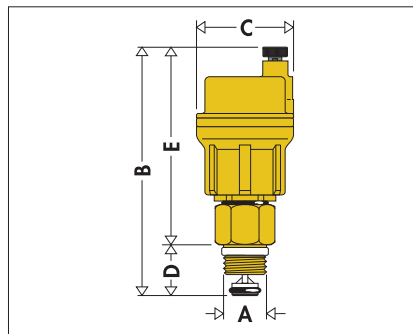

A	B	C	D	E
3/8"	101	∅ 40	19	82

**504**

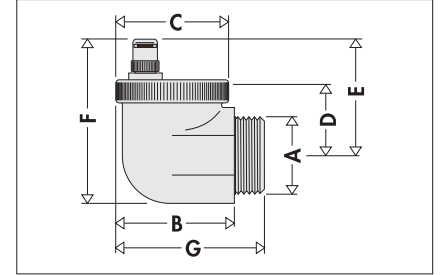

A	B	C	D	E	F	G
1/2"	51	48	37	63	76	88,5
3/4"	51	48	34	60	76	88,5
1" П	51	48	30	56	76	88,5
1" Л	51	48	30	56	76	88,5

**505**

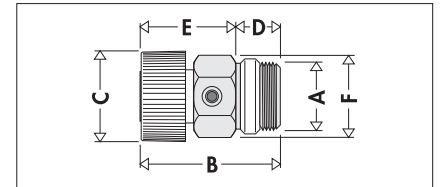

A	B	C	D	E	F
1/8"	29	18	7	22	Hap 13
1/4"	29	18	7	22	Hap 13
3/8"	32	18	7	25	Hap 17

**5054**

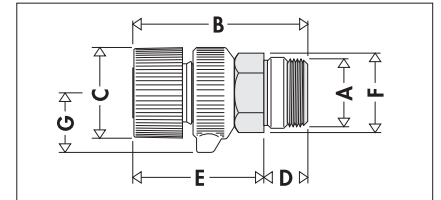

A	B	C	D	E	F	G
1/8"	36,5	18	7	29,5	Hap 13	12
1/4"	36,5	18	7	29,5	Hap 13	12
3/8"	37	18	7	30	Hap 17	12
1/2"	42	18	10	32	Hap 18	12

**5055**

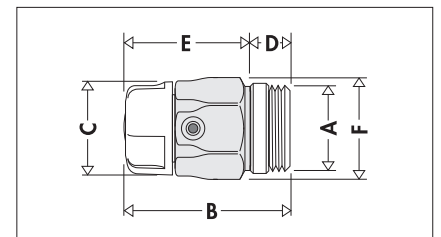

A	B	C	D	E	F
1/8"	30	18	7	23	Hap 14
1/4"	30	18	7	23	Hap 14
3/8"	33	18	7	26	Hap 17
1/2"	35	18	10	25	Hap 17

507

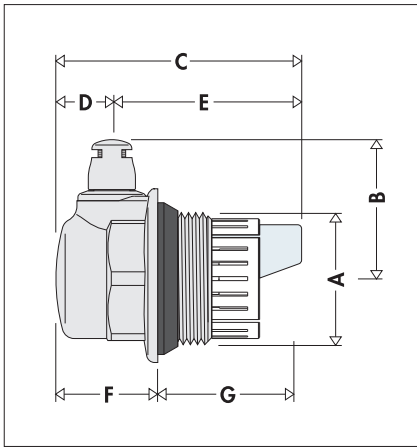

A	B	C	D	E	F	G
1" П	35	61,5	14	47,5	25,5	36
1" Л	35	61,5	14	47,5	25,5	36
1 1/4" П	39,5	63	15,5	47,5	27	36
1 1/4" Л	39,5	63	15,5	47,5	27	36

5121 - 514

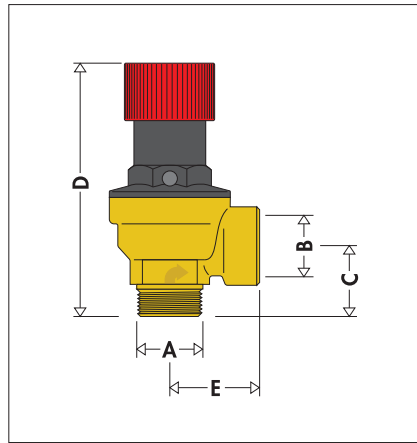

A	B	C	D	E
1/2"	1/2"	23	81,5	29,5

519

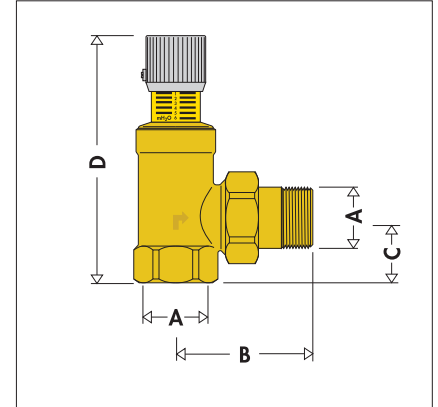

A	B	C	D
3/4"	59	26	104
1 1/4"	88,5	41	158

5080

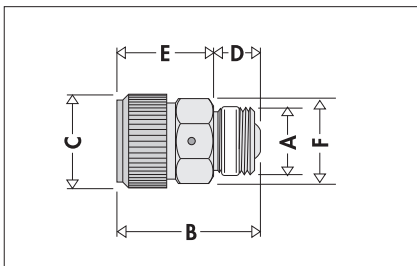

A	B	C	D	E	F
1/8"	30	18	10	20	Hap 15
1/4"	30	18	10	20	Hap 15
3/8"	30,5	18	10,5	20	Hap 17
1/2"	33	18	10	23	Hap 17

513

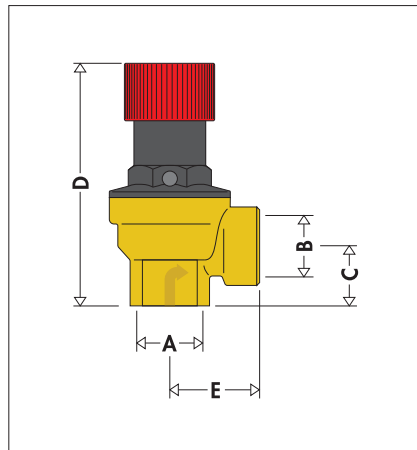

A	B	C	D	E
1/2"	1/2"	19	78,5	29,5

520

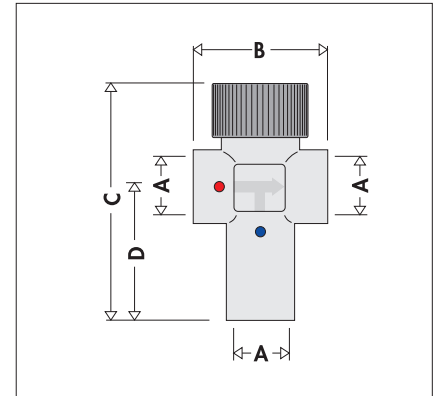

A	B	C	D
1/2"	56	96	54
3/4"	61	103	60
1"	64	103	55

510

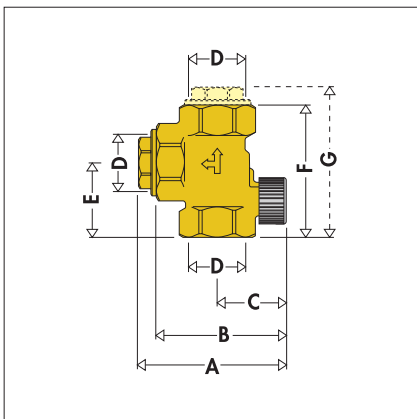

D	A	B	C	E	F	G
3/4"	87	77	43	45	82	92
1"	87	77	43	45	82	92
1 1/4"	103	91	48	52	93	105

513

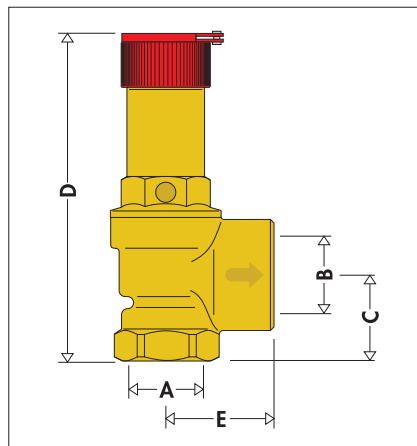

A	B	C	D	E
1"	1 1/4"	38	144	48
1 1/4"	1 1/2"	44	187	57,5

521115/521122

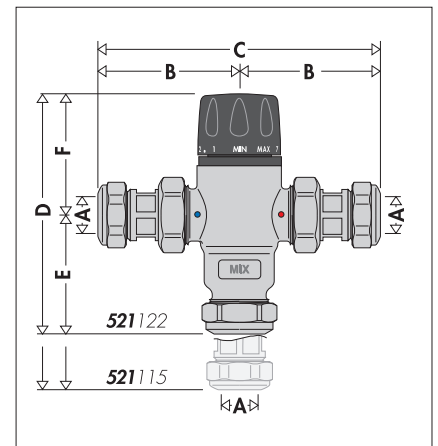

A	B	C	D	E	F
Ø 15	79	158	163,5	98	65,5
Ø 22	80,5	80,5	161	66,5	65,5

**521303**

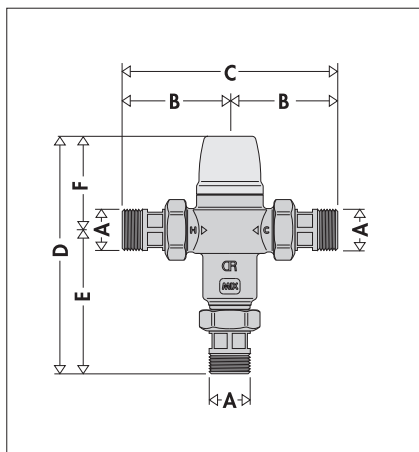

A	B	C	D	E	F
3/4"	66,5	133	130	81,5	48,5

**521503**

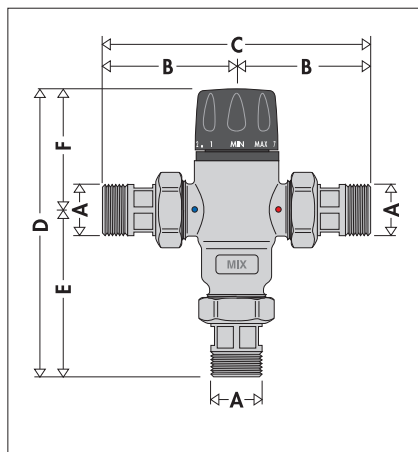

A	B	C	D	E	F
3/4"	71,5	143	156,5	91	65,5

**522**

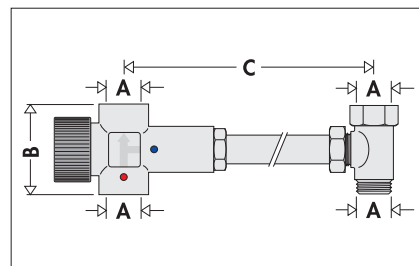

A	B	C
1/2"	56	C регулируемый 105÷160

**5230**

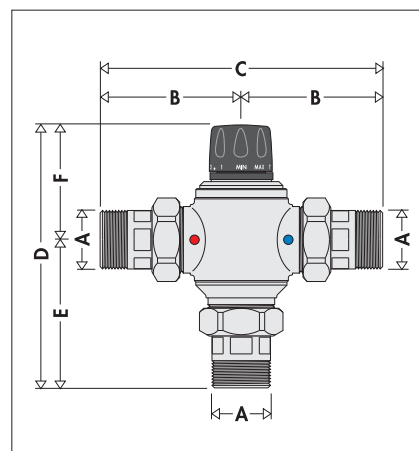

A	B	C	D	E	F
1/2"	85	170	169	95	74
3/4"	85	170	169	95	74
1"	105	210	195	107	88
1 1/4"	105	210	195	107	88
1 1/2"	125	250	243	135	108
2"	130	260	243	135	108

**521315/521322**

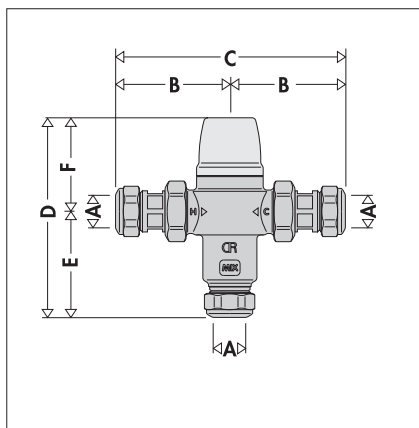

A	B	C	D	E	F
Ø 15	67,5	135	105	56	49
Ø 22	75	150	106	57	49

**5217**

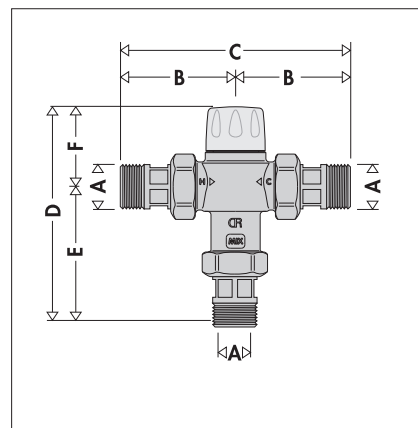

A	B	C	D	E	F
1/2"	62,5	125	126,5	81,5	45
3/4"	67	134	127	82	45

**521400/521500**

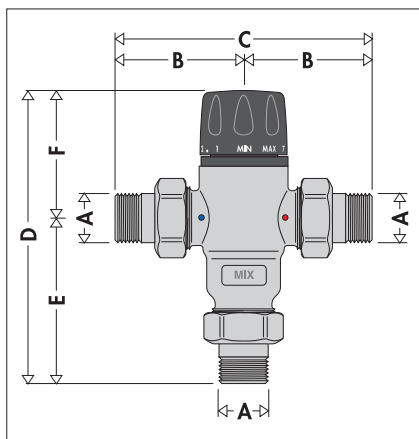

A	B	C	D	E	F
1/2"	67	134	152	86,5	65,5
3/4"	67	134	152	86,5	65,5

**5218**

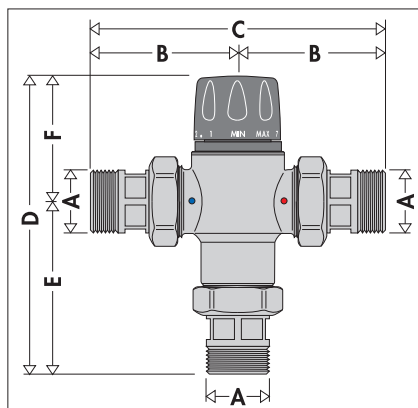

A	B	C	D	E	F
1/2"	62,5	125	136,5	81,5	55
3/4"	67	134	137	82	55
1"	84,5	169	173	101	72

**5230**

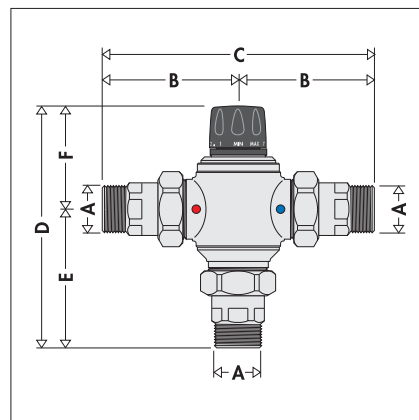

A	B	C	D	E	F
1/2"	91	182	175	101	74
3/4"	91	182	175	101	74
1"	111	222	202	114	88
1 1/4"	111	222	202	114	88

**5230**

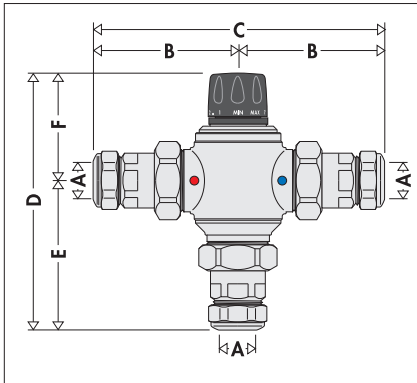

A	B	C	D	E	F
∅ 22	92	184	176	102	74
∅ 28	116	232	207	119	88

**5251**

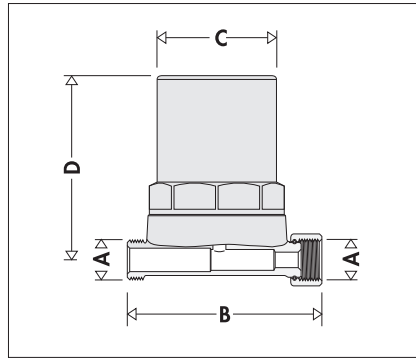

A	B	C	D
3/8"	75,5	∅ 46	71
3/4"	84,5	∅ 46	74

**527**

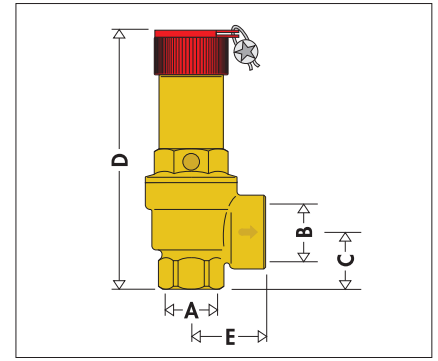

A	B	C	D	E
1/2"	3/4"	26	93	33
3/4"	1"	30	136	39,5
1"	1 1/4"	39	166	48
1 1/4"	1 1/2"	42,5	185	56

**524**

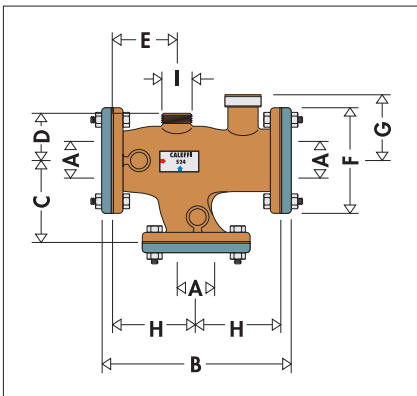

A	B	C	D	E
Ду 65	330	145	82	112
Ду 80	355	155	92	124

A	F	G	H	I
Ду 65	∅ 185	121	145	1 1/2"
Ду 80	∅ 200	127	155	2"

**5261**

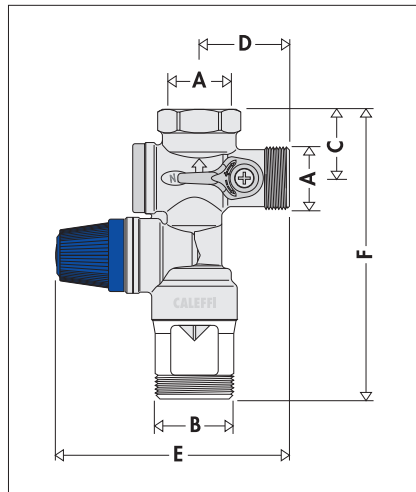

A	B	C	D	E	F
1/2"	1"	29	38	98,5	122
3/4"	1"	29	38	98,5	122

**529**

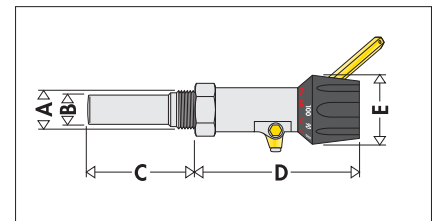

A	B	C	D	E
3/4"	∅ 20	76	113	46

**531**

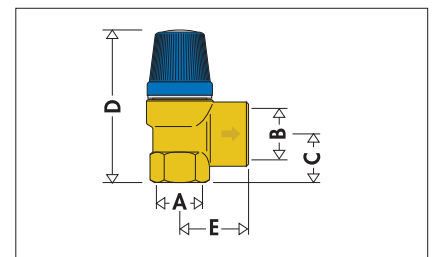

A	B	C	D	E
1/2"	3/4"	24	72	33,5

**525**

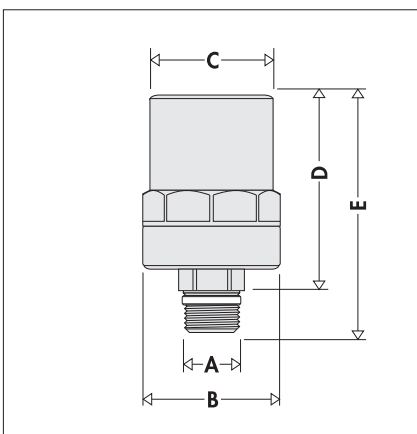

A	B	C	D	E
1/2"	∅ 52	∅ 46	74	89

**5261**

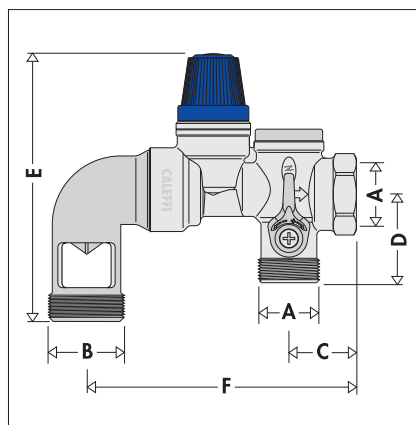

A	B	C	D	E	F
3/4"	1"	29	38	116	116,5
1"	1"	35	54	108	127,5

**530 - 531**

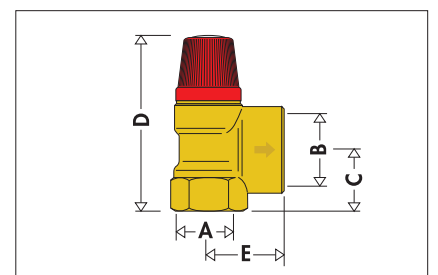

A	B	C	D	E
3/4"	1"	30	82	36,5

**530 - 531**

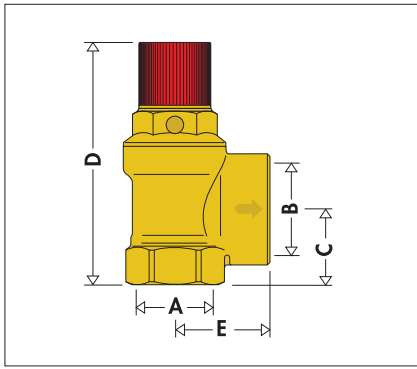

A	B	C	D	E
1"	1 1/4"	38	112,5	46
1 1/4"	1 1/2"	44	144	50

**5320**

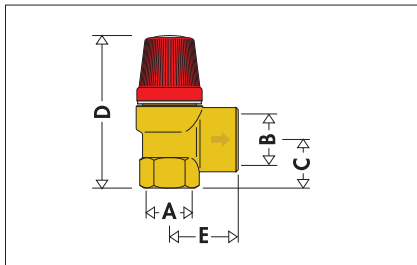

A	B	C	D	E
1/2"	3/4"	24	72	33,5

**5321**

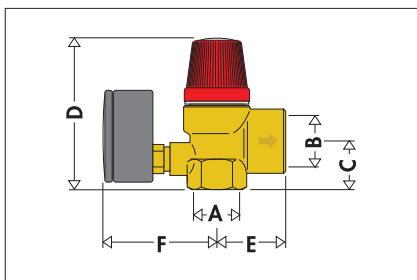

A	B	C	D	E	F
1/2"	3/4"	24	78,5	33,5	64

**5322**

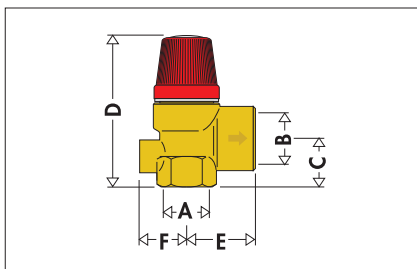

A	B	C	D	E	F
1/2"	3/4"	24	78,5	33,5	24

**5330**

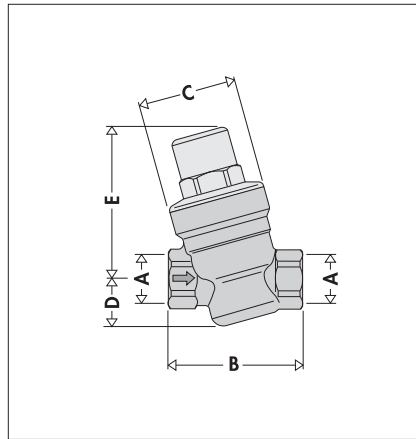

A	B	C	D	E
1/2"	64	Ø 46	22,5	72,5
3/4"	66	Ø 46	22,5	72,5

**5331**

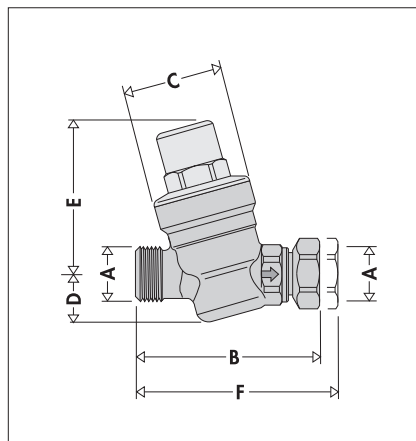

A	B	C	D	E	F
3/4"	85,5	Ø 46	22,5	72,5	92

**5332**

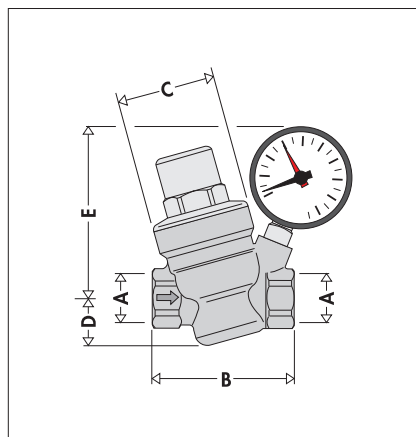

A	B	C	D	E
1/2"	70	Ø 46	22,5	85,5
3/4"	72	Ø 46	22,5	85,5

**5334**

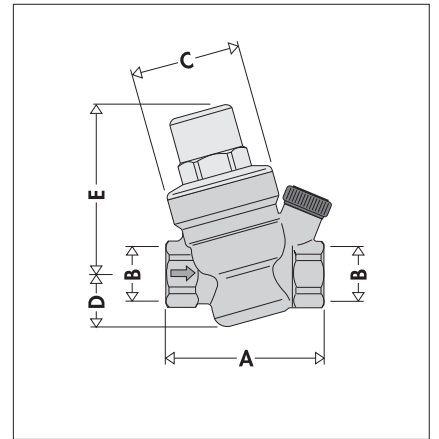

B	A	A' (5335)	C	D	E
1/2"	70	-	Ø 46	22,5	72,5
3/4"	72	82,5	Ø 46	22,5	72,5

**5334/5335**

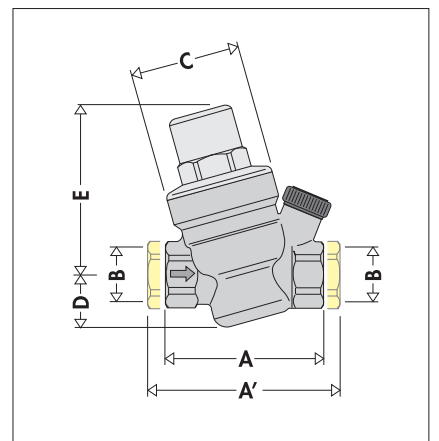

B	A	A' (5335)	C	D	E
1/2"	70	-	Ø 46	22,5	72,5
3/4"	72	82,5	Ø 46	22,5	72,5

**533550**

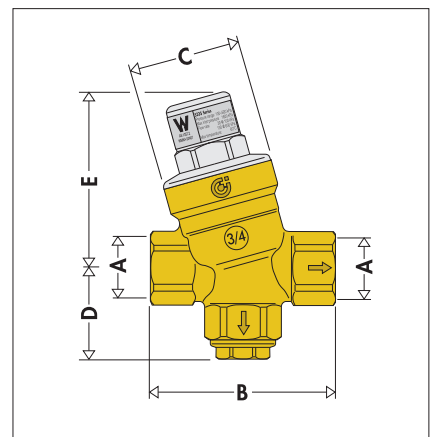

A	B	C	D	E
3/4"	82,5	Ø 46	50	72,5



5336

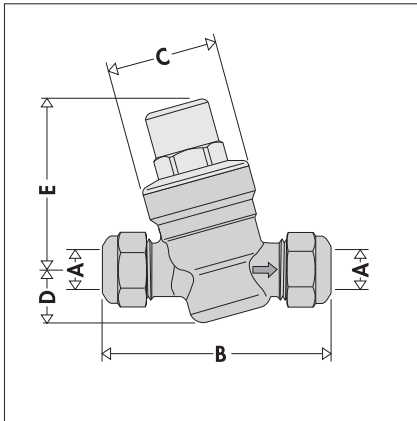

A	B	C	D	E
Ø 15	92	Ø 46	22,5	72,5
Ø 22	94	Ø 46	22,5	72,5

5339

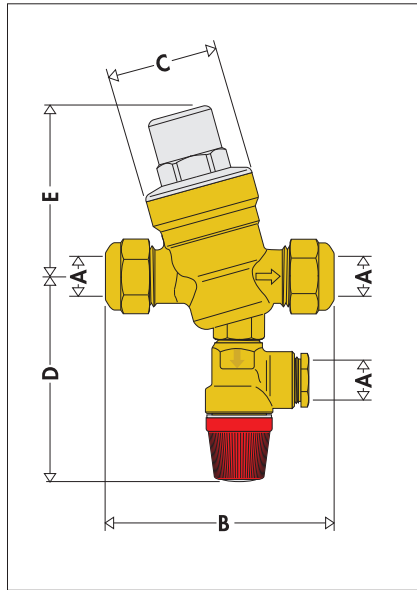

A	B	C	D	E
Ø 15	92	Ø 46	90	72,5
Ø 22	94	Ø 46	90	72,5

5350

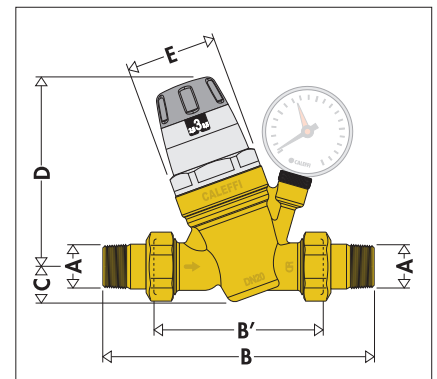

A	B	B'	C	D	E
1/2"	140	76*	20,5	112	Ø 54
3/4"	160	90*	20,5	112	Ø 54
1"	180	95*	20,5	112	Ø 54
1 1/4"	200	110*	40	178	Ø 73
1 1/2"	220	120*	40	178	Ø 73
2"	250	130	40	178	Ø 73

\* Взаимозаменяемый с серией 5360

5337

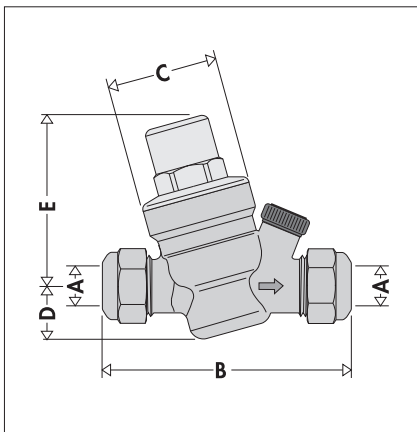

A	B	C	D	E
Ø 15	104	Ø 46	22,5	72,5
Ø 22	109	Ø 46	22,5	72,5

534

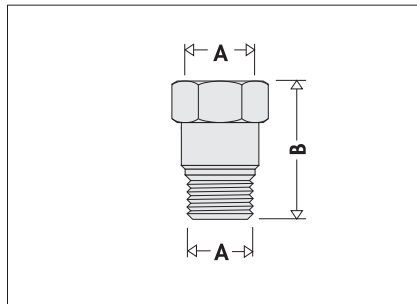

A	B
1/2"	41

535074/535075

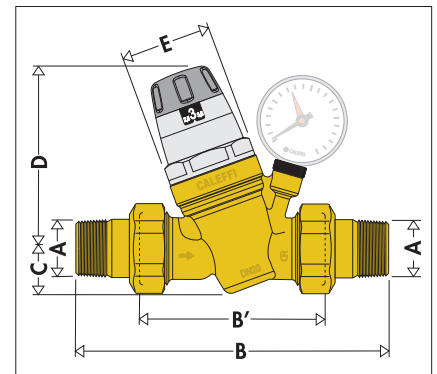

A	B	B'	C	D	E
1 1/4"	197	103	25	113	Ø 56

5338

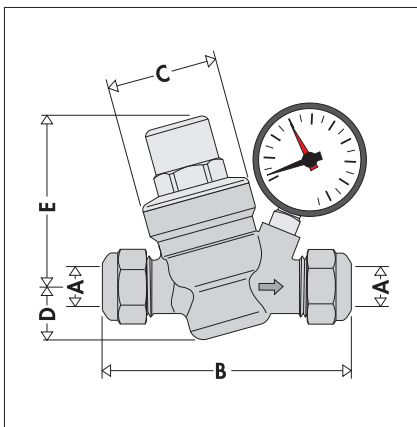

A	B	C	D	E
Ø 15	104	Ø 46	22,5	72,5
Ø 22	109	Ø 46	22,5	72,5

5350

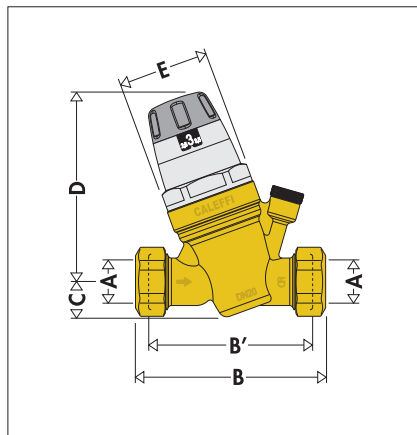

A	B	B'	C	D	E
Ø 22	100	82	20,5	112	Ø 54

5351

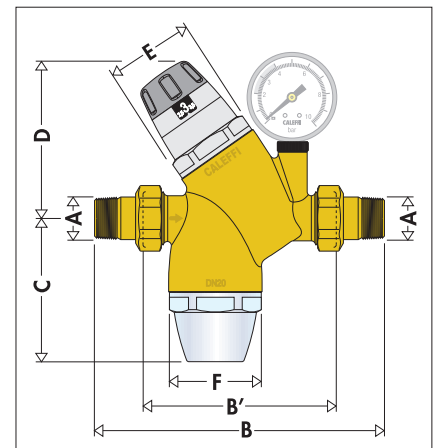

A	B	B'	C	D	E	F
1/2"	169	105	86,5	100,5	Ø 54	Ø 58
3/4"	180	110	89	98	Ø 54	Ø 58
1"	205	120	88,5	99,5	Ø 54	Ø 58

5360

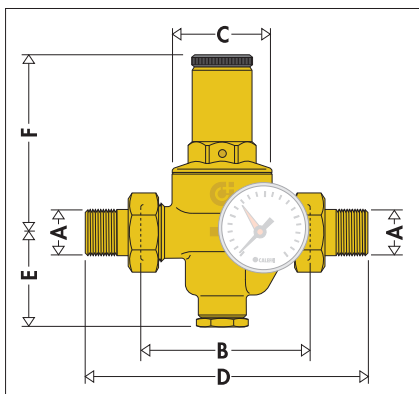

A	B	C	D	E	F
1/2"	76*	∅ 51	140	53,5	89,5
3/4"	90*	∅ 60	160	54	111,5
1"	95*	∅ 60	180	54	111,5
1 1/4"	110*	∅ 72	200	63	126
1 1/2"	120*	∅ 72	220	63	126

\* Взаимозаменяемый с серией 5350

5366

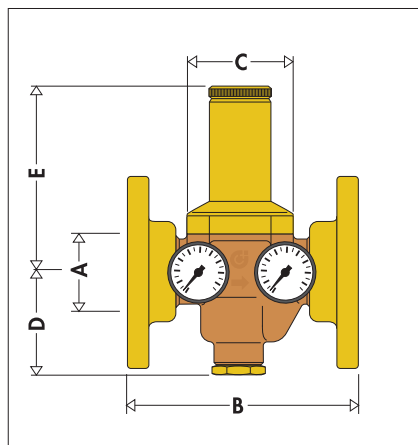

A	B	C	D	E
Ду 65	225	110	94	204

538

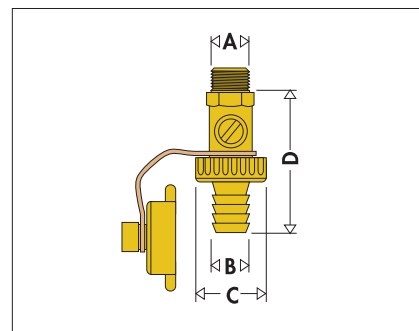

A	B	C	D
1/4"	∅ 15	30	55
1/2"	∅ 15	30	61

5362

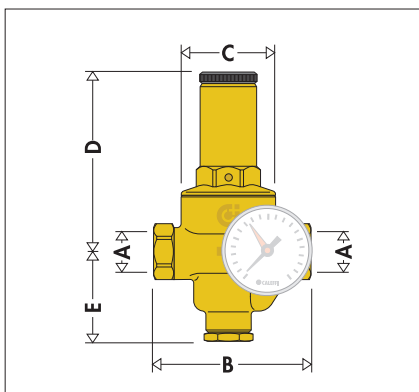

A	B	C	D	E
1/2"	81	∅ 51	89,5	53,5
3/4"	95	∅ 60	111,5	54
1"	100	∅ 60	111,5	54

5365

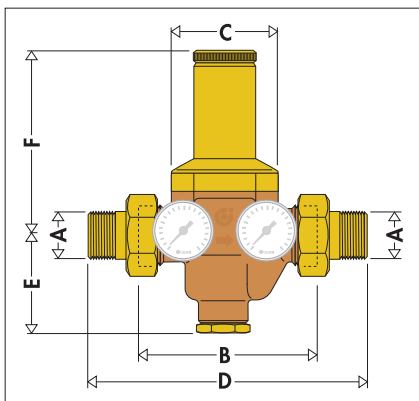

A	B	C	D	E	F
1 1/2"	160	110	260	97	201
2"	160	110	280	94	204

5370

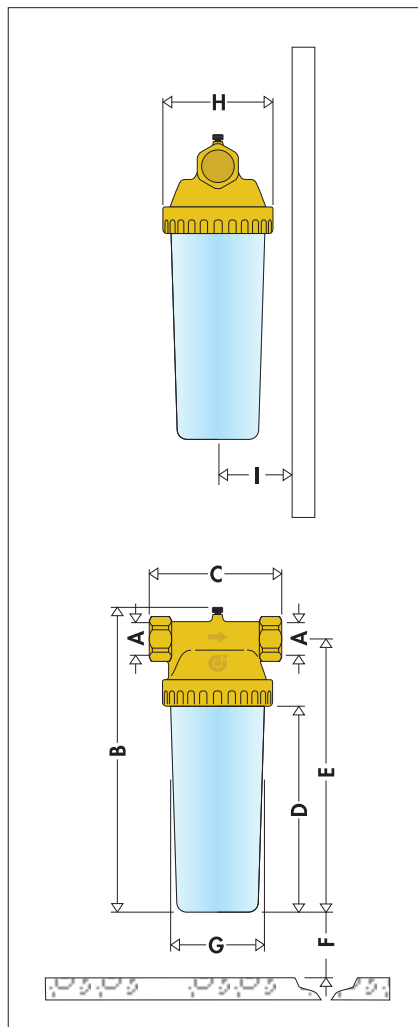

A	B	C	D	E
3/4"	307	130	207	278
1"	307	130	207	278

F	G	H	I
40	∅ 93	∅ 117	80
40	∅ 93	∅ 117	80

539

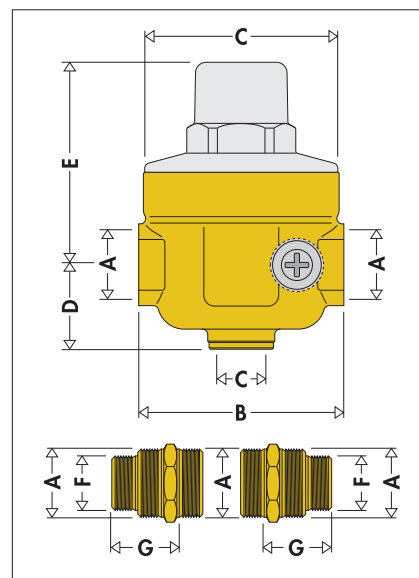

A	B	C	D	E	F	G
3/4"	77	75	31,5	75,5	1/2"	25,5

540

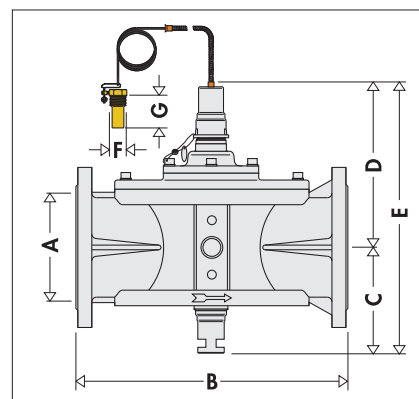

A	B	C	D	E	F	G
Ду 65	310	112,5	225	337,5	1/2"	60
Ду 80	310	112,5	225	337,5	1/2"	60
Ду 100	350	157	214	371	1/2"	60

541

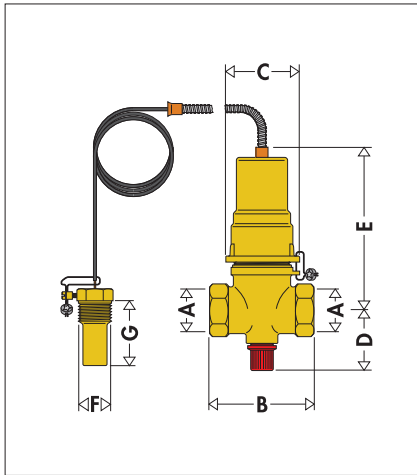

A	B	C	D	E	F	G
1/2"	72	52	38,5	112,5	1/2"	43
3/4"	72	52	41	112,5	1/2"	43
1"	98	64	50	123	1/2"	43
1 1/4"	98	64	50	123	1/2"	43
1 1/2"	134	84	57,5	136	1/2"	43
2"	134	84	57,5	136	1/2"	43

542

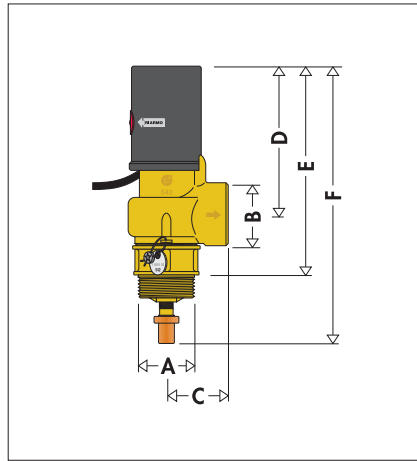

A	B	C	D	E	F
1 1/2"	1 1/4"	45	115	158	209
1 1/2"	1 1/2"	53	131	183	239

546

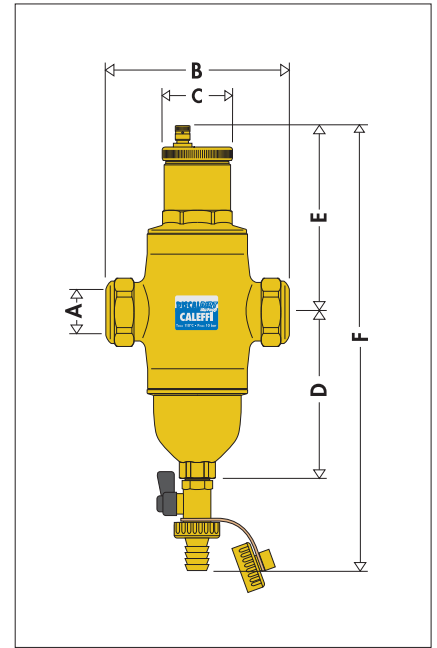

A	B	C	D	E	F
Ø22	127	55	128	141	325

541

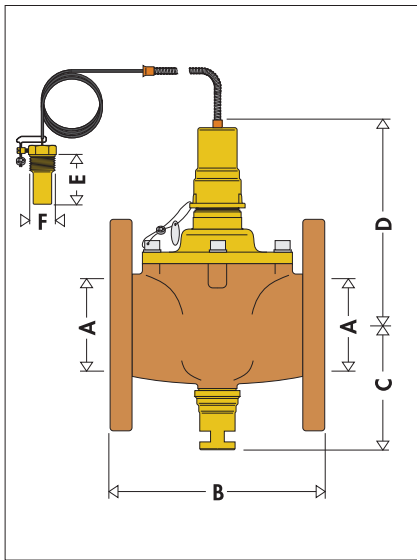

A	B	C	D	E	F
Ду 65	180	120	175	60	1/2"
Ду 80	180	120	175	60	1/2"

543

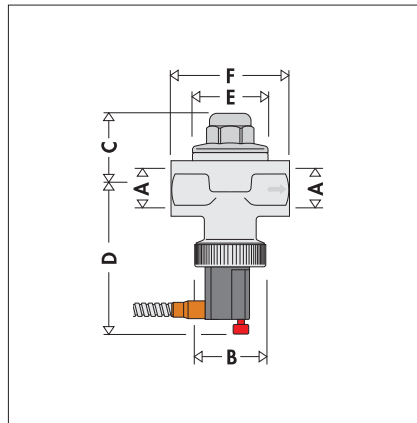

A	B	C	D	E	F
3/4"	Ø 40	42	86	Ø 42	70

546

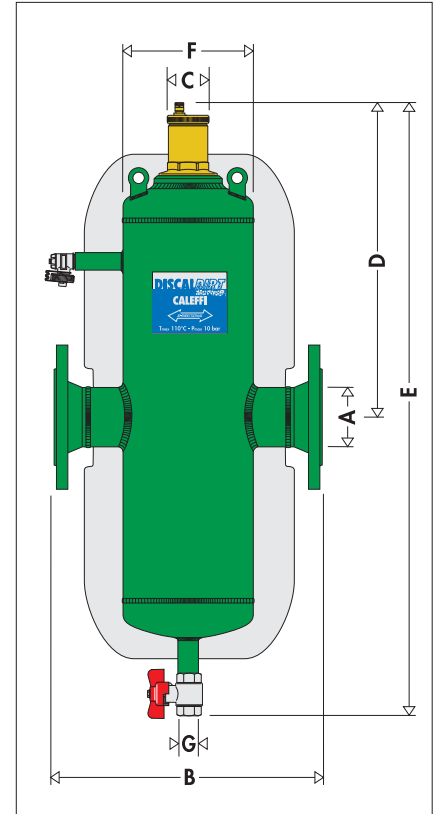

A	B	C	D	E	F	G
Ду 50	350	55	374	775	169	1"
Ду 65	350	55	374	775	169	1"
Ду 80	466	55	436	912	219	1"
Ду 100	470	55	436	912	219	1"
Ду 125	635	55	541	1245	324	1"
Ду 150	635	55	541	1245	324	1"

544

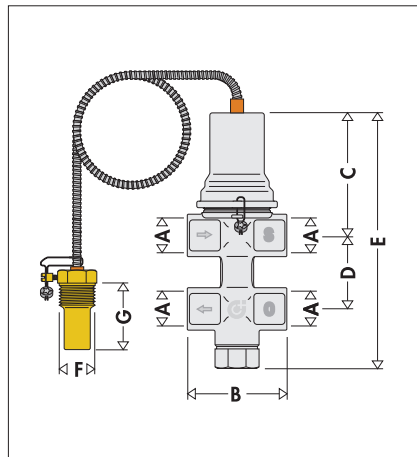

A	B	C	D	E	F	G
1/2"	60	77	50	162	1/2"	43

**546**

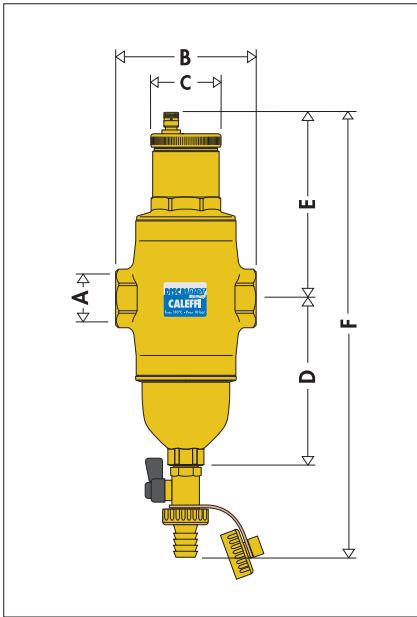

A	B	C	D	E	F
3/4"	105	55	128	141	325
1"	105	55	128	141	325

**5462**

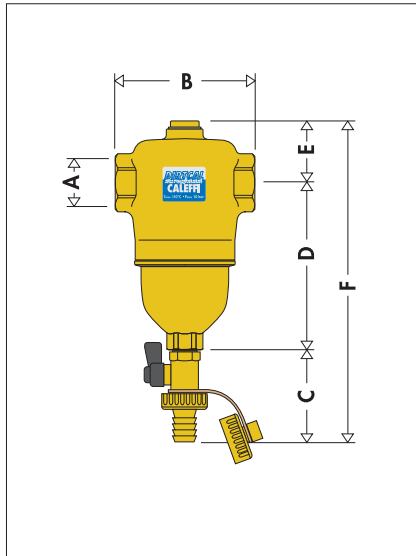

A	B	C	D	E	F
3/4"	110	56	131,5	49	236,5
1"	110	56	131,5	49	236,5
1 1/4"	124	56	151,5	49	256,5
1 1/2"	124	56	151,5	49	256,5
2"	127	56	145,5	55	256,5

**546902**

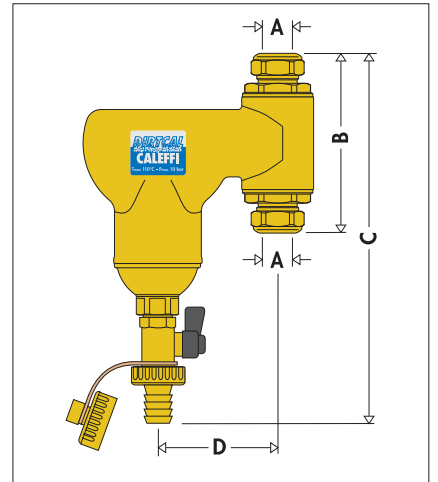

A	B	C	D
Ø 22	121	232,5	80

**5469**

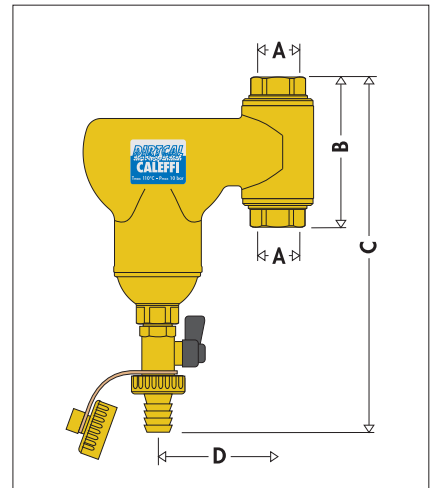

A	B	C	D
3/4"	102	223	80
1"	107	225,5	80

**546**

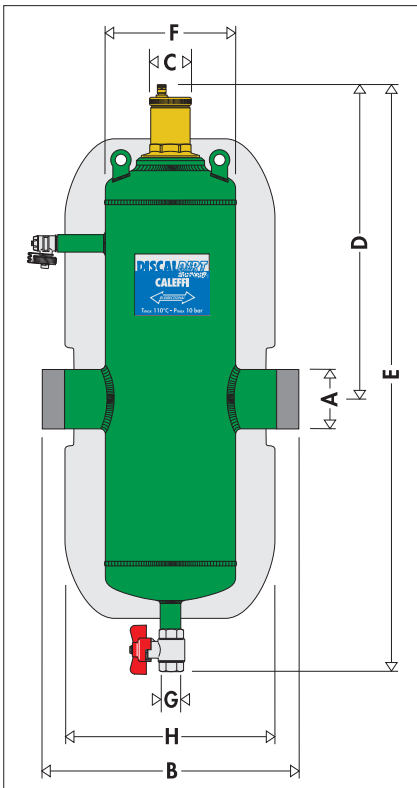

A	B	C	D	E	F	G	H
Ду 50	260	55	374	775	169	1"	300
Ду 65	260	55	374	775	169	1"	300
Ду 80	366	55	436	912	219	1"	370
Ду 100	366	55	436	912	219	1"	370
Ду 125	525	55	541	1245	324	1"	480
Ду 150	525	55	541	1245	324	1"	480

**5465**

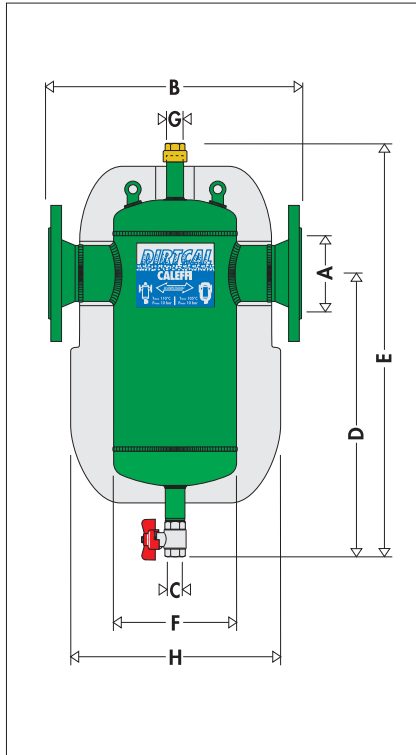

A	B	C	D	E	F	G	H
Ду 50	350	1"	425	620	169	3/4"	300
Ду 65	350	1"	425	620	169	3/4"	300
Ду 80	466	1"	500	740	219	3/4"	370
Ду 100	470	1"	500	740	219	3/4"	370
Ду 125	635	1"	600	900	324	3/4"	480
Ду 150	635	1"	600	900	324	3/4"	480

**547**

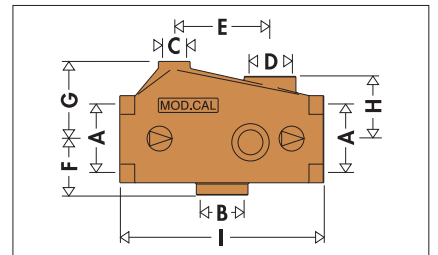

A	B	C	D	E	F	G	H	I
1"	3/4"	3/8"	1/2"	75,5	35	74	62	160
1 1/4"	3/4"	3/8"	1/2"	75,5	35	74	62	160
1 1/2"	3/4"	3/8"	1/2"	75,5	35	74	62	160
2"	1"	3/8"	3/4"	75,5	49	76	61	195
2 1/2"	1"	3/8"	3/4"	75,5	65	105	88,5	240
3"	1"	3/8"	3/4"	75,5	65	105	88,5	240

547

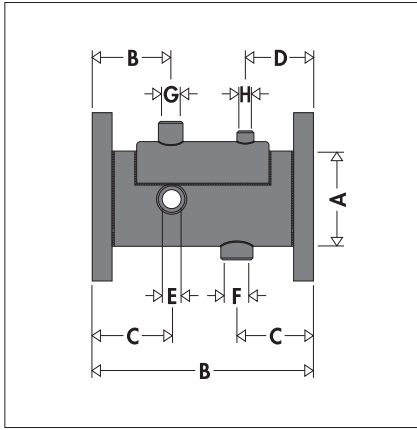

A	B	C	D	E	G	H	F
100	236	90	85	1/2"	3/4"	3/8"	1"
125	236	90	85	1/2"	3/4"	3/8"	1"

548

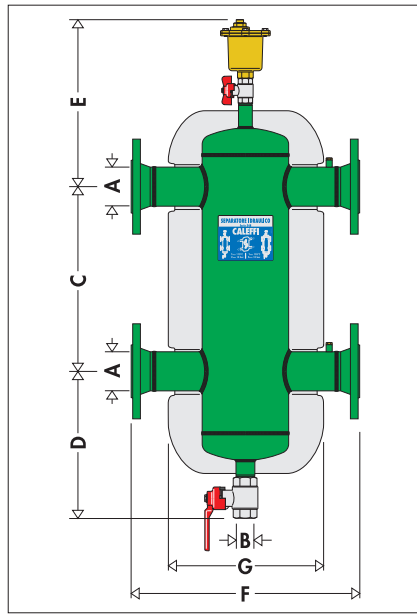

A	B	C	D	E	F	G
Ду 50	1 1/4"	330	341	398	460	300
Ду 65	1 1/4"	330	341	398	460	300
Ду 80	1 1/4"	450	389	440	526	370
Ду 100	1 1/4"	450	389	440	529	370
Ду 125	1 1/4"	560	374	499	670	480
Ду 150	1 1/4"	560	374	499	670	480

548

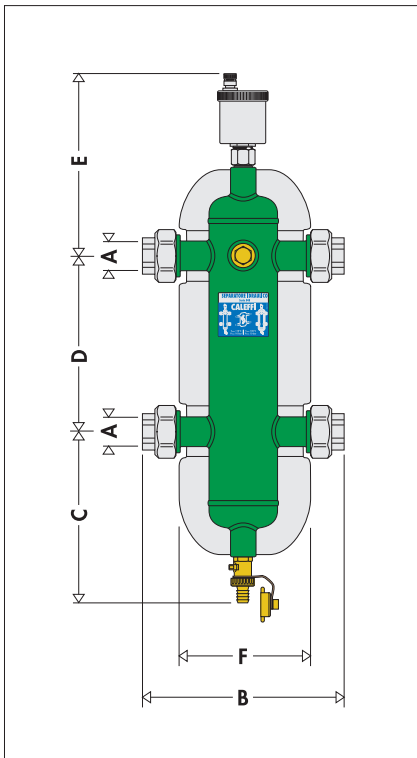

A	B	C	D	E	F
1"	225	180	220	190	120
1 1/4"	248	210	240	200	135
1 1/2"	282	220	260	210	160
2"	315	281	300	230	190

548

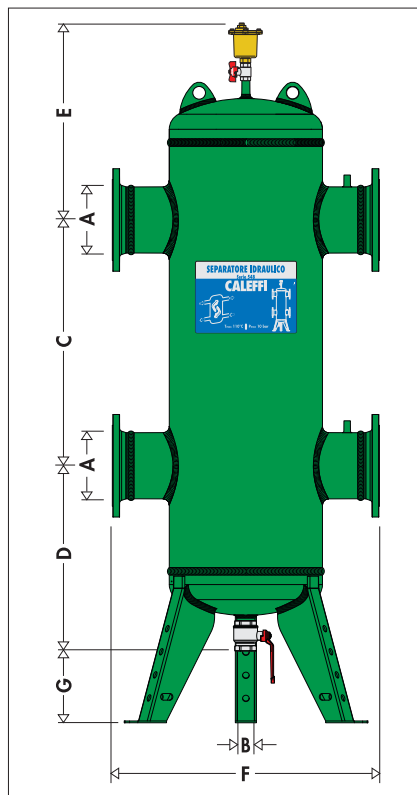

A	B	C	D	E	F	G
Ду 200	2"	1000	610	400	900	250
Ду 250	2"	1100	660	460	1060	250
Ду 300	2"	1200	710	500	1180	250

551002

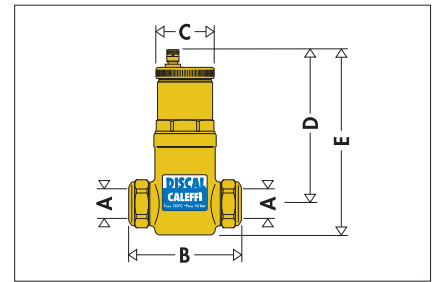

A	B	C	D	E
Ø 22	97	55	143	162

551003

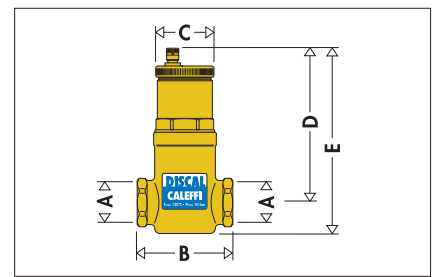

A	B	C	D	E
3/4"	78	55	143	162

551004

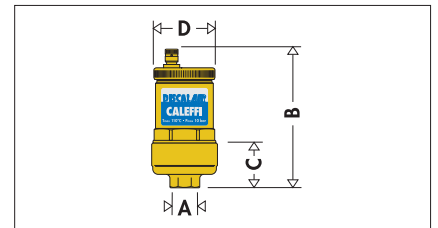

A	B	C	D
1/2"	114,5	35	55

551

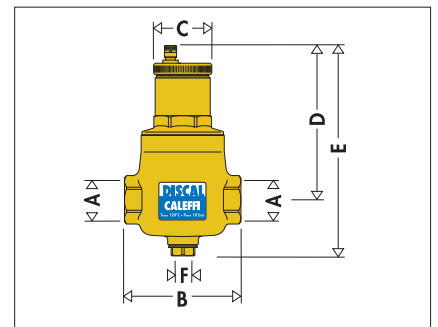

A	B	C	D	E	F
3/4"	110	55	146	205	1/2"
1"	110	55	146	205	1/2"
1 1/4"	124	55	166	225	1/2"
1 1/2"	124	55	166	225	1/2"
2"	130	55	160	225	1/2"



551

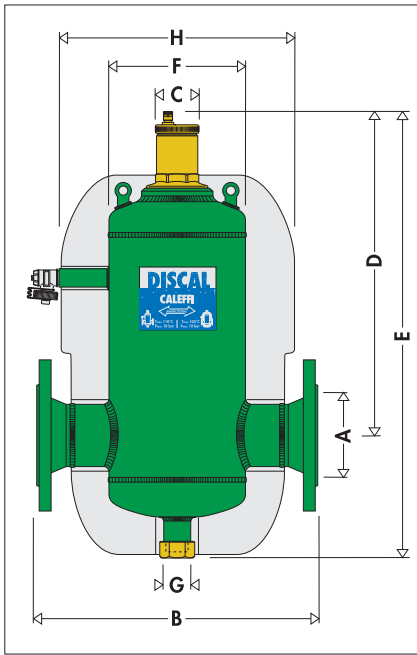

A	B	C	D	E	F	G	H
Ду 50	350	55	374	506	169	1"	300
Ду 65	350	55	374	506	169	1"	300
Ду 80	466	55	435	595	219	1"	370
Ду 100	470	55	435	595	219	1"	370
Ду 125	635	55	545	775	324	1"	480
Ду 150	635	55	545	775	324	1"	480

551

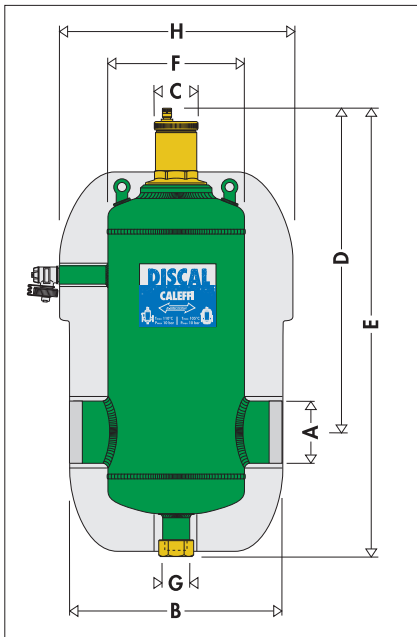

Ду	A	B	C	D	E	F	G	H
50	Ø 60	260	55	374	506	169	1"	300
65	Ø 76	260	55	374	506	169	1"	300
80	Ø 89	366	55	435	595	219	1"	370
100	Ø 114	366	55	435	595	219	1"	370
125	Ø 140	525	55	544	775	324	1"	480
150	Ø 168	525	55	544	775	324	1"	480

551902

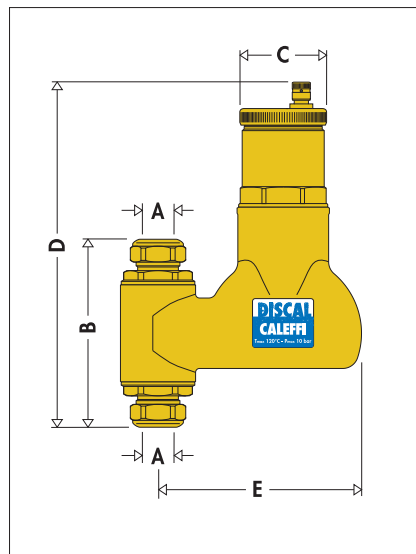

A	B	C	D	E
Ø 22	121	55	220,5	130

5519

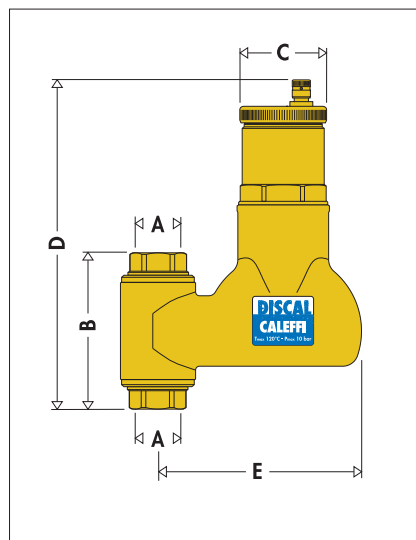

A	B	C	D	E
3/4"	102	55	211	130
1"	107	55	213,5	130

5520

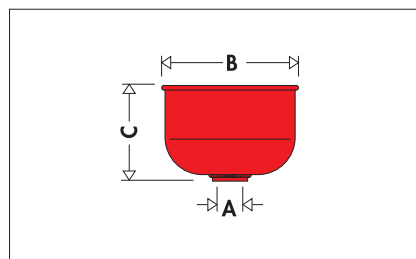

A	B	C
1 1/2"	210	150

5520/5521

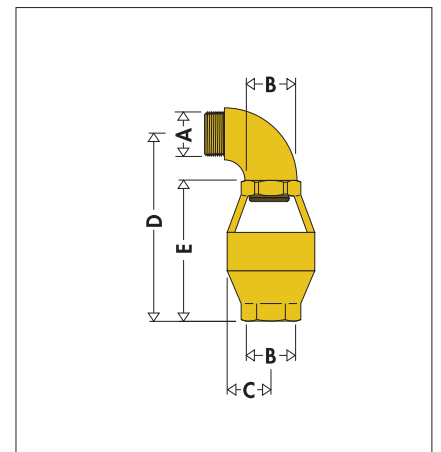

A	B	C	D	E
1/2"	3/4"	25	125	96
3/4"	3/4"	25	125	-
1"	1 1/4"	40	180	134
1 1/4"	1 1/4"	40	180	-

553040/553140

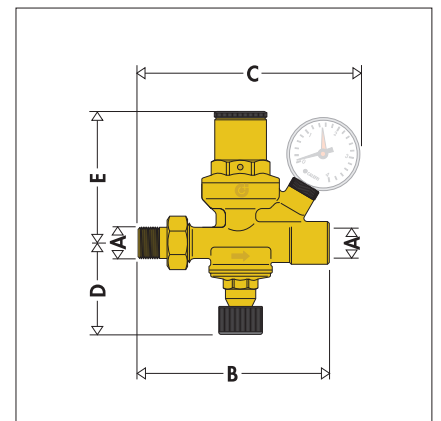

A	B	C	D	E
1/2"	122	149	61	87

553540/553640

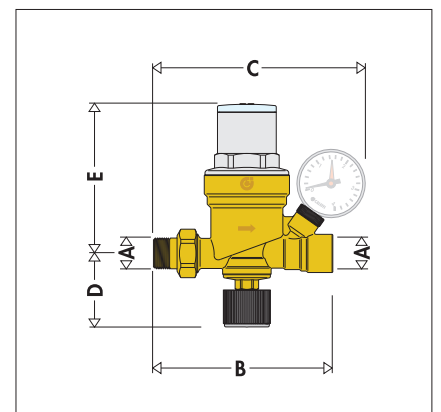

A	B	C	D	E
1/2"	122	152	50	101,5

554

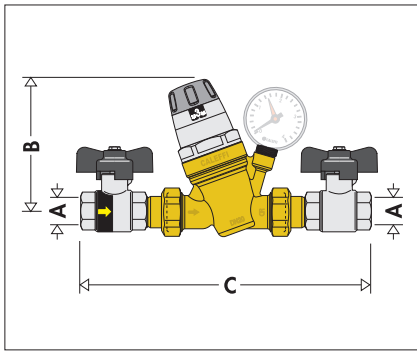

A	B	C
1/2"	112	204
3/4"	112	246

556

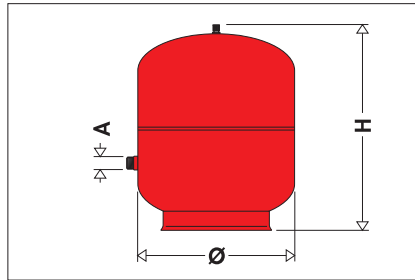

Литры	A	Ø	H
80	3/4"	450	608
105	3/4"	500	665
150	3/4"	500	897
200	3/4"	600	812
250	3/4"	630	957
300	3/4"	630	1105
400	3/4"	630	1450
500	1"	750	1340
600	1"	750	1555

558

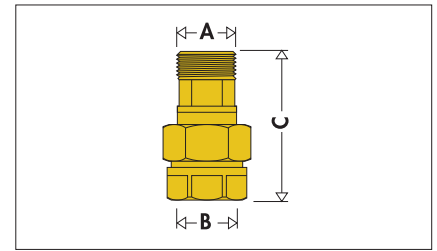

A	B	C
3/4"	3/4"	65

555

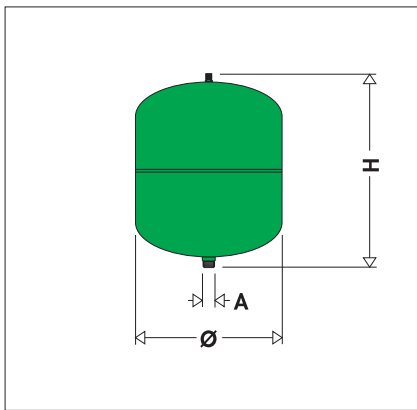

Литры	A	Ø	H
2	1/2"	140	240
5	3/4"	160	320
8	3/4"	200	320
12	3/4"	270	315
18	3/4"	270	410
22	3/4"	300	445

5557

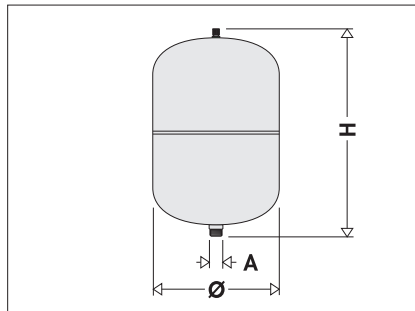

Литры	A	Ø	H
5	3/4"	175	275
8	3/4"	230	305

5580

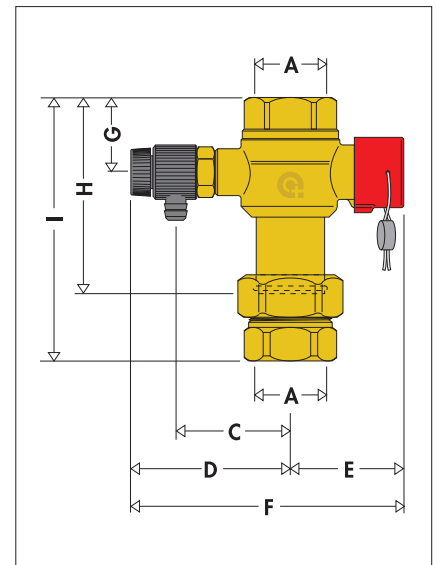

A	B	C	D	E
3/4"	3/4"	45	62,5	44,5
1"	1"	45	62,5	44,5
1 1/4"	1 1/4"	45	62,5	44,5

F	G	H	I
107	28,5	65,5	93
107	31,5	68,5	102,5
107	55	92	130

5558

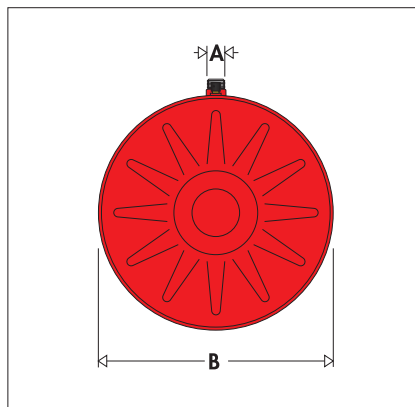

Литры	A	B	H
8	3/4"	387	105
10	3/4"	387	120
12	3/4"	387	140
14	3/4"	387	155
18	3/4"	387	205

556

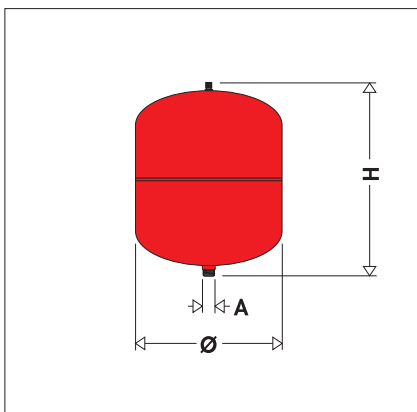

Литры	A	Ø	H
35	3/4"	404	408
50	3/4"	407	530

558510

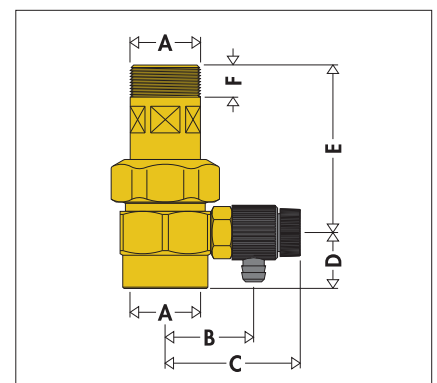

A	B	C	D	E	F
3/4"	33	53	21	63	11,5

559021

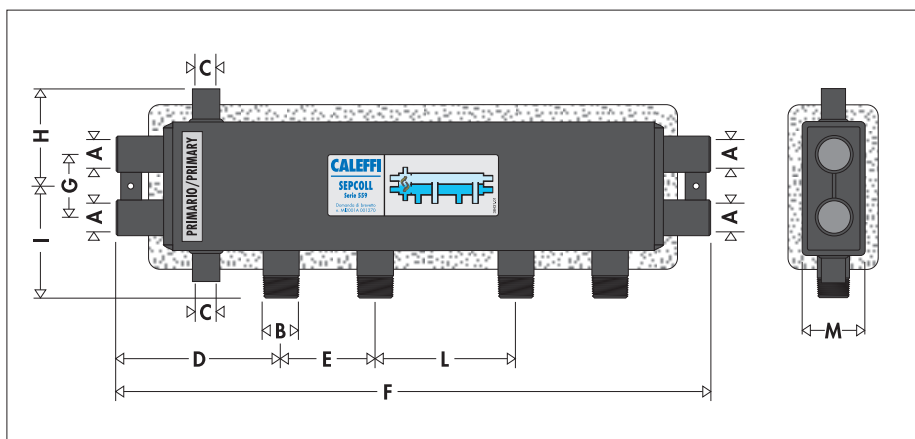

A	B	C	D	E	F	G	H	I	L	M
1"	1"	1/2"	155	90	520	60	90	105	140	60

560

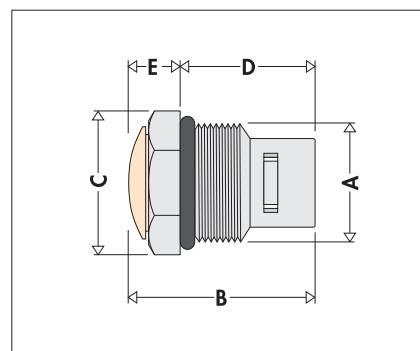

A	B	C	D	E
1/2"	32,5	Нар 22	22,5	10

559022

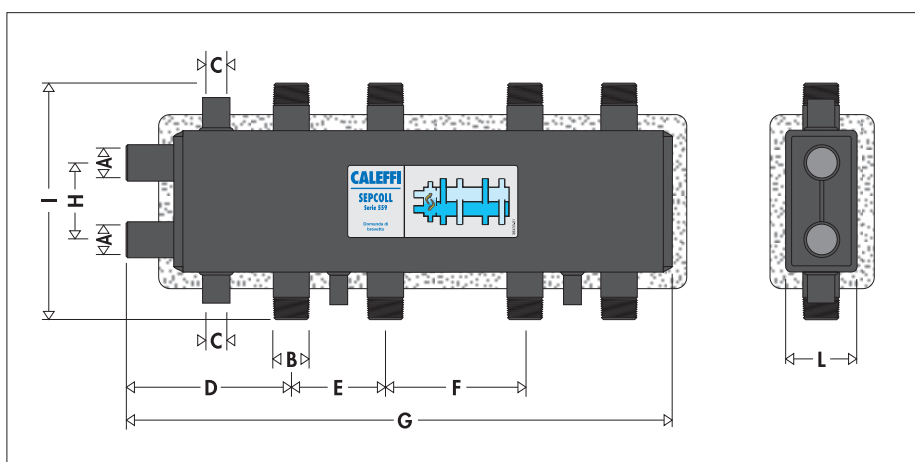

A	B	C	D	E	F	G	H	I	L
1 1/4"	1"	1/2"	160	90	140	530	80	250	80

561

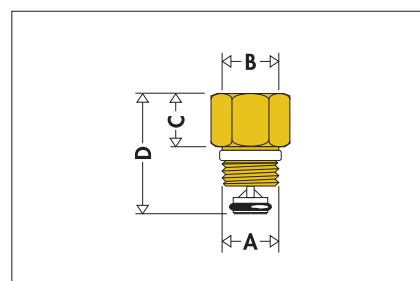

A	B	C	D
1/4"	3/8"	16,5	35,5
3/8"	3/8"	16,5	35,5
3/8"	1/2"	16	35,5
1/2"	1/2"*	16	35,5

\* без уплотнителя ПТФЕ

559031

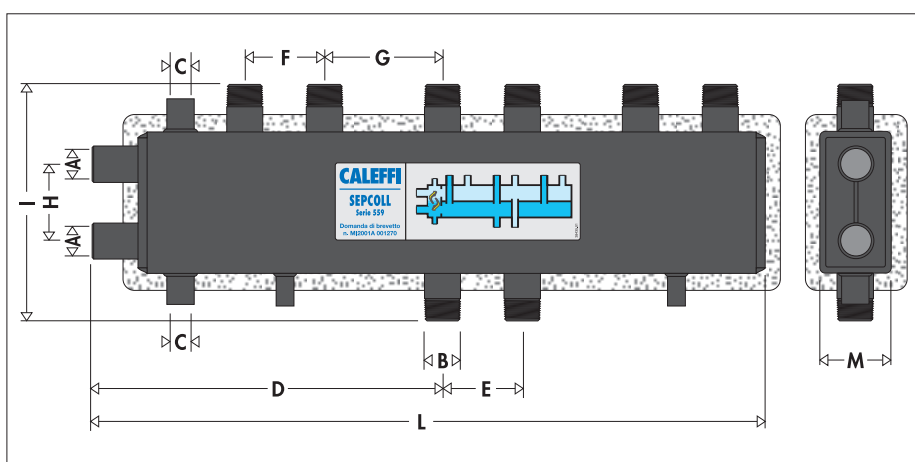

A	B	C	D	E	F	G	H	I	L	M
1 1/4"	1"	1/2"	390	90	90	140	80	250	760	80

568

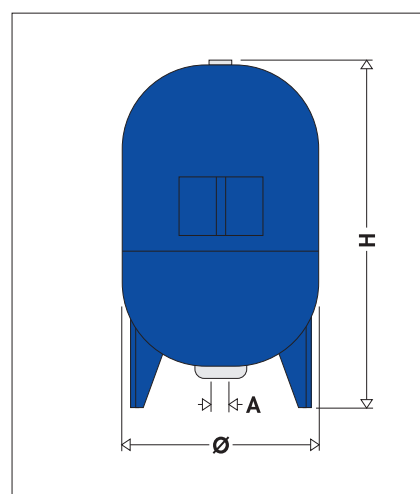

Литры	A	Ø	H
60	1"	380	850
80	1"	450	810
100	1"	450	935
200	1 1/2"	550	1320
300	1 1/2"	630	1410
500	1 1/2"	750	1600

570

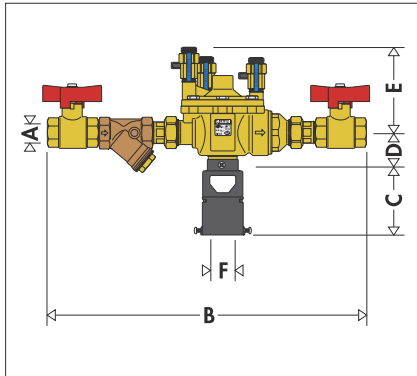

A	B	C	D	E	F
1/2"	365	130	44,5	103	Ø 40-60
3/4"	390	130	44,5	103	Ø 40-60
1"	430	162	72,5	99,5	Ø 40-60
1 1/4"	540	162	72,5	99,5	Ø 40-60
1 1/2"	670	221	103,4	129,6	Ø 40-60
2"	735	221	103,4	129,6	Ø 40-60

570

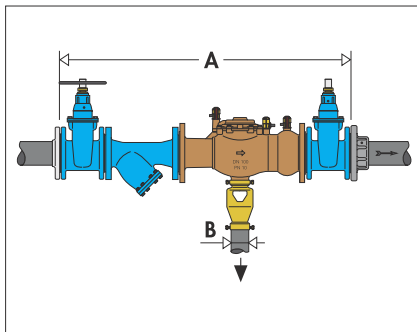

Ду	A	B
50	1050	Ø 50
65	1150	Ø 50
80	1350	Ø 80
100	1430	Ø 80

570

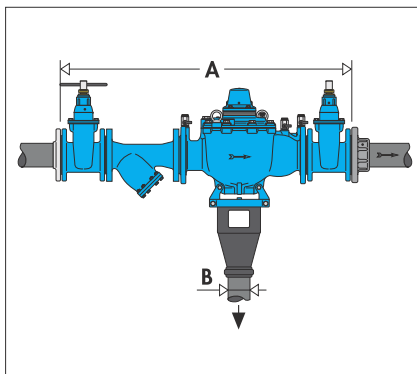

Ду	A	B
150	1780	Ø 90
200	1740	Ø 90
250	2130	Ø 90

572

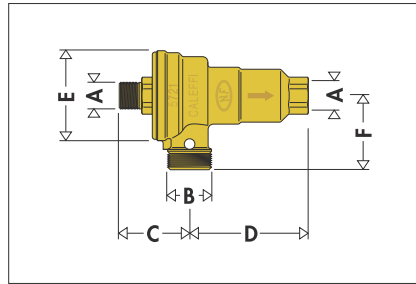

A	B	C	D	E	F
1/2"	3/8"	26,5	45	Ø 34	28

573

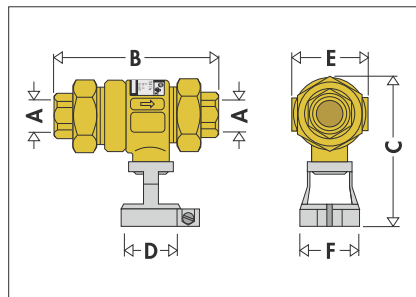

A	B	C	D	E	F
1/2"	119,5	113,5	Ø 40	54	Ø 44
3/4"	119,5	113,5	Ø 40	54	Ø 44

573001

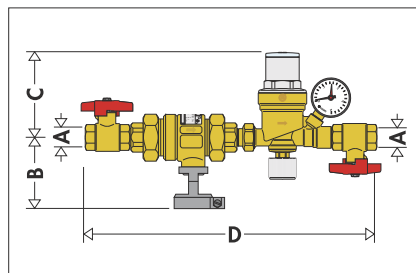

A	B	C	D
1/2"	87	101,5	335

573402/573502

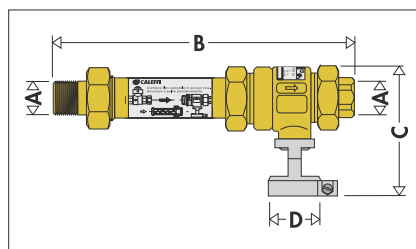

A	B	C	D
1/2"	239	113,5	Ø 40
3/4"	239	113,5	Ø 40

573405/573505

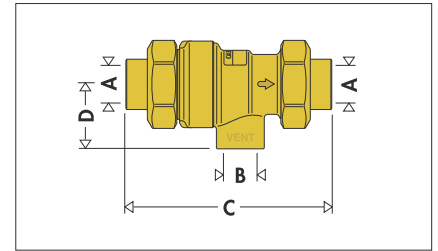

A	B	C	D
1/2"	1/2"	114,5	35
3/4"	1/2"	114,5	35

574000

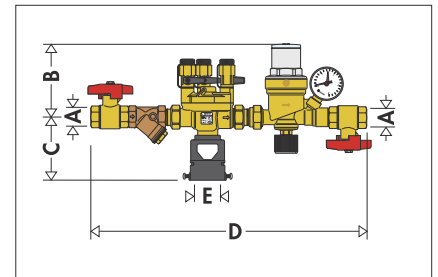

A	B	C	D	E
1/2"	101,5	80,5	382	Ø 40

574001

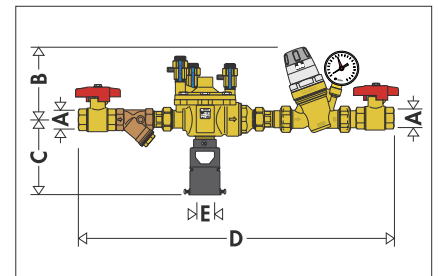

A	B	C	D	E
3/4"	112	159,5	505	Ø 40-60

574004

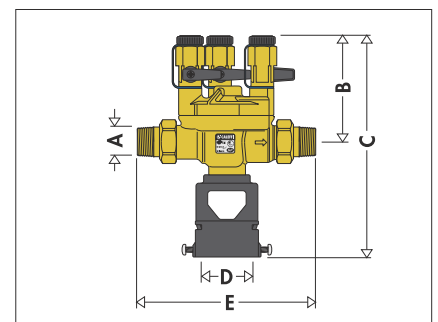

A	B	C	D	E
1/2"	77,5	158	Ø 40	130

**574005/574006**

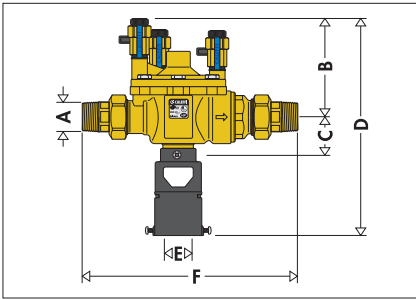

A	B	C	D	E	F
3/4"	103	44,5	262,5	∅ 40-60	228
1"	103	44,5	262,5	∅ 40-60	238

**574011**

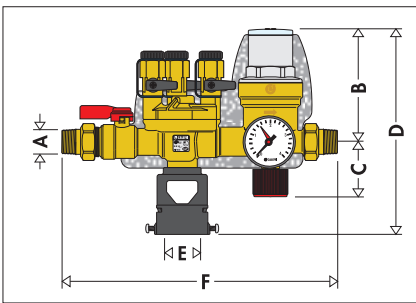

A	B	C	D	E	F
1/2"	101,5	50	182	∅ 40-60	250

**574040/574050**

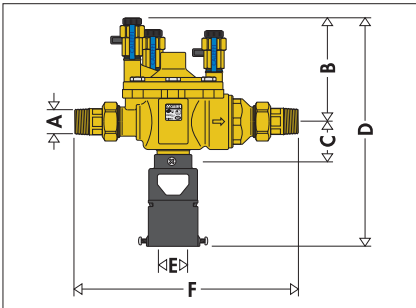

A	B	C	D	E	F
1/2"	103	30	263	∅ 40-60	227
3/4"	103	30	263	∅ 40-60	227

**574600/574700**

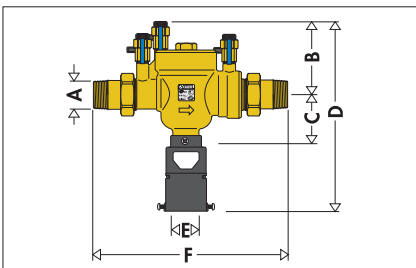

A	B	C	D	E	F
1"	100	30	292	∅ 40-60	280
1 1/4"	100	30	292	∅ 40-60	280

**574**

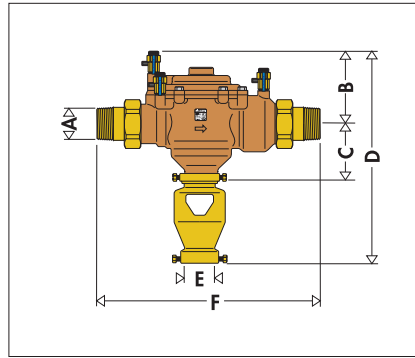

A	B	C	D	E	F
1 1/2"	130	31	382	∅ 50	387
2"	130	31	382	∅ 50	395

**575**

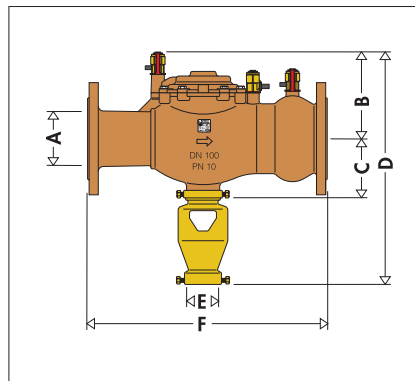

A	B	C	D	E	F
Ду 50	129	27	382	∅ 50	302
Ду 65	132,5	27	382	∅ 50	305
Ду 80	170	26	484	∅ 50	470
Ду 100	170	26	484	∅ 50	470

**575**

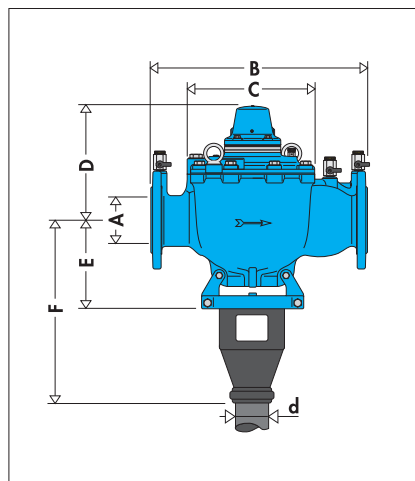

A	B	C	D	E	F	d
Ду 150	600	294	310	229	529	∅ 90
Ду 200	780	370	350	272	572	∅ 90
Ду 250	930	436	350	272	572	∅ 90

**576**

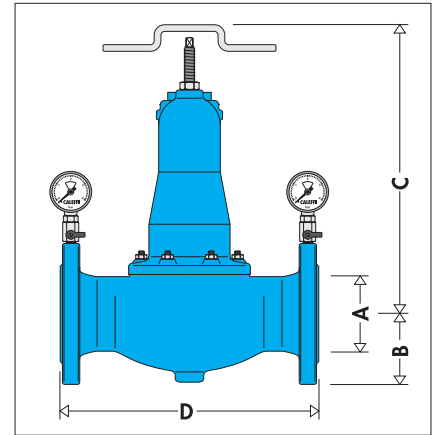

A	B	C	D
Ду 80	108	466	310
Ду 100	112	466	350
Ду 125	141	576	400
Ду 150	145	576	480
Ду 200	174	686	600

**577**

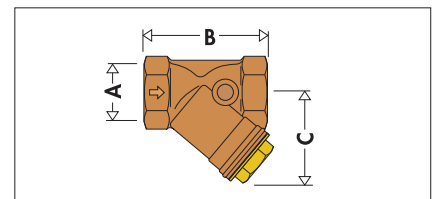

A	B	C	B	A	C
1/2"	58	40	1 1/2"	106	75
3/4"	70	50	2"	126	90
1"	87	60	2 1/2"	145	100
1 1/4"	95	68	3"	185	118

**578**

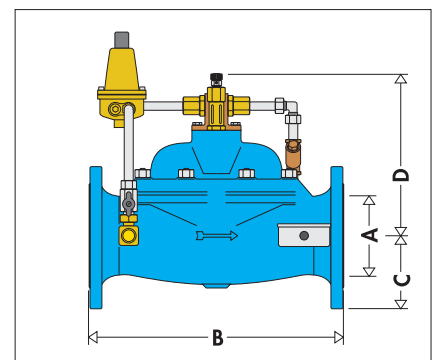

A	B	C	D
Ду 65	290	95	242
Ду 80	310	102	262
Ду 100	350	120	287
Ду 125	400	137	383
Ду 150	480	152	430
Ду 200	600	182	554
Ду 250	730	212	595
Ду 300	850	242	642



579

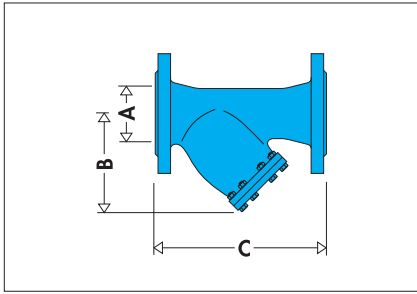

A	B	C
Ду 50	148	230
Ду 65	193	290
Ду 80	205	310
Ду 100	245	350

A	B	C
Ду 125	295	400
Ду 150	325	480
Ду 200	390	600
Ду 250	460	730

5991

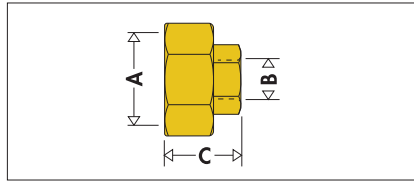

A	B	C
3/4"	3/8"	24,5
3/4"	1/2"	24,5
1"	3/8"	24,5
1"	1/2"	24,5
1 1/4"	3/8"	30,5
1 1/4"	1/2"	30,5

599662

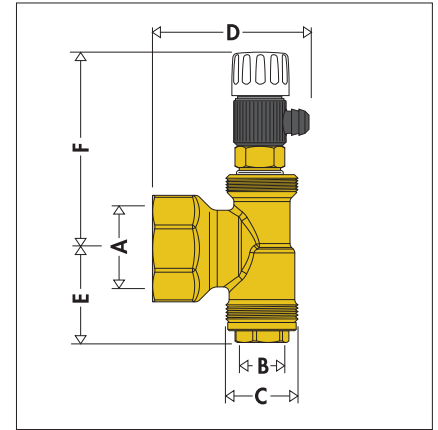

A	B	C	D	E	F
1"	3/8"	3/4"	58	37	71

592

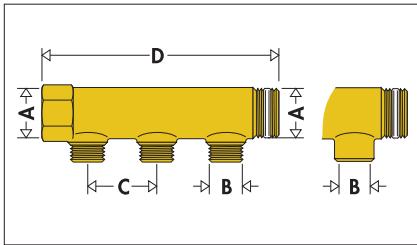

A	B	Отводы	C	D
3/4"	1/2"	2	50	110
3/4"	1/2"	3	50	160
3/4"	1/2"	4	50	210
1"	1/2"	2	50	113
1"	1/2"	3	50	163
1"	1/2"	4	50	213
1"	1/2"	2	60	134
1"	1/2"	3	60	194
1"	1/2"	4	60	254
* 1 1/4"	1/2"	2	60	137
* 1 1/4"	1/2"	3	60	197
* 1 1/4"	1/2"	4	60	257
1"	3/4" HP	2	60	134
1"	3/4" HP	3	60	194

\* Без уплотнителя ПТФЕ на муфте

5993

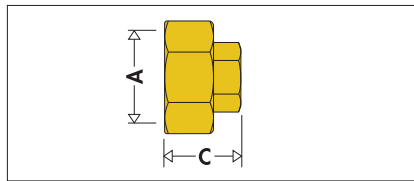

A	C
3/4"	25
1"	25
1 1/4"	31

5994

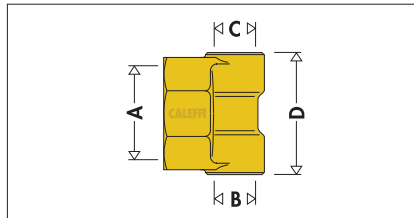

A	B	C	D
3/4"	1/2"	3/8"	49
3/4"	1/2"	1/2"	49
1"	1/2"	3/8"	49
1"	1/2"	1/2"	49
1"	3/4" HP	3/8"	56
1 1/4"	1/2"	3/8"	52
1 1/4"	1/2"	1/2"	52

599674

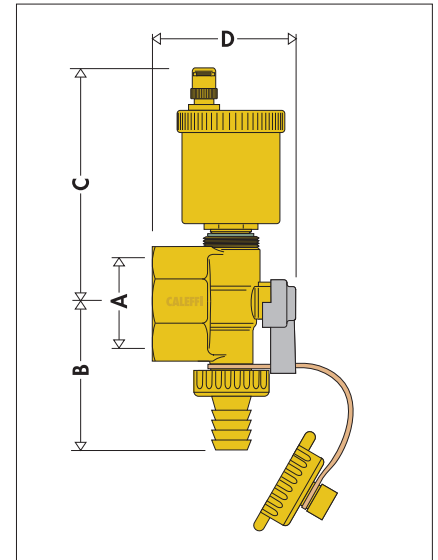

A	B	C	D
1 1/4"	63	108	70

598

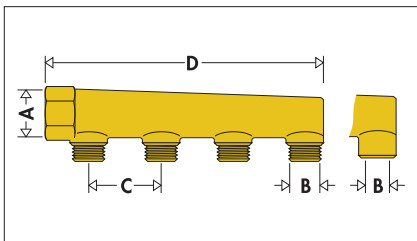

A	B	Отводы	C	D
3/4"	1/2"	2	50	93
3/4"	1/2"	3	50	143
3/4"	1/2"	4	50	193
1"	1/2"	2	50	93
1"	1/2"	3	50	143
1"	1/2"	4	50	193

5995

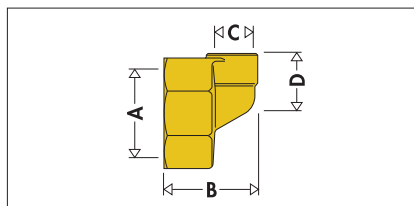

A	B	C	D
3/4"	36	3/8"	25,5
1"	36	3/8"	29
1 1/4"	40	3/8"	25,5

599675

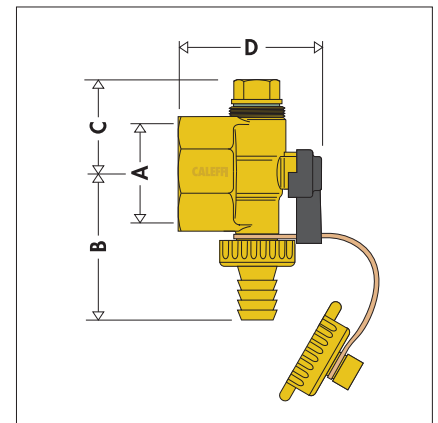

A	B	C	D
1 1/4"	63	46	70

**6000**

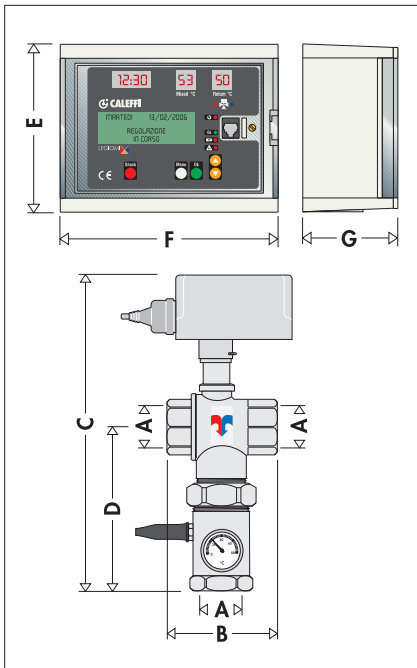

A	B	C	D	E	F	G
3/4"	74	200	85	145	180	105
1"	75	212	95	145	180	105
1 1/4"	85	226	140	145	180	105
1 1/2"	100	248	150	145	180	105
2"	110	266	170	145	180	105

**6000**

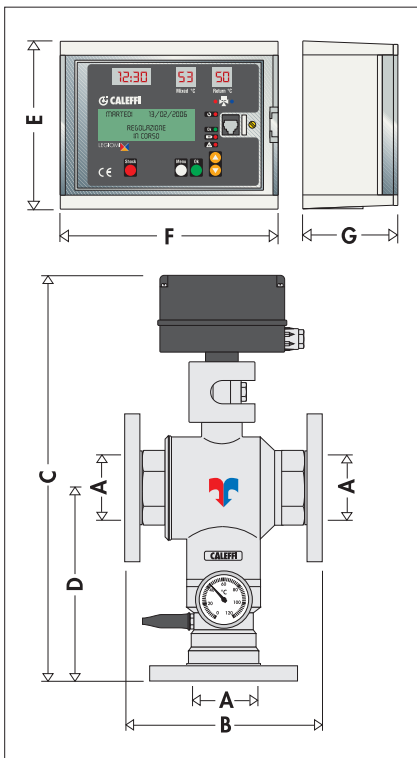

A	B	C	D	E	F	G
Ду 65	235	600	275	145	180	105
Ду 80	235	600	275	145	180	105

**600100**

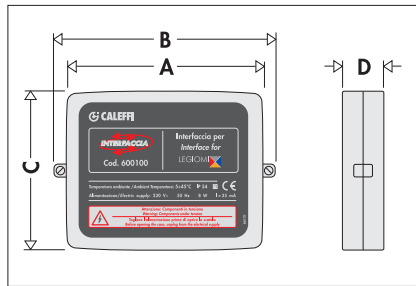

A	B	C	D
147	165	120	40

**600140**

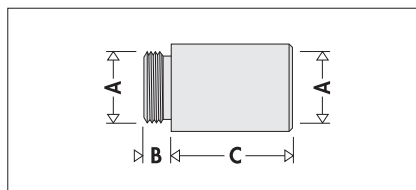

A	B	C
1/2"	8	38

**600200**

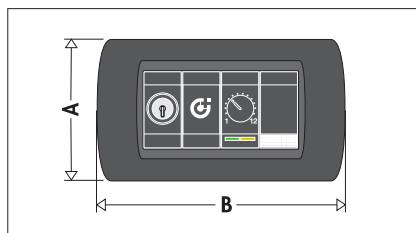

A	B
80	140

**600500**

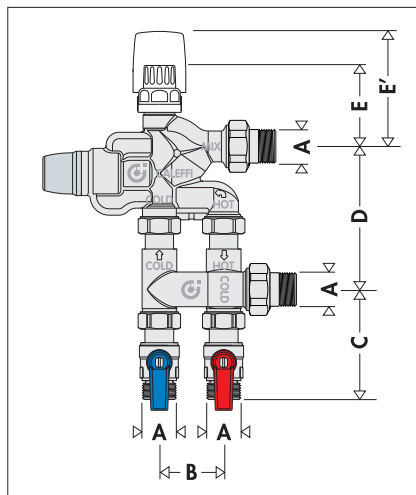

A	B	C	D	E	E'
3/4"	50	86	111	75	90

**601/602**

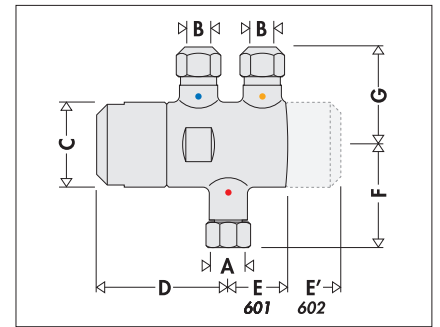

A	B	C	D	E	E'	F	G
3/8" Ø10	40	62	28	55	51	46	
3/8" Ø12	40	62	28	55	51	46	

**601/602**

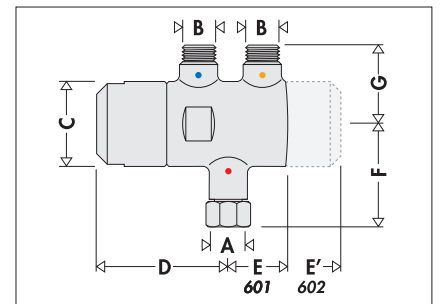

A	B	C	D	E	E'	F	G
3/8"	3/8"	40	62	28	55	51	38

**601/602**

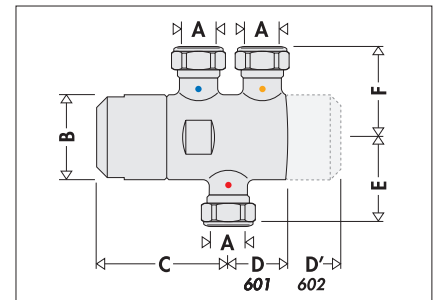

A	B	C	D	D'	E	F
Ø15	40	62	28	55	47	47

**601/602**

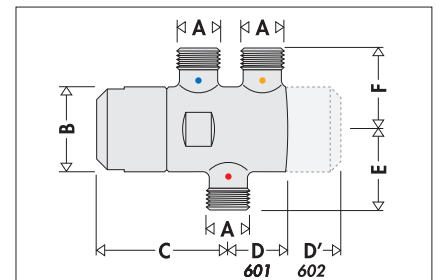

A	B	C	D	D'	E	F
1/2"	40	62	28	55	51	38

**605**

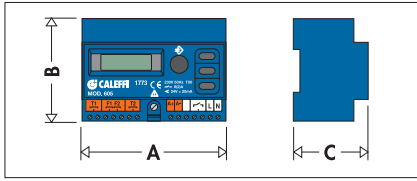

A	C	D
107	88	60

**607**

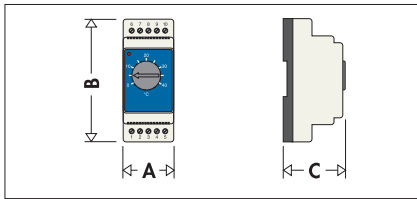

A	B	C
36	86	58

**610**

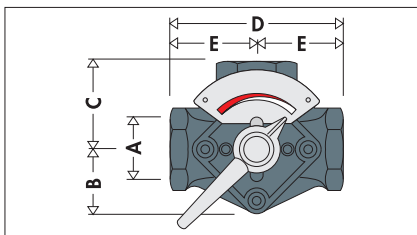

A	B	C	D	E
3/4"	52	65	130	65
1"	52	65	130	65
1 1/4"	52	70	140	70
1 1/2"	52	78	156	78
2"	52	75	150	75
2 1/2"	66	100	200	100

**610**

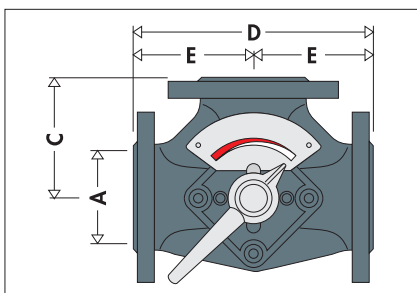

A	C	D	E
Ду 50	90	180	90
Ду 65	100	200	100
Ду 80	115	230	115
Ду 100	130	260	130
Ду 125	145	290	145

**611**

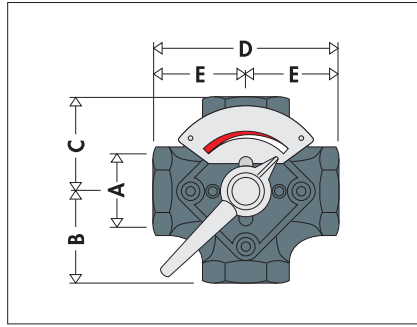

A	B	C	D	E
3/4"	65	65	130	65
1"	65	65	130	65
1 1/4"	70	70	140	70
1 1/2"	78	78	156	78
2"	75	75	150	75
2 1/2"	100	100	200	100

**611**

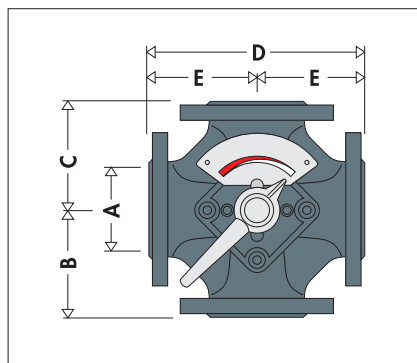

A	B	C	D	E
Ду 50	90	90	180	90
Ду 65	100	100	200	100
Ду 80	115	115	230	115
Ду 100	130	130	260	130
Ду 125	145	145	290	145

**612**

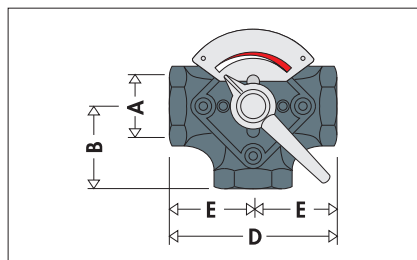

A	B	D	E
3/4"	65	130	65
1"	65	130	65
1 1/4"	70	140	70
1 1/2"	78	156	78
2"	75	150	75
2 1/2"	100	200	100

**612**

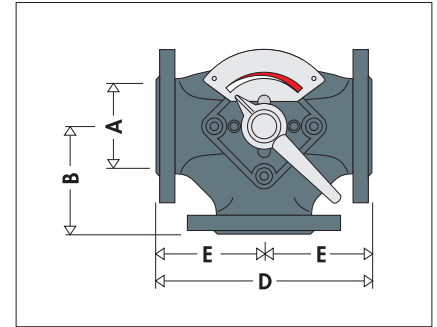

A	B	D	E
Ду 50	90	180	90
Ду 65	100	200	100
Ду 80	115	230	115
Ду 100	130	260	130
Ду 125	145	290	145

**618**

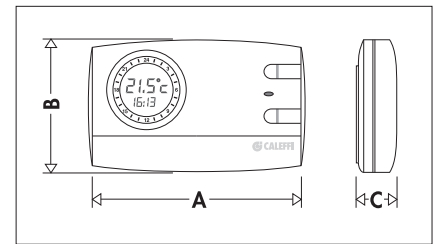

A	B	C
132	90	39

**619**

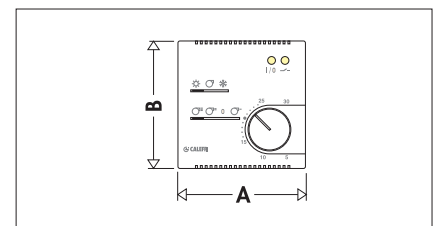

A	B
74	74

**620**

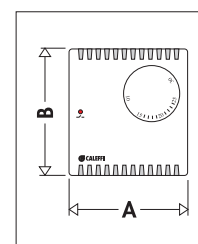

A	B
76	82

**620200**

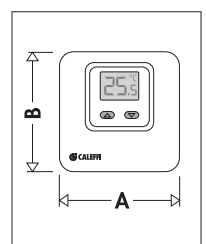

A	B
74	74

**620**

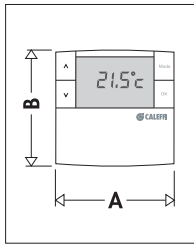

A	B
84	84

**620400**

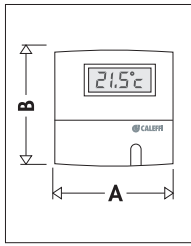

A	B
90	88

**623**

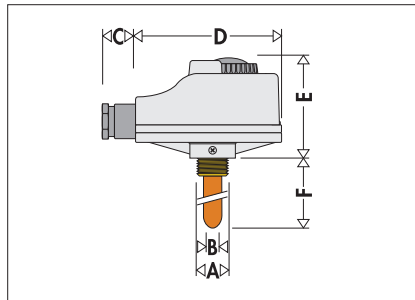

A	B	C	D	E	F
1/2"	∅ 16	20	98	65	92

**625100**

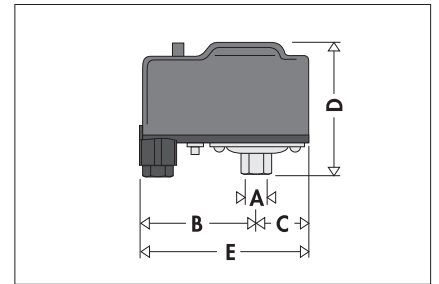

A	B	C	D	E
1/4"	62	42	102	104

**6205**

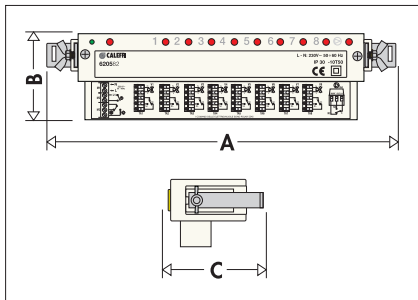

A	B	C
300	67	80

**624**

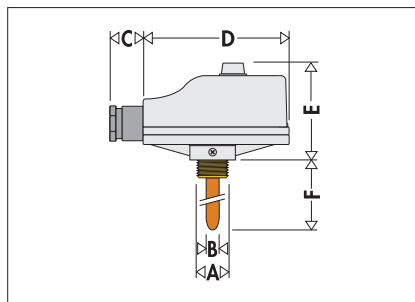

A	B	C	D	E	F
1/2"	∅ 8	20	101	65	92

**626**

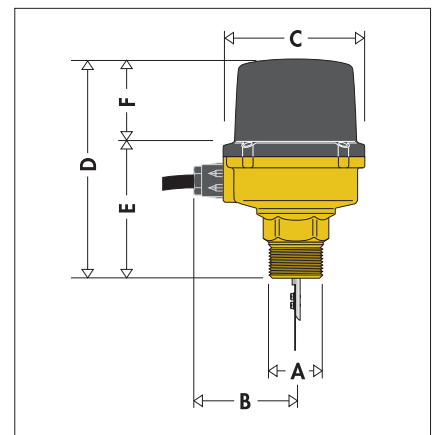

A	B	C	D	E	F
1"	63	86,5	134,5	74	60,5

**621**

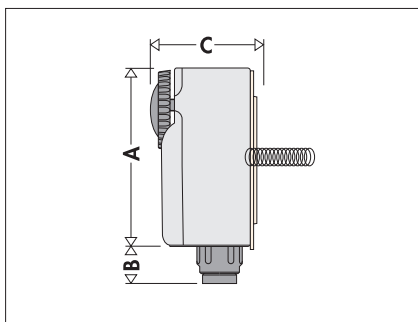

A	B	C
88	20	47

**625000**

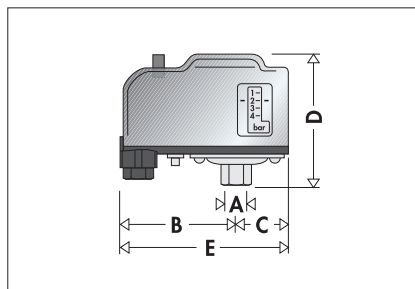

A	B	C	D	E
1/4"	63	42	101	105

**627**

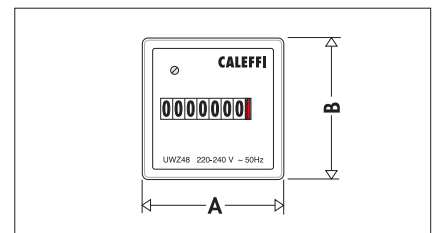

A	B
48	48

**622**

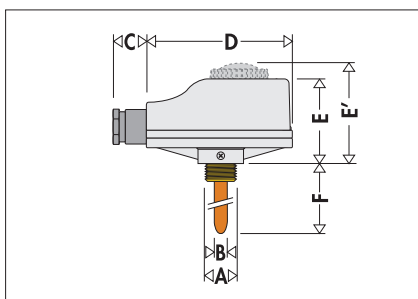

A	B	C	D	E	E'	F
1/2"	∅ 8	20	101	59	65	92

**625**

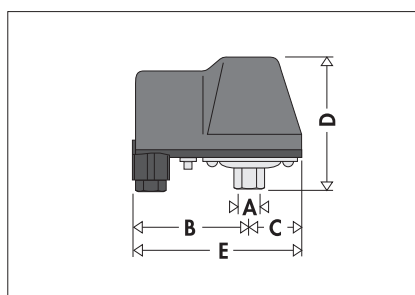

A	B	C	D	E
1/4"	62	42	102	104

**628**

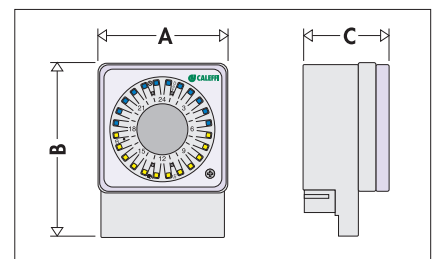

A	B	C
73	101	68

**630 • 630 + 632  
630 + 633 + 635**

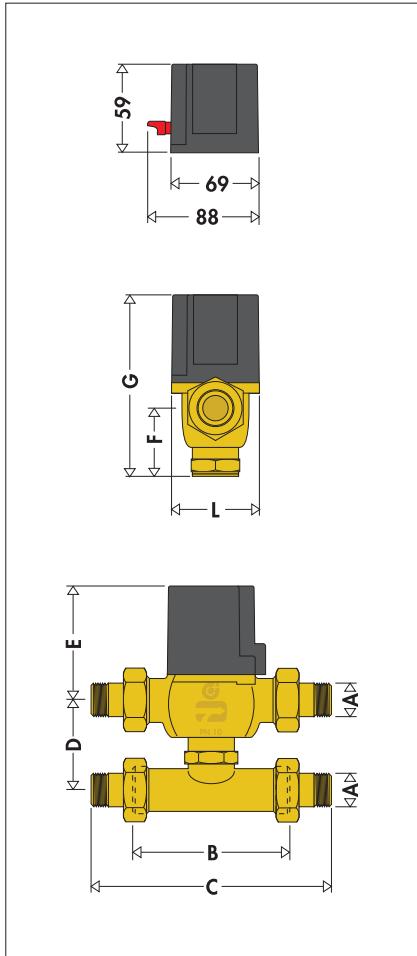

A	B	C	D	E	F	G	H
1/2"	98	155	60	76,5	45,5	122	63
3/4"	98	155	60	76,5	45,5	122	63
1"	98	200	60	76,5	45,5	122	63

**636**

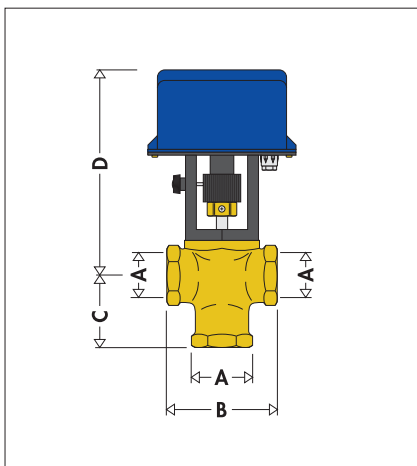

A	B	C	D
1 1/4"	110	65	210
1 1/2"	110	65	210
2"	150	85	210

**637**

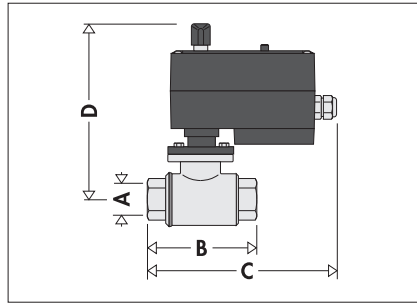

A	B	C	D
3/4"	68	140	145
1"	78	145	150
1 1/4"	86	149	160
1 1/2"	97	154	165
2"	112	162	170

**637**

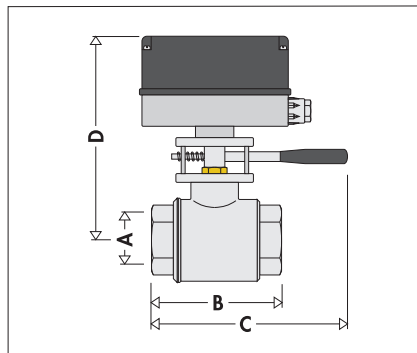

A	B	C	D
2 1/2"	145	185	240
3"	163	194	260
4"	195	360	350

**637**

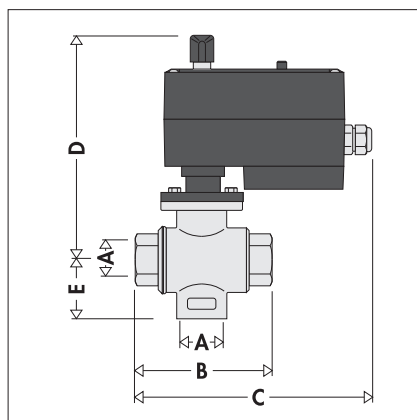

A	B	C	D	E
3/4"	71	136	166	39
1"	84	143	174	41
1 1/4"	95,5	149	174	51
1 1/2"	106	154	187	61
2"	127	164	192	68

**637**

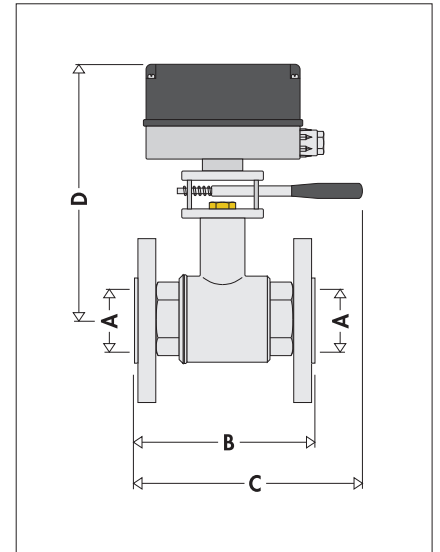

A	B	C	D
Ду 65	185	300	355
Ду 80	220	310	370
Ду 100	245	330	385

**6370**

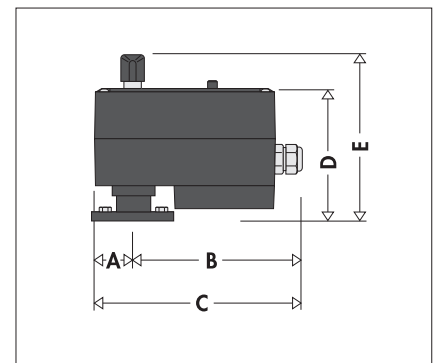

A	B	C	D	E
25	100	125	90	112

**6370**

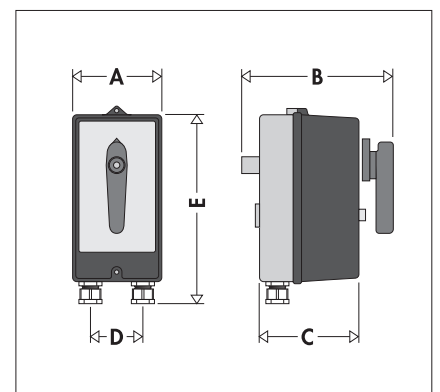

A	B	C	D	E
79	130	83	44	162



642

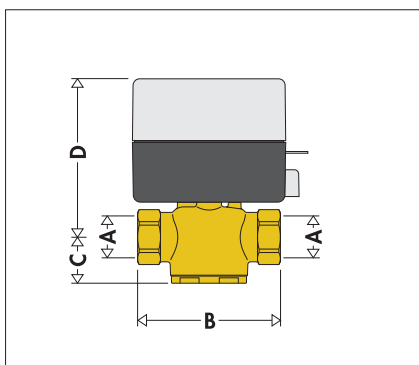

A	B	C	D
1/2"	78	24	90
3/4"	78	24	94
1"	88	24	94

643

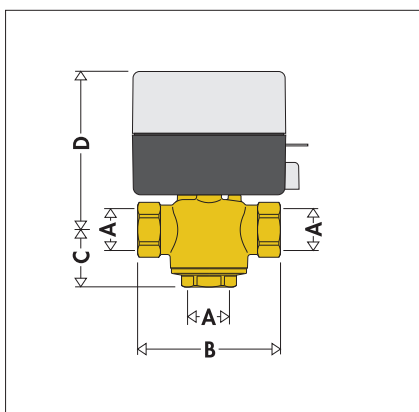

A	B	C	D
1/2"	78	31,5	90
3/4"	78	31,5	94
1"	88	46,5	94

6442

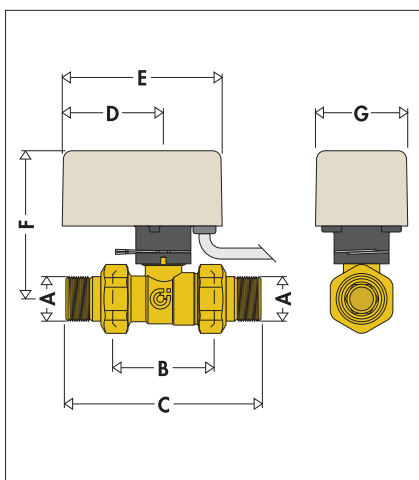

A	B	C	D	E	F	G
1/2"	60	117	60	95	88	55
3/4"	60	117	60	95	88	55
1"	60	126	60	95	88	55

6443

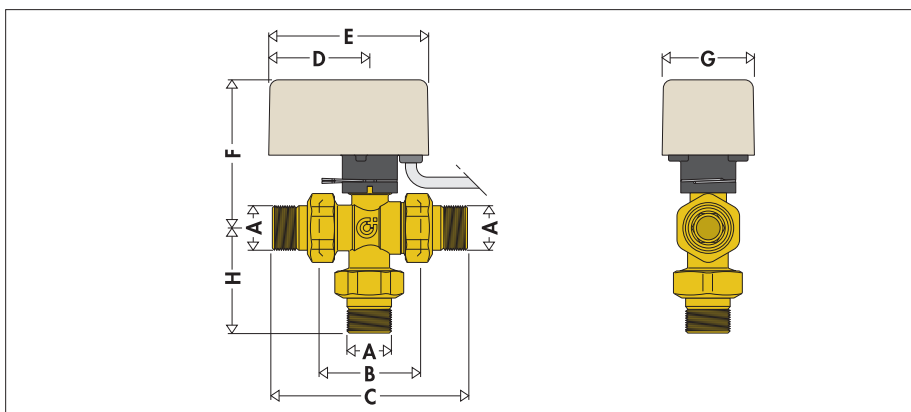

A	B	C	D	E	F	G	H
1/2"	60	117	60	95	88	55	58,5
3/4"	60	117	60	95	88	55	58,5
3/4"	78	149	60	95	91	55	73
1"	78	159	60	95	91	55	78

Выделенные размеры относятся к клапану с Kv = 8,6

6443.. 3BY

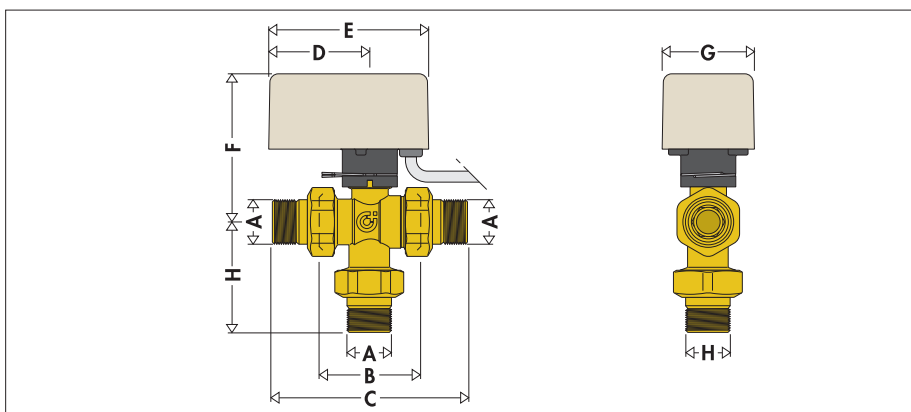

A	B	C	D	E	F	G	H
1/2"	60	117	60	95	88	55	58,5
3/4"	60	117	60	95	88	55	58,5
1"	60	123	60	95	88	55	63

6444

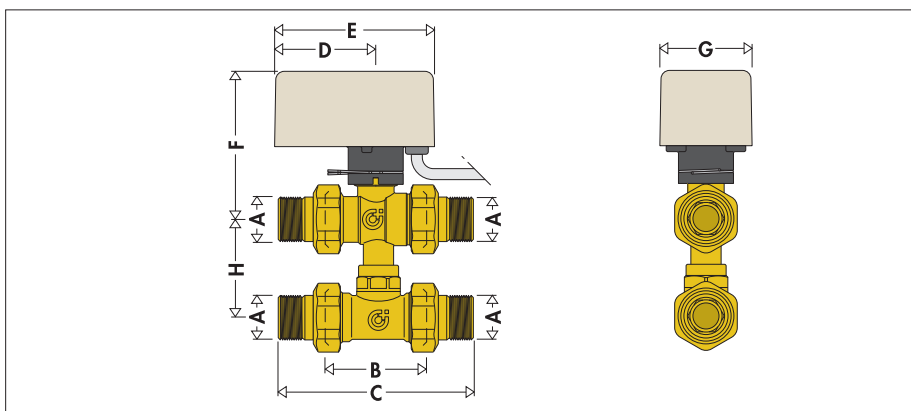

A	B	C	D	E	F	G	H
1/2"	60	117	60	95	88	55	49÷63
3/4"	60	117	60	95	88	55	49÷63
1"	60	126	60	95	88	55	49÷63

6460+6470

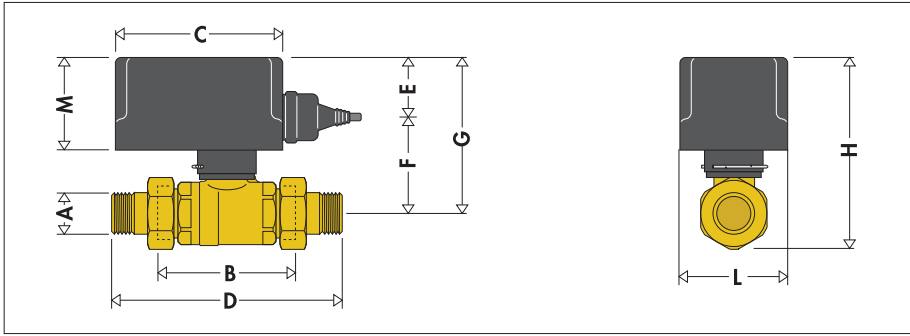

A	B	C	D	E	F	G	H	L	M
1/2"	84	105	141	36	65,5	101,5	124	68,5	59
3/4"	84	105	141	36	65,5	101,5	124	68,5	59
1"	96	105	177	36	70	106	128,5	68,5	59
1 1/4"	96	105	177	36	70	106	128,5	68,5	59

648018

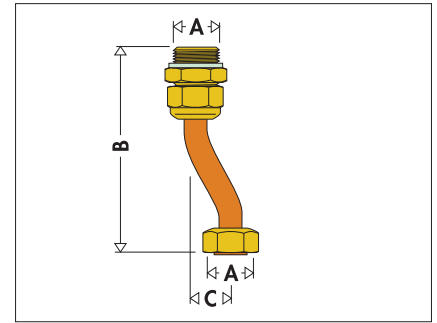

A	B	C
3/4"	117÷137	35

650

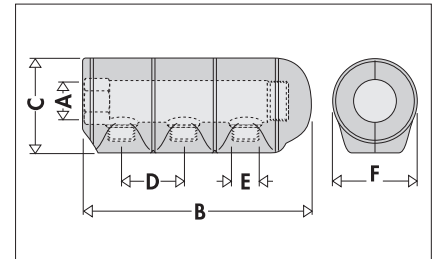

A	Отводы	B	C	D	E	F
1 1/4"	2	180	100	60	3/4"	80
1 1/4"	3	240	100	60	3/4"	80
1 1/4"	4	300	100	60	3/4"	80

6460+6480+6490

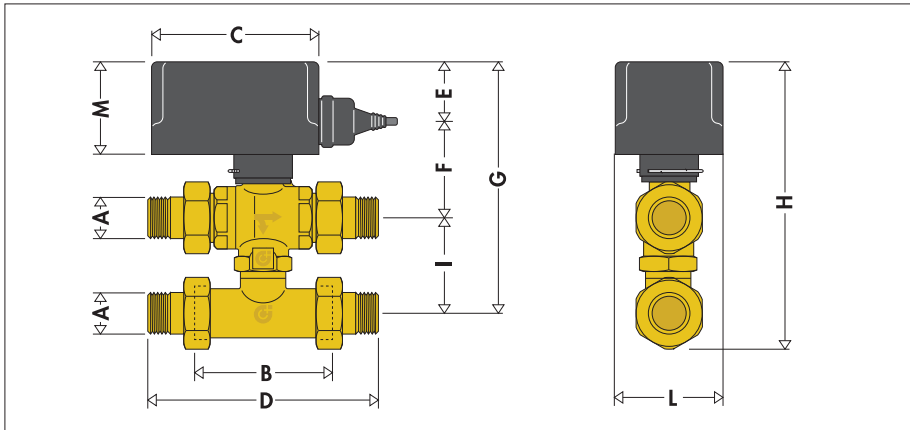

A	B	C	D	E	F	G	H	I	L	M
1/2"	84	105	141	36	65,5	161,5	184	60	68,5	59
3/4"	84	105	141	36	65,5	161,5	184	60	68,5	59
1"	96	105	177	36	70	166	188,5	60	68,5	59
1 1/4"	96	105	177	36	70	166	188,5	60	68,5	59

6460+6489

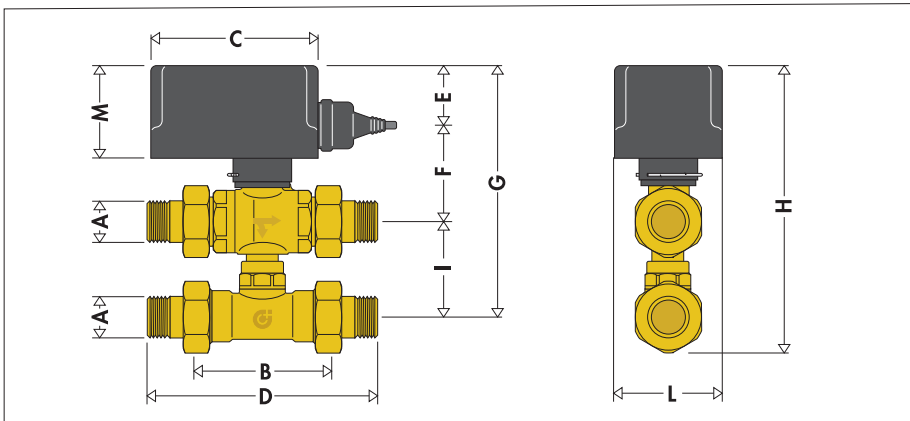

A	B	C	D	E	F	G	H	I	L	M
3/4"	84	105	141	36	65,5	150,5÷164,5	173÷187	49÷63	68,5	59

6509

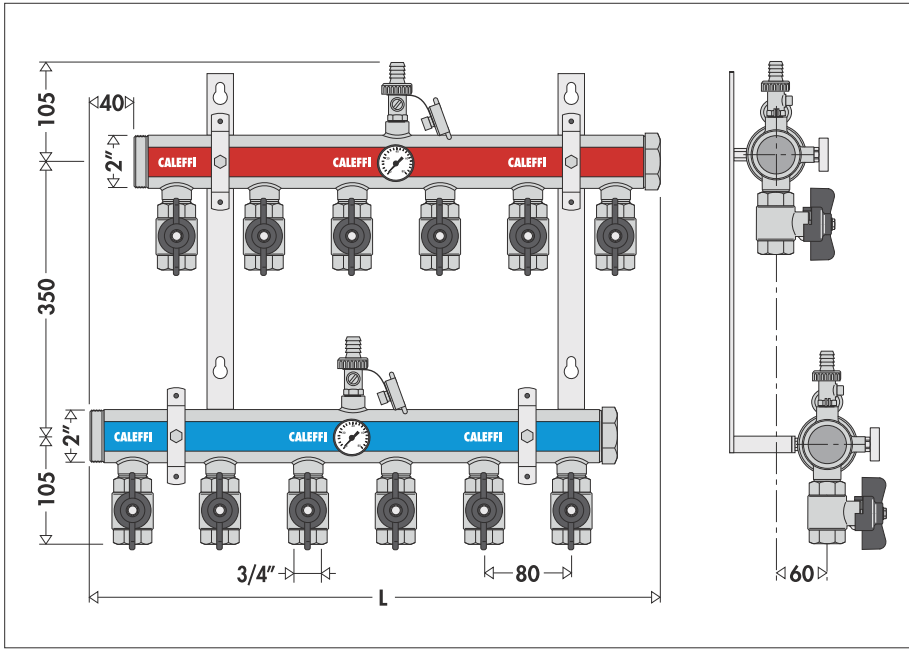

Отводы	L
3	285
4	365
5	445

Отводы	L
6	525
7	605
8	685

Отводы	L
9	765
10	845
11	925

Отводы	L
12	1005
13	1085
14	1165

Отводы	L
15	1245
16	1325

6561

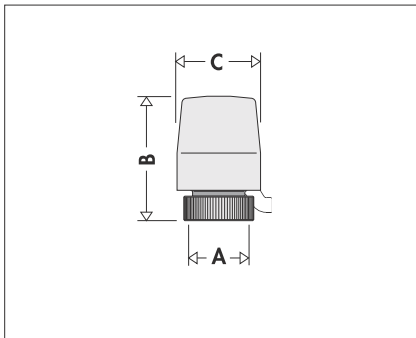

A	B	C
M 30 x 1,5	62	41

6563

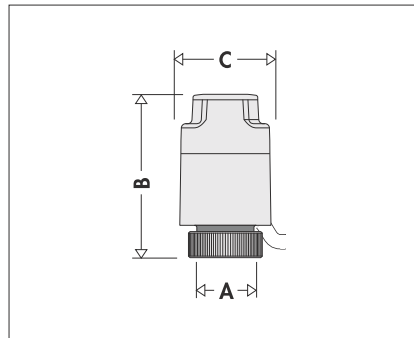

A	B	C
M 30 x 1,5	76	42

657

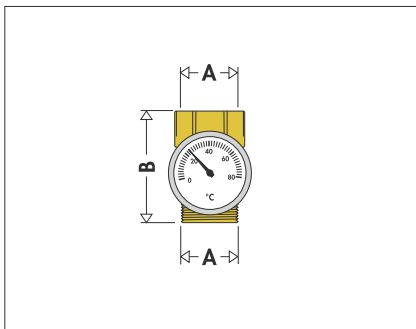

A	B
1/2"	43

657

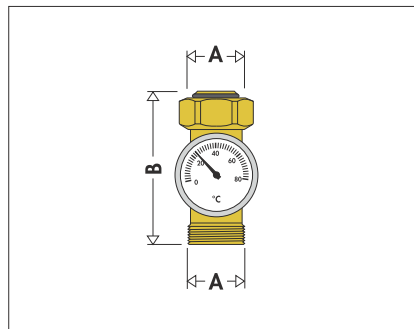

A	B
3/4"	60

662000

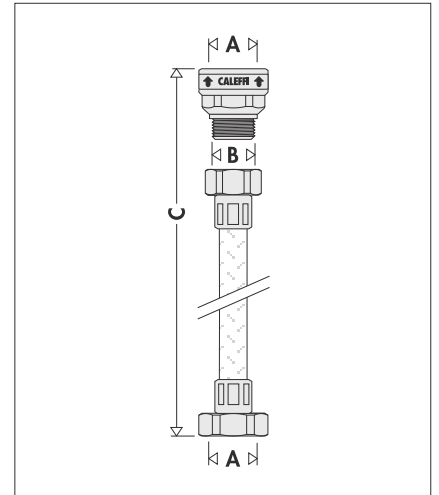

A	B	C
3/4"	1/2"	420

6620

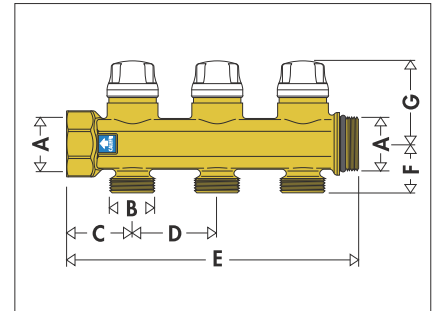

A	B	C	D	E	F	G
1"	2 x 3/4"	39	50	124	29	51
1"	3 x 3/4"	39	50	174	29	51
1"	4 x 3/4"	39	50	224	29	51
1"	5 x 3/4"	39	50	274	29	51
1"	6 x 3/4"	39	50	324	29	51

6621

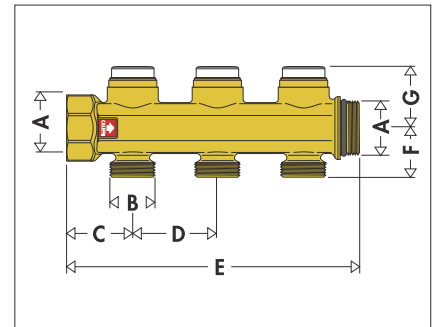

A	B	C	D	E	F	G
1"	2 x 3/4"	39	50	124	29	33
1"	3 x 3/4"	39	50	174	29	33
1"	4 x 3/4"	39	50	224	29	33
1"	5 x 3/4"	39	50	274	29	33
1"	6 x 3/4"	39	50	324	29	33

662

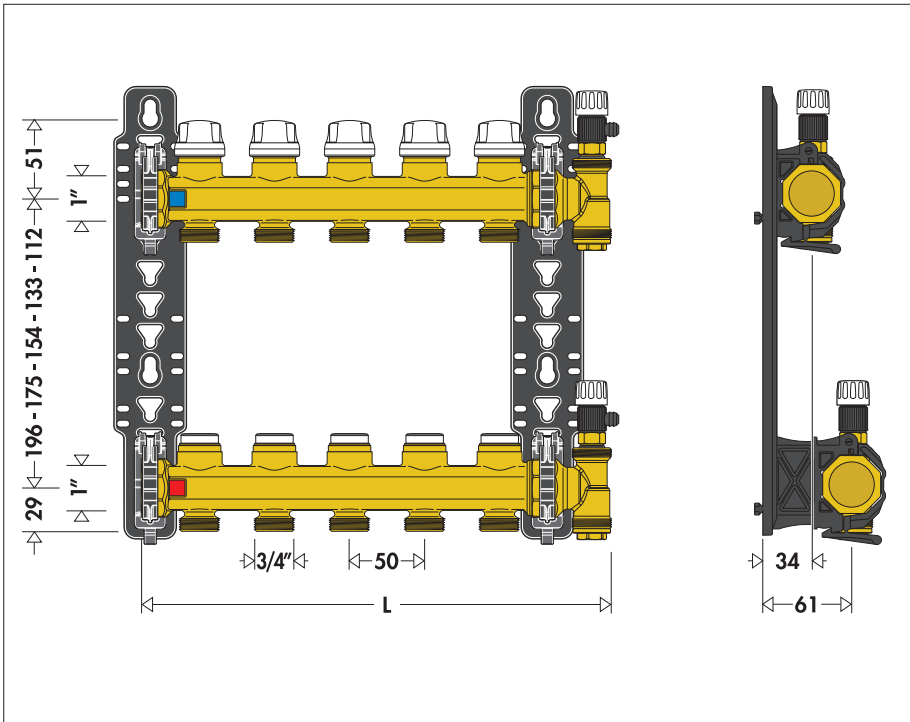

Отводы	L
3	165
4	215
5	265

Отводы	L
6	315
7	365
8	425

Отводы	L
9	475
10	525
11	575

Отводы	L
12	675
13	735

663000

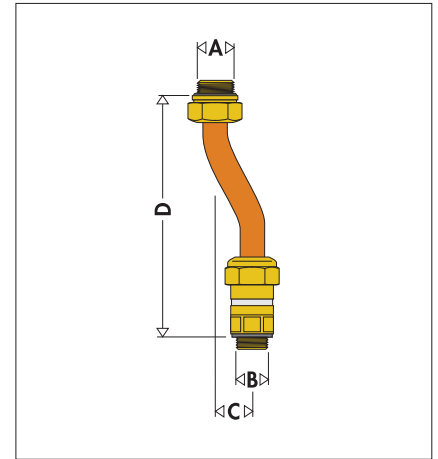

A	B	C	D
1/2"	3/8"	35	135÷147

6630

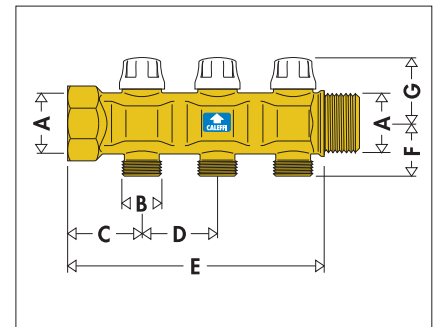

A	B	C	D	E	F	G
1 1/4"	3 x 3/4"	50	50	175	33	50
1 1/4"	4 x 3/4"	50	50	225	33	50
1 1/4"	5 x 3/4"	50	50	275	33	50
1 1/4"	6 x 3/4"	50	50	325	33	50
1 1/4"	7 x 3/4"	50	50	375	33	50
1 1/4"	8 x 3/4"	50	50	425	33	50

663

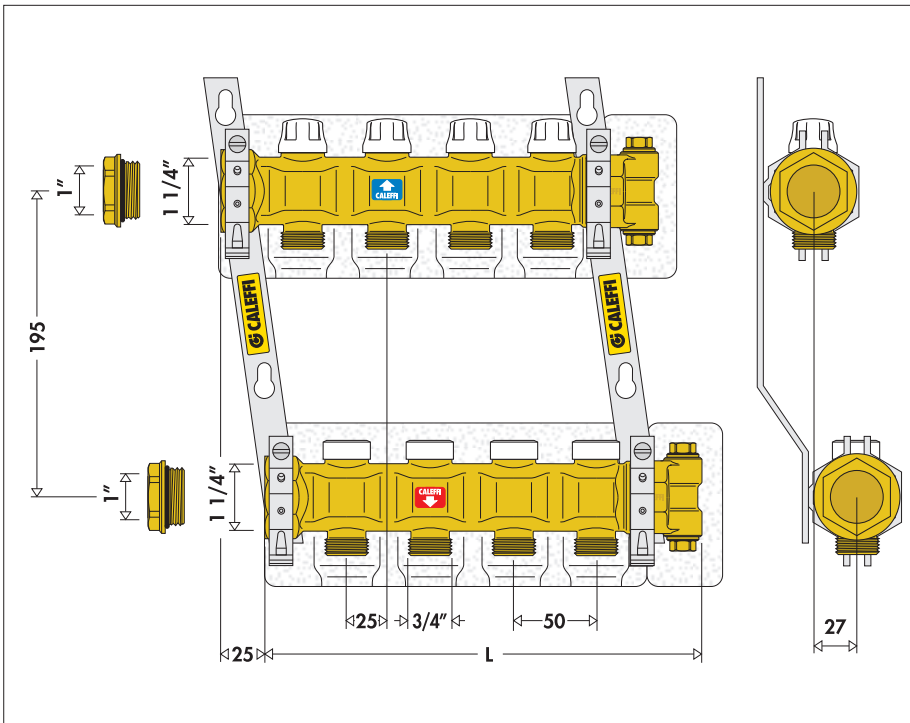

Отводы	L
3	220
4	270
5	320

Отводы	L
6	370
7	420
8	470

Отводы	L
9	550
10	600
11	650

Отводы	L
12	700
13	750

6631

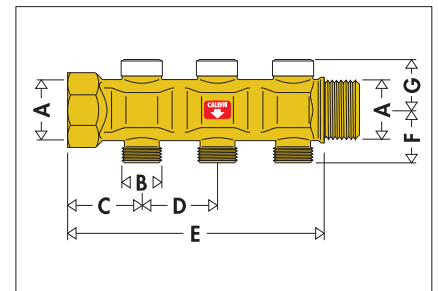

A	B	C	D	E	F	G
1 1/4"	3 x 3/4"	50	50	175	33	31
1 1/4"	4 x 3/4"	50	50	225	33	31
1 1/4"	5 x 3/4"	50	50	275	33	31
1 1/4"	6 x 3/4"	50	50	325	33	31
1 1/4"	7 x 3/4"	50	50	375	33	31
1 1/4"	8 x 3/4"	50	50	425	33	31

666... S1

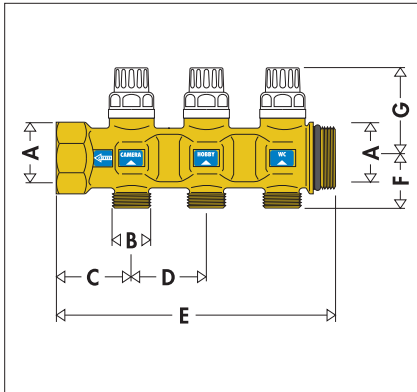

A	B	C	D	E	F	G
1 1/4"	3x3/4"	51	50	170	33	64
1 1/4"	4x3/4"	51	50	220	33	64
1 1/4"	5x3/4"	51	50	270	33	64
1 1/4"	6x3/4"	51	50	320	33	64
1 1/4"	7x3/4"	51	50	370	33	64
1 1/4"	8x3/4"	51	50	420	33	64

667... S1

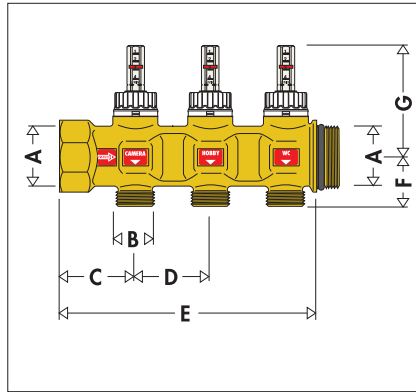

A	B	C	D	E	F	G
1 1/4"	3x3/4"	50	50	170	33	74
1 1/4"	4x3/4"	50	50	220	33	74
1 1/4"	5x3/4"	50	50	270	33	74
1 1/4"	6x3/4"	50	50	320	33	74
1 1/4"	7x3/4"	50	50	370	33	74
1 1/4"	8x3/4"	50	50	420	33	74

668000S1

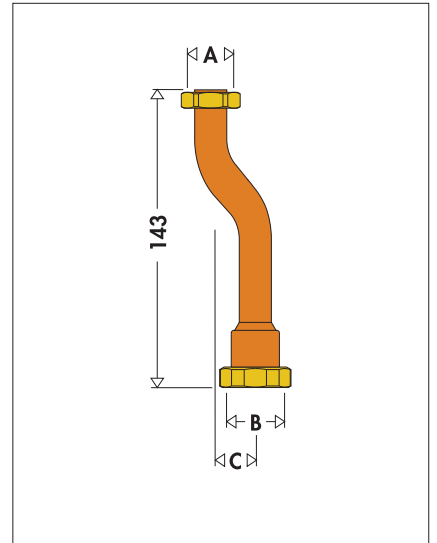

A	B	C
3/4"	1"	25

668 S1

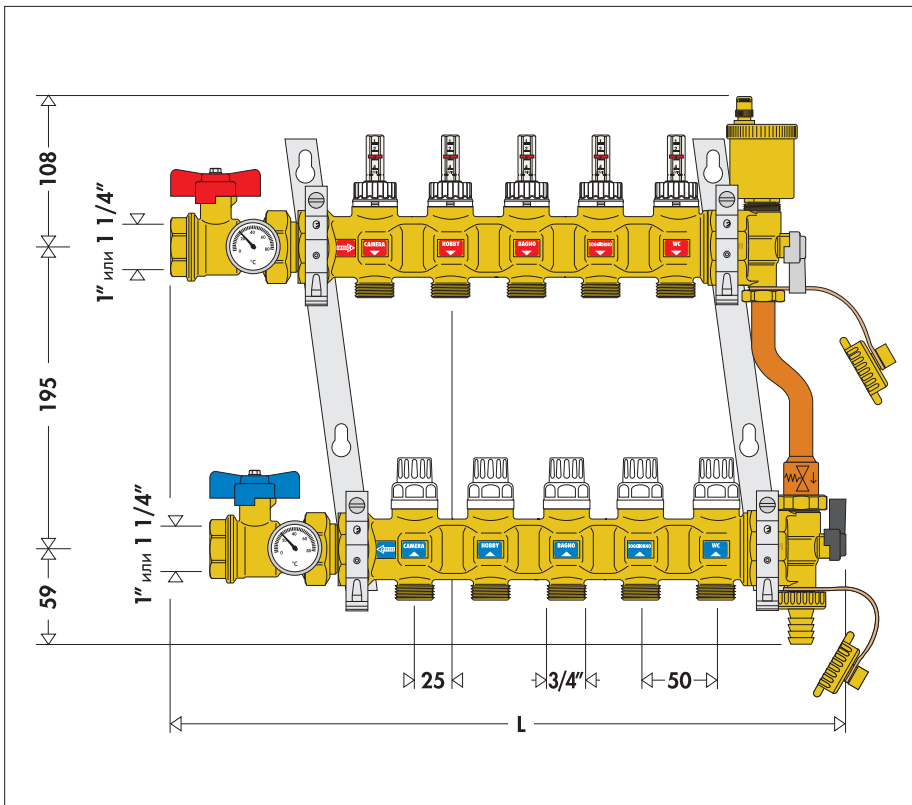

Отводы	L
3	380
4	430
5	480

Отводы	L
6	530
7	580
8	630

Отводы	L
9	700
10	750
11	800

Отводы	L
12	850
13	900
14	950

669

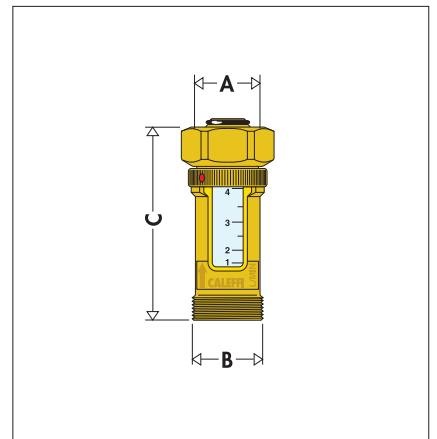

A	B	C
3/4"	3/4"	69,5

670

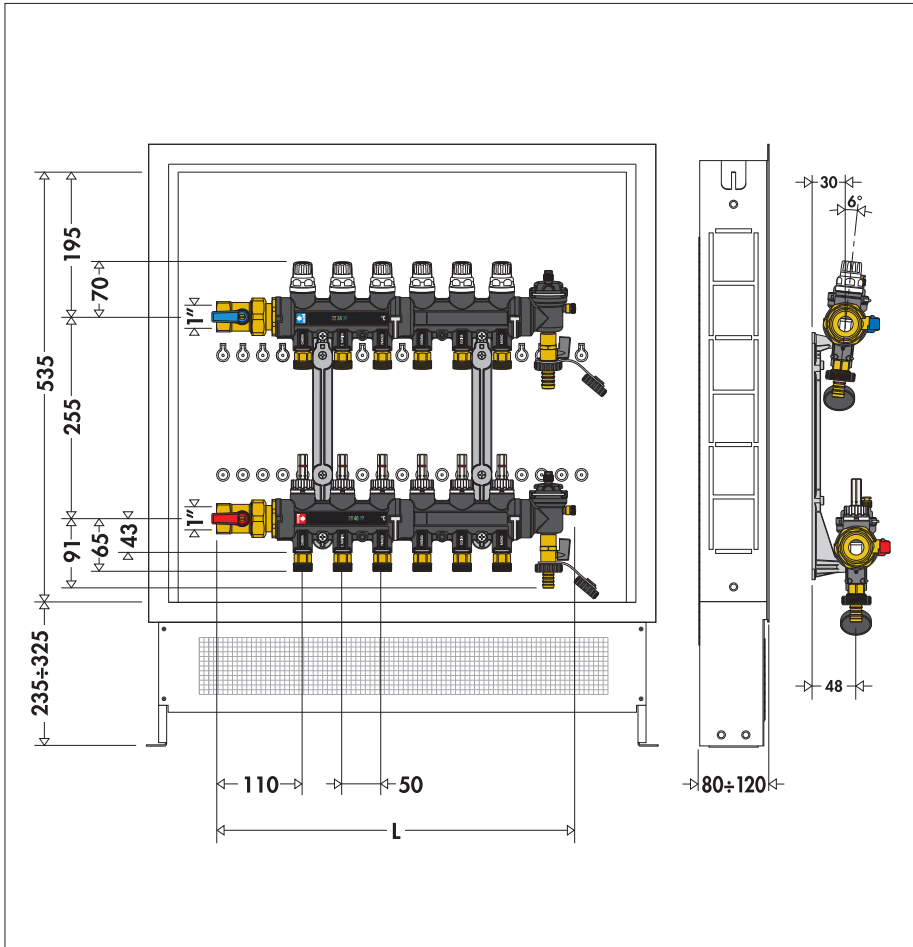

Отводы	L
3	300
4	350
5	400

Отводы	L
6	450
7	500
8	550

Отводы	L
9	600
10	650
11	700

Отводы	L
12	750

678 + 6561/6563

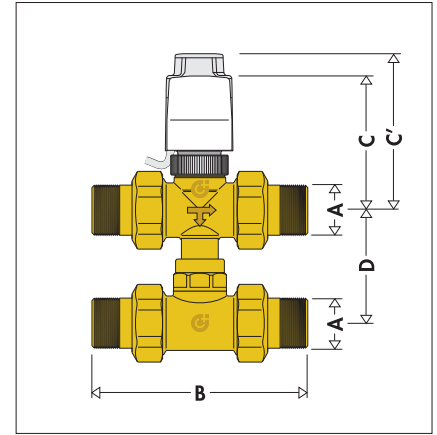

A	B	C	C'	D
1/2"	113	81	95	49±63
3/4"	113	81	95	49±63
1"	122	81	95	49±63

683

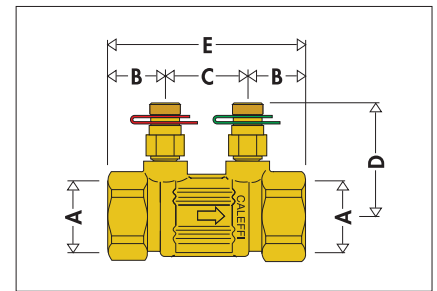

A	B	C	D	E
3/4"	23	32	51	78
1"	29	32	54	90

676 + 6561/6563

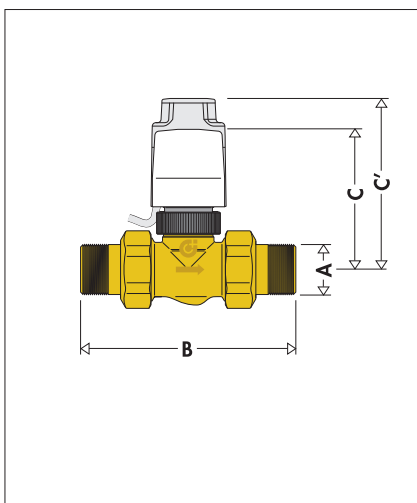

A	B	C	C'
1/2"	113	81	95
3/4"	113	81	95
1"	122	81	95

677 + 6561/6563

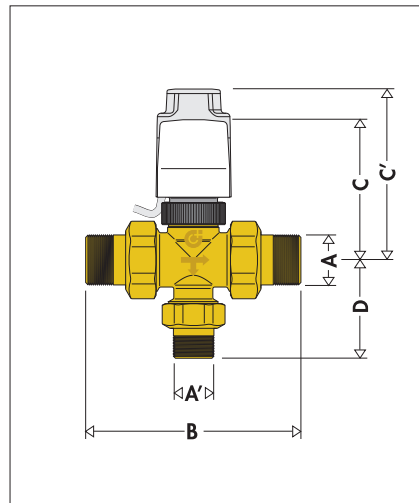

A	A'	B	C	C'	D
1/2"	1/2"	113	81	95	52
3/4"	1/2"	113	81	95	52
1"	1/2"	122	81	95	52

683

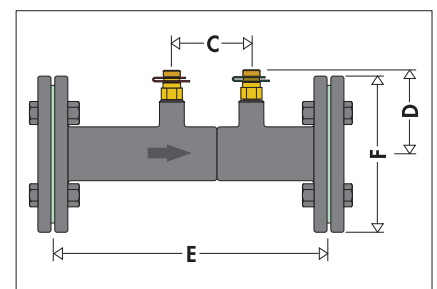

Ду	C	D	E	F
32	64	74	205	120
40	71	77	230	130
50	88	83	307	140
65	110	90,5	390	160
80	140	101	451	190
100	182	106	530	210
125	75	145	275	250
150	80	160	300	285
175	85	175	325	315
200	100	185	350	340



**690**

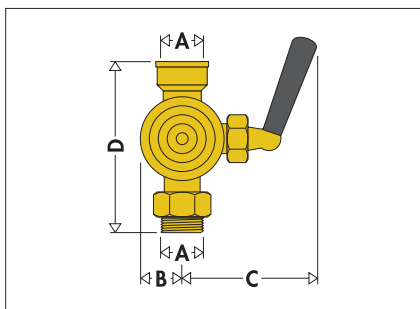

A	B	C	D
1/4"	20	60	60
3/8"	20	60	68
1/2"	20	60	75

**739000**

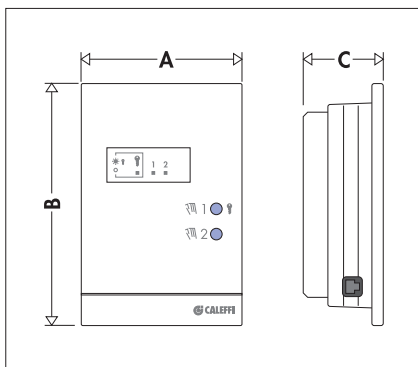

A	B	C
85	128	41

**740101**

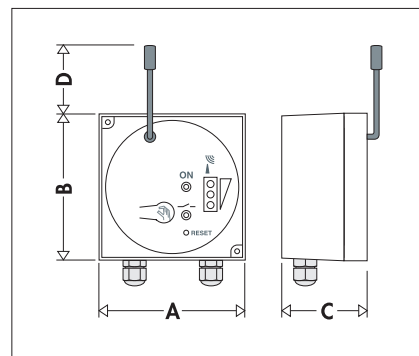

A	B	C	D
72	72	54	65

**691**

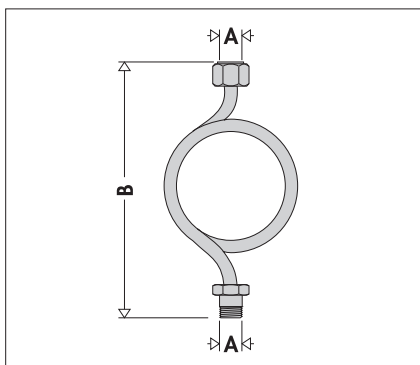

A	B
1/4"	155
3/8"	155
1/2"	155

**739001/739002**

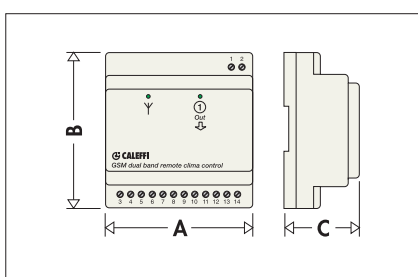

A	B	C
71	90	58

**740201**

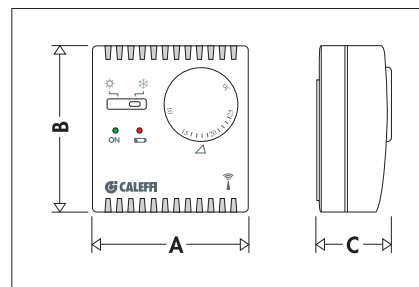

A	B	C
76	81	40

**738**

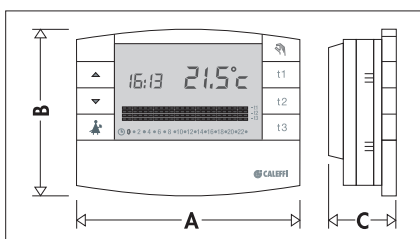

A	B	C
120	82	28

**740000**

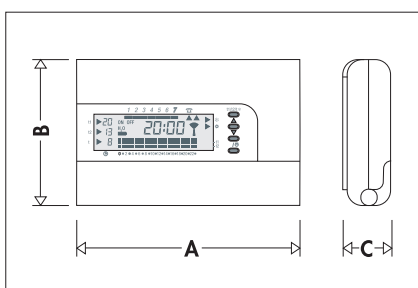

A	B	C
121	81	20

**740202**

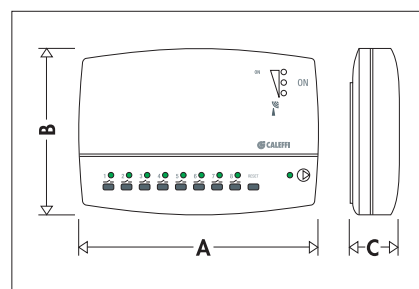

A	B	C
132	95	25

**739**

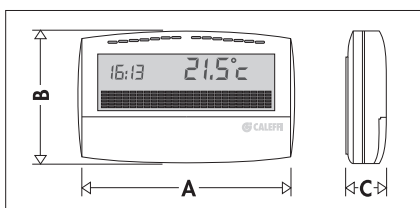

A	B	C
135	90	28

**740100/740104**

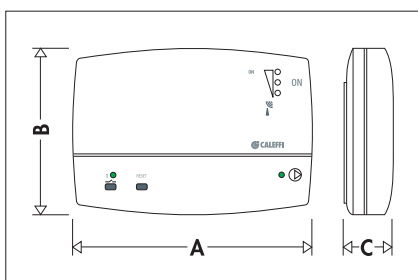

A	B	C
132	95	25

**74020.**

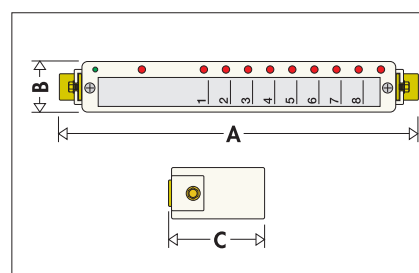

A	B	C
250	43	76

741000

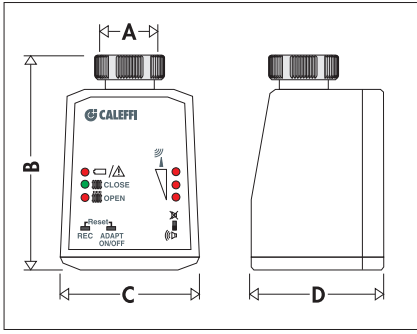

A	B	C	D
30 ш.1,5	102	62	66

837

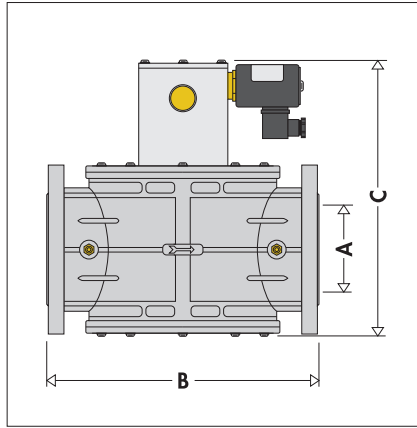

A	B	C
Ду 65	290	355
Ду 80	310	363
Ду 100	350	363

839

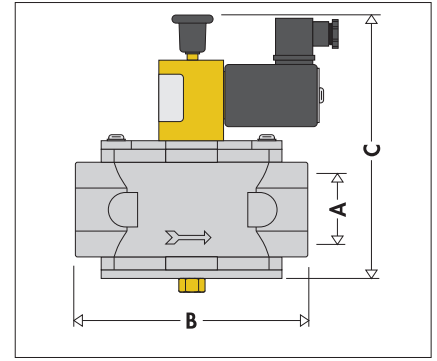

A	B	C
3/4"	120	190
1"	120	190
1 1/4"	160	230
1 1/2"	160	230
2"	160	256

75525

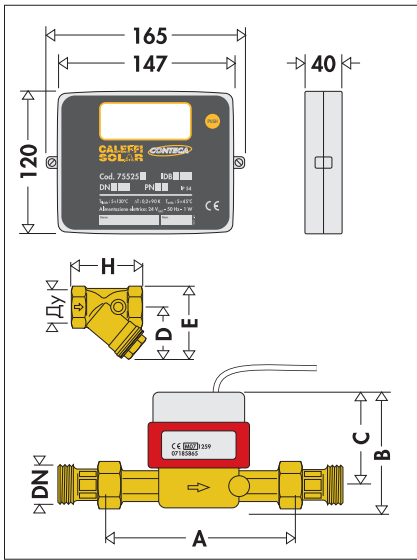

Ду	A	B	C	D	E	H
1/2"	110	108	90	44	59	59
3/4"	130	108	90	51	69	69
1"	260	159	116	60	82	87

838

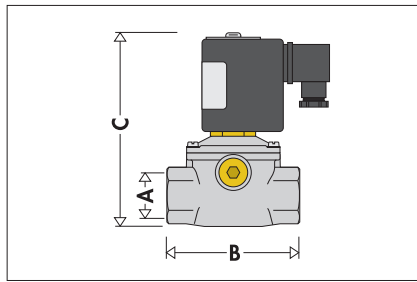

A	B	C
1/2"	70	130
3/4"	70	130
1"	90	157
1 1/4"	160	212
1 1/2"	160	212
2"	160	212

839

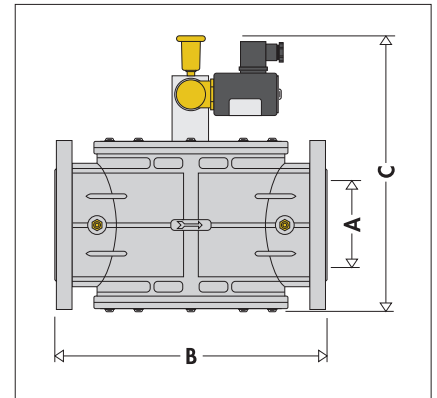

A	B	C
Ду 65	290	328
Ду 80	310	335
Ду 100	350	380

837

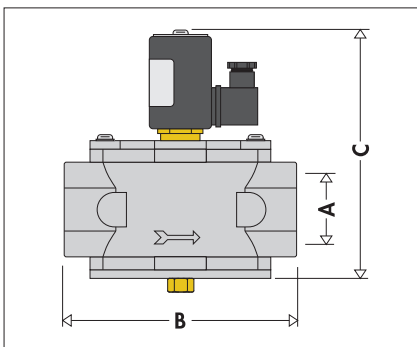

A	B	C
3/4"	120	173
1"	120	173
1 1/4"	160	237
1 1/2"	160	237
2"	160	266

838

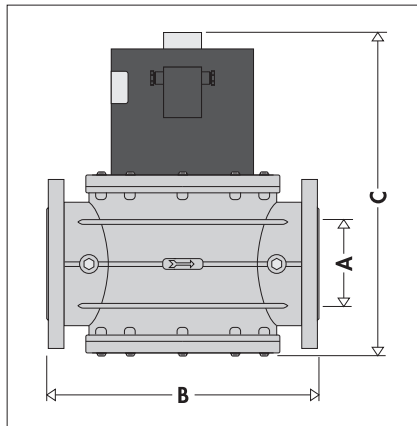

A	B	C
Ду 65	290	343
Ду 80	310	350
Ду 100	350	361

841

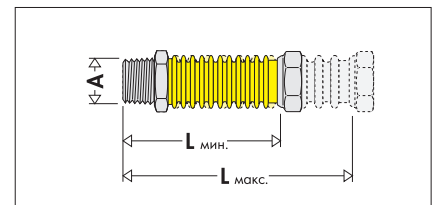

A	L мин.	L макс.
1/2"	90	130
1/2"	120	210
1/2"	240	410
3/4"	90	130
3/4"	120	210
3/4"	240	410
1"	90	130
1"	120	210
1"	240	410

842

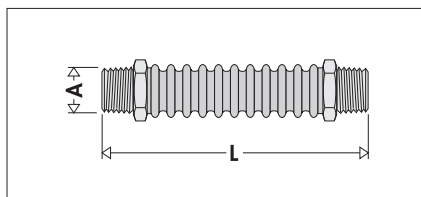

A	L
1/2"	145
3/4"	150
1"	165
1 1/4"	180
1 1/2"	210
2"	230

842

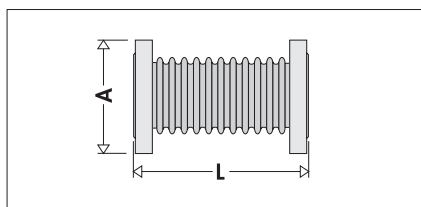

A	L
Ду 65	175
Ду 80	175
Ду 100	195

8460

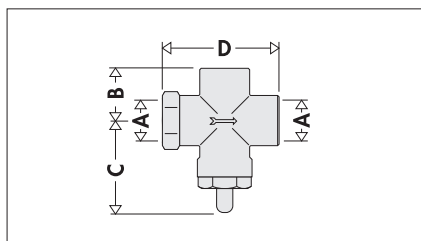

A	B	C	D
1/4"	20	70	53
3/8"	20	70	53

847

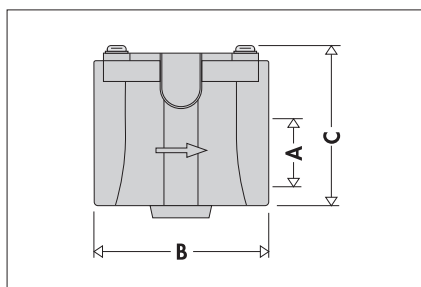

A	B	C
1/2"	70	63
3/4"	70	63

848

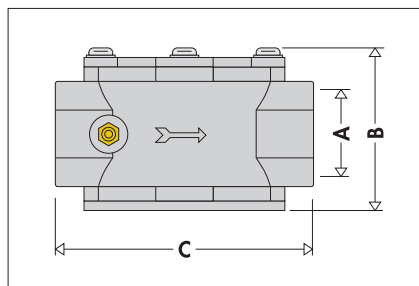

A	B	C
1/2"	120	72
3/4"	120	72
1"	120	72
1 1/4"	160	87
1 1/2"	160	87
2"	160	87

848

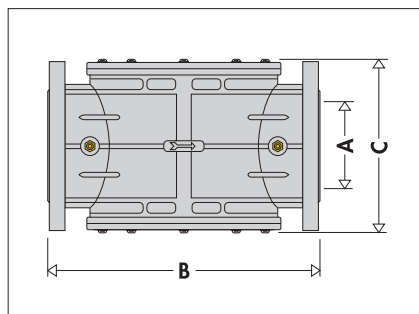

A	B	C
Ду 65	290	208
Ду 80	310	208
Ду 100	350	211

850

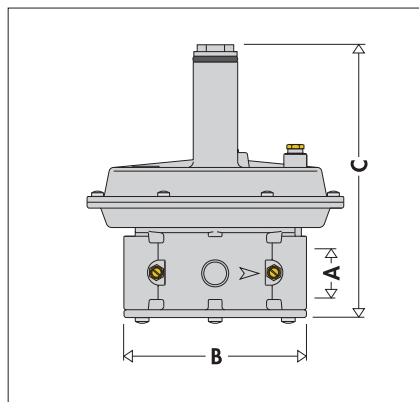

A	B	C
1/2"	120	197
3/4"	120	197
1"	120	197
1 1/4"	160	245
1 1/2"	160	245
2"	160	245

850

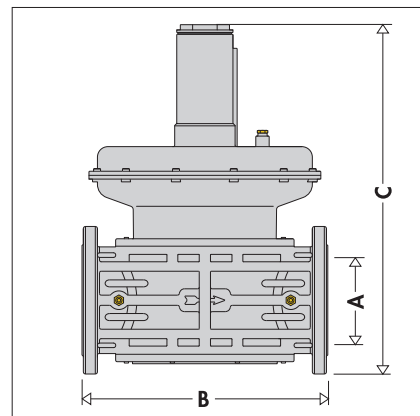

A	B	C
Ду 65	290	471
Ду 80	310	478
Ду 100	350	504

852

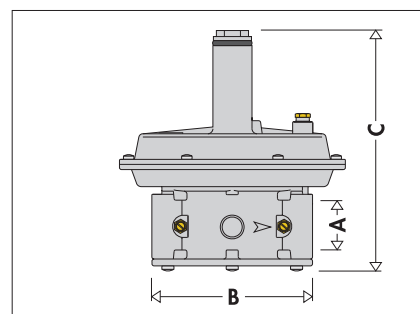

A	B	C
1/2"	120	197
3/4"	120	197
1"	120	197
1 1/4"	160	245
1 1/2"	160	245
2"	160	245

852

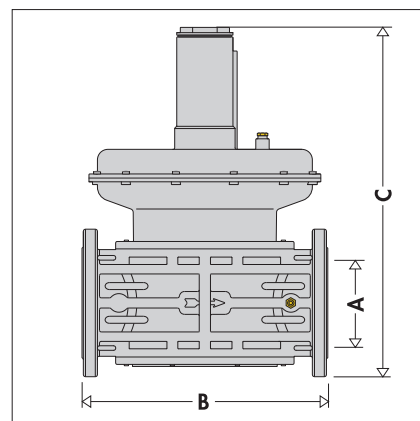

A	B	C
Ду 65	290	471
Ду 80	310	478
Ду 100	350	504

**8540**

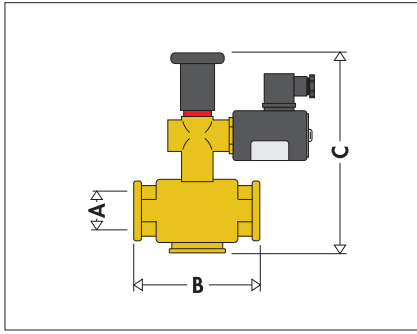

A	B	C
1/2"	55	110
3/4"	55	110
1"	82	122

**8541**

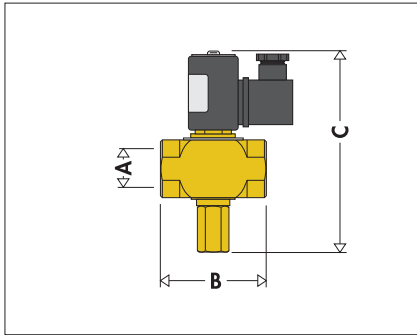

A	B	C
1/2"	55	130
3/4"	55	130
1"	82	142

**8563**

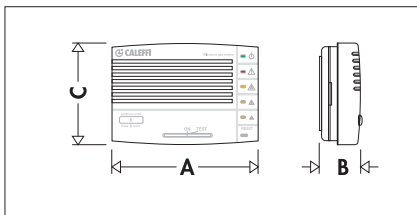

A	B	C
120	40	80

**856500**

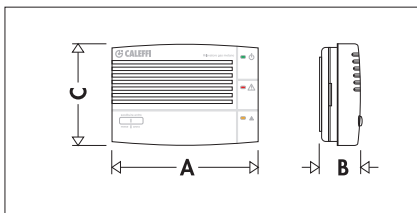

A	B	C
120	40	80

**8565**

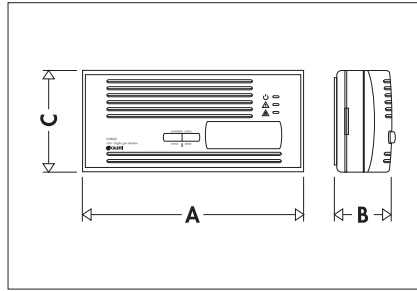

A	B	C
185	53	86

**860**

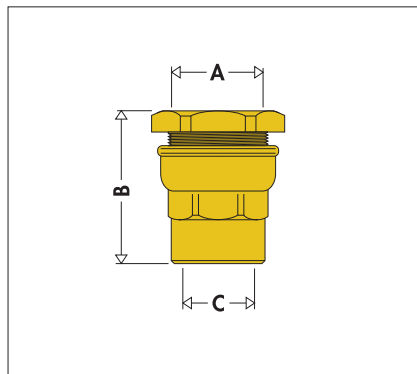

A	B	C
Ø 20	47,5	1/2"
Ø 21	47,5	1/2"
Ø 25	49,5	3/4"
Ø 27	49,5	3/4"
Ø 25	56	1"
Ø 32	56	1"
Ø 34	56	1"
Ø 40	64,5	1 1/4"
Ø 50	66,5	1 1/2"
Ø 63	74,5	2"

**860**

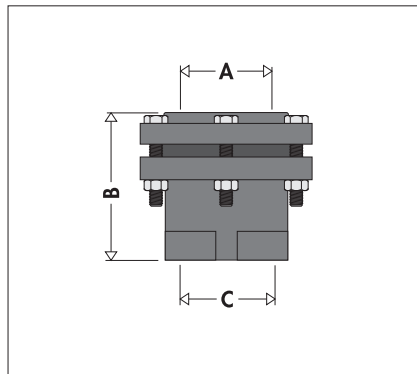

A	B	C
Ø 75	120	2 1/2"
Ø 90	120	3"
Ø 110	125	4"

**861**

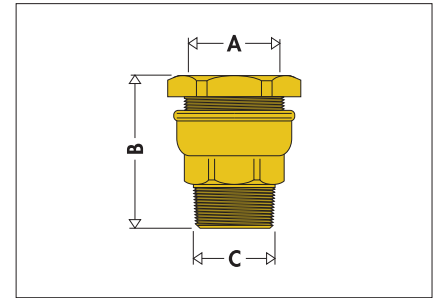

A	B	C
Ø 20	50,5	1/2"
Ø 21	46	1/2"
Ø 25	53	3/4"
Ø 27	49	3/4"
Ø 25	59,5	1"
Ø 32	59,5	1"
Ø 34	55	1"
Ø 40	69	1 1/4"
Ø 50	72,5	1 1/2"
Ø 63	79,5	2"

**861**

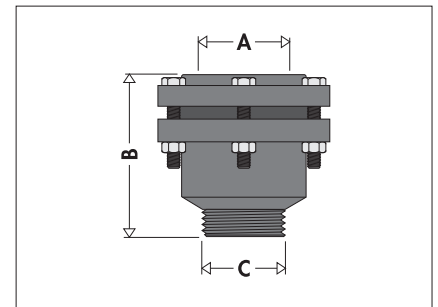

A	B	C
Ø 75	130	2 1/2"
Ø 90	130	3"
Ø 110	140	4"

**862**

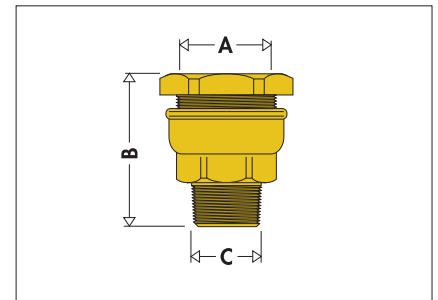

A	B	C
Ø 20	47	3/8"
Ø 25	51,5	1/2"
Ø 32	56,5	3/4"
Ø 40	67	1"
Ø 50	72	1 1/4"
Ø 63	75,5	1 1/2"

863

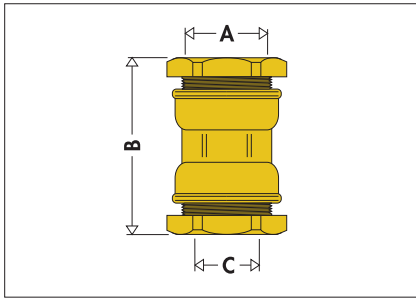

A	B
Ø 20	66,5
Ø 21	66,5
Ø 25	68,5
Ø 27	68,5
Ø 32	76,5

A	B
Ø 34	76,5
Ø 40	89
Ø 50	95
Ø 63	101,5

865

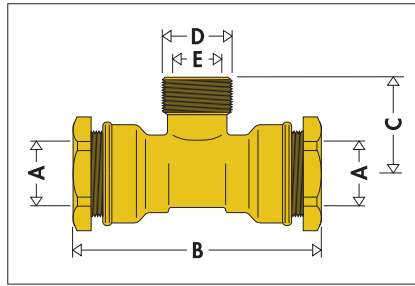

A	B	C	D	E
Ø 20	87	31,5	1/2"	3/8"
Ø 25	93	37	3/4"	1/2"
Ø 32	108	41	1"	3/4"
Ø 40	129	49	1 1/4"	1"
Ø 50	145	56	1 1/2"	1 1/4"
Ø 63	155	68	2"	1 1/2"

868

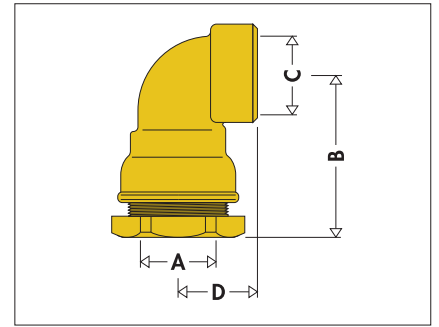

A	B	C	D
Ø 20	48,5	1/2"	26,5
Ø 25	53,5	3/4"	28
Ø 32	60,5	1"	32
Ø 40	73,5	1 1/4"	38
Ø 50	80,5	1 1/2"	42,5
Ø 63	91,5	2"	67

863

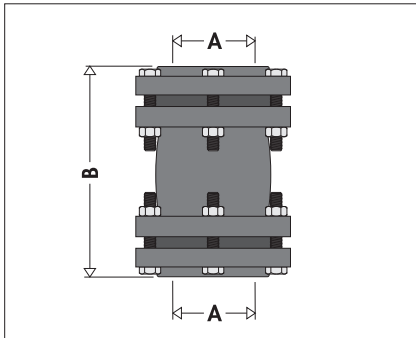

A	B
Ø 75	180
Ø 90	180
Ø 110	190
Ø 125	205

866

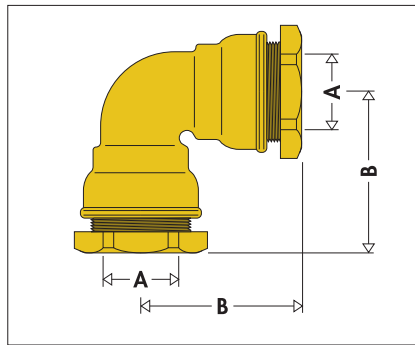

A	B
Ø 20	48,5
Ø 25	53,5
Ø 32	60,5
Ø 40	73,5
Ø 50	80,5
Ø 63	91,5

869

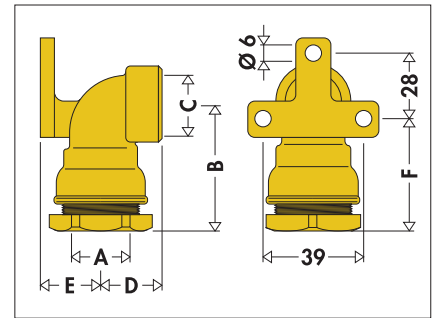

A	B	C	D	E	F
Ø 20	48,5	1/2"	25	20	41,5
Ø 25	53,5	1/2"	26	25	46,5
Ø 25	53,5	3/4"	26	25	46,5

864

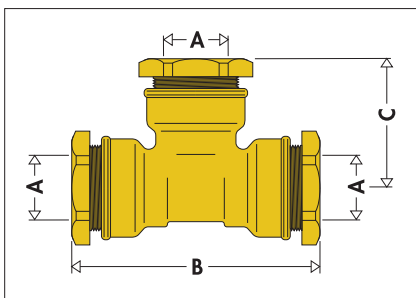

A	B	C
Ø 20	87	46
Ø 21	87	46
Ø 25	93	49
Ø 27	93	49
Ø 32	108	56,5
Ø 34	108	56,5
Ø 40	129	66,5
Ø 50	145	75
Ø 63	155	84

867

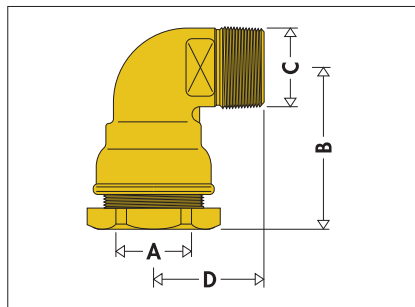

A	B	C	D
Ø 20	37	1/2"	30,5
Ø 25	42	3/4"	37,5
Ø 32	48	1"	43
Ø 40	58	1 1/4"	51,5
Ø 50	64	1 1/2"	57
Ø 63	74	2"	69,5

870

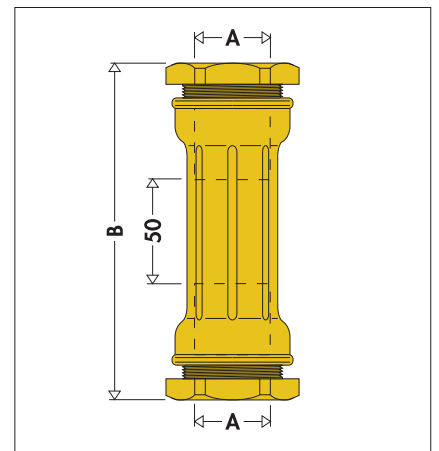

A	B
Ø 25	125
Ø 32	127
Ø 40	138
Ø 50	143

871

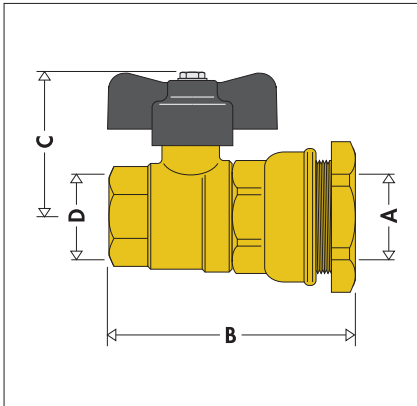

A	B	C	D
Ø 25	73	49	1/2"
Ø 32	79	52	3/4"

888

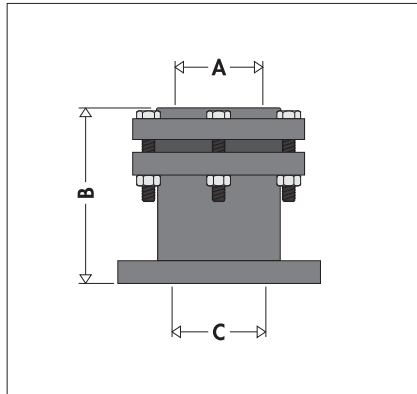

A	B	C
Ø 75	145	Ду 50
Ø 90	135	Ду 80
Ø 110	135	Ду 100
Ø 125	135	Ду 100

893

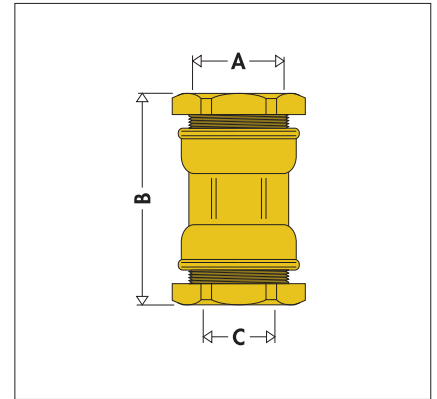

A	B
Ø 21	66,5
Ø 27	68,5
Ø 34	76,5

875

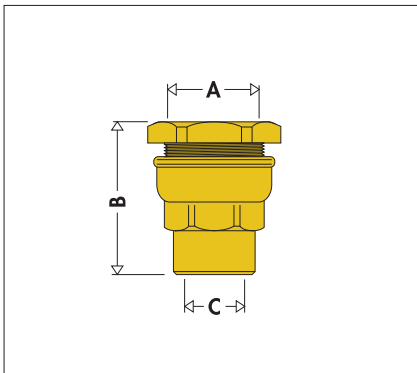

A	B	C
Ø 25	49	1/2"
Ø 32	55	3/4"
Ø 40	66	1"

890

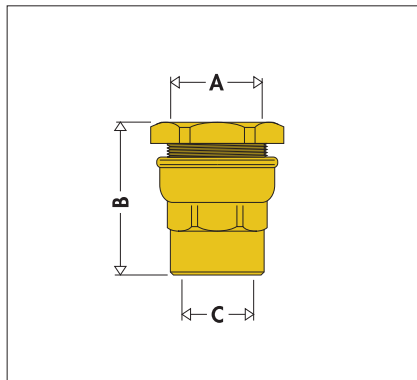

A	B	C
Ø 21	47,5	1/2"
Ø 27	49,5	3/4"
Ø 34	56	1"

894

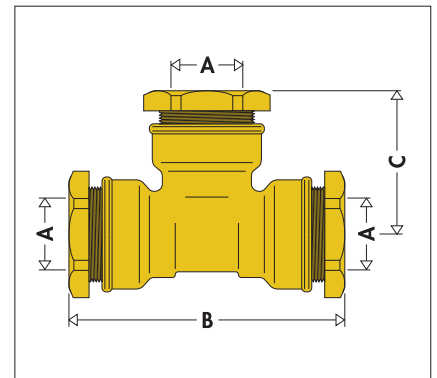

A	B	C
Ø 21	87	46
Ø 27	93	49
Ø 34	108	56,5

876

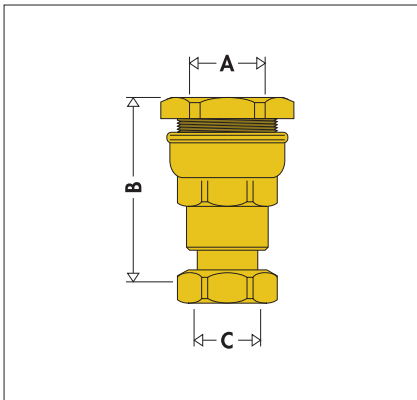

A	B	C
Ø 20	59,5	3/4"
Ø 25	61	3/4"
Ø 25	64,5	1"
Ø 32	70	1"

891

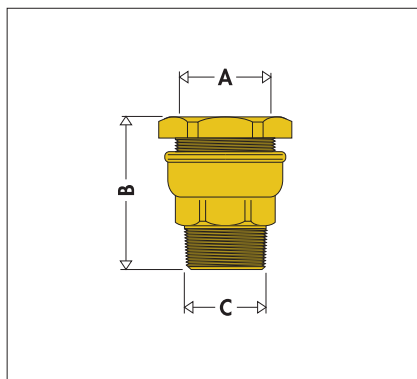

A	B	C
Ø 21	46	1/2"
Ø 27	49	3/4"
Ø 34	55	1"

933

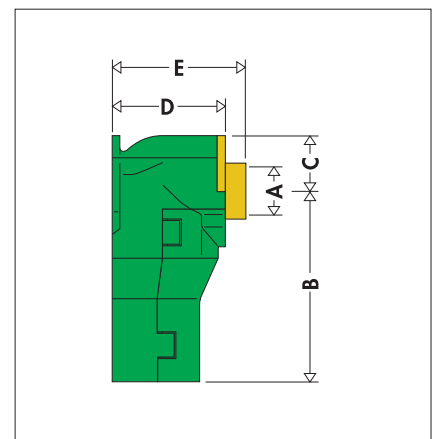

A	B	C	D	E
1/2"	80	20	55	65
3/4"	80	20	55	65



Оставляем за собой право изменять нашу продукцию и ее соответствующие технические данные, содержащиеся в настоящей публикации, в любое время и без предварительного уведомления.

Продукция в настоящем Каталоге была разработана, произведена и закуплена в соответствии с Системой Контроля Качества, соответствующей стандарту EN ISO 9001.

Продукция, обозначенная "красной точкой ●", закупается.



---

КАЛЕФФИ С.п.А. Корпоративная штаб-квартира: С.Р. 229 н. 25 И - 28010 Фонтането д'Агонья (Новара) - Италия  
Тел. +39 0322 8491 - Факс +39 0322 863723  
[www.caleffi.com](http://www.caleffi.com) · [info@caleffi.com](mailto:info@caleffi.com)

© 2010 Copyright Caleffi