



Оборудование водоподготовки для бассейнов

Каталог 2011

СОДЕРЖАНИЕ

ФИЛЬТРОВАЛЬНОЕ ОБОРУДОВАНИЕ	2
Компактная фильтровальная установка	2
HSD500, HSD600	2
Фильтры для частных бассейнов	3
BWT Infinity LEPUS	3
BWT Infinity LEPUS	4
BWT Infinity PAVO	5
Песочный фильтр серии PAVO	5
BWT Infinity COLUMBA	6
Песочный фильтр серии COLUMBA	6
Фильтры ламинированные	7
BWT Infinity VIRGO	7
Песочный фильтр серии VIRGO	7
BWT Infinity URSA MINOR	8
BWT Infinity URSA MINOR	9
Многослойный фильтр серии URSA MINOR	9
BWT Infinity URSA MAJOR	10
BWT Infinity URSA MAJOR	11
Фильтры серии DTS/DD5	12
BWT DTS	12
BWT DTS	13
Фильтры шпунтовой навивки	14
BWT MSF	14
НАСОСНО-КОМПРЕССОРНОЕ ОБОРУДОВАНИЕ	16
Серия BWT Infinity MICRO	16
Серия Infinity I-STAR	17
Серия Infinity HGS	18
Циркуляционные насосы UNIBAD	20
Циркуляционные насосы UNIBLOCK	22
АВТОМАТИЧЕСКИЕ СИСТЕМЫ КОНТРОЛЯ КАЧЕСТВА ВОДЫ	24
Bermuda MSR	24
MSR POOLDOS K 400 CL-pH-Rx	25
MSR POOL K 400 CL-ph-Rx-T	26
ДОЗИРУЮЩЕЕ ОБОРУДОВАНИЕ	27
Дозирующие насосы	27
MEDO II	27
MEDO Classic	27
Дозирующие станции	28
Medomat FPII	28
Medomat Classic	28
ОБЕЗЗАРАЖИВАНИЕ ВОДЫ	29
Озонирование	29
Установка BEWAZON VA	29
Установка BEWAZON VU-L-W	30
Система смешивания воды с озоном	31
Деструктор остаточного озона	31
Оборудование для измерения и сигнализации при озонировании	31
УФ-обеззараживание	32
Установка BEWADES MD	32
ТЕПЛООБМЕННОЕ ОБОРУДОВАНИЕ	33
Теплообменники для нагрева воды в бассейне	33
Теплообменники из нержавеющей стали HWT	33
Теплообменники из титана TWT	33

ОСВЕТИТЕЛЬНОЕ ОБОРУДОВАНИЕ	34
Рефлектор диодный PowerLED, 9x3W	34
Рефлектор диодный PowerLED, 3x1W, 3x2W	34
Бронзовая ниша	34
Пластиковая ниша (белый ABS)	34
Серия 2x75 Вт/12 В и 2x90 Вт/12 В	35
Рефлектор 100 Вт/12 В без монтажной ниши	35
Серия 50 Вт/12 В	35

ЗАКЛАДНЫЕ ДЕТАЛИ	36
Бронзовый патрубок перехода через стену	36
Форсунка подачи для установки в борт	36
Форсунка подачи для монтажа в дно	36
Гнездо подключения пылесоса	36
Донный слив	36

ОБОРУДОВАНИЕ ДЛЯ ВОДНЫХ АТТРАКЦИОНОВ	37
Установка для плавания против течения	37
Устройства гидромассажа	38
Водопады, водные пушки	39
Гейзер и водный грибок	40
Гидромассажные лавочка и лежанка	41

СРЕДСТВА ДЛЯ УХОДА ЗА БАССЕЙНОМ	42
Дезинфекция	42
BENAMIN QUICK таблетки	42
BENAMIN Lang таблетки	42
BENAMIN Quick гранулят	42
BENAMIN Chlorin flussig	42

Средства защиты от водорослей	43
Algicid	43
Algicid super	43

Флокуляция	43
BENAMIN DAUER Flock	43
BENAMIN Quickflock	43
BENAMIN Flock-flussig	43
BENAMIN Flock Konzentrat	43

Регулирование pH	44
BENAMIN pH-minus	44
BENAMIN pH-minus flussig	44
BENAMIN pH-plus flussig	44

Консервация на зиму	44
BENAMIN Wintercare	44
Ultra Benamin Clear	44

ТРУБЫ И ФИТИНГИ ПВХ	45
Угольник 45°	45
Угольник 90°	45
Равносторонний тройник 90°	45
Втулка переходная	46
Втулка переходная	46
Тройник 45°	47
Переходной тройник 90°	47
Муфта	47
Втулка	48
Ниппель	48
Ниппель переходной	48
Разборная муфта	48
Заголовок	48
Глухой фланец	48
Фланец	49
Бурт	49
Запорная арматура	49

ЗАПОРНАЯ АРМАТУРА	50
Дисковый поворотный затвор Z 01 I-AS	50

ФИЛЬТРОВАЛЬНОЕ ОБОРУДОВАНИЕ

Компактная фильтровальная установка

HSD500, HSD600

Полуавтоматическая фильтровальная установка для бассейна в компактном исполнении, смонтирована и установлена на устойчивой раме, с выполненным электрическим монтажом.

В комплект поставки входит:

- фильтровальная емкость из нержавеющей полированной стали V4A, со встроенной распределительной системой
- автоматический многоходовой клапан для установки рабочих положений
- циркуляционный насос для воды с встроенным фильтром грубой очистки
- пластинчатый теплообменник с блоком регулирования температуры
- блок управления Bermuda Control Automat с возможностью управления уровнем в переливной емкости и/или работой автоматической станции контроля качества воды.



Тип	500	600
Общая высота, мм	1275	1300
Диаметр корпуса фильтра, мм	500	600
Площадь основания В x Т, мм	750 x 1200	750 x 1200
Производительность, м ³ /час	10	15
Мощность нагрева при 70/50 °С, кВт	30	30
Потребляемая мощность, кВт	0,6	0,7
Номинальный ток, А	1,7	2,4
Кварцевый песок, опорный слой, кг	50	100
Размер частиц, мм	2–3,15	2–3,15
Кварцевый песок, фильтрующий слой, кг	150	200
Размер частиц, мм	0,4–0,8	0,4–0,8
Рабочее давление, макс., бар	2	2
Рабочая температура, макс., °С	40	40
Артикул	по запросу	

Фильтры для частных бассейнов

BWT INFINITY LEPUS

В комплект поставки входит:

- корпус фильтра из полиэтилена высокого давления (HDPE)
- лучевая дренажная (распределительная) система
- трубы распределительные PVC
- манометр и клапан спуска воздуха
- шестипозиционный клапан

Расположение клапана либо верхнее, либо боковое.

Максимальное рабочее давление 2,0 бар.

Максимальная рабочая температура 40° С.



Песочный фильтр серии LEPUS TOP (подсоединение верхнее)

Артикул	Диаметр мм	Производительность м ³ /час	Скорость фильтрации м ³ /час/м ²	Площадь фильтрации м ²	Высота фильтрационного слоя м	Масса загрузки (песок/гравий) кг	Вес фильтра (без загрузки) кг
160001	∅ 400	6,5 4,0	50 30	0,13	0,35	60	12
160002	∅ 500	10,0 6,0	50 30	0,20	0,40	90	17
160003	∅ 600	14,0 8,0	50 30	0,28	0,45	125	18

Артикул	Диаметр мм	Размеры, мм				
		D	H	M	N	Подкл.
160001	∅ 400	400	845	737	675	1 1/2"
160002	∅ 500	500	980	875	815	1 1/2"
160003	∅ 600	600	1110	1000	940	1 1/2"

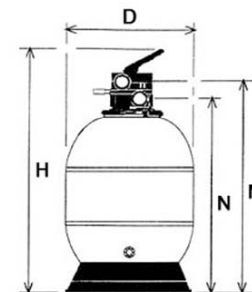

BWT INFINITY LEPUS**В комплект поставки входит:**

- корпус фильтра из полиэтилена высокого давления (HDPE)
- лучевая дренажная (распределительная) система
- трубы распределительные PVC
- манометр и клапан спуска воздуха
- шестипозиционный клапан

Расположение клапана либо верхнее, либо боковое.

Максимальное рабочее давление 2,0 бар.

Максимальная рабочая температура 40° С.

**Песочный фильтр серии LEPUS SIDE (подсоединение боковое)**

Артикул	Диаметр мм	Производительность м³/час	Скорость фильтрации м³/час/м²	Площадь фильтрации м²	Высота фильтрационного слоя м	Масса загрузки (песок/гравий) кг	Вес фильтра (без загрузки) кг
160005	Ø 400	6,5 4,0	50 30	0,13	0,35	60	12
160006	Ø 500	10,0 6,0	50 30	0,20	0,40	90	17
160007	Ø 600	14,0 8,0	50 30	0,28	0,45	125	19

Артикул	Диаметр мм	Размеры, мм				
		D	H	M	N	Подкл.
160005	Ø 400	400	680	415	270	1 1/2"
160006	Ø 500	500	820	480	335	1 1/2"
160007	Ø 600	600	950	554	408	1 1/2"

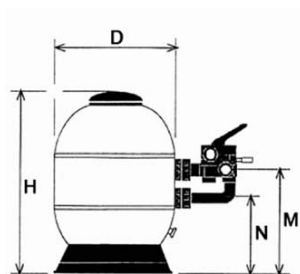
**BWT INFINITY PAVO****В комплект поставки входит:**

- корпус фильтра из полиэстера, усиленный стекловолокном
- лучевая дренажная (распределительная) система
- трубы распределительные PVC
- манометр и клапан спуска воздуха
- шестипозиционный клапан

Максимальное рабочее давление 2,5 бар.

Максимальная рабочая температура 40° С.

**Песочный фильтр серии PAVO**

Артикул	Диаметр мм	Производительность м³/час	Скорость фильтрации м³/час/м²	Площадь фильтрации м²	Высота фильтрационного слоя м	Масса загрузки (песок/гравий) кг	Вес фильтра (без загрузки) кг
130001	Ø 450	7,5 4,5	50 30	0,15	0,4	70	18
130008	Ø 520	10,0 6,0	50 30	0,21	0,45	100	23
130002	Ø 610	14,5 9,0	50 30	0,29	0,5	125	29
130003	Ø 765	22,5 13,5	50 30	0,45	0,55	225	45
130004	Ø 910	32,0 19,5	50 30	0,65	0,65	325	55

Артикул	Диаметр мм	Размеры, мм					
		A	B	C	D	E	F
130001	Ø 450	755	450	625	1 1/2"	152	392
130008	Ø 520	810	520	680	1 1/2"	152	442
130002	Ø 610	820	610	690	1 1/2"	152	427
130003	Ø 765	875	765	745	2"	145	495
130004	Ø 910	930	910	800	2"	145	480

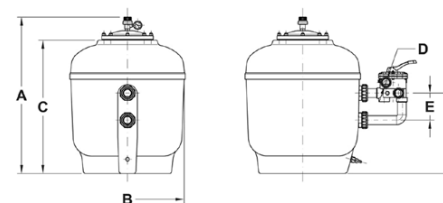

BWT INFINITY COLUMBA**В комплект поставки входит:**

- корпус фильтра из полиэстера, усиленный стекловолокном
- лучевая дренажная (распределительная) система
- трубы распределительные PVC
- манометр и клапан спуска воздуха
- шестипозиционный клапан

Максимальное рабочее давление 2,5 бар.

Максимальная рабочая температура 40° С.

**Песочный фильтр серии COLUMBA**

Артикул	Диаметр мм	Производительность м³/час	Скорость фильтрации м³/час/м²	Площадь фильтрации м²	Высота фильтрационного слоя м	Масса загрузки (песок/гравий) кг	Вес фильтра (без загрузки) кг
130022	∅ 520	10,0 6,0	50 30	0,21	0,45	75	16
130023	∅ 640	16,0 10,0	50 30	0,32	0,50	100	21
130024	∅ 760	22,0 14,0	50 30	0,45	0,55	175	32

Артикул	Диаметр мм	Размеры, мм					
		A	B	C	D	E	F
130022	∅ 520	770	520	640	1 1/2"	152	427
130023	∅ 640	880	640	750	1 1/2"	152	452
130024	∅ 760	940	760	810	2"	145	515

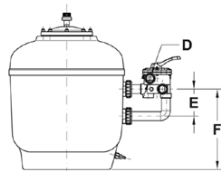
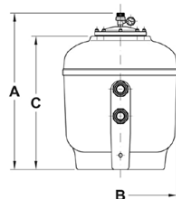
**Фильтры ламинированные****BWT INFINITY VIRGO****В комплект поставки входит:**

- корпус фильтра из полиэстера, усиленный стекловолокном
- лучевая дренажная (распределительная) система,
- трубы распределительные PVC
- манометр и клапан спуска воздуха
- шестипозиционный клапан

Максимальное рабочее давление 2,5 бар.

Максимальная рабочая температура 40° С.

**Песочный фильтр серии VIRGO**

Артикул	Диаметр мм	Производительность м³/час	Скорость фильтрации м³/час/м²	Площадь фильтрации м²	Высота фильтрационного слоя м	Масса загрузки (песок/гравий) кг	Вес фильтра (без загрузки) кг
130005	∅ 610	14,0 9,0	50 30	0,29	0,80	375	45
130006	∅ 765	23,0 14,0	50 30	0,46	0,90	500	60
130007	∅ 910	33,0 20,0	50 30	0,65	0,90	850	75

Артикул	Диаметр мм	Размеры, мм					
		A	B	C	D	E	F
130005	∅ 610	1430	610	1300	1 1/2"	152	717
130006	∅ 765	1555	765	1425	2"	230	875
130007	∅ 910	1600	910	1470	2"	230	880

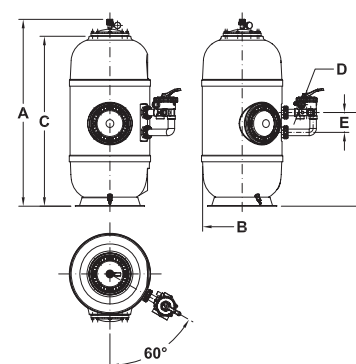

BWT Infinity URSA MINOR

дренаж: колпачки

В комплект поставки входит:

- корпус фильтра из полиэтилена высокого давления (HDPE)
- лучевая дренажная (распределительная) система
- трубы распределительные PVC
- манометр и клапан спуска воздуха
- шестипозиционный клапан.

Расположение клапана либо верхнее, либо боковое.

Максимальное рабочее давление 2,5 бар.

Максимальная рабочая температура 40° C.

**Многослойный фильтр серии URSA MINOR**

Артикул	Диаметр мм	Производительность м³/час	Скорость фильтрации м³/час/м²	Площадь фильтрации м²	Высота фильтрационного слоя м	Масса загрузки (песок/гравий) кг	Вес фильтра (без загрузки) кг
120019	Ø 610	5 9	18 30	0,29	1,0	475	52
120020	Ø 765	8 14	18 30	0,45	1,0	650	66
120021	Ø 910	12 20	18 30	0,65	1,0	925	88

Артикул	Диаметр мм	Размеры, мм					
		A	B	C	D	E	F
120019	Ø 610	1710	610	5785	1 1/2"	152	717
120020	Ø 765	1735	765	1610	2"	230	875
120021	Ø 910	1825	910	1700	2"	230	880

BWT Infinity URSA MINOR

дренаж: лучи

В комплект поставки входит:

- корпус фильтра из полиэстера, усиленный стекловолокном
- лучевая дренажная (распределительная) система
- трубы распределительные PVC
- два ревизионных люка
- сливной клапан
- манометр и клапан спуска воздуха
- шестипозиционный клапан

Опция: смотровое окно

Максимальное рабочее давление 2,5 бар.

Максимальная рабочая температура 40° C.

**Многослойный фильтр серии URSA MINOR**

Артикул	Диаметр мм	Производительность м³/час	Скорость фильтрации м³/час/м²	Площадь фильтрации м²	Высота фильтрационного слоя м	Масса загрузки (песок/гравий) кг	Вес фильтра (без загрузки) кг
120019	Ø 610	5 9	18 30	0,29	1,0	425	64
120020	Ø 765	8 14	18 30	0,45	1,0	625	80
120021	Ø 910	12 20	18 30	0,65	1,0	1875	99

Артикул	Диаметр мм	Размеры, мм					
		A	B	C	D	E	F
120019	Ø 610	1710	610	1585	1 1/2"	152	717
120020	Ø 765	1735	765	1610	2"	230	875
120021	Ø 910	1825	910	1700	2"	230	880

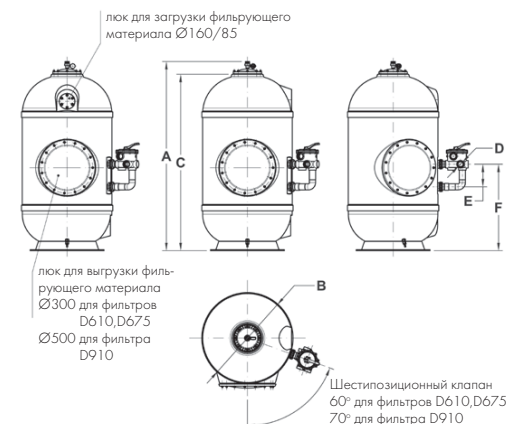
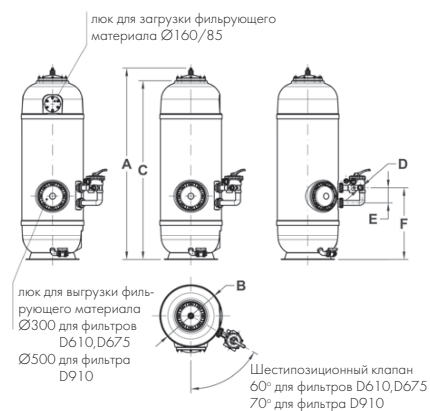

BWT Infinity URSA MAJOR**В комплект поставки входит:**

- корпус фильтра из полиэстера
- усиленный стекловолокном
- колпачковая дренажная (распределительная) система
- трубы распределительные PVC
- два ревизионных люка
- сливной клапан
- манометр и клапан спуска воздуха
- шестипозиционный клапан

Максимальное рабочее давление 2,5 бар.

Максимальная рабочая температура 40° С.

Опция: смотровое стекло.

**Многослойный фильтр серии URSA MAJOR**

Артикул	Диаметр мм	Производительность м³/час	Скорость фильтрации м³/час/м²	Площадь фильтрации м²	Высота фильтрационного слоя м	Масса загрузки (песок/гравий) кг	Вес фильтра (без загрузки) кг
120025	Ø 610	5 9	18 30	0,29	1,2	525	77
120026	Ø 765	8 14	18 30	0,45	1,2	725	95
120027	Ø 910	12 20	18 30	0,65	1,2	1050	122

Артикул	Диаметр мм	Размеры, мм					
		A	B	C	D	E	F
120025	Ø 610	1910	610	1785	1 1/2"	152	717
120026	Ø 765	1985	765	1860	2"	230	875
120027	Ø 910	2025	910	1900	2"	230	880

BWT Infinity URSA MAJOR**дренаж: лучи****В комплект поставки входит:**

- корпус фильтра из полиэстера, усиленный стекловолокном
- лучевая дренажная (распределительная) система
- трубы распределительные PVC
- два ревизионных люка
- сливной клапан
- манометр и клапан спуска воздуха
- шестипозиционный клапан

Опция: смотровое окно

Максимальное рабочее давление 2,5 бар.

Максимальная рабочая температура 40° С.

**Многослойный фильтр серии URSA MAJOR**

Артикул	Диаметр мм	Производительность м³/час	Скорость фильтрации м³/час/м²	Площадь фильтрации м²	Высота фильтрационного слоя м	Масса загрузки (песок/гравий) кг	Вес фильтра (без загрузки) кг
120025	Ø 610	5 9	18 30	0,29	1,2	575	69
120026	Ø 765	8 14	18 30	0,45	1,2	800	85
120027	Ø 910	12 20	18 30	0,65	1,2	1125	110

Артикул	Диаметр мм	Размеры, мм					
		A	B	C	D	E	F
120025	Ø 610	1810	610	1680	1 1/2"	152	717
120026	Ø 765	1885	765	1755	2"	230	875
120027	Ø 910	1925	910	1795	2"	230	880

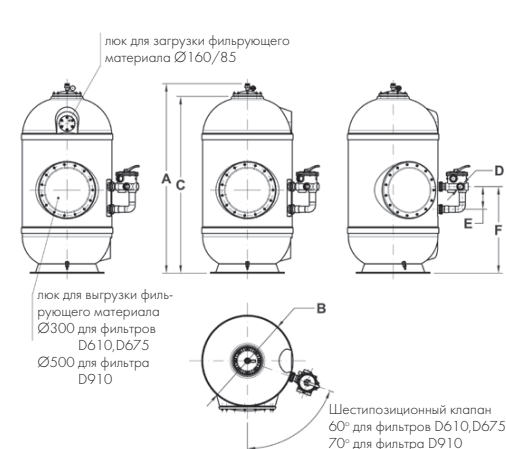
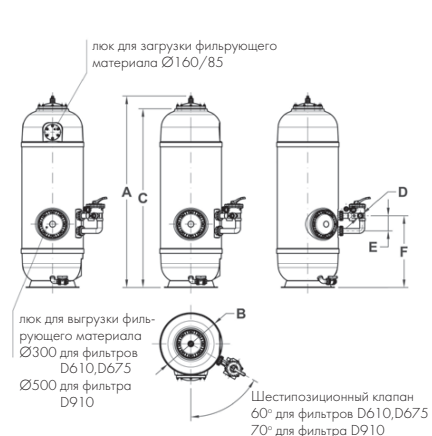

Фильтры серии DTS/DDS

Фильтры серии DTS/DDS – высококачественные многослойные фильтры, отвечающие нормам DIN 19643 и 19605 предназначенные для фильтрации воды различных бассейнов.

BWT DTS

В комплект поставки входит:

- корпус фильтра изготовлен из полиэстера, усиленного стекловолокном, с внутренней разводкой из ПВХ
- система распределения (дренаж) колпачковая, обратная промывка только водой (без воздуха)
- сливной клапан
- клапан удаления воздуха
- смотровое окно

Фильтр снабжен верхним и боковым ревизионными люками.

Максимальное рабочее давление 2,5 бар.

Максимальная рабочая температура 40° С.



Артикул	Тип/диаметр, мм	Производительность м³/час	Скорость фильтрации м³/час/м²	Площадь фильтрации: м²	Высота фильтрационного слоя, м	Размер люков, мм	Масса загрузки (песок/гравий): кг	Вес фильтра кг (без загрузки)
120010	Ø 610	5 9	18 30	0,29	1,2	300/300	575	115
120011	Ø 765	8 14	18 30	0,45	1,2	300/300	725	160
120012	Ø 910	12 20	18 30	0,65	1,2	300/300	1175	200
120013	Ø 1080	17 28	18 30	0,92	1,2	500/500	1550	260
120014	Ø 1250	22 37	18 30	1,23	1,2	500/500	2100	320
120015	Ø 1500	32 53	18 30	1,76	1,2	500/500	2750	440
120040	Ø 1800	46 76	18 30	2,54	1,2	500/500	3600	600
120041	Ø 2000	57 94	18 30	3,14	1,2	500/500	4700	760

Артикул	Тип/диаметр, мм	Размеры, мм						
		A	B	C	D1	D2	E	F
120010	Ø 610	2020	610	1890	DN65	DN65	265	1665
120011	Ø 765	2230	765	2100	DN80	DN65	260	1895
120012	Ø 910	2100	910	1970	DN100	DN80	250	1705
120013	Ø 1080	2280	1080	2145	DN100	DN100	320	1880
120014	Ø 1250	2350	1250	2215	DN100	DN100	385	1920
120015	Ø 1500	2580	1500	2495	DN150	DN125	390	2105
120040	Ø 1800	2680	1800	2595	DN150	DN150	540	1875
120041	Ø 2000	2900	2000	2815	DN150	DN150	655	1875

BWT DTS

В комплект поставки входит:

- корпус фильтра из полиэстера, усиленного стекловолокном, с внутренней разводкой из ПВХ
- система распределения (дренаж) колпачковая, обратная промывка только водой (без воздуха)
- сливной клапан
- клапан удаления воздуха
- смотровое окно

Фильтр снабжен верхним и боковым ревизионными люками.

Максимальное рабочее давление 2,5 бар.

Максимальная рабочая температура 40° С.

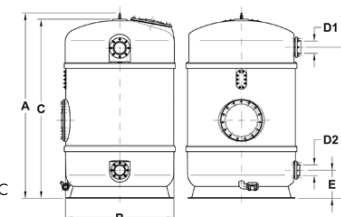

Артикул	Тип/диаметр, мм	Производительность м³/час	Скорость фильтрации м³/час/м²	Площадь фильтрации, м²	Высота фильтрационного слоя: м	Размер люков, мм	Масса загрузки (песок/гравий), кг	Вес фильтра, кг (без загрузки)
120001	Ø 610	5 9	18 30	0,29	1,2	300/300	550	135
120002	Ø 765	8 14	18 30	0,45	1,2	300/300	675	180
120003	Ø 910	12 20	18 30	0,65	1,2	300/300	1100	240
120004	Ø 1080	17 28	18 30	0,92	1,2	500/500	1400	290
120005	Ø 1250	22 37	18 30	1,23	1,2	500/500	1900	385
120006	Ø 1500	32 53	18 30	1,76	1,2	500/500	2400	515
120042	Ø 1800	46 76	18 30	2,54	1,2	500/500	3100	700
120043	Ø 2000	57 94	18 30	3,14	1,2	500/500	4000	880

Артикул	Тип/диаметр, мм	Размеры, мм						
		A	B	C	D1	D2	E	F
120001	Ø 610	2220	610	2095	DN65	DN65	265	1865
120002	Ø 765	2360	765	2235	DN80	DN65	260	2030
120003	Ø 910	2380	910	2255	DN100	DN80	250	1990
120004	Ø 1080	2580	1080	2465	DN100	DN100	320	2200
120005	Ø 1250	2730	1250	2615	DN100	DN100	385	2320
120006	Ø 1500	2780	1500	2665	DN150	DN125	390	2275
120042	Ø 1800	2780	1800	2665	DN150	DN150	540	2105
120043	Ø 2000	2925	2000	2815	DN150	DN150	655	2105

Фильтры шпунтовой навивки

BWT MSF

Фильтры серии BWT MSF – высококачественные многослойные фильтры, отвечающие нормам DIN 19643 и 19605 предназначенные для фильтрации воды различных бассейнов.

В комплект поставки входит:

- корпус фильтра из полиэстера, усиленного стекловолокном, с внутренней разводкой из ПВХ
- система распределения (дренаж) и ложное дно с колпачками из специального полипропилена
- смотровое окно

Фильтр снабжен сверху и снизу ревизионными люками, сливным клапаном и клапаном удаления воздуха.

Максимальное рабочее давление 2,5 бар.

Максимальная рабочая температура 50° С.

Высота цилиндрической части фильтра 1500 мм.

Стандартная высота фильтрующей загрузки 1200 мм.

Примечание:

возможна поставка фильтров с высотой фильтрующей загрузки 1500 мм и 1700мм;

возможно озоностойкое исполнение.



Артикул	Диаметр мм	Производительность м³/час	Скорость фильтрации м³/час/м²	Площадь фильтрации м²	Общая высота мм	Подсоединение (фланец) DN, мм
6001200 6001500	∅ 600	5,0 9,0	18 30	0,28	2150 2450	65
7501200 7501500	∅ 750	8,0 13,0	18 30	0,44	2200 2500	65
8001200 8001500	∅ 800	15,0 33,0	18 30	0,50	2250 2550	80
8501200 8501500	∅ 850	10,0 17,0	18 30	0,56	2300 2600	80
9001200 9001500	∅ 900	11,0 19,0	18 30	0,63	2350 2650	100
1001200 1001500	∅ 1000	14,0 23,0	18 30	0,78	2400 2700	125/100
1101200 1101500	∅ 1100	17,0 28,0	18 30	0,94	2450 2750	125
1251200 1251500	∅ 1250	22,0 36,0	18 30	1,22	2500 2800	125

Артикул	Диаметр мм	Производительность м³/час	Скорость фильтрации м³/час/м²	Площадь фильтрации м²	Общая высота мм	Подсоединение (фланец) DN, мм
1401200 1401500	∅ 1400	27,0 46,0	18 30	1,53	2550 2850	150/125
1501200 1501500	∅ 1500	31,0 53,0	18 30	1,76	2600 2900	150
1601200 1601500	∅ 1600	36,0 60,0	18 30	2,0	2650 2900	200/150
1801200 1801500	∅ 1800	46,0 76,0	18 30	2,54	2700 3000	200
1901200 1901500	∅ 1900	51,0 85,0	18 30	2,83	2700 3000	200
2001200 2001500	∅ 2000	56,0 94,0	18 30	3,14	2750 3050	200
2201200 2201500	∅ 2200	68,0 113,0	18 30	3,79	2800 3100	250/200
2401200 2401500	∅ 2400	81,0 135,0	18 30	4,52	2850 3150	250/200
2501200 2501500	∅ 2500	88,0 147,0	18 30	4,90	2850 3150	300/250
2601200 2601500	∅ 2600	95,0 159,0	18 30	5,30	2900 3200	300/250
2701200 2701500	∅ 2700	103,0 171,0	18 30	5,72	2950 3250	300/250
2801200 2801500	∅ 2800	110,0 184,0	18 30	6,15	3000 3300	300
3001200 3001500	∅ 3000	126,0 210,0	18 30	7,00	3050 3350	300
3201200 3201500	∅ 3200	144,0 240,0	18 30	8,00	3100 3400	300

НАСОСНО-КОМПРЕССОРНОЕ ОБОРУДОВАНИЕ

Серия BWT Infinity MICRO

Маленький центробежный насос со встроенным предварительным фильтром. Предназначен для небольших бассейнов и маленьких СПА ванн.

230004	Infinity MICRO – 25
	Объем: 0,02 м ³ Вес: 6,8 кг
	Соединительный фланец: вход 1 1/2", выход 1 1/2"
230005	Infinity MICRO – 33
	Объем: 0,02 м ³ Вес: 7,0 кг
	Соединительный фланец: вход 1 1/2", выход 1 1/2"
230006	Infinity MICRO – 50
	Объем: 0,02 м ³ Вес: 7,4 кг
	Соединительный фланец: вход 1 1/2", выход 1 1/2"

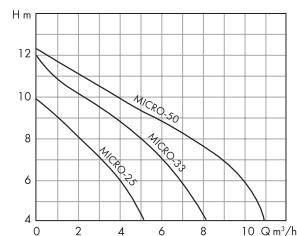
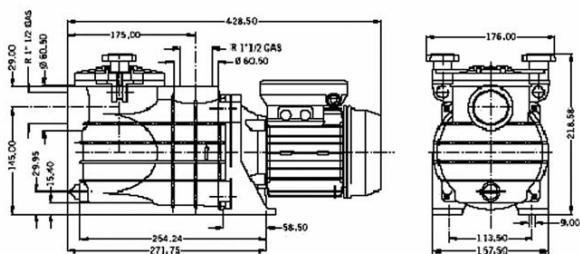

Техническая спецификация

Тип	Вх. мощность	Высота напора м						
		При производительности м ³ /час						
INFINITY	220	4	5	6	7	8	9	10
MICRO – 25	1,8	5.2	4.6	4	3.1	2.1	1	
MICRO – 33	2,2	8.2	7.5	6.8	6	5	3.7	2.3
MICRO – 50	2,8	11	10.6	10	8.8	7.5	5.7	4

Серия Infinity I-STAR

Самовсасывающие центробежные насосы для плавательных бассейнов. Обладают высоким гидравлическим КПД, полностью бесшумные, простые, надежные.

Infinity I-STAR10
Мощность: 0,58CV-HP/0,30 кВт фаза: I Напряжение: 220 В
Infinity I-STAR13
Мощность: 0,69CV-HP/0,45 кВт фаза: I Напряжение: 220 В
Infinity I-STAR17
Мощность: 0,97CV-HP/0,65 кВт фаза: I Напряжение: 220 В
Infinity I-STAR22
Мощность: 1,1CV-HP/0,75 кВт фаза: I Напряжение: 220 В
Infinity I-STAR26
Мощность: 1,4CV-HP/1,0 кВт фаза: I Напряжение: 220 В
Infinity I-STAR30
Мощность: 1,8CV-HP/1,3 кВт фаза: III Напряжение: 380 В



Техническая спецификация

Тип	Потребляемая мощность кВт	Производительность м ³ /час					
		Высота напора м					
I-STAR10	0,58	6	8	10	11	12	14
I-STAR13	0,69	10	11	9	8	7	4
I-STAR17	0,97	17	15	13	12	11	7
I-STAR22	1,10	22	19	16	14	12	8
I-STAR26	1,40	26	23	19	17	16	11
I-STAR30	1,80	30	26	22	20	18	14

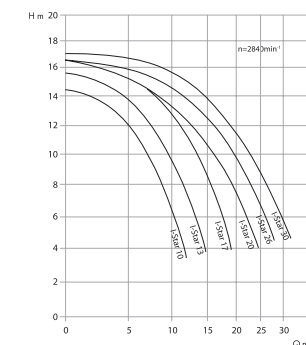

Тип	Размеры, мм						Вес нетто, кг
	∅	A	B	C	D	E	
I-STAR10	50	558	307	349	225	274	11,5
I-STAR13	50	558	307	349	225	274	11,6
I-STAR17	63	584	307	349	225	274	14,6
I-STAR22	63	584	307	349	225	274	14,7
I-STAR26	63	596	307	349	225	274	18,2
I-STAR30	63	622	307	349	225	274	19,4

Серия Infinity HGS

Самовсасывающие центробежные насосы для плавательных бассейнов – высокий гидравлический КПД, полностью бесшумные, простые, надежные.

Большой фильтр предварительной очистки с быстроснимаемой крышкой. Целный корпус из прочных, устойчивых, композитных материалов. Рабочее колесо и фланец из стекловолокна, наполненного норилом, вал из нерж. стали AISI 316 L.

Двигатель: тип защиты IP 55, класс изоляции F, 50 Гц. По запросу возможна поставка модели 60 Гц.



220060	Infinity HGS50	Мощность: 0,5CV-HP/0,37 кВт	фаза: I	Напряжение: 220 В
220061	Infinity HGS50	Мощность: 0,5CV-HP/0,37 кВт	фаза: III	Напряжение: 380 В
220062	Infinity HGS75	Мощность: 0,75CV-HP/0,55 кВт	фаза: I	Напряжение: 220 В
220063	Infinity HGS75	Мощность: 0,75CV-HP/0,55 кВт	фаза: III	Напряжение: 380 В
220064	Infinity HGS100	Мощность: 1 CV-HP/0,74 кВт	фаза: I	Напряжение: 220 В
220065	Infinity HGS100	Мощность: 1 CV-HP/0,74 кВт	фаза: III	Напряжение: 380 В
220066	Infinity HGS150	Мощность: 1,5 CV-HP/1,1 кВт	фаза: I	Напряжение: 220 В
220067	Infinity HGS150	Мощность: 1,5 CV-HP/1,1 кВт	фаза: III	Напряжение: 380 В
220068	Infinity HGS200	Мощность: 2 CV-HP/1,5 кВт	фаза: I	Напряжение: 220 В
220069	Infinity HGS200	Мощность: 2 CV-HP/1,5 кВт	фаза: III	Напряжение: 380 В
220070	Infinity HGS250	Мощность: 2,5 CV-HP/1,84 кВт	фаза: I	Напряжение: 220 В
220071	Infinity HGS250	Мощность: 2,5 CV-HP/1,84 кВт	фаза: III	Напряжение: 380 В
220072	Infinity HGS300	Мощность: 3 CV-HP/2,2 кВт	фаза: I	Напряжение: 220 В
220073	Infinity HGS300	Мощность: 3 CV-HP/2,2 кВт	фаза: III	Напряжение: 380 В
270019	Infinity HGS400	Мощность: 4 CV-HP/3 кВт	фаза: III	Напряжение: 380 В



Техническая спецификация

Тип	Потребляемая мощность, кВт	Производительность, м ³ /час							
		Высота напора, м							
		6	8	10	11	12	14	15	16
HGS50	0,50	18	14.3	10	7.7	3	-	-	-
HGS75	0,75	19.5	17	13	10	6	-	-	-
HGS100	1,00	25.7	22.5	18	15	13.9	6	1	-
HGS150	1,50	29	26.5	24	22	20	15.5	12	8
HGS200	2,00	32	30	27.3	25	23	19.5	16	12
HGS250	2,50	40	37	33	32	31.5	26	23	20
HGS300	3,00	41	40	38	36	34	32	29	26
HGS400	4,00	52	47	44	42	36	32	28	22

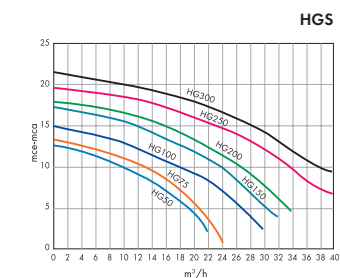

Тип	Размеры, мм							Вес нетто, кг	Вес брутто, кг
	Ø	A	B	C	D	E	F		
HGS50	50	569	280	282	173	179	71	12.5	13.8
HGS75	50	569	280	282	173	179	71	12.5	13.8
HGS100	50	569	280	282	173	179	71	12.5	13.8
HGS150	63	569	280	282	173	179	71	12.5	13.8
HGS200	63	569	280	282	173	179	71	13.5	15
HGS250	63	578	280	282	173	179	71	16.2	17.5
HGS300	63	578	280	282	173	179	71	16.2	17.5
HGS400	63	630	280	282	173	179	71	19.65	20.9

Циркуляционные насосы UNIBAD

В системах подготовки воды для бассейнов, водных аттракционов и фонтанов применяют вертикальные циркуляционные насосы с встроенным предварительным фильтром, задерживающим крупные загрязнения. Размер отверстий в фильтрующем элементе 3 мм. Выбор насоса зависит от требуемой производительности и высоты подъема воды.

Насосы UNIBAD обеспечивают производительность до 600 м³/ч и высоту подъема водного столба до 39 м.

Описание

1 Электродвигатель

Моторы, устойчивые к воздействию перегрузок, рассчитаны на непрерывную эксплуатацию. Возможно исполнение с преобразователем частоты в виде прямой (до 30/36 кВт) или настенной надстройки.

2 Экономичность

Увеличенный срок службы достигается за счет применения валов и опор с подходящими параметрами.

3 Вал двигателя

Жесткий на изгиб вал двигателя из высоколегированной специальной стали для минимального отклонения

4 Уплотнение вала

Торцевое уплотнение сальника с износостойчивым карбидом кремния. Возможен контроль торцевого уплотнения для защиты от сухого хода с помощью ETS X4.

5 Обводной канал

Для оптимального подмывания торцевого уплотнения через перекачиваемую среду. За счет этого в сравнении с подмытием кольцевой камеры достигается повышение эффективности.

6 Датчик давления

Возможна цифровая регистрация загрязнения фильтрующего элемента.

7 Подача

Вертикальные рабочие характеристики для оборудования подготовки с ходовыми колесами с оптимизированным КПД.

8 Конструкция

Низкая конструктивная высота для оптимального использования емкости для воды. Возможно поворачивание нагнетательного патрубка с шагом 45°.

9 Фильтрующий элемент

Высокая эффективность фильтрации за счет большой площади фильтра с малыми отверстиями диаметром 3 мм.

10 Крышка фильтра

Износостойкая крышка фильтра со стороны перекачиваемой среды защищена эбонитом.

11 Корпус фильтра

Корпус фильтра, оптимизированный для потока, с большим резьбовым соединением для слива. При использовании исполнения материалов W3 с износостойким слоем эбонита внутри.

12 Вентиляция

Простая вентиляция насоса с помощью шарового крана.

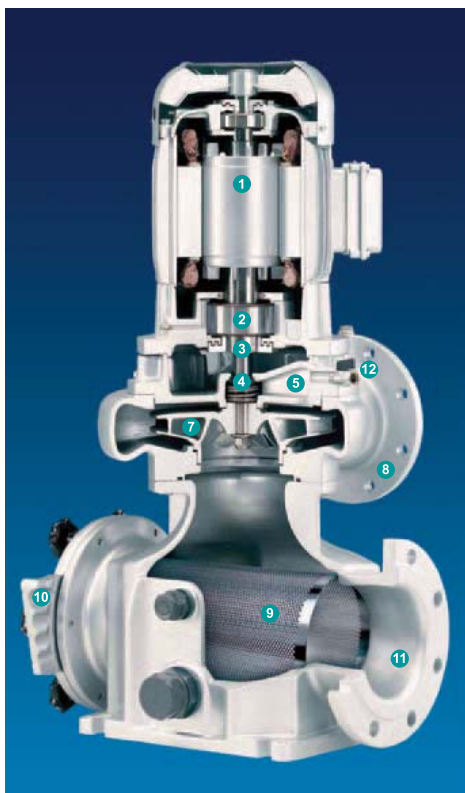

Обзорная характеристика

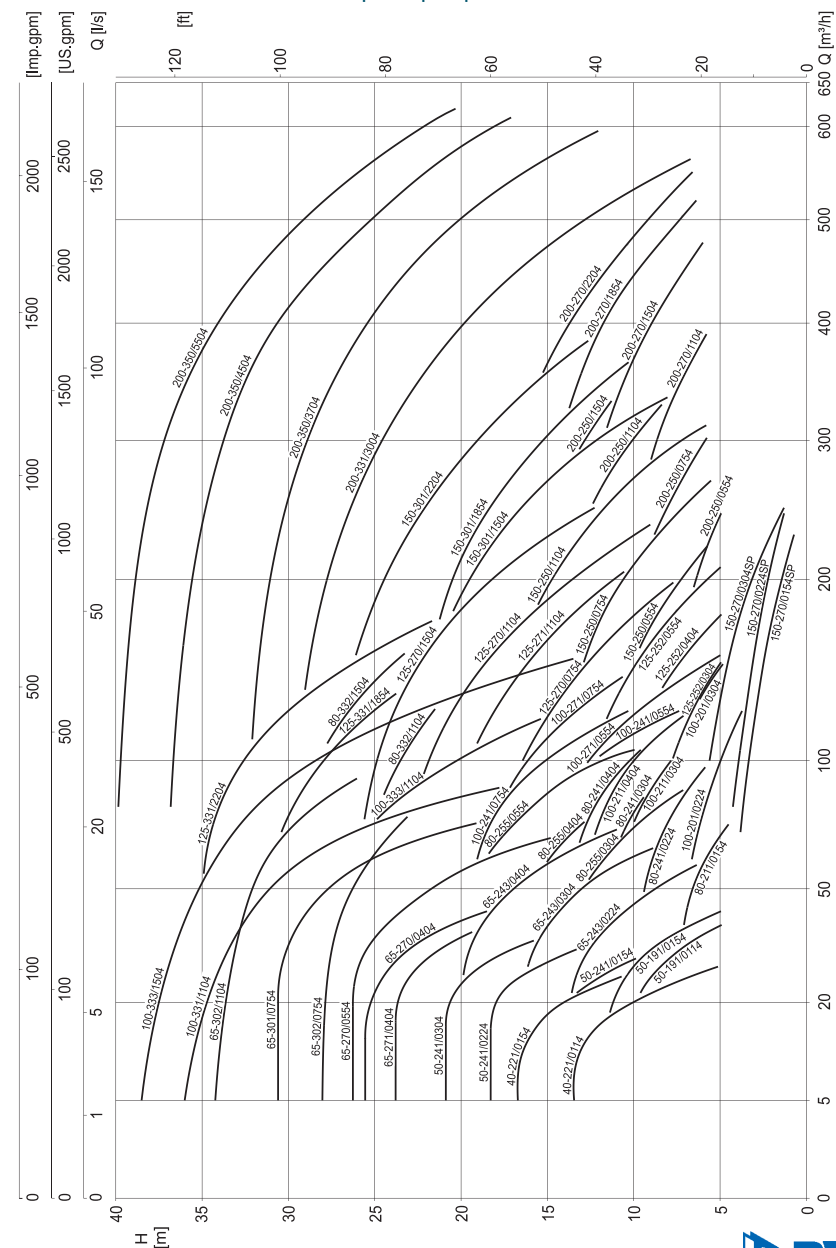

Техническая информация о параллельном подключении центробежных насосов предоставляется по запросу.

Циркуляционные насосы UNIBLOCK

Центробежный насос UNIBLOCK подходит для перекачки чистой воды, охлаждающей воды, воды для купания, морской воды, щелочей и масел. Он используется в системах циркуляции бассейнов, аттракционах.

Насосы UNIBLOCK обеспечивают производительность до 650 м³/ч и высоту подъема водного столба до 55 м.



Описание

- 1 Электродвигатель**
Моторы, устойчивые к воздействию перегрузок, рассчитаны на непрерывную эксплуатацию. Возможно исполнение с преобразователем частоты в виде прямой (до 30/36 кВт) или настенной надстройки.
- 2 Экономичность**
Увеличенный срок службы достигается за счет применения валов и опор с подходящими параметрами.
- 3 Вал двигателя**
Жесткий на изгиб вал двигателя из высоколегированной специальной стали для минимального отклонения
- 4 Уплотнение вала**
Торцовое уплотнение силифона с износостойчивым карбидом кремния. Возможен контроль торцевого уплотнения для защиты от сухого хода с помощью ETS X4.
- 5 Обводной канал**
Для оптимального подмывания торцевого уплотнения через перекачиваемую среду. За счет этого в сравнении с подмыванием кольцевой камеры достигается повышение эффективности.
- 6 Поддача**
Вертикальные рабочие характеристики для оборудования подготовки с ходовыми колесами с оптимизированным КПД.
- 7 Конструкция**
Низкая конструктивная высота для оптимального использования емкости для воды. Возможно поворачивание нагнетательного патрубка с шагом 45°.

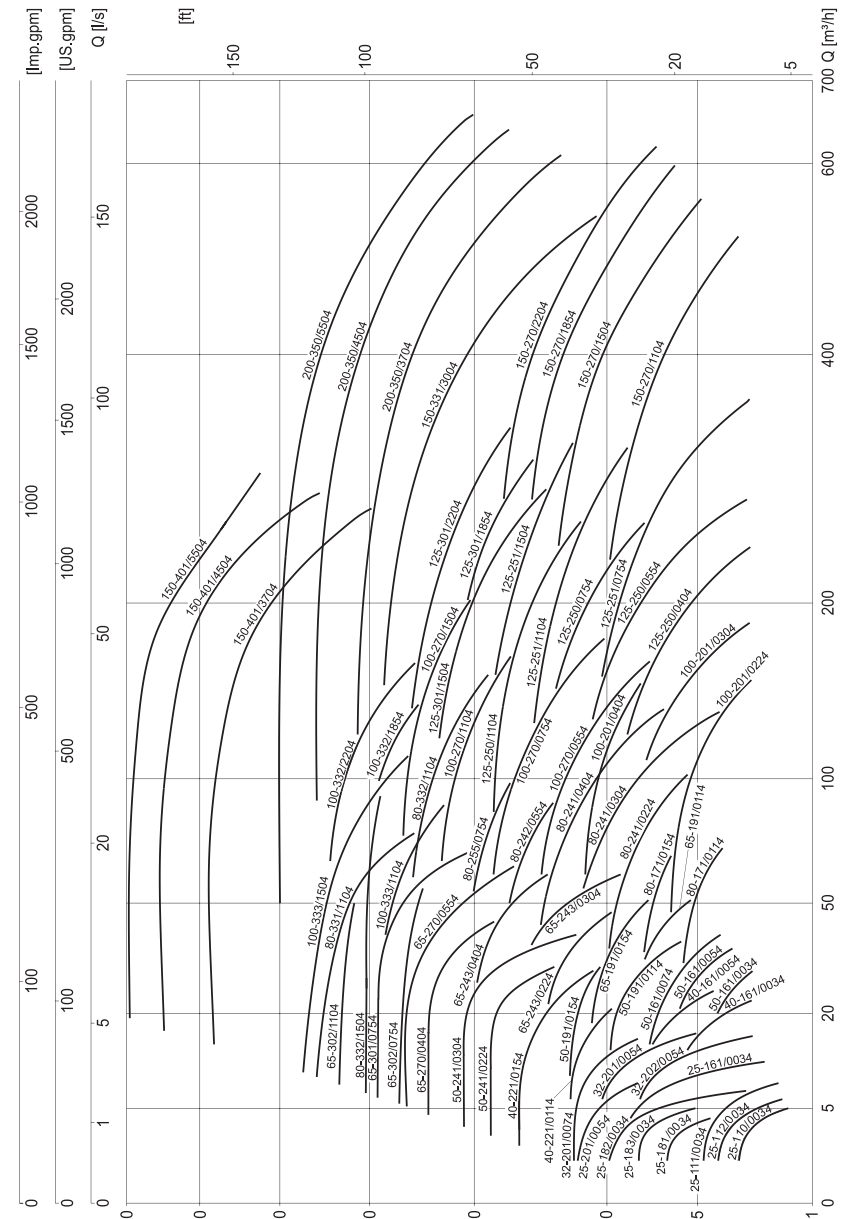

АВТОМАТИЧЕСКИЕ СИСТЕМЫ КОНТРОЛЯ КАЧЕСТВА ВОДЫ

BERMUDA MSR

Измерительно-регулирующая станция, контролирующая содержание свободного хлора, уровень pH, Redox и температуру.

В комплект поставки входит:

- панель управления с дисплеем
- датчик потока
- фильтр тонкой очистки с обратным клапаном
- измерительная ячейка
- pH-электрод
- Redox-электрод
- датчик потока и температуры
- электрод измерения свободного хлора
- измерительные кабели для электродов
- монтажный комплект
- интерфейс RS 485

Технические характеристики:

- Измеряемые значения:
2,00–12,00 pH; 0,00–3,00/10 ml/l Cl; 0 – +1000 mV; 0–50,0 °C
- Минимальный проток – 33л/ч
- Максимальное давление – 4 bar
- Релейные выходы: 3 свободных контакта 6A/230V
- Релейные выходы аварийного сигнала: 2 свободных контакта 6A/230V

Арт.	
355783	Bermuda MSR Cl-pH-T
355784	Bermuda MSR Cl-pH-T с аналоговыми выходами 0/4-20мА
355785	Bermuda MSR Cl-pH-Rx-T
355786	Bermuda MSR Cl-pH-Rx-T с аналоговыми выходами 0/4-20мА
355781	Bermuda MSR Cl-T
355782	Bermuda MSR Cl-T с аналоговыми выходами 0/4-20мА
355787	Bermuda MSR Cl (связанный и свободный хлор)-pH-Rx-T с аналоговыми выходами 0/4-20мА

Примечание:

для дозирования реагентов необходимо использовать дозирующее оборудование

BERMUDA MRT

Измерительно-регулирующая станция, контролирующая уровень pH и Redox.

В комплект поставки входит:

- панель управления с дисплеем
- фильтр тонкой очистки с обратным клапаном
- измерительная ячейка
- pH-электрод
- Redox-электрод
- измерительные кабели для электродов
- монтажный комплект



MSR POOLDOS K 400 Cl- pH -Rx

Измерительно-регулирующая станция с перистальтическими насосами смонтированная на монтажной панели. Станция контролирует содержание свободного хлора, уровень pH, Redox и температуру.

В комплект поставки входит:

- панель управления с дисплеем
- 2 перистальтических насоса для коррективы уровня pH и дозирования дезинфицирующего раствора
- датчик потока
- фильтр тонкой очистки с обратным клапаном
- измерительная ячейка
- pH-электрод
- Redox-электрод
- датчик потока и температуры
- электрод измерения свободного хлора с ультразвуковой очисткой
- измерительные кабели для электродов
- 2 всасывающие арматуры
- 10м дозирочной трубки
- 10м шланга для подключения измерительной ячейки
- 2 шаровых крана
- монтажный комплект

Технические данные

- Измеряемые значения:
0,00–14,00 pH; 0,00–4,00 ml/l Cl; -1500 – +1500 mV; -30,0–140,0 °C
- Минимальный проток – 30л/ч
- Максимальное давление – 3 bar
- Максимальная производительность насоса 5 л/ч при 2bar
- Выход аварийного сигнала: 1 свободный контакт 6A/230V

Арт.	
355794	MSR POOLDOS K 400 Cl-pH-Rx
опции	
355795	Аналоговые выходы 0/4-20мА
355796	Интерфейс RS 485



MSR POOL K 400 CL-pH-Rx-T

Измерительно-регулирующая станция, контролирующая содержание свободного хлора, уровень pH, Redox и температуру.

В комплект поставки входит:

- панель управления с дисплеем
- датчик потока
- фильтр тонкой очистки с обратным клапаном
- измерительная ячейка
- pH-электрод
- Redox-электрод
- датчик потока и температуры
- электрод измерения свободного хлора
- измерительные кабели для электродов
- монтажный комплект

**Технические данные**

- Измеряемые значения: 0,00–14,00 pH; 0,00–4,00 ml/l Cl; -1500 – +1500 mV; -30,0–140,0 °C
- Минимальный проток – 30л/ч
- Максимальное давление – 3 bar
- Максимальная производительность насоса 5 л/ч при 2bar
- Релейные выходы: 3 свободных контакта 6A/230V
- Релейный выход аварийного сигнала: 1 свободный контакт 6A/230V

Арт.	
355797	MSR POOL K 400 CL-pH-Rx-T
опции	
355795	Аналоговые выходы 0/4-20mA
355796	Интерфейс RS 485

Примечание:

для дозирования реагентов необходимо использовать дозирующее оборудование

ДОЗИРУЮЩЕЕ ОБОРУДОВАНИЕ**Дозирующие насосы**

Мембранные дозирующие насосы используются для дозирования растворов реагентов производства BWT для открытых и закрытых отопительных систем, для обработки охлаждающей, производственной, хозяйственно-питьевой воды и воды для бассейнов.

Так же может использоваться для дозирования водных растворов следующих реагентов:

- Гипохлорит натрия (NaOCl);
- Серная кислота H₂SO₄ (концентрация до 40 %);
- Едкий натр NaOH (концентрация до 40 %);
- Соляная кислота HCl (концентрация до 30 %);
- Перекись водорода H₂O₂ (концентрация до 30 %);
- Перманганат калия KMnO₄.

В зависимости от потребностей существуют различные возможности управления: включение дозирующей станции может происходить параллельно включению циркуляционных или подпитывающих насосов, параллельно открытию электромагнитного клапана, по сигналу таймера, по сигналу импульсного водосчетчика и вручную.

MEDO II**Условия эксплуатации:**

максимальное рабочее давление 10 бар, максимальная высота всасывания 2 м, максимальная температура воды/воздуха в помещении 30/40 °C, максимальная температура дозируемого реагента 30 °C электропитание 220 В/50 Гц.

MEDO Classic

Дозировочные насосы Medo Classic / Classic DIS представляют собой мембранные насосы с электромагнитным приводом.

У моделей Medo Classic воздух выпускается вручную, у моделей Medo Classic DIS имеется дозировочная головка с автоматическим выпуском воздуха.

Условия эксплуатации:

максимальное рабочее давление 10 бар, максимальная высота всасывания 2 м, максимальная температура воды/воздуха в помещении 30/40 °C, максимальная температура дозируемого реагента 40 °C электропитание 220 В/50 Гц.



MEDO II



MEDO Classic

Тип	MEDO		MEDO Classic	
Дозирующий насос	II 6/II 6C	II 12/II 12C	2.10/2.10 DIS	8.8/8.8 DIS
Максимальное противодавление, бар	10 (8)	5	10	8
Производительность дозирования при максимальном противодавлении, л/ч	2,0–6,0	0,5–12	2,0	8,0
Вес, кг	3,0	3,0	2,9	2,9
Потребляемая мощность, Вт	20	20	25	55
Габаритные размеры (длина/ширина/высота)	240/120/180	240/120/180	213/139/214	213/139/214
Артикул (стандартная версия)	17986	17985	57911	
Артикул (версия С, версия DIS)	17887	17888	57912	57910

Внимание.

Программирование дозирующих насосов версии С может осуществляться только уполномоченными специалистами.

Дозирующие станции

Дозирующие станции используются для дозирования растворов реагентов производства BWT для открытых и закрытых отопительных систем, для обработки охлаждающей, производственной, хозяйственно-питьевой воды и воды для бассейнов.

Medomat FPII

В комплект поставки входят:

расходный бак с воронкой для заполнения, шкалой для индикации уровня и устройством для автоматического перемешивания; кран для заполнения бака, шланг для заполнения бака, дозирующий насос MEDO II, всасывающий и напорный шланги. Класс защиты IP 54.

Условия эксплуатации:

максимальное рабочее давление 10 бар, максимальная высота всасывания 2 м, максимальная температура воды / воздуха в помещении 30/40 °С, максимальная температура дозируемого реагента 30 °С электропитание 220 В/50 Гц.

Тип	FP 60	FP 100	FP 200
Максимальная производительность дозирования, л/ч	6	12	12
Объем расходного бака, л	60	100	200
Общая высота, мм	760	1010	1170
Диаметр, мм	450	470	560
Артикул	17069	17070	17071

Внимание.

В комплект поставки не входит узел ввода.

Medomat Classic

В комплект поставки входят:

устройство ввода холодной воды, расходный бак, шкалой для индикации уровня, всасывающий и напорный шланги, узел забора, датчик опорожнения, дозирующий насос MEDO Classic/Classic DIS. Класс защиты IP 65.

Условия эксплуатации:

максимальное рабочее давление 10 бар, максимальная высота всасывания 2 м, максимальная температура воды / воздуха в помещении 40/40 °С, максимальная температура дозируемого реагента 40 °С электропитание 220 В/50 Гц.

Тип	2.10	8.8
Максимальная производительность, л/ч	2,0	8,0
Объем расходного бака, л	100	100
Общая высота, мм	620	620
Общая ширина, мм	710	710
Общая глубина, мм	410	410
Артикул (стандартная версия)	17867/915	17867/911



Medomat FPII



Medomat Classic

ОБЕЗЗАРАЖИВАНИЕ ВОДЫ

Озонирование

Озонирование является одним из наиболее эффективных методов обеззараживания, обладающего высокой скоростью воздействия на микроорганизмы. Установки озонирования BEWAZON применяются для обеззараживания воды и для окисления различных неорганических и органических загрязнений, так как озон является одним из сильнейших окислителей.

Установки озонирования оснащены современным управлением с программируемым контроллером и системой самодиагностики. Для оптимального использования озона, наряду с надежным и экономичным генератором озона, в системах используются периферийные устройства, позволяющие осуществить:

- внесение озона в обрабатываемую воду с максимальным коэффициентом полезного действия или с минимальными потерями озона
- надежное удаление остаточного озона из отработанного воздуха реакционными емкостями

Установка BEWAZON VA

В состав системы входят:

- генератор озона с осушителем воздуха
- трансформатор высокого напряжения
- насос
- обратный клапан
- контроллер
- реакционная емкость
- устройство удаления остаточного озона PROFIL V

Технические данные	BewazonVA1	BewazonVA2
Производительность по озону DIN 19627, г/ч	1	2
Концентрация озона DIN 19627, г/О ₃		20
Рабочая температура, °С		5–30
Относительная влажность воздуха, макс., %		60
Тип защиты, IP		52
Максимально допустимое давление, бар		1
Время контакта озон/вода, мин		2–2,5
Потребляемая мощность, Вт	1250	1300
Вес без упаковки, кг		150
Напряжение в фазе / частота, В/Гц		3 x 400/50
Габариты (ширина x высота x глубина), мм		800 x 1600 x 700
Подвод / отвод воды		1 1/4" / ø 32, DN2
Артикул		по запросу



Установка BEWAZON VU-L-W

Озонаторы типового ряда VU-L-W представляют собой установки пониженного давления, в которых осушка воздуха и выработка озона производятся при пониженном давлении. При этой системе выработки утечка озона полностью исключается.

В состав озонаторов Bewazon VU-L-W входят:

- генератор озона
- смеситель озона с водой
- накопительная емкость
- система самодиагностики
- фильтр
- устройство удаления остаточного озона



Тип Bewazon VU-L-W	25	45	70	140	210	280	350	420	490	560	630	700	
Производительность по озону, DIN19627, г/час	25	45	70	140	210	280	350	420	490	560	630	700	
Концентрация озона, DIN19627, г/О ₃	20												
Используемый газ	воздух												
Рабочее давление, бар	-0,1-0,0												
Тип защиты, IP	53												
Температура окружающей среды, °C	5-30												
Макс. относительная влажность воздуха, %	60												
Рабочее напряжение I/N/PE/ начиная от 703/N/PEV/Hz	230/50/50***						400 (415) 50/60***						
Макс. потребление тока одной фазы **, А	14	18	10	16	25	32	32	39	45	52	39	45	
Защита предохранителями *, А	20	25	25	35	50	63	63	80	80	80	80	80	
Расход охлаждающей воды при 4-17 °C WT, л/час	40	70	100	200	300	400	500	600	700	800	900	1000	
Подключение охлаждающей воды, DN	15	15	20	20	20	20	20	20	25	25	25	25	
Количество воздуха, м ³ /час	1,35	2,25	3,5	7,0	10,5	14,0	17,5	21,0	24,5	28,0	31,5	35,0	
Подключение озона, DN	15	15	20	20	25	25	32	32	32	32	32	32	
Ширина, шкаф осушителя, мм	800						800	800	800	800	800	800	
Ширина, шкаф управления, мм	1200						1200	1200	1200	1200	1200	1200	
Ширина, шкаф озонатора, мм	800						800	1000	1000	1200	1200	1200	
Ширина, шкаф управления озонатора, мм	1200						1200						
Ширина, вся установка, вкл. 400 мм свободного пространства, мм	800	800	1000	1000	2000	2000	2800	2800	3000	3000	3200	3200	
Высота, вкл. 200 мм для подключений, мм	1900	1900							2100				
Глубина, мм	500	500							600				
Вес без упаковки, кг	360	360	550	550	900	1000	1250	1280	1460	1580	1700	1800	
Артикул	по запросу												

* При специальном исполнении возможны отклонения от указанных данных

** Отдельные фазы имеют разное потребление тока

*** При частоте сети 60 Гц возможны лишь 13-14 ступеней

Система смешивания воды с озоном

Система была разработана с учетом взаимосвязи между количеством воды и соответствующими ему давлением и концентрацией озона, что обеспечивает максимально возможное и безопасное использование газа. Она может найти себе применение не только в бассейновых технологиях, но и для подготовки питьевой воды и даже для водоподготовки в медицине.

Использование независимой системы охлаждения и применение эффективных методов смешивания позволяет достигнуть высокой степени безопасности и эффективности озонирования.

Система включает в себя следующие элементы:

- эжектор, служащий для введения озона в воду
- нагнетательный насос эжектора
- статический смеситель, обеспечивающий наилучшее смешение воды с озоном
- элементы водоразборной и водозапорной арматуры (клапаны, регуляторы и т. п.)

Деструктор остаточного озона

Использование оптимального сочетания количества озона и воды позволяет добиться наибольшей безопасности процесса. Тем не менее, в соответствии со стандартами DIN воздух должен быть очищен от остаточного озона, небольшие количества которого могут содержаться в фильтрах или в реакционных емкостях.

В бассейновых установках применяется деструктор остаточного озона химического типа, использующий активированный уголь. Корпус деструктора типа СК выполнен из ПВХ. В верхней части корпуса имеется прямой выход воздуха в атмосферу, в нижней части — емкость для сбора воздуха, содержащего озон, которая заполнена активированным углем и катализатором, а также бак для приема сточных вод, образующихся при реакции. Активированный уголь, используемый при очистке воздуха, подлежит регулярной замене.

Оборудование для измерения и сигнализации при озонировании

Для измерения содержания озона в воде и воздухе, а также для контроля концентрации озона в помещении существуют различные системы и оборудование.

Как наиболее оптимальный и экономически выгодный вариант мы предлагаем систему MSR Gasfinder K 100 O₃ с одним или двумя датчиками присутствия озона в атмосфере.

В общественных и частных бассейнах большого объема рекомендуется автоматизировать процесс контроля основных параметров качества воды и дозирование соответствующих химических реагентов. Использование автоматических систем поддержания качества воды позволяет сократить время на профилактические мероприятия и гарантировать качество воды в бассейне.



УФ-обеззараживание

Установка BEWADES MD

Установки УФ-дезинфекции BEWADES MD предназначены для снижения содержания хлорамина и обеззараживания воды бассейнов. Конструкция установки оснащена специальными излучателями среднего давления, которые испускают широкополосный спектр излучения в УФ-диапазоне с длиной волны от 240 нм до 350 нм.

В комплект поставки входят:

- камера облучения из высококачественной стали, обладающей повышенной устойчивостью к воздействию хлора
- защитный кожух из кварцевого стекла
- УФ-излучатели,
- микропроцессор
- УФ-сенсор
- устройство защиты от повышения температуры
- ручное или автоматическое чистящее устройство

Класс защиты — IP54.

Условия эксплуатации: максимальное рабочее давление 10 бар, температура окружающей среды и обрабатываемой воды 5–40 °С, электропитание 3 x 400 В x N/PE 50 Гц.



Тип	400	2 x 400	2000H/A	4000H/A	6000H/A	8000H/A
Присоединительный размер, DN мм	65	2 x 65	125	125	200	200
Объемный расход*, м³/час	1,20	2,40	5–100	5–150	5–210	5–250
Количество излучателей, шт.	1	2	2	2	3	4
Мощность излучателей, Вт	400	400	1000	2000	2000	2000
Срок службы излучателей**, час	8000					
Присоединенная мощность, кВт	0,45	0,85	2	4	6	8
Артикул (базовая комплектация)	23294		23295	23296	23297	23298
Артикул (с сенсорным датчиком), S	23311		23312	23313	23314	23315
Артикул (с автоматической очисткой), aR	23316		23317	23318	23319	23320
Артикул (с сенсорным датчиком и автоматической очисткой), SaR	23321		23322	12323	23324	23325
Артикул (с аналоговым выходом), SAN	23326		23327	23328	23329	23330
Артикул (с сенсорным датчиком, автоматической очисткой и аналоговым выходом), SANaR	23331		23332	23333	23334	23335

* Максимально допустимый объемный расход определяется в зависимости от рабочих условий установки

** Срок службы излучателей зависит от частоты включения. Частое включение и отключение снижает срок службы.



ТЕПЛООБМЕННОЕ ОБОРУДОВАНИЕ

Теплообменники для нагрева воды в бассейне

Материал: V4A, окрашенный и полированный, титановый окрашенный серебром

Рабочее давление: контур отопления 10 бар, контур бассейновой воды 3 бара

Примечание: имеется специальное отверстие для датчика температуры.



Теплообменники из нержавеющей стали HWT

Тип	min расход в первичном контуре, м³/ч	min расход во вторичном контуре, м³/ч	90-70°/мощность, кВт	60-40°/мощность, кВт
HWT 35	2,0	10,0	40	28
HWT 65	3,0	12,0	75	31
HWT 93	5,0	15,0	105	55
HWT 122	6,0	20,0	122	70
HWT 182	10,0	25,0	182	110

Теплообменники из титана TWT

Тип	min расход в первичном контуре, м³/ч	min расход во вторичном контуре, м³/ч	90-70°/мощность, кВт	60-40°/мощность, кВт
TWT 35	2,0	10,0	40	28
TWT 65	3,0	12,0	75	31
TWT 93	5,0	15,0	105	55

Размеры и подсоединения для HWT и TWT

Тип	Размеры, мм					
	A	B	C	D	E	F
HWT 35	385	125	205	NW 50	1 1/2"	3/4"
HWT 65	680	125	495	NW 50	1 1/2"	1"
HWT 93	780	160	590	NW 60	2"	1"
HWT 122	1050	160	370	NW 60	2"	1"
HWT 182	1370	160	530	NW 60	2"	1"
TWT 35	385	125	205	1 1/2"		3/4"
TWT 65	680	125	495	1 1/2"		1"
TWT 93	780	160	590	2"		1"

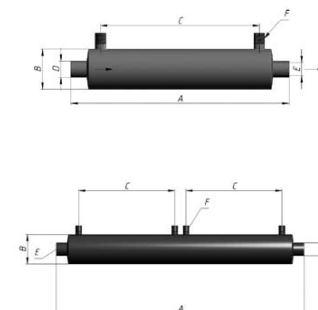

ОСВЕТИТЕЛЬНОЕ ОБОРУДОВАНИЕ

Рефлектор диодный PowerLED, 9x3W

В комплект поставки входит: 9 светодиодов — белый, синий и RGB (с плавным изменением цвета); электрокабель 3 м. Диаметр рефлектора 270 мм, глубина 115 мм. Рефлектор выполнен в бронзовом корпусе с полированной вставкой из нержавеющей стали 316L V4A с прозрачным стеклом. Для установки рефлектора необходимо выполнить нишу в стене бассейна и установить трубу для прокладки кабеля.

Тип	Мощность	Цвет	Артикул
PowerLED	9x3W	белый	4370020
PowerLED	9x3W	синий	4370120
PowerLED	12x1W	RGB	4370220



Рефлектор диодный PowerLED, 3x1W, 3x2W

В комплект поставки входит: 3 светодиода — белый, красный, зеленый, синий, оранжевый или (с плавным изменением цвета); электрокабель 2 м. Диаметр рефлектора 110 мм, глубина 115 мм. Рефлектор выполнен в бронзовом корпусе с полированной вставкой из нержавеющей стали 316L V4A с прозрачным стеклом.

Тип	Мощность	Цвет	Артикул	Цвет	Артикул
PowerLED	3x2W	белый	4310120	синий	4310520
PowerLED	3x1W	красный	4310320	оранжевый	4310620
PowerLED	3x1W	зеленый	4310420	RGB	4310720

Серия 300 Вт/12 В

В комплект поставки входит: монтажная ниша, комплект рефлекторов 12 В/300 Вт, кабель 3 м. Монтажная ниша выполнена из бронзы или пластика. Решетка из белого пластика или нержавеющей полированной стали.

Бронзовая ниша

решетка	нержавеющая сталь V4A
Артикул рефлектор/ниша	413 001/410 000
Дополнительный комплект уплотнительных прокладок для бассейна из пленки	406 000



Пластиковая ниша (белый ABS)

вид чаши	бетон	бетон	пленка	пленка
решетка	нерж. сталь	пластик	нерж. сталь	пластик
Артикул рефлектора	07843	07844	07855	07856
Дополнительно защитная трубка кабеля рефлектора	00394			

Серия 2x75 Вт/12 В и 2x90 Вт/12 В

В комплект поставки входит: монтажная ниша, комплект рефлекторов с галогеновой лампой и кабелем 3 м. Монтажная ниша выполнена из бронзы, покрытие из нержавеющей стали V4A.

вид чаши	бетон	бетон
мощность ламп	2 x 50 Вт	2 x 65 Вт
Артикул рефлектор/ниша	4140220/4100020	41411220/4100020



Рефлектор 100 Вт/12 В без монтажной ниши

Крепление к стене при помощи винтов на пластиковой крестовине, кабель 3 м.

вид чаши	бетон	пленка
Артикул	00346	00361



Серия 50 Вт/12 В

В комплект поставки входит: монтажная бронзовая ниша с комплектом воротов, защитная труба кабеля, комплект рефлекторов с галогеновой лампой, полированная решетка покрытая слоем никеля и олова. Приспособлен для всех типов бассейнов.

Артикул рефлектор/ниша	425 000/424 000
Дополнительный комплект уплотнительных прокладок для бассейна из пленки	425100

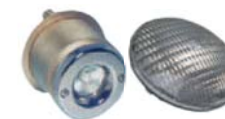

ЗАКЛАДНЫЕ ДЕТАЛИ

Бронзовый патрубок перехода через стену

Патрубок из бронзы для монтажа в бетонной стене, с уплотнительным воротом.

2" внутр.-2" нар.	дл. резьбы 300 мм
Артикул	301 100

Форсунка подачи для установки в борт

Основной элемент с наружной резьбой 2".

Выполнение: бронза/полированная нержавеющая сталь, покрытие V4A.

вид чаши	бетон	бетон	бетон	сборный и пленка
дл. резьбы	1 1/2"-40 мм	2"-40 мм	2"-70 мм	2"-40 мм
Артикул	310 040	310 140	310 170	310 440

Форсунка подачи для монтажа в дно

Выполнение: бронза/покрышка V4A, наруж.резьба 1 1/2".

вид чаши	бетон	сборный и пленка
резьба	1 1/2"	1 1/2"
Артикул	386 000	386 100
Уплотнительные прокладки для бассейна из пленки		386 200

Гнездо подключения пылесоса

Основной элемент с подсоединением для наружной резьбы 2".

Материал: бронза/полированная нержавеющая сталь NiSn или V4A.

вид чаши	бетон	бетон	сборный и пленка*
дл.резьбы	2"-40 мм	2"-70 мм	2"-40 мм
Артикул	NiSn 391 000	391 100	394 100
	V4A 391 500	391 600	394 500

Донный слив

Корпус с вертикальным либо угловым отводом в сторону (угол 90°).

Соединение для внутр. резьбы 2".

Покрытие: Ø155 мм либо Ø168 мм.

Материал: бронза/полированная нержавеющая сталь NiSn или V4A.

вид чаши	бетон	бетон
исполнение	NiSn	V4A
Артикул	201 000	201 500
Уплотнительные прокладки для бассейна из пленки		203 000

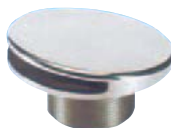

ОБОРУДОВАНИЕ ДЛЯ ВОДНЫХ АТТРАКЦИОНОВ

Установка для плавания против течения

В стандартный комплект поставки входит:

- декоративный элемент с форсункой (монтируется при строительстве бассейна)
- пневматическая кнопка
- пневматические регуляторы силы потока
- насос и точка подключения

В наличии имеются лицевые панели с круглым или прямоугольным декоративным элементом, выполненным из нержавеющей стали.

Мощность насоса 1,5 или 2,2 или 2,6 кВт.

Электропитание 220/380 В.



Тип	Тайфун
Монтажный элемент	7610050
Лицевая панель с насосом 2,6 кВт (прямоугольный декоративный элемент)	7630020
Лицевая панель с насосом 2,6 кВт (круглый декоративный элемент)	7620020
Дополнительно:	
Шланг для массажа	7550050
Поручень из нержавеющей стали	8090020
Консоль для насоса	7280050
Комплект уплотнительных прокладок для бассейнов из пленки	7980000

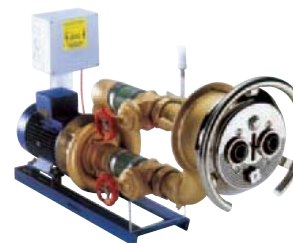

Тип	Тайфун DUO
Монтажный элемент	7613050
Лицевая панель с насосом 2,6 кВт	7640020
Дополнительно:	
Шланг для массажа	7550050
Поручень из нержавеющей стали	7991020
Консоль для насоса	7280050
Комплект уплотнительных прокладок для бассейнов из пленки	7980000

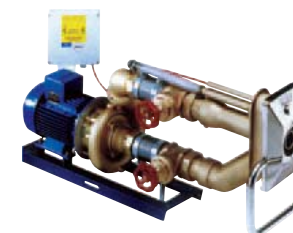

Тип	Торнадо
Монтажный элемент	8100050
Лицевая панель с насосом с насосом 2,6 кВт	8110000
Дополнительно:	
Шланг для массажа	7551050
Поручень из нержавеющей стали	8120020
Консоль для насоса	7280050
Комплект уплотнительных прокладок для бассейнов из пленки	8130050



Тип	Fitstar
Лицевая панель с насосом 1,5 кВт	7806090
Лицевая панель с насосом 2,6 кВт	7805090
Дополнительно:	7551050 шланг для массажа

Устройства гидромассажа

Донный гидромассаж	
Встраиваемый элемент	8660050
Лицевая панель с насосом мощностью 2,2 кВт	8670020
Стеновой гидромассаж (1 форсунка)	
Встраиваемый элемент	8680050
Лицевая панель с насосом мощностью 2,2 кВт	8690020
Стеновой гидромассаж (2 форсунки)	
Встраиваемый элемент	8680050
Лицевая панель с насосом мощностью 2,6 кВт	8610020
Стеновой гидромассаж (3 форсунки)	
Встраиваемый элемент	8640050
Лицевая панель с насосом мощностью 4,0 кВт	8650020
Стеновой гидромассаж (3 форсунки)	
Встраиваемый элемент	8620050
Лицевая панель с насосом мощностью 4,0 кВт	8630020
Лицевая панель с насосом мощностью 5,5 кВт	8631020

В состав дополнительного оборудования для гидромассажных дюз входят: блок управления, пневматический выключатель, стальная рукоятка, консоль насоса, комплект прокладок для бассейнов пленочного типа.

Элементы гидромассажа	
Стеновой проход прямой с инжектором 2"	8662250
Стеновой проход угловой с инжектором 2"	8663450
Декоративный элемент сопла Ø 160 мм, с отверстиями 8 мм	8673820
Форсунка дюза 2", длиной 240 мм	8661050
Форсунка дюза 2 1/2", длиной 240 мм	8641050
Декоративный элемент Ø 200 мм	8671520
Ниша пневматического переключателя	8710050
Пневматический переключатель (в нишу 871 0050)	8710020
Ниша пневматического переключателя + регуляторы интенсивности	871 1050
Переключатель пневматический с регуляторами интенсивности (к нише 871 1050)	8702000

Для частных бассейнов предназначена специальная массажная двуdefлекторная система.
В комплект поставки входит: насос мощностью 0,5 кВт, переключатель, блок управления.

Гидромассаж с двумя форсунками СТАНДАРТ	
Встраиваемый элемент	8696050
Лицевая панель с насосом мощностью 0,5 кВт, для бетонных бассейнов	8697000
Лицевая панель с насосом мощностью 0,5 кВт, для бассейнов пленочного типа	8699000



Водопады, водные пушки

Водопад	Артикул
Встраиваемый элемент	8730550
Лицевая панель с насосом мощностью 2,6 кВт	
Тип Престиж	8730020
Тип Манхэттэн	8731020
Тип Стандарт	8732020
Тип Рондо	8734020

Дополнительно ко всем массажам: блок управления, пневматический выключатель, стальная рукоятка, консоль для насоса, комплект прокладок для бассейнов пленочного типа

Водная пушка	Артикул
Встраиваемый элемент	8730550
Лицевая панель с насосом	
Точечный массаж с насосом мощностью 1,1 кВт	8741020
Плоский поток с насосом мощностью 2,2 кВт	8742020
Колокол с насосом мощностью 2,6 кВт	8743020

Дополнительно: блок управления, пневматический выключатель, стальная рукоятка, консоль для насоса, комплект прокладок для бассейнов пленочного типа

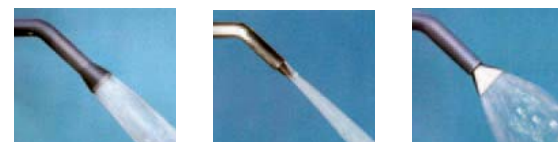

Водный еж	Артикул
Насадка декоративная размером 500 X 500 мм	L72104
Насадка декоративная размером 500 X 700 мм	L72105
Насадка декоративная размером 500 X 900 мм	L72106

Дополнительно: насос мощностью 1,1 кВт, пневматический выключатель, блок управления, выключатель



Гейзер и водный грибок

Гейзер для частного бассейна состоит из встраиваемого элемента, присоединенного к насосу, блока управления, выключателя, декоративного элемента диаметром 300 мм.

Гейзер	Артикул
Встраиваемый элемент с выключателем	8500050
Лицевая панель с насосом мощностью 0,75 кВт	8530020
Комплект прокладок для бассейнов пленочного типа	9522000

Гейзер для общественного бассейна BS75Q состоит из встраиваемого элемента 2", соединенного с насосом мощностью 2,2 кВт и декоративного элемента размерами 780 мм x 780 мм.

Гейзер BS75Q	Артикул
Гейзер пневматический, для бетонного бассейна	8570020
Гейзер пневматический, для бассейна пленочного типа	8580020
Блок управления	7322050
Выключатель	7010120

Водный грибок	Артикул
1. Встраиваемый элемент тип 1000	8736550
Лицевая панель тип 1000 с насосом мощностью 2,6 кВт	8736020
2. Встраиваемый элемент тип 1500/1800	8737550
Лицевая панель тип 1500 с насосом мощностью 4,0 кВт	8737020
Лицевая панель тип 1800 с насосом мощностью 4,0 кВт	8738020
3. Встраиваемый элемент тип 2300	8739550
Лицевая панель тип 2300 с насосом мощностью 5,5 кВт	8739020

блок управления, пневматический выключатель, стальная рукоятка, консоль для насоса, комплект прокладок для бассейнов пленочного типа



Гидромассажные лавочка и лежанка

Лавочка гидромассажная	
Лавочка одноместная	
Встраиваемый элемент	8795050
Лицевая панель с насосом мощностью 0,5 кВт	8790020
Лавочка двухместная	
Встраиваемый элемент	8796050
Лицевая панель с насосом мощностью 0,9 кВт	8791020
Дополнительно:	
Блок управления	7311050
Выключатель в сборе, для керамического бассейна	7010120
Выключатель в сборе, для пленочного бассейна	7010220
комплект прокладок для бассейнов пленочного типа	



Лежанка гидромассажная	
Лежанка одноместная	
Встраиваемый элемент	8755050
Лицевая панель с насосом мощностью 1,1 кВт	8750020
Лежанка двухместная	
Встраиваемый элемент	8756050
Лицевая панель с насосом мощностью 2,2 кВт	8760020
Лежанка трехместная	
Встраиваемый элемент	8757050
Лицевая панель с насосом мощностью 3,0 кВт	8770020
Дополнительно:	
Блок управления для одноместной лежанки 3-4А	7322350
Блок управления для двухместной лежанки 4-6А	7322050
Блок управления для трехместной лежанки 6-9А	7322060
Выключатель в сборе, для керамического бассейна	7010120
Выключатель в сборе, для пленочного бассейна	7010220
комплект прокладок для бассейнов пленочного типа	



СРЕДСТВА ДЛЯ УХОДА ЗА БАССЕЙНОМ

Дезинфекция

BENAMIN QUICK таблетки

Быстрорастворимые таблетки массой 20 грамм на основе хлора (органическое соединение), массовая доля хлора 56%. Быстро и действенно уничтожает бактерии, водоросли, грибы, вирусы.

Не содержит извести, имеет нейтральный pH.

Фасовка: банка 1 кг, ведро 5 кг



BENAMIN Lang таблетки

Медленно растворимые таблетки массой 200 грамм на основе хлора (органическое соединение), массовая доля хлора 90%.

Не содержит извести, имеет нейтральный pH.

Идеально подходит для длительного хлорирования воды в бассейне.

Фасовка: банка 1 кг, ведро 5 кг, ведро 10 кг.



BENAMIN Quick гранулят

Быстрорастворимые гранулы на основе хлора (органическое соединение), массовая доля хлора 56%.

Быстро и действенно уничтожает бактерии, водоросли, грибы, вирусы.

Применяется при первичном заполнении бассейна, ударного и быстрого хлорирования.

Фасовка: банка 1 кг, ведро 5 кг, ведро 10 кг, ведро 25 кг.



BENAMIN Chlorin flussig

Жидкое дезинфицирующее средство на основе хлора, содержание активного хлора ок. 10-12 %, со стабилизатором для быстрой дезинфекции воды бассейна и питьевой воды.

Фасовка: канистра 20 кг.



Средства защиты от водорослей

Algicid

Жидкий концентрат для защиты от водорослей.

Хорошо переносит присутствие других средств для обработки воды, в применяемой концентрации имеет нейтральный вкус и запах, не оказывает раздражающего действия на глаза и кожу.

Фасовка: канистра 1л, канистра 5л



Algicid super

Высокоэффективный концентрат для борьбы с водорослями, не содержит хлор, не пенится.

Действует против всех типов водорослей, его можно использовать также как профилактическое средство для дезинфекции дорожек, по которым ходят босиком, с целью предотвращения грибковой инфекции.

Фасовка: канистра 1л, канистра 10л, канистра 25л.



Флокуляция

BENAMIN DAUER Flock

Таблетированное средство в картриджах длительного действия.

Применяется для флокуляции мелких частиц.

Фасовка: коробка 1 кг (8 картриджей по 125 грамм)



BENAMIN Quickflock

Таблетированное средство в картриджах длительного действия.

Применяется для флокуляции мелких частиц.

Фасовка: канистра 1л.



BENAMIN Flock-flussing

Качественное, высокоэффективное жидкое флокулирующее средство с высокой скоростью флокуляции.

Фасовка: канистра 20 кг, канистра 35 кг.



BENAMIN Flock Konzentrat

Качественное, концентрированное высокоэффективное жидкое флокулирующее средство с высокой скоростью флокуляции.

Соотношение для приготовления рабочего раствора 1:6.

Фасовка: канистра 5 кг.



Регулирование pH

BENAMIN pH-minus

Гранулят для снижения уровня pH в воде бассейна.

Обладает высокой химической чистотой, не содержит хлоридов и соляной кислоты, быстро растворяется.

Фасовка: банка 1,5 кг, банка 3 кг, ведро 8 кг, ведро 16 кг



BENAMIN pH-minus flussing

Жидкое средство для снижения уровня pH в воде бассейна.

Обладает высокой химической чистотой, не содержит хлоридов и соляной кислоты.

Фасовка: канистра 25 кг.



BENAMIN pH-plus flussing

Концентрированное средство для поднятия и стабилизации уровня pH в воде бассейна.

Обладает высокой химической чистотой.

Фасовка: канистра 25 кг



Консервация на зиму

BENAMIN Wintercare

Жидкое средство для защиты открытых бассейнов в зимнее время.

Снижает расход чистящих средств весной, предотвращает рост водорослей и уменьшает известковые отложения.

Фасовка: канистра 10 кг, канистра 25 кг.



Ultra Benamin Clear

Средство ухода «4 в 1» для частных бассейнов

- шоковая обработка
- дезинфекция на длительный срок
- предотвращение образования водорослей
- флокуляция

Фасовка: банка 0,5 кг.



ТРУБЫ И ФИТИНГИ ПВХ

**PRAHER
VALVES**

Угольник 45°



d, мм	PN, атм	Артикул
10	16	601270
12	16	601280
16	16	601290
20	16	601300
25	16	650300
32	16	650310
40	16	650320
50	16	650330
63	16	650340
75	16	650350
90	16	650360
110	16	650370
125	16	601340
140	16	601350
160	16	601360
50	10	504510
63	10	504520
200	10	601370
225	10	601380
250	10	601390
280	10	601400
315	10	601410
400	6	601420

Угольник 90°



d, мм	PN, атм	Артикул
10	16	600990
12	16	601000
16	16	650100
20	16	650110
25	16	650120
32	16	650130
40	16	650140
50	16	650150
63	16	650160
75	16	650170
90	16	650180
110	16	650190
125	16	601010
140	16	601020
160	16	601030
32	10	503080
40	10	503090
50	10	503100
63	10	503110
75	10	650171
90	10	650181
110	10	650191
200	10	601040
225	10	601050
250	10	601060
280*	10	601080
315*	10	601070
400*	6	601090

Равносторонний тройник 90°



d, мм	PN, атм	Артикул
10	16	602580
12	16	602590
16	16	650600
20	16	650610
25	16	650620
32	16	650630
40	16	650640
50	16	650650
63	16	650660
75	16	650670
90	16	650680
110	16	650690
125	16	602600
140	16	602610
160	16	602620
32	10	509080
40	10	509090
50	10	509100
75	10	650671
90	10	650681
110	10	650691
200	10	602630
225	10	602640
250	10	602650
280	10	602670
315	10	602660
400	6	602680

Втулка переходная

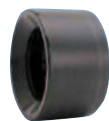

D-d1, мм	PN, атм	Артикул
16-12	16	605400
20-16	16	654200
25-12	16	654230
25-16	16	654220
25-20	16	654210
32-16	16	654300
32-20	16	654310
32-25	16	654250
40-16	16	654320
40-20	16	654330
40-25	16	654340
40-32	16	654260
50-20	16	654350
50-25	16	654360
50-32	16	654370
50-40	16	654270
63-25	16	654380
63-32	16	654390
63-40	16	654400
63-50	16	654280
75-32	16	654410
75-40	16	654420
75-50	16	654430
75-63	16	654290
90-40	16	654440
90-50	16	654450
90-63	16	654460
90-75	16	654470
110-50	16	654480
110-63	16	654490
110-75	16	654500
110-90	16	654510
125-75	16	605470
125-90	16	605480
125-110	16	605490
140-75	16	605760
140-90	16	605770
140-110	16	605500
140-125	16	605510

Втулка переходная



D-d1, мм	PN, атм	Артикул
160-90	16	605780
160-110	16	605790
160-125	10	605795
160-140	10	605520
200-110	10	605545
200-125	10	605546
200-140	10	605547
200-160	10	605540
225-110	10	605532
225-125	10	605533
225-140	10	605534
225-160	10	605530

D-d1, мм	PN, атм	Артикул
225-200	10	605800
250-125	10	605814
250-140	10	605815
250-160	10	605805
250-200	10	605802
250-225	10	605803
280-200	10	605795
280-225	10	605796
280-250	10	605797
315-160	6	605817
315-200	6	605806
315-225	6	605807
315-250	6	605808
315-280	6	605809
355-315	6	605818
400-250	6	605819
400-315	6	605810
400-355	6	605811

D-d1-d, мм	PN, атм	Артикул
10-8-6	16	603370
12-10-8	16	603371
16-12-8	16	603372
16-12-10	16	603373
20-16-10	16	603374
20-16-12	16	603390
25-20-16	16	652480
25-20-20	16	652490
32-25-16	16	652500
32-25-20	16	652510
32-25-25	16	652520
40-32-16	16	652530
40-32-20	16	652540
40-32-25	16	652550
40-32-32	16	652560
50-40-20	16	652570
50-40-25	16	652580
50-40-32	16	652590
50-40-40	16	652600
63-50-25	16	652610
63-50-32	16	652620
63-50-40	16	652630
63-50-50	16	652640
75-63-32	16	652650
75-63-40	16	652660
75-63-50	16	652670
75-63-63	16	652680
90-75-40	16	652690
90-75-50	16	652700
90-75-63	16	652710
90-75-75	16	652720
110-90-50	16	603670
110-90-63	16	603680
110-90-75	16	603690
125-110-63	16	603691
125-110-75	16	603692
125-110-90	16	603700
140-125-75	16	603701
140-125-90	16	603702
140-125-110	16	603703

Тройник 45°



d, мм	PN, атм	Артикул
10	16	602866
12	16	602867
16	16	602868
20	16	602870
25	16	602880
32	16	602900
40	16	602890
50	16	602910
63	10	602920
75	10	602930
90	10	602860
110	10	602940
125	10	602941
140	10	602942
160	10	553270
200	6	602943
225	6	602944
250	6	602945

Переходной тройник 90°



d-d1, мм	PN, атм	Артикул
25-20	16	650800
32-20	16	650830
32-25	16	650850
40-20	16	650810
40-25	16	650840
40-32	16	650860
50-20	16	650820
50-25	16	650920
50-32	16	650870
50-40	16	650880
63-25	16	650930
63-32	16	650890
63-40	16	650900
63-50	16	650910
75-32	16	536320
75-40	16	536310
75-50	16	536300
90-32	16	536200
90-50	16	536220
90-63	16	536230
90-75	16	536240
110-32	16	536250
110-50	16	536260
110-63	16	536266
110-75	16	536267
110-90	16	536270

Муфта

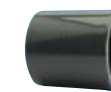

d, мм	PN, атм	Артикул
10	16	603109
12	16	603110
16	16	652000
20	16	652010
25	16	652020
32	16	652030
40	16	652040
50	16	652050
63	16	652060
75	16	652070
90	16	652080
110	16	652090
125	16	603120
140	16	603130
160	16	603140
200	10	603150
225	10	603160
250	10	603170
280	10	603180
315	10	603190

Втулка



d-D, мм	PN, атм	Артикул
16	16	600700
20	16	600710
25	16	654620
32	16	654630
40	16	654640
50	16	654650
63	16	654660
75	16	600720
90	16	600730
110	10	600740

Ниппель



G	PN, атм	Артикул
1/4"	10	604190
3/8"	10	604200
1/2"	10	604210
3/4"	10	604220
1"	10	604230
1 1/4"	10	604240
1 1/2"	10	604250
2"	10	604260

Ниппель переходной



d-D, мм	PN, атм	Артикул
16-3/8"	16	603200
20-1/2	16	603210
25-3/4"	16	603220
32-1"	16	653630
40-1 1/2"	16	653640
50-1 1/2"	16	653650
63-2"	16	653660
75-2 1/2"	10	603300
90-3"	10	603310
110-4"	10	603302

Разборная муфта



d-D, мм	PN, атм	Артикул
12-1/4"	10	600099
16-3/8"	10	600100
20-1/2"	10	600110
25-3/4"	10	654800
32-1"	10	654810
40-1 1/4"	10	654820
50-1 1/2"	10	654830
63-2"	10	654840
12-1/4"	10	533099
16-3/8"	10	533100
20-1/2"	10	533110
25-3/4"	10	533120
32-1"	10	533130
40-1 1/4"	10	533140
50-1 1/2"	10	500250
63-2"	10	533150

Заголовок



d-D, мм	PN, атм	Артикул
10	16	600000
12	16	600010
16	16	600020
20	16	600030
25	16	650030
32	16	650040
40	16	650050
50	16	500160
63	16	500170
75	10	600040
90	10	600050
110	10	600060

Глухой фланец



d, мм	PN, атм	Артикул
12	16	605110
16	16	654030
20	16	654040
25	16	654050
32	16	654060
40	16	654070
50	16	654080
63	16	654090
75	16	654100
90	16	654110
110	16	654120
125	10	605090
140	10	605120
160	10	605130
200	10	526500
225	6	526501
250	6	526502
280	6	526503
315	4	526504
400	4	526505

Фланец



d, мм	PN, атм	Артикул
16	10	606400
20	10	606410
25	10	606420
32	10	606430
40	10	606440
50	10	606450
63	10	606460
75	10	606470
90	10	606480
110	10	606490
125	10	606500
140	10	606510
160	10	606520
200	10	606540
225	10	606530
250	6	606550
280	6	606551
315	6	606560
355	6	606570
400	6	606580

Бурт



d, мм	Артикул
16	606000
20	606010
25	606020
32	606030
40	653840
50	653850
63	653860
75	653870
90	653880
110	653890
140	606110
160	606120
225	606140
250	606145
280	606150
315	606160
355	606161
400	606162
500	606164

Запорная арматура



d, мм	PN, атм	Артикул
16	10	707009
20	10	707010
25	10	707020
32	10	707030
40	10	707040
50	10	707050
63	10	707060
75	10	707070
90	10	707080
110	6	707090

ЗАПОРНАЯ АРМАТУРА

Дисковый поворотный затвор Z 011-AS

Условный проход: Dn 40–300 мм. Область температур: от –10 °С до +100 °С.
Давление: Pn 3 бар. Область применения – бассейны.

Основные преимущества:

- Корпус из алюминия
- Может применяться в качестве регулирующей и запорной арматуры
- Многократные опоры валов
- Возможна замена манжет
- Произвольное установочное положение
- Не требует технического обслуживания
- Возможен демонтаж, утилизация по сортам



Наименование	Материал/код материала
Корпус	алюминиевый сплав (G - AlSi 9 Cu 3)/3.2163
Диск	нержавеющая сталь G - X 5 CrNiMo 19-11-2 / 1.4408 G - X 2 CrNiMoN 26-7-4 / 1.4469
Уплотнение	CSM, FPM

Управление:

- Фиксирующая ручка
- Ручной редуктор
- Электрический привод

DN, мм	Размер, ″	Основные размеры, мм												
		A	B	C	D	D1	E	F	Фланец	G	H1	H2	Z*	Вес, кг
50	2	126	84	210	95	48,5	43	54	F04	11	12	19	25	0,8
65	2½	134	93	227	115	63,5	46	54	F04	11	12	19	45	1,0
80	3	157	104	261	131	78,5	46	65	F05	14	16	25	65	1,3
100	4	167	115	282	151	98,5	52	65	F05	14	16	25	85	1,6
125	5	180	127	307	182	123,5	56	65	F05	14	16	25	111	2,1
150	6	203	150	353	206	141,6	56	90	F07	17	19	30	130	3,3
200	8	228	176	404	260	199	60	90	F07	17	19	30	190	4,6
250	10	266	212	478	316	248	68	125	F10	22	24	39	240	9,6
300	12	291	237	528	360	281,1	78	125	F10	22	24	39	270	16,3

Большее значение условного прохода, смотри Z 011-AS (алюминиевое исполнение)

Возможны технические изменения

* размер выхода диска

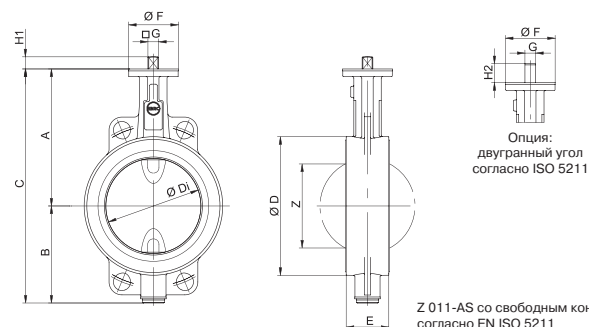

Оборудование водоподготовки для бассейнов

129301, г. Москва,
ул. Касаткина, д.3а

Телефон/факс:
(495) 686-62-64
686-74-65
223-34-80

e-mail: info@bwt.ru

www.bwt.ru

