

# Фреоновые системы кондиционирования воздуха



# СОДЕРЖАНИЕ

**ГЛОБАЛЬНАЯ ДИСТРИБЬЮТОРСКАЯ СЕТЬ** 3

**МОДЕЛЬНЫЙ РЯД  
ФРЕОНОВЫХ КОНДИЦИОНЕРОВ** 4



---

Настенные сплит-кондиционеры серии G 6

Настенные мульти-сплит системы 10

Инверторные настенные мульти-сплит системы 12

Кассетные сплит-кондиционеры 14

Напольно-подпотолочные  
сплит-кондиционеры серии E 16

Напольно-подпотолочные  
сплит-кондиционеры серии D/C 18

Канальные сплит-кондиционеры 20

Вертикальные наружные блоки 22

Канальные сплит-кондиционеры  
большой мощности 24

Крышные кондиционеры «Руфтоп» 26



**ТЕХНИЧЕСКИЕ ХАРАКТЕРИСТИКИ** 28

# ГЛОБАЛЬНАЯ ДИСТРИБЬЮТОРСКАЯ СЕТЬ



## ЮЖНАЯ АМЕРИКА

- Барбадос •

## ОКЕАНИЯ

- Австралия • Папуа – Новая Гвинея • Новая Каледония •

## АФРИКА

- Бенин • Берег Слоновой Кости • Маврикий • Сейшельские острова •  
• Сьерра-Леоне • Южная Африка •

## БЛИЖНИЙ ВОСТОК

- Иордания • Кувейт • Катар • Ливан • Оман • Саудовская Аравия • Сирия •



## ЕВРОПА



- Англия • Австрия • Венгрия • Германия • Греция • Дания • Испания • Италия •  
• Казахстан • Нидерланды • Норвегия • Польша • Португалия • Россия •  
• Турция • Финляндия • Хорватия • Чехия • Швеция • Украина •

## АЗИЯ





- Бангладеш • Индонезия • Индия • Камбоджа • Малайзия •  
• Непал • Пакистан • Шри-Ланка • Япония •

# МОДЕЛЬНЫЙ РЯД ФРЕОНОВЫХ КОНДИЦИОНЕРОВ

			
		<b>Настенный сплит-кондиционер серии G</b>	<b>Настенный сплит-кондиционер</b>
<b>Модель кондиционера</b>		AWM 07/10/15/20/25 G/GR	AWM 301/R
<b>Производительность</b>		2.20 – 7.37	8.21 – 8.79
<b>Охлаждение</b>		✓	✓
<b>Нагрев</b>		✓	✓
<b>Электропитание</b>	50 Гц	✓	✓
<b>Тип пульта управления</b>	Беспроводной	✓	✓
	Проводной		Под заказ

			
		<b>Канальный сплит-кондиционер серии C</b>	<b>Канальный сплит-кондиционер серии D</b>
<b>Модель кондиционера</b>		ACC 10/15/20/258/28/30/38/40/50/60 C/CR	ACC 75/100 DR
<b>Производительность</b>		2.78 – 16.41	21.97 – 32.23
<b>Охлаждение</b>		✓	✓
<b>Нагрев</b>		✓	✓
<b>Электропитание</b>	50 Гц	✓	✓
<b>Тип пульта управления</b>	Беспроводной	✓	
	Проводной	✓	✓

			
<b>Кассетный сплит-кондиционер</b>	<b>Напольно-подпотолочный сплит-кондиционер</b>	<b>Напольно-подпотолочный сплит-кондиционер</b>	<b>Подпотолочный сплит-кондиционер</b>
ACK 20/25/30/40/50 A/AR ACK 15/20/25 B/BR ACK 10/15/20 C/CR	ACM 20/25/28 E/ER	RCM 40/50 D/DR	RCM 62 C/CR
2.78 – 14.65	5.56 – 8.30	5.27 – 14.35	12.83 – 16.41
✓	✓	✓	✓
✓	✓	✓	✓
✓	✓	✓	✓
✓	✓	✓	✓
Под заказ	Под заказ	Под заказ	Под заказ

			
<b>Канальный сплит-кондиционер большой мощности серии D</b>	<b>Канальный сплит-кондиционер большой мощности серии B/C/E</b>	<b>Кондиционер серии «Рuftop»</b>	<b>Вертикальный наружный блок</b>
ADB 200/250/300/350/400/ 450/500/600/750 B ADB 75/100/125/150/200/ 250/300/400/500 D	ADB 75/100/150/200/250/ 300/350/400/500 BR ADB 125 CR/BR ADB 75/100/125/150/200/250/300 /350/400/450/500/600 ER	ART 60/80/100/150/200A ART 250/300/360/420 A/AR	AVCU 25/30/35/40/50/60 A/AR
21.97 – 219.75	24.94 – 187.57	16.70 – 120.00	7.03 – 14.7
✓	✓	✓	✓
	✓	✓	
✓	✓	✓	✓
✓	✓	✓	

# НАСТЕННЫЕ СПЛИТ-КОНДИЦИОНЕРЫ СЕРИИ G



▲ AWM 07/10/15/20/25 G/GR

AWM 07/10/15/20/25 G/GR



▲ ALC 09/10/15 C/CR



▲ ALC 20/25/28 C/CR

Охлаждение:  
9000 – 24000 BTU/H  
2.64 – 7.03 кВт

Нагрев:  
9000 – 25000 BTU/H  
2.64 – 7.33 кВт

## УЛУЧШЕНИЕ КАЧЕСТВА ВОЗДУХА В ПОМЕЩЕНИИ. РЕШЕНИЕ 1: ТРЕХСТУПЕНЧАТАЯ СИСТЕМА ФИЛЬТРАЦИИ ВОЗДУХА (СТАНДАРТНАЯ КОМПЛЕКТАЦИЯ)

### ТИТАНО-ОКСИДНЫЙ ДЕЗОДОРИРУЮЩИЙ ФИЛЬТР

Осуществляет долговременное дезодорирование воздуха, тем самым обеспечивая свежий и чистый воздух в помещении.

### ВОЗДУШНЫЙ ФИЛЬТР ТИПА SARANET

Антибактерицидный фильтр удаляет из воздуха сравнительно крупные частицы пыли и грязи.

### ИОНИЗИРУЮЩИЙ ФИЛЬТР ДВОЙНОГО ДЕЙСТВИЯ

Ионизирующий фильтр удаляет из воздуха частицы грязи/пыли размером до 0,01 микрон.



Сигаретный дым Клеши Пыль Пыльца



## УЛУЧШЕНИЕ КАЧЕСТВА ВОЗДУХА В ПОМЕЩЕНИИ. РЕШЕНИЕ 2:

### ГЕНЕРАТОР ОТРИЦАТЕЛЬНО ЗАРЯЖЕННЫХ ИОНОВ (СТАНДАРТНАЯ КОМПЛЕКТАЦИЯ)

Ионизатор вырабатывает отрицательно заряженные ионы, создавая свежий и чистый воздух в помещении. По количеству отрицательных ионов ионизированный воздух схож с воздухом около водопада или в лесу.



## УЛУЧШЕНИЕ КАЧЕСТВА ВОЗДУХА В ПОМЕЩЕНИИ. РЕШЕНИЕ 3:

### ПЛАЗМЕННЫЙ СТЕРИЛИЗАТОР ВОЗДУХА (СПЕЦИАЛЬНОЕ ИСПОЛНЕНИЕ)

Благодаря расщеплению молекул кислорода в воздушном низкотемпературном плазменном модуле на атомы в помещении нейтрализуются неприятные запахи, а также уничтожаются микроорганизмы. Тем самым создается чистый и здоровый микроклимат.



# НАСТЕННЫЕ СПЛИТ-КОНДИЦИОНЕРЫ СЕРИИ G

## УЛУЧШЕНИЕ КАЧЕСТВА ВОЗДУХА В ПОМЕЩЕНИИ. РЕШЕНИЕ 4: КИСЛОРОДОТЕРАПИЯ\* (СПЕЦИАЛЬНОЕ ИСПОЛНЕНИЕ)

Специально разработанный модуль обогащает воздух кислородом, обеспечивая чистый и здоровый микроклимат в помещении.

\* только для моделей AWM 10/15 G

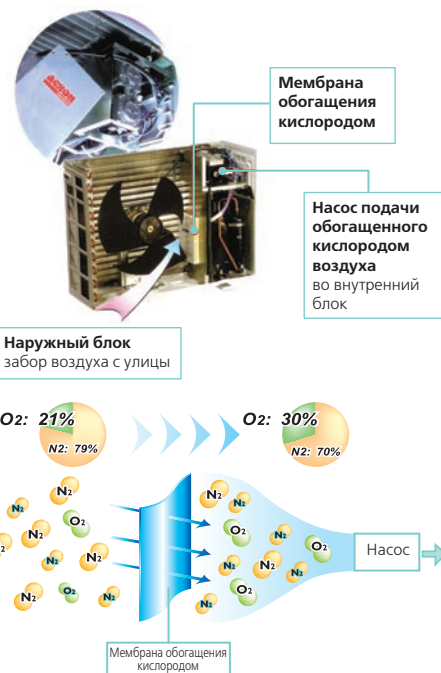
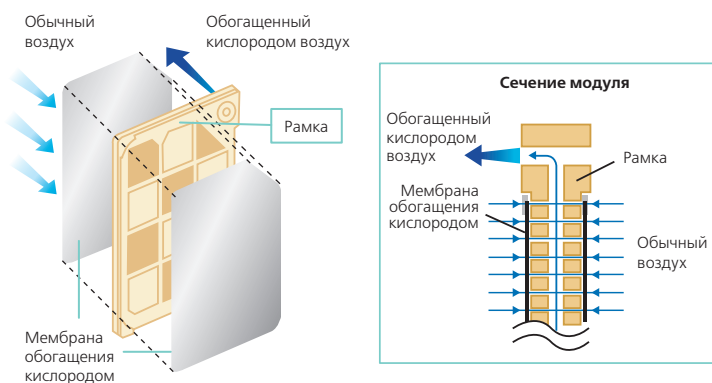

### ПРОСТОТА В ОБСЛУЖИВАНИИ

Настенные сплит-кондиционеры серии G имеют новую конструкцию корпуса. Данная конструкция обеспечивает легкость в обслуживании и очистке вентилятора, направляющих жалюзи и ионизатора. Достаточно открутить всего два винта, чтобы получить доступ к вентилятору и воздухораспределительному механизму.



### АВТОМАТИЧЕСКИЙ ПЕРЕЗАПУСК

Эта функция избавит пользователя от необходимости заново включать кондиционер после временного прекращения подачи электропитания. Если во время работы кондиционера прекратилась подача электроэнергии, то при возобновлении подачи блок начинает работать в соответствии с параметрами, заданными ранее. (По желанию владельца эта функция может быть отключена.)

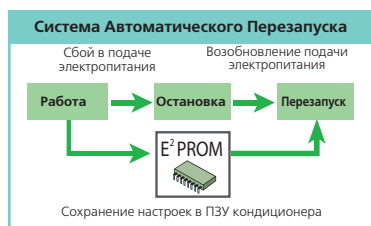

### Новый элегантный внешний вид

Настенные сплит-кондиционеры серии G прекрасно вписываются в любой интерьер. Расположенные в центре лицевой панели светодиоды позволяют легко определить режимы работы кондиционера. Ровная поверхность лицевой панели значительно упрощает процесс очистки.

### Теплообменник с двойным изгибом поверхности

Компактная конструкция теплообменника с двойным изгибом поверхности обеспечивает большую площадь теплообмена и повышенную эффективность.

### Двойные жалюзи

Наличие двойных жалюзи, а также функции авто-свинга обеспечивает комфортное равномерное распределение воздуха по всему помещению.

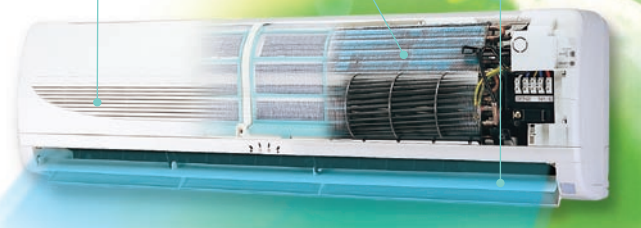

### ВЫСОКАЯ ПРОИЗВОДИТЕЛЬНОСТЬ И ЭФФЕКТИВНОСТЬ

Благодаря конструктивной особенности теплообменника внутреннего блока, обеспечивающей большую площадь теплообмена, а также высокопроизводительному наружному блоку серии С настенные кондиционеры AWM 09/10/15 G попадают в разряд оборудования высшей степени энергоэффективности (COP больше 3,5).





## УДОБНЫЙ ПУЛЬТ ДИСТАНЦИОННОГО УПРАВЛЕНИЯ

### ВКЛЮЧЕНИЕ ИОНИЗАТОРА

Просто нажмите кнопку на пульте управления, и кондиционер будет вырабатывать отрицательно заряженные ионы.

### РЕЖИМ «ТУРБО»

Режим «Турбо» можно активировать при включении кондиционера в режимах «Охлаждение», «Нагрев», «Осушение». При активации функции «Турбо» вентилятор внутреннего блока будет работать на высокой скорости в течение 20 мин, тем самым обеспечивая быстрое достижение требуемой температуры в помещении.

При активации функции «Турбо» совместно с режимом «Сон» таймер режима «Сон» будет отключен до тех пор, пока функция «Турбо» автоматически не отключится.

Температура

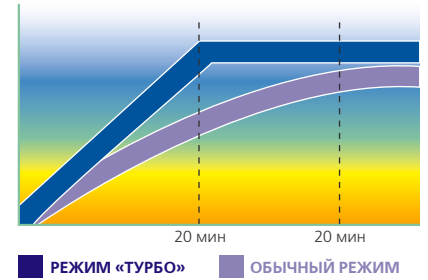

### ФУНКЦИЯ «ЛИЧНЫЕ УСТАНОВКИ»

Функция «Личные установки» позволяет пользователю запрограммировать и сохранить в памяти пульта дистанционного управления две группы персональных настроек (режим работы кондиционера, скорость вентилятора, значения таймера). Личные установки можно со временем менять в зависимости от потребности.

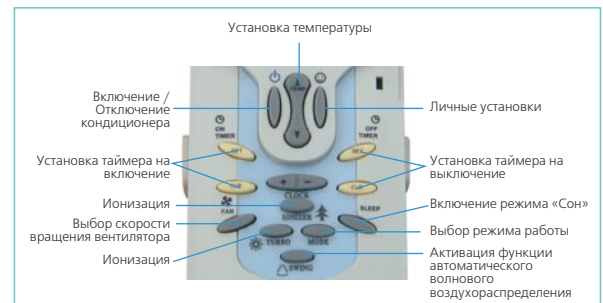

## УПРАВЛЕНИЕ КОНДИЦИОНЕРОМ С ПОМОЩЬЮ МОБИЛЬНОГО ТЕЛЕФОНА

(модуль NIM-Tele поставляется по специальному заказу)

Сделав звонок с мобильного телефона, можно управлять работой кондиционера в любое время и с любого расстояния. Данная инновационная разработка позволяет не только включать/отключать кондиционер, но и управлять режимами работы, устанавливать температуру, а также осуществлять мониторинг работы кондиционера. Наличие функции парольной защиты установок гарантирует надежность работы системы.



# НАСТЕННЫЕ МУЛЬТИ-СПЛИТ СИСТЕМЫ



▲ AWM 10/15/20/25 G/GR

## AWM 10/15/20/25 G/GR

Охлаждение:  
9500 – 38100 BTU/H  
2.78 – 11.16 кВт

Нагрев:  
10900 – 24200 BTU/H  
3.19 – 7.09 кВт



▲ AMSD 1010/1015/1515/1020/  
1520/2020 A/AR



▲ AMST 101010/101015/101515/  
151515/101020/101025/101525/  
151525 A/AR

AMST 101025/101525/151525  
Только охлаждение

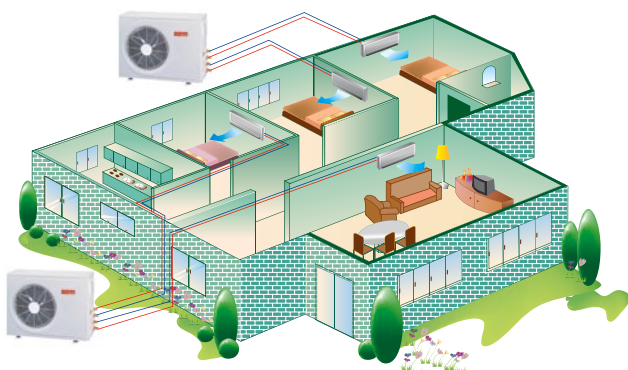

### КОМПРЕССОРНО-КОНДЕНСАТОРНЫЕ АГРЕГАТЫ

Наружные блоки представлены двумя моделями с возможностью подключения от двух (серия AMSD) до трех (серия AMST) внутренних блоков. Наружные блоки серии AMS\* обладают высокой эффективностью и низким энергопотреблением.

### СХЕМЫ ПОДКЛЮЧЕНИЯ ВНУТРЕННИХ БЛОКОВ

Серия AMSD: 2 компрессора, 2 внутренних блока

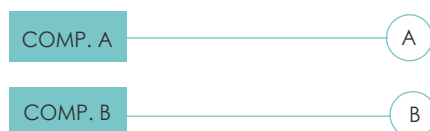

Серия AMST: 3 компрессора, 3 внутренних блока

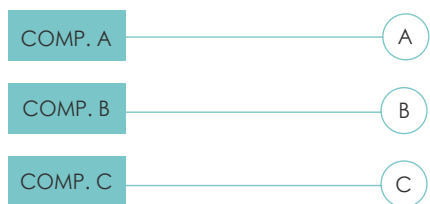

### ВЫСОКОЭФФЕКТИВНЫЙ РОТОРНЫЙ КОМПРЕССОР

В наружных блоках используются современные роторные компрессоры, которые обладают высоким коэффициентом энергетической эффективности.

### ЭКОНОМИЯ СВОБОДНОГО ПРОСТРАНСТВА

Возможность подключения к одному наружному блоку от одного до пяти внутренних блоков позволяет эффективно решить проблему экономии свободного пространства, когда размещение нескольких наружных блоков на фасаде здания является проблематичным.

### СОВРЕМЕННЫЙ ДИЗАЙН ВНУТРЕННИХ БЛОКОВ

В качестве внутренних блоков для мульти-сплит систем используются модели новейшей конструкции, отличающиеся привлекательным дизайном в сочетании с многофункциональностью.

- 24-часовой таймер реального времени
- Ночной режим
- 3 скорости вращения вентилятора
- Автоматический выбор скорости вращения вентилятора
- Функция самодиагностики
- Режим осушения
- Функция автоматического перезапуска

### ЩЕЛЕВОЕ ОРЕБРЕНИЕ

Тщательно спроектированное щелевое оребрение теплообменника позволило значительно повысить коэффициент теплопередачи и тем самым увеличить производительность системы.

### УДОБНЫЙ ПУЛЬТ ДИСТАНЦИОННОГО УПРАВЛЕНИЯ

В стандартную комплектацию внутренних блоков мульти-сплит систем входит дистанционный пульт управления G12 последнего поколения, обладающий следующими полезными функциями:

- таймер реального времени;
- режим «Турбо» (быстрого достижения требуемой температуры в помещении);
- личные установки;
- активация генератора отрицательных ионов (ионизатора).



# ИНВЕРТОРНЫЕ НАСТЕННЫЕ МУЛЬТИ-СПЛИТ СИСТЕМЫ



▲ AWMX 10/15/20 G

AWMX 10/15/20 G

Охлаждение:  
6000 – 38000 BTU/H  
1.76 – 11.14 кВт



▲ AMSV 25 A



▲ AMSV 35 A

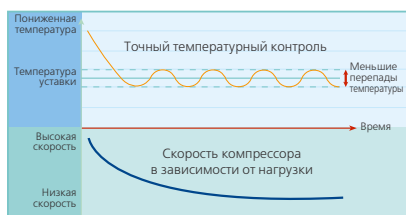

## ТОЧНОСТЬ ПОДДЕРЖАНИЯ ТЕМПЕРАТУРЫ

В новых инверторных мульти-сплит системах серии AMSV используются усовершенствованные технологии управления и контроля за температурным режимом в помещении. Точность поддержания и контроля температурного режима обеспечивается за счет установки в наружные блоки электронных регулирующих клапанов, позволяющих оптимально распределить поток хладагента в каждый внутренний блок.

## ЭНЕРГОСБЕРЕЖЕНИЕ

Скорость вращения ротора компрессора зависит от нагрузки, задаваемой внутренними блоками. Как только достигается необходимая температура в помещении, потребляемая мощность компрессора уменьшается, тогда как в обычных моделях компрессор работает постоянно на высоких оборотах. Таким образом, инверторная мульти-сплит серия AMSV обеспечивает постоянную температуру в помещении при меньших энергозатратах.



## ЭКОНОМИЯ СВОБОДНОГО ПРОСТРАНСТВА

Возможность подключения к наружному блоку серии AMSV до четырех внутренних блоков позволяет легко решить проблему экономии свободного пространства.



## НИЗКИЙ УРОВЕНЬ ШУМА

Использование в наружных блоках двухвального ротационного компрессора позволило значительно снизить вибрацию и, соответственно, шумовые характеристики по сравнению с обычными мульти-сплит системами.

### ОДНОВАЛЬНЫЙ

Центробежная сила вращения вала в одном направлении вызывает значительные вибрационные шумы.



### ДВУХВАЛЬНЫЙ

Центробежная сила одного вала уравновешивается вторым валом, что значительно снижает вибрационные импульсы.

## НИЗКИЙ ПУСКОВОЙ ТОК

Благодаря изменяемой скорости вращения компрессора кондиционеры имеют низкий пусковой ток. В обычных системах кондиционирования каждый раз для запуска компрессора необходим высокий пусковой ток.

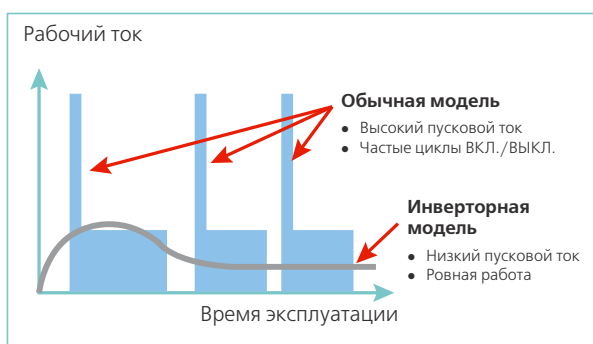

## БЫСТРОЕ ДОСТИЖЕНИЕ ТРЕБУЕМОЙ ТЕМПЕРАТУРЫ (РЕЖИМ ОХЛАЖДЕНИЯ)

Использование инверторной серии AMSV мульти-сплит систем позволяет намного быстрее достичь требуемой температуры (в режиме охлаждения) по сравнению с обычными системами кондиционирования.

## ПОВЫШЕНИЕ НАДЕЖНОСТИ КОМПРЕССОРА

В инверторных мульти-сплит системах AMSV работа компрессора регулируется в зависимости от нагрузки, что обеспечивает мягкую, ровную работу, тогда как в обычных системах компрессор работает по принципу «включено/выключено», что вызывает повышенный износ и, соответственно, сокращает срок службы компрессора.

## ОГРАНИЧЕНИЕ МАКСИМАЛЬНОГО ТОКА

Наличие переключателя ограничения максимального тока позволяет использовать инверторную серию мульти-сплит систем AMSV в местах, где существуют ограничения по максимальному рабочему току.

В процессе работы наружного блока осуществляется постоянный мониторинг рабочего тока. Если значение рабочего тока высокое, то контроллер инвертора снижает скорость работы компрессора. В случае достижения рабочим током максимального допустимого значения контроллер инвертора отключит компрессор. Таким образом, выполняются два условия – поддержание необходимой температуры в помещении, а также ограничение по максимальному рабочему току.

## ФУНКЦИЯ САМОДИАГНОСТИКИ

Как внутренние AWMX-G, так и наружные блоки AMSV инверторной серии имеют встроенную функцию самодиагностики. Информирование о возникших ошибках/неисправностях работы инверторной системы кондиционирования осуществляется как с помощью внутреннего, так и наружного блоков, что существенно облегчает процесс обслуживания и ремонта.

## СОВРЕМЕННЫЙ ДИЗАЙН ВНУТРЕННИХ БЛОКОВ

В качестве внутренних блоков для инверторных мульти-сплит систем используются модели новейшей конструкции с двойными жалюзи, отличающиеся привлекательным дизайном в сочетании с многофункциональностью.



А) Улучшение качества воздуха в помещении достигается за счет:

- трехступенчатой системы очистки воздуха с использованием титано-оксидного дезодорирующего фильтра;
- генератора отрицательно заряженных ионов (ионизация воздуха);
- низкотемпературного плазменного очистителя воздуха (опционально).

В) Другие полезные функции:

- привлекательный дизайн беспроводного пульта дистанционного управления, позволяющего настроить личные установки, активацию ионизатора, режима «Турбо», таймер реального времени;
- простота в обслуживании достигается за счет легкого демонтажа воздухоподдаточного узла;
- функция самодиагностики.

# КАССЕТНЫЕ СПЛИТ-КОНДИЦИОНЕРЫ



▲ ACK 20/25/30/40/50 A/AR



▲ ACK 15/20/25 B/BR



▲ ACK 10/15/20 C/CR

ACK 20/25/30/40/50 A/AR  
ACK 15/20/25 B/BR  
ACK 10/15/20 C/CR

Охлаждение:  
9500 – 48500 BTU/H  
2.78 – 14.20 кВт

Нагрев:  
9500 – 50000 BTU/H  
2.78 – 14.65 кВт



▲ ALC 20/25/28 C/CR



▲ ALC 40/50 C/CR



▲ ALC 10/15 CR



## ШИРОКИЙ ДИАПАЗОН ТИПОРАЗМЕРОВ

Три серии кассетных сплит-кондиционеров обеспечивают возможность широкого выбора нужного кондиционера в зависимости от архитектурных и функциональных особенностей помещений. Компактные кассетные сплит-кондиционеры серии С прекрасно монтируются в стандартные размеры фальш-потолка 600 x 600 мм.

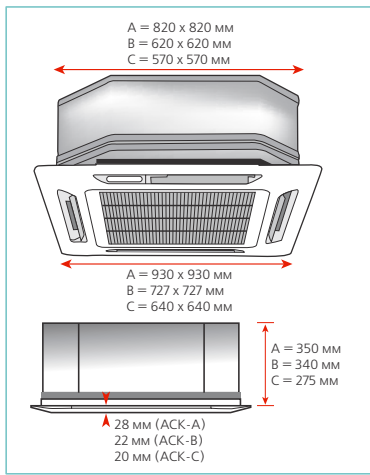

## ИЗЯЩНАЯ И ТОНКАЯ ЛИЦЕВАЯ ПАНЕЛЬ

Элегантная лицевая панель гармонично вписывается в любой современный интерьер.

## АВТОМАТИЧЕСКИЙ ВЫБОР РЕЖИМА РАБОТЫ

Это удобный способ поддержания комфортной для пользователя температуры воздуха при различных погодных условиях. В таком режиме работы кондиционер автоматически сравнивает фактическую температуру воздуха в помещении с заданными параметрами и в соответствии с результатом выбирает режим охлаждения или нагрева.

## ФУНКЦИЯ УТИЛИЗАЦИИ ИЗБЫТОЧНОЙ ТЕПЛОТЫ

При активации данной функции вентилятор внутреннего блока будет работать на малой скорости, предотвращая подачу холодного воздуха в помещение на начальном этапе режима «Нагрев». С помощью специального переключателя на плате кондиционера можно использовать один из трех алгоритмов управления данной функцией (отключение, циклическая работа, работа вентилятора на малой скорости).

## ФУНКЦИЯ САМОДИАГНОСТИКИ

Данная функция позволяет владельцу не задумываться о причинах сбоя в работе кондиционера. Неполадку определяет система самодиагностики и сигнализирует о ней при помощи мигающих световых индикаторов, расположенных на лицевой панели внутреннего блока.

## ТРЕХСТУПЕНЧАТАЯ СИСТЕМА ФИЛЬТРАЦИИ ВОЗДУХА

Антибактерицидный, ионизирующий и дезодорирующий фильтры очищают воздух от микроскопических частиц пыли и неприятных запахов, создавая в помещении чистый воздух.

## ЧЕТЫРЕХСТОРОННЕЕ ВОЗДУХОРАСПРЕДЕЛЕНИЕ С ФУНКЦИЕЙ АВТОСВИНГА

Четырехстороннее воздухораспределение и режим автоматического покачивания воздухонаправляющих жалюзи (AUTOSWING) обеспечивает эффективное распределение воздуха по всему помещению, не создавая ощущение сквозняка.



## ВСТРОЕННЫЙ ВЫСОКОНАПОРНЫЙ ДРЕНАЖНЫЙ НАСОС

Кассетные сплит-кондиционеры поставляются со встроенным высоконапорным дренажным насосом, обеспечивающим подъем конденсата на высоту до 700 мм, после чего конденсат самотеком отводится через дренажную систему. Включает насос в зависимости от уровня воды в дренажном поддоне поплавковое реле.

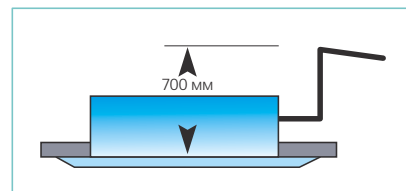

## ВОЗМОЖНОСТЬ УПРАВЛЕНИЯ НЕСКОЛЬКИМИ КОНДИЦИОНЕРАМИ В ЕДИНОЙ СЕТИ

Использование универсального сетевого модуля NIM позволяет подключать несколько кондиционеров в единую сеть и управлять всей системой в целом с одного пульта или работой каждого кондиционера с персонального компьютера.

## ВОЗМОЖНОСТЬ ВЫБОРА ПДУ



G8 Беспроводной дистанционный пульт управления

AC-5300 Беспроводной пульт управления для проводных SLM и последовательных пультов (под заказ)

Проводной пульт SLM

# НАПОЛЬНО-ПОДПОТОЛОЧНЫЕ СПЛИТ-КОНДИЦИОНЕРЫ СЕРИИ E



ACM 20/25/28 E/ER

Охлаждение:  
19000 – 28000 BTU/H  
5.56 – 8.2 кВт

Нагрев:  
19000 – 28500 BTU/H  
5.56 – 8.3 кВт



▲ ALC 20/25/28 C/CR





### **ЭЛЕГАНТНЫЙ ВНЕШНИЙ ВИД**

Настенно-подпотолочные сплит-кондиционеры серии E прекрасно вписываются в любой интерьер. Расположенные в центре лицевой панели светодиоды позволяют легко определить режимы работы кондиционера. Напольный и подпотолочный способы установки. Подпотолочные сплит кондиционеры серии E спроектированы таким образом, что их можно устанавливать как на потолок, так и на пол или стену.

### **ГЕНЕРАТОР ОТРИЦАТЕЛЬНО ЗАРЯЖЕННЫХ ИОНОВ (СТАНДАРТНАЯ КОМПЛЕКТАЦИЯ)**

Ионизатор вырабатывает отрицательно заряженные ионы, создавая свежий и чистый воздух в помещении. По количеству отрицательных ионов воздух в помещении схож с воздухом около водопада или в лесу.

### **НИЗКОТЕМПЕРАТУРНЫЙ ПЛАЗМЕННЫЙ МОДУЛЬ (СПЕЦИАЛЬНОЕ ИСПОЛНЕНИЕ)**

Благодаря расщеплению молекул кислорода на атомы в воздушном низкотемпературном плазменном модуле нейтрализуются неприятные запахи, а также уничтожаются микроорганизмы. Тем самым в помещении создается чистый и здоровый микроклимат.

### **ВОЗМОЖНОСТЬ ПОДАЧИ СВЕЖЕГО НАРУЖНОГО ВОЗДУХА**

В корпусе внутреннего блока напольно-подпотолочной модели серии E предусмотрено специальное выбиваемое отверстие для подачи свежего наружного воздуха.

### **РЕЖИМ «ТУРБО»**

Режим «Турбо» можно активировать при включении кондиционера в режимы «Охлаждение», «Нагрев», «Осушение». При активации функции «Турбо» вентилятор внутреннего блока будет работать на высокой скорости в течение 20 мин, тем самым обеспечивая быстрое достижение требуемой температуры в помещении. При активации функции «Турбо» совместно с режимом «Сон» таймер режима «Сон» будет отключен до тех пор, пока функция «Турбо» автоматически не отключится.

### **НОВЫЙ БЕСПРОВОДНОЙ ПУЛЬТ УПРАВЛЕНИЯ**

В стандартную комплектацию напольно-подпотолочных сплит-кондиционеров серии E входит беспроводной пульт управления G12 (с возможностью программирования до двух групп личных настроек), опционально – проводной пульт нового поколения Netware III.

### **ПРОСТОТА В ОБСЛУЖИВАНИИ, РЕМОНТЕ**

Простота в обслуживании, ремонте достигается снятием только нижней панели, открывающей доступ к электродвигателю вентилятора, крыльчатке, блоку управления, трубным соединениям.

### **ВОЗМОЖНОСТЬ ВЫБОРА ПДУ**



G12 Дистанционный пульт управления

AC-5300 Беспроводной пульт управления для проводных SLM и последовательных пультов (под заказ)

NetWare III Проводной дистанционный пульт управления (под заказ)

# НАПОЛЬНО-ПОДПОТОЛОЧНЫЕ СПЛИТ-КОНДИЦИОНЕРЫ СЕРИИ D/C



▲ RCM 40/50 D/DR

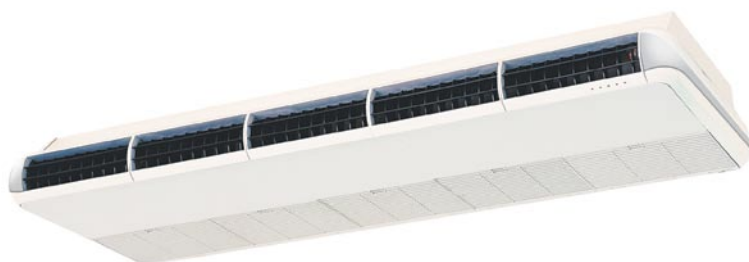

▲ RCM 62 C/CR (Только подпотолочная установка)



▲ ALC 40/50 C/CR

RCM 40/50 D/DR  
RCM 62 C/CR

Охлаждение:  
39000 – 56000 BTU/H  
11.42 – 16.41 кВт

Нагрев:  
41000 – 56000 BTU/H  
12.01 – 16.41 кВт



### НАПОЛЬНЫЙ И ПОДПОТОЛОЧНЫЙ СПОСОБЫ УСТАНОВКИ

(только для моделей серии D)

Подпотолочные сплит-кондиционеры серии D спроектированы таким образом, что их можно устанавливать как на потолок, так и на пол или стену.



### ФУНКЦИЯ АВТОМАТИЧЕСКОГО ПЕРЕЗАПУСКА

Данная функция избавит пользователя от необходимости заново включать кондиционер после временного прекращения подачи электропитания. Это важно при работе кондиционера в ночное время или для поддержания температуры в помещении независимо от присутствия в нем людей.

Если во время работы кондиционера прекратилась подача электроэнергии, то при возобновлении подачи блок начинает работать в соответствии с параметрами, заданными ранее. (По желанию пользователя эта функция может быть отключена.)

### ФУНКЦИЯ УТИЛИЗАЦИИ ИЗБЫТОЧНОЙ ТЕПЛОТЫ

При активации данной функции вентилятор внутреннего блока будет работать на малой скорости, предотвращая подачу холодного воздуха в помещение на начальном этапе режима «Нагрев». С помощью специального переключателя на плате кондиционера можно использовать один из трех алгоритмов управления данной функцией (отключение, циклическая работа, работа вентилятора на малой скорости).

### ТРЕХСТУПЕНЧАТАЯ СИСТЕМА ФИЛЬТРАЦИИ ВОЗДУХА

Антибактерицидный, ионизирующий и дезодорирующий фильтры очищают воздух от микроскопических частиц пыли и неприятных запахов, создавая в помещении чистый воздух.

### ДУОНАПРАВЛЕННОЕ ВОЗДУХОРАСПРЕДЕЛЕНИЕ

(только для моделей серии D)

В кондиционерах этой серии предусмотрена возможность переключения направления воздушного потока в горизонтальном и нисходящем направлениях. Это позволяет сделать работу кондиционера наиболее эффективной при различных режимах работы.



### РЕЖИМ АВТОМАТИЧЕСКОГО ВОЗДУХОРАСПРЕДЕЛЕНИЯ (АВТОСВИНГ)

(только для моделей серии D)

Режим автосвинга обеспечивает равномерное распределение воздуха по всему помещению.



### ВОЗМОЖНОСТЬ ПОДКЛЮЧЕНИЯ НЕСКОЛЬКИХ КОНДИЦИОНЕРОВ В ЕДИНУЮ СЕТЬ

Использование универсального сетевого модуля NIM позволяет подключать несколько кондиционеров в единую сеть и управлять всей системой в целом с одного пульта или работой каждого кондиционера с персонального компьютера.

### АВТОМАТИЧЕСКИЙ ВЫБОР РЕЖИМА РАБОТЫ

Это удобный способ поддержания комфортной для пользователя температуры воздуха при различных погодных условиях. В таком режиме работы кондиционер автоматически сравнивает фактическую температуру воздуха в помещении с заданными параметрами и в соответствии с результатом выбирает режим охлаждения или нагрева.

### ФУНКЦИЯ САМОДИАГНОСТИКИ

Данная функция позволяет пользователю не задумываться о причинах сбоя в работе кондиционера. Неполадку определяет система самодиагностики и сигнализирует о ней при помощи мигающих световых индикаторов, расположенных на лицевой панели внутреннего блока.

### ВОЗМОЖНОСТЬ ВЫБОРА ПДУ

G8 Беспроводной дистанционный пульт управления

AC-5300 Беспроводной пульт управления для проводных SLM и последовательных пультов (под заказ)

Проводной пульт SLM

# КАНАЛЬНЫЕ СПЛИТ-КОНДИЦИОНЕРЫ

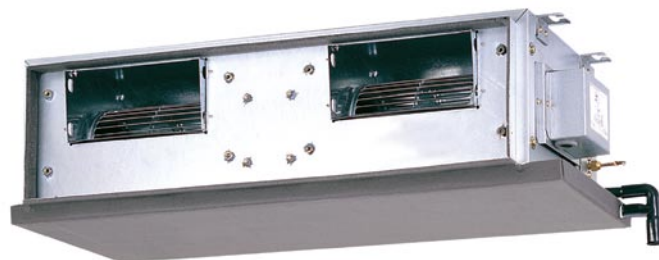

▲ ACC 10/15/20/25/28/30/38/40/50/60 C/CR



▲ ACC 75/100 DR

ACC 10/15/20/25/28/30/38/40/50/60 C/CR

Охлаждение:  
9500 – 56000 BTU/H  
2.78 – 16.41 кВт

Нагрев:  
9500 – 56000 BTU/H  
2.78 – 16.41 кВт

ACC 75/100 DR

Охлаждение:  
75000 – 100000 BTU/H  
21.97 – 29.30 кВт

Нагрев:  
84000 – 110000 BTU/H  
24.61 – 32.23 кВт



▲ ALC 10/15 C/CR



▲ ALC 20/25/28 C/CR



▲ ALC 40/50 C/CR



▲ ALC 61 C/CR



▲ AMC 75/100 ER



### МИКРОПРОЦЕССОРНОЕ УПРАВЛЕНИЕ

Комфортные условия в кондиционируемом помещении обеспечиваются благодаря микропроцессорному управлению канальными сплит-кондиционерами АСС.

Все канальные сплит-кондиционеры имеют микропроцессорный контроллер, встроенный алгоритм которого позволяет не только устанавливать комфортные условия в кондиционируемом помещении, но и обеспечивать защиту кондиционера.

### АВТОМАТИЧЕСКИЙ ПЕРЕЗАПУСК

Данная функция избавит пользователя от необходимости заново включать кондиционер после временного прекращения подачи электропитания. Это важно при работе кондиционера в ночное время или для поддержания температуры в помещении независимо от присутствия в нем людей.

Если во время работы кондиционера прекратилась подача электроэнергии, то при возобновлении подачи блок начинает работать в соответствии с параметрами, заданными ранее. (По желанию пользователя эта функция может быть отключена.)

### ДВОЙНАЯ ЗАЩИТА ДРЕНАЖНОЙ СИСТЕМЫ

Специальная конструкция внутреннего блока серии АСС исключает опасность протекания воды на потолок благодаря наличию двух поддонов для конденсата. Поддоны покрыты термоизоляционным материалом и установлены под уклоном для более легкого стока конденсирующейся воды.

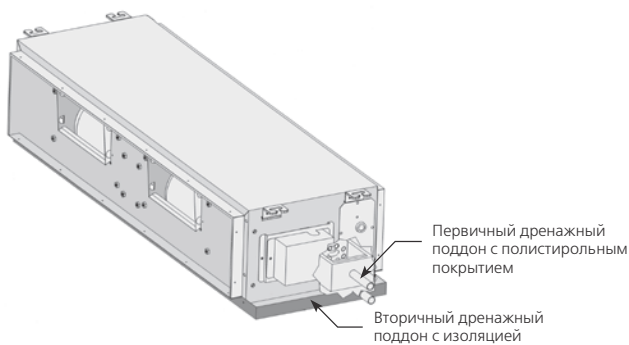

### ГИБКОСТЬ В ПРИМЕНЕНИИ

Двигатель вентилятора имеет четыре скорости, что позволяет в зависимости от требований устанавливать необходимое внешнее статическое давление в системе воздуховодов. Опционально канальные сплит-кондиционеры выпускаются в исполнении с низким статическим давлением.

### ФУНКЦИЯ САМОДИАГНОСТИКИ

Данная функция позволяет пользователю не задумываться о причинах сбоя в работе кондиционера. Неполадку определяет система самодиагностики и сообщает о ней в виде кода на ЖК-дисплее проводного пульта управления, что в свою очередь упрощает процесс устранения неполадки.

### МОНТАЖНЫЕ АКСЕССУАРЫ (ПОД ЗАКАЗ)

Для упрощения монтажа блока на выбор заказчика предлагается широкий диапазон аксессуаров.



### КОМПАКТНОСТЬ И НИЗКИЙ УРОВЕНЬ ЗВУКОВОГО ДАВЛЕНИЯ

Конструктивные усовершенствования корпуса, иное расположение внутренних компонентов позволили уменьшить высоту блока до 430 мм и снизить уровень звукового давления до 64 дБ(А).

### ПУЛЬТ УПРАВЛЕНИЯ

В стандартную комплектацию канального сплит-кондиционера серии С входит простой в эксплуатации проводной пульт управления SLM 3, а для серии D – Netware III, более усовершенствованный проводной пульт управления, который обеспечивает широкий выбор управляемых функций, такие как семидневный и 24-часовой таймер, отображение кода неполадки и т. д.



# ВЕРТИКАЛЬНЫЕ НАРУЖНЫЕ БЛОКИ



AVCU 25/30/35/  
40/50/60 A

Охлаждение:  
24000 – 59500 BTU/ч  
7.03 – 17.4 кВт

▲ AVCU 25/30/35/40/50/60 A

## ЭКОНОМИЯ ПРОСТРАНСТВА ДЛЯ УСТАНОВКИ

Малая площадь основания и вертикальный выброс воздуха позволяют использовать наружные блоки AVCU для многоблочной установки в местах с ограниченным пространством.





### **ВЫСОКАЯ ЭФФЕКТИВНОСТЬ**

Благодаря вертикальному выбросу улучшается распределение воздуха и повышается эффективность работы теплообменника. К тому же конструкция теплообменника позволяет улучшить тепловую передачу, обеспечив максимальную эффективность и производительность.



### **НИЗКИЙ УРОВЕНЬ ШУМА**

Тщательная изоляция компрессора внутри корпуса наружного блока и улучшение составных частей вентилятора позволили снизить рабочий шум наружного блока.

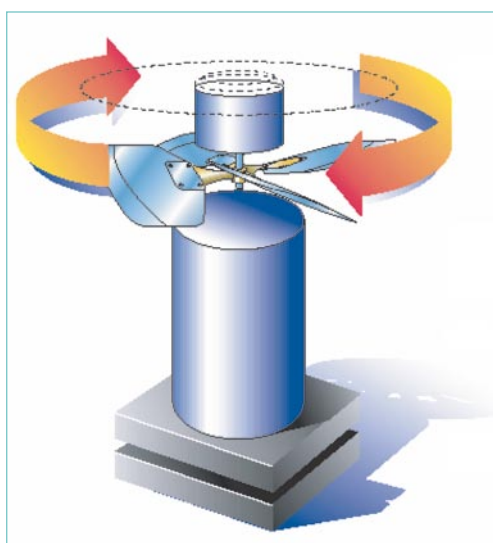

### **ВЫСОКОПРОИЗВОДИТЕЛЬНЫЙ КОМПРЕССОР**

Наличие в наружном блоке AVCU устройств защиты компрессора по высокому/низкому давлению обеспечивает защиту компрессора и продлевает срок его службы.

### **ПРОЧНАЯ КОНСТРУКЦИЯ**

Блоки обладают прочной конструкцией и улучшенной защитой от негативных природных условий (снега, проливного дождя, палящих солнечных лучей).

### **ЛЕГКИЙ ПОДБОР ВНУТРЕННИХ БЛОКОВ**

Наружные блоки AVCU предназначены для работы с настенными, кассетными, канальными (малой/средней мощности) внутренними блоками.



# КАНАЛЬНЫЕ СПЛИТ-КОНДИЦИОНЕРЫ БОЛЬШОЙ МОЩНОСТИ



▲ ADB 125 CR  
ADB 125/150 D  
ADB 125/150 D2  
ADB 125/150 ER  
ADB 125/150 ER2



▲ ADB 75/100 D  
ADB 75/100 BR  
ADB 75/100 ER

Только охлаждение

ADB 200/250/300/350/  
400/450/500/600/750 B  
ADB 75/100/125/150/  
200/250/300/400/500 D

Охлаждение:  
75000 – 750000 BTU/H  
21.97 – 219.75 кВт



▲ ADB 200/250/300 D2  
ADB 400/500 D4

Реверсивная модель

ADB 75/100/150/200/  
250/300/350/400/500 BR  
ADB 125 CR  
ADB 75/100/125/150/200/250/300/  
350/400/450/500/600 ER

Нагрев:  
85000 – 640000 BTU/H  
24.94 – 187.57 кВт

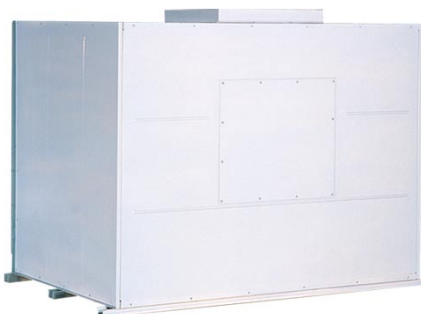

▲ ADB 200/250 B2/BR2  
ADB 300/350 B3/BR3  
ADB 400/500 B4/BR4  
ADB 200/250/300 ER2  
ADB 300/350/450 ER3  
ADB 400/500/600 ER4



▲ AMC 75/100 C  
AMC 75 CR



▲ AMC 100/125 B/BR



▲ AMC 150 C  
AMC 75/100/125/150 D  
AMC 75/100/125/150 ER



▲ AMC 200/250/300 D2





## КОМФОРТНЫЙ МИКРОКЛИМАТ

Заборные отверстия, предусмотренные в конструкции, позволяют обеспечить подачу в помещение свежего воздуха и через систему воздуховодов эффективно распределить его по всему помещению.

## ВАРИАТИВНОСТЬ ВОЗДУХОРАСПРЕДЕЛЕНИЯ

Наличие разных решений дизайна воздухозаборных и распределительных решеток позволяет выбрать вариант, соответствующий любому интерьеру. Канальные сплит-кондиционеры ADB150ER – 600ER4 можно адаптировать для горизонтальной или вертикальной подачи распределяемого воздуха в зависимости от проектных требований.

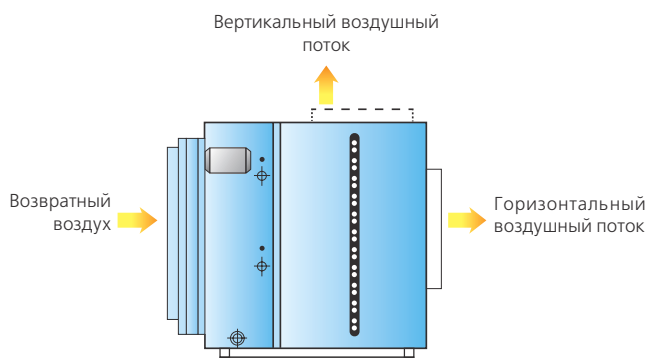

## СПИРАЛЬНЫЙ КОМПРЕССОР

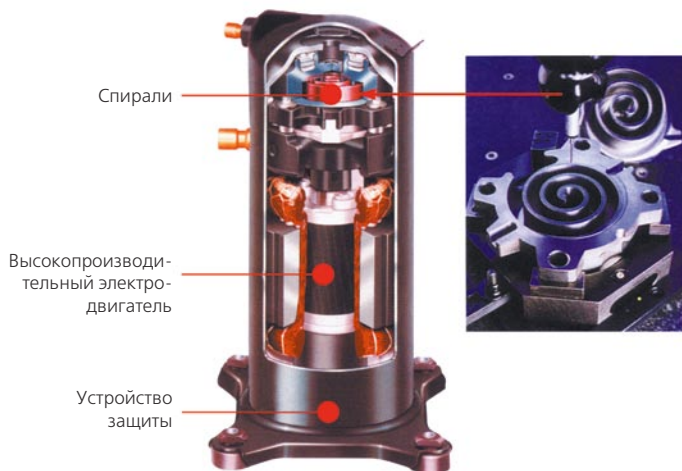

## КОНТРОЛЛЕР SEQUENTIAL

Контроллер Sequential входит в стандартную комплектацию следующих моделей канальных сплит-кондиционеров: ADB150ER2 – ADB600ER4, ADB150D2 – ADB500D4. Многофункциональный контроллер Sequential предусматривает:

- последовательный запуск до 4-х компрессоров;
- выбор режима работы: Нагрев/Охлаждение/Автоматический/Вентиляция;
- возможность подключения и управление 2-мя дополнительными нагревателями;
- проводной пульт управления с таймером недельного программирования;
- функция самодиагностики;
- функция оттаивания теплообменника наружного блока;
- функция перезапуска с сохранением в памяти микропроцессора последних заданных параметров.



Проводной пульт \*



Последовательный проводной пульт \*\*

\* Для моделей  
ADB 75/100/125/150 D  
ADB 75/100BR

ADB 125CR  
ADB 75/100/125/150 ER

\*\* Для моделей  
ADB 200/250/300 B2  
ADB 300/350/450 B3  
ADB 400/500/600 B4

ADB 150/200/250 BR2  
ADB 300/350 BR3  
ADB 400/500 BR4

ADB 125/150/200/250/300 D2  
ADB 400/500 D4

ADB 125/150/200/250/300 ER3  
ADB 300/350/450 ER3  
ADB 400/500/600 ER3

## ПОД ЗАКАЗ

За счет двойной стенки корпуса в моделях канальных сплит-кондиционеров большой мощности ADSB200 – 500B/BR снижен уровень рабочего шума.

# КРЫШНЫЕ КОНДИЦИОНЕРЫ «РУФТОП»



▲ ART 60/80/100/120/150/200 A/AR

ART 60/80/100/120/150/  
200/250/300/360/420 A/AR

Охлаждение:  
59000 – 384000 BTU/H  
17.3 – 112.53 кВт

Нагрев:  
69000 – 412000 BTU/H  
20.2 – 120.74 кВт



▲ ART 250/300/360/420 A/AR

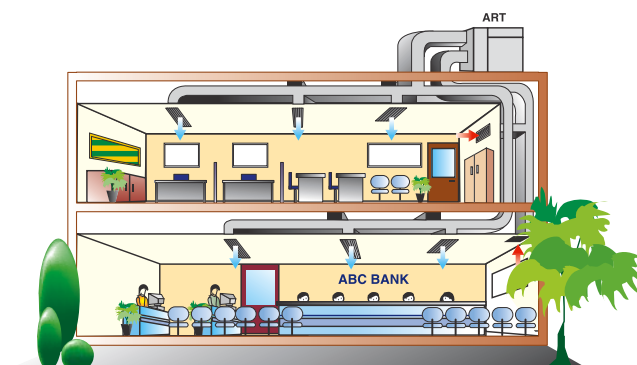



### РАЗЛИЧНЫЕ НАПРАВЛЕНИЯ РАЗДАЧИ ВОЗДУХА (ДЛЯ КОНВЕРТИРУЕМЫХ МОДЕЛЕЙ)

При монтаже возможна организация забора и раздачи воздуха как в горизонтальном, так и вертикальном направлении. Изменение направления может быть достигнуто после несложной переустановки электродвигателя и вентилятора.

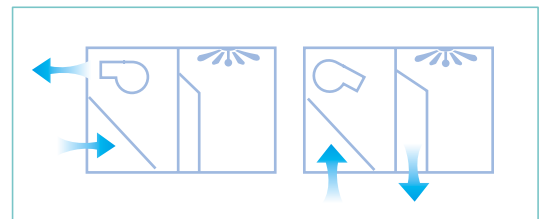

### СТАНДАРТНЫЙ ПРОВОДНОЙ ПУЛЬТ УПРАВЛЕНИЯ РАС

Функции:

- Выбор режима работы кондиционера: Охлаждение/Нагрев/Вентиляция/Авто
- Выбор шкалы измерения температуры: °F (Фаренгейт) или °C (Цельсий)
- Индикация комнатной температуры
- Защита компрессора от перегрузки
- Индикатор ошибок
- Таймер:
  - SLM3 – установка таймера от 1 до 10 часов;
  - контроллер Sequential – часы реального времени



Проводной пульт \*



Последовательный проводной пульт \*\*

\* Стандартно для моделей ART 60/100/120 A/AR

\*\* Стандартно для моделей ART 150/200/250/300 A/AR

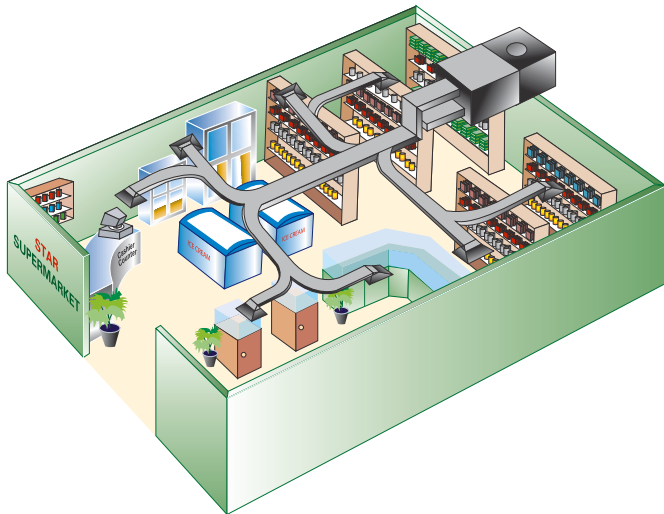

### КОНСТРУКТИВНЫЕ ОСОБЕННОСТИ

«Руфтоп» — это крышный кондиционер, предназначенный для установки на плоских кровлях, а при использовании специального основания — на наклонных поверхностях крыши и на земле в непосредственной близости от здания. «Руфтоп» спроектирован и изготовлен в виде моноблока. Благодаря такому конструктивному решению отпадает необходимость прокладки и присоединения фреоновых труб, что в свою очередь позволяет уменьшить время и стоимость монтажных работ.

### КОМПАКТНОСТЬ

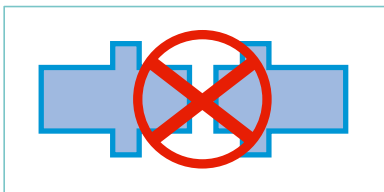

Небольшие габариты кондиционера позволяют осуществлять его монтаж на ограниченной площади.

### УДОБСТВО ТРАНСПОРТИРОВКИ

Форма блоков спроектирована с таким расчетом, чтобы их было удобно перевозить и складировать.



Stackable

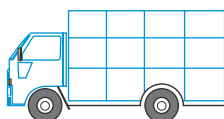

## СЕРИЯ AWM-G

МОДЕЛЬ	ВНУТРЕННИЙ БЛОК		AWM 07GR	AWM 10GR	AWM 15GR	AWM 20GR	AWM 25GR	
	НАРУЖНЫЙ БЛОК		ALC 09CR	ALC 10CR	ALC 15CR	ALC 20CR	ALC 25CR	
НОМИНАЛЬНАЯ ХОЛОДОПРОИЗВОДИТЕЛЬНОСТЬ	Вт		2640	2780	3520	5569	7034	
	BTU/H		9000	9500	12000	19000	24000	
НОМИНАЛЬНАЯ ТЕПЛОПРОИЗВОДИТЕЛЬНОСТЬ	Вт		2640	2780	3520	5569	7327	
	BTU/H		9000	9500	12000	19000	25000	
ПОТРЕБЛЯЕМАЯ МОЩНОСТЬ (ОХЛАЖДЕНИЕ)	Вт		910	840	1100	1715	2412	
ПОТРЕБЛЯЕМАЯ МОЩНОСТЬ (НАГРЕВ)	Вт		750	760	980	1802	2397	
РАБОЧИЙ ТОК (ОХЛАЖДЕНИЕ)	А		4.0	3.8	5.0	7.6	11.8	
РАБОЧИЙ ТОК (НАГРЕВ)	А		3.4	3.4	4.5	8.1	11.3	
МОДЕЛЬ	ВНУТРЕННИЙ БЛОК		AWM 07G	AWM 10G	AWM 15G	AWM 20G	AWM 25G	
	НАРУЖНЫЙ БЛОК		ALC 09C	ALC 10C	ALC 15C	ALC 20C	ALC 25C	
НОМИНАЛЬНАЯ ХОЛОДОПРОИЗВОДИТЕЛЬНОСТЬ	Вт		2640	2780	3520	5569	7034	
	BTU/H		9000	9500	12000	19000	24000	
ПОТРЕБЛЯЕМАЯ МОЩНОСТЬ (ОХЛАЖДЕНИЕ)	Вт		880	840	1100	1745	2448	
РАБОЧИЙ ТОК (ОХЛАЖДЕНИЕ)	А		3.9	3.7	4.9	7.9	12.3	
ВНУТРЕННИЙ БЛОК	ЭЛЕКТРОПИТАНИЕ		В / Ф / Гц	220 – 240 / 1 / 50				
	ХЛАДАГЕНТ / РЕГУЛИРОВАНИЕ		R22 / КАПИЛЛЯРНАЯ ТРУБКА ВО ВНУТРЕННЕМ БЛОКЕ					
	ВЕНТИЛЯТОР	ТИП		АНТИБАКТЕРИЦИДНЫЙ, АСИММЕТРИЧНЫЙ				
		РАСХОД ВОЗДУХА	ВЫСОКИЙ	л/с	130	142	163	241
	СРЕДНИЙ		л/с	106	118	135	208	236
	НИЗКИЙ		л/с	82	94	104	175	212
	РАЗМЕРЫ	ВЫСОТА		мм	260		304	
		ШИРИНА		мм	799	899		1062
		ДЛИНА		мм	198		286	
	ВЕС		кг	10	12		16	
	УРОВЕНЬ ЗВУКОВОГО ДАВЛЕНИЯ (ВЫСОКИЙ/СРЕДНИЙ/НИЗКИЙ)		дБ(А)	40 / 35 / 29	39 / 34 / 28	42 / 36 / 29	44 / 40 / 35	49 / 43 / 40
	ЭЛЕКТРОПИТАНИЕ		В / Ф / Гц	220 – 240 / 1 / 50				
ТИП КОМПРЕССОРА		РОТАЦИОННЫЙ, ГЕРМЕТИЧНЫЙ						
УСТРОЙСТВА ЗАЩИТЫ КОМПРЕССОРА		РЕЛЕ ЗАЩИТЫ ОТ ПЕРЕГРУЗКИ						
РАЗМЕРЫ	ВЫСОТА		мм	495	540	648	750	
	ШИРИНА		мм	600	700	855		
	ДЛИНА		мм	245	250	328		
ВЕС		кг	28	32	32	59	62	
КОРПУС	МАТЕРИАЛ		ГАЛЬВАНИЗИРОВАННАЯ СТАЛЬ			ГАЛЬВАНИЗИРОВАННАЯ МЯГКАЯ СТАЛЬ		
	ОКРАСКА		ПОЛИЭФИРНОЕ ЭПОКСИДНОЕ ПОРОШКОВОЕ			ПОЛИЭФИРНОЕ ПОРОШКОВОЕ		
УРОВЕНЬ ЗВУКОВОГО ДАВЛЕНИЯ		дБ(А)	45	46	49	51	53	
ТРУБЫ	ТИП СОЕДИНЕНИЯ		КОНИЧЕСКОЕ					
	ДИАМЕТР	ЛИНИЯ ЖИДКОСТИ	мм	6.35			9.52	
		ЛИНИЯ ГАЗА	мм	9.52		12.7	15.88	

МОДЕЛЬ	ВНУТРЕННИЙ БЛОК		AWM 301R		
	НАРУЖНЫЙ БЛОК		ALC 28CR		
НОМИНАЛЬНАЯ ХОЛОДОПРОИЗВОДИТЕЛЬНОСТЬ			Вт	7913	
			BTU/H	27000	
НОМИНАЛЬНАЯ ТЕПЛОПРОИЗВОДИТЕЛЬНОСТЬ			Вт	7913	
			BTU/H	27000	
ПОТРЕБЛЯЕМАЯ МОЩНОСТЬ (ОХЛАЖДЕНИЕ)			Вт	3017	
ПОТРЕБЛЯЕМАЯ МОЩНОСТЬ (НАГРЕВ)			Вт	2793	
РАБОЧИЙ ТОК (ОХЛАЖДЕНИЕ)			А	14.4	
РАБОЧИЙ ТОК (НАГРЕВ)			А	13.9	
МОДЕЛЬ	ВНУТРЕННИЙ БЛОК		AWM 301		
	НАРУЖНЫЙ БЛОК		ALC 28C		
НОМИНАЛЬНАЯ ХОЛОДОПРОИЗВОДИТЕЛЬНОСТЬ			Вт	7913	
			BTU/H	27000	
ПОТРЕБЛЯЕМАЯ МОЩНОСТЬ (ОХЛАЖДЕНИЕ)			Вт	2895	
РАБОЧИЙ ТОК (ОХЛАЖДЕНИЕ)			А	13.7	
ВНУТРЕННИЙ БЛОК	ЭЛЕКТРОПИТАНИЕ		В / Ф / Гц	220 – 240 / 1 / 50	
	ХЛАДАГЕНТ / РЕГУЛИРОВАНИЕ		R22 / КАПИЛЛЯРНАЯ ТРУБКА В НАРУЖНОМ БЛОКЕ		
	ВЕНТИ-ЛЯТОР	ТИП		АНТИБАКТЕРИЦИДНЫЙ / ПЕРЕКРЕСТНЫЙ	
		РАСХОД ВОЗДУХА		л/с	316
	РАЗМЕРЫ	ВЫСОТА		мм	360
		ШИРИНА		мм	1200
		ДЛИНА		мм	200
	ВЕС		кг	17	
	УРОВЕНЬ ЗВУКОВОГО ДАВЛЕНИЯ (ВЫСОКИЙ/СРЕДНИЙ/НИЗКИЙ)		дБ(А)	49 / 47 / 45	
	НАРУЖНЫЙ БЛОК	КОМ-ПРЕССОР	ТИП		
ЭЛЕКТРОПИТАНИЕ			В / Ф / Гц	220 – 240 / 1 / 50	
УСТРОЙСТВА ЗАЩИТЫ		РЕЛЕ ЗАЩИТЫ ОТ ПЕРЕГРУЗКИ			
РАЗМЕРЫ		ВЫСОТА		мм	646
		ШИРИНА		мм	840
		ДЛИНА		мм	330
ВЕС		кг	58		
КОРПУС		МАТЕРИАЛ		ГАЛЬВАНИЗИРОВАННАЯ МЯГКАЯ СТАЛЬ	
		ОКРАСКА		ПОЛИЭФИРНОЕ ПОРОШКОВОЕ	
УРОВЕНЬ ЗВУКОВОГО ДАВЛЕНИЯ		дБ(А)	56		
ТРУБЫ	ТИП СОЕДИНЕНИЯ		КОНИЧЕСКОЕ		
	РАЗМЕРЫ	ЛИНИЯ ЖИДКОСТИ		мм	9.52
		ЛИНИЯ ГАЗА		мм	15.88

## СЕРИЯ АСК-А

МОДЕЛЬ		ВНУТРЕННИЙ БЛОК		АСК 30AR	АСК 40AR	АСК 50AR		
		НАРУЖНЫЙ БЛОК		ALC 28CR	ALC 40CR	ALC 50CR		
НОМИНАЛЬНАЯ ХОЛОДОПРОИЗВОДИТЕЛЬНОСТЬ		Вт		7620	11569	14067		
		BTU/H		26000	39500	48000		
НОМИНАЛЬНАЯ ТЕПЛОПРОИЗВОДИТЕЛЬНОСТЬ		Вт		8206	12016	14654		
		BTU/H		28000	41000	50000		
ПОТРЕБЛЯЕМАЯ МОЩНОСТЬ (ОХЛАЖДЕНИЕ)		Вт		3155	3476	4450		
ПОТРЕБЛЯЕМАЯ МОЩНОСТЬ (НАГРЕВ)		Вт		2646	3316	4170		
РАБОЧИЙ ТОК (ОХЛАЖДЕНИЕ)		А		15.10	6.40	8.30		
РАБОЧИЙ ТОК (НАГРЕВ)		А		13.60	5.60	7.90		
МОДЕЛЬ		ВНУТРЕННИЙ БЛОК		АСК 30А	АСК 40А	АСК 50А		
		НАРУЖНЫЙ БЛОК		ALC 28С	ALC 40С	ALC 50С		
НОМИНАЛЬНАЯ ХОЛОДОПРОИЗВОДИТЕЛЬНОСТЬ		Вт		8060	11569	14204		
		BTU/H		27500	39500	48500		
ПОТРЕБЛЯЕМАЯ МОЩНОСТЬ (ОХЛАЖДЕНИЕ)		Вт		2900	3330 3300	4440		
РАБОЧИЙ ТОК (ОХЛАЖДЕНИЕ)		А		14.7	17.6 5.8	8.1		
ХЛАДАГЕНТ / РЕГУЛИРОВАНИЕ				R22 / КАПИЛЛЯРНАЯ ТРУБКА ВО ВНУТРЕННЕМ БЛОКЕ				
ВЕНТИЛЯТОР	РАСХОД ВОЗДУХА	ВЫСОКИЙ		л/с	415	467	491	
		СРЕДНИЙ		л/с	349	406	448	
		НИЗКИЙ		л/с	321	359	411	
РАЗМЕРЫ (С ПАНЕЛЬЮ)		ВЫСОТА		мм	335 (363)			
		ШИРИНА		мм	820 (930)			
		ДЛИНА		мм	820 (930)			
ВЕС + ПАНЕЛЬ				кг	35 + 4	38 + 4	40 + 4	
УРОВЕНЬ ЗВУКОВОГО ДАВЛЕНИЯ (ВЫС./СРЕДН./НИЗК.)				дБ(А)	49 / 45 / 43	51/48/46	53 / 52 / 50	
НАРУЖНЫЙ БЛОК	КОМПРЕССОР	ЭЛЕКТРОПИТАНИЕ		В / Ф / Гц	220 – 240 / 1 / 50	380 – 415 / 3 / 50		
		ТИП			РОТАЦИОННЫЙ ГЕРМЕТИЧНЫЙ	СПИРАЛЬНЫЙ		
		УСТРОЙСТВА ЗАЩИТЫ			РЕЛЕ ЗАЩИТЫ ОТ ПЕРЕГРУЗКИ	РЕЛЕ ЗАЩИТЫ ОТ ПЕРЕГРУЗКИ, РЕЛЕ ВЫСОКОГО/НИЗКОГО ДАВЛЕНИЯ С АВТОПЕРЕЗАПУСКОМ		
	РАЗМЕРЫ		ВЫСОТА		мм	750	850	
			ШИРИНА		мм	855	1030	
			ДЛИНА		мм	328	400	
	ВЕС				кг	61	100	105
	УРОВЕНЬ ЗВУКОВОГО ДАВЛЕНИЯ				дБ(А)	54	58	
	КОРПУС		МАТЕРИАЛ		ГАЛЬВАНИЗИРОВАННАЯ МЯГКАЯ СТАЛЬ			
			ОКРАСКА		ПОЛИЭФИРНОЕ ПОРОШКОВОЕ			
ТРУБЫ	ТИП СОЕДИНЕНИЙ			КОНИЧЕСКОЕ				
	РАЗМЕРЫ	ЛИНИЯ ЖИДКОСТИ		мм	9.52			
		ЛИНИЯ ГАЗА		мм	15.88	19.05		

## СЕРИЯ АСК-В

МОДЕЛЬ	ВНУТРЕННИЙ БЛОК		АСК 25BR		
	НАРУЖНЫЙ БЛОК		ALC 25CR		
НОМИНАЛЬНАЯ ХОЛОДОПРОИЗВОДИТЕЛЬНОСТЬ			Вт	5741	
			BTU/H	23000	
НОМИНАЛЬНАЯ ТЕПЛОПРОИЗВОДИТЕЛЬНОСТЬ			Вт	6741	
			BTU/H	23000	
ПОТРЕБЛЯЕМАЯ МОЩНОСТЬ (ОХЛАЖДЕНИЕ)			Вт	2875	
ПОТРЕБЛЯЕМАЯ МОЩНОСТЬ (НАГРЕВ)			Вт	2601	
РАБОЧИЙ ТОК (ОХЛАЖДЕНИЕ)			А	13.1	
РАБОЧИЙ ТОК (НАГРЕВ)			А	12.3	
МОДЕЛЬ	ВНУТРЕННИЙ БЛОК		АСК 25B		
	НАРУЖНЫЙ БЛОК		ALC 25B		
НОМИНАЛЬНАЯ ХОЛОДОПРОИЗВОДИТЕЛЬНОСТЬ			Вт	6448	
			BTU/H	22000	
ПОТРЕБЛЯЕМАЯ МОЩНОСТЬ (ОХЛАЖДЕНИЕ)			Вт	2433	
РАБОЧИЙ ТОК (ОХЛАЖДЕНИЕ)			А	11.7	
ВНУТРЕННИЙ БЛОК	ЭЛЕКТРОПИТАНИЕ		В / Ф / Гц	220 – 240 / 1 / 50	
	ХЛАДАГЕНТ / РЕГУЛИРОВАНИЕ			R22 / КАПИЛЛЯРНАЯ ТРУБКА В НАРУЖНОМ БЛОКЕ	
	РАСХОД ВОЗДУХА		л/с	227	
	РАЗМЕРЫ (С ПАНЕЛЬЮ)	ВЫСОТА	мм	293 (345)	
		ШИРИНА	мм	650 (727)	
		ДЛИНА	мм	650 (727)	
	ВЕС + ПАНЕЛЬ		кг	31 + 3	
	УРОВЕНЬ ЗВУКОВОГО ДАВЛЕНИЯ (ВЫС./СРЕДН./НИЗК.)		дБ(А)	45 / 42 / 39	
НАРУЖНЫЙ БЛОК	КОМПРЕССОР	ЭЛЕКТРОПИТАНИЕ		В / Ф / Гц	220 – 240 / 1 / 50
		ТИП			РОТАЦИОННЫЙ ГЕРМЕТИЧНЫЙ
		УСТРОЙСТВА ЗАЩИТЫ			РЕЛЕ ЗАЩИТЫ ОТ ПЕРЕГРУЗКИ
	РАЗМЕРЫ	ВЫСОТА	мм	750	
		ШИРИНА	мм	855	
		ДЛИНА	мм	328	
	ВЕС		кг	62	
	УРОВЕНЬ ЗВУКОВОГО ДАВЛЕНИЯ		дБ(А)	53	
	КОРПУС	МАТЕРИАЛ		ГАЛЬВАНИЗИРОВАННАЯ МЯГКАЯ СТАЛЬ	
		ОКРАСКА		ПОЛИЭФИРНОЕ ПОРОШКОВОЕ	
ТРУБЫ	ТИП СОЕДИНЕНИЯ			КОНИЧЕСКОЕ	
	РАЗМЕР	ЛИНИЯ ЖИДКОСТИ	мм	9.52	
		ЛИНИЯ ГАЗА	мм	15.88	

## СЕРИЯ АСК-С

МОДЕЛЬ	ВНУТРЕННИЙ БЛОК		АСК 10CR	АСК 15CR	АСК 20CR			
	НАРУЖНЫЙ БЛОК		ALC 10CR	ALC 15CR	ALC 20CR			
НОМИНАЛЬНАЯ ХОЛОДОПРОИЗВОДИТЕЛЬНОСТЬ	Вт		2780	3515	5275			
	BTU/H		9500	12000	18000			
НОМИНАЛЬНАЯ ТЕПЛОПРОИЗВОДИТЕЛЬНОСТЬ	Вт		2780	3515	5275			
	BTU/H		9500	12000	18000			
ПОТРЕБЛЯЕМАЯ МОЩНОСТЬ (ОХЛАЖДЕНИЕ)	Вт		900	1190	2050			
ПОТРЕБЛЯЕМАЯ МОЩНОСТЬ (НАГРЕВ)	Вт		870	1140	2075			
РАБОЧИЙ ТОК (ОХЛАЖДЕНИЕ)	А		3.8	5.4	10.0			
РАБОЧИЙ ТОК (НАГРЕВ)	А		3.7	5.2	10.3			
МОДЕЛЬ	ВНУТРЕННИЙ БЛОК		АСК 10С	АСК 15С	АСК 20С			
	НАРУЖНЫЙ БЛОК		ALC 10С	ALC 15С	ALC 20С			
НОМИНАЛЬНАЯ ХОЛОДОПРОИЗВОДИТЕЛЬНОСТЬ	Вт		2782	3515	5569			
	BTU/H		9500	12000	19000			
ПОТРЕБЛЯЕМАЯ МОЩНОСТЬ (ОХЛАЖДЕНИЕ)	Вт		891	1169	2019			
РАБОЧИЙ ТОК (ОХЛАЖДЕНИЕ)	А		3.8	5.1	10.2			
ВНУТРЕННИЙ БЛОК	ЭЛЕКТРОПИТАНИЕ		В / Ф / Гц			220 – 240 / 1 / 50		
	ХЛАДАГЕНТ / РЕГУЛИРОВАНИЕ		R22 / КАПИЛЛЯРНАЯ ТРУБКА В НАРУЖНОМ БЛОКЕ					
	РАСХОД ВОЗДУХА		л/с	194	194	212		
	РАЗМЕРЫ (С ПАНЕЛЬЮ)	ВЫСОТА	мм	250 (295)				
		ШИРИНА	мм	570 (640)				
		ДЛИНА	мм	570 (640)				
	ВЕС + ПАНЕЛЬ		кг	22 + 2	23 + 2			
	УРОВЕНЬ ЗВУКОВОГО ДАВЛЕНИЯ		дБ(А)	43	45	46		
	НАРУЖНЫЙ БЛОК	КОМПРЕССОР	ЭЛЕКТРОПИТАНИЕ		В / Ф / Гц			220 – 240 / 1 / 50
			ТИП		РОТАЦИОННЫЙ ГЕРМЕТИЧНЫЙ			
УСТРОЙСТВА ЗАЩИТЫ			РЕЛЕ ЗАЩИТЫ ОТ ПЕРЕГРУЗКИ					
РАЗМЕРЫ		ВЫСОТА	мм	540		648		
		ШИРИНА	мм	700		855		
		ДЛИНА	мм	250		328		
ВЕС		кг	32		59			
УРОВЕНЬ ЗВУКОВОГО ДАВЛЕНИЯ		дБ(А)	46	49	51			
КОРПУС		МАТЕРИАЛ		ГАЛЬВАНИЗИРОВАННАЯ СТАЛЬ				
		ОКРАСКА		ПОЛИЭФИРНОЕ ПОРОШКОВОЕ				
ТРУБЫ	ТИП СОЕДИНЕНИЯ		КОНИЧЕСКОЕ					
	РАЗМЕР	ЛИНИЯ ЖИДКОСТИ	мм	6.35				
		ЛИНИЯ ГАЗА	мм	9.52	12.70	15.88		



МОДЕЛЬ		ВНУТРЕННИЙ БЛОК		RCM 40DR	RCM 50DR	RCM 62CR	
		НАРУЖНЫЙ БЛОК		ALC 40CR	ALC 50CR	ALC 61CR	
НОМИНАЛЬНАЯ ХОЛОДОПРОИЗВОДИТЕЛЬНОСТЬ		Вт		11422	14067	16410	
		ВТУ/Н		39000	48000	56000	
НОМИНАЛЬНАЯ ТЕПЛОПРОИЗВОДИТЕЛЬНОСТЬ		Вт		12016	14067	16410	
		ВТУ/Н		41000	48000	56000	
ПОТРЕБЛЯЕМАЯ МОЩНОСТЬ (ОХЛАЖДЕНИЕ)		Вт		3353	4491	5593	
ПОТРЕБЛЯЕМАЯ МОЩНОСТЬ (НАГРЕВ)		Вт		3233	4081	4551	
РАБОЧИЙ ТОК (ОХЛАЖДЕНИЕ)		А		5.9	8.3	9.4	
РАБОЧИЙ ТОК (НАГРЕВ)		А		5.3	6.2	8.1	
МОДЕЛЬ		ВНУТРЕННИЙ БЛОК		RCM 40D	RCM 50D	RCM 62C	
		НАРУЖНЫЙ БЛОК		ALC 40C	ALC 50C	ALC 61C	
НОМИНАЛЬНАЯ ХОЛОДОПРОИЗВОДИТЕЛЬНОСТЬ		Вт		11422	14351	16410	
		ВТУ/Н		39000	49000	56000	
ПОТРЕБЛЯЕМАЯ МОЩНОСТЬ (ОХЛАЖДЕНИЕ)		Вт		3220	4590	5593	
РАБОЧИЙ ТОК (ОХЛАЖДЕНИЕ)		А		5.7	8.1	9.4	
ВНУТРЕННИЙ БЛОК	ЭЛЕКТРОПИТАНИЕ		В / Ф / Гц	220-240/1/50			
	ХЛАДАГЕНТ / РЕГУЛИРОВАНИЕ			R22 / КАПИЛЛЯРНАЯ ТРУБКА ВО ВНУТРЕННЕМ БЛОКЕ			
	ВЕНТИЛЯТОР	РАСХОД ВОЗДУХА	ВЫСОКИЙ	л/с	477	491	731
			СРЕДНИЙ	л/с	420	448	623
			НИЗКИЙ	л/с	368	387	472
	РАЗМЕРЫ	ВЫСОТА	мм	249		285	
		ШИРИНА	мм	1714		1903	
		ДЛИНА	мм	670		680	
	ВЕС		кг	70	70	85	
	УРОВЕНЬ ЗВУКОВОГО ДАВЛЕНИЯ (ВЫСОКИЙ/СРЕДНИЙ/НИЗКИЙ)		дБ(А)	54 / 53 / 52		56 / 53 / 46	
НАРУЖНЫЙ БЛОК	КОМПРЕССОР	ЭЛЕКТРОПИТАНИЕ		В / Ф / Гц	380 – 415 / 3 / 50 >		
		ТИП			СПИРАЛЬНЫЙ		
		УСТРОЙСТВА ЗАЩИТЫ			РЕЛЕ ЗАЩИТЫ ОТ ПЕРЕГРУЗКИ, РЕЛЕ ВЫСОКОГО/НИЗКОГО ДАВЛЕНИЯ С АВТОПЕРЕЗАПУСКОМ		
	РАЗМЕРЫ	ВЫСОТА	мм	850			
		ШИРИНА	мм	1030			
		ДЛИНА	мм	400		460	
	ВЕС		кг	100	105	108	
	КОРПУС	МАТЕРИАЛ		ГАЛЬВАНИЗИРОВАННАЯ МЯГКАЯ СТАЛЬ			
		ОКРАСКА		ПОЛИЭФИРНОЕ ПОРОШКОВОЕ			
	УРОВЕНЬ ЗВУКОВОГО ДАВЛЕНИЯ		дБ(А)	58		61	
ТРУБЫ	ТИП СОЕДИНЕНИЯ						
	РАЗМЕР	ЛИНИЯ ЖИДКОСТИ	мм	9.53	9.52	12.70	
		ЛИНИЯ ГАЗА	мм	19.05			

## СЕРИЯ ACC-C

МОДЕЛЬ	ВНУТРЕННИЙ БЛОК			ACC 10CR	ACC 15CR	ACC 20CR	ACC 25CR
	НАРУЖНЫЙ БЛОК			ALC 10CR	ALC 15CR	ALC 20CR	ALC 25CR
НОМИНАЛЬНАЯ ХОЛОДОПРОИЗВОДИТЕЛЬНОСТЬ	Вт			2782	3515	5569	6741
	BTU/H			9500	12000	19000	23000
НОМИНАЛЬНАЯ ТЕПЛОПРОИЗВОДИТЕЛЬНОСТЬ	Вт			2782	3515	5715	7327
	BTU/H			9500	12000	19500	25000
ПОТРЕБЛЯЕМАЯ МОЩНОСТЬ (ОХЛАЖДЕНИЕ)	Вт			895	1205	2150	2996
ПОТРЕБЛЯЕМАЯ МОЩНОСТЬ (НАГРЕВ)	Вт			860	1155	2070	2915
РАБОЧИЙ ТОК (ОХЛАЖДЕНИЕ)	А			3.9	5.5	10.5	14.2
РАБОЧИЙ ТОК (НАГРЕВ)	А			3.8	5.3	9.9	14
МОДЕЛЬ	ВНУТРЕННИЙ БЛОК			ACC 10C	ACC 15C	ACC 20C	ACC 25C
	НАРУЖНЫЙ БЛОК			ALC 10C	ALC 15C	ALC 20C	ALC 25C
НОМИНАЛЬНАЯ ХОЛОДОПРОИЗВОДИТЕЛЬНОСТЬ	Вт			2782	3515	5569	7034
	BTU/H			9500	12000	19000	24000
ПОТРЕБЛЯЕМАЯ МОЩНОСТЬ (ОХЛАЖДЕНИЕ)	Вт			885	1185	1830	2380
РАБОЧИЙ ТОК (ОХЛАЖДЕНИЕ)	А			3.9	5.2	8.3	11.7
ЭЛЕКТРОПИТАНИЕ		В / Ф / Гц		220 – 240 / 1 / 50			
ХЛАДАГЕНТ / РЕГУЛИРОВАНИЕ							
ВЕНТИЛЯТОР	РАСХОД ВОЗДУХА	ВЫСОКИЙ	л/с	142	241	330	345
		СРЕДНИЙ	л/с	123	205	319	338
		НИЗКИЙ	л/с	103	171	294	271
	РАСХОД ВОЗДУХА (МОДЕЛЬ С НИЗКИМ СТАТИЧЕСКИМ НАПОРОМ)	ВЫСОКИЙ	л/с	126	253	303	362
		СРЕДНИЙ	л/с	117	220	300	339
		НИЗКИЙ	л/с	98	167	267	274
СТАТИЧЕСКОЕ ДАВЛЕНИЕ (ВЫС./СРЕДН./НИЗК.)		Па	49 / 39 / 29			64 / 58 / 40	55 / 39 / 29
СТАТИЧЕСКОЕ ДАВЛЕНИЕ ДЛЯ НИЗКОНАПОРНЫХ МОДЕЛЕЙ (ВЫС./СРЕДН./НИЗК.)		Па	20 / 9.8 / 4.9			29 / 20 / 9.8	
РАЗМЕРЫ	ВЫСОТА	мм	261				
	ШИРИНА	мм	765	905	1065	1200	
	ДЛИНА	мм	411				
УРОВЕНЬ ЗВУКОВОГО ДАВЛЕНИЯ (ВЫС./СРЕДН./НИЗК.)		дБ(А)	33 / 30 / 26	37 / 34 / 29	38 / 36 / 34	40 / 39 / 36	
ВЕС		кг	17	21	22	25	
НАРУЖНЫЙ БЛОК	ЭЛЕКТРОПИТАНИЕ		В / Ф / Гц	220 – 240 / 1 / 50			
	ТИП		РОТАЦИОННЫЙ ГЕРМЕТИЧНЫЙ				
	УСТРОЙСТВА ЗАЩИТЫ		РЕЛЕ ЗАЩИТЫ ОТ ПЕРЕГРУЗКИ				
	РАЗМЕРЫ	ВЫСОТА	мм	540		648	750
		ШИРИНА	мм	700		855	
		ДЛИНА	мм	250		328	
	ВЕС		кг	32		59	62
	КОРПУС	МАТЕРИАЛ	ГАЛЬВАНИЗИРОВАННАЯ СТАЛЬ			ГАЛЬВАНИЗИРОВАННАЯ МЯГКАЯ СТАЛЬ	
		ОКРАСКА	ПОЛИЭФИРНОЕ ПОРОШКОВОЕ				
	УРОВЕНЬ ЗВУКОВОГО ДАВЛЕНИЯ		дБ(А)	46	49	51	53
ТРУБЫ	ТИП СОЕДИНЕНИЯ						
	РАЗМЕР	ЛИНИЯ ЖИДКОСТИ	мм	6.35			9.52
		ЛИНИЯ ГАЗА	мм	9.52	12.7	15.88	

МОДЕЛЬ	ВНУТРЕННИЙ БЛОК			ACC 30CR	ACC 40CR	ACC 50CR	ACC 60CR	
	НАРУЖНЫЙ БЛОК			ALC 28CR	ALC 40CR	ALC 50CR	ALC 61CR	
НОМИНАЛЬНАЯ ХОЛОДОПРОИЗВОДИТЕЛЬНОСТЬ	Вт			8210	11723	14650	16410	
	BTU/H			28000	40000	50000	56000	
НОМИНАЛЬНАЯ ТЕПЛОПРОИЗВОДИТЕЛЬНОСТЬ	Вт			8500	11723	15533	16410	
	BTU/H			29000	40000	53000	56000	
ПОТРЕБЛЯЕМАЯ МОЩНОСТЬ (ОХЛАЖДЕНИЕ)	Вт			3080	3730	5082	6010	
ПОТРЕБЛЯЕМАЯ МОЩНОСТЬ (НАГРЕВ)	Вт			2840	3440	4482	4980	
РАБОЧИЙ ТОК (ОХЛАЖДЕНИЕ)	А			14.7	5.4	9.0	10.0	
РАБОЧИЙ ТОК (НАГРЕВ)	А			14.0	4.0	6.0	8.8	
МОДЕЛЬ	ВНУТРЕННИЙ БЛОК			ACC 30C	ACC 40C	ACC 50C	ACC 60C	
	НАРУЖНЫЙ БЛОК			ALC 28C	ALC 40C	ALC 50C	ALC 61C	
НОМИНАЛЬНАЯ ХОЛОДОПРОИЗВОДИТЕЛЬНОСТЬ	Вт			8054	11276	13765	16410	
	BTU/H			27500	38500	47000	56000	
ПОТРЕБЛЯЕМАЯ МОЩНОСТЬ (ОХЛАЖДЕНИЕ)	Вт			2960	3390	4810	6000	
РАБОЧИЙ ТОК (ОХЛАЖДЕНИЕ)	А			14.80	5.90	8.60	10.00	
ХЛАДАГЕНТ / РЕГУЛИРОВАНИЕ				R22 / КАПИЛЛЯРНАЯ ТРУБКА ВО ВНУТРЕННЕМ БЛОКЕ				
ВЕНТИЛЯТОР	РАСХОД ВОЗДУХА	МАКСИМАЛЬНЫЙ	л/с	425	519	750	779	
		ВЫСОКИЙ	л/с	392	502	656	721	
		СРЕДНИЙ	л/с	361	466	602	673	
		НИЗКИЙ	л/с	333	422	571	606	
	РАСХОД ВОЗДУХА ДЛЯ НИЗКОНАПОРНЫХ МОДЕЛЕЙ	МАКСИМАЛЬНЫЙ	л/с	445	563	710	800	
		ВЫСОКИЙ	л/с	417	501	629	765	
		СРЕДНИЙ	л/с	373	471	618	717	
		НИЗКИЙ	л/с	351	457	597	693	
	СТАТИЧЕСКОЕ ДАВЛЕНИЕ (МАКС./ВЫС./СРЕДН./НИЗК.)			Па	206 / 176 / 127 / 88	176 / 157 / 137 / 108		
	СТАТИЧЕСКОЕ ДАВЛЕНИЕ ДЛЯ НИЗКОНАПОРНЫХ МОДЕЛЕЙ (МАКС./ВЫС./СРЕДН./НИЗК.)			Па	49 / 39 / 29 / 20	78 / 59 / 39 / 20		
	РАЗМЕРЫ	ВЫСОТА	мм	378				
		ШИРИНА	мм	929	1045	1299	1499	
ДЛИНА		мм	541					
ВЕС			кг	39	42	54	62	
УРОВЕНЬ ЗВУКОВОГО ДАВЛЕНИЯ (МАКС./ВЫС./СРЕДН./НИЗ.)			дБ(А)	49 / 46 / 42 / 38	52 / 49 / 45 / 41	53 / 52 / 50 / 47	55 / 53 / 50 / 47	
НАРУЖНЫЙ БЛОК	КОМПРЕССОР	ЭЛЕКТРОПИТАНИЕ		В / Ф / Гц	220 – 240 / 1 / 50	380 – 415 / 3 / 50		
		ТИП				РОТАЦИОННЫЙ	СПИРАЛЬНЫЙ	
		УСТРОЙСТВА ЗАЩИТЫ				РЕЛЕ ЗАЩИТЫ ОТ ПЕРЕГРУЗКИ	РЕЛЕ ЗАЩИТЫ ОТ ПЕРЕГРУЗКИ С АВТОПЕРЕЗАПУСКОМ	
	РАЗМЕРЫ	ВЫСОТА	мм	750				
		ШИРИНА	мм	855				
		ДЛИНА	мм	328			460	
	ВЕС			кг	61	100	105	108
	КОРПУС	МАТЕРИАЛ		ГАЛЬВАНИЗИРОВАННАЯ МЯГКАЯ СТАЛЬ				
		ОКРАСКА		ПОЛИЭФИРНОЕ ПОРОШКОВОЕ				
	УРОВЕНЬ ЗВУКОВОГО ДАВЛЕНИЯ			дБ(А)	54	58	58	61
	ТРУБЫ	ТИП СОЕДИНЕНИЯ			КОНИЧЕСКОЕ			
		РАЗМЕР	ЛИНИЯ ЖИДКОСТИ		мм	9.52		12.70
ЛИНИЯ ГАЗА			мм	15.88	19.05			

## СЕРИЯ ADB-B

МОДЕЛЬ	ВНУТРЕННИЙ БЛОК			ADB75BR	ADB100BR	ADB125CR	
	НАРУЖНЫЙ БЛОК			AMC75CR	AMC100BR	AMC125BR	
НОМИНАЛЬНАЯ ХОЛОДОПРОИЗВОДИТЕЛЬНОСТЬ	BTU/H			74000	98800	116000	
	Вт			21688	28957	33998	
НОМИНАЛЬНАЯ ТЕПЛОПРОИЗВОДИТЕЛЬНОСТЬ	BTU/H			74000	96560	120000	
	Вт			21688	28300	35170	
ПОТРЕБЛЯЕМАЯ МОЩНОСТЬ (ОХЛАЖДЕНИЕ)	Вт			8500	10219	12168	
ПОТРЕБЛЯЕМАЯ МОЩНОСТЬ (НАГРЕВ)	Вт			9100	9477	10496	
РАБОЧИЙ ТОК (ОХЛАЖДЕНИЕ)	А			14.2	18.6	22.9	
РАБОЧИЙ ТОК (НАГРЕВ)	А			14.5	17.9	21	
ВНУТРЕННИЙ БЛОК	КОРПУС		МАТЕРИАЛ	ЭЛЕКТРОГАЛЬВАНИЗИРОВАННАЯ МЯГКАЯ СТАЛЬ			
			ОКРАСКА	ЭПОКСИДНОЕ ПОЛИЭФИРНОЕ ПОРОШКОВОЕ			
	РАЗМЕРЫ	ВЫСОТА	мм	572	572	736	
		ШИРИНА	мм	1502	1502	1640	
		ДЛИНА	мм	761	761	965	
	ВЕС НЕТТО		кг	92	102	171	
	УРОВЕНЬ ЗВУКОВОГО ДАВЛЕНИЯ		дБ(А)	66	71	78.1	
	ВЕНТИЛЯТОР ИСПАРИТЕЛЯ	ТИП / ПРИВОД		ЦЕНТРОБЕЖНЫЙ / НА ВАЛУ		ЦЕНТРОБЕЖНЫЙ / РЕМЕННОЙ	
		РАСХОД ВОЗДУХА		л/с	1180	1322	1982
		ВНЕШНЕЕ СТАТИЧЕСКОЕ ДАВЛЕНИЕ (ВЫС./НИЗК.)		Па	134.8/89.0	99.9	231.8
	ХОЛОДИЛЬНЫЙ КОНТУР	ТИП ХЛАДАГЕНТА		R22			
		РЕГУЛИРОВАНИЕ ПРОТОКА		ДВУНАПРАВЛЕННЫЙ ТЕРМОРЕГУЛИРУЕМЫЙ КЛАПАН В НАРУЖНОМ БЛОКЕ			
		ТИП ТРУБНЫХ СОЕДИНЕНИЙ		ПАЙКА ТВЕРДЫМ ПРИПОЕМ			
		РАЗМЕР ТРУБ	ЛИНИЯ ЖИДКОСТИ	мм	12.7	15.88	15.88
			ЛИНИЯ ГАЗА	мм	25.4	28.58	34.92
НАРУЖНЫЙ БЛОК	КОРПУС		МАТЕРИАЛ	ЭЛЕКТРОГАЛЬВАНИЗИРОВАННАЯ МЯГКАЯ СТАЛЬ			
			ОКРАСКА	ЭПОКСИДНОЕ ПОЛИЭФИРНОЕ ПОРОШКОВОЕ			
	РАЗМЕРЫ	ВЫСОТА	мм	946	946	946	
		ШИРИНА	мм	1300	1116	1116	
		ДЛИНА	мм	500	939	939	
	ВЕС НЕТТО		кг	145	164	169	
	УРОВЕНЬ ЗВУКОВОГО ДАВЛЕНИЯ		дБ(А)	70	72	75	
	КОМПРЕССОР	ТИП		СПИРАЛЬНЫЙ			
		ЭЛЕКТРОПИТАНИЕ		В / Ф / Гц	380 – 415 / 3 / 50		
		МАКСИМАЛЬНЫЙ ПУСКОВОЙ ТОК УСТРОЙСТВА ЗАЩИТЫ		А	95	125	110
ТИП РЕГУЛИРОВАНИЯ ПРОИЗВОДИТЕЛЬНОСТИ		РЕЛЕ ЗАЩИТЫ ОТ ПЕРЕГРУЗКИ, РЕЛЕ ВЫСОКОГО ДАВЛЕНИЯ С АВТОПЕРЕЗАПУСКОМ					
ХЛАДАГЕНТ	ТИП		ВКЛ./ВЫКЛ. R22				

# СЕРИЯ ADB-D

МОДЕЛЬ	ВНУТРЕННИЙ БЛОК			ADB 75D	ADB 100D	ADB 125D	ADB 125D2	ADB 150D1	ADB 150D2	
	НАРУЖНЫЙ БЛОК			AMC 75D	AMC 100D	AMC 125D	ALC 61CX2	AMC 150D	AMC 75DX2	
ОБЩАЯ ХОЛОДО-ПРОИЗВОДИТЕЛЬНОСТЬ	ПРИ НАРУЖНОЙ ТЕМПЕРАТУРЕ 35°C ПО СУХОМУ ТЕРМОМЕТРУ	ВТУ/Н		75000	100000	125000	117000	150000		
		ккал/ч		18900	25200	31500	29484	37800		
		Вт		21975	29300	36625	34281	43950		
ПОТРЕБЛЯЕМАЯ МОЩНОСТЬ		Вт		7765	9580	11413	11730	15244	15794	
НОМИНАЛЬНЫЙ РАБОЧИЙ ТОК		А		3.6, 13.6	5.2, 16.2	20.5	5.3, 17.2	27.5	30.5	
ВНУТРЕННИЙ БЛОК	КОРПУС	МАТЕРИАЛ			ЭЛЕКТРОГАЛЬВАНИЗИРОВАННАЯ МЯГКАЯ СТАЛЬ					
		ОКРАСКА			ЭПОКСИДНОЕ ПОЛИЭФИРНОЕ ПОРОШКОВОЕ НАПЫЛЕНИЕ					
	РАЗМЕРЫ	ВЫСОТА	мм	507			710		710	
		ШИРИНА	мм	1507	1917	1794		2073		
		ДЛИНА	мм	859			964		964	
	ВЕС НЕТТО		кг	95	120	155		175		
	УРОВЕНЬ ЗВУКОВОГО ДАВЛЕНИЯ		дБ(А)	73	75	77		79		
	ВЕНТИЛЯТОР ИСПАРИТЕЛЯ	ТИП / ПРИВОД			ЦЕНТРОБЕЖНЫЙ / НА ВАЛУ			ЦЕНТРОБЕЖНЫЙ / РЕМЕННОЙ		
		РАСХОД ВОЗДУХА	л/с	1062	1416	1770		2124		
		ВНЕШНЕЕ СТАТИЧЕСКОЕ ДАВЛЕНИЕ (ВЫС./СРЕДН./НИЗК.)	Па	194.8/ 151.8/ 111.7	218.5/ 151.8/ 153.8	161.8		173.0		
	ХОЛОДИЛЬНЫЙ КОНТУР	ТИП ХЛАДАГЕНТА			R22					
		РЕГУЛИРОВАНИЕ ПРОТОКА			ДВУНАПРАВЛЕННЫЙ ТЕРМОРЕГУЛИРУЕМЫЙ КЛАПАН					
ТРУБНЫЕ СОЕДИНЕНИЯ			ПАЙКА ТВЕРДЫМ ПРИПОЕМ			КОНИЧЕСКОЕ	ПАЙКА ТВЕРДЫМ ПРИПОЕМ			
РАЗМЕР		ЛИНИЯ ЖИДКОСТИ	мм	12.70	15.88	15.88	12.70	15.88	12.70	
		ЛИНИЯ ГАЗА	мм	25.40	28.57	34.92	19.05	34.92	28.57	
НАРУЖНЫЙ БЛОК	КОРПУС	МАТЕРИАЛ			ЭЛЕКТРОГАЛЬВАНИЗИРОВАННАЯ МЯГКАЯ СТАЛЬ					
		ОКРАСКА			ЭПОКСИДНОЕ ПОЛИЭФИРНОЕ ПОРОШКОВОЕ					
	РАЗМЕРЫ	ВЫСОТА	мм	1041			850	1142	1041	
		ШИРИНА	мм	981		1083	1030	1083	981	
		ДЛИНА	мм	981		1083	460	1083	981	
	ВЕС НЕТТО		кг	170	184	197	108	268	170	
УРОВЕНЬ ЗВУКОВОГО ДАВЛЕНИЯ		дБ(А)	64		66	61	67	64		
КОМПРЕССОР	ТИП			СПИРАЛЬНЫЙ						
	ЭЛЕКТРОПИТАНИЕ	В / Ф / Гц	380 – 415 / 3 / 50							
	МАКСИМАЛЬНЫЙ ПУСКОВОЙ ТОК	А	95	125	110	740	198	95		
	УСТРОЙСТВА ЗАЩИТЫ			РЕЛЕ ЗАЩИТЫ ОТ ПЕРЕГРУЗКИ / РЕЛЕ ВЫСОКОГО/НИЗКОГО ДАВЛЕНИЯ С АВТОПЕРЕЗАПУСКОМ						
	ТИП РЕГУЛИРОВАНИЯ ПРОИЗВОДИТЕЛЬНОСТИ			ВКЛ./ВЫКЛ.						
	ТИП ПУСКАТЕЛЯ			ПРЯМОЙ ПУСК ОТ СЕТИ						
ХЛАДАГЕНТ	ТИП			R22						

СЕРИЯ АСМ-Е

МОДЕЛЬ	ВНУТРЕННИЙ БЛОК		АСМ20ER	АСМ25ER	АСМ28ER			
	НАРУЖНЫЙ БЛОК		ALC20CR	ALC25CR	ALC28CR			
НОМИНАЛЬНАЯ ХОЛОДОПРОИЗВОДИТЕЛЬНОСТЬ			Вт	5568	6881	8206		
			BTU/H	19000	23500	28000		
НОМИНАЛЬНАЯ ТЕПЛОПРОИЗВОДИТЕЛЬНОСТЬ			Вт	5568	7027	8353		
			BTU/H	19000	24000	28500		
НОМИНАЛЬНАЯ ПОТРЕБЛЯЕМАЯ МОЩНОСТЬ	ОХЛАЖДЕНИЕ		Вт	1849	2612	2829		
	НАГРЕВ		Вт	1883	2494	2869		
РАБОЧИЙ ТОК	ОХЛАЖДЕНИЕ		A	8.30	12.61	13.40		
	НАГРЕВ		A	8.37	12.23	13.47		
МОДЕЛЬ	ВНУТРЕННИЙ БЛОК		АСМ 20E	АСМ 25E	АСМ 28E			
	НАРУЖНЫЙ БЛОК		ALC 20C	ALC 25C	ALC 28C			
НОМИНАЛЬНАЯ ХОЛОДОПРОИЗВОДИТЕЛЬНОСТЬ			Вт	5710	7027	8198		
			BTU/H	19500	24000	28000		
НОМИНАЛЬНАЯ ПОТРЕБЛЯЕМАЯ МОЩНОСТЬ			Вт	1798	2561	2778		
РАБОЧИЙ ТОК			A	8.19	12.41	13.29		
ЭЛЕКТРОПИТАНИЕ			В / Ф / Гц			220 – 240 / 1 / 50		
ХЛАДАГЕНТ / РЕГУЛИРОВАНИЕ	ОХЛАЖДЕНИЕ		R22 / КАПИЛЛЯРНАЯ ТРУБКА ВО ВНУТРЕННЕМ БЛОКЕ			R22 / КАПИЛЛЯРНАЯ ТРУБКА ВО ВНУТРЕННЕМ БЛОКЕ		
	НАГРЕВ		R22 / КАПИЛЛЯРНАЯ ТРУБКА ВО ВНУТРЕННЕМ БЛОКЕ			R22 / КАПИЛЛЯРНАЯ ТРУБКА В НАРУЖНОМ БЛОКЕ		
РАСХОД ВОЗДУХА (ВЫС./СРЕДН./НИЗК.)			л/с	245/217/192	274/250/231	293/269/245		
РАЗМЕРЫ	ВЫСОТА		мм	218 / 8.58				
	ШИРИНА		мм	1080 / 42.52				
	ДЛИНА		мм	630 / 24.80				
ВЕС			кг	40	41	42		
УРОВЕНЬ ЗВУКОВОГО ДАВЛЕНИЯ			дБ(А)	48/46/43	50/47/46	51/48/47		
КОМПРЕССОР	ЭЛЕКТРОПИТАНИЕ		В / Ф / Гц			220 – 240 / 1 / 50		
	ТИП УСТРОЙСТВА ЗАЩИТЫ		РОТАЦИОННЫЙ ГЕРМЕТИЧНЫЙ РЕЛЕ ЗАЩИТЫ ОТ ПЕРЕГРУЗКИ					
РАЗМЕРЫ	ВЫСОТА		мм	648 / 25.5	750 / 29.5			
	ШИРИНА		мм	855 / 33.7	855 / 33.7			
	ДЛИНА		мм	328 / 12.9	328 / 12.9			
ВЕС			кг	59 / 130.1	62 / 136.7	61 / 134.5		
УРОВЕНЬ ЗВУКОВОГО ДАВЛЕНИЯ			дБ(А)	51	53	54		
КОРПУС	МАТЕРИАЛ		ГАЛЬВАНИЗИРОВАННАЯ МЯГКАЯ СТАЛЬ					
	ОКРАСКА		ПОЛИЭФИРНОЕ ПОРОШКОВОЕ					
ТРУБЫ	ТИП СОЕДИНЕНИЯ		КОНИЧЕСКОЕ					
	РАЗМЕР	ЛИНИЯ ЖИДКОСТИ	мм	6.35	9.52			
		ЛИНИЯ ГАЗА	мм	15.88 / 5/8				

## СЕРИЯ ACC-D

МОДЕЛЬ		ВНУТРЕННИЙ БЛОК		ACC75DR	ACC100DR	
		НАРУЖНЫЙ БЛОК		AMC75ER	AMC100ER	
НОМИНАЛЬНАЯ ХОЛОДОПРОИЗВОДИТЕЛЬНОСТЬ				Вт	21975	29300
				BTU/H	75000	100000
НОМИНАЛЬНАЯ ТЕПЛОПРОИЗВОДИТЕЛЬНОСТЬ				Вт	24612	32230
				BTU/H	84000	110000
НОМИНАЛЬНАЯ ПОТРЕБЛЯЕМАЯ МОЩНОСТЬ	ОХЛАЖДЕНИЕ		Вт	7356	10200	
	НАГРЕВ		Вт	7206	9800	
МОДЕЛЬ		ВНУТРЕННИЙ БЛОК		ACC75D	ACC100D	
		НАРУЖНЫЙ БЛОК		AMC75D	AMC100D	
НОМИНАЛЬНАЯ ХОЛОДОПРОИЗВОДИТЕЛЬНОСТЬ				Вт	21975	27800
				BTU/H	75000	95000
НОМИНАЛЬНАЯ ПОТРЕБЛЯЕМАЯ МОЩНОСТЬ				Вт	8471	10822
ВНУТРЕННИЙ БЛОК	ЭЛЕКТРОПИТАНИЕ		В / Ф / Гц	380 – 415 / 3 / 50		
	ВЕНТИЛЯТОР	СТАНДАРТНОЕ ИСПОЛНЕНИЕ	РАСХОД ВОЗДУХА	л/с	1062	1416
			СТАТИЧЕСКОЕ ДАВЛЕНИЕ	Па	169	169
	РАЗМЕРЫ		ВЫСОТА	мм	430	
			ШИРИНА	мм	1426	
			ДЛИНА	мм	826	
	ВЕС		кг	92	119	
	УРОВЕНЬ ЗВУКОВОГО ДАВЛЕНИЯ		дБ(А)	64		
НАРУЖНЫЙ БЛОК	ЭЛЕКТРОПИТАНИЕ		В / Ф / Гц	380 – 415 / 3 / 50		
	РАЗМЕРЫ		ВЫСОТА	мм	1041	
			ШИРИНА	мм	981	
			ДЛИНА	мм	981	
	ВЕС		кг	374	405	
	УРОВЕНЬ ЗВУКОВОГО ДАВЛЕНИЯ		дБ(А)	64		
РАЗМЕР ТРУБ		ЛИНИЯ ЖИДКОСТИ	мм	12.7	15.88	
		ЛИНИЯ ГАЗА	мм	25.4	28.58	

## СЕРИЯ ART

МОДЕЛЬ			ART60A	ART80A	ART100A	ART120A
ПОЛНАЯ ПРОИЗВОДИТЕЛЬНОСТЬ	ОХЛАЖДЕНИЕ	Вт	17300	23400	29300	34000
	НАГРЕВ	Вт	–	–	–	–
ЯВНАЯ ПРОИЗВОДИТЕЛЬНОСТЬ	ОХЛАЖДЕНИЕ	Вт	11900	17600	22000	24500
СТУПЕНИ ИЗМЕНЕНИЯ ПРОИЗВОДИТЕЛЬНОСТИ		%	0/100			
ПОТРЕБЛЯЕМАЯ МОЩНОСТЬ	ОХЛАЖДЕНИЕ	Вт	5610	8100	10500	11560
	НАГРЕВ	Вт	–	–	–	–
РАБОЧИЙ ТОК	ОХЛАЖДЕНИЕ	А	10,5	15,4	18,5	22,1
	НАГРЕВ	А	–	–	–	–
ЭЛЕКТРОПИТАНИЕ		В / Ф / Гц	380 – 415 / 3 / 50			
УПРАВЛЕНИЕ (СТАНДАРТНАЯ ПОСТАВКА)			ПРОВОДНОЙ ПУЛЬТ ДУ			
ПРОИЗВОДИТЕЛЬНОСТЬ ВЕНТИЛЯТОРА		л/с	850	1330	1667	1699
СТАТИЧЕСКОЕ ДАВЛЕНИЕ		Па	98			
ГАБАРИТЫ		мм	1000 x 1100 x 1530	1000 x 1300 x 1530		
ВЕС		кг	295	370	400	425
ПАТРУБОК КОНДЕНСАТА		мм	25.4			
ВОЗДУШНЫЙ ФИЛЬТР			СЕТЧАТЫЙ МОЮЩИЙСЯ SARANET			
КОМПРЕССОР			СПИРАЛЬНЫЙ			
ЗВУКОВОЕ ДАВЛЕНИЕ		дБ(А)	63	65	66	68
РАБОЧИЙ ДИАПАЗОН ТЕМП. НАРУЖНОГО ВОЗДУХА		°С	В РЕЖИМЕ ОХЛАЖДЕНИЯ ОТ +20 ДО +46, В РЕЖИМЕ НАГРЕВА ОТ –15 ДО +20			

МОДЕЛЬ			ART150A	ART200A	ART250A	ART300A
ПОЛНАЯ ПРОИЗВОДИТЕЛЬНОСТЬ	ОХЛАЖДЕНИЕ	Вт	44000	58600	73300	88000
	НАГРЕВ	Вт	–	–	–	–
ЯВНАЯ ПРОИЗВОДИТЕЛЬНОСТЬ	ОХЛАЖДЕНИЕ	Вт	33000	44000	55000	66800
СТУПЕНИ ИЗМЕНЕНИЯ ПРОИЗВОДИТЕЛЬНОСТИ		%	0/50/100			
ПОТРЕБЛЯЕМАЯ МОЩНОСТЬ	ОХЛАЖДЕНИЕ	Вт	15600	20700	23600	33200
	НАГРЕВ	Вт	–	–	–	–
РАБОЧИЙ ТОК	ОХЛАЖДЕНИЕ	А	29.0	35.7	49.6	62.7
	НАГРЕВ	А	–	–	–	–
ЭЛЕКТРОПИТАНИЕ		В / Ф / Гц	380 – 415 / 3 / 50			
УПРАВЛЕНИЕ (СТАНДАРТНАЯ ПОСТАВКА)			ПРОВОДНОЙ ПУЛЬТ ДУ			
ПРОИЗВОДИТЕЛЬНОСТЬ ВЕНТИЛЯТОРА		л/с	2667	3167	3770	4530
СТАТИЧЕСКОЕ ДАВЛЕНИЕ		Па	196		294	
ГАБАРИТЫ		мм	1200 x 1990 x 1670		1735 x 2250 x 2800	
ВЕС		кг	665	765	1200	1350
ПАТРУБОК КОНДЕНСАТА		мм	25.4			
ВОЗДУШНЫЙ ФИЛЬТР			СЕТЧАТЫЙ МОЮЩИЙСЯ SARANET		НЕ УСТАНОВЛЕН	
КОМПРЕССОР			СПИРАЛЬНЫЙ x 2			
ЗВУКОВОЕ ДАВЛЕНИЕ		дБ(А)	70		Н/Д	
РАБОЧИЙ ДИАПАЗОН ТЕМП. НАРУЖНОГО ВОЗДУХА		°С	В РЕЖИМЕ ОХЛАЖДЕНИЯ ОТ +20 ДО +46, В РЕЖИМЕ НАГРЕВА ОТ –15 ДО +20			



## СЕРИЯ ART

МОДЕЛЬ			ART60AR	ART80AR	ART100AR	ART120AR
ПОЛНАЯ ПРОИЗВОДИТЕЛЬНОСТЬ	ОХЛАЖДЕНИЕ	Вт	16700	23400	29300	30800
	НАГРЕВ	Вт	20200	23000	30800	34600
ЯВНАЯ ПРОИЗВОДИТЕЛЬНОСТЬ	ОХЛАЖДЕНИЕ	Вт	11200	18800	23400	23400
СТУПЕНИ ИЗМЕНЕНИЯ ПРОИЗВОДИТЕЛЬНОСТИ		%	0/100			
ПОТРЕБЛЯЕМАЯ МОЩНОСТЬ	ОХЛАЖДЕНИЕ	Вт	6300	9400	11860	11600
	НАГРЕВ	Вт	6360	7800	10050	11200
РАБОЧИЙ ТОК	ОХЛАЖДЕНИЕ	А	13.4	16.8	20.5	22.3
	НАГРЕВ	А	13.5	14.8	18.2	22.0
ЭЛЕКТРОПИТАНИЕ		В / Ф / Гц	380 – 415 / 3 / 50			
УПРАВЛЕНИЕ (СТАНДАРТНАЯ ПОСТАВКА)			ПРОВОДНОЙ ПУЛЬТ ДУ			
ПРОИЗВОДИТЕЛЬНОСТЬ ВЕНТИЛЯТОРА		л/с	850	1330	1667	1699
СТАТИЧЕСКОЕ ДАВЛЕНИЕ		Па	98			
ГАБАРИТЫ		мм	1000 x 1100 x 1530	1000 x 1300 x 1530		
ВЕС		кг	320	385	415	440
ПАТРУБОК КОНДЕНСАТА		мм	25.4			
ВОЗДУШНЫЙ ФИЛЬТР			СЕТЧАТЫЙ МОЮЩИЙСЯ SARANET			
КОМПРЕССОР			СПИРАЛЬНЫЙ	ПОРШНЕВЫЙ		СПИРАЛЬНЫЙ
ЗВУКОВОЕ ДАВЛЕНИЕ		дБ(А)	63	65	66	68
РАБОЧИЙ ДИАПАЗОН ТЕМП. НАРУЖНОГО ВОЗДУХА		°С	В РЕЖИМЕ ОХЛАЖДЕНИЯ ОТ +20 ДО +46, В РЕЖИМЕ НАГРЕВА ОТ –15 ДО +20			

МОДЕЛЬ			ART150AR	ART200AR	ART250AR	ART300AR
ПОЛНАЯ ПРОИЗВОДИТЕЛЬНОСТЬ	ОХЛАЖДЕНИЕ	Вт	44000	58600	68900	87900
	НАГРЕВ	Вт	45400	61000	73900	86500
ЯВНАЯ ПРОИЗВОДИТЕЛЬНОСТЬ	ОХЛАЖДЕНИЕ	Вт	35200	46900	53700	66300
СТУПЕНИ ИЗМЕНЕНИЯ ПРОИЗВОДИТЕЛЬНОСТИ		%	0/50/100			
ПОТРЕБЛЯЕМАЯ МОЩНОСТЬ	ОХЛАЖДЕНИЕ	Вт	18600	23500	27660	37160
	НАГРЕВ	Вт	15400	20400	26360	32660
РАБОЧИЙ ТОК	ОХЛАЖДЕНИЕ	А	33,0	39,2	49,9	64,7
	НАГРЕВ	А	29,0	35,0	48,1	59,1
ЭЛЕКТРОПИТАНИЕ		В / Ф / Гц	380 – 415 / 3 / 50			
УПРАВЛЕНИЕ (СТАНДАРТНАЯ ПОСТАВКА)			ПРОВОДНОЙ ПУЛЬТ ДУ			
ПРОИЗВОДИТЕЛЬНОСТЬ ВЕНТИЛЯТОРА		л/с	2667	3167	3770	4530
СТАТИЧЕСКОЕ ДАВЛЕНИЕ		Па	196		294	
ГАБАРИТЫ		мм	1200 x 1990 x 1800		1735 x 2250 x 2800	
ВЕС		кг	700	800	1200	1350
ПАТРУБОК КОНДЕНСАТА		мм	25.4			
ВОЗДУШНЫЙ ФИЛЬТР			СЕТЧАТЫЙ МОЮЩИЙСЯ SARANET		НЕ УСТАНОВЛЕН	
КОМПРЕССОР			ПОРШНЕВЫЙ x 2		СПИРАЛЬНЫЙ x 2	
ЗВУКОВОЕ ДАВЛЕНИЕ		дБ(А)	70		Н/Д	
РАБОЧИЙ ДИАПАЗОН ТЕМП. НАРУЖНОГО ВОЗДУХА		°С	В РЕЖИМЕ ОХЛАЖДЕНИЯ ОТ +20 ДО +46, В РЕЖИМЕ НАГРЕВА ОТ –15 ДО +20			





