

Электродвигатели с защитой от воспламенения горючей пыли

Низковольтные трехфазные асинхронные электродвигатели закрытого типа с короткозамкнутым ротором
Типоразмеры 71–400, мощность 0,25–710 кВт

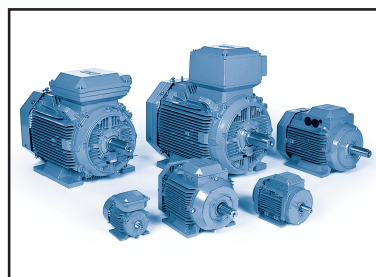
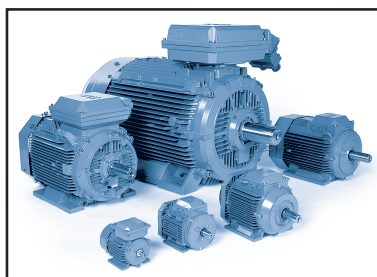
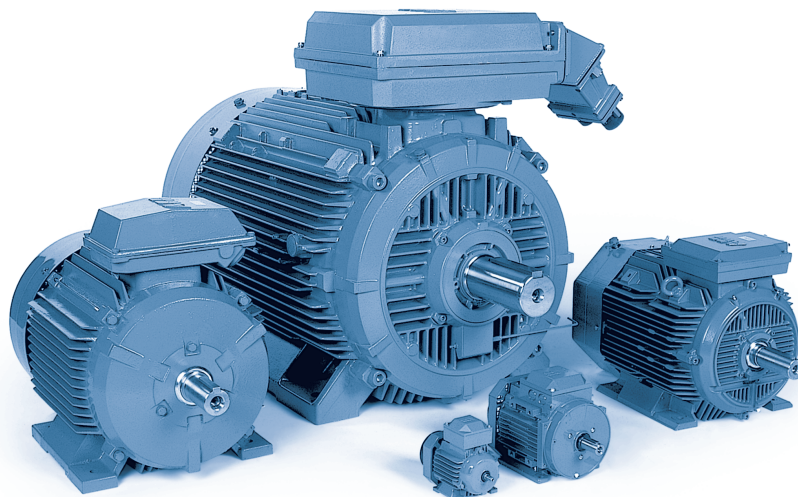

www.abb.com/motors&generators

- > Электродвигатели
- >> Электродвигатели и генераторы для зон с повышенной опасностью

Механическая конструкция	144
Информация для заказа	147
Технические характеристики	148
Паспортные таблички	164
Коды модификаций	165
Габаритные чертежи	185
Краткие сведения об электродвигателях с защитой от воспламенения горючей пыли..	190

Электродвигатели для защиты от воспламенения горючей пыли (DIP/Ex tD)

Соединительные коробки

Соединительные коробки электродвигателей с защитой от воспламенения горючей пыли отвечают требованиям соответствующих стандартов и имеют ту же степень защиты IP, что и двигатели. Кроме того, они исключают появление всех источников воспламенения таких, как искры, чрезмерный перегрев и т.д., и снабжены клеммами, конструкция которых предотвращает самостоятельное ослабление контакта.

У электродвигателей базовых конструкций соединительные коробки установлены сверху. Соединительная коробка является либо поворотной, либо, по меньшей мере, позволяет ввести кабель с любой стороны, что предоставляет возможность выбора при подключении кабелей.

Электродвигатели с алюминиевой станиной

Для электродвигателей типоразмеров 71–180 соединительная коробка изготавливается из алюминия, ее нижняя часть объединена со статором и имеет два отверстия с обеих боковых сторон. Кабельные сальники не установлены.

В двигателях типоразмеров 200–280 соединительная коробка и крышка изготавливаются из стали глубокой вы-

тяжки и крепятся к статору болтами. Соединительная коробка имеет два фланцевых отверстия, по одному на каждой боковой стороне. Кабельные сальники не установлены.

Электродвигатели с чугунной станиной

Для соединительных коробок электродвигателей типоразмеров 71–132 и 200–250 в стандартной комплектации предусмотрена возможность поворота шагами 4х90°, а в электродвигателях типоразмеров 160–180 и 280–400 в стандартной комплектации – на 180° (2х180°) и по дополнительному заказу – 4х90°.

Электродвигатели типоразмеров 80–132 оснащены чугунными соединительными коробками с резьбовыми отверстиями кабельных вводов с одной стороны. Кабельные сальники могут быть предоставлены по запросу, см. коды модификаций. В электродвигателях с типоразмерами станины 160–250 соединительная коробка имеет два основных метрических кабельных ввода; оба ввода оснащены кабельными сальниками закрытого типа. В электродвигателях с типоразмерами станины 280–400 в стандартной комплектации соединительные коробки оснащаются кабельными сальниками, если они метрические, или кабельными вводами.

Кабельные вводы и кабельные сальники

Электродвигатели с чугунными станинами с типоразмерами до 132 поставляются без кабельных сальников, но с резьбовыми кабельными вводами, которые подходят для кабельных сальников следующих размеров.

Электродвигатели с чугунными станинами с типоразмерами 160–400 соединительные коробки стандартно комплектуются кабельными сальниками или кабельными муфтами.

Электродвигатели с алюминиевыми станинами в стандартной комплектации поставляются без кабельных сальников и вырубаемых отверстий.

Кабельные сальники для электродвигателей с защитой от воспламенения горючей пыли являются очень важными узлами. Чтобы гарантировать соответствие их размеров применяемым кабелям рекомендуется, чтобы их поставлял ответственный за монтаж двигателя.

Электродвигатели типоразмеров 71–280 с алюминиевой станиной

Типоразмер электродвигателя	Отверстие	Метрический кабельный ввод	Диаметр кабеля мм, мин-макс	Макс. площадь сечения соед. кабеля мм ²	Размер болта клеммы	Размер винта клеммы
90–100	Вырубаемое отверстие	2x(2xM25+M20)	2x(2xD11-16)	6		M4
112–132	Вырубаемое отверстие	2x(M25+M20)	2x(D11-16+D9-13)	10	M5	
160–180	Вырубаемое отверстие	2x(2xM40+M16)	2x(2xD19-27+D5-9)	35	M6	
200 ¹⁾	Вырубаемое отверстие	1x(2xM40+M16)	1x(2xD19-27+D5-9)	35	M6	
200–250 ²⁾	2 x FL 13	1x(2xM40+M16)	1x(2xD32-42+D5-9)	70	M10	
200–250 ³⁾	2 x FL 21	1x(2xM63+M16)	1x(2xD32-42+D5-9)	70	M10	
280	2 x FL 21	1x(2xM63+M16)	1x(2xD32-42+D5-9)	70	M10	

¹⁾ M2AA

²⁾ M3AA/M2AA; исключая M2AA 200. M3AAD с кодом напряжения D.

³⁾ M3AAD с кодом напряжения S.

Электродвигатели типоразмеров 80–400 с чугунной станиной

Типоразмер электродвигателя	Вводы силовых кабелей				Размер болта клеммы 6 x	Наружный диаметр кабельной оболочки мм	Дополнительные кабельные вводы		
	Резьба	Кабельный сальник	Металлическая заглушка	Поперечное сечение одножильного кабеля ¹⁾ , мм ²			Резьба	Кабельный сальник	Наружный диаметр кабельной оболочки мм
80–90	1xM25	(1x)M25x1,5	–	10	M5	10–16	1xM20x1,5	1xM20x1,5	8–14
100–132	2xM32	(2x)M32x1,5	–	10	M5	16–21	1xM20x1,5	1xM20x1,5	8–14
160–180	2xM40	(2x)M40x1,5	–	35	M6	18–27	2xM20x1,5	2xM20x1,5	8–14
200–250	2xM50	(2x)M50x1,5	–	70	M10	26–35	2xM20x1,5	2xM20x1,5	8–14
280–400	См. таблицы на следующих страницах						2xM20x1,5	2xM20x1,5	8–14

¹⁾ Макс. размер может быть больше, но зависит от применяемого кабельного наконечника. Зазоры должны соответствовать Стандартам Ex.

Электродвигатели с чугунной станиной типоразмеров 280–400 Согласование соединительных коробок и кабельных вводов

Типоразмеры электродвигателей	Код напряжения/частоты	Соединительная коробка	Установленный сверху фланец или переходник	Установленный сбоку фланец или переходник	Кабельная муфта или кабельный сальник	Резьба сальника	Диаметр кабеля	Макс. площадь сечения соед. кабеля мм ²
3000 об/мин (2 полюса)								
280		210	3GZF294730-749	3GZF294730-749	2x 3GZF294730-613	2x M63x1,5	2x Ø32-49	2x150
315 SM, ML		370	3GZF294730-753	3GZF294730-753	2x 3GZF294730-613	2x M63x1,5	2x Ø32-49	2x240
315 LKA, LKB		370	3GZF294730-753	3GZF294730-753	2x 3GZF294730-613	2x M63x1,5	2x Ø32-49	2x240
315 LKC		750	3GZF294730-944	3GZF294730-759	3GZF294730-301		2x Ø48-60	4x240
355 SMA	D	750	3GZF294730-944	3GZF294730-759	3GZF294730-301		2x Ø48-60	4x240
355 SMA	E	370	3GZF294730-753	3GZF294730-753	2x 3GZF294730-613	2x M63x1,5	2x Ø32-49	2x240
355 SMB, SMC		750	3GZF294730-944	3GZF294730-759	3GZF294730-301		2x Ø48-60	4x240
355 ML, LK		750	3GZF294730-944	3GZF294730-759	3GZF294730-501		2x Ø60-80	4x240
400 L, LK		750	3GZF294730-944	3GZF294730-759	3GZF294730-501		2x Ø60-80	4x240
1500 об/мин (4 полюса)								
280		210	3GZF294730-749	3GZF294730-749	2x 3GZF294730-613	2x M63x1,5	2x Ø32-49	2x150
315 SM, ML		370	3GZF294730-753	3GZF294730-753	2x 3GZF294730-613	2x M63x1,5	2x Ø32-49	2x240
315 LKA, LKB		370	3GZF294730-753	3GZF294730-753	2x 3GZF294730-613	2x M63x1,5	2x Ø32-49	2x240
315 LKC		750	3GZF294730-944	3GZF294730-759	3GZF294730-301		2x Ø48-60	4x240
355 SMA	D	750	3GZF294730-944	3GZF294730-759	3GZF294730-301		2x Ø48-60	4x240
355 SMA	E	370	3GZF294730-753	3GZF294730-753	2x 3GZF294730-613	2x M63x1,5	2x Ø32-49	2x240
355 SMB, SMC		750	3GZF294730-944	3GZF294730-759	3GZF294730-301		2x Ø48-60	4x240
355 ML, LK		750	3GZF294730-944	3GZF294730-759	3GZF294730-501		2x Ø60-80	4x240
400 L, LK		750	3GZF294730-944	3GZF294730-759	3GZF294730-501		2x Ø60-80	4x240
1000 об/мин (6 полюсов)								
280		210	3GZF294730-749	3GZF294730-749	2x 3GZF294730-613	2x M63x1,5	2x Ø32-49	2x150
315		370	3GZF294730-753	3GZF294730-753	2x 3GZF294730-613	2x M63x1,5	2x Ø32-49	2x240
355 SMA, SMB		370	3GZF294730-753	3GZF294730-753	2x 3GZF294730-613	2x M63x1,5	2x Ø32-49	2x240
355 SMC	D	750	3GZF294730-944	3GZF294730-759	3GZF294730-301		2x Ø48-60	4x240
355 SMC	E	370	3GZF294730-753	3GZF294730-753	2x 3GZF294730-613	2x M63x1,5	2x Ø32-49	2x240
355 ML		750	3GZF294730-944	3GZF294730-759	3GZF294730-301		2x Ø48-60	4x240
355 LKA		750	3GZF294730-944	3GZF294730-759	3GZF294730-301		2x Ø48-60	4x240
355 LKB		750	3GZF294730-944	3GZF294730-759	3GZF294730-501		2x Ø60-80	4x240
400 L, LK		750	3GZF294730-944	3GZF294730-759	3GZF294730-501		2x Ø60-80	4x240
750 об/мин (8 полюсов)								
280		210	3GZF294730-749	3GZF294730-749	2x 3GZF294730-613	2x M63x1,5	2x Ø32-49	2x150
315		370	3GZF294730-753	3GZF294730-753	2x 3GZF294730-613	2x M63x1,5	2x Ø32-49	2x240
355 SM		370	3GZF294730-753	3GZF294730-753	2x 3GZF294730-613	2x M63x1,5	2x Ø32-49	2x240
355 ML	D	750	3GZF294730-944	3GZF294730-759	3GZF294730-301		2x Ø48-60	4x240
355 ML	E	370	3GZF294730-753	3GZF294730-753	2x 3GZF294730-613	2x M63x1,5	2x Ø32-49	2x240
355 LK		750	3GZF294730-944	3GZF294730-759	3GZF294730-301		2x Ø48-60	4x240
400 LA, LB, LKA, LKB		750	3GZF294730-944	3GZF294730-759	3GZF294730-301		2x Ø48-60	4x240
400 LC, LKC		750	3GZF294730-944	3GZF294730-759	3GZF294730-301		2x Ø48-60	4x240

Коды напряжения/частоты:

D = 380-420 В Δ 50 Гц, 660/690 В "звезда" 50 Гц, 440-480 В Δ 60 Гц

E = 500 В Δ 50 Гц, 575 В Δ 60 Гц

Болт клеммы - размер M12.



M3GP 280–315

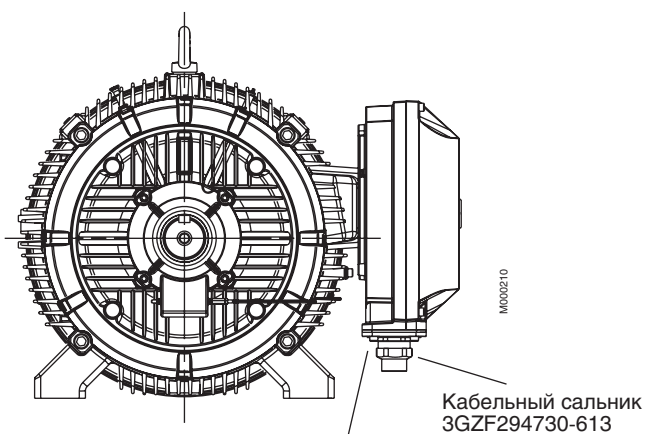

Фланец
3GZF294730-749 (M3GP 280)
3GZF294730-753 (M3GP 315)

Переходник D-D (по дополнительному заказу)
3GZF294730-942

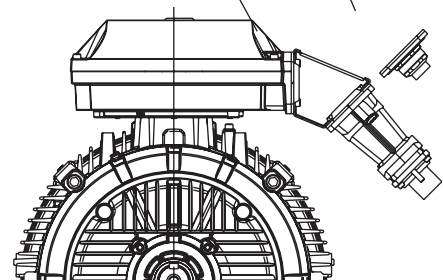

M3GP 355–400

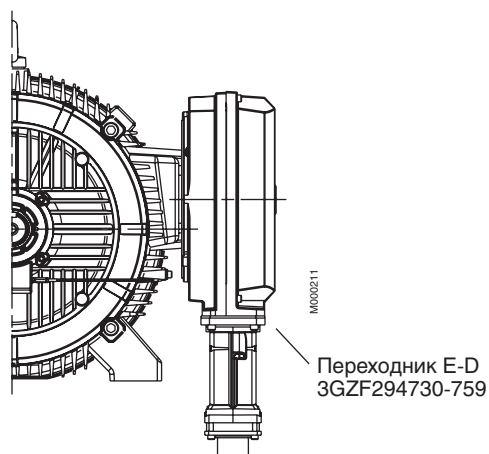

Переходник E-2D (по дополнительному заказу)
3GZF294730-945

Переходник E-D
(стандартный)
3GZF294730-944

Кабельная муфта
3GZF294730-301

Кабельная муфта
3GZF294730-501

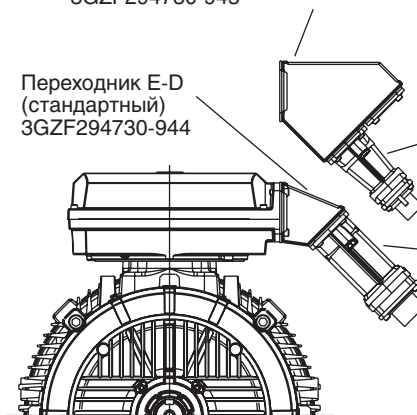

Дополнительные устройства (вид со стороны неприводного конца вала)

В стандартной комплектации кабельные сальники для дополнительных устройств - 2 x M20 x 1,5.

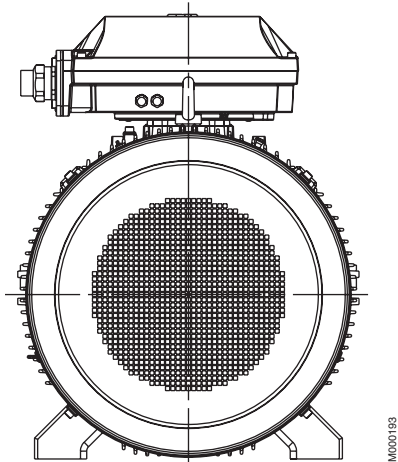

Размеры вводных отверстий соединительной коробки

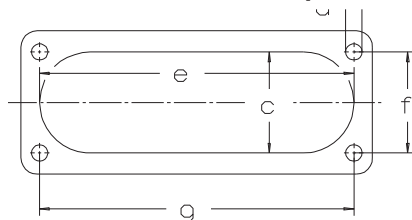

Ввод	c	e	f	g	d
C	62	193	62	193	M8
D	100	300	80	292	M10
E	115	370	100	360	M12

Информация для заказа

Пример заказа

При размещении заказа укажите следующий минимум данных, как показано в примере.

Код изделия для двигателя составляется в соответствии со следующим примером.

Тип электродвигателя	M3GP 160 MLA
Число полюсов	2
Способ монтажа (код IM)	IM B3 (IM 1001)
Ном. мощность на валу	11 кВт
Код изделия	3GBP161410-ADG
Коды модификаций, если необходимо	

Типоразмер электродвигателя

A	B	C	D, E, F, G										
M3GP 160 MLA 3GGP 161 410 - A D G 003 и т.д.													
1	2	3	4	5	6	7	8	9	10	11	12	13	14

A	Тип электродвигателя
B	Типоразмер электродвигателя
C	Код изделия
D	Код способа монтажа
E	Код напряжения и частоты
F	Код производителя
G	Коды модификаций

Описание кода изделия:

Позиции 1-4

3GAA = Асинхронный электродвигатель закрытого типа с короткозамкнутым ротором, с защитой от воспламенения горючей пыли, с алюминиевой станиной, с охлаждающим вентилятором

3GBA/3GGP = Асинхронный электродвигатель закрытого типа с короткозамкнутым ротором, с защитой от воспламенения горючей пыли, с чугунной станиной, с охлаждающим вентилятором

Позиции 5 и 6

Станина согласно IEC

07 = 71	13 = 132	25 = 250
08 = 80	16 = 160	28 = 280
09 = 90	18 = 180	31 = 315
10 = 100	20 = 200	35 = 355
11 = 112	22 = 225	

Позиция 7

Частота вращения (Число пар полюсов)

1	= 2 полюса
2	= 4 полюса
3	= 6 полюсов
4	= 8 полюсов
5	= 10 полюсов

Позиции 8-10

Текущий номер в серии.

Позиция 11 - (дефис)

Позиция 12

Способ монтажа

A	Монтаж на лапах, соединительная коробка сверху
R	Монтаж на лапах, соединительная коробка справа, если смотреть со стороны приводного конца вала
L	Монтаж на лапах, соединительная коробка слева, если смотреть со стороны приводного конца вала
B	Монтаж на фланце, большой фланец
C	Монтаж на фланце, малый фланец (типоразмеры от 71 до 112)
H	Монтаж на лапах и фланце, соединительная коробка сверху
J	Монтаж на лапах и на фланце, малый фланец с резьбовыми отверстиями
S	Монтаж на лапах, соединительная коробка справа, если смотреть со стороны прив. конца вала
T	Монтаж на лапах и фланце, соединительная коробка слева, если смотреть со стороны прив. конца вала
V	Монтаж на фланце, специальный фланец
F	Монтаж на лапах и фланце. Специальный фланец

Позиция 13

Код напряжения и частоты

См. таблицу ниже

Позиция 14

Код производителя _____ A, B, C...

Код изделия, при необходимости, следует дополнить кодами модификаций.

Буквы кода для дополнения кода изделия – двигатели с алюминиевой станиной

Буква кода в зависимости от напряжения и частоты

Прямой пуск или по схеме Δ, а также пуск по схеме "звезда"/Δ

Типоразмер электродвигателя	S		D		H	E	F	T	U	X
	50 Гц	60 Гц	50 Гц	60 Гц						
56-100	220-240 ВΔ	440-480 В "звезда"	380-420 ВΔ	440-480 ВΔ	-	500 ВΔ ¹⁾	500 В "звезда"	660 ВΔ ¹⁾	690 ВΔ ¹⁾	Другое номинальное напряжение, схема подключения или частота, 690 В максимум.
	"звезда"	380-420 В	"звезда"	660-690 В	-	-	-	-	-	
112-132	220-240 ВΔ	-	380-420 ВΔ	440-480 ВΔ	415 ВΔ	500 ВΔ	500 В "звезда"	660 ВΔ	690 ВΔ	
	"звезда"	380-420 В "звезда"	"звезда"	660-690 В	-	-	-	-	-	
M2AA 160-250	230 ВΔ	-	400 ВΔ	-	-	500 ВΔ	-	-	-	
	"звезда"	400 В "звезда"	-	690 В "звезда"	-	-	-	-	-	
M3AA 160-280	220, 230 ВΔ	-	380, 400, 415 ВΔ	440 ВΔ	415 ВΔ	500 ВΔ	500 В "звезда"	660 ВΔ	690 ВΔ	
	380, 400, 415 В "звезда"	440 В "звезда"	660, 690 В "звезда"	-	-	-	-	-	-	

¹⁾ По запросу.

ПРИМЕЧАНИЕ: для станин типоразмерами 90-100 и с категорией 2 для станин типоразмеров 112-280 макс. напряжение 500 В.

Буквы кода для дополнения кода изделия – двигатели с чугунной станиной

Буква кода в зависимости от напряжения и частоты

Прямой пуск или по схеме Δ, а также пуск по схеме "звезда"/Δ

Типоразмер электродвигателя	S		D		H	E	F	T	U	X
	50 Гц	60 Гц	50 Гц	60 Гц						
71-132	220-240 ВΔ	440-480 В "звезда"	380-420 ВΔ	440-480 ВΔ	415 ВΔ	500 ВΔ	500 В "звезда"	660 ВΔ	690 ВΔ	Другое номинальное напряжение, схема подключения или частота, 690 В максимум.
	380-420 В "звезда"	-	660-690 В "звезда"	-	-	-	-	-	-	
160-355	220, 230 ВΔ	-	380, 400, 415 ВΔ	440 ВΔ	415 ВΔ	500 ВΔ	500 В "звезда"	660 ВΔ	690 ВΔ	
	380, 400, 415 В "звезда"	440 В "звезда"	660, 690 В "звезда"	-	-	-	-	-	-	

Электродвигатели с защитой от воспламенения горючей пыли 56–280

Технические характеристики для категории 2 D – T = 125°C
IP 65 – электродвигатели с алюминиевой станиной

IC 411; класс изоляции F, класс превышения температуры B

Мощность на валу кВт, 50 Гц	Тип электродвигателя		Код изделия	Част. вращ. об/мин	КПД при		Коэф. мощ-ности cos φ	Ток			Момент			Момент инерции J = 1/4 GD ² кгм ²	Масса кг	Уровень звук. давл-ния L _p дБ(A)	
					полн. нагр. 100 %	3/4 75 %		I _N А	I _s I _N	T _N Нм	T _s T _N	T _{max} T _N					
3000 об/мин = 2 полюса		400 В, 50 Гц		Базовая конструкция													
0,37	M2VAD	71 A	3GVA	071 001-••C	2840	77,1	76,5	0,72	1	5,5	1,25	3,8	3,9	0,0004	5,5	58	
0,55	M2VAD	71 B	3GVA	071 002-••C	2830	79,2	78,2	0,76	1,35	5,7	1,86	3,6	3,7	0,00045	6,5	58	
0,75	M2VAD	80 A	3GVA	081 001-••B	2870	81,2	79,3	0,75	1,8	6,2	2,49	2,9	3,6	0,000722	9	60	
1,1	M2VAD	80 B	3GVA	081 002-••B	2850	81,4	79,5	0,78	2,5	6,1	3,69	2,3	3,5	0,000763	11	60	
1,5	M3AAD	90 S	3GAA	091 001-••E	2870	80,1	76,2	0,82	3,35	5,5	5	2,4	3,0	0,0019	13	63	
2,2	M3AAD	90 L	3GAA	091 002-••E	2880	83,6	79,0	0,87	4,37	7,0	7,5	2,7	3,0	0,0024	16	63	
3	M3AAD	100 L	3GAA	101 001-••E	2900	86,0	84,1	0,88	5,95	7,5	10	2,7	3,6	0,0041	21	65	
4	M3AAD	112 M	3GAA	111 001-••B	2850	86,0	86,2	0,91	7,4	7,5	13,4	2,8	3,0	0,01	25	63	
5,5	M3AAD	132 SA	3GAA	131 001-••B	2855	86,0	86,6	0,88	10,5	7,8	18,4	3,2	3,4	0,014	37	75	
7,5	M3AAD	132 SB	3GAA	131 002-••B	2860	88,0	86,2	0,89	13,9	8,5	25,1	3,4	3,6	0,016	42	73	
11	M2AA	160 MA	3GAA	161 111-••A	2915	88,4	88,9	0,89	20,5	6,1	36	2,1	2,5	0,039	73	73	
11	M3AA	160 MA	3GAA	161 101-••C	2930	91,0	91,2	0,88	20	6,2	36	2,1	2,8	0,039	73	69	
15	M2AA	160 M	3GAA	161 112-••A	2900	89,5	89,9	0,90	27	6,1	49,4	2,4	2,6	0,047	84	75	
15	M3AA	160 M	3GAA	161 102-••C	2920	91,3	91,7	0,90	26,5	6,4	49	2,3	2,7	0,047	84	69	
18,5	M2AA	160 L	3GAA	161 113-••A	2915	90,4	90,7	0,91	32,5	6,8	61	2,6	3,0	0,053	94	73	
18,5	M3AA	160 L	3GAA	161 103-••C	2920	92,4	93,1	0,91	32	7,2	61	2,6	2,9	0,053	94	69	
22	M2AA	180 M	3GAA	181 111-••A	2925	91,5	91,7	0,89	39	8,0	72	2,8	3,2	0,06	108	75	
22	M3AA	180 M	3GAA	181 101-••C	2930	92,8	93,3	0,89	38,5	7,2	71	2,7	3,0	0,077	119	69	
30	M2AA	200 LA	3GAA	201 011-••A	2945	92,0	92,0	0,88	53	7,9	97	3,0	3,7	0,094	139	75	
30	M3AA	200 MLA	3GAA	201 001-••C	2955	93,2	93,2	0,88	53	8,5	97	2,9	3,1	0,15	175	72	
37	M2AA	200 L	3GAA	201 012-••A	2945	92,8	92,9	0,89	65	8,2	120	3,1	3,6	0,115	170	75	
37	M3AA	200 MLB	3GAA	201 002-••C	2950	93,6	93,7	0,89	64	7,2	120	2,3	2,9	0,18	200	72	
45	M2AA	225 M	3GAA	221 011-••A	2940	93,0	93,0	0,88	80	7,7	146	2,8	3,0	0,21	209	75	
45	M3AA	225 SMB	3GAA	221 001-••C	2960	94,1	93,9	0,88	79	7,7	145	2,5	2,9	0,26	235	74	
55	M2AA	250 M	3GAA	251 011-••A	2960	93,5	93,8	0,90	95	7,3	177	2,8	3,0	0,31	277	74	
55	M3AA	250 SMA	3GAA	251 001-••C	2970	94,2	93,8	0,89	95	7,9	177	2,4	3,0	0,49	285	75	
75	M3AA	280 SMA	3GAA	281 001-••C	2970	94,7	94,4	0,90	127	8,2	241	2,7	3,2	0,57	375	75	
3000 об/мин = 2 полюса		400 В, 50 Гц		Конструкция повышенной мощности													
0,68	M2VAD	71 BB	3GVA	071 003-••C	2800	78,9	77,4	0,82	1,59	5,2	2,33	3,2	3,3	0,00045	6,5	58	
0,75	M2VAD	71 BC	3GVA	071 004-••C	2800	78,5	77,9	0,85	1,7	5,1	2,57	3,1	3,2	0,00045	6,5	58	
1,5	M2VAD	80 C	3GVA	081 003-••B	2840	82,4	82,2	0,83	3,16	5,5	5,13	2,8	3,1	0,001093	11,5	60	
2,7 ¹⁾	M3AAD	90 LB	3GAA	091 003-••E	2860	80,7	83,5	0,86	5,7	7,0	9	2,6	3,0	0,0027	18	68	
4 ¹⁾	M3AAD	100 LB	3GAA	101 002-••E	2900	85,0	84,3	0,86	8,1	7,5	13	2,7	3,6	0,005	25	68	
5,5 ¹⁾	M3AAD	112 MB	3GAA	111 002-••B	2855	86,5	87,1	0,93	9,9	7,3	18,4	2,7	2,9	0,012	33	66	
9,2 ¹⁾	M3AAD	132 SBB	3GAA	131 004-••B	2825	86,0	88,2	0,93	16,6	7,3	31,1	3,2	3,5	0,022	57	74	
11 ¹⁾	M3AAD	132 SC	3GAA	131 003-••B	2835	87,0	87,4	0,93	19,6	8,0	37	3,2	3,3	0,022	57	73	
45	M3AA	200 MLC	3GAA	201 003-••C	2950	94,1	94,5	0,89	78	8,2	146	3,0	3,2	0,19	205	72	
55	M3AA	225 SMC	3GAA	221 002-••C	2960	94,5	94,6	0,89	95	7,3	177	2,8	3,0	0,29	260	74	
75	M3AA	250 SMB	3GAA	251 002-••C	2970	95,0	94,9	0,90	127	8,6	241	2,7	3,3	0,57	375	75	

¹⁾ Класс превышения температуры F.

Примечание: при заказе двигателей необходимо добавить следующие коды модификации:

согласно ATEX 453 'DIP/Ex tD в соответствии с Директивой ATEX 94/9/EC, T=125 °C, кат. 2D, IP65'

согласно IEC 805 'DIP/Ex tD, IEC 61241, T125 °C, IP55 (зона 21)'

Два символа в коде изделия указывают выбранный способ монтажа, напряжение и частоту (см. информацию для заказа).

Электродвигатели сертифицированы для напряжений 380-415 В Δ/660-690 В "звезда" 50 Гц и 440 В 60 Гц в соответствии с IEC 60034-1.

Данные для остальных напряжений < 690 В предоставляются по запросу.

Электродвигатели с защитой от воспламенения горючей пыли 56–280

Технические характеристики для категории 2 D – T = 125 °C
IP 65 – электродвигатели с алюминиевой станиной

IC 411; класс изоляции F, класс превышения температуры B

Мощность на валу кВт, 50 Гц	Тип электродвигателя			Код изделия	Част. вращ. об/мин	КПД при		Кэф. мощ- ности cos φ	Ток		Момент			Момент инерции J = 1/4 GD ² кгм ²	Масса кг	Уровень звук. дав- ления L _p дБ(А)	
						полн. нагр. 100 %	3/4 75 %		I _N А	I _s I _N	T _N Нм	T _s T _N	T _{max} T _N				
1500 об/мин = 4 полюса						400 В, 50 Гц						Базовая конструкция					
0,25	M2VAD	71	A	3GVA	072 001-...C	1410	70,4	69,1	0,71	0,74	4,3	1,71	2,7	2,9	0,00066	5,5	45
0,37	M2VAD	71	B	3GVA	072 002-...C	1420	74,6	72,1	0,69	1,05	4,4	2,51	2,6	2,8	0,00089	6,5	45
0,55	M2VAD	80	A	3GVA	082 001-...B	1390	75,3	73,1	0,76	1,4	4,6	3,75	2,6	2,9	0,001257	9	50
0,75	M2VAD	80	B	3GVA	082 002-...B	1410	78,2	75,6	0,74	1,9	4,7	5,08	3,5	3,9	0,001565	10,5	50
1,1	M3AAD	90	S	3GAA	092 001-...E	1410	77,5	76,4	0,81	2,59	5,0	7,5	2,2	2,7	0,0032	13	50
1,5	M3AAD	90	L	3GAA	092 002-...E	1420	80,3	78,1	0,79	3,45	5,0	10	2,4	2,9	0,0043	16	50
2,2	M3AAD	100	LA	3GAA	102 001-...E	1430	83,0	82,7	0,81	4,8	5,5	15	2,4	2,9	0,0069	21	64
3	M3AAD	100	LB	3GAA	102 002-...E	1430	85,0	83,9	0,81	6,48	5,5	20	2,5	2,9	0,0082	24	66
4	M3AAD	112	M	3GAA	112 001-...B	1435	84,5	83,9	0,80	8,6	7,0	26,6	2,9	3,1	0,015	27	60
5,5	M3AAD	132	S	3GAA	132 001-...B	1450	87,0	87,7	0,83	11,1	7,3	36,2	2,2	3,0	0,031	40	66
7,5	M3AAD	132	M	3GAA	132 002-...B	1450	88,0	88,6	0,83	14,8	7,9	49,4	2,5	3,2	0,038	48	66
11	M2AA	160	M	3GAA	162 111-...A	1460	89,1	89,8	0,81	22	6,5	72	2,7	2,6	0,067	75	62
11	M3AA	160	M	3GAA	162 101-...C	1460	92,0	92,7	0,81	21,5	7,8	72	3,3	3,2	0,091	94	62
15	M2AA	160	L	3GAA	162 112-...A	1460	90,4	91,0	0,82	29	7,1	98	2,7	3,3	0,088	92	62
15	M3AA	160	L	3GAA	162 102-...C	1460	91,8	92,5	0,82	29	8,1	98	3,0	3,6	0,102	103	62
18,5	M2AA	180	M	3GAA	182 111-...A	1460	91,1	91,5	0,81	36,5	7,6	121	3,1	3,5	0,102	110	64
18,5	M3AA	180	M	3GAA	182 101-...C	1470	92,3	92,9	0,84	35	7,0	120	2,9	2,9	0,161	124	62
22	M2AA	180	L	3GAA	182 112-...A	1460	91,8	92,3	0,82	42	7,9	143	3,0	3,8	0,127	128	64
22	M3AA	180	L	3GAA	182 102-...C	1470	93,1	93,9	0,85	40	7,1	143	3,1	3,3	0,225	161	63
30	M2AA	200	L	3GAA	202 011-...A	1470	92,0	92,1	0,80	59	7,8	195	3,0	3,4	0,225	177	67
30	M3AA	200	MLB	3GAA	202 001-...C	1475	93,4	94,0	0,84	55	7,5	194	2,5	2,8	0,34	205	63
37	M2AA	225	S	3GAA	222 011-...A	1475	92,8	93,0	0,85	68	6,8	240	3,0	3,1	0,35	216	68
37	M3AA	225	SMA	3GAA	222 001-...C	1480	93,6	93,8	0,84	68	7,6	239	3,1	3,3	0,37	215	66
45	M2AA	225	M	3GAA	222 012-...A	1475	93,0	93,1	0,84	84	8,1	291	3,5	3,2	0,41	237	68
45	M3AA	225	SMB	3GAA	222 002-...C	1480	94,2	94,4	0,83	83	7,6	291	2,8	3,0	0,42	230	66
55	M2AA	250	M	3GAA	252 011-...A	1475	93,7	94,3	0,84	98	6,8	356	2,5	2,6	0,5	286	66
55	M3AA	250	SMA	3GAA	252 001-...C	1480	94,6	94,9	0,86	98	7,6	355	3,1	3,0	0,72	275	67
72	M3AA	280	SMA	3GAA	282 001-...C	1475	94,6	95,0	0,88	126	7,4	466	3,2	3,1	0,88	380	67
1500 об/мин = 4 полюса						400 В, 50 Гц						Конструкция повышенной мощности					
0,45	M2VAD	71	BB	3GVA	072 003-...C	1390	75,5	75,3	0,76	1,15	4,1	3,11	2,1	2,3	0,00089	6,5	45
0,55	M2VAD	71	C	3GVA	072 004-...C	1410	77,3	76,9	0,73	1,45	4,8	3,74	2,7	2,9	0,0011	7	45
0,95	M2VAD	80	C	3GVA	082 003-...B	1410	78,9	77,9	0,75	2,35	4,3	6,44	2,9	3,3	0,001948	11	50
1,1	M2VAD	80	C	3GVA	082 004-...B	1390	74,7	76,6	0,77	2,8	4,3	7,8	3,1	2,3	0,001948	11	50
1,85	¹⁾ M3AAD	90	L	3GAA	092 003-...E	1390	79,5	78,1	0,80	4,4	4,5	13	2,2	2,4	0,0043	16	50
2,2	¹⁾ M3AAD	90	LB	3GAA	092 004-...E	1390	80,3	81,0	0,83	4,85	4,5	15	2,2	2,4	0,0048	17	50
4	¹⁾ M3AAD	100	LC	3GAA	102 003-...E	1420	81,0	81,7	0,82	8,65	5,5	27	2,5	2,8	0,009	25	60
5,5	¹⁾ M3AAD	112	MB	3GAA	112 002-...B	1425	84,5	83,5	0,83	11,4	7,1	36,9	2,8	3,1	0,018	34	60
9,2	¹⁾ M3AAD	132	MBA	3GAA	132 004-...B	1450	88,0	88,6	0,85	17,8	7,3	60	2,0	2,8	0,048	59	63
11	¹⁾ M3AAD	132	MB	3GAA	132 003-...B	1450	88,0	89,4	0,86	21	8,3	72	2,5	2,7	0,048	59	66
55	M3AA	225	SMC	3GAA	222 003-...C	1480	94,6	95,0	0,84	100	7,5	356	3,5	3,0	0,49	265	66
72	M3AA	250	SMB	3GAA	252 002-...C	1475	94,6	95,0	0,88	126	7,4	466	3,2	3,1	0,88	335	67

¹⁾ Класс превышения температуры F.

Примечание: при заказе двигателей необходимо добавить следующие коды модификации:

согласно АТЕХ 453 'DIP/Ex tD в соответствии с Директивой АТЕХ 94/9/ЕС, T=125 °C, кат. 2D, IP65'

согласно IEC 805 'DIP/Ex tD, IEC 61241, T125 °C, IP55 (зона 21)'

Два символа в коде изделия указывают выбранный способ монтажа, напряжение и частоту (см. информацию для заказа).

Электродвигатели сертифицированы для напряжений 380-415 В Δ/660-690 В "звезда" 50 Гц и 440 В 60 Гц в соответствии с IEC 60034-1.

Данные для остальных напряжений < 690 В предоставляются по запросу.



Электродвигатели с защитой от воспламенения горючей пыли 56–280

Технические характеристики для категории 2 D – T = 125°C
IP 65 – электродвигатели с алюминиевой станиной

IC 411; класс изоляции F, класс превышения температуры B

Мощность на валу кВт, 50 Гц	Тип электродвигателя			Код изделия	Част. вращ. об/мин	КПД при		Коэф. мощ-ности cos φ	Ток			Момент			Момент инерции J = 1/4 GD ² кгм ²	Масса кг	Уровень звук. давл-ния L _p дБ(A)
						полн. нагр. 100 %	3/4 75 %		I _N А	I _s I _N	T _N Нм	T _s T _N	T _{max} T _N				
1000 об/мин = 6 полюсов						400 В, 50 Гц						Базовая конструкция					
0,18	M2VAD	71	A	3GVA	073 001-..C	920	61,1	57,7	0,69	0,64	2,9	1,88	2,1	2,2	0,00063	5,5	42
0,25	M2VAD	71	B	3GVA	073 002-..C	920	64,9	62,3	0,65	0,86	3,2	2,61	2,5	2,7	0,00081	6,5	42
0,37	M2VAD	80	A	3GVA	083 001-..B	925	72,9	70,8	0,72	1,04	3,8	3,82	3,1	3,4	0,001842	9	47
0,55	M2VAD	80	B	3GVA	083 002-..B	925	73,3	71,9	0,71	1,55	3,4	5,68	2,9	3,1	0,002176	10	47
0,75	M3AAD	90	S	3GAA	093 001-..E	930	71,5	70,7	0,67	2,36	4,0	7,5	1,9	2,3	0,0032	13	44
1,1	M3AAD	90	L	3GAA	093 002-..E	930	74,4	72,5	0,69	3,25	4,0	11	2,1	2,4	0,0043	16	44
1,5	M3AAD	100	L	3GAA	103 001-..E	950	80,0	77,0	0,71	3,92	4,5	15	1,9	2,3	0,0082	23	49
2,2	M3AAD	112	M	3GAA	113 001-..B	940	80,5	79,3	0,74	5,4	5,6	22,3	2,1	2,7	0,015	27	66
3	M3AAD	132	S	3GAA	133 001-..B	960	84,5	82,7	0,75	6,9	6,1	29,8	2,0	2,6	0,031	39	57
4	M3AAD	132	MA	3GAA	133 002-..B	960	85,5	83,1	0,78	8,7	7,1	39,7	2,0	2,8	0,038	46	61
5,5	M3AAD	132	MB	3GAA	133 003-..B	955	86,0	85,0	0,78	11,9	6,9	55	2,2	2,8	0,045	54	57
7,5	M3AA	160	M	3GAA	163 101-..C	970	89,3	90,4	0,79	15,4	6,6	74	1,9	2,6	0,089	88	59
11	M3AA	160	L	3GAA	163 102-..C	970	89,8	90,5	0,78	23	6,9	109	2,1	3,4	0,107	102	59
15	M3AA	180	L	3GAA	183 101-..C	970	90,8	91,5	0,78	31	6,8	147	2,0	3,3	0,217	151	59
18,5	M3AA	200	MLA	3GAA	203 001-..C	985	91,1	91,7	0,81	36	7,0	180	2,7	2,5	0,37	165	63
22	M3AA	200	MLB	3GAA	203 002-..C	980	91,7	92,2	0,81	43	6,8	214	2,9	3,0	0,43	185	63
30	M3AA	225	SMB	3GAA	223 001-..C	985	92,8	93,0	0,83	56	7,4	290	3,2	2,8	0,64	225	63
37	M3AA	250	SMA	3GAA	253 001-..C	985	93,4	93,7	0,83	69	7,2	358	3,2	2,9	1,16	280	63
45	¹⁾ M3AA	280	SMA	3GAA	283 001-..C	985	93,4	93,7	0,84	83	7,2	436	3,2	2,8	1,49	375	63
1000 об/мин = 6 полюсов						400 В, 50 Гц						Конструкция повышенной мощности					
0,32	M2VAD	71	C	3GVA	073 003-..C	920	64,8	61,6	0,63	1,15	3,2	3,33	2,6	2,8	0,0011	7	42
0,37	M2VAD	71	C	3GVA	073 004-..C	900	60,1	60,4	0,70	1,2	2,6	4,1	2,2	2,0	0,0011	7	42
0,75	M2VAD	80	C	3GVA	083 003-..B	920	67,9	70,5	0,76	2,1	3,4	8,1	2,4	2,2	0,002576	10	47
1,3	¹⁾ M3AAD	90	LB	3GAA	093 003-..E	910	69,0	69,0	0,71	3,85	4,0	13,5	1,9	2,2	0,0048	18	44
2,2	¹⁾ M3AAD	100	LC	3GAA	103 002-..E	940	77,0	72,8	0,71	5,9	4,5	22	1,9	2,3	0,009	26	49
3	¹⁾ M3AAD	112	MB	3GAA	113 002-..B	935	80,0	79,9	0,76	7,2	5,5	30,6	2,0	2,7	0,018	33	55
6,5	¹⁾ M3AAD	132	MC	3GAA	133 004-..B	960	85,0	84,5	0,75	14,8	6,6	64	2,0	2,7	0,049	59	61
37	M3AA	225	SMC	3GAA	223 002-..C	985	93,0	93,6	0,83	69	7,3	360	3,6	2,8	0,75	252	63
45	¹⁾ M3AA	250	SMB	3GAA	253 002-..C	985	93,4	93,7	0,84	83	7,2	436	3,2	2,8	1,49	320	63

7

¹⁾ Класс превышения температуры F.

Примечание: при заказе двигателей необходимо добавить следующие коды модификации:

согласно ATEX 453 'DIP/Ex tD в соответствии с Директивой ATEX 94/9/EC, T=125 °C, кат. 2D, IP65'

согласно IEC 805 'DIP/Ex tD, IEC 61241, T125 °C, IP55 (зона 21)'

Два символа в коде изделия указывают выбранный способ монтажа, напряжение и частоту (см. информацию для заказа).

Электродвигатели сертифицированы для напряжений 380-415 В Δ/660-690 В "звезда" 50 Гц и 440 В 60 Гц в соответствии с IEC 60034-1.

Данные для остальных напряжений < 690 В предоставляются по запросу.

Электродвигатели с защитой от воспламенения горючей пыли 56–280

Технические характеристики для категории 2 D – T = 125 °C
IP 65 – электродвигатели с алюминиевой станиной

IC 411; класс изоляции F, класс превышения температуры B

Мощность на валу кВт, 50 Гц	Тип электродвигателя			Код изделия	Част. вращ. об/мин	КПД при		Кэф. мощ- ности cos φ	Ток		Момент			Момент инерции J = 1/4 GD ² кгм ²	Масса кг	Уровень звук. дав- ления L _p дБ(А)	
						полн. нагр. 100 %	3/4 75 %		$\frac{I_N}{A}$	$\frac{I_s}{I_N}$	$\frac{T_N}{Hm}$	$\frac{T_s}{T_N}$	$\frac{T_{max}}{T_N}$				
750 об/мин = 8 полюсов						400 В, 50 Гц						Базовая конструкция					
0,09	M2VAD	71	A	3GVA	074 001-...C	690	45,8	37,5	0,57	0,52	2,2	1,25	2,3	2,3	0,00063	5,5	40
0,12	M2VAD	71	B	3GVA	074 002-...C	690	46,4	38,1	0,55	0,69	2,2	1,67	2,5	2,5	0,00081	6,5	40
0,18	M2VAD	80	A	3GVA	084 001-...B	700	59,9	54,5	0,6	0,75	3,1	2,46	3,2	3,6	0,001842	9	45
0,25	M2VAD	80	B	3GVA	084 002-...B	700	70,7	67,4	0,62	0,85	3,1	3,52	2,9	3,1	0,002176	10	45
0,37	M3AAD	90	S	3GAA	094 001-...E	700	61,5	43,4	0,56	1,6	3	5	1,9	2,4	0,0032	13	43
0,55	M3AAD	90	L	3GAA	094 002-...E	690	62,9	56,4	0,57	2,35	3	7,5	1,7	2,1	0,0043	16	43
0,75	M3AAD	100	LA	3GAA	104 001-...E	700	72	63,6	0,59	2,55	3,5	10	2,1	2,7	0,0069	20	46
1,1	M3AAD	100	LB	3GAA	104 002-...E	700	73	68,8	0,64	3,35	3,5	15	2,1	2,7	0,0082	23	46
1,5	M3AAD	112	M	3GAA	114 001-...B	695	74,5	75,9	0,65	4,5	4,1	20,6	1,9	2,4	0,016	28	52
2,2	M3AAD	132	S	3GAA	134 001-...B	720	80,5	77,8	0,67	5,9	5,3	29,2	1,6	2,5	0,038	46	56
3	M3AAD	132	M	3GAA	134 002-...B	720	82	79,2	0,68	7,8	5,5	39,8	1,8	2,5	0,045	53	56
4	M3AA	160	MA	3GAA	164 101-...C	715	84,1	84,7	0,69	10	5,1	53	2,1	2,6	0,072	75	59
5,5	M3AA	160	M	3GAA	164 102-...C	710	84,7	85,6	0,7	13,4	5,5	74	2,4	2,6	0,091	88	59
7,5	M3AA	160	L	3GAA	164 103-...C	715	86,3	87,3	0,7	18,1	5,4	100	2,4	2,7	0,131	118	59
11	M3AA	180	L	3GAA	184 101-...C	720	89,6	90,3	0,76	23,5	5,7	146	2,1	2,5	0,224	147	59
15	M3AA	200	MLA	3GAA	204 001-...C	740	91,1	91,6	0,82	29	7,5	196	3	3,2	0,45	175	60
18,5	M3AA	225	SMA	3GAA	224 001-...C	730	91,1	91,6	0,79	37	6,8	242	2,8	3,1	0,61	210	63
22	M3AA	225	SMB	3GAA	224 002-...C	730	91,5	92,2	0,77	45	6,4	287	2,4	2,6	0,68	225	63
30	M3AA	250	SMA	3GAA	254 001-...C	735	92,8	93,1	0,79	59	7,3	389	2,2	2,6	1,25	280	63
37	M3AA	280	SMA	3GAA	284 001-...C	735	93	93,3	0,81	74	7,4	478	2,9	3,1	1,52	375	63
750 об/мин = 8 полюсов						400 В, 50 Гц						Конструкция повышенной мощности					
0,18	M2VAD	71	C	3GVA	074 003-...C	680	51,3	49,9	0,61	0,8	2,2	2,6	2,5	2,2	0,0011	7	40
0,37	M2VAD	80	C	3GVA	084 003-...B	690	64,6	65,3	0,69	1,2	3	5,3	2,3	2,1	0,002576	11	45
0,75	¹⁾ M3AAD	90	LB	3GAA	094 003-...E	680	64	60	0,65	2,65	3	10	1,8	2	0,0048	18	43
2	¹⁾ M3AAD	112	MB	3GAA	114 002-...B	685	73,5	68,4	0,67	5,9	4,4	27,9	1,9	2,2	0,018	33	52
3,8	¹⁾ M3AAD	132	MB	3GAA	134 003-...B	710	80,5	78,3	0,69	9,9	5,2	51	1,8	2,3	0,049	59	56
18,5	M3AA	200	MLB	3GAA	204 002-...C	735	91,4	91,8	0,81	36	7,3	241	2,6	3,1	0,54	200	60
37	M3AA	250	SMB	3GAA	254 002-...C	735	93	93,3	0,81	74	7,4	479	2	2,6	1,52	320	63

¹⁾ Класс превышения температуры F.

Примечание: при заказе двигателей необходимо добавить следующие коды модификации:

согласно ATEX 453 'DIP/Ex tD в соответствии с Директивой ATEX 94/9/EC, T=125 °C, кат. 2D, IP65'

согласно IEC 805 'DIP/Ex tD, IEC 61241, T125 °C, IP55 (зона 21)'

Два символа в коде изделия указывают выбранный способ монтажа, напряжение и частоту (см. информацию для заказа).

Электродвигатели сертифицированы для напряжений 380-415 В Δ/660-690 В "звезда" 50 Гц и 440 В 60 Гц в соответствии с IEC 60034-1.

Данные для остальных напряжений < 690 В предоставляются по запросу.



Электродвигатели с защитой от воспламенения горючей пыли 80–400



Технические характеристики для категории 2 D – T = 125 °C

IP 65 – электродвигатели с чугунной станиной

IC 411; класс изоляции F, класс превышения температуры B

Мощность на валу кВт 50 Гц	Тип электродвигателя		Код изделия	Част. вращ. об/мин	КПД при		Коэф. мощ-ности cos φ	Ток		Момент			Момент инерции J=1/4 GD ² кгм ²	Масса кг	Уровень звук. дав-ления L _p дБ(A)
					полн. нагр. 100 %	3/4 75 %		I _N А	I _s I _N	T _N Нм	T _s T _N	T _{max} T _N			
3000 об/мин = 2 полюса				400 В 50 Гц				Базовая конструкция							
0,75	M3GP	80 MA	3GGP 081 310-**-G	2861	78,2	76,7	0,86	1,62	7,3	2,5	3,7	3,8	0,0006	28	59
1,1	M3GP	80 MB	3GGP 081 320-**-G	2831	82,0	82,0	0,89	2,21	5,7	3,7	3,0	3,2	0,0007	30	59
1,5	M3GP	90 SLA	3GGP 091 010-**-G	2881	82,7	82,6	0,88	3	6,7	5	3,0	3,5	0,001	50	61
2,2	M3GP	90 SLC	3GGP 091 030-**-G	2871	85,3	85,8	0,90	4,19	7,5	7,3	2,7	3,5	0,0014	44	61
3	M3GP	100 LA	3GGP 101 510-**-G	2896	87,4	87,7	0,90	5,6	7,2	10	2,2	3,0	0,0036	58	65
4	M3GP	112 MB	3GGP 111 320-**-G	2901	87,7	87,8	0,90	7,5	7,2	13	3,6	3,7	0,0043	61	65
5,5	M3GP	132 SMB	3GGP 131 220-**-G	2905	87,6	87,5	0,90	10,4	6,7	18	2,4	3,3	0,009	89	71
7,5	M3GP	132 SMD	3GGP 131 240-**-G	2914	89,0	89,2	0,90	13,8	7,6	25	2,8	3,6	0,012	97	71
11	M3GP	160 MLA	3GGP 161 410-**-G	2936	91,5	91,4	0,87	20	7,2	36	2,9	3,3	0,039	147	71
15	M3GP	160 MLB	3GGP 161 420-**-G	2934	91,9	91,8	0,88	28	7,5	49	3,1	3,5	0,047	156	71
18,5	M3GP	160 MLC	3GGP 161 430-**-G	2934	92,6	92,7	0,90	33	7,5	60	2,8	3,4	0,054	167	71
22	M3GP	180 MLA	3GGP 181 410-**-G	2938	92,8	92,9	0,90	39	6,9	72	2,5	3,1	0,077	194	71
30	M3GP	200 MLA	3GGP 201 410-**-G	2946	94,2	94,3	0,88	54	7,4	97	3,0	3,2	0,15	275	74
37	M3GP	200 MLC	3GGP 201 430-**-G	2948	94,3	94,2	0,89	65	7,5	120	2,8	3,2	0,19	305	75
45	M3GP	225 SMB	3GGP 221 220-**-G	2968	94,8	94,7	0,87	79	7,2	145	2,7	3,0	0,26	365	76
55	M3GP	250 SMA	3GGP 251 210-**-G	2970	94,7	94,5	0,88	96	7,7	177	2,4	3,1	0,49	425	75
75	M3GP	280 SMA	3GGP 281 210-**-G	2978	94,8	94,3	0,88	131	7,6	240	2,1	3,0	0,8	625	77
90	M3GP	280 SMB	3GGP 281 220-**-G	2976	95,1	94,8	0,90	152	7,4	289	2,1	2,9	0,9	665	77
110	M3GP	315 SMA	3GGP 311 210-**-G	2982	95,1	94,4	0,86	194	7,6	352	2,0	3,0	1,2	880	78
132	M3GP	315 SMB	3GGP 311 220-**-G	2982	95,5	95,0	0,88	228	7,4	423	2,2	3,0	1,4	940	78
160	M3GP	315 SMC	3GGP 311 230-**-G	2981	96,1	95,6	0,89	269	7,5	513	2,3	3,0	1,7	1025	78
200	M3GP	315 MLA	3GGP 311 410-**-G	2980	96,3	95,9	0,90	336	7,7	641	2,6	3,0	2,1	1190	78
250	²⁾ M3GP	355 SMA	3GGP 351 210-**-G	2984	96,4	95,9	0,89	425	7,7	800	2,1	3,3	3	1600	83
315	²⁾ M3GP	355 SMB	3GGP 351 220-**-G	2980	96,6	96,3	0,89	535	7,0	1009	2,1	3,0	3,4	1680	83
355	²⁾ M3GP	355 SMC	3GGP 351 230-**-G	2984	96,8	96,5	0,88	604	7,2	1136	2,2	3,0	3,6	1750	83
400	²⁾ M3GP	355 MLA	3GGP 351 410-**-G	2982	96,9	96,7	0,88	680	7,1	1281	2,3	2,9	4,1	2000	83
450	²⁾ M3GP	355 MLB	3GGP 351 420-**-G	2983	97,1	97,0	0,90	750	7,9	1441	2,2	2,9	4,3	2080	83
500	²⁾ M3GP	355 LKA	3GGP 351 810-**-G	2982	97,1	97,0	0,90	830	7,5	1601	2,1	3,5	4,8	2320	83
560	²⁾ M3GP	355 LKB	3GGP 351 820-**-G	2982	97,2	97,1	0,90	930	8,0	1793	2,3	3,6	5,2	2460	83
560	³⁾ M3GP	400 LKA	3GGP 401 810-**-G	2988	97,2	97,0	0,89	940	7,8	1790	2,1	3,4	7,9	2950	82
560	³⁾ M3GP	400 LA	3GGP 401 510-**-G	2988	97,2	97,0	0,89	940	7,8	1790	2,1	3,4	7,9	2950	82
630	³⁾ M3GP	400 LKB	3GGP 401 820-**-G	2987	97,4	97,3	0,89	1055	7,8	2014	2,2	3,4	8,2	3050	82
630	³⁾ M3GP	400 LB	3GGP 401 520-**-G	2987	97,4	97,3	0,89	1055	7,8	2014	2,2	3,4	8,2	3050	82
710	³⁾ M3GP	400 LKC	3GGP 401 830-**-G	2987	97,5	97,4	0,89	1185	7,8	2270	2,6	3,4	9,3	3300	82
710	³⁾ M3GP	400 LC	3GGP 401 530-**-G	2987	97,5	97,4	0,89	1185	7,8	2270	2,6	3,4	9,3	3300	82
3000 об/мин = 2 полюса				400 В 50 Гц				Конструкция повышенной мощности							
9,2	M3GP	132 SME	3GGP 131 250-**-G	2875	86,2	86,6	0,91	17,1	6,1	30,6	2,2	2,9	0,012	97	77
22	M3GP	160 MLD	3GGP 161 440-**-G	2929	91,7	91,6	0,90	39	7,4	72	2,8	3,4	0,059	173	77
30	M3GP	180 MLB	3GGP 181 420-**-G	2944	93,0	92,9	0,88	54	7,5	97	2,8	3,5	0,092	210	78
37	⁴⁾ M3GP	180 MLC	3GGP 181 430-**-G	2947	93,9	93,9	0,89	65	7,9	120	2,9	3,6	0,114	229	78
45	⁵⁾ M3GP	200 MLE	3GGP 201 450-**-G	2944	93,9	94,0	0,88	79	7,3	146	2,9	3,1	0,22	310	79
55	M3GP	225 SMC	3GGP 221 230-**-G	2965	94,5	94,2	0,88	96	7,1	177	2,6	3,0	0,29	385	80
67	⁴⁾⁵⁾ M3GP	225 SMD	3GGP 221 240-**-G	2966	94,6	94,1	0,86	120	7,4	216	2,8	3,2	0,31	395	78
75	M3GP	250 SMB	3GGP 251 220-**-G	2969	95,2	95,1	0,89	129	7,9	241	2,6	3,2	0,57	465	80
110	M3GP	280 SMC	3GGP 281 230-**-G	2978	95,7	95,3	0,90	185	7,9	353	2,4	3,0	1,15	725	77

Примечания:

полные данные для электродвигателей типов M3GP 80-132 предоставляются по запросу.

Наличие необходимо проверить в Отделе продаж АВВ.

При заказе электродвигателей необходимо добавить следующий код модификации: согласно требованиям

453 'DIP/Ex tD согласно Директиве АТЕХ 94/9/ЕС, T = 125 °C, кат. 2D, IP 65'

805 'DIP/Ex tD, IEC 61241, T125 °C, IP65 (зона 21)'

806 'DIP/Ex tD, IEC 61241, T125 °C, IP65 (зона 22)'

Два символа в коде изделия указывают выбранный способ монтажа (см. информацию для заказа), напряжение и частоту (далее).

Значения выше приведены для 400 В 50 Гц; данные для других напряжений можно получить по запросу.

Электродвигатели с защитой от воспламенения горючей пыли 80–400



Технические характеристики для категории 2 D – T = 125°C

IP 65 – электродвигатели с чугунной станиной

IC 411; класс изоляции F, класс превышения температуры B

Мощность на валу кВт 50 Гц	Тип электродвигателя		Код изделия	Част. вращ. об/мин	КПД при		Кэф. мощ-ности cos φ	Ток		Момент			Момент инерции J=1/4 GD ² кгм ²	Масса кг	Уровень звук. давления L _p дБ(А)
					полн. нагр. 100 %	3/4 75 %		I _N А	I _s I _N	T _N Нм	T _s T _N	T _{max} T _N			
1500 об/мин = 4 полюса				400 В 50 Гц				Базовая конструкция							
0,55	M3GP	80 MA	3GGP 082 310-...G	1421	77,2	76,4	0,76	1,4	4,9	3,7	2,3	2,7	0,001	38	59
0,75	M3GP	80 MB	3GGP 082 320-...G	1413	78,3	78,4	0,79	1,8	5,1	5,1	2,4	2,7	0,0012	29	59
1,1	M3GP	90 SLA	3GGP 092 010-...G	1435	80,8	80,3	0,81	2,48	5,6	7,3	2,8	3,5	0,002	42	54
1,5	M3GP	90 SLC	3GGP 092 030-...G	1431	81,8	81,8	0,81	3,31	6,4	10	2,9	3,4	0,003	53	54
2,2	M3GP	100 LA	3GGP 102 510-...G	1441	86,4	87,0	0,86	4,4	7,0	14,5	2,7	3,3	0,0075	58	52
3	M3GP	100 LB	3GGP 102 520-...G	1442	86,2	86,7	0,83	6,1	7,0	20	2,7	3,4	0,0081	60	52
4	M3GP	112 MC	3GGP 112 330-...G	1436	85,7	86,0	0,81	8,4	6,9	27	2,9	3,7	0,0093	63	52
5,5	M3GP	132 SMB	3GGP 132 220-...G	1448	87,6	87,9	0,81	11,4	6,7	36	3,1	3,3	0,02	93	60
7,5	M3GP	132 SMD	3GGP 132 240-...G	1447	88,4	88,7	0,81	15,4	6,6	50	3,1	3,4	0,023	99	60
11	M3GP	160 MLC	3GGP 162 430-...G	1470	91,6	91,6	0,82	22,5	7,7	71	3,1	3,6	0,09	166	62
15	M3GP	160 MLE	3GGP 162 450-...G	1467	92,3	92,3	0,83	30	7,6	98	3,1	3,6	0,121	189	62
18,5	M3GP	180 MLA	3GGP 182 410-...G	1474	92,7	92,8	0,82	36	7,3	120	2,7	3,2	0,176	206	62
22	M3GP	180 MLB	3GGP 182 420-...G	1471	92,8	92,9	0,82	42	7,1	143	2,6	3,0	0,191	214	62
30	M3GP	200 MLB	3GGP 202 420-...G	1475	93,7	93,8	0,84	56	7,4	194	3,3	3,0	0,34	305	61
37	M3GP	225 SMB	3GGP 222 220-...G	1480	93,8	93,6	0,84	69	7,7	239	3,2	2,9	0,42	355	67
45	M3GP	225 SMC	3GGP 222 230-...G	1477	94,6	94,6	0,86	81	7,4	291	3,2	2,7	0,49	390	67
55	M3GP	250 SMA	3GGP 252 210-...G	1479	94,7	94,8	0,83	101	7,2	355	2,5	3,1	0,72	415	66
75	M3GP	280 SMA	3GGP 282 210-...G	1484	94,9	94,8	0,85	135	6,9	483	2,5	2,8	1,25	625	68
90	M3GP	280 SMB	3GGP 282 220-...G	1483	95,3	95,3	0,86	159	7,2	580	2,5	2,7	1,5	665	68
110	M3GP	315 SMA	3GGP 312 210-...G	1487	95,6	95,4	0,86	193	7,2	706	2,0	2,5	2,3	900	70
132	M3GP	315 SMB	3GGP 312 220-...G	1487	95,8	95,7	0,86	232	7,1	848	2,3	2,7	2,6	960	70
160	M3GP	315 SMC	3GGP 312 230-...G	1487	96,0	95,9	0,85	287	7,2	1028	2,4	2,9	2,9	1000	70
200	M3GP	315 MLA	3GGP 312 410-...G	1486	96,2	96,2	0,86	351	7,2	1285	2,5	2,9	3,5	1160	70
250	M3GP	355 SMA	3GGP 352 210-...G	1488	96,5	96,4	0,86	438	7,1	1604	2,3	2,7	5,9	1610	74
315	M3GP	355 SMB	3GGP 352 220-...G	1488	96,7	96,6	0,86	550	7,3	2022	2,3	2,8	6,9	1780	74
355	M3GP	355 SMC	3GGP 352 230-...G	1487	96,7	96,6	0,86	616	6,8	2280	2,4	2,7	7,2	1820	78
400	M3GP	355 MLA	3GGP 352 410-...G	1489	96,9	96,7	0,85	700	6,8	2565	2,3	2,6	8,4	2140	78
450	M3GP	355 MLB	3GGP 352 420-...G	1490	96,9	96,7	0,86	784	6,9	2884	2,3	2,9	8,4	2140	78
500	M3GP	355 LKA	3GGP 352 810-...G	1490	97,0	96,9	0,86	875	6,8	3204	2,0	3,0	10	2500	78
560	M3GP	400 LA	3GGP 402 510-...G	1491	97,1	97,0	0,85	980	7,4	3587	2,4	3,0	15	3200	78
560	M3GP	400 LKA	3GGP 402 810-...G	1491	97,1	97,0	0,85	980	7,4	3587	2,4	3,0	15	3200	78
630	M3GP	400 LB	3GGP 402 520-...G	1491	97,1	97,0	0,87	1085	7,6	4035	2,2	3,1	16	3300	78
630	M3GP	400 LKB	3GGP 402 820-...G	1491	97,1	97,0	0,87	1085	7,6	4035	2,2	3,1	16	3300	78
710	¹⁾ M3GP	400 LC	3GGP 402 530-...G	1491	97,2	97,1	0,86	1240	7,6	4547	2,4	3,2	17	3400	78
710	¹⁾ M3GP	400 LKC	3GGP 402 830-...G	1491	97,2	97,1	0,86	1240	7,6	4547	2,4	3,2	17	3400	78
1500 об/мин = 4 полюса				400 В 50 Гц				Конструкция повышенной мощности							
9,2	¹⁾ M3GP	132 SME	3GGP 132 250-...G	1422	86,4	87,8	0,84	18,5	5,5	62	2,5	2,7	0,023	99	60
18,5	M3GP	160 MLF	3GGP 162 460-...G	1469	92,5	92,8	0,83	36,5	8,0	120	3,2	3,6	0,121	189	68
22	⁴⁾ M3GP	160 MLG	3GGP 162 470-...G	1466	92,1	92,2	0,81	44,5	8,2	143	3,3	3,6	0,121	189	68
30	¹⁾ M3GP	180 MLC	3GGP 182 430-...G	1473	92,5	92,5	0,81	59	7,8	194	3,1	3,4	0,239	233	66
37	M3GP	200 MLC	3GGP 202 430-...G	1475	93,5	93,5	0,82	70	7,5	239	3,5	3,2	0,34	305	73
55	⁵⁾ M3GP	225 SMD	3GGP 222 240-...G	1476	94,2	94,1	0,85	100	7,6	356	3,4	2,8	0,49	390	74
60	⁴⁾⁵⁾ M3GP	225 SME	3GGP 222 250-...G	1479	94,2	94,0	0,84	110	8,0	387	3,6	3,0	0,55	410	74
75	⁵⁾ M3GP	250 SMB	3GGP 252 220-...G	1476	94,8	95,0	0,86	133	7,6	485	2,8	3,2	0,88	470	73
110	M3GP	280 SMC	3GGP 282 230-...G	1485	95,7	95,7	0,86	195	7,6	707	3,0	3,0	1,85	725	68

¹⁾ Класс превышения температуры F.

²⁾ Снижение уровня звукового давления на 3 дБ(А), если вентилятор имеет одно направление вращения. Направление вращения следует указать в заказе, см. коды модификаций 044 и 045.

³⁾ В стандартной комплектации - вентилятор с одним направлением вращения. Направление вращения следует указать в заказе, см. коды модификаций 044 и 045.

⁴⁾ Мощность на валу на одну ступень превышает мощность базовой конструкции с номинальной мощностью на валу в соответствии с CENELEC.

⁵⁾ Для 400-415 В 50 Гц (380 В 50 Гц, код напряжения В или А).

Электродвигатели с защитой от воспламенения горючей пыли 80–400



Технические характеристики для категории 2 D – T = 125 °C

IP 65 – электродвигатели с чугунной станиной

IC 411; класс изоляции F, класс превышения температуры B

Мощность на валу кВт 50 Гц	Тип электродвигателя		Код изделия	Част. вращ. об/мин	КПД при		Кэф. мощ- ности cos φ	Ток		Момент			Момент инерции J=1/4 GD ² кгм ²	Масса кг	Уровень звук. дав- ления L _p дБ(A)
					полн. нагр. 100 %	3/4 75 %		I _N A	I _s I _N	T _N Нм	T _s T _N	T _{max} T _N			
1000 об/мин = 6 полюсов				400 В 50 Гц				Базовая конструкция							
0,37	M3GP	80 MA	3GGP 083 310-**-G	953	67,2	66,3	0,62	1,32	4,8	3,7	3,4	3,6	0,0022	38	50
0,55	M3GP	80 MB	3GGP 083 320-**-G	938	67,9	66,4	0,68	1,79	4,3	5,6	2,8	2,9	0,0022	38	50
0,75	M3GP	90 SLA	3GGP 093 010-**-G	942	74,0	73,1	0,69	2,17	4,5	7,6	2,8	3,2	0,0036	41	44
1,1	M3GP	90 SLC	3GGP 093 030-**-G	940	75,6	74,5	0,67	3,25	4,6	11	3,1	3,4	0,0037	43	44
1,5	M3GP	100 LA	3GGP 103 510-**-G	951	81,2	80,9	0,74	3,7	4,2	15	2,3	2,9	0,012	66	54
2,2	M3GP	112 MB	3GGP 113 320-**-G	950	81,8	82,0	0,76	5,2	5,9	22	2,2	2,8	0,014	60	54
3	M3GP	132 SMB	3GGP 133 220-**-G	961	83,2	82,2	0,77	6,9	6,1	30	2,1	3,0	0,032	93	57
4	M3GP	132 SMC	3GGP 133 230-**-G	967	85,6	85,3	0,74	9,3	6,6	39,5	2,3	3,4	0,034	95	57
5,5	M3GP	132 SMD	3GGP 133 240-**-G	958	85,5	85,6	0,76	12,5	6,7	55	2,2	3,0	0,036	97	57
7,5	M3GP	160 MLA	3GGP 163 410-**-G	965	89,0	89,7	0,81	15,5	6,5	74	1,9	3,0	0,088	160	57
11	M3GP	160 MLB	3GGP 163 420-**-G	965	89,6	90,3	0,80	23	7,1	109	2,1	3,3	0,106	173	65
15	M3GP	180 MLB	3GGP 183 420-**-G	972	91,4	91,6	0,81	31	7,0	147	1,9	3,3	0,221	233	58
18,5	M3GP	200 MLA	3GGP 203 410-**-G	983	91,6	91,7	0,81	37	7,1	180	3,2	3,1	0,37	265	66
22	M3GP	200 MLB	3GGP 203 420-**-G	983	91,9	91,9	0,81	43	7,5	214	3,2	3,2	0,43	285	61
30	M3GP	225 SMB	3GGP 223 220-**-G	985	93,0	93,0	0,81	58	7,4	291	3,4	3,0	0,64	350	61
37	M3GP	250 SMA	3GGP 253 210-**-G	987	93,6	93,6	0,81	71	7,2	358	3,2	2,9	1,16	420	66
45	M3GP	280 SMA	3GGP 283 210-**-G	990	94,4	94,3	0,84	82	7,0	434	2,5	2,5	1,85	605	66
55	M3GP	280 SMB	3GGP 283 220-**-G	990	94,6	94,6	0,84	101	7,0	531	2,7	2,6	2,2	645	66
75	M3GP	315 SMA	3GGP 313 210-**-G	992	95,0	94,7	0,82	141	7,4	722	2,4	2,8	3,2	830	70
90	M3GP	315 SMB	3GGP 313 220-**-G	992	95,5	95,3	0,84	163	7,5	866	2,4	2,8	4,1	930	70
110	M3GP	315 SMC	3GGP 313 230-**-G	991	95,6	95,5	0,83	202	7,4	1060	2,5	2,9	4,9	1000	70
132	M3GP	315 MLA	3GGP 313 410-**-G	991	95,8	95,7	0,83	240	7,5	1272	2,7	3,0	5,8	1150	68
160	M3GP	355 SMA	3GGP 353 210-**-G	993	96,0	95,8	0,83	293	7,0	1539	2,0	2,6	7,9	1520	75
200	M3GP	355 SMB	3GGP 353 220-**-G	993	96,2	96,1	0,84	357	7,2	1923	2,2	2,7	9,7	1680	75
250	M3GP	355 SMC	3GGP 353 230-**-G	993	96,5	96,3	0,83	450	7,4	2404	2,6	2,9	11,3	1820	75
315	M3GP	355 MLB	3GGP 353 420-**-G	992	96,4	96,3	0,83	570	7,0	3032	2,5	2,7	13,5	2180	75
355	M3GP	355 LKA	3GGP 353 810-**-G	992	96,6	96,5	0,83	640	7,6	3417	2,7	2,9	15,5	2500	75
400	M3GP	400 LA	3GGP 403 510-**-G	993	96,7	96,6	0,82	730	7,1	3847	2,3	2,7	17	2900	76
400	M3GP	400 LKA	3GGP 403 810-**-G	993	96,7	96,6	0,82	730	7,1	3847	2,3	2,7	17	2900	76
450	M3GP	400 LB	3GGP 403 520-**-G	994	96,9	96,7	0,82	818	7,4	4323	2,4	2,8	20,5	3150	76
450	M3GP	400 LKB	3GGP 403 820-**-G	994	96,9	96,7	0,82	818	7,4	4323	2,4	2,8	20,5	3150	76
500	M3GP	400 LKC	3GGP 403 830-**-G	993	96,9	96,8	0,83	900	7,2	4808	2,5	2,7	22	3300	76
500	M3GP	400 LC	3GGP 403 530-**-G	993	96,9	96,8	0,83	900	7,2	4808	2,5	2,7	22	3300	76
560	M3GP	400 LD	3GGP 403 540-**-G	993	96,9	96,8	0,85	985	7,4	5385	2,4	3,0	24	3400	77
560	M3GP	400 LKD	3GGP 403 840-**-G	993	96,9	96,8	0,85	985	7,4	5385	2,4	3,0	24	3400	77
1000 об/мин = 6 полюсов				400 В 50 Гц				Конструкция повышенной мощности							
14	¹⁾²⁾ M3GP	160 MLC	3GGP 163 430-**-G	969	89,3	89,3	0,75	31	7,9	138	2,8	3,9	0,121	188	64
18,5	M3GP	180 MLC	3GGP 183 430-**-G	975	90,4	90,1	0,74	41	7,2	181	2,0	3,2	0,221	233	61
30	M3GP	200 MLC	3GGP 203 430-**-G	983	91,9	91,8	0,81	60	7,5	292	3,5	3,4	0,49	305	65
37	M3GP	225 SMC	3GGP 223 230-**-G	983	93,0	93,1	0,83	70	7,1	359	3,0	2,8	0,75	380	64
45	M3GP	250 SMB	3GGP 253 220-**-G	986	93,9	93,9	0,82	85	7,2	436	3,3	2,8	1,49	465	65
75	M3GP	280 SMC	3GGP 283 230-**-G	990	95,1	95,2	0,84	137	7,3	723	2,8	2,7	2,85	725	66

Примечания:

полные данные для электродвигателей типов M3GP 80-132 предоставляются по запросу.

Наличие необходимо проверить в Отделе продаж АВВ.

При заказе электродвигателей необходимо добавить следующий код модификации: в соответствии с требованиями

453 'DIP/Ex tD согласно Директиве АТЕХ 94/9/ЕС, T = 125 °C, кат. 2D, IP 65'.

805 'DIP/Ex tD, IEC 61241, T125 °C, IP65 (зона 21)'

806 'DIP/Ex tD, IEC 61241, T125 °C, IP65 (зона 22)'

Два символа в коде изделия указывают выбранный способ монтажа (см. информацию для заказа), напряжение и частоту (далее).

Значения выше приведены для 400 В 50 Гц; данные для других напряжений можно получить по запросу.

Электродвигатели с защитой от воспламенения горючей пыли 80–400



Технические характеристики для категории 2 D – T = 125°C

IP 65 – электродвигатели с чугунной станиной

IC 411; класс изоляции F, класс превышения температуры B

Мощность на валу кВт 50 Гц	Тип электродвигателя		Код изделия	Част. вращ. об/мин	КПД при		Кэф. мощ-ности cos φ	Ток		Момент			Момент инерции J=1/4 GD ² кгм ²	Масса кг	Уровень звук. давл-ния L _p дБ(A)
					полн. нагр. 100 %	3/4 75 %		I _N А	I _s I _N	T _N Нм	T _s T _N	T _{max} T _N			
750 об/мин = 8 полюсов				400 В 50 Гц				Базовая конструкция							
0,18	M3GP	80 MA	3GGP 084 310-...G	720	54,0	49,0	0,48	1,08	3,3	2,4	3,7	4,0	0,0022	29	36
0,25	M3GP	80 MB	3GGP 084 320-...G	705	58,0	54,6	0,58	1,15	3,2	3,4	2,6	2,8	0,0022	29	36
0,37	M3GP	90 SLA	3GGP 094 010-...G	696	65,2	63,8	0,63	1,34	3,0	5,1	2,0	2,2	0,0036	50	36
0,55	M3GP	90 SLC	3GGP 094 030-...G	695	66,6	64,8	0,61	2,05	3,1	7,6	2,2	2,4	0,0037	52	36
0,75	M3GP	100 LA	3GGP 104 510-...G	720	74,7	72,4	0,59	2,6	3,8	10	2,0	2,9	0,012	57	54
1,1	M3GP	100 LB	3GGP 104 520-...G	717	75,2	73,0	0,57	3,9	3,7	15	2,1	2,9	0,012	57	54
1,5	M3GP	112 MC	3GGP 114 330-...G	713	75,7	73,8	0,59	5	3,5	20	2,0	2,7	0,014	70	54
2,2	M3GP	132 SMC	3GGP 134 230-...G	720	79,6	78,6	0,65	6,3	4,7	29	2,0	2,9	0,034	95	59
3	M3GP	132 SMD	3GGP 134 240-...G	710	80,2	80,4	0,70	8	4,1	40	1,7	2,3	0,036	97	59
4	M3GP	160 MLA	3GGP 164 410-...G	717	83,7	83,8	0,71	10,1	5,2	53	1,8	2,8	0,071	146	59
5,5	M3GP	160 MLB	3GGP 164 420-...G	715	84,7	85,2	0,71	13,9	5,2	73	1,9	2,8	0,09	160	53
7,5	M3GP	160 MLC	3GGP 164 430-...G	718	86,9	87,6	0,70	18,4	5,7	100	2,1	3,1	0,121	188	55
11	M3GP	180 MLB	3GGP 184 420-...G	724	90,3	90,4	0,73	24,5	5,7	145	1,7	2,7	0,239	227	63
15	M3GP	200 MLA	3GGP 204 410-...G	734	90,7	90,8	0,79	31	7,0	195	2,4	3,2	0,45	280	56
18,5	M3GP	225 SMA	3GGP 224 210-...G	734	90,8	90,8	0,74	41	6,1	241	2,2	3,0	0,61	335	55
22	M3GP	225 SMB	3GGP 224 220-...G	732	91,0	91,3	0,77	46	6,5	287	2,2	2,9	0,68	350	56
30	M3GP	250 SMA	3GGP 254 210-...G	735	92,3	92,4	0,79	61	6,7	390	2,0	2,9	1,25	420	56
37	M3GP	280 SMA	3GGP 284 210-...G	741	93,4	93,3	0,78	74	7,3	477	1,7	3,0	1,85	605	65
45	M3GP	280 SMB	3GGP 284 220-...G	741	94,1	93,8	0,78	90	7,6	580	1,8	3,1	2,2	645	65
55	M3GP	315 SMA	3GGP 314 210-...G	742	94,1	94,0	0,81	104	7,1	708	1,6	2,7	3,2	830	62
75	M3GP	315 SMB	3GGP 314 220-...G	741	94,5	94,4	0,82	141	7,1	968	1,7	2,7	4,1	930	62
90	M3GP	315 SMC	3GGP 314 230-...G	741	94,8	94,7	0,82	167	7,4	1161	1,8	2,7	4,9	1000	64
110	M3GP	315 MLA	3GGP 314 410-...G	740	95,0	95,0	0,83	203	7,3	1420	1,8	2,7	5,8	1150	72
132	M3GP	355 SMA	3GGP 354 210-...G	744	95,7	95,6	0,80	250	7,5	1694	1,5	2,6	7,9	1520	69
160	M3GP	355 SMB	3GGP 354 220-...G	744	95,7	95,6	0,80	305	7,6	2054	1,6	2,6	9,7	1680	69
200	M3GP	355 SMC	3GGP 354 230-...G	743	95,7	95,6	0,80	378	7,4	2570	1,6	2,6	11,3	1820	69
250	M3GP	355 MLB	3GGP 354 420-...G	743	95,9	95,8	0,80	476	7,5	3213	1,6	2,7	13,5	2180	72
315	M3GP	400 LKA	3GGP 404 810-...G	744	96,4	96,3	0,81	582	7,0	4043	1,2	2,6	17	2900	71
315	M3GP	400 LA	3GGP 404 510-...G	744	96,4	96,3	0,81	582	7,0	4043	1,2	2,6	17	2900	71
355	M3GP	400 LB	3GGP 404 520-...G	743	96,5	96,5	0,83	640	6,8	4563	1,2	2,5	21	3200	71
355	M3GP	400 LKB	3GGP 404 820-...G	743	96,5	96,5	0,83	640	6,8	4563	1,2	2,5	21	3200	71
400	M3GP	400 LC	3GGP 404 530-...G	744	96,6	96,5	0,82	735	7,4	5134	1,3	2,7	24	3400	71
400	M3GP	400 LKC	3GGP 404 830-...G	744	96,6	96,5	0,82	735	7,4	5134	1,3	2,7	24	3400	71
750 об/мин = 8 полюсов				400 В 50 Гц				Конструкция повышенной мощности							
18,5	M3GP	200 MLB	3GGP 204 420-...G	734	90,6	90,8	0,80	37,5	6,9	241	2,2	3,2	0,54	300	57
30 ¹⁾	M3GP	225 SMC	3GGP 224 230-...G	731	90,6	91,0	0,77	63	6,3	392	2,3	3,0	0,75	375	59
37	M3GP	250 SMB	3GGP 254 220-...G	737	93,0	92,9	0,78	75	7,5	479	2,3	3,4	1,52	465	59
55	M3GP	280 SMC	3GGP 284 230-...G	741	94,4	94,3	0,80	105	7,9	709	1,9	3,1	2,85	725	65

¹⁾ Класс превышения температуры F.

²⁾ - Номинальная мощность ниже, чем установлено CENELEC + 1.

Электродвигатели с защитой от воспламенения горючей пыли 56–280

Технические характеристики для категории 3 D – T = 125°C.

IP 55 – электродвигатели с алюминиевой станиной

IC 411; класс изоляции F, класс превышения температуры B

Мощность на валу кВт 50 Гц	Тип электродвигателя		Код изделия	Част. вращ. об/мин	КПД при		Коэф. мощности, cos φ	Ток			Момент			Момент инерции J = 1/4 GD ² кгм ²	Масса кг	Уровень звук. давления L _p дБ(А)
					полн. нагр. 100 %	3/4 75 %		I _N А	I _s А	T _N Нм	T _s Т _N	T _{max} Т _N				
3000 об/мин = 2 полюса				400 В 50 Гц				Базовая конструкция								
0,09	M2VAD	56 A	3GVA 051 001-**A	2820	59,8	53,3	0,69	0,32	3,9	0,31	2,9	2,7	0,00011	3,2	48	
0,12	M2VAD	56 B	3GVA 051 002-**A	2840	67,2	63,8	0,64	0,41	4,1	0,41	3,2	2,8	0,00012	3,4	48	
0,18	M2VAD	63 A	3GVA 061 001-**C	2820	73,7	70,6	0,64	0,56	4,2	0,62	3,5	3,1	0,00013	3,9	54	
0,25	M2VAD	63 B	3GVA 061 002-**C	2810	77,5	75,8	0,71	0,66	4,5	0,87	3,6	3,3	0,00016	4,4	54	
0,37	M2VAD	71 A	3GVA 071 001-**C	2840	77,1	76,5	0,72	1	5,5	1,25	3,8	3,9	0,0004	5,5	58	
0,55	M2VAD	71 B	3GVA 071 002-**C	2830	79,2	78,2	0,76	1,35	5,7	1,86	3,6	3,7	0,00045	6,5	58	
0,75	M2VAD	80 A	3GVA 081 001-**B	2870	81,2	79,3	0,75	1,8	6,2	2,49	2,9	3,6	0,000722	9	60	
1,1	M2VAD	80 B	3GVA 081 002-**B	2850	81,4	79,5	0,78	2,5	6,1	3,69	2,3	3,5	0,000763	11	60	
1,5	M3AAD	90 S	3GAA 091 001-**E	2870	80,1	76,2	0,82	3,35	5,5	5	2,4	3,0	0,0019	13	63	
2,2	M3AAD	90 L	3GAA 091 002-**E	2880	83,6	79,0	0,87	4,37	7,0	7,5	2,7	3,0	0,0024	16	63	
3	M3AAD	100 L	3GAA 101 001-**E	2900	86,0	84,1	0,88	5,95	7,5	10	2,7	3,6	0,0041	21	65	
4	M3AAD	112 M	3GAA 111 001-**B	2850	86,0	86,2	0,91	7,4	7,5	13,4	2,8	3,0	0,01	25	63	
5,5	M3AAD	132 SA	3GAA 131 001-**B	2855	86,0	86,6	0,88	10,5	7,8	18,4	3,2	3,4	0,014	37	75	
7,5	M3AAD	132 SB	3GAA 131 002-**B	2860	88,0	86,2	0,89	13,9	8,5	25,1	3,4	3,6	0,016	42	73	
11	M2AA	160 MA	3GAA 161 111-**A	2915	88,4	88,9	0,89	20,5	6,1	36	2,1	2,5	0,039	73	73	
11	M3AA	160 MA	3GAA 161 101-**C	2930	91,0	91,2	0,88	20	6,2	36	2,1	2,8	0,039	73	69	
15	M2AA	160 M	3GAA 161 112-**A	2900	89,5	89,9	0,90	27	6,1	49,4	2,4	2,6	0,047	84	75	
15	M3AA	160 M	3GAA 161 102-**C	2920	91,3	91,7	0,90	26,5	6,4	49	2,3	2,7	0,047	84	69	
18,5	M2AA	160 L	3GAA 161 113-**A	2915	90,2	90,5	0,91	32,5	6,8	61	2,6	3,0	0,053	94	73	
18,5	M3AA	160 L	3GAA 161 103-**C	2920	92,4	93,1	0,91	32	7,2	61	2,6	2,9	0,053	94	69	
22	M2AA	180 M	3GAA 181 111-**A	2925	91,2	91,3	0,89	39	7,9	72	2,8	3,2	0,06	108	75	
22	M3AA	180 M	3GAA 181 101-**C	2930	92,8	93,3	0,89	38,5	7,2	71	2,7	3,0	0,077	119	69	
30	M2AA	200 LA	3GAA 201 011-**A	2945	92,0	92,0	0,88	53	7,9	97	3,0	3,7	0,094	139	75	
30	M3AA	200 MLA	3GAA 201 001-**C	2955	93,2	93,2	0,88	53	8,5	97	2,9	3,1	0,15	175	72	
37	M2AA	200 L	3GAA 201 012-**A	2945	92,8	92,9	0,89	65	8,2	120	3,1	3,6	0,115	170	75	
37	M3AA	200 MLB	3GAA 201 002-**C	2950	93,6	93,7	0,89	64	7,2	120	2,3	2,9	0,18	200	72	
45	M2AA	225 M	3GAA 221 011-**A	2940	93,0	93,0	0,88	80	7,7	146	2,8	3,0	0,21	209	75	
45	M3AA	225 SMB	3GAA 221 001-**C	2960	94,1	93,9	0,88	79	7,7	145	2,5	2,9	0,26	235	74	
55	M2AA	250 M	3GAA 251 011-**A	2960	93,5	93,8	0,90	95	7,3	177	2,8	3,0	0,31	277	74	
55	M3AA	250 SMA	3GAA 251 001-**C	2970	94,2	93,8	0,89	95	7,9	177	2,4	3,0	0,49	285	75	
75	M3AA	280 SMA	3GAA 281 001-**C	2970	94,7	94,4	0,90	127	8,2	241	2,7	3,2	0,57	375	75	
3000 об/мин = 2 полюса				400 В 50 Гц				Конструкция повышенной мощности								
0,37	M2VAD	63 BB	3GVA 061 003-**C	2800	73,6	73,1	0,81	0,9	3,5	1,29	2,3	2,2	0,00036	4,9	54	
0,68	M2VAD	71 BB	3GVA 071 003-**C	2800	78,9	77,4	0,82	1,59	5,2	2,33	3,2	3,3	0,00045	6,5	58	
0,75	M2VAD	71 BC	3GVA 071 004-**C	2800	78,5	77,9	0,85	1,7	5,1	2,57	3,1	3,2	0,00045	6,5	58	
1,5	M2VAD	80 C	3GVA 081 003-**B	2840	82,4	82,2	0,83	3,16	5,5	5,13	2,8	3,1	0,001093	11,5	60	
2,7	¹⁾ M3AAD	90 LB	3GAA 091 003-**E	2860	80,7	83,5	0,86	5,7	7,0	9	2,6	3,0	0,0027	18	68	
4	¹⁾ M3AAD	100 LB	3GAA 101 002-**E	2900	85,0	84,3	0,86	8,1	7,5	13	2,7	3,6	0,005	25	68	
5,5	¹⁾ M3AAD	112 MB	3GAA 111 002-**B	2855	86,5	87,1	0,93	9,9	7,3	18,4	2,7	2,9	0,012	33	66	
9,2	¹⁾ M3AAD	132 SBB	3GAA 131 004-**B	2825	86,0	88,2	0,93	16,6	7,3	31,1	3,2	3,5	0,022	57	74	
11	¹⁾ M3AAD	132 SC	3GAA 131 003-**B	2835	87,0	87,4	0,93	19,6	8,0	37	3,2	3,3	0,022	57	73	
45	M3AA	200 MLC	3GAA 201 003-**C	2950	94,1	94,5	0,89	78	8,2	146	3,0	3,2	0,19	205	72	
55	M3AA	225 SMC	3GAA 221 002-**C	2960	94,5	94,6	0,89	95	7,3	177	2,8	3,0	0,29	260	74	
75	M3AA	250 SMB	3GAA 251 002-**C	2970	94,7	94,4	0,90	127	8,2	241	2,7	3,2	0,57	375	75	

¹⁾ Класс превышения температуры F.

Примечание: при заказе двигателей необходимо добавить следующие коды модификации:

согласно ATEX 452 'DIP/Ex tD в соответствии с Директивой ATEX 94/9/EC, T=125 °C, кат. 3D, IP55'

согласно IEC 804 'DIP/Ex tD, IEC 61241, T125 °C, IP55 (зона 21)'

Два символа в коде изделия указывают выбранный способ монтажа, напряжение и частоту (см. информацию для заказа).

Двигатели типоразмеров 56-100 сертифицированы для напряжений 380-400 В 50 Гц;

двигатели типоразмеров 112-280 – для 380-415 В Δ /660-690 В "звезда" 50 Гц и 440 В 60 Гц согласно IEC 60034-1.

Значения выше приведены для 400 В 50 Гц; данные для других напряжений < 500 В предоставляются по запросу.

Электродвигатели с защитой от воспламенения горючей пыли 56–280

Технические характеристики для категории 3 D – T = 125°C.
IP 55 – электродвигатели с алюминиевой станиной

IC 411; класс изоляции F, класс превышения температуры В

Мощность на валу кВт 50 Гц	Тип электродвигателя		Код изделия	Част. вращ. об/мин	КПД при		Коэф. мощности, cos φ	Ток		Момент			Момент инерции J = 1/4 GD ² кгм ²	Масса кг	Уровень звук. давления L _p дБ(A)
					полн. нагр. 100 %	3/4 75 %		I _N А	I _s I _N	T _N НМ	T _s T _N	T _{max} T _N			
1500 об/мин = 4 полюса				400 В 50 Гц				Базовая конструкция							
0,06	M2VAD	56 A	3GVA 052 001-••A	1340	51,1	45,8	0,67	0,26	2,5	0,43	2,2	2,2	0,00017	3,2	36
0,09	M2VAD	56 B	3GVA 052 002-••A	1370	55,5	50,2	0,62	0,38	2,8	0,63	2,9	2,9	0,00018	3,4	36
0,12	M2VAD	63 A	3GVA 062 001-••C	1400	63,7	58,4	0,59	0,46	3,1	0,82	2,6	2,6	0,00019	4	40
0,18	M2VAD	63 B	3GVA 062 002-••C	1380	65,6	62,1	0,64	0,63	3,1	1,25	2,5	2,6	0,00026	4,5	40
0,25	M2VAD	71 A	3GVA 072 001-••C	1410	70,4	69,1	0,71	0,74	4,3	1,71	2,7	2,9	0,00066	5,5	45
0,37	M2VAD	71 B	3GVA 072 002-••C	1420	74,6	72,1	0,69	1,05	4,4	2,51	2,6	2,8	0,00089	6,5	45
0,55	M2VAD	80 A	3GVA 082 001-••B	1390	75,3	73,1	0,76	1,4	4,6	3,75	2,6	2,9	0,001257	9	50
0,75	M2VAD	80 B	3GVA 082 002-••B	1410	78,2	75,6	0,74	1,9	4,7	5,08	3,5	3,9	0,001565	10,5	50
1,1	M3AAD	90 S	3GAA 092 001-••E	1410	77,5	76,4	0,81	2,59	5,0	7,5	2,2	2,7	0,0032	13	50
1,5	M3AAD	90 L	3GAA 092 002-••E	1420	80,3	78,1	0,79	3,45	5,0	10	2,4	2,9	0,0043	16	50
2,2	M3AAD	100 LA	3GAA 102 001-••E	1430	83,0	82,7	0,81	4,8	5,5	15	2,4	2,9	0,0069	21	64
3	M3AAD	100 LB	3GAA 102 002-••E	1430	85,0	83,9	0,81	6,48	5,5	20	2,5	2,9	0,0082	24	66
4	M3AAD	112 M	3GAA 112 001-••B	1435	84,5	83,9	0,80	8,6	7,0	26,6	2,9	3,1	0,015	27	60
5,5	M3AAD	132 S	3GAA 132 001-••B	1450	87,0	87,7	0,83	11,1	7,3	36,2	2,2	3,0	0,031	40	66
7,5	M3AAD	132 M	3GAA 132 002-••B	1450	88,0	88,6	0,83	14,8	7,9	49,4	2,5	3,2	0,038	48	66
11	M2AA	160 M	3GAA 162 111-••A	1460	89,1	89,8	0,81	22	6,5	72	2,7	2,6	0,067	75	62
11	M3AA	160 M	3GAA 162 101-••C	1460	92,0	92,7	0,81	21,5	7,8	72	3,3	3,2	0,091	94	62
15	M2AA	160 L	3GAA 162 112-••A	1460	90,4	91,0	0,82	29	7,1	98	2,7	3,3	0,088	92	62
15	M3AA	160 L	3GAA 162 102-••C	1460	91,8	92,5	0,82	29	8,1	98	3,0	3,6	0,102	103	62
18,5	M2AA	180 M	3GAA 182 111-••A	1460	91,1	91,5	0,81	36,5	7,6	121	3,1	3,5	0,102	110	64
18,5	M3AA	180 M	3GAA 182 101-••C	1470	92,3	92,9	0,84	35	7,0	120	2,9	2,9	0,161	124	62
22	M2AA	180 L	3GAA 182 112-••A	1460	91,8	92,3	0,82	42	7,9	143	3,0	3,8	0,127	128	64
22	M3AA	180 L	3GAA 182 102-••C	1470	93,1	93,9	0,85	40	7,1	143	3,1	3,3	0,225	161	63
30	M2AA	200 L	3GAA 202 011-••A	1470	92,0	92,1	0,80	59	7,8	195	3,0	3,4	0,225	177	67
30	M3AA	200 MLB	3GAA 202 001-••C	1475	93,4	94,0	0,84	55	7,5	194	2,5	2,8	0,34	205	63
37	M2AA	225 S	3GAA 222 011-••A	1475	92,8	93,0	0,85	68	6,8	240	3,0	3,1	0,35	216	68
37	M3AA	225 SMA	3GAA 222 001-••C	1480	93,6	93,8	0,84	68	7,6	239	3,1	3,3	0,37	215	66
45	M2AA	225 M	3GAA 222 012-••A	1475	93,0	93,1	0,84	84	8,1	291	3,5	3,2	0,41	237	68
45	M3AA	225 SMB	3GAA 222 002-••C	1480	94,2	94,4	0,83	83	7,6	291	2,8	3,0	0,42	230	66
55	M2AA	250 M	3GAA 252 011-••A	1475	93,7	94,3	0,84	98	6,8	356	2,5	2,6	0,5	286	66
55	M3AA	250 SMA	3GAA 252 001-••C	1480	94,6	94,9	0,86	98	7,6	355	3,1	3,0	0,72	275	67
72	M3AA	280 SMA	3GAA 282 001-••C	1475	94,6	95,0	0,88	126	7,4	466	3,2	3,1	0,88	380	67
1500 об/мин = 4 полюса				400 В 50 Гц				Конструкция повышенной мощности							
0,25	M2VAD	63 BB	3GVA 062 003-••C	1370	70,3	67,4	0,67	0,78	3,2	1,75	2,5	2,1	0,0003	5	40
0,45	M2VAD	71 BB	3GVA 072 003-••C	1390	75,5	75,3	0,76	1,15	4,1	3,11	2,1	2,3	0,00089	6,5	45
0,55	M2VAD	71 C	3GVA 072 004-••C	1410	77,3	76,9	0,73	1,45	4,8	3,74	2,7	2,9	0,0011	7	45
0,95	M2VAD	80 C	3GVA 082 003-••B	1410	78,9	77,9	0,75	2,35	4,3	6,44	2,9	3,3	0,001948	11	50
1,1	M2VAD	80 C	3GVA 082 004-••B	1390	74,7	76,6	0,77	2,8	4,3	7,8	3,1	2,3	0,001948	11	50
1,85	¹⁾ M3AAD	90 L	3GAA 092 003-••E	1390	79,5	78,1	0,80	4,4	4,5	13	2,2	2,4	0,0043	16	50
2,2	¹⁾ M3AAD	90 LB	3GAA 092 004-••E	1390	80,3	81,0	0,83	4,85	4,5	15	2,2	2,4	0,0048	17	50
4	¹⁾ M3AAD	100 LC	3GAA 102 003-••E	1420	81,0	81,7	0,82	8,65	5,5	27	2,5	2,8	0,009	25	60
5,5	¹⁾ M3AAD	112 MB	3GAA 112 002-••B	1425	84,5	83,5	0,83	11,4	7,1	36,9	2,8	3,1	0,018	34	60
9,2	¹⁾ M3AAD	132 MBA	3GAA 132 004-••B	1450	88,0	88,6	0,85	17,8	7,3	60	2,0	2,8	0,048	59	63
11	¹⁾ M3AAD	132 MB	3GAA 132 003-••B	1450	88,0	89,4	0,86	21	8,3	72	2,5	2,7	0,048	59	66
55	M3AA	225 SMC	3GAA 222 003-••C	1480	94,6	95,0	0,84	100	7,5	356	3,5	3,0	0,49	265	66
72	M3AA	250 SMB	3GAA 252 002-••C	1475	94,6	95,0	0,88	126	7,4	466	3,2	3,1	0,88	335	67

¹⁾ Класс превышения температуры F.

Примечание: при заказе двигателей необходимо добавить следующие коды модификации:

согласно АТЕХ 452 'DIP/Ex tD в соответствии с Директивой АТЕХ 94/9/ЕС, T=125 °С, кат. 3D, IP55'

согласно IEC 804 'DIP/Ex tD, IEC 61241, T125 °С, IP55 (зона 21)'

Два символа в коде изделия указывают выбранный способ монтажа, напряжение и частоту (см. информацию для заказа).

Двигатели типоразмеров 56-100 сертифицированы для напряжений 380-400 В 50 Гц;

двигатели типоразмеров 112-280 – для 380-415 В Δ /660-690 В "звезда" 50 Гц и 440 В 60 Гц согласно IEC 60034-1.

Значения выше приведены для 400 В 50 Гц; данные для других напряжений < 500 В предоставляются по запросу.



Электродвигатели с защитой от воспламенения горючей пыли 56–280

Технические характеристики для категории 3 D – T = 125°C.

IP 55 – электродвигатели с алюминиевой станиной

IC 411; класс изоляции F, класс превышения температуры B

Мощность на валу кВт 50 Гц	Тип электродвигателя		Код изделия	Част. вращ. об/мин	КПД при		Коэф. мощности, cos φ	Ток		Момент			Момент инерции J = 1/4 GD ² кгм ²	Масса кг	Уровень звук. давления L _p дБ(А)
					полн. нагр. 100 %	3/4 75 %		I _N А	I _s А	T _N Нм	T _s Т _N	T _{max} Т _N			
1000 об/мин = 6 полюсов				400 В 50 Гц				Базовая конструкция							
0,09	M2VAD	63 A	3GVA 063 001-**C	910	47,1	42,5	0,56	0,51	2,1	0,95	2,1	2,1	0,0002	4	38
0,12	M2VAD	63 B	3GVA 063 002-**C	910	57,5	54,0	0,58	0,54	2,1	1,27	2,1	2,1	0,00027	4,5	38
0,18	M2VAD	71 A	3GVA 073 001-**C	920	61,1	57,7	0,69	0,64	2,9	1,88	2,1	2,2	0,00063	5,5	42
0,25	M2VAD	71 B	3GVA 073 002-**C	920	64,9	62,3	0,65	0,86	3,2	2,61	2,5	2,7	0,00081	6,5	42
0,37	M2VAD	80 A	3GVA 083 001-**B	925	72,9	70,8	0,72	1,04	3,8	3,82	3,1	3,4	0,001842	9	47
0,55	M2VAD	80 B	3GVA 083 002-**B	925	73,3	71,9	0,71	1,55	3,4	5,68	2,9	3,1	0,002176	10	47
0,75	M3AAD	90 S	3GAA 093 001-**E	930	71,5	70,7	0,67	2,36	4,0	7,5	1,9	2,3	0,0032	13	44
1,1	M3AAD	90 L	3GAA 093 002-**E	930	74,4	72,5	0,69	3,25	4,0	11	2,1	2,4	0,0043	16	44
1,5	M3AAD	100 L	3GAA 103 001-**E	950	80,0	77,0	0,71	3,92	4,5	15	1,9	2,3	0,0082	23	49
2,2	M3AAD	112 M	3GAA 113 001-**B	940	80,5	79,3	0,74	5,4	5,6	22,3	2,1	2,7	0,015	27	66
3	M3AAD	132 S	3GAA 133 001-**B	960	84,5	82,7	0,75	6,9	6,1	29,8	2,0	2,6	0,031	39	57
4	M3AAD	132 MA	3GAA 133 002-**B	960	85,5	83,1	0,78	8,7	7,1	39,7	2,0	2,8	0,038	46	61
5,5	M3AAD	132 MB	3GAA 133 003-**B	955	86,0	85,0	0,78	11,9	6,9	55	2,2	2,8	0,045	54	57
7,5	M3AA	160 M	3GAA 163 101-**C	970	89,3	90,4	0,79	15,4	6,6	74	1,9	2,6	0,089	88	59
11	M3AA	160 L	3GAA 163 102-**C	970	89,8	90,5	0,78	23	6,9	109	2,1	3,4	0,107	102	59
15	M3AA	180 L	3GAA 183 101-**C	970	90,8	91,5	0,78	31	6,8	147	2,0	3,3	0,217	151	59
18,5	M3AA	200 MLA	3GAA 203 001-**C	985	91,1	91,7	0,81	36	7,0	180	2,7	2,5	0,37	165	63
22	M3AA	200 MLB	3GAA 203 002-**C	980	91,7	92,2	0,81	43	6,8	214	2,9	3,0	0,43	185	63
30	M3AA	225 SMB	3GAA 223 001-**C	985	92,8	93,0	0,83	56	7,4	290	3,2	2,8	0,64	225	63
37	M3AA	250 SMA	3GAA 253 001-**C	985	93,4	93,7	0,83	69	7,2	358	3,2	2,9	1,16	280	63
45	¹⁾ M3AA	280 SMA	3GAA 283 001-**C	985	93,4	93,7	0,84	83	7,2	436	3,2	2,8	1,49	375	63
1000 об/мин = 6 полюсов				400 В 50 Гц				Конструкция повышенной мощности							
0,15	M2VAD	63 BB	3GVA 063 003-**C	900	56,9	52,1	0,54	0,74	2,2	1,61	2,2	2,3	0,00032	5	38
0,32	M2VAD	71 C	3GVA 073 003-**C	920	64,8	61,6	0,63	1,15	3,2	3,33	2,6	2,8	0,0011	7	42
0,37	M2VAD	71 C	3GVA 073 004-**C	900	60,1	60,4	0,70	1,2	2,6	4,1	2,2	2,0	0,0011	7	42
0,75	M2VAD	80 C	3GVA 083 003-**B	920	67,9	70,5	0,76	2,1	3,4	8,1	2,4	2,2	0,002576	10	47
1,3	¹⁾ M3AAD	90 LB	3GAA 093 003-**E	910	69,0	69,0	0,71	3,85	4,0	13,5	1,9	2,2	0,0048	18	44
2,2	¹⁾ M3AAD	100 LC	3GAA 103 002-**E	940	77,0	72,8	0,71	5,9	4,5	22	1,9	2,3	0,009	26	49
3	¹⁾ M3AAD	112 MB	3GAA 113 002-**B	935	80,0	79,9	0,76	7,2	5,5	30,6	2,0	2,7	0,018	33	55
6,5	¹⁾ M3AAD	132 MC	3GAA 133 004-**B	960	85,0	84,5	0,75	14,8	6,6	64	2,0	2,7	0,049	59	61
37	M3AA	225 SMC	3GAA 223 002-**C	985	93,0	93,6	0,83	69	7,3	360	3,6	2,8	0,75	252	63
45	¹⁾ M3AA	250 SMB	3GAA 253 002-**C	985	93,4	93,7	0,84	83	7,2	436	3,2	2,8	1,49	320	63

¹⁾ Класс превышения температуры F.

Примечание: при заказе двигателей необходимо добавить следующие коды модификации:

согласно ATEX 452 'DIP/Ex tD в соответствии с Директивой ATEX 94/9/EC, T=125 °C, кат. 3D, IP55'

согласно IEC 804 'DIP/Ex tD, IEC 61241, T125 °C, IP55 (зона 21)'

Два символа в коде изделия указывают выбранный способ монтажа, напряжение и частоту (см. информацию для заказа).

Двигатели типоразмеров 56-100 сертифицированы для напряжений 380-400 В 50 Гц;

двигатели типоразмеров 112-280 – для 380-415 В Δ /660-690 В "звезда" 50 Гц и 440 В 60 Гц согласно IEC 60034-1.

Значения выше приведены для 400 В 50 Гц; данные для других напряжений < 500 В предоставляются по запросу.

Электродвигатели с защитой от воспламенения горючей пыли 56–280

Технические характеристики для категории 3 D – T = 125°C.
IP 55 – электродвигатели с алюминиевой станиной

IC 411; класс изоляции F, класс превышения температуры В

Мощность на валу кВт 50 Гц	Тип электродвигателя		Код изделия	Част. вращ. об/мин	КПД при		Коэф. мощности, cos φ	Ток		Момент			Момент инерции J = 1/4 GD ² кгм ²	Масса кг	Уровень звук. давл. L _p дБ(A)		
					полн. нагр. 100 %	3/4 75 %		I _N А	I _s А	T _N НМ	T _s Т _N	T _{max} Т _N					
750 об/мин = 8 полюсов				400 В 50 Гц				Базовая конструкция									
0,055	M2VAD	63	B	3GVA	064 002-••C	680	38,3	31,8	0,48	0,45	1,8	0,78	2,1	2,1	0,00027	4,5	36
0,09	M2VAD	71	A	3GVA	074 001-••C	690	45,8	37,5	0,57	0,52	2,2	1,25	2,3	2,3	0,00063	5,5	40
0,12	M2VAD	71	B	3GVA	074 002-••C	690	46,4	38,1	0,55	0,69	2,2	1,67	2,5	2,5	0,00081	6,5	40
0,18	M2VAD	80	A	3GVA	084 001-••B	700	59,9	54,5	0,60	0,75	3,1	2,46	3,2	3,6	0,001842	9	45
0,25	M2VAD	80	B	3GVA	084 002-••B	700	70,7	67,4	0,62	0,85	3,1	3,52	2,9	3,1	0,002176	10	45
0,37	M3AAD	90	S	3GAA	094 001-••E	700	61,5	43,4	0,56	1,6	3,0	5	1,9	2,4	0,0032	13	43
0,55	M3AAD	90	L	3GAA	094 002-••E	690	62,9	56,4	0,57	2,35	3,0	7,5	1,7	2,1	0,0043	16	43
0,75	M3AAD	100	LA	3GAA	104 001-••E	700	72,0	63,6	0,59	2,55	3,5	10	2,1	2,7	0,0069	20	46
1,1	M3AAD	100	LB	3GAA	104 002-••E	700	73,0	68,8	0,64	3,35	3,5	15	2,1	2,7	0,0082	23	46
1,5	M3AAD	112	M	3GAA	114 001-••B	695	74,5	75,9	0,65	4,5	4,1	20,6	1,9	2,4	0,016	28	52
2,2	M3AAD	132	S	3GAA	134 001-••B	720	80,5	77,8	0,67	5,9	5,3	29,2	1,6	2,5	0,038	46	56
3	M3AAD	132	M	3GAA	134 002-••B	720	82,0	79,2	0,68	7,8	5,5	39,8	1,8	2,5	0,045	53	56
4	M3AA	160	MA	3GAA	164 101-••C	715	84,1	84,7	0,69	10	5,1	53	2,1	2,6	0,072	75	59
5,5	M3AA	160	M	3GAA	164 102-••C	710	84,7	85,6	0,70	13,4	5,5	74	2,4	2,6	0,091	88	59
7,5	M3AA	160	L	3GAA	164 103-••C	715	86,3	87,3	0,70	18,1	5,4	100	2,4	2,7	0,131	118	59
11	M3AA	180	L	3GAA	184 101-••C	720	89,6	90,3	0,76	23,5	5,7	146	2,1	2,5	0,224	147	59
15	M3AA	200	MLA	3GAA	204 001-••C	740	91,1	91,6	0,82	29	7,5	196	3,0	3,2	0,45	175	60
18,5	M3AA	225	SMA	3GAA	224 001-••C	730	91,1	91,6	0,79	37	6,8	242	2,8	3,1	0,61	210	63
22	M3AA	225	SMB	3GAA	224 002-••C	730	91,5	92,2	0,77	45	6,4	287	2,4	2,6	0,68	225	63
30	M3AA	250	SMA	3GAA	254 001-••C	735	92,8	93,1	0,79	59	7,3	389	2,2	2,6	1,25	280	63
37	M3AA	280	SMA	3GAA	284 001-••C	735	93,0	93,3	0,81	74	7,4	478	2,9	3,1	1,52	375	63
750 об/мин = 8 полюсов				400 В 50 Гц				Конструкция повышенной мощности									
0,18	M2VAD	71	C	3GVA	074 003-••C	680	51,3	49,9	0,61	0,8	2,2	2,6	2,5	2,2	0,0011	7	40
0,37	M2VAD	80	C	3GVA	084 003-••B	690	64,6	65,3	0,69	1,2	3,0	5,3	2,3	2,1	0,002576	11	45
0,75	¹⁾ M3AAD	90	LB	3GAA	094 003-••E	680	64,0	60,0	0,65	2,65	3,0	10	1,8	2,0	0,0048	18	43
2	¹⁾ M3AAD	112	MB	3GAA	114 002-••B	685	73,5	68,4	0,67	5,9	4,4	27,9	1,9	2,2	0,018	33	52
3,8	¹⁾ M3AAD	132	MB	3GAA	134 003-••B	710	80,5	78,3	0,69	9,9	5,2	51	1,8	2,3	0,049	59	56
18,5	M3AA	200	MLB	3GAA	204 002-••C	735	91,4	91,8	0,81	36	7,3	241	2,6	3,1	0,54	200	60
37	M3AA	250	SMB	3GAA	254 002-••C	735	93,0	93,3	0,81	74	7,4	479	2,0	2,6	1,52	320	63

¹⁾ Класс превышения температуры F.

Примечание: при заказе двигателей необходимо добавить следующие коды модификации:

согласно ATEX 452 'DIP/Ex tD в соответствии с Директивой ATEX 94/9/EC, T=125 °C, кат. 3D, IP55'

согласно IEC 804 'DIP/Ex tD, IEC 61241, T125 °C, IP55 (зона 21)'

Два символа в коде изделия указывают выбранный способ монтажа, напряжение и частоту (см. информацию для заказа).

Двигатели типоразмеров 56-100 сертифицированы для напряжений 380-400 В 50 Гц;

двигатели типоразмеров 112-280 – для 380-415 В Δ /660-690 В "звезда" 50 Гц и 440 В 60 Гц согласно IEC 60034-1.

Значения выше приведены для 400 В 50 Гц; данные для других напряжений < 500 В предоставляются по запросу.



Электродвигатели с защитой от воспламенения горючей пыли 71–400



Технические характеристики для категории 3 D – T = 125 °C.
IP 55 – электродвигатели с чугунной станиной

IS 411; класс изоляции F, класс превышения температуры B

Мощность на валу кВт 50 Гц	Тип электродвигателя		Код изделия	Част. вращ. об/мин	КПД при		Коэф. мощ-ности cos φ	Ток		Момент			Момент инерции J=1/4 GD ² кгм ²	Масса кг	Уровень звук. дав-ления L _p дБ(А)
					полн. нагр. 100 %	3/4 75 %		I _N А	I _s I _N	T _N Нм	T _s T _N	T _{max} T _N			
3000 об/мин = 2 полюса				400 В 50 Гц				Базовая конструкция							
0,37	M2GP	71 MA	3GGP 071 310-***A	2807	71,4	69,4	0,81	0,88	4,9	1,25	2,5	2,6	0,0003	10	56
0,55	M2GP	71 MB	3GGP 071 320-***A	2789	74,2	73,6	0,82	1,26	5,0	1,9	2,5	2,6	0,00037	11	56
0,75	M2GP	80 MA	3GGP 081 310-***A	2840	76,1	76,6	0,85	1,7	6,1	2,52	2,2	3,0	0,00091	16	57
1,1	M2GP	80 MB	3GGP 081 320-***A	2855	79,0	78,9	0,85	2,4	7,0	3,68	2,2	2,2	0,00107	17	58
1,5	M2GP	90 SA	3GGP 091 110-***A	2850	79,9	79,9	0,87	3,15	7,0	5,03	2,2	2,5	0,00135	21	61
2,2	M2GP	90 LA	3GGP 091 510-***A	2850	82,3	82,6	0,86	4,53	7,0	7,37	2,2	3,5	0,00163	24	61
3	M2GP	100 LA	3GGP 101 510-***A	2860	83,8	84,0	0,88	5,93	7,0	10,02	2,2	3,0	0,00402	33	65
4	M2GP	112 SA	3GGP 111 310-***A	2900	85,7	85,3	0,90	7,55	7,0	13,17	2,2	3,2	0,00671	42	67
5,5	M2GP	132 SA	3GGP 131 110-***A	2907	87,6	87,8	0,87	10,4	7,4	18	1,8	2,7	0,01241	58	70
7,5	M2GP	132 SB	3GGP 131 120-***A	2920	89,0	90,5	0,90	13,6	7,0	24,53	2,2	3,5	0,01491	63	70
11	M3GP	160 MLA	3GGP 161 410-***G	2936	91,5	91,4	0,87	20	7,2	36	2,9	3,3	0,039	147	71
15	M3GP	160 MLB	3GGP 161 420-***G	2934	91,9	91,8	0,88	28	7,5	49	3,1	3,5	0,047	156	71
18,5	M3GP	160 MLC	3GGP 161 430-***G	2934	92,6	92,7	0,90	33	7,5	60	2,8	3,4	0,054	167	71
22	M3GP	180 MLA	3GGP 181 410-***G	2938	92,8	92,9	0,90	39	6,9	72	2,5	3,1	0,077	194	71
30	M3GP	200 MLA	3GGP 201 410-***G	2946	94,2	94,3	0,88	54	7,4	97	3,0	3,2	0,15	275	74
37	M3GP	200 MLC	3GGP 201 430-***G	2948	94,3	94,2	0,89	65	7,5	120	2,8	3,2	0,19	305	75
45	M3GP	225 SMB	3GGP 221 220-***G	2968	94,8	94,7	0,87	79	7,2	145	2,7	3,0	0,26	365	76
55	M3GP	250 SMA	3GGP 251 210-***G	2970	94,7	94,5	0,88	96	7,7	177	2,4	3,1	0,49	425	75
75	M3GP	280 SMA	3GGP 281 210-***G	2978	94,8	94,3	0,88	131	7,6	240	2,1	3,0	0,8	625	77
90	M3GP	280 SMB	3GGP 281 220-***G	2976	95,1	94,8	0,90	152	7,4	289	2,1	2,9	0,9	665	77
110	M3GP	315 SMA	3GGP 311 210-***G	2982	95,1	94,4	0,86	194	7,6	352	2,0	3,0	1,2	880	78
132	M3GP	315 SMB	3GGP 311 220-***G	2982	95,5	95,0	0,88	228	7,4	423	2,2	3,0	1,4	940	78
160	M3GP	315 SMC	3GGP 311 230-***G	2981	96,1	95,6	0,89	269	7,5	513	2,3	3,0	1,7	1025	78
200	M3GP	315 MLA	3GGP 311 410-***G	2980	96,3	95,9	0,90	336	7,7	641	2,6	3,0	2,1	1190	78
250	²⁾ M3GP	355 SMA	3GGP 351 210-***G	2984	96,4	95,9	0,89	425	7,7	800	2,1	3,3	3	1600	83
315	²⁾ M3GP	355 SMB	3GGP 351 220-***G	2980	96,6	96,3	0,89	535	7,0	1009	2,1	3,0	3,4	1680	83
355	²⁾ M3GP	355 SMC	3GGP 351 230-***G	2984	96,8	96,5	0,88	604	7,2	1136	2,2	3,0	3,6	1750	83
400	²⁾ M3GP	355 MLA	3GGP 351 410-***G	2982	96,9	96,7	0,88	680	7,1	1281	2,3	2,9	4,1	2000	83
450	²⁾ M3GP	355 MLB	3GGP 351 420-***G	2983	97,1	97,0	0,90	750	7,9	1441	2,2	2,9	4,3	2080	83
500	²⁾ M3GP	355 LKA	3GGP 351 810-***G	2982	97,1	97,0	0,90	830	7,5	1601	2,1	3,5	4,8	2320	83
560	³⁾ M3GP	400 LA	3GGP 401 510-***G	2988	97,2	97,0	0,89	940	7,8	1790	2,1	3,4	7,9	2950	82
560	²⁾ M3GP	355 LKB	3GGP 351 820-***G	2982	97,2	97,1	0,90	930	8,0	1793	2,3	3,6	5,2	2460	83
560	³⁾ M3GP	400 LKA	3GGP 401 810-***G	2988	97,2	97,0	0,89	940	7,8	1790	2,1	3,4	7,9	2950	82
630	³⁾ M3GP	400 LB	3GGP 401 520-***G	2987	97,4	97,3	0,89	1055	7,8	2014	2,2	3,4	8,2	3050	82
630	³⁾ M3GP	400 LKB	3GGP 401 820-***G	2987	97,4	97,3	0,89	1055	7,8	2014	2,2	3,4	8,2	3050	82
710	³⁾ M3GP	400 LKC	3GGP 401 830-***G	2987	97,5	97,4	0,89	1185	7,8	2270	2,6	3,4	9,3	3300	82
710	³⁾ M3GP	400 LC	3GGP 401 530-***G	2987	97,5	97,4	0,89	1185	7,8	2270	2,6	3,4	9,3	3300	82
3000 об/мин = 2 полюса				400 В 50 Гц				Конструкция повышенной мощности							
22	M3GP	160 MLD	3GGP 161 440-***G	2929	91,7	91,6	0,90	39	7,4	72	2,8	3,4	0,059	173	77
30	M3GP	180 MLB	3GGP 181 420-***G	2944	93,0	92,9	0,88	54	7,5	97	2,8	3,5	0,092	210	78
37	⁴⁾ M3GP	180 MLC	3GGP 181 430-***G	2947	93,9	93,9	0,89	65	7,9	120	2,9	3,6	0,114	229	78
45	⁵⁾ M3GP	200 MLE	3GGP 201 450-***G	2944	93,9	94,0	0,88	79	7,3	146	2,9	3,1	0,22	310	79
55	M3GP	225 SMC	3GGP 221 230-***G	2965	94,5	94,2	0,88	96	7,1	177	2,6	3,0	0,29	385	80
67	⁴⁾⁵⁾ M3GP	225 SMD	3GGP 221 240-***G	2966	94,6	94,1	0,86	120	7,4	216	2,8	3,2	0,31	395	78
75	M3GP	250 SMB	3GGP 251 220-***G	2969	95,2	95,1	0,89	129	7,9	241	2,6	3,2	0,57	465	80
110	M3GP	280 SMC	3GGP 281 230-***G	2978	95,7	95,3	0,90	185	7,9	353	2,4	3,0	1,15	725	77

Примечания:

при заказе двигателей необходимо добавить следующие коды модификации: в соответствии с необходимостью 452 "DIP/Ex tD в соответствии с Директивой ATEX 94/9/ЕС, T = 125 °C, категория D, IP 55". 804 DIP/Ex tD, IEC 61241, T125 °C, IP55 (зона 22).

Два символа в коде изделия указывают выбранный способ монтажа (см. информацию для заказа), напряжение и частоту (далее).

Значения выше приведены для 400 В 50 Гц; данные для других напряжений можно получить по запросу.

Электродвигатели с защитой от воспламенения горючей пыли 71–400



Технические характеристики для категории 3 D – T = 125°C.
IP 55 – электродвигатели с чугунной станиной

IC 411; класс изоляции F, класс превышения температуры B

Мощность на валу кВт 50 Гц	Тип электродвигателя		Код изделия		Част. вращ. об/мин	КПД при		Козф. мощ-ности cos φ	Ток		Момент			Момент инерции J=1/4 GD ² кгм ²	Масса кг	Уровень звук. давл-ния L _p дБ(A)	
						полн. нагр. 100 %	3/4 75 %		I _N А	I _s I _N	T _N Нм	T _s T _N	T _{max} T _N				
1500 об/мин = 4 полюса						400 В 50 Гц						Базовая конструкция					
0,25	M2GP	71	MA	3GGP	072 310-**A	1373	67,1	65,0	0,73	0,74	4,0	1,7	2,2	2,6	0,00053	11	43
0,37	M2GP	71	MB	3GGP	072 320-**A	1398	71,8	71,7	0,76	1,01	4,1	2,5	2,2	2,6	0,00066	11	45
0,55	M2GP	80	MA	3GGP	082 310-**A	1422	74,7	72,7	0,73	1,4	5,0	3,7	2,5	2,8	0,00145	16	46
0,75	M2GP	80	MB	3GGP	082 320-**A	1405	75,6	76,3	0,76	1,87	4,7	5,1	2,5	2,6	0,00174	17	46
1,1	M2GP	90	SA	3GGP	092 110-**A	1400	78,5	78,8	0,79	2,65	6,0	7,5	2,3	2,4	0,00254	21	52
1,5	M2GP	90	LA	3GGP	092 510-**A	1390	79,5	80,1	0,80	3,5	6,0	10,31	2,3	2,6	0,00317	25	52
2,2	M2GP	100	LA	3GGP	102 510-**A	1419	82,3	83,1	0,81	5,12	5,6	14,8	2,8	3,4	0,00679	32	53
4	M2GP	112	MA	3GGP	112 310-**A	1430	85,7	85,3	0,82	8,29	6,5	26,71	2,3	2,8	0,01306	45	56
5,5	M2GP	132	SA	3GGP	132 110-**A	1430	86,6	87,7	0,85	10,9	6,5	36,73	2,3	2,9	0,02673	60	59
7,5	M2GP	132	MA	3GGP	132 310-**A	1440	89,0	88,8	0,85	14,4	6,5	49,74	2,3	2,7	0,03432	73	59
11	M3GP	160	MLC	3GGP	162 430-**G	1470	91,6	91,6	0,82	22,5	7,7	71	3,1	3,6	0,09	166	62
15	M3GP	160	MLE	3GGP	162 450-**G	1467	92,3	92,3	0,83	30	7,6	98	3,1	3,6	0,121	189	62
18,5	M3GP	180	MLA	3GGP	182 410-**G	1474	92,7	92,8	0,82	36	7,3	120	2,7	3,2	0,176	206	62
22	M3GP	180	MLB	3GGP	182 420-**G	1471	92,8	92,9	0,82	42	7,1	143	2,6	3,0	0,191	214	62
30	M3GP	200	MLB	3GGP	202 420-**G	1475	93,7	93,8	0,84	56	7,4	194	3,3	3,0	0,34	305	61
37	M3GP	225	SMB	3GGP	222 220-**G	1480	93,8	93,6	0,84	69	7,7	239	3,2	2,9	0,42	355	67
45	M3GP	225	SMC	3GGP	222 230-**G	1477	94,6	94,6	0,86	81	7,4	291	3,2	2,7	0,49	390	67
55	M3GP	250	SMA	3GGP	252 210-**G	1479	94,7	94,8	0,83	101	7,2	355	2,5	3,1	0,72	415	66
75	M3GP	280	SMA	3GGP	282 210-**G	1484	94,9	94,8	0,85	135	6,9	483	2,5	2,8	1,25	625	68
90	M3GP	280	SMB	3GGP	282 220-**G	1483	95,3	95,3	0,86	159	7,2	580	2,5	2,7	1,5	665	68
110	M3GP	315	SMA	3GGP	312 210-**G	1487	95,6	95,4	0,86	193	7,2	706	2,0	2,5	2,3	900	70
132	M3GP	315	SMB	3GGP	312 220-**G	1487	95,8	95,7	0,86	232	7,1	848	2,3	2,7	2,6	960	70
160	M3GP	315	SMC	3GGP	312 230-**G	1487	96,0	95,9	0,85	287	7,2	1028	2,4	2,9	2,9	1000	70
200	M3GP	315	MLA	3GGP	312 410-**G	1486	96,2	96,2	0,86	351	7,2	1285	2,5	2,9	3,5	1160	70
250	M3GP	355	SMA	3GGP	352 210-**G	1488	96,5	96,4	0,86	438	7,1	1604	2,3	2,7	5,9	1610	74
315	M3GP	355	SMB	3GGP	352 220-**G	1488	96,7	96,6	0,86	550	7,3	2022	2,3	2,8	6,9	1780	74
355	M3GP	355	SMC	3GGP	352 230-**G	1487	96,7	96,6	0,86	616	6,8	2280	2,4	2,7	7,2	1820	78
400	M3GP	355	MLA	3GGP	352 410-**G	1489	96,9	96,7	0,85	700	6,8	2565	2,3	2,6	8,4	2140	78
450	M3GP	355	MLB	3GGP	352 420-**G	1490	96,9	96,7	0,86	784	6,9	2884	2,3	2,9	8,4	2140	78
500	M3GP	355	LKA	3GGP	352 810-**G	1490	97,0	96,9	0,86	875	6,8	3204	2,0	3,0	10	2500	78
560	M3GP	400	LKA	3GGP	402 810-**G	1491	97,1	97,0	0,85	980	7,4	3587	2,4	3,0	15	3200	78
560	M3GP	400	LA	3GGP	402 510-**G	1491	97,1	97,0	0,85	980	7,4	3587	2,4	3,0	15	3200	78
630	M3GP	400	LB	3GGP	402 520-**G	1491	97,1	97,0	0,87	1085	7,6	4035	2,2	3,1	16	3300	78
630	M3GP	400	LKB	3GGP	402 820-**G	1491	97,1	97,0	0,87	1085	7,6	4035	2,2	3,1	16	3300	78
710	¹⁾ M3GP	400	LKC	3GGP	402 830-**G	1491	97,2	97,1	0,86	1240	7,6	4547	2,4	3,2	17	3400	78
710	¹⁾ M3GP	400	LC	3GGP	402 530-**G	1491	97,2	97,1	0,86	1240	7,6	4547	2,4	3,2	17	3400	78
1500 об/мин = 4 полюса						400 В 50 Гц						Конструкция повышенной мощности					
18,5	M3GP	160	MLF	3GGP	162 460-**G	1469	92,5	92,8	0,83	36,5	8,0	120	3,2	3,6	0,121	189	68
22	⁴⁾ M3GP	160	MLG	3GGP	162 470-**G	1466	92,1	92,2	0,81	44,5	8,2	143	3,3	3,6	0,121	189	68
30	¹⁾ M3GP	180	MLC	3GGP	182 430-**G	1473	92,5	92,5	0,81	59	7,8	194	3,1	3,4	0,239	233	66
37	M3GP	200	MLC	3GGP	202 430-**G	1475	93,5	93,5	0,82	70	7,5	239	3,5	3,2	0,34	305	73
55	⁵⁾ M3GP	225	SMD	3GGP	222 240-**G	1476	94,2	94,1	0,85	100	7,6	356	3,4	2,8	0,49	390	74
60	⁴⁾⁵⁾ M3GP	225	SME	3GGP	222 250-**G	1479	94,2	94,0	0,84	110	8,0	387	3,6	3,0	0,55	410	74
75	⁵⁾ M3GP	250	SMB	3GGP	252 220-**G	1476	94,8	95,0	0,86	133	7,6	485	2,8	3,2	0,88	470	73
110	M3GP	280	SMC	3GGP	282 230-**G	1485	95,7	95,7	0,86	195	7,6	707	3,0	3,0	1,85	725	68

¹⁾ Класс превышения температуры F.

²⁾ Снижение уровня звукового давления на 3 дБ(A), если вентилятор имеет одно направление вращения. Направление вращения следует указать в заказе, см. коды модификаций 044 и 045.

³⁾ В стандартной комплектации - вентилятор с одним направлением вращения. Направление вращения следует указать в заказе, см. коды модификаций 044 и 045.

⁴⁾ Мощность на валу на одну ступень превышает мощность базовой конструкции с номинальной мощностью на валу в соответствии с CENELEC.

⁵⁾ Для 400-415 В 50 Гц (380 В 50 Гц, код напряжения В).



Электродвигатели с защитой от воспламенения горючей пыли 71–400



Технические характеристики для категории 3 D – T = 125 °C.
IP 55 – электродвигатели с чугунной станиной

IS 411; класс изоляции F, класс превышения температуры B

Мощность на валу кВт 50 Гц	Тип электродвигателя		Код изделия	Част. вращ. об/мин	КПД при		Коэф. мощности cos φ	Ток		Момент			Момент инерции J=1/4 GD ² кгм ²	Масса кг	Уровень звук. давления L _p дБ(А)
					полн. нагр. 100 %	3/4 75 %		I _N А	I _s А	T _N Нм	T _s Т _N	T _{max} Т _N			
1000 об/мин = 6 полюсов				400 В 50 Гц				Базовая конструкция							
0,18	M2GP	71 MA	3GGP 073 310-***A	901	57,0	52,3	0,66	0,64	3,0	1,9	2,1	2,3	0,00056	10	42
0,25	M2GP	71 MB	3GGP 073 320-***A	887	61,8	60,2	0,66	0,87	3,0	2,7	2,2	2,3	0,00074	11	42
0,37	M2GP	80 MA	3GGP 083 310-***A	942	64,7	64,9	0,67	1,16	3,3	3,8	1,8	2,4	0,00159	17	45
0,55	M2GP	80 MB	3GGP 083 320-***A	927	66,6	66,7	0,69	1,72	3,3	5,7	1,7	2,2	0,00196	18	45
0,75	M2GP	90 SA	3GGP 093 110-***A	920	72,3	71,5	0,73	2,12	5,0	7,79	2,0	2,3	0,00292	21	48
1,1	M2GP	90 LA	3GGP 093 510-***A	920	74,2	74,3	0,75	2,94	5,0	11,42	2,0	2,6	0,00379	25	48
1,5	M2GP	100 LA	3GGP 103 510-***A	940	77,1	76,4	0,78	3,78	5,5	15,24	2,0	2,4	0,00999	32	51
2,2	M2GP	112 MA	3GGP 113 310-***A	940	80,9	82,0	0,77	5,23	5,5	22,35	2,0	2,3	0,03116	40	54
3	M2GP	132 SA	3GGP 133 110-***A	960	83,3	84,2	0,79	6,73	6,5	29,84	2,0	2,4	0,03116	55	56
4	M2GP	132 MA	3GGP 133 310-***A	960	84,7	84,9	0,78	8,93	6,5	39,79	2,0	2,9	0,04074	65	56
7,5	M3GP	160 MLA	3GGP 163 410-***G	965	89,0	89,7	0,81	15,5	6,5	74	1,9	3,0	0,088	160	57
11	M3GP	160 MLB	3GGP 163 420-***G	965	89,6	90,3	0,80	23	7,1	109	2,1	3,3	0,106	173	65
15	M3GP	180 MLB	3GGP 183 420-***G	972	91,4	91,6	0,81	31	7,0	147	1,9	3,3	0,221	233	58
18,5	M3GP	200 MLA	3GGP 203 410-***G	983	91,6	91,7	0,81	37	7,1	180	3,2	3,1	0,37	265	66
22	M3GP	200 MLB	3GGP 203 420-***G	983	91,9	91,9	0,81	43	7,5	214	3,2	3,2	0,43	285	61
30	M3GP	225 SMB	3GGP 223 220-***G	985	93,0	93,0	0,81	58	7,4	291	3,4	3,0	0,64	350	61
37	M3GP	250 SMA	3GGP 253 210-***G	987	93,6	93,6	0,81	71	7,2	358	3,2	2,9	1,16	420	66
45	M3GP	280 SMA	3GGP 283 210-***G	990	94,4	94,3	0,84	82	7,0	434	2,5	2,5	1,85	605	66
55	M3GP	280 SMB	3GGP 283 220-***G	990	94,6	94,6	0,84	101	7,0	531	2,7	2,6	2,2	645	66
75	M3GP	315 SMA	3GGP 313 210-***G	992	95,0	94,7	0,82	141	7,4	722	2,4	2,8	3,2	830	70
90	M3GP	315 SMB	3GGP 313 220-***G	992	95,5	95,3	0,84	163	7,5	866	2,4	2,8	4,1	930	70
110	M3GP	315 SMC	3GGP 313 230-***G	991	95,6	95,5	0,83	202	7,4	1060	2,5	2,9	4,9	1000	70
132	M3GP	315 MLA	3GGP 313 410-***G	991	95,8	95,7	0,83	240	7,5	1272	2,7	3,0	5,8	1150	68
160	M3GP	355 SMA	3GGP 353 210-***G	993	96,0	95,8	0,83	293	7,0	1539	2,0	2,6	7,9	1520	75
200	M3GP	355 SMB	3GGP 353 220-***G	993	96,2	96,1	0,84	357	7,2	1923	2,2	2,7	9,7	1680	75
250	M3GP	355 SMC	3GGP 353 230-***G	993	96,5	96,3	0,83	450	7,4	2404	2,6	2,9	11,3	1820	75
315	M3GP	355 MLB	3GGP 353 420-***G	992	96,4	96,3	0,83	570	7,0	3032	2,5	2,7	13,5	2180	75
355	M3GP	355 LKA	3GGP 353 810-***G	992	96,6	96,5	0,83	640	7,6	3417	2,7	2,9	15,5	2500	75
400	M3GP	400 LKA	3GGP 403 810-***G	993	96,7	96,6	0,82	730	7,1	3847	2,3	2,7	17	2900	76
400	M3GP	400 LA	3GGP 403 510-***G	993	96,7	96,6	0,82	730	7,1	3847	2,3	2,7	17	2900	76
450	M3GP	400 LKB	3GGP 403 820-***G	994	96,9	96,7	0,82	818	7,4	4323	2,4	2,8	20,5	3150	76
450	M3GP	400 LB	3GGP 403 520-***G	994	96,9	96,7	0,82	818	7,4	4323	2,4	2,8	20,5	3150	76
500	M3GP	400 LC	3GGP 403 530-***G	993	96,9	96,8	0,83	900	7,2	4808	2,5	2,7	22	3300	76
500	M3GP	400 LKC	3GGP 403 830-***G	993	96,9	96,8	0,83	900	7,2	4808	2,5	2,7	22	3300	76
560	M3GP	400 LKD	3GGP 403 840-***G	993	96,9	96,8	0,85	985	7,4	5385	2,4	3,0	24	3400	77
560	M3GP	400 LD	3GGP 403 540-***G	993	96,9	96,8	0,85	985	7,4	5385	2,4	3,0	24	3400	77
1000 об/мин = 6 полюсов				400 В 50 Гц				Конструкция повышенной мощности							
14	¹⁾²⁾ M3GP	160 MLC	3GGP 163 430-***G	969	89,3	89,3	0,75	31	7,9	138	2,8	3,9	0,121	188	64
18,5	M3GP	180 MLC	3GGP 183 430-***G	975	90,4	90,1	0,74	41	7,2	181	2,0	3,2	0,221	233	61
30	M3GP	200 MLC	3GGP 203 430-***G	983	91,9	91,8	0,81	60	7,5	292	3,5	3,4	0,49	305	65
37	M3GP	225 SMC	3GGP 223 230-***G	983	93,0	93,1	0,83	70	7,1	359	3,0	2,8	0,75	380	64
45	M3GP	250 SMB	3GGP 253 220-***G	986	93,9	93,9	0,82	85	7,2	436	3,3	2,8	1,49	465	65
75	M3GP	280 SMC	3GGP 283 230-***G	990	95,1	95,2	0,84	137	7,3	723	2,8	2,7	2,85	725	66

Примечания:

при заказе двигателей необходимо добавить следующие коды модификации: в соответствии с потребностью 452 DIP/Ex tD в соответствии с Директивой ATEX 94/9/EC, T = 125 °C, категория D, IP 55". 804 DIP/Ex tD, IEC 61241, T125 °C, IP55 (зона 22).

Два символа в коде изделия указывают выбранный способ монтажа (см. информацию для заказа), напряжение и частоту (далее).

Значения выше приведены для 400 В 50 Гц; данные для других напряжений можно получить по запросу.

Электродвигатели с защитой от воспламенения горючей пыли 71–400



Технические характеристики для категории 3 D – T = 125 °C.
IP 55 – электродвигатели с чугунной станиной

IC 411; класс изоляции F, класс превышения температуры B

Мощность на валу кВт 50 Гц	Тип электродвигателя		Код изделия	Част. вращ. об/мин	КПД при		Козф. мощности cos φ	Ток		Момент			Момент инерции J=1/4 GD ² кгм ²	Масса кг	Уровень звук. давления L _p дБ(A)
					полн. нагр. 100 %	3/4 75 %		I _N А	I _s I _N	T _N Нм	T _s T _N	T _{max} T _N			
750 об/мин = 8 полюсов				400 В 50 Гц				Базовая конструкция							
0,18	M2GP	80 MA	3GGP 084 310-**A	685	53,2	52,3	0,61	0,85	2,5	2,46	1,8	1,9	0,00111	16	42
0,25	M2GP	80 MB	3GGP 084 320-**A	685	56,5	55,4	0,61	1,11	2,7	3,41	2,2	2,3	0,00326	17	42
0,37	M2GP	90 SA	3GGP 094 110-**A	703	64,2	63,8	0,61	1,48	3,3	5	2,2	2,9	0,00541	21	46
0,55	M2GP	90 LA	3GGP 094 510-**A	699	65,1	65,0	0,61	2,15	3,3	7,5	2,2	2,8	0,00756	24	46
0,75	M2GP	100 LA	3GGP 104 510-**A	700	71,4	71,4	0,65	2,35	3,3	10	1,6	2,1	0,00971	31	53
1,1	M2GP	100 LB	3GGP 104 520-**A	695	72,8	71,6	0,66	3,39	3,4	15,1	1,8	2,2	0,01186	34	53
1,5	M2GP	112 MA	3GGP 114 310-**A	701	76,1	76,5	0,69	4,71	3,0	20	1,8	2,2	0,01559	42	55
2,2	M2GP	132 SA	3GGP 134 110-**A	710	81,9	82,6	0,71	5,6	5,5	29,59	1,8	2,5	0,03625	56	55
3	M2GP	132 MA	3GGP 134 310-**A	710	81,9	82,2	0,76	7,51	4,9	40	2,5	2,8	0,04141	64	56
4	M3GP	160 MLA	3GGP 164 410-**G	717	83,7	83,8	0,71	10,1	5,2	53	1,8	2,8	0,071	146	59
5,5	M3GP	160 MLB	3GGP 164 420-**G	715	84,7	85,2	0,71	13,9	5,2	73	1,9	2,8	0,09	160	53
7,5	M3GP	160 MLC	3GGP 164 430-**G	718	86,9	87,6	0,70	18,4	5,7	100	2,1	3,1	0,121	188	55
11	M3GP	180 MLB	3GGP 184 420-**G	724	90,3	90,4	0,73	24,5	5,7	145	1,7	2,7	0,239	227	63
15	M3GP	200 MLA	3GGP 204 410-**G	734	90,7	90,8	0,79	31	7,0	195	2,4	3,2	0,45	280	56
18,5	M3GP	225 SMA	3GGP 224 210-**G	734	90,8	90,8	0,74	41	6,1	241	2,2	3,0	0,61	335	55
22	M3GP	225 SMB	3GGP 224 220-**G	732	91,0	91,3	0,77	46	6,5	287	2,2	2,9	0,68	350	56
30	M3GP	250 SMA	3GGP 254 210-**G	735	92,3	92,4	0,79	61	6,7	390	2,0	2,9	1,25	420	56
37	M3GP	280 SMA	3GGP 284 210-**G	741	93,4	93,3	0,78	74	7,3	477	1,7	3,0	1,85	605	65
45	M3GP	280 SMB	3GGP 284 220-**G	741	94,1	93,8	0,78	90	7,6	580	1,8	3,1	2,2	645	65
55	M3GP	315 SMA	3GGP 314 210-**G	742	94,1	94,0	0,81	104	7,1	708	1,6	2,7	3,2	830	62
75	M3GP	315 SMB	3GGP 314 220-**G	741	94,5	94,4	0,82	141	7,1	968	1,7	2,7	4,1	930	62
90	M3GP	315 SMC	3GGP 314 230-**G	741	94,8	94,7	0,82	167	7,4	1161	1,8	2,7	4,9	1000	64
110	M3GP	315 MLA	3GGP 314 410-**G	740	95,0	95,0	0,83	203	7,3	1420	1,8	2,7	5,8	1150	72
132	M3GP	355 SMA	3GGP 354 210-**G	744	95,7	95,6	0,80	250	7,5	1694	1,5	2,6	7,9	1520	69
160	M3GP	355 SMB	3GGP 354 220-**G	744	95,7	95,6	0,80	305	7,6	2054	1,6	2,6	9,7	1680	69
200	M3GP	355 SMC	3GGP 354 230-**G	743	95,7	95,6	0,80	378	7,4	2570	1,6	2,6	11,3	1820	69
250	M3GP	355 MLB	3GGP 354 420-**G	743	95,9	95,8	0,80	476	7,5	3213	1,6	2,7	13,5	2180	72
315	M3GP	400 LA	3GGP 404 510-**G	744	96,4	96,3	0,81	582	7,0	4043	1,2	2,6	17	2900	71
315	M3GP	400 LKA	3GGP 404 810-**G	744	96,4	96,3	0,81	582	7,0	4043	1,2	2,6	17	2900	71
355	M3GP	400 LKB	3GGP 404 820-**G	743	96,5	96,5	0,83	640	6,8	4563	1,2	2,5	21	3200	71
355	M3GP	400 LB	3GGP 404 520-**G	743	96,5	96,5	0,83	640	6,8	4563	1,2	2,5	21	3200	71
400	M3GP	400 LC	3GGP 404 530-**G	744	96,6	96,5	0,82	735	7,4	5134	1,3	2,7	24	3400	71
400	M3GP	400 LKC	3GGP 404 830-**G	744	96,6	96,5	0,82	735	7,4	5134	1,3	2,7	24	3400	71
750 об/мин = 8 полюсов				400 В 50 Гц				Конструкция повышенной мощности							
18,5	M3GP	200 MLB	3GGP 204 420-**G	734	90,6	90,8	0,80	37,5	6,9	241	2,2	3,2	0,54	300	57
30 ¹⁾	M3GP	225 SMC	3GGP 224 230-**G	731	90,6	91,0	0,77	63	6,3	392	2,3	3,0	0,75	375	59
37	M3GP	250 SMB	3GGP 254 220-**G	737	93,0	92,9	0,78	75	7,5	479	2,3	3,4	1,52	465	59
55	M3GP	280 SMC	3GGP 284 230-**G	741	94,4	94,3	0,80	105	7,9	709	1,9	3,1	2,85	725	65

¹⁾ Класс превышения температуры F.

²⁾ Номинальная мощность ниже, чем установлено CENELEC + 1.

Примечания:

при заказе двигателей необходимо добавить следующий код модификации:

452 'DIP/Ex tD в соответствии с Директивой ATEX 94/9/EC, T = 125 °C, категория 3 D, IP 55'.



Паспортные таблички

Для электродвигателей типоразмеров 80–132 в паспортной табличке дается одно значение тока для диапазона напряжений. Это наибольший ток, который может появиться в пределах диапазона напряжений при данной мощности на валу двигателя. Электродвигатели с алюминиевыми станинами категории 3D типоразмеров 90–100 сертифицируются автоматически.

Для электродвигателей с чугунной станиной типоразмеров 160–400 в паспортной табличке в табличной форме даны значения частоты вращения, тока и коэффициента мощности для шести напряжений.

Электродвигатели с алюминиевой станиной, типоразмеры 71–80

ABB Motors Via della Meccanica 22 20040 Caponago ITALY					
Ex II 2D CE 0470					
Cl.F IP65 IEC 34 T125°C NEMKO 03ATEX3426					
Motor 3~ M2VA71B4 3GVA072002-BSC					
ICM400240/6			cos φ 0.69/0.74		
1.1 A Y / 1.9 A Δ		Hz r/min		kW	
V380-420Y/220-240 Δ		50 1420		0.37	
V440-480Y/250-280 Δ		60 1700		0.45	

Электродвигатели с алюминиевой станиной, типоразмеры 112–132

ABB Automation Products, S.A. CE 0163					
3~Motor M3AAD 112 M-2 F IP 65 IEC 34-1 3GAA111001-ADB					
Nº					
V	Hz	r/min	kW	A	Cos φ
380-400 D	50	2850	4,00	7,80	0,91
T 125 °C					
LOM 99 ATEX 2025					
Ex II 2D 2002					25,00 kg
6206 2RS1/C3 6205 2RS1/C3					

Электродвигатели с чугунной станиной, типоразмеры 80–132

ABB Oy, Motors Vaasa, Finland					
CE 0081 Ex II 2D					
3~Motor M3GP 280 SMA 4 V1 DIP T125C					
No. 0351-010541874					
AS20342-1		2004		Ins.cl F IP 65	
V	Hz	kW	r/min	A	cos φ Duty
690 Y	50	75	1484	78	0,85 S1
400 D	50	75	1484	135	0,85 S1
660 D	50	75	1482	81	0,86 S1
380 D	50	75	1482	141	0,86 S1
415 D	50	75	1486	132	0,84 S1
440 D	60	88	1781	141	0,87 S1
Prod. code 3GGP282210-BDG453					
LCIE 02 ATEX 6028			Nmax 2600 r/min		
6316/C3		6316/C3		625 kg	
ABB IEC 60034-1					

Европейские стандарты требуют нанесения специальной маркировки на двигатели с защитой от воспламенения горючей пыли. Маркировка должна включать следующие данные:

- тип защиты;
- категория оборудования;
- температурный класс;
- название и код ЕС органа по сертификации;
- номер сертификата.

Электродвигатели с алюминиевой станиной, типоразмеры 90–100

ABB Automation Products, S.A. CE 0163					
Division Motores Poligono Industrial S.O. Sant Quirze del Valles 08192-Barcelona Spain					
3~ Motor M3AAD 090 L-4 CL. F IP 65 IEC 60034-1					
3GAA 092 002-ASE			Nº		
V	Hz	r/min	kW	A	Cos φ
220-230 Δ	50	1420	1,5	6,1	0,79
380-400 Δ	50	1420	1,5	3,5	0,79
T 125 °C					
LOM 99 ATEX 2025					
Ex II 2D (Año)					16 kg
6205 2RS1/C3 6204 2RS1/C3					

Электродвигатели с алюминиевой станиной, типоразмеры 160–280

ABB Ex II 2D EEx tD A21 T125°C CE 0470					
3~Motor M3AA 250 SMA 4 IEC 250 S/M 65					
No. xxxxxxx xxxxx					
2004					
Ins.cl. F IP 65					
V	Hz	kW	r/min	A	cos φ I _A /I _N R _e /S
400 Δ	50	55	1480	98	0,86
690 Y	50	55	1480	57	0,86
660 Y	50	55	1475	60	0,86
380 Δ	50	55	1480	103	0,86
415 Δ	50	55	1480	96	0,84
440 Δ	60	65	1775	107	0,86
Prod. code 3GAA 252 001-ADC.453					
NEMKO 04 ATEX 1448					
6315/C3 6212/C3					275 kg
ABB LV Motors SE-721 70 Vosterörs, Sweden IEC 60034-1 3GZ 194 001-40					

Электродвигатели с чугунной станиной, типоразмеры 80–400

ABB Oy, Motors Vaasa, Finland					
3~Motor M3GP 132 SMD 4 B3 Ex tD A21 T125°C					
No. 0405-0104496					
MO 20519		2004		Ins.cl F IP 65	
V	Hz	kW	r/min	A	cos φ Duty
690	50	7,5	1447	8,9	0,8 S1
400	50	7,5	1447	15,4	0,8 S1
660	50	7,5	1439	9,1	0,83 S1
380	50	7,5	1439	15,8	0,83 S1
415	50	7,5	1454	15,3	0,78 S1
440	60	8,6	1739	15,4	0,83 S1
Prod. code 3GGP132240 - ADG453					
IECEX LCI06.xxxx			Manual		
					Nmax r/min
6308-2Z/C3		6308-2Z/C3		80 kg	
ABB IEC 60034-1					

Электродвигатели с защитой от воспламенения горючей пыли Ex tD (DIP), с алюминиевой станиной, 2D. Коды модификаций

Код ¹⁾ /Модификация	71	80	90	100	112	132	160	180	200	225	250	280
Балансировка												
052	Вибрации согласно классу А (IEC 60034-14).	P	P	S	S	S	S	S	S	S	S	S
417	Вибрации согласно классу В (IEC 60034-14).	NA	NA	P	NA	P	P	R	R	R	R	R
423	Балансировка без шпонки.	P	P	P	P	NA	NA	R	R	R	R	R
424	Балансировка с полной шпонкой.	P	P	P	P	P	P	P	P	P	P	P
Подшипники и смазка												
036	Транспортный фиксатор для подшипников.	NA	NA	M	M	M	M	M	M	M	M	M
037	Роликовый подшипник на приводном конце вала.	NA	NA	M	M	P	P	NA	NA	NA	NA	NA
039	Морозостойкая смазка.	M	M	M	M	M	M	NA	NA	NA	NA	NA
040	Теплостойкая смазка.	M	M	M	M	M	P	S	S	S	S	S
041	Подшипники с заменой смазки через ниппели для смазки.	H	H	M	M	P	P	NA	NA	NA	NA	NA
042	С фиксацией у приводного конца вала.	M	M	S	S	S	S	S	S	S	S	S
043	Ниппели SPM.	NA	NA	NA	NA	NA	NA	M	M	M	M	M
057	Подшипники 2RS на обоих концах вала.	M	M	M	M	P	P	S	S	S	S	S
058	Радиально-упорный подшипник на приводном конце вала, нагрузка на вал направлена от подшипника.	NA	NA	P	P	P	P	NA	NA	NA	NA	NA
059	Радиально-упорный подшипник на неприводном конце вала, нагрузка на вал направлена в сторону подшипника.	NA	NA	P	P	P	P	NA	NA	NA	NA	NA
797	Ниппели SPM из нержавеющей стали	NA	NA	NA	NA	NA	NA	P	P	P	P	P
Дополнительные стандартные исполнения												
079	Клетка ротора из сплава силумин.	P	P	P	P	P	P	NA	NA	NA	NA	NA
142	Соединение "Manilla".	NA	NA	P	P	P	P	P	P	P	P	P
178	Болты из нержавеющей стали/кислотоупорные.	M	M	M	M	M	M	M	M	M	M	M
209	Нестандартные напряжение или частота (специальная обмотка).	P	P	P	P	P	P	P	P	P	P	P
217	Чугунный щит на приводном конце вала (на двигателе с алюминиевой станиной).	NA	NA	M	M	M	M	R	R	R	R	S
232	Чугунный щит на неприводном конце вала (на электродвигателе с алюминиевой станиной).	NA	NA	NA	NA	NA	NA	R	R	R	R	R
425	Сердечники ротора и статора с защитой от коррозии.	P	P	P	P	P	P	P	P	P	P	P
Система охлаждения												
068	Металлический вентилятор.	M	M	M	M	M	M	M	M	M	M	M
075	Способ охлаждения IC 418 (без вентилятора).	P	P	P	P	P	P	NA	NA	NA	NA	NA
183	Независимое охлаждение двигателя (вентилятор осевой, неприв. конец вала).	M	M	M	M	M	P	NA	NA	NA	NA	NA
189	Независимое охлаждение двигателя, IP44, 400 В, 50 Гц (вентилятор осевой, неприв. конец вала).	NA	NA	NA	NA	NA	NA	M	M	M	M	M
Документация												
141	Соответствующий габаритный чертеж.	M	M	M	M	M	M	M	M	M	M	M
Сливные отверстия												
065	Закрытые сливные отверстия.	M	M	M	M	M	M	S	S	S	S	S
Болт заземления												
067	Наружный болт заземления.	M	M	M	M	M	M	S	S	S	S	S

¹⁾ Некоторые коды модификаций не могут быть реализованы одновременно.

S = Включено в стандартную комплектацию.
M = Модификация имеющегося на складе электродвигателя или на новом изделии, количество на один заказ может быть ограничено.

P = Только новые изделия.
R = По запросу.
NA = Не применимо.



Код ¹⁾ /Модификация	71	80	90	100	112	132	160	180	200	225	250	280	
Окружающая среда с повышенной опасностью													
452	DIP/Ex tD в соответствии с Директивой ATEX 94/9/EC, T = 125 °C, кат. 3D, IP55.				M	M	M	M	M	NA	NA	NA	NA
453	Конструкция DIP/Ex tD в соответствии с Директивой ATEX 94/9/EC, T = 125 °C, кат. 2D, IP65.				M	M	P	P	P	M	M	M	M
Нагревательные элементы													
450	Нагревательный элемент, 100-120 В.				M	M	M	M	M	M	M	M	M
451	Нагревательный элемент, 200-240 В.				M	M	M	M	M	M	M	M	M
Система изоляции													
014	Изоляция обмоток, класс H.				P	P	P	P	P	NA	NA	NA	NA
405	Специальная изоляция обмоток для использования с преобразователем частоты.				NA	NA	P	P	P	P	P	P	P
Способы монтажа													
007	Монтаж на фланце IM 3001, фланец IEC, из IM 1001 (B5 от B3).				M	M	M	M	M	NA	NA	NA	NA
008	Монтаж на лапах и фланце IM 2101, фланец IEC, из IM 1001 (B34 от B3).				M	M	M	M	M	M	NA	NA	NA
009	Монтаж на лапах и фланце IM 2001, фланец IEC, из IM 1001 (B35 от B3).				M	M	M	M	M	M	M	M	M
047	Монтаж на фланце IM 3601, фланец IEC, из IM 3001 (B14 от B5).				M	M	M	M	M	M	NA	NA	NA
048	Монтаж на фланце IM 3001, фланец IEC, из IM 3601 (B5 от B14).				M	M	M	M	M	M	NA	NA	NA
066	Модификация для нестандартного монтажного исполнения (указать IM xxxx), (следует заказывать для всех способов монтажа, за исключением IM B3 (1001) и IM B5 (3001)).				M	M	M	M	M	M	NA	NA	NA
078	(IM 3601) Монтаж на фланце, фланец C согласно DIN.				P	P	NA	NA	NA	NA	NA	NA	NA
080	(IM 3001) Монтаж на фланце, фланец A согласно DIN.				P	NA	NA	M	NA	NA	NA	NA	NA
090	(IM 2101) Монтаж на лапах и фланце, фланец C согласно DIN, из IM 1001 (B34 от B3).				P	P	NA	NA	NA	NA	NA	NA	NA
091	Монтаж на лапах и фланце (IM 2001), фланец A согласно DIN, из IM 1001 (B35 от B3).				P	NA	M	M	NA	NA	NA	NA	NA
093	Монтаж на фланце IM 3601, фланец IEC, из IM 1001 (B14 от B3).				M	M	M	M	M	NA	NA	NA	NA
200	Держатель кольца фланца.				M	M	M	M	M	M	NA	NA	NA
216	Кольцо фланца FF 85.				M	M	NA	NA	NA	NA	NA	NA	NA
218	Кольцо фланца FT 85.				M	M	M	NA	NA	NA	NA	NA	NA
219	Кольцо фланца FT 100.				M	M	M	NA	NA	NA	NA	NA	NA
220	Кольцо фланца FF 100.				M	M	M	NA	NA	NA	NA	NA	NA
223	Кольцо фланца FF 115.				M	M	M	NA	NA	NA	NA	NA	NA
224	Кольцо фланца FT 115.				M	M	M	NA	NA	NA	NA	NA	NA
226	Кольцо фланца FF 130.				M	M	M	M	M	NA	NA	NA	NA
227	Кольцо фланца FT 130.				M	M	M	M	M	NA	NA	NA	NA
229	Фланец FT 130.				NA	NA	M	M	M	NA	NA	NA	NA
233	Кольцо фланца FF 165.				M	M	M	M	M	NA	NA	NA	NA
234	Кольцо фланца FT 165.				M	M	M	M	M	NA	NA	NA	NA
235	Фланец FF 165.				NA	NA	M	M	M	NA	NA	NA	NA
236	Фланец FT 165.				NA	NA	NA	NA	NA	M	NA	NA	NA
243	Кольцо фланца FF 215.				NA	NA	P	M	M	M	NA	NA	NA
244	Кольцо фланца FT 215.				NA	NA	NA	M	M	M	NA	NA	NA
245	Фланец FF 215.				NA	NA	NA	M	M	NA	NA	NA	NA
253	Кольцо фланца FF 265.				NA	NA	NA	NA	NA	M	NA	NA	NA
254	Кольцо фланца FT 265.				NA	NA	NA	NA	NA	M	NA	NA	NA
255	Фланец FF 265.				NA	NA	NA	NA	NA	M	NA	NA	NA
260	Фланец FT 115.				NA	NA	M	M	NA	NA	NA	NA	NA

¹⁾ Некоторые коды модификаций не могут быть реализованы одновременно.

S = Включено в стандартную комплектацию.
M = Модификация имеющегося на складе электродвигателя или на новом изделии, количество на один заказ может быть ограничено.

P = Только новые изделия.
R = По запросу.
NA = Не применимо.

Код ¹⁾ /Модификация	71	80	90	100	112	132	160	180	200	225	250	280
306 Монтаж на лапах IM 1001, из IM 3601 (B3 от B14).	M	M	M	M	M	NA	NA	NA	NA	NA	NA	NA
307 Монтаж на лапах и фланце IM 2101, фланец IEC, из IM 3601 (B34 от B14).	M	M	M	M	M	NA	NA	NA	NA	NA	NA	NA
308 Монтаж на лапах и фланце IM 2001, фланец IEC, из IM 3601 (B35 от B14).	M	M	M	M	M	NA	NA	NA	NA	NA	NA	NA
309 Монтаж на лапах IM 1001, из IM 3001 (B3 от B5).	M	M	M	M	M	NA	NA	NA	NA	NA	NA	NA
310 Монтаж на лапах и фланце IM 2101, фланец IEC, из IM 3001 (B34 от B5).	M	M	M	M	M	NA	NA	NA	NA	NA	NA	NA
311 Монтаж на лапах и фланце IM 2001, фланец IEC, из IM 3001 (B35 от B5).	M	M	M	M	M	NA	NA	NA	NA	NA	NA	NA
312 Монтаж на лапах IM 1001, из IM 2101 (B3 от B34).	M	M	M	M	M	NA	NA	NA	NA	NA	NA	NA
313 Монтаж на фланце IM 3601, фланец IEC, из IM 2101 (B14 от B34).	M	M	M	M	M	NA	NA	NA	NA	NA	NA	NA
314 Монтаж на фланце IM 3001, фланец IEC, из IM 2101 (B5 от B34).	M	M	M	M	M	NA	NA	NA	NA	NA	NA	NA
315 Монтаж на лапах и фланце IM 2001, фланец IEC, из IM 2101 (B35 от B34).	M	M	M	M	M	NA	NA	NA	NA	NA	NA	NA
316 Монтаж на лапах IM 1001, из IM 2001 (B3 от B35).	M	M	M	M	M	M	NA	NA	NA	NA	NA	NA
317 Монтаж на фланце IM 3601, фланец IEC, из IM 2001 (B14 от B35).	M	M	M	M	M	NA	NA	NA	NA	NA	NA	NA
318 Монтаж на фланце IM 3001, фланец IEC, из IM 2001 (B5 от B35).	M	M	M	M	M	NA	NA	NA	NA	NA	NA	NA
319 Монтаж на лапах и фланце IM 2101, фланец IEC, из IM 2001 (B34 от B35).	M	M	M	M	M	NA	NA	NA	NA	NA	NA	NA
Окраска												
114 Специальный цвет краски, стандартный класс.	M	M	M	M	M	M	M	M	M	M	M	M
179 Специальные технические условия на краску.	NA	NA	P	P	P	P	R	R	R	R	R	R
Защита												
005 Металлический защитный кожух, двигатель установлен вертикально, валом вниз.	M	M	M	M	M	M	M	M	M	M	M	M
072 Радиальное уплотнение на приводном конце вала.	M	M	M	M	M	M	NA	NA	NA	NA	NA	NA
073 Уплотнение от утечек масла на приводном конце вала.	M	M	NA	NA	NA	NA	NA	NA	NA	NA	NA	NA
076 Сливные отверстия с заглушками. Фетровые заглушки.	S	S	NA	NA	NA	NA	NA	NA	NA	NA	NA	NA
158 Степень защиты IP 65.	M	M	M	M	M	P	S	S	S	S	S	S
211 Защита от воздействия климатических факторов, IP xx W	NA	NA	P	P	P	P	NA	NA	NA	NA	NA	NA
403 Степень защиты IP 56.	M	M	M	M	P	P	NA	NA	NA	NA	NA	NA
404 Степень защиты IP 56, без вентилятора и кожуха вентилятора.	P	P	P	P	P	P	NA	NA	NA	NA	NA	NA
784 Уплотнение Gamma на приводном конце вала.	NA	NA	M	M	NA	NA	S	S	S	S	S	S
Паспортные таблички и таблички с инструкциями												
002 Перештамповка напряжения, частоты и мощности, длительный режим работы.	M	M	M	M	M	M	M	M	M	M	M	M
003 Индивидуальный серийный номер.	P	P	M	M	M	M	S	S	S	S	S	S
004 Дополнительный текст на стандартной паспортной табличке (макс. 12 позиций на свободной текстовой строке).	NA	NA	NA	NA	M	M	NA	NA	NA	NA	NA	NA
095 Перештамповка мощности (установленные напряжение, частота), повторно-кратковременный режим.	M	M	M	M	M	M	R	R	R	R	R	R
098 Паспортная табличка из нержавеющей стали.	M	M	M	M	M	M	NA	NA	NA	NA	NA	NA
135 Установка дополнительной идентификационной таблички, нержавеющая сталь.	M	M	M	M	M	M	NA	NA	NA	NA	NA	NA
138 Установка дополнительной идентификационной таблички, алюминий.	M	M	M	M	M	M	M	M	M	M	M	M
139 Дополнительная идентификационная табличка, поставляемая отдельно.	M	M	M	M	M	M	M	M	M	M	M	M
160 Прикрепленная дополнительная паспортная табличка.	M	M	M	M	M	M	M	M	M	M	M	M
161 Дополнительная паспортная табличка, поставляемая отдельно.	M	M	M	M	M	M	M	M	M	M	M	M
162 Паспортная табличка, прикрепленная к статору.	NA	NA	M	M	M	M	S	S	S	S	S	S
163 Паспортная табличка преобразователя частоты. Паспортные данные в соответствии с предложением.	NA	NA	NA	NA	NA	NA	M	M	M	M	M	M

¹⁾ Некоторые коды модификаций не могут быть реализованы одновременно.

S = Включено в стандартную комплектацию.
M = Модификация имеющегося на складе электродвигателя или на новом изделии, количество на один заказ может быть ограничено.

P = Только новые изделия.
R = По запросу.
NA = Не применимо.



Код ¹⁾ /Модификация	71	80	90	100	112	132	160	180	200	225	250	280
198 Паспортная табличка из алюминия.	S	S	M	M	M	M	S	S	S	S	S	S
Вал и ротор												
069 Два конца вала, согласно основному каталогу.	P	P	P	P	P	P	R	R	R	R	R	R
070 Один или два конца вала специальной конструкции, стандартный материал вала.	P	P	P	P	P	P	R	R	R	R	R	R
131 Двигатель поставляется с полушпонкой (шпонка не выступает за пределы диаметра вала).	NA	NA	NA	NA	NA	NA	M	M	M	M	M	M
165 Конец вала с открытой шпоночной канавкой.	P	P	P	P	P	P	NA	NA	NA	NA	NA	NA
410 Вал из нержавеющей стали (стандартная или нестандартная конструкция).	P	P	P	P	P	P	NA	NA	NA	NA	NA	NA
Датчики температуры обмотки статора												
121 Биметаллические датчики температуры, размыкающего типа (НЗК), (3 шт. последовательно), 130 °С, в обмотке статора.	M	M	M	M	M	M	M	M	M	M	M	M
122 Биметаллические датчики температуры, размыкающего типа (НЗК), (3 шт. последовательно), 150 °С, в обмотке статора.	M	M	M	M	M	M	M	M	M	M	M	M
123 Биметаллические датчики температуры, размыкающего типа (НЗК), (3 шт. последовательно), 170 °С, в обмотке статора.	M	M	M	M	P	P	NA	NA	NA	NA	NA	NA
124 Биметаллические датчики температуры, размыкающего типа (НЗК), (3 шт. последовательно), 140 °С, в обмотке статора.	NA	NA	NA	NA	NA	NA	M	M	M	M	M	M
125 Биметаллические датчики температуры, размыкающего типа (НЗК), (2x3 последовательно), 150 °С, в обмотке статора.	M	M	M	M	P	P	M	M	M	M	M	M
127 Биметаллические датчики температуры, размыкающего типа (НЗК), (3 шт. последовательно на 130 °С и 3 шт. последовательно на 150 °С), в обмотке статора.	M	M	M	M	P	P	M	M	M	M	M	M
321 Биметаллические датчики температуры, замыкающего типа (НР), (3 шт. параллельно), 130 °С, в обмотке статора.	M	M	M	M	M	M	NA	NA	NA	NA	NA	NA
322 Биметаллические датчики температуры, замыкающего типа (НР), (3 шт. параллельно), 150 °С, в обмотке статора.	M	M	M	M	M	M	NA	NA	NA	NA	NA	NA
323 Биметаллические датчики температуры, замыкающего типа (НР), (3 шт. параллельно), 170 °С, в обмотке статора.	NA	NA	P	P	P	P	NA	NA	NA	NA	NA	NA
325 Биметаллические датчики температуры, замыкающего типа (НР), (2x3 параллельно), 150 °С, в обмотке статора.	NA	NA	P	P	P	P	NA	NA	NA	NA	NA	NA
327 Биметаллические датчики температуры, замыкающего типа (НР), (3 шт. параллельно на 130 °С и 3 шт. параллельно на 150 °С), в обмотке статора.	NA	NA	P	P	P	P	NA	NA	NA	NA	NA	NA
435 Термисторы РТС (3 шт. последовательно), 130 °С, в обмотке статора.	M	M	M	M	M	M	M	M	M	M	M	M
436 Термисторы РТС (3 шт. последовательно), 150 °С, в обмотке статора.	M	M	M	M	M	M	M	M	S	S	S	S
437 Термисторы РТС (3 шт. последовательно), 170 °С, в обмотке статора.	M	M	M	M	M	M	NA	NA	NA	NA	NA	NA
439 Термисторы РТС (2x3 последовательно), 150 °С, в обмотке статора.	M	M	M	M	M	P	M	M	M	M	M	M
440 Термисторы РТС (3 шт. последовательно на 110 °С и 3 шт. последовательно на 130 °С), в обмотке статора.	M	M	NA	NA	NA	NA	NA	NA	NA	NA	NA	NA
441 Термисторы РТС (3 шт. последовательно на 130 °С и 3 шт. последовательно на 150 °С), в обмотке статора.	M	M	M	M	P	M	M	M	M	M	M	M
442 Термисторы РТС (3 шт. последовательно на 150 °С и 3 шт. последовательно на 170 °С), в обмотке статора.	M	M	NA	NA	NA	NA	M	M	M	M	M	M
445 2-проводной термометр сопротивления Pt-100 в обмотке статора, 1 на фазу	NA	NA	NA	NA	NA	NA	M	M	M	M	M	M
446 2-проводной термометр сопротивления Pt-100 в обмотке статора, 2 на фазу	NA	NA	NA	NA	NA	NA	M	M	M	M	M	M
Соединительная коробка												
015 Электродвигатель, поставляемый с соединением Δ.	M	M	M	M	NA	NA	M	M	M	M	M	M
016 9 клемм в соединительной коробке.	NA	NA	P	P	P	P	NA	NA	NA	NA	NA	NA
017 Электродвигатель с соединением "звезда".	M	M	M	M	NA	NA	M	M	M	M	M	M
018 Соединение по схеме Δ в соединительной коробке. (переключение со схемы "звезда"), однофазное, Штейнметц.	NA	NA	M	M	NA	NA	NA	NA	NA	NA	NA	NA

¹⁾ Некоторые коды модификаций не могут быть реализованы одновременно.

S = Включено в стандартную комплектацию.
M = Модификация имеющегося на складе электродвигателя или на новом изделии, количество на один заказ может быть ограничено.

P = Только новые изделия.
R = По запросу.
NA = Не применимо.

Код ¹⁾ /Модификация	71	80	90	100	112	132	160	180	200	225	250	280
019	Большой размер по сравнению со стандартной соединительной коробкой.											
021	Соединительная коробка слева (если смотреть со стороны прив. конца вала).											
022	Кабельный ввод слева (если смотреть со стороны прив. конца вала).											
136	Подключение удлиненных кабелей, стандартная соединительная коробка.											
137	Подключение удлиненных кабелей, низкая соединительная коробка, "Flying leads".											
157	Соединительная коробка со степенью защиты IP65.											
180	Соединительная коробка справа (если смотреть со стороны прив. конца вала).											
187	Кабельные сальники нестандартной конструкции.											
230	Стандартные металлические кабельные сальники.											
375	Стандартный пластмассовый кабельный сальник.											
376	Два стандартных пластмассовых кабельных сальника.											
418	Отдельная соединительная коробка для дополнительного оборудования, стандартный материал.											
731	Два стандартных металлических кабельных сальника.											
732	Стандартный кабельный сальник, EEx d IIB, бронированный кабель.											
738	Подготовлено для кабельных сальников с метрической резьбой.											
Испытания												
140	Подтверждение испытаний.											
145	Протокол типового испытания электродвигателя из каталога, 400 В 50 Гц.											
146	Типовое испытание с протоколом для электродвигателя из специальной партии поставки.											
147	Типовое испытание с протоколом для электродвигателя из специальной партии поставки, с участием заказчика.											
148	Протокол приемо-сдаточного испытания.											
149	Испытание в соответствии с особыми техническими условиями на испытание.											
153	Испытание по сокращенной программе для организации по классификации.											
221	Типовое испытание и нагрузочное испытание в нескольких точках с протоколом для двигателя из специальной партии поставки.											
222	Кривая крутящий момент/частота вращения, типовое испытание и нагрузочное испытание в нескольких точках с протоколом для двигателя из специальной партии поставки.											
760	Проверка уровня вибрации											
761	Проверка спектра вибраций.											
762	Проверка уровня шума.											
763	Проверка спектра шума.											
764	Полное испытание с преобразователем частоты ABB.											
Частотно-регулируемый привод												
181	Паспортная табличка со значениями стандартной нагрузки ABB для эксплуатации с частотно-регулируемым приводом. При необходимости, можно выбрать другие дополнительные устройства для эксплуатации с частотно-регулируемым приводом.											
182	Установлен датчик импульсов, как предписано.											
470	Подготовлено для энкодера с полым валом (аналогичный L&L).											
472	Энкодер (L&L 861), 1024 импульса на оборот.											
473	Энкодер (L&L 861), 2048 импульсов на оборот.											
570	Подготовлено для энкодера с полым валом (L&L 503).											
701	Изолированный подшипник на неприводном конце вала.											
704	Кабельный сальник, соответствующий требованиям ЭМС.											
Пуск по схеме "звезда"/Δ												
118	Клеммы для пуска по схеме "звезда"/Δ на высокой скорости (обмотки для двух скоростей).											

¹⁾ Некоторые коды модификаций не могут быть реализованы одновременно.

S = Включено в стандартную комплектацию.
M = Модификация имеющегося на складе электродвигателя или на новом изделии, количество на один заказ может быть ограничено.

P = Только новые изделия.
R = По запросу.
NA = Не применимо.

Электродвигатели с защитой от воспламенения горючей пыли Ex tD (DIP), с чугуновой станиной, 2D. Коды модификаций

Код ¹⁾ /Модификация	80	90	100	112	132	160	180	200	225	250	280	315	355	400
Балансировка														
052 Вибрации согласно классу А (IEC 60034-14).	S	S	S	S	S	S	S	S	S	S	S	S	S	S
417 Вибрации согласно классу В (IEC 60034-14).	M	M	M	M	M	P	P	P	P	P	P	P	P	P
424 Балансировка с полной шпонкой.	M	M	M	M	M	P	P	P	P	P	P	P	P	P
Подшипники и смазка														
036 Транспортный фиксатор для подшипников.	NA	NA	NA	NA	NA	M	M	M	M	M	P	P	P	P
037 Роликовый подшипник на приводном конце вала.	NA	NA	NA	NA	NA	M	M	M	M	M	M	M	NA	NA
040 Теплостойкая смазка.	NA	NA	NA	NA	NA	S	S	S	S	S	S	S	S	S
041 Подшипники со смазкой через ниппели для смазки.	NA	NA	NA	NA	NA	S	S	S	S	S	S	S	S	S
043 Ниппели SPM.	NA	NA	NA	NA	NA	S	S	S	S	S	S	S	S	S
058 Радиально-упорный подшипник на приводном конце вала, действующая на валу сила направлена от подшипника.	NA	NA	NA	NA	NA	P	P	P	P	P	P	P	P	P
107 2-проводной термометр сопротивления Pt100 в подшипниках.	NA	NA	NA	NA	NA	P	P	P	P	P	P	P	P	P
130 3-проводной термометр сопротивления Pt100 в подшипниках.	NA	NA	NA	NA	NA	P	P	P	P	P	P	P	P	P
194 Подшипники 2Z со смазкой на весь срок службы на обоих концах вала.	S	S	S	S	S	M	M	M	M	M	NA	NA	NA	NA
433 Выпускной коллектор для смазки.	NA	NA	NA	NA	NA	NA	NA	NA	NA	NA	P	P	P	P
796 Ниппели для смазки типа JIS B 1575 PT 1/8, тип А.	NA	NA	NA	NA	NA	P	P	P	P	P	P	P	P	P
797 Ниппели SPM из нержавеющей стали.	NA	NA	NA	NA	NA	M	M	M	M	M	M	M	P	P
798 Ниппели для смазки из нержавеющей стали.	NA	NA	NA	NA	NA	M	M	M	M	M	M	M	P	P
Тормоза														
412 Встроенный тормоз.	NA	NA	NA	NA	NA	R	R	R	R	R	R	R	R	R
Дополнительные стандартные исполнения														
142 Соединение "Manilla".	NA	NA	NA	NA	NA	R	R	R	R	R	R	R	R	R
178 Болты из нержавеющей стали/кислотоупорные.	M	M	M	M	M	M	M	M	M	M	M	M	P	P
204 Подъемные болты для электродвигателей с монтажом на лапах.	NA	NA	NA	NA	NA	P	P	P	P	P	P	P	S	S
209 Нестандартные напряжение или частота (специальная обмотка).	P	P	P	P	P	P	P	P	P	P	P	P	P	P
396 Двигатель, рассчитанный на температуру окружающего воздуха от -20 до -40°C, с нагревателями (следует добавлять код 450/451).	R	R	R	R	R	P	P	P	P	P	P	P	P	P
397 Двигатель, рассчитанный на температуру окружающего воздуха от -40 до -55°C, с нагревателями (следует добавлять код 450/451).	R	R	R	R	R	P	P	P	P	P	P	P	P	P
398 Двигатель, рассчитанный на температуру окружающего воздуха от -20 до -40°C, без подогрева.	R	R	R	R	R	P	P	P	P	P	P	P	P	P
399 Двигатель, рассчитанный на температуру окружающего воздуха от -40 до -55°C, без подогрева.	R	R	R	R	R	P	P	P	P	P	P	P	P	P
786 Специальная конструкция с валом, направленным вверх, для наружной установки (V3, V36, V6).	R	R	R	R	R	P	P	P	P	P	NA	NA	NA	NA
Система охлаждения														
044 Вентилятор с одним направлением вращения, с пониженным уровнем шума. Вращение по час. стрелке, если смотреть со стороны прив. конца вала. Доступен только для 2-полюсных двигателей.	NA	NA	NA	NA	NA	NA	NA	NA	NA	NA	P	P	P	S
045 Вентилятор с одним направлением вращения, с пониженным уровнем шума. Вращение против час. стрелки, если смотреть со стороны прив. конца вала. Доступен только для 2-полюсных двигателей.	NA	NA	NA	NA	NA	NA	NA	NA	NA	NA	P	P	P	S
068 Металлический вентилятор.	M	M	M	M	M	M	M	M	M	M	M	M	P	P
075 Способ охлаждения IC 418 (без вентилятора).	R	R	R	R	R	R	R	R	R	R	R	R	R	NA
183 Независимое охлаждение двигателя (вентилятор осевой, неприв. конец вала).	NA	NA	NA	NA	NA	P	P	P	P	P	P	P	P	P
422 Независимое охлаждение двигателя (вентилятор сверху или сбоку, неприв. конец вала).	NA	NA	NA	NA	NA	NA	NA	NA	NA	NA	P	P	P	P
791 Кожух вентилятора из нержавеющей стали.	NA	NA	NA	NA	NA	NA	NA	NA	P	P	P	P	P	P

¹⁾ Некоторые коды модификаций не могут быть реализованы одновременно.

S = Включено в стандартную комплектацию.
M = Модификация имеющегося на складе электродвигателя или на новом изделии, количество на один заказ может быть ограничено.

P = Только новые изделия.
R = По запросу.
NA = Не применимо.

Код ¹⁾ /Модификация	80	90	100	112	132	160	180	200	225	250	280	315	355	400
Муфта														
035 Сборка поставляемой заказчиком полумуфты.	R	R	R	R	R	P	P	P	P	P	P	P	P	P
Документация														
141 Соответствующий габаритный чертеж.	M	M	M	M	M	M	M	M	M	M	M	M	M	M
Сливные отверстия														
065 Закрытые сливные отверстия.	M	M	M	M	M	M	M	M	M	M	M	M	P	P
Болт заземления														
067 Наружный болт заземления.	S	S	S	S	S	S	S	S	S	S	S	S	S	S
Окружающая среда с повышенной опасностью														
452 DIP/Ex tD в соответствии с Директивой АТЕХ 94/9/ЕС, Т = 125 °С, кат. 3D, IP55.	M	M	M	M	M	M	M	M	M	M	M	M	P	P
453 DIP/Ex tD в соответствии с Директивой АТЕХ 94/9/ЕС, Т = 125 °С, кат. 2D, IP65.	M	M	M	M	M	M	M	M	M	M	M	M	P	P
454 DIP/Ex tD в соответствии с Директивой АТЕХ 94/9/ЕС, Т = 125 °С, кат. 3D, IP65.	M	M	M	M	M	M	M	M	M	M	M	M	P	NA
804 DIP/Ex tD, IEC 61241, T125 °С, IP55 (зона 22).	M	M	M	M	M	M	M	M	M	M	M	M	P	P
805 DIP/Ex tD, IEC 61241, T125 °С, IP65 (зона 21).	M	M	M	M	M	M	M	M	M	M	M	M	P	P
806 DIP/Ex tD, IEC 61241, T125 °С, IP65 (зона 22).	M	M	M	M	M	M	M	M	M	M	M	M	P	P
814 Электродвигатели Ex tD (DIP), температурный класс Т 150С.	M	M	M	M	M	M	M	M	M	M	M	M	P	P
Нагревательные элементы														
450 Нагревательный элемент, 100-120 В.	M	M	M	M	M	M	M	M	M	M	M	M	P	P
451 Нагревательный элемент, 200-240 В.	M	M	M	M	M	M	M	M	M	M	M	M	P	P
Система изоляции														
014 Изоляция обмоток, класс Н.	NA	NA	NA	NA	NA	P	P	P	P	P	P	P	P	P
405 Специальная изоляция обмотки для использования с преобразователем частоты.	NA	NA	NA	NA	NA	P	P	P	P	P	P	P	P	P
406 Обмотка для питания >690<=1000 В.	NA	NA	NA	NA	NA	NA	NA	NA	NA	NA	P	P	P	P
Способы монтажа														
008 Монтаж на лапах и фланце IM 2101, фланец IEC, из IM 1001 (B34 от B3).	M	M	M	M	NA	NA	NA	NA	NA	NA	NA	NA	NA	NA
009 Монтаж на лапах и фланце IM 2001, фланец IEC, из IM 1001 (B35 от B3).	M	M	M	M	M	M	M	M	M	M	M	M	P	P
047 Монтаж на фланце IM 3601, фланец IEC, из IM 3001 (B14 от B5).	M	M	M	M	M	NA	NA	NA	NA	NA	NA	NA	NA	NA
048 Монтаж на фланце IM 3001, фланец IEC, из IM 3601 (B5 от B14).	NA	NA	NA	NA	NA	NA	NA	NA	NA	NA	NA	NA	NA	NA
066 Модификация для нестандартного монтажного исполнения (указать IM xxxx), (следует заказывать для всех способов монтажа, а исключением IM B3 (1001) и IM B5 (3001)).	M	M	M	M	M	M	M	M	M	M	M	M	M	P
305 Дополнительные подъемные проушины.	NA	NA	NA	NA	NA	NA	NA	NA	NA	NA	NA	P	P	P
Окраска														
106 Толщина покрытия = 80 мкм.	NA	NA	NA	NA	NA	S	S	S	S	S	S	S	S	S
109 Толщина покрытия = 120 мкм.	NA	NA	NA	NA	NA	M	M	M	M	M	M	M	P	P
110 Толщина покрытия = 160 мкм.	NA	NA	NA	NA	NA	M	M	M	M	M	M	M	P	P
111 Двухкомпонентная эпоксидно-полиамидная краска, с термоотверждением, для применения в морских условиях, 160 мкм.	P	P	P	P	P	M	M	M	M	M	P	P	P	P
114 Специальный цвет краски, стандартный класс.	M	M	M	M	M	M	M	M	M	M	M	M	P	P
115 Окраска грунтовкой на основе соединений цинка, для применения в морских условиях.	P	P	P	P	P	P	P	P	P	P	P	P	P	P
179 Специальные технические условия на краску.	R	R	R	R	R	R	R	R	R	R	R	R	R	R

¹⁾ Некоторые коды модификаций не могут быть реализованы одновременно.

S = Включено в стандартную комплектацию.
M = Модификация имеющегося на складе электродвигателя или на новом изделии, количество на один заказ может быть ограничено.

P = Только новые изделия.
R = По запросу.
NA = Не применимо.

Код ¹⁾ /Модификация	80	90	100	112	132	160	180	200	225	250	280	315	355	400
Защита														
005	Металлический защитный кожух, двигатель установлен вертикально, валом вниз.													
072	Радиальное уплотнение на приводном конце вала.													
073	Уплотнение от утечек масла на приводном конце вала.													
076	Сливные отверстия с заглушками. Фетровые заглушки.													
158	Степень защиты IP 65.													
211	Защита от воздействия климатических факторов, IP xx W													
403	Степень защиты IP 56.													
404	Степень защиты IP 56, без вентилятора и кожуха вентилятора.													
434	Степень защиты IP 56, открытая площадка.													
783	Лабиринтное уплотнение на приводном конце вала.													
Паспортные таблички и таблички с инструкциями														
002	Перештамповка напряжения, частоты и мощности, продолжительный режим работы.													
095	Перештамповка мощности (установленные напряжение, частота), повторно-кратковременный режим.													
098	Паспортная табличка из нержавеющей стали.													
135	Установка дополнительной идентификационной таблички, нержавеющая сталь.													
139	Дополнительная идентификационная табличка, поставляемая отдельно.													
161	Дополнительная паспортная табличка, поставляемая отдельно.													
163	Паспортная табличка преобразователя частоты. Паспортные данные в соответствии с предложением.													
Вал и ротор														
069	Два конца вала, согласно основному каталогу.													
070	Один или два конца вала специальной конструкции, стандартный материал вала.													
164	Конец вала с закрытой шпоночной канавкой.													
165	Конец вала с открытой шпоночной канавкой.													
410	Вал из нержавеющей стали (стандартная или нестандартная конструкция).													
Стандарты и нормативные документы														
421	Исполнение VIK (Verband der industriellen Energie- und Kraftwirtschaft e.V.).													
773	Исполнение EEMUA № 132 1988.													
775	Исполнение согласно SHELL DEP 33.66.05.31-Gen. Январь 1999, проектирование.													
778	Сертификат соответствия ГОСТ (Россия) для экспортных/импортных товаров.													
779	Сертификат соответствия SASO (Саудовская Аравия) для экспортных/импортных товаров.													
Датчики температуры обмотки статора														
120	КТУ 84-130 (1 на фазу) в обмотке статора.													
435	Термисторы РТС (3 шт. последовательно), 130°C, в обмотке статора.													
436	Термисторы РТС (3 шт. последовательно), 150°C, в обмотке статора.													
438	Термисторы РТС (3 шт. последовательно), 190°C, в обмотке статора.													
439	Термисторы РТС (2x3 последовательно), 150°C, в обмотке статора.													
441	Термисторы РТС (3 шт. последовательно на 130 °C и 3 шт. последовательно на 150 °C), в обмотке статора.													
445	2-проводной термометр сопротивления Pt-100 в обмотке статора, 1 на фазу.													
446	2-проводной термометр сопротивления Pt-100 в обмотке статора, 2 на фазу.													
502	3-проводной термометр сопротивления Pt-100 в обмотке статора, 1 на фазу.													
503	3-проводной термометр сопротивления Pt-100 в обмотке статора, 2 на фазу.													

S = Включено в стандартную комплектацию.

M = Модификация имеющегося на складе электродвигателя или на новом изделии, количество на один заказ может быть ограничено.

P = Только новые изделия.

R = По запросу.

NA = Не применимо.

Код ¹⁾ /Модификация	80	90	100	112	132	160	180	200	225	250	280	315	355	400
Соединительная коробка														
021	Соединительная коробка слева (если смотреть со стороны прив. конца вала).		NA	NA	NA	NA	NA	P	P	P	P	P	P	P
022	Кабельный ввод слева (если смотреть со стороны прив. конца вала).		P	P	P	P	P	M	M	M	M	M	M	P
137	Подключение удлиненных кабелей, низкая соединительная коробка, "Flying leads".		NA	NA	NA	NA	NA	P	P	P	P	P	P	P
157	Соединительная коробка со степенью защиты IP65.		M	M	M	M	M	M	M	M	M	M	M	P
180	Соединительная коробка справа (если смотреть со стороны прив. конца вала).		P	P	P	P	P	P	P	P	P	P	P	P
187	Кабельные сальники нестандартной конструкции.		NA	NA	NA	NA	NA	R	R	R	R	R	R	R
380	Отдельная соединительная коробка для датчиков температуры, станд. материал.		NA	NA	NA	NA	NA	P	P	P	P	P	P	P
400	Соединительная коробка поворотная, 4 x 90 град.		S	S	S	S	S	M	M	S	S	S	S	S
402	Соединительная коробка, модифицированная для алюминиевых кабелей.		NA	NA	NA	NA	NA	NA	NA	NA	NA	S	S	S
413	Подключение удлиненных кабелей, без соединительной коробки.		NA	NA	NA	NA	NA	NA	NA	NA	NA	P	P	P
418	Отдельная соединительная коробка для дополнительного оборудования, стандартный материал.		NA	NA	NA	NA	NA	P	P	P	P	P	P	P
447	Отдельная соединительная коробка, установка сверху, для контрольного оборудования.		NA	NA	NA	NA	NA	NA	NA	NA	NA	M	M	P
466	Соединительная коробка на неприводном конце вала.		NA	NA	NA	NA	NA	R	R	R	R	R	P	P
468	Кабельный ввод со стороны приводного конца вала.		M	M	M	M	M	M	M	M	M	P	P	P
469	Кабельный ввод со стороны неприводного конца вала.		M	M	M	M	M	M	M	M	M	P	P	P
567	Материал отдельной соединительной коробки: чугун.		NA	NA	NA	NA	NA	P	P	P	P	P	P	P
568	Отдельная соединительная коробка для нагревательных элементов, стандартный материал.		NA	NA	NA	NA	NA	P	P	P	P	P	P	P
569	Отдельная соединительная коробка для тормозов.		NA	NA	NA	NA	NA	P	P	P	P	P	P	P
729	Кабельные фланцы без отверстий/пустые пластины сальников.		P	P	P	P	P	P	P	P	P	P	P	P
730	Подготовлено для кабельных сальников с резьбой NPT.		P	P	P	P	P	P	P	P	P	P	P	P
732	Стандартный кабельный сальник Ex d IIB, бронированный кабель.		NA	NA	NA	NA	NA	M	M	M	M	M	M	P
733	Стандартный кабельный сальник Ex d IIB, небронированный кабель.		NA	NA	NA	NA	NA	M	M	M	M	M	M	P
736	Стандартный кабельный сальник Ex e, в соответствии со Стандартами EN.		M	M	M	M	M	S	S	S	S	S	S	S
737	Стандартный кабельный сальник Ex e с зажимным устройством, в соответствии со Стандартами EN.		M	M	M	M	M	M	M	M	M	M	M	P
741	Электродвигатель с соединительной коробкой Ex e (EN 50019).		NA	NA	NA	NA	NA	M	M	M	M	M	M	P
743	Окрашенный фланец для кабельных сальников.		NA	NA	NA	NA	NA	M	M	M	M	M	M	P
744	Фланец из нержавеющей стали для кабельных сальников.		NA	NA	NA	NA	NA	M	M	M	M	M	M	P
745	Окрашенный стальной фланец с установленными латунными кабельными сальниками.		P	P	P	P	P	M	M	M	M	M	M	P
746	Фланец из нержавеющей стали с установленными стандартными латунными кабельными сальниками.		NA	NA	NA	NA	NA	P	P	P	P	P	P	P
Испытания														
140	Подтверждение испытаний.		NA	NA	NA	NA	NA	NA	NA	NA	NA	NA	NA	NA
145	Протокол типового испытания электродвигателя из каталога, 400 В 50 Гц.		M	M	M	M	M	M	M	M	M	M	M	P
146	Типовое испытание с протоколом для электродвигателя из специальной партии поставки.		R	R	R	R	R	P	P	P	P	P	P	P
148	Протокол приемо-сдаточного испытания.		M	M	M	M	M	M	M	M	M	M	M	P
150	Испытания с участием заказчика. Указать процедуру испытаний с другими кодами.		P	P	P	P	P	P	P	P	P	P	P	P
221	Типовое испытание и нагрузочное испытание в нескольких точках с протоколом для двигателя из специальной партии поставки.		P	P	P	P	P	P	P	P	P	P	P	P
222	Кривая крутящий момент/частота вращения, типовое испытание и нагрузочное испытание в нескольких точках с протоколом для двигателя из специальной партии поставки.		P	P	P	P	P	P	P	P	P	P	P	P
760	Проверка уровня вибрации.		M	M	M	M	M	M	M	M	M	M	M	P

¹⁾ Некоторые коды модификаций не могут быть реализованы одновременно.

S = Включено в стандартную комплектацию.
M = Модификация имеющегося на складе электродвигателя или на новом изделии, количество на один заказ может быть ограничено.

P = Только новые изделия.
R = По запросу.
NA = Не применимо.



Код ¹⁾ /Модификация	80	90	100	112	132	160	180	200	225	250	280	315	355	400
761 Проверка спектра вибраций.	P	P	P	P	P	P	P	P	P	P	P	P	P	P
762 Проверка уровня шума.	P	P	P	P	P	M	M	M	M	M	M	M	P	P
763 Проверка спектра шума.	P	P	P	P	P	P	P	P	P	P	P	P	P	P
764 Испытания с преобразователем частоты ABB, имеющимся в испытательной лаборатории ABB. Стандартная процедура испытаний ABB.	P	P	P	P	P	P	P	P	P	P	P	P	P	P

Частотно-регулируемый привод

181 Паспортная табличка со значениями стандартной нагрузки ABB для эксплуатации с частотно-регулируемым приводом. При необходимости, можно выбрать другие дополнительные устройства для эксплуатации с частотно-регулируемым приводом.	NA	NA	NA	NA	NA	M	M	M	M	M	M	M	P	P
182 Установлен датчик импульсов, как предписано.	NA	NA	NA	NA	NA	R	R	R	R	R	P	P	P	P
429 Установка независимой системы охлаждения двигателя (вентилятор сверху, неприв. конец вала) и энкодера, 1024 импульса на оборот (Leine & Linde 861).	NA	NA	NA	NA	NA	NA	NA	NA	NA	NA	P	P	P	P
470 Подготовлено для энкодера с полым валом (аналогичный L&L).	NA	NA	NA	NA	NA	P	P	P	P	P	P	P	P	P
472 Энкодер (L&L 861), 1024 импульса на оборот.	NA	NA	NA	NA	NA	P	P	P	P	P	P	P	P	P
473 Энкодер (L&L 861), 2048 импульсов на оборот.	NA	NA	NA	NA	NA	P	P	P	P	P	P	P	P	P
474 Двигатель с независимым охлаждением (вентилятор осевой, неприводной конец вала), подготовлен для установки энкодера с полым валом (аналогичного L&L).	NA	NA	NA	NA	NA	P	P	P	P	P	P	P	P	P
476 Независимое охлаждение двигателя (вентилятор осевой, неприв. конец вала) и энкодер, 1024 импульса на оборот (L&L 861).	NA	NA	NA	NA	NA	R	R	R	R	R	R	R	R	R
477 Независимое охлаждение двигателя (вентилятор осевой, неприв. конец вала) и энкодер, 2048 импульсов на оборот (L&L 861).	NA	NA	NA	NA	NA	R	R	R	R	R	R	R	R	R
478 Двигатель с независимым охлаждением (вентилятор сверху, неприводной конец вала), подготовлен для установки энкодера с полым валом (аналогичного L&L).	NA	NA	NA	NA	NA	NA	NA	P	P	P	P	P	P	P
479 Установка энкодера другого типа с консольным концом вала, энкодер не включен в комплект.	NA	NA	NA	NA	NA	R	R	R	R	R	P	P	P	P
486 Двигатель с независимым охлаждением (вентилятор сверху, неприводной конец вала), подготовлен для установки энкодера постоянного тока.	NA	NA	NA	NA	NA	NA	NA	P	P	P	P	P	P	P
510 Установка независимой системы охлаждения двигателя (вентилятор сверху, неприв. конец вала) и энкодера, 2048 импульсов на оборот (Leine & Linde 861).	NA	NA	NA	NA	NA	NA	NA	NA	NA	NA	P	P	P	P
680 Энкодер, 2048 импульсов на оборот, Ex d, tD, L&L 841910001.	NA	NA	NA	NA	NA	R	R	R	R	R	R	R	R	R
701 Изолированный подшипник на неприводном конце вала.	NA	NA	NA	NA	NA	NA	NA	NA	NA	NA	M	M	P	P
704 Кабельный сальник, соответствующий требованиям ЭМС.	NA	NA	NA	NA	NA	M	M	M	M	M	M	M	P	P
747 Энкодер, 1024 импульса на оборот, Ex d, tD, L&L 841910002.	NA	NA	NA	NA	NA	R	R	R	R	R	R	R	R	R

Пуск по схеме "звезда"/Δ

117 Клеммы для пуска по схеме "звезда"/Δ на обеих скоростях (обмотки для двух скоростей).	NA	NA	NA	NA	NA	R	R	R	R	R	P	P	R	R
118 Клеммы для пуска по схеме "звезда"/Δ на высокой скорости (обмотки для двух скоростей).	NA	NA	NA	NA	NA	R	R	R	R	R	P	P	R	R
119 Клеммы для пуска по схеме "звезда"/Δ на низкой скорости (обмотки для двух скоростей).	NA	NA	NA	NA	NA	R	R	R	R	R	P	P	R	R

¹⁾ Некоторые коды модификаций не могут быть реализованы одновременно.

S = Включено в стандартную комплектацию.
M = Модификация имеющегося на складе электродвигателя или на новом изделии, количество на один заказ может быть ограничено.

P = Только новые изделия.
R = По запросу.
NA = Не применимо.

Электродвигатели с защитой от воспламенения горючей пыли Ex tD (DIP), с алюминиевой станиной, 3D. Коды модификаций

Код ¹⁾ /Модификация	56	63	71	80	90	100	112	132	160	180	200	225	250	280
Балансировка														
052	Вибрации согласно классу А (IEC 60034-14).	P	P	P	P	S	S	S	S	S	S	S	S	S
417	Вибрации согласно классу В (IEC 60034-14).	NA	NA	NA	NA	P	NA	P	P	R	R	R	R	R
423	Балансировка без шпонки.	P	P	P	P	P	NA	NA	R	R	R	R	R	R
424	Балансировка с полной шпонкой.	P	P	P	P	P	P	P	P	P	P	P	P	P
Подшипники и смазка														
036	Транспортный фиксатор для подшипников.	NA	NA	NA	NA	M	M	M	M	M	M	M	M	M
037	Роликовый подшипник на приводном конце вала.	NA	NA	NA	NA	M	M	P	P	M	M	M	M	M
039	Морозостойкая смазка.	M	M	M	M	M	M	M	NA	NA	NA	NA	NA	NA
040	Теплостойкая смазка.	M	M	M	M	M	M	P	S	S	S	S	S	S
041	Подшипники с заменой смазки через ниппели для смазки.	H	H	H	H	M	M	P	P	M	M	S	S	S
042	С фиксацией у приводного конца вала.	P	M	M	M	S	S	S	S	S	S	S	S	S
043	Ниппели SPM.	NA	NA	NA	NA	NA	NA	NA	M	M	M	M	M	M
057	Подшипники 2RS на обоих концах вала.	M	M	M	M	M	M	P	P	M	M	M	M	M
058	Радиально-упорный подшипник на приводном конце вала, действующая на валу сила направлена от подшипника.	NA	NA	NA	NA	P	P	P	P	M	M	M	M	M
059	Радиально-упорный подшипник на неприводном конце вала, действующая на валу сила направлена в сторону подшипника.	NA	NA	NA	NA	P	P	P	P	M	M	M	M	M
107	2-проводной термометр сопротивления Pt100 в подшипниках.	NA	NA	NA	NA	NA	NA	NA	NA	NA	R	R	R	R
797	Ниппели SPM из нержавеющей стали.	NA	NA	NA	NA	NA	NA	NA	P	P	P	P	P	P
Дополнительные стандартные исполнения														
079	Клетка ротора из сплава силумин.	P	P	P	P	P	P	P	P	NA	NA	NA	NA	NA
142	Соединение "Manilla".	NA	NA	NA	NA	P	P	P	P	P	P	P	P	P
178	Болты из нержавеющей стали/кислотоупорные.	M	M	M	M	M	M	M	M	M	M	M	M	M
209	Нестандартные напряжение или частота (специальная обмотка).	P	P	P	P	P	P	P	P	P	P	P	P	P
217	Чугунный щит на приводном конце вала (на двигателе с алюминиевой станиной).	NA	NA	NA	NA	M	M	M	M	R	R	R	R	S
232	Чугунный щит на неприводном конце вала (на электродвигателе с алюминиевой станиной).	NA	NA	NA	NA	NA	NA	NA	NA	R	R	R	R	R
425	Сердечники ротора и статора с защитой от коррозии.	P	P	P	P	P	P	P	P	P	P	P	P	P
Система охлаждения														
068	Металлический вентилятор.	NA	NA	M	M	M	M	M	M	M	M	M	M	M
075	Способ охлаждения IC 418 (без вентилятора).	P	P	P	P	P	P	P	P	NA	NA	NA	NA	NA
183	Независимое охлаждение двигателя (вентилятор осевой, неприв. конец вала).	NA	NA	M	M	M	M	M	P	NA	NA	NA	NA	NA
Документация														
141	Соответствующий габаритный чертеж.	M	M	M	M	M	M	M	M	M	M	M	M	M
Сливные отверстия														
065	Закрытые сливные отверстия.	M	M	M	M	M	M	M	M	S	S	S	S	S
Болт заземления														
067	Наружный болт заземления.	M	M	M	M	M	M	M	M	S	S	S	S	S
Окружающая среда с повышенной опасностью														
452	Исполнение DIP/Ex tD в соответствии с Директивой АТЕХ 94/9/ЕС, Т = 125 °С, кат. 3D, IP55.	M	M	M	M	M	M	M	M	NA	NA	NA	NA	NA
453	Исполнение DIP/Ex tD в соответствии с Директивой АТЕХ 94/9/ЕС, Т = 125 °С, кат. 2D, IP65.	NA	NA	M	M	P	P	P	P	NA	NA	NA	NA	NA
454	Исполнение DIP/Ex tD в соответствии с Директивой АТЕХ 94/9/ЕС, Т = 125 °С, кат. 3D, IP65.	NA	NA	NA	NA	NA	NA	NA	NA	M	M	M	M	M

¹⁾ Некоторые коды модификаций не могут быть реализованы одновременно.

S = Включено в стандартную комплектацию.
M = Модификация имеющегося на складе электродвигателя или на новом изделии, количество на один заказ может быть ограничено.

P = Только новые изделия.
R = По запросу.
NA = Не применимо.

Код ¹⁾ /Модификация	56	63	71	80	90	100	112	132	160	180	200	225	250	280
480 Ex nA II согласно Директиве АТЕХ 94/9/ЕС, температурный класс ТЗ.	NA	NA	NA	NA	NA	NA	NA	NA	M	M	M	M	M	M
804 DIP/Ex tD, IEC 61241, T125 °C, IP55 (зона 22).	NA	NA	NA	NA	NA	NA	NA	NA	M	M	M	M	M	M
Нагревательные элементы														
450 Нагревательный элемент, 100-120 В.	M	M	M	M	M	M	M	M	M	M	M	M	M	M
451 Нагревательный элемент, 200-240 В.	M	M	M	M	M	M	M	M	M	M	M	M	M	M
Система изоляции														
014 Изоляция обмоток, класс Н.	P	P	P	P	P	P	P	P	NA	NA	NA	NA	NA	NA
405 Специальная изоляция обмоток для использования с преобразователем частоты.	NA	NA	NA	NA	P	P	P	P	P	P	P	P	P	P
Способы монтажа														
007 Монтаж на фланце IM 3001, фланец IEC, из IM 1001 (B5 от B3).	NA	M	M	M	M	M	M	NA	NA	NA	NA	NA	NA	NA
008 Монтаж на лапах и фланце IM 2101, фланец IEC, из IM 1001 (B34 от B3).	M	M	M	M	M	M	M	M	M	NA	NA	NA	NA	NA
009 Монтаж на лапах и фланце IM 2001, фланец IEC, из IM 1001 (B35 от B3).	M	M	M	M	M	M	M	M	M	M	M	M	M	M
047 Монтаж на фланце IM 3601, фланец IEC, из IM 3001 (B14 от B5).	M	M	M	M	M	M	M	M	M	NA	NA	NA	NA	NA
048 Монтаж на фланце IM 3001, фланец IEC, из IM 3601 (B5 от B14).	M	M	M	M	M	M	M	M	NA	NA	NA	NA	NA	NA
066 Модификация для нестандартного монтажного исполнения (указать IM xxxx), (следует заказывать для всех способов монтажа, за исключением IM B3 (1001) и IM B5 (3001)).	M	M	M	M	M	M	M	M	NA	NA	NA	NA	NA	NA
078 (IM 3601) Монтаж на фланце, фланец С согласно DIN.	NA	NA	P	P	NA	NA	NA	NA	NA	NA	NA	NA	NA	NA
080 (IM 3001) Монтаж на фланце, фланец А согласно DIN.	NA	NA	P	NA	NA	M	NA	NA	NA	NA	NA	NA	NA	NA
090 (IM 2101) Монтаж на лапах и фланце, фланец С согласно DIN, из IM 1001 (B34 от B3).	NA	NA	P	P	NA	NA	NA	NA	NA	NA	NA	NA	NA	NA
091 Монтаж на лапах и фланце (IM 2001), фланец А согласно DIN, из IM 1001 (B35 от B3).	NA	NA	P	NA	M	M	NA	NA	NA	NA	NA	NA	NA	NA
093 Монтаж на фланце IM 3601, фланец IEC, из IM 1001 (B14 от B3).	M	NA	M	M	M	M	M	NA	NA	NA	NA	NA	NA	NA
200 Держатель кольца фланца.	P	P	M	M	M	M	M	M	NA	NA	NA	NA	NA	NA
216 Кольцо фланца FF 85.	NA	NA	M	M	NA	NA	NA	NA	NA	NA	NA	NA	NA	NA
218 Кольцо фланца FT 85.	NA	NA	M	M	M	NA	NA	NA	NA	NA	NA	NA	NA	NA
219 Кольцо фланца FT 100.	NA	NA	M	M	M	NA	NA	NA	NA	NA	NA	NA	NA	NA
220 Кольцо фланца FF 100.	NA	NA	M	M	M	NA	NA	NA	NA	NA	NA	NA	NA	NA
223 Кольцо фланца FF 115.	NA	NA	M	M	M	NA	NA	NA	NA	NA	NA	NA	NA	NA
224 Кольцо фланца FT 115.	NA	NA	M	M	M	NA	NA	NA	NA	NA	NA	NA	NA	NA
226 Кольцо фланца FF 130.	NA	NA	M	M	M	M	M	NA	NA	NA	NA	NA	NA	NA
227 Кольцо фланца FT 130.	NA	NA	M	M	M	M	M	NA	NA	NA	NA	NA	NA	NA
229 Фланец FT 130.	NA	NA	NA	NA	M	M	M	NA	NA	NA	NA	NA	NA	NA
233 Кольцо фланца FF 165.	NA	NA	M	M	M	M	M	NA	NA	NA	NA	NA	NA	NA
234 Кольцо фланца FT 165.	NA	NA	M	M	M	M	M	NA	NA	NA	NA	NA	NA	NA
235 Фланец FF 165.	NA	NA	NA	NA	M	M	M	NA	NA	NA	NA	NA	NA	NA
236 Фланец FT 165.	NA	NA	NA	NA	NA	NA	NA	M	NA	NA	NA	NA	NA	NA
243 Кольцо фланца FF 215.	NA	NA	NA	NA	P	M	M	M	NA	NA	NA	NA	NA	NA
244 Кольцо фланца FT 215.	NA	NA	NA	NA	NA	M	M	M	NA	NA	NA	NA	NA	NA
245 Фланец FF 215.	NA	NA	NA	NA	NA	M	M	NA	NA	NA	NA	NA	NA	NA
253 Кольцо фланца FF 265.	NA	NA	NA	NA	NA	NA	NA	M	NA	NA	NA	NA	NA	NA
254 Кольцо фланца FT 265.	NA	NA	NA	NA	NA	NA	NA	M	NA	NA	NA	NA	NA	NA
255 Фланец FF 265.	NA	NA	NA	NA	NA	NA	NA	M	NA	NA	NA	NA	NA	NA
260 Фланец FT 115.	NA	NA	NA	NA	M	M	NA	NA	NA	NA	NA	NA	NA	NA
306 Монтаж на лапах IM 1001, из IM 3601 (B3 от B14).	M	NA	M	M	M	M	M	NA	NA	NA	NA	NA	NA	NA
307 Монтаж на лапах и фланце IM 2101, фланец IEC, из IM 3601 (B34 от B14).	NA	NA	M	M	M	M	M	NA	NA	NA	NA	NA	NA	NA
308 Монтаж на лапах и фланце IM 2001, фланец IEC, из IM 3601 (B35 от B14).	NA	NA	M	M	M	M	M	NA	NA	NA	NA	NA	NA	NA

¹⁾ Некоторые коды модификаций не могут быть реализованы одновременно.

S = Включено в стандартную комплектацию.
M = Модификация имеющегося на складе электродвигателя или на новом изделии, количество на один заказ может быть ограничено.

P = Только новые изделия.
R = По запросу.
NA = Не применимо.

Код ¹⁾ /Модификация	56	63	71	80	90	100	112	132	160	180	200	225	250	280
309	Монтаж на лапах IM 1001, из IM 3001 (B3 от B5).		NA	NA	M	M	M	M	NA	NA	NA	NA	NA	NA
310	Монтаж на лапах и фланце IM 2101, фланец IEC, из IM 3001 (B34 от B5).		NA	NA	M	M	M	M	NA	NA	NA	NA	NA	NA
311	Монтаж на лапах и фланце IM 2001, фланец IEC, из IM 3001 (B35 от B5).		NA	NA	M	M	M	M	NA	NA	NA	NA	NA	NA
312	Монтаж на лапах IM 1001, из IM 2101 (B3 от B34).		NA	NA	M	M	M	M	NA	NA	NA	NA	NA	NA
313	Монтаж на фланце IM 3601, фланец IEC, из IM 2101 (B14 от B34).		NA	NA	M	M	M	M	NA	NA	NA	NA	NA	NA
314	Монтаж на фланце IM 3001, фланец IEC, из IM 2101 (B5 от B34).		NA	NA	M	M	M	M	NA	NA	NA	NA	NA	NA
315	Монтаж на лапах и фланце IM 2001, фланец IEC, из IM 2101 (B35 от B34).		NA	NA	M	M	M	M	NA	NA	NA	NA	NA	NA
316	Монтаж на лапах IM 1001, из IM 2001 (B3 от B35).		NA	NA	M	M	M	M	NA	NA	NA	NA	NA	NA
317	Монтаж на фланце IM 3601, фланец IEC, из IM 2001 (B14 от B35).		NA	NA	M	M	M	M	NA	NA	NA	NA	NA	NA
318	Монтаж на фланце IM 3001, фланец IEC, из IM 2001 (B5 от B35).		NA	NA	M	M	M	M	NA	NA	NA	NA	NA	NA
319	Монтаж на лапах и фланце IM 2101, фланец IEC, из IM 2001 (B34 от B35).		NA	NA	M	M	M	M	NA	NA	NA	NA	NA	NA
Окраска														
114	Специальный цвет краски, стандартный класс.		M	M	M	M	M	M	M	M	M	M	M	M
179	Специальные технические условия на краску.		NA	NA	NA	NA	P	P	P	P	R	R	R	R
Защита														
005	Металлический защитный кожух, двигатель установлен вертикально, валом вниз.		M	M	M	M	M	M	M	M	M	M	M	M
072	Радиальное уплотнение на приводном конце вала.		M	M	M	M	M	M	M	R	R	R	R	R
073	Уплотнение от утечек масла на приводном конце вала.		M	M	M	M	NA	NA	NA	NA	NA	NA	NA	NA
076	Сливные отверстия с заглушками. Фетровые заглушки.		S	S	S	S	NA	NA	NA	NA	NA	NA	NA	NA
158	Степень защиты IP 65.		M	M	M	M	M	M	P	NA	NA	NA	NA	NA
211	Защита воздействия климатических факторов, IP xx W.		NA	NA	NA	NA	P	P	P	P	NA	NA	NA	NA
403	Степень защиты IP 56.		M	M	M	M	M	M	P	P	NA	NA	NA	NA
404	Степень защиты IP 56, без вентилятора и кожуха вентилятора.		P	P	P	P	P	P	P	NA	NA	NA	NA	NA
784	Уплотнение Gamma на приводном конце вала.		NA	NA	NA	NA	M	M	NA	NA	M	M	M	M
Паспортные таблички и таблички с инструкциями														
002	Перештамповка напряжения, частоты и мощности, длительный режим работы.		M	M	M	M	M	M	M	M	M	M	M	M
003	Индивидуальный серийный номер.		P	P	P	P	M	M	M	M	S	S	S	S
004	Дополнительный текст на стандартной паспортной табличке (макс. 12 позиций на свободной текстовой строке).		NA	NA	NA	NA	NA	NA	M	M	NA	NA	NA	NA
095	Перештамповка мощности (установленные напряжение, частота), повторно-кратковременный режим.		M	M	M	M	M	M	M	R	R	R	R	R
098	Паспортная табличка из нержавеющей стали.		M	M	M	M	M	M	M	NA	NA	NA	NA	NA
135	Установка дополнительной идентификационной таблички, нержавеющая сталь.		NA	M	M	M	M	M	M	NA	NA	NA	NA	NA
138	Установка дополнительной идентификационной таблички, алюминий.		M	M	M	M	M	M	M	M	M	M	M	M
139	Дополнительная идентификационная табличка, поставляемая отдельно.		M	M	M	M	M	M	M	M	M	M	M	M
160	Прикрепленная дополнительная паспортная табличка.		M	M	M	M	M	M	M	M	M	M	M	M
161	Дополнительная паспортная табличка, поставляемая отдельно.		M	M	M	M	M	M	M	M	M	M	M	M
162	Паспортная табличка, прикрепленная к статору.		NA	NA	NA	NA	M	M	M	S	S	S	S	S
163	Паспортная табличка преобразователя частоты. Паспортные данные в соответствии с предложением.		NA	NA	NA	NA	NA	NA	NA	NA	M	M	M	M
198	Паспортная табличка из алюминия.		S	S	S	S	M	M	M	M	S	S	S	S
Вал и ротор														
069	Два конца вала, согласно основному каталогу.		P	P	P	P	P	P	P	P	R	R	R	R
070	Один или два конца вала специальной конструкции, стандартный материал вала.		P	P	P	P	P	P	P	P	R	R	R	R
131	Двигатель поставляется с полушпонкой (шпонка не выступает за пределы диаметра вала).		NA	NA	NA	NA	NA	NA	NA	NA	M	M	M	M

¹⁾ Некоторые коды модификаций не могут быть реализованы одновременно.

S = Включено в стандартную комплектацию.
M = Модификация имеющегося на складе электродвигателя или на новом изделии, количество на один заказ может быть ограничено.

P = Только новые изделия.
R = По запросу.
NA = Не применимо.



Код ¹⁾ /Модификация	56	63	71	80	90	100	112	132	160	180	200	225	250	280
165 Конец вала с открытой шпоночной канавкой.	P	P	P	P	P	P	P	P	NA	NA	NA	NA	NA	NA
410 Вал из нержавеющей стали (стандартная или нестандартная конструкция).	P	P	P	P	P	P	P	P	NA	NA	NA	NA	NA	NA
Датчики температуры обмотки статора														
121 Биметаллические датчики температуры, размыкающего типа (НЗК), (3 шт. последовательно), 130 °С, в обмотке статора.	M	M	M	M	M	M	M	M	M	M	M	M	M	M
122 Биметаллические датчики температуры, размыкающего типа (НЗК), (3 шт. последовательно), 150 °С, в обмотке статора.	M	M	M	M	M	M	M	M	M	M	M	M	M	M
123 Биметаллические датчики температуры, размыкающего типа (НЗК), (3 шт. последовательно), 170 °С, в обмотке статора.	M	M	M	M	M	M	P	P	NA	NA	NA	NA	NA	NA
124 Биметаллические датчики температуры, размыкающего типа (НЗК), (3 шт. последовательно), 140 °С, в обмотке статора.	NA	NA	NA	NA	NA	NA	NA	NA	M	M	M	M	M	M
125 Биметаллические датчики температуры, размыкающего типа (НЗК), (2x3 последовательно), 150 °С, в обмотке статора.	M	M	M	M	M	M	P	P	M	M	M	M	M	M
127 Биметаллические датчики температуры, размыкающего типа (НЗК), (3 шт. последовательно на 130 °С и 3 шт. последовательно на 150 °С), в обмотке статора.	M	M	M	M	M	M	P	P	M	M	M	M	M	M
321 Биметаллические датчики температуры, замыкающего типа (НР), (3 шт. параллельно), 130 °С, в обмотке статора.	NA	M	M	M	M	M	M	M	NA	NA	NA	NA	NA	NA
322 Биметаллические датчики температуры, замыкающего типа (НР), (3 шт. параллельно), 150 °С, в обмотке статора.	NA	M	M	M	M	M	M	M	NA	NA	NA	NA	NA	NA
323 Биметаллические датчики температуры, замыкающего типа (НР), (3 шт. параллельно), 170 °С, в обмотке статора.	NA	NA	NA	NA	P	P	P	P	NA	NA	NA	NA	NA	NA
325 Биметаллические датчики температуры, замыкающего типа (НР), (2x3 параллельно), 150 °С, в обмотке статора.	NA	NA	NA	NA	P	P	P	P	NA	NA	NA	NA	NA	NA
327 Биметаллические датчики температуры, замыкающего типа (НР), (3 шт. параллельно на 130 °С и 3 шт. параллельно на 150 °С), в обмотке статора.	NA	NA	NA	NA	P	P	P	P	NA	NA	NA	NA	NA	NA
435 Термисторы РТС (3 шт. последовательно), 130°С, в обмотке статора.	M	M	M	M	M	M	M	M	M	M	M	M	M	M
436 Термисторы РТС (3 шт. последовательно), 150°С, в обмотке статора.	M	M	M	M	M	M	M	M	M	M	S	S	S	S
437 Термисторы РТС (3 шт. последовательно), 170°С, в обмотке статора.	M	M	M	M	M	M	M	M	NA	NA	NA	NA	NA	NA
439 Термисторы РТС (2x3 последовательно), 150°С, в обмотке статора.	M	M	M	M	M	M	M	P	M	M	M	M	M	M
440 Термисторы РТС (3 шт. последовательно на 110 °С и 3 шт. последовательно на 130 °С), в обмотке статора.	M	M	M	M	NA	NA	NA	NA	NA	NA	NA	NA	NA	NA
441 Термисторы РТС (3 шт. последовательно на 130 °С и 3 шт. последовательно на 150 °С), в обмотке статора.	M	M	M	M	M	M	P	M	M	M	M	M	M	M
442 Термисторы РТС (3 шт. последовательно на 150 °С и 3 шт. последовательно на 170 °С), в обмотке статора.	M	M	M	M	NA	NA	NA	NA	M	M	M	M	M	M
445 2-проводной термометр сопротивления Pt-100 в обмотке статора, 1 на фазу	NA	NA	NA	NA	NA	NA	NA	NA	M	M	M	M	M	M
446 2-проводной термометр сопротивления Pt-100 в обмотке статора, 2 на фазу	NA	NA	NA	NA	NA	NA	NA	NA	M	M	M	M	M	M
Соединительная коробка														
015 Электродвигатель, поставляемый с соединением Δ.	M	M	M	M	M	M	NA	NA	M	M	M	M	M	M
016 9 клемм в соединительной коробке.	NA	NA	NA	NA	P	P	P	P	NA	NA	NA	NA	NA	NA
017 Электродвигатель с соединением "звезда".	M	M	M	M	M	M	NA	NA	M	M	M	M	M	M
018 Соединение по схеме Δ в соединительной коробке (переключение со схемы "звезда"), однофазное, Штейнметц.	NA	NA	NA	NA	M	M	NA	NA	NA	NA	NA	NA	NA	NA
019 Большой размер по сравнению со стандартной соединительной коробкой.	NA	NA	NA	NA	NA	NA	NA	NA	R	R	R	R	R	NA
021 Соединительная коробка слева (если смотреть со стороны прив. конца вала).	NA	NA	M	M	P	P	NA	NA	NA	NA	P	P	P	P
022 Кабельный ввод слева (если смотреть со стороны прив. конца вала).	M	M	S	S	NA	NA	NA	NA	P	P	P	P	P	P
136 Подключение удлиненных кабелей, стандартная соединительная коробка.	M	M	M	M	M	M	NA	NA	R	R	R	R	R	R

¹⁾ Некоторые коды модификаций не могут быть реализованы одновременно.

S = Включено в стандартную комплектацию.
M = Модификация имеющегося на складе электродвигателя или на новом изделии, количество на один заказ может быть ограничено.

P = Только новые изделия.
R = По запросу.
NA = Не применимо.

Код ¹⁾ /Модификация	56	63	71	80	90	100	112	132	160	180	200	225	250	280
137 Подключение удлиненных кабелей, низкая соединительная коробка, "Flying leads".	M	M	M	M	P	P	P	P	NA	NA	NA	NA	NA	NA
157 Соединительная коробка со степенью защиты IP65.	P	P	P	P	NA	NA	NA	NA	S	S	S	S	S	S
180 Соединительная коробка справа (если смотреть со стороны прив. конца вала).	NA	NA	M	M	P	P	P	NA	NA	NA	P	P	P	P
187 Кабельные сальники нестандартной конструкции.	NA	NA	NA	NA	NA	NA	NA	NA	R	R	R	R	R	R
230 Стандартные металлические кабельные сальники.	M	M	M	M	M	M	M	M	M	M	M	M	M	M
375 Стандартный пластмассовый кабельный сальник.	M	M	M	M	M	M	M	M	NA	NA	NA	NA	NA	NA
376 Два стандартных пластмассовых кабельных сальника.	M	M	M	M	M	M	M	M	NA	NA	NA	NA	NA	NA
418 Отдельная соединительная коробка для дополнительного оборудования, стандартный материал.	NA	NA	NA	NA	NA	NA	NA	NA	M	M	M	M	M	M
731 Два стандартных металлических кабельных сальника.	M	M	M	M	M	M	M	M	M	M	M	M	M	M
732 Стандартный кабельный сальник, EEx d IIB, бронированный кабель.	M	M	M	M	NA	NA	NA	NA	NA	NA	NA	NA	NA	NA
738 Подготовлено для кабельных сальников с метрической резьбой.	NA	NA	NA	NA	NA	NA	NA	NA	S	S	S	S	S	S
Испытания														
140 Подтверждение испытаний.	M	M	M	M	NA	NA	NA	NA	M	M	M	M	M	M
145 Протокол типового испытания электродвигателя из каталога, 400 В 50 Гц.	M	M	M	M	M	M	M	M	M	M	M	M	M	M
146 Типовое испытание с протоколом для электродвигателя из специальной партии поставки.	P	P	M	M	M	M	M	M	M	M	M	M	M	M
147 Типовое испытание с протоколом для электродвигателя из специальной партии поставки, с участием заказчика.	P	P	M	M	M	M	M	M	M	M	M	M	M	M
148 Протокол приемо-сдаточного испытания.	P	M	M	M	M	M	M	M	M	M	M	M	M	M
149 Испытание в соответствии с особыми техническими условиями на испытание.	NA	NA	M	M	M	M	M	M	R	R	R	R	R	R
153 Испытание по сокращенной программе для организации по классификации.	P	M	M	M	M	M	M	M	M	M	M	M	M	M
221 Типовое испытание и нагрузочное испытание в нескольких точках с протоколом для двигателя из специальной партии поставки.	NA	NA	M	M	M	M	M	M	M	M	M	M	M	M
222 Кривая крутящий момент/частота вращения, типовое испытание и нагрузочное испытание в нескольких точках с протоколом для двигателя из специальной партии поставки.	NA	NA	M	M	M	M	M	M	M	M	M	M	M	M
760 Проверка уровня вибрации	P	P	P	P	M	M	M	M	M	M	M	M	M	M
761 Проверка спектра вибраций.	NA	NA	NA	NA	NA	NA	NA	NA	R	R	R	R	R	R
762 Проверка уровня шума.	P	P	P	P	M	M	M	M	M	M	M	M	M	M
763 Проверка спектра шума.	NA	NA	NA	NA	NA	NA	NA	NA	R	R	R	R	R	R
764 Полное испытание с преобразователем частоты ABB.	NA	NA	NA	NA	NA	NA	NA	NA	R	R	R	R	R	R
Частотно-регулируемый привод														
181 Паспортная табличка со значениями стандартной нагрузки ABB для эксплуатации с частотно-регулируемым приводом. При необходимости, можно выбрать другие дополнительные устройства для эксплуатации с частотно-регулируемым приводом.	S	S	S	S	NA	NA	NA	NA	NA	NA	NA	NA	NA	NA
182 Установлен датчик импульсов, как предписано.	NA	NA	NA	NA	NA	NA	NA	NA	R	R	R	R	R	R
470 Подготовлено для энкодера с полым валом (аналогичный L&L).	NA	NA	NA	NA	NA	NA	NA	NA	M	M	M	M	M	M
472 Энкодер (L&L 861), 1024 импульса на оборот.	NA	NA	NA	NA	NA	NA	NA	NA	R	R	R	R	R	R
473 Энкодер (L&L 861), 2048 импульсов на оборот.	NA	NA	NA	NA	NA	NA	NA	NA	R	R	R	R	R	R
570 Подготовлено для энкодера с полым валом (L&L 503).	NA	NA	NA	NA	NA	NA	NA	NA	M	M	M	M	M	M
701 Изолированный подшипник на неприводном конце вала.	NA	NA	NA	NA	NA	NA	NA	NA	NA	NA	M	M	M	M
704 Кабельный сальник, соответствующий требованиям ЭМС.	NA	NA	NA	NA	P	P	P	P	M	M	M	M	M	M
Пуск по схеме "звезда"/Δ														
118 Клеммы для пуска по схеме "звезда"/Δ на высокой скорости (обмотки для двух скоростей).	NA	NA	NA	NA	P	P	P	P	NA	NA	NA	NA	NA	NA

¹⁾ Некоторые коды модификаций не могут быть реализованы одновременно.

S = Включено в стандартную комплектацию.
M = Модификация имеющегося на складе электродвигателя или на новом изделии, количество на один заказ может быть ограничено.

P = Только новые изделия.
R = По запросу.
NA = Не применимо.



Электродвигатели с защитой от воспламенения горючей пыли Ex tD (DIP), с чугуновой станиной, 3D. Коды модификаций

Код ¹⁾ /Модификация	71	80	90	100	112	132	160	180	200	225	250	280	315	355	400
Балансировка															
052 Вибрации согласно классу А (IEC 60034-14).	S	S	S	S	S	S	S	S	S	S	S	S	S	S	S
417 Вибрации согласно классу В (IEC 60034-14).	NA	NA	NA	NA	NA	NA	P	P	P	P	P	P	P	P	P
424 Балансировка с полной шпонкой.	NA	NA	NA	NA	NA	NA	P	P	P	P	P	P	P	P	P
Подшипники и смазка															
036 Транспортный фиксатор для подшипников.	NA	NA	NA	NA	NA	NA	M	M	M	M	M	P	P	P	P
037 Роликовый подшипник на приводном конце вала.	NA	NA	NA	NA	NA	NA	M	M	M	M	M	M	M	NA	NA
040 Теплостойкая смазка.	S	S	S	S	S	S	S	S	S	S	S	S	S	S	S
041 Подшипники с заменой смазки через ниппели для смазки.	NA	NA	NA	NA	NA	NA	S	S	S	S	S	S	S	S	S
043 Ниппели SPM.	NA	NA	NA	NA	NA	NA	S	S	S	S	S	S	S	S	S
058 Радиально-упорный подшипник на приводном конце вала, нагрузка на вал направлена от подшипника.	NA	NA	NA	NA	NA	NA	P	P	P	P	P	P	P	P	P
107 2-проводной термометр сопротивления Pt100 в подшипниках.	NA	NA	NA	NA	NA	NA	P	P	P	P	P	P	P	P	P
130 3-проводной термометр сопротивления Pt100 в подшипниках.	NA	NA	NA	NA	NA	NA	P	P	P	P	P	P	P	P	P
194 Подшипники 2Z со смазкой на весь срок службы на обоих концах вала.	S	S	S	S	S	S	M	M	M	M	M	NA	NA	NA	NA
433 Выпускной коллектор для смазки.	NA	NA	NA	NA	NA	NA	NA	NA	NA	NA	NA	P	P	P	P
796 Ниппели для смазки типа JIS B 1575 PT 1/8, тип А.	NA	NA	NA	NA	NA	NA	P	P	P	P	P	P	P	P	P
797 Ниппели SPM из нержавеющей стали.	NA	NA	NA	NA	NA	NA	M	M	M	M	M	M	M	P	P
798 Ниппели для смазки из нержавеющей стали.	NA	NA	NA	NA	NA	NA	M	M	M	M	M	M	M	P	P
Тормоза															
412 Встроенный тормоз.	NA	NA	NA	NA	NA	NA	R	R	R	R	R	R	R	R	R
Дополнительные стандартные исполнения															
142 Соединение "Manilla".	NA	NA	NA	NA	NA	NA	R	R	R	R	R	R	R	R	R
178 Болты из нержавеющей стали/кислотоупорные.	M	M	M	M	M	M	M	M	M	M	M	M	M	P	P
204 Подъемные болты для электродвигателей с монтажом на лапах.	NA	NA	NA	NA	NA	NA	P	P	P	P	P	P	P	S	S
209 Нестандартные напряжение или частота (специальная обмотка).	NA	NA	NA	NA	NA	NA	P	P	P	P	P	P	P	P	P
396 Двигатель, рассчитанный на температуру окружающего воздуха от -20 °С до -40 °С, с нагревателями (следует добавлять код 450/451).	NA	NA	NA	NA	NA	NA	P	P	P	P	P	P	P	P	P
397 Двигатель, рассчитанный на температуру окружающего воздуха от -40 °С до -55 °С, с нагревателями (следует добавлять код 450/451).	NA	NA	NA	NA	NA	NA	P	P	P	P	P	P	P	P	P
398 Двигатель, рассчитанный на температуру окружающего воздуха от -20 °С до -40 °С, без подогрева.	NA	NA	NA	NA	NA	NA	P	P	P	P	P	P	P	P	P
399 Двигатель, рассчитанный на температуру окружающего воздуха от -40 °С до -55 °С, без подогрева.	NA	NA	NA	NA	NA	NA	P	P	P	P	P	P	P	P	P
786 Специальная конструкция с валом, направленным вверх, для наружной установки (V3, V36, V6).	NA	NA	NA	NA	NA	NA	P	P	P	P	NA	NA	NA	NA	NA
Система охлаждения															
044 Вентилятор с одним направлением вращения, с пониженным уровнем шума. Вращение по час. стрелке, если смотреть со стороны прив. конца вала. Имеется только для 2-полюсных двигателей.	NA	NA	NA	NA	NA	NA	NA	NA	NA	NA	NA	P	P	P	S
045 Вентилятор с одним направлением вращения, с пониженным уровнем шума. Вращение против час. стрелки, если смотреть со стороны прив. конца вала. Имеется только для 2-полюсных двигателей.	NA	NA	NA	NA	NA	NA	NA	NA	NA	NA	NA	P	P	P	S
068 Металлический вентилятор.	M	M	M	M	M	M	M	M	M	M	M	M	M	P	P
075 Способ охлаждения IC 418 (без вентилятора).	NA	NA	NA	NA	NA	NA	R	R	R	R	R	R	R	R	NA

¹⁾ Некоторые коды модификаций не могут быть реализованы одновременно.

S = Включено в стандартную комплектацию.
M = Модификация имеющегося на складе электродвигателя или на новом изделии, количество на один заказ может быть ограничено.

P = Только новые изделия.
R = По запросу.
NA = Не применимо.

Код ¹⁾ /Модификация	71	80	90	100	112	132	160	180	200	225	250	280	315	355	400
183 Независимое охлаждение двигателя (вентилятор осевой, неприв. конец вала).	NA	NA	NA	NA	NA	NA	P	P	P	P	P	P	P	P	P
422 Независимое охлаждение двигателя (вентилятор сверху или сбоку, неприв. конец вала).	NA	NA	NA	NA	NA	NA	NA	NA	NA	NA	NA	P	P	P	P
791 Кожух вентилятора из нержавеющей стали.	NA	NA	NA	NA	NA	NA	NA	NA	NA	P	P	P	P	P	P
Муфта															
035 Установка поставляемой заказчиком полумуфты.	R	R	R	R	R	R	P	P	P	P	P	P	P	P	P
Документация															
141 Соответствующий габаритный чертеж.	M	M	M	M	M	M	M	M	M	M	M	M	M	M	M
Сливные отверстия															
065 Закрытые сливные отверстия.	M	M	M	M	M	M	M	M	M	M	M	M	M	P	P
Болт заземления															
067 Наружный болт заземления.	S	S	S	S	S	S	S	S	S	S	S	S	S	S	S
Окружающая среда с повышенной опасностью															
452 Исполнение DIP/Ex tD в соответствии с Директивой АТЕХ 94/9/ЕС, Т = 125 °С, кат. 3D, IP55.	M	M	M	M	M	M	M	M	M	M	M	M	M	P	P
453 Исполнение DIP/Ex tD в соответствии с Директивой АТЕХ 94/9/ЕС, Т = 125 °С, кат. 2D, IP65.	R	R	R	R	R	R	M	M	M	M	M	M	M	P	P
454 Исполнение DIP/Ex tD в соответствии с Директивой АТЕХ 94/9/ЕС, Т = 125 °С, кат. 3D, IP65.	M	M	M	M	M	M	M	M	M	M	M	M	M	P	NA
804 DIP/Ex tD, IEC 61241, T125 °C, IP55 (зона 22).	M	M	M	M	M	M	M	M	M	M	M	M	M	P	P
805 DIP/Ex tD, IEC 61241, T125 °C, IP65 (зона 21).	R	R	R	R	R	R	M	M	M	M	M	M	M	P	P
806 DIP/Ex tD, IEC 61241, T125 °C, IP65 (зона 22).	M	M	M	M	M	M	M	M	M	M	M	M	M	P	P
814 Электродвигатели Ex tD (DIP), температурный класс Т 150С.	M	M	M	M	M	M	M	M	M	M	M	M	M	P	P
Нагревательные элементы															
450 Нагревательный элемент, 100-120 В.	M	M	M	M	M	M	M	M	M	M	M	M	M	P	P
451 Нагревательный элемент, 200-240 В.	M	M	M	M	M	M	M	M	M	M	M	M	M	P	P
Система изоляции															
014 Изоляция обмоток, класс Н.	NA	NA	NA	NA	NA	NA	P	P	P	P	P	P	P	P	P
405 Специальная изоляция обмоток для использования с преобразователем частоты.	NA	NA	NA	NA	NA	NA	P	P	P	P	P	P	P	P	P
406 Обмотка для питания >690<=1000 В.	NA	NA	NA	NA	NA	NA	NA	NA	NA	NA	NA	P	P	P	P
Способы монтажа															
008 Монтаж на лапах и фланце IM 2101, фланец IEC, из IM 1001 (B34 от B3).	M	M	M	M	M	M	NA	NA	NA	NA	NA	NA	NA	NA	NA
009 Монтаж на лапах и фланце IM 2001, фланец IEC, из IM 1001 (B35 от B3).	M	M	M	M	M	M	M	M	M	M	M	M	M	P	P
047 Монтаж на фланце IM 3601, фланец IEC, из IM 3001 (B14 от B5).	M	M	M	M	M	M	NA	NA	NA	NA	NA	NA	NA	NA	NA
066 Модификация для нестандартного монтажного исполнения (указать IM xxxx), (следует заказывать для всех способов монтажа, за исключением IM B3 (1001) и IM B5 (3001)).	M	M	M	M	M	M	M	M	M	M	M	M	M	M	P
305 Дополнительные подъемные проушины.	NA	NA	NA	NA	NA	NA	NA	NA	NA	NA	NA	P	P	P	P
Окраска															
106 Толщина покрытия = 80 мкм.	NA	NA	NA	NA	NA	NA	S	S	S	S	S	S	S	S	S
109 Толщина покрытия = 120 мкм.	NA	NA	NA	NA	NA	NA	M	M	M	M	M	M	M	P	P
110 Толщина покрытия = 160 мкм.	NA	NA	NA	NA	NA	NA	M	M	M	M	M	M	M	P	P
111 Двухкомпонентная эпоксидно-полиамидная краска, с термоотверждением, для применения в морских условиях, 160 мкм.	M	M	M	M	M	M	M	M	M	M	M	P	P	P	P
114 Специальный цвет краски, стандартный класс.	M	M	M	M	M	M	M	M	M	M	M	M	M	P	P
115 Окраска грунтовкой на основе соединений цинка, для применения в морских условиях.	NA	NA	NA	NA	NA	NA	P	P	P	P	P	P	P	P	P
179 Специальные технические условия на краску.	NA	NA	NA	NA	NA	NA	R	R	R	R	R	R	R	R	R

¹⁾ Некоторые коды модификаций не могут быть реализованы одновременно.

S = Включено в стандартную комплектацию.
M = Модификация имеющегося на складе электродвигателя или на новом изделии, количество на один заказ может быть ограничено.

P = Только новые изделия.
R = По запросу.
NA = Не применимо.



Код ¹⁾ /Модификация	71	80	90	100	112	132	160	180	200	225	250	280	315	355	400
Защита															
005	Металлический защитный кожух, двигатель установлен вертикально, валом вниз.														
072	Радиальное уплотнение на приводном конце вала.														
073	Уплотнение от утечек масла на приводном конце вала.														
404	Степень защиты IP 56, без вентилятора и кожуха вентилятора.														
783	Лабиринтное уплотнение на приводном конце вала.														
Паспортные таблички и таблички с инструкциями															
002	Перештамповка напряжения, частоты и мощности, длительный режим работы.														
095	Перештамповка мощности (установленные напряжение, частота), повторно-кратковременный режим.														
098	Паспортная табличка из нержавеющей стали.														
135	Установка дополнительной идентификационной таблички, нержавеющая сталь.														
139	Дополнительная идентификационная табличка, поставляемая отдельно.														
161	Дополнительная паспортная табличка, поставляемая отдельно.														
163	Паспортная табличка преобразователя частоты. Паспортные данные в соответствии с предложением.														
Вал и ротор															
069	Два конца вала, согласно основному каталогу.														
070	Один или два конца вала специальной конструкции, стандартный материал вала.														
164	Конец вала с закрытой шпоночной канавкой.														
165	Конец вала с открытой шпоночной канавкой.														
410	Вал из нержавеющей стали (стандартная или нестандартная конструкция).														
Стандарты и нормативные документы															
421	Исполнение VIK (Verband der industriellen Energie- und Kraftwirtschaft e.V.).														
773	Исполнение EEMUA № 132 1988.														
775	Исполнение согласно SHELL DEP 33.66.05.31-Gen. Январь 1999, проектирование.														
778	Сертификат соответствия ГОСТ (Россия) для экспортных/импортных товаров.														
779	Сертификат соответствия SASO (Саудовская Аравия) для экспортных/импортных товаров.														
Датчики температуры обмотки статора															
120	КТУ 84-130 (1 на фазу) в обмотке статора.														
435	Термисторы РТС (3 шт. последовательно), 130 °С, в обмотке статора.														
436	Термисторы РТС (3 шт. последовательно), 150 °С, в обмотке статора.														
438	Термисторы РТС (3 шт. последовательно), 190 °С, в обмотке статора.														
439	Термисторы РТС (2x3 последовательно), 150 °С, в обмотке статора.														
441	Термисторы РТС (3 шт. последовательно на 130 °С и 3 шт. последовательно на 150 °С), в обмотке статора.														
445	2-проводной термометр сопротивления Pt-100 в обмотке статора, 1 на фазу.														
446	2-проводной термометр сопротивления Pt-100 в обмотке статора, 2 на фазу.														
502	3-проводной термометр сопротивления Pt-100 в обмотке статора, 1 на фазу.														
503	3-проводной термометр сопротивления Pt-100 в обмотке статора, 2 на фазу.														

¹⁾ Некоторые коды модификаций не могут быть реализованы одновременно.

S = Включено в стандартную комплектацию.
M = Модификация имеющегося на складе электродвигателя или на новом изделии, количество на один заказ может быть ограничено.

P = Только новые изделия.
R = По запросу.
NA = Не применимо.

Код ¹⁾ /Модификация	71	80	90	100	112	132	160	180	200	225	250	280	315	355	400
Соединительная коробка															
021	Соединительная коробка слева (если смотреть со стороны прив. конца вала).														
022	Кабельный ввод слева (если смотреть со стороны прив. конца вала).														
137	Подключение удлиненных кабелей, низкая соединительная коробка, "Flying leads".														
180	Соединительная коробка справа (если смотреть со стороны прив. конца вала).														
187	Кабельные сальники нестандартной конструкции.														
380	Отдельная соединительная коробка для датчиков температуры, станд. материал.														
400	Соединительная коробка поворотная, 4 x 90 град.														
402	Соединительная коробка, модифицированная для алюминиевых кабелей.														
413	Подключение удлиненных кабелей, без соединительной коробки.														
418	Отдельная соединительная коробка для дополнительного оборудования, стандартный материал.														
447	Отдельная соединительная коробка, установка сверху, для контрольного оборудования.														
466	Соединительная коробка на неприводном конце вала.														
468	Кабельный ввод со стороны приводного конца вала.														
469	Кабельный ввод со стороны неприводного конца вала.														
567	Материал отдельной соединительной коробки: чугун.														
568	Отдельная соединительная коробка для нагревательных элементов, стандартный материал.														
569	Отдельная соединительная коробка для тормозов.														
729	Кабельные фланцы без отверстий/пустые пластины сальников.														
730	Подготовлено для кабельных сальников с резьбой NPT.														
731	Два стандартных металлических кабельных сальника.														
732	Стандартный кабельный сальник Ex d IIB, бронированный кабель.														
733	Стандартный кабельный сальник Ex d IIB, небронированный кабель.														
736	Стандартный кабельный сальник Ex e, в соответствии со Стандартами EN.														
737	Стандартный кабельный сальник Ex e с зажимным устройством, в соответствии со Стандартами EN.														
741	Двигатель с соединительной коробкой Ex e (EN 50019).														
743	Окрашенный фланец для кабельных сальников.														
744	Фланец из нержавеющей стали для кабельных сальников.														
745	Окрашенный стальной фланец с установленными латунными кабельными сальниками.														
746	Фланец из нержавеющей стали с установленными стандартными латунными кабельными сальниками.														
Испытания															
140	Подтверждение испытаний.														
145	Протокол типового испытания электродвигателя из каталога, 400 В 50 Гц.														
146	Типовое испытание с протоколом для электродвигателя из специальной партии поставки.														
148	Протокол приемо-сдаточного испытания.														
150	Испытания с участием заказчика. Указать процедуру испытаний с другими кодами.														
221	Типовое испытание и нагрузочное испытание в нескольких точках с протоколом для двигателя из специальной партии поставки.														
222	Кривая крутящий момент/частота вращения, типовое испытание и нагрузочное испытание в нескольких точках с протоколом для двигателя из специальной партии поставки.														
760	Проверка уровня вибрации.														

¹⁾ Некоторые коды модификаций не могут быть реализованы одновременно.

S = Включено в стандартную комплектацию.
M = Модификация имеющегося на складе электродвигателя или на новом изделии, количество на один заказ может быть ограничено.

P = Только новые изделия.
R = По запросу.
NA = Не применимо.



Код ¹⁾ /Модификация	71	80	90	100	112	132	160	180	200	225	250	280	315	355	400
761 Проверка спектра вибраций.	NA	NA	NA	NA	NA	NA	P	P	P	P	P	P	P	P	P
762 Проверка уровня шума.	NA	NA	NA	NA	NA	NA	M	M	M	M	M	M	M	P	P
763 Проверка спектра шума.	NA	NA	NA	NA	NA	NA	P	P	P	P	P	P	P	P	P
764 Испытания с преобразователем частоты ABB, имеющимся в испытательной лаборатории ABB. Стандартная процедура испытаний ABB.	NA	NA	NA	NA	NA	NA	P	P	P	P	P	P	P	P	P
Частотно-регулируемый привод															
181 Паспортная табличка со значениями стандартной нагрузки ABB для эксплуатации с частотно-регулируемым приводом. При необходимости, можно выбрать другие дополнительные устройства для эксплуатации с частотно-регулируемым приводом.	NA	NA	NA	NA	NA	NA	M	M	M	M	M	M	M	P	P
182 Установлен датчик импульсов, как предписано.	NA	NA	NA	NA	NA	NA	R	R	R	R	R	P	P	P	P
429 Установка независимой системы охлаждения двигателя (вентилятор сверху, неприв. конец вала) и энкодера, 1024 импульса на оборот (Leine & Linde 861).	NA	NA	NA	NA	NA	NA	NA	NA	NA	NA	NA	P	P	P	P
470 Подготовлено для энкодера с полым валом (аналогичный L&L).	NA	NA	NA	NA	NA	NA	P	P	P	P	P	P	P	P	P
472 Энкодер (L&L 861), 1024 импульса на оборот.	NA	NA	NA	NA	NA	NA	P	P	P	P	P	P	P	P	P
473 Энкодер (L&L 861), 2048 импульсов на оборот.	NA	NA	NA	NA	NA	NA	P	P	P	P	P	P	P	P	P
474 Двигатель с независимым охлаждением (вентилятор осевой, неприводной конец вала), подготовлен для установки энкодера с полым валом (аналогичного L&L).	NA	NA	NA	NA	NA	NA	P	P	P	P	P	P	P	P	P
476 Независимое охлаждение двигателя (вентилятор осевой, неприв. конец вала) и энкодер, 1024 импульса на оборот (L&L 861).	NA	NA	NA	NA	NA	NA	R	R	R	R	R	R	R	R	R
477 Независимое охлаждение двигателя (вентилятор осевой, неприв. конец вала) и энкодер, 2048 импульсов на оборот (L&L 861).	NA	NA	NA	NA	NA	NA	R	R	R	R	R	R	R	R	R
478 Двигатель с независимым охлаждением (вентилятор сверху, неприводной конец вала), подготовлен для установки энкодера с полым валом (аналогичного L&L).	NA	NA	NA	NA	NA	NA	NA	P	P	P	P	P	P	P	P
479 Установка энкодера другого типа с консольным концом вала, энкодер не включен в комплект.	NA	NA	NA	NA	NA	NA	R	R	R	R	R	P	P	P	P
486 Двигатель с независимым охлаждением (вентилятор сверху, неприводной конец вала), подготовлен для установки энкодера постоянного тока.	NA	NA	NA	NA	NA	NA	NA	P	P	P	P	P	P	P	P
510 Установка независимой системы охлаждения двигателя (вентилятор сверху, неприв. конец вала) и энкодера, 2048 импульсов на оборот (Leine & Linde 861).	NA	NA	NA	NA	NA	NA	NA	NA	NA	NA	NA	P	P	P	P
680 Энкодер, 2048 импульсов на оборот, Ex d, tD, L&L 841910001	NA	NA	NA	NA	NA	NA	R	R	R	R	R	R	R	R	R
701 Изолированный подшипник на неприводном конце вала.	NA	NA	NA	NA	NA	NA	NA	NA	NA	NA	NA	M	M	P	P
704 Кабельный сальник, соответствующий требованиям ЭМС.	NA	NA	NA	NA	NA	NA	M	M	M	M	M	M	M	P	P
747 Энкодер, 1024 импульса на оборот, Ex d, tD, L&L 841910002	NA	NA	NA	NA	NA	NA	R	R	R	R	R	R	R	R	R
Пуск по схеме "звезда"/Δ															
117 Клеммы для пуска по схеме "звезда"/Δ на обеих скоростях (обмотки для двух скоростей).	NA	NA	NA	NA	NA	NA	R	R	R	R	R	P	P	R	R
118 Клеммы для пуска по схеме "звезда"/Δ на высокой скорости (обмотки для двух скоростей).	NA	NA	NA	NA	NA	NA	R	R	R	R	R	P	P	R	R
119 Клеммы для пуска по схеме "звезда"/Δ на низкой скорости (обмотки для двух скоростей).	NA	NA	NA	NA	NA	NA	R	R	R	R	R	P	P	R	R

¹⁾ Некоторые коды модификаций не могут быть реализованы одновременно.

S = Включено в стандартную комплектацию.
M = Модификация имеющегося на складе электродвигателя или на новом изделии, количество на один заказ может быть ограничено.

P = Только новые изделия.
R = По запросу.
NA = Не применимо.

Электродвигатели DIP, алюминиевая станина, 2 D, 3 D

Габаритные чертежи

Электродвигатель с монтажом на лапах IM 1001, IM B3

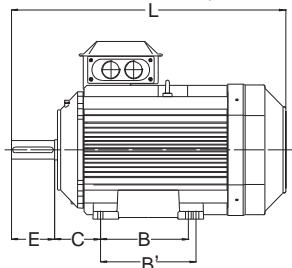

M000267

Электродвигатель с монтажом на фланце IM 3001, IM B5

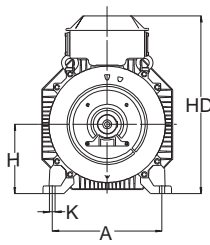

M000268

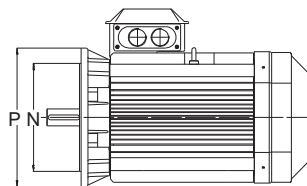

M000270

Выступающая часть вала

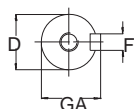

M000269

Фланцы

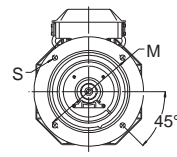

M000271

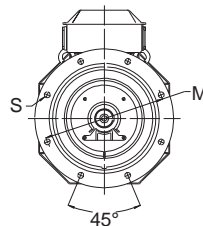

M000272

Типоразмеры 90-180

Типоразмеры 200-250

Типоразмер электродвигателя	IM 1001, IM B3 И IM 3001, IM B5										IM 1001, IM B3					IM 3001, IM B5						
	D полюсов		GA полюсов		F полюсов		E полюсов		L max полюсов		O	A	B	B'	C	HD	K	H	M	H	P	S
	2	4-8	2	4-8	2	4-8	2	4-8	2	4-8												
M2VAD 71	14	14	16	16	5	5	30	30	238	238	20	112	90	-	45	176	7	71	130	110	160	10
80	19	19	21,5	21,5	6	6	40	40	265	265	25	125	100	-	50	190	10	80	165	130	200	12
M3AAD 90 S	24	24	27	27	8	8	50	50	295	295	30	140	100	-	56	212	10	90	165	130	200	12
90 L	24	24	27	27	8	8	50	50	320	320	30	140	125	-	56	212	10	90	165	130	200	12
100 L	28	28	31	31	8	8	60	60	358,5	385,5	35	160	140	-	63	236	12	100	215	180	250	15
112 M	28	28	31	31	8	8	60	60	361	361	35	190	140	-	70	258	12	112	215	180	250	14,5
132	38	38	41	41	10	10	80	80	447	447	50	216	140	178	89	295,5	12	132	265	230	300	14,5
160	42	42	45	45	12	12	110	110	602,5	602,5	50	254	210	254	108	370	15	160	300	250	350	19
180 M	48	48	51,5	51,5	14	14	110	110	602,5	602,5	55	279	241	279	121	390	15	180	300	250	350	19
180 L	48	48	51,5	51,5	14	14	110	110	643,5	643,5	55	279	241	279	121	390	15	180	300	250	350	19
200 LA	55	55	59	59	16	16	110	110	711,5	711,5	55	318	267	305	133	425	18	200	350	300	400	19
200 L 2-4	55	55	59	59	16	16	110	110	732	732	55	318	267	305	133	425	18	200	350	300	400	19
225 M	55	65	59	64	16	18	110	140	773	843	60	356	286 ¹⁾	311	149	525,5	18	225	400	350	450	19
225 S		60		64		18		140		803	60	356	286	311 ¹⁾	149	525,5	18	225	400	350	450	19
250 M	60	65	64	69	18	18	140	140	866	866	65	406	311 ¹⁾	349	168	571	22	250	500	450	550	19
M3AA 160 M/MA 2-8, L 2-6, LB 2-4	42	42	45	45	12	12	110	110	602,5	602,5	50	254	210	254	108	370	15	160	300	250	350	19
160 L 8, LB 6-8	42	42	45	45	12	12	110	110	643,5	643,5	50	254	210	254	108	370	15	160	300	250	350	19
180 M 2-4, L 6-8, LB 2	48	48	51,5	51,5	14	14	110	110	680	680	55	279	241	279	121	405	15	180	300	250	350	19
180 L 4, LB 4-8	48	48	51,5	51,5	14	14	110	110	700,5	700,5	55	279	241	279	121	405	15	180	300	250	350	19
200 MLD-2.-C 4	55	55	59	59	16	16	110	110	814	814	55	318	267	305	133	533	18	200	350	300	400	19
200 за исключ. указан. выше	55	55	59	59	16	16	110	110	774	774	55	318	267	305	133	533	18	200	350	300	400	19
225 SMB, -C	55	60	59	64	16	18	110	140	836	836	60	356	286	311	149	578	18	225	400	350	450	19
225 SMA, -B, -C	55	60	59	64	16	18	110	140	866	891	60	356	286	311	149	578	18	225	400	350	450	19
225 SMD	55	60	59	64	16	18	110	140	861	891	60	356	286	311	149	578	18	225	400	350	450	19
250 SMA, -B	60	65	64	69	18	18	140	140	875	875	65	406	311	349	168	626	22	250	500	450	550	19
250 SMC	60	65	64	69	18	18	140	140	900	900	65	406	311	349	168	626	22	250	500	450	550	19
280 SMA	65	75	69	79,5	18	20	140	140	875	875	65	457	368	419	190	656	24	280	500	450	550	19
280 SMB	65	75	69	79,5	18	20	140	140	900	900	65	457	368	419	190	656	24	280	500	450	550	19

IM 3601, IM B14

Типоразмер электродвигателя	NB	LA	M	H	P	S	T
71							
80							
90	122	14	115	95	140	M8	3
100	136	16	130	110	160	M8	3,5
112	146	20	130	130	160	M8	3,5
132	163,5	18	165	165	200	M10	3,5

Допуски:

- A, B ± 0,8
- D, DA ISO k6 < Ø 50 мм
ISO m6 > Ø 50 мм
- F, FA ISO h9
- H -0,5
- N ISO j6
- C, CA ± 0,8

Основные размеры в приведенной выше таблице даны в мм.

Для получения детальных чертежей посетите наш Веб-сайт www.abb.com/motors&generators либо обратитесь в ABB.

Электродвигатели DIP, чугунная станина, 2 D

Габаритные чертежи

Электродвигатель с монтажом на лапах IM 1001, IM B3

Электродвигатель с монтажом на фланце IM 3001, IM B5

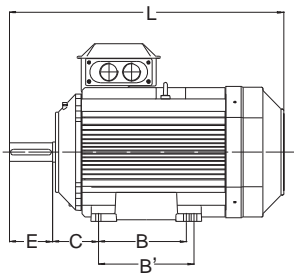

M000267

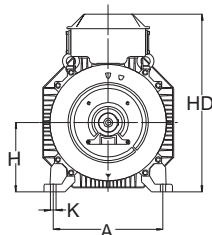

M000268

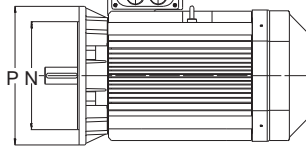

M000270

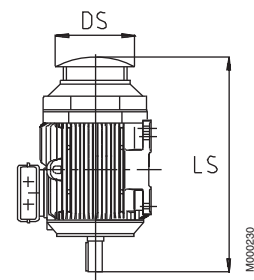

M000230

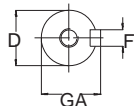

M000269

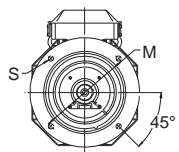

M000271

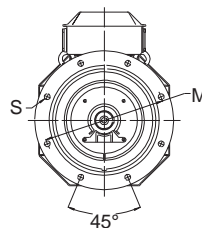

M000272

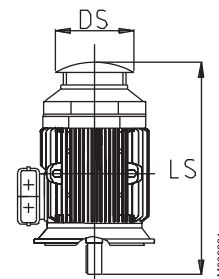

M000231

Типоразмеры 71-200

Типоразмеры 225-355

Защитный кожух, код модификации 005

Типоразмер электродвигателя	IM 1001, IM B3 И IM 3001, IM B5						IM 1001, IM B3						IM 3001, IM B5				Защитный кожух								
	D полюсов 2 4-8		GA полюсов 2 4-8		F полюсов 2 4-8		E полюсов 2 4-8		L max полюсов 2 4-8		O	A	B	B'	C	HD	K	H	M	H	P	S	DS полюсов 2	LS полюсов 4-8	
80	19	19	21,5	21,5	6	6	40	40	340	340	20	125	100	125	50	235	10	80	165	130	200	12	160	360	360
90	24	24	27	27	8	8	50	50	405	405	20	140	100	125	56	260	10	90	165	130	200	12	180	430	430
100	28	28	31	31	8	8	60	60	440	440	25	160	140	-	63	280	12	100	215	180	250	14,5	195	465	465
112	28	28	31	31	8	8	60	60	440	440	25	190	140	-	70	295	12	112	215	180	250	14,5	195	465	465
132	38	38	41	41	10	10	80	80	540	540	30	216	140	178	89	340	12	132	265	230	300	14,5	260	570	570
160	42	42	45	45	12	12	110	110	711	711	45	254	210	254	108	388	14,5	160	300	250	350	18,5	328	756	756
180	48	48	51,5	51,5	14	14	110	110	706	706	50	279	241	279	121	426	14,5	180	300	250	350	18,5	359	756	756
200	55	55	59	59	16	16	110	110	774	774	70	318	267	305	133	536	18,5	200	350	300	400	18,5	414	844	844
225	55	60	59	64	16	18	110	140	841	871	80	356	286	311	149	583	18,5	225	400	350	450	18,5	462	921	951
250	60	65	64	69	18	18	140	140	875	875	90	406	311	349	168	646	24	250	500	450	550	18,5	506	965	965
280	65	75	69	79,5	18	20	140	140	1088	1088	100	457	368	419	190	759	24	280	500	450	550	18	555	1190	1190
315 SM_	65	80	69	85	18	22	140	170	1174	1204	115	508	406	457	216	852	30	315	600	550	660	23	624	1290	1320
315 ML_	65	90	69	95	18	25	140	170	1285	1315	115	508	457	508	216	852	30	315	600	550	660	23	624	1401	1431
355 SM_	70	100	62,5	90	20	28	140	210	1409	1479	130	610	500	560	254	958	35	355	740	680	800	23	720	1476	1546
355 ML_	70	100	62,5	90	20	28	140	210	1514	1584	130	610	560	630	254	958	35	355	740	680	800	23	720	1528	1703
355 LK_	70	100	62,5	90	20	28	140	210	1764	1834	130	610	710	900	254	958	35	355	740	680	800	23	720	1633	1703
400 L_	80	110	85	126	22	28	170	210	1851	1891	150	710	900	1000	224	1045	35	400	940	880	1000	28	810	1860	1900
400 LK_	80	100	85	106	22	28	170	210	1851	1891	150	686	710	800	280	1045	35	400	740	680	800	24	810	1860	1900
450	80	120	85	127	22	32	170	210	2147	2187	180	800	1000	1120	250	1169	42	450	1080	1000	1150	28	По запросу		

IM 3601, IM B14 - имеющиеся модификации фланцев; см. также коды модификаций.

Типоразмер фланца	Код модификаций	Размеры фланцев				Электродвигатели типоразмеров 80-132					S = Стандартный фланец M = По дополнительному заказу NA = Невозможно	
		P	M	H	S	80	90	100	112	132		
FT100	258	120	100	80	M6	S	NA	NA	NA	NA	NA	
FT115	260	140	115	95	M8	P	S	NA	NA	NA	NA	
FT130	229	160	130	110	M8	P	P	S	S	NA	NA	
FT165	236	200	165	130	M10	NA	NA	NA	NA	S	NA	
FT215	246	250	215	180	M12	NA	NA	P	P	P	NA	
FT265	256	300	265	230	M12	NA	NA	NA	NA	P	NA	
FT100	257	120	100	80	M7	S	M	NA	NA	NA	NA	
FT115	259	140	115	95	M10	M	S	NA	NA	NA	NA	
FT130	228	160	130	110	M10	M	M	S	S	NA	NA	
FT165	235	200	165	130	M12	M	M	M	M	S	NA	
FT215	245	250	215	180	M14,5	NA	NA	M	M	M	NA	

Допуски:

- A, B ± 0,8
- D, DA ISO k6 < Ø 50 мм
ISO m6 > Ø 50 мм
- F, FA ISO h9
- H -0,5
- N ISO j6
- C, CA ± 0,8

Основные размеры в приведенной выше таблице даны в мм.

Для получения детальных чертежей посетите наш Веб-сайт www.abb.com/motors&generators либо обратитесь в ABB.

Электродвигатели DIP, чугунная станина, 3 D

Габаритные чертежи

Электродвигатель с монтажом на лапах М 1001, IM B3

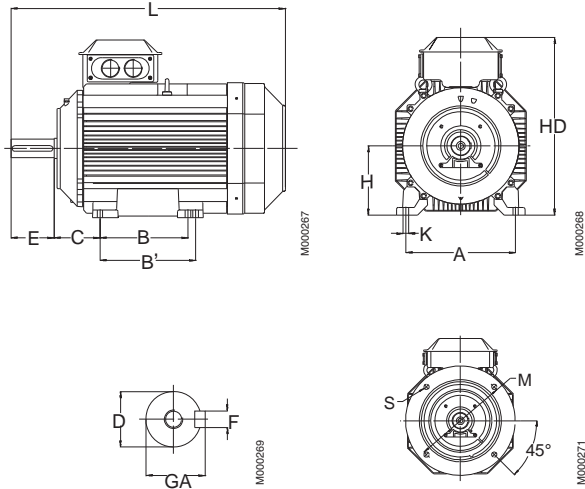

Типоразмеры 71-200

Электродвигатель с монтажом на фланце IM 3001, IM B5

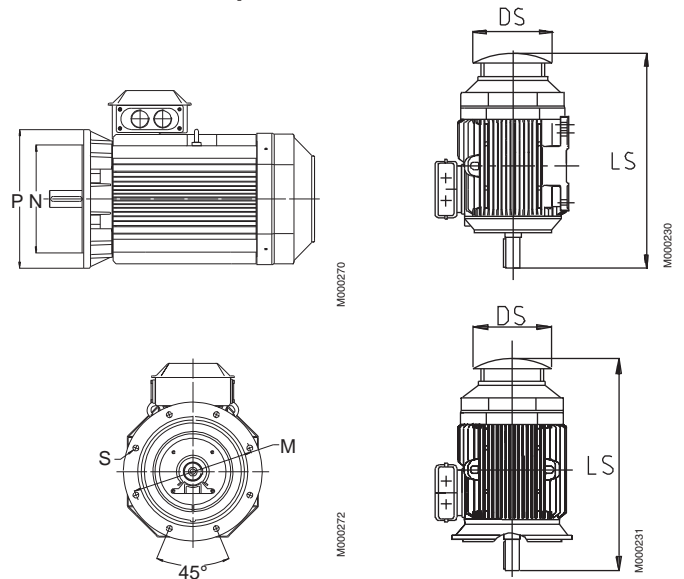

Защитный кожух, код модификации 005

5-355

Типоразмер электродвигателя	IM 1001, IM B3 AND IM 3001, IM B5										IM 1001, IM B3				IM 3001, IM B5				Защитный кожух						
	D полюсов		GA полюсов		F полюсов		E полюсов		L max полюсов		O	A	B	B'	C	HD	K	H	M	H	P	S	DS	LS полюсов	
	2	4-8	2	4-8	2	4-8	2	4-8	2	4-8	2	4-8	2	4-8	2	4-8	2	4-8	2	4-8	2	4-8	2	4-8	
71	14	14	16	16	5	5	30	30	255	255	20	112	90	115	45	200	7	71	130	110	160	10			
80	19	19	21,5	21,5	6	6	40	40	285	285	20	125	100	135	50	230	10	80	165	130	200	12			
90 S	24	24	27	27	8	8	50	50	310	310	20	140	100	140	56	250	10	90	165	130	200	12			
90 L	24	24	27	27	8	8	50	50	335	335	20	140	125	165	56	250	10	90	165	130	200	12			
100	28	28	31	31	8	8	60	60	380	380	25	160	140	180	63	285	12	100	215	180	250	14,5			
112	28	28	31	31	8	8	60	60	395	395	25	190	140	190	70	310	12	112	215	180	250	14,5			
132 S	38	38	41	41	10	10	80	80	465	465	30	216	140	205	89	350	12	132	265	230	300	14,5			
132 M	38	38	41	41	10	10	80	80	505	505	30	216	170	240	89	350	12	132	265	230	300	14,5			
160	42	42	45	45	12	12	110	110	711	711	45	254	210	254	108	388	14,5	160	300	250	350	18,5	328	756	756
180	48	48	51,5	51,5	14	14	110	110	706	706	50	279	241	279	121	426	14,5	180	300	250	350	18,5	359	756	756
200	55	55	59	59	16	16	110	110	774	774	70	318	267	305	133	536	18,5	200	350	300	400	18,5	414	844	844
225	55	60	59	64	16	18	110	140	841	871	80	356	286	311	149	583	18,5	225	400	350	450	18,5	462	921	951
250	60	65	64	69	18	18	140	140	875	875	90	406	311	349	168	646	24	250	500	450	550	18,5	506	965	965
280	65	75	69	79,5	18	20	140	140	1088	1088	100	457	368	419	190	759	24	280	500	450	550	18	555	1190	1190
315 SM_	65	80	69	85	18	22	140	170	1174	1204	115	508	406	457	216	852	30	315	600	550	660	23	624	1290	1320
315 ML_	65	90	69	95	18	25	140	170	1285	1315	115	508	457	508	216	852	30	315	600	550	660	23	624	1401	1431
355 SM_	70	100	62,5	90	20	28	140	210	1409	1479	130	610	500	560	254	958	35	355	740	680	800	23	720	1476	1546
355 ML_	70	100	62,5	90	20	28	140	210	1514	1584	130	610	560	630	254	958	35	355	740	680	800	23	720	1528	1703
355 LK_	70	100	62,5	90	20	28	140	210	1764	1834	130	610	710	900	254	958	35	355	740	680	800	23	720	1633	1703
400 L_	80	110	85	126	22	28	170	210	1851	1891	150	710	900	1000	224	1045	35	400	940	880	1000	28	810	1860	1900
400 LK_	80	100	85	106	22	28	170	210	1851	1891	150	686	710	800	280	1045	35	400	740	680	800	24	810	1860	1900

IM 3601, IM B14

Типоразмер электродвигателя	Типоразмер фланца	Размеры фланцев				
		P	M	H	S	T
71	C105	105	85	70	M6	2,5
71	C140	140	115	95	M8	3
80	C120	120	100	80	M6	3
80	C160	160	130	110	M8	3,5
90	C140	140	115	95	M8	3
90	C160	160	130	110	M8	3,5
100, 112	C160	160	130	110	M8	3,5
100, 112	C200	200	165	130	M10	3,5

Допуски:

- A, B ± 0,8
- D, DA ISO k6 < Ø 50 мм
ISO m6 > Ø 50 мм
- F, FA ISO h9
- H -0,5
- N ISO j6
- C, CA ± 0,8

Основные размеры в приведенной выше таблице даны в мм. Для получения детальных чертежей посетите наш Веб-сайт www.abb.com/motors&generators либо обратитесь в АБВ.

Конструкция электродвигателя с защитой от воспламенения горючей пыли

Типичное изображение двигателя с чугуной станиной в разобранном виде, типоразмер 315

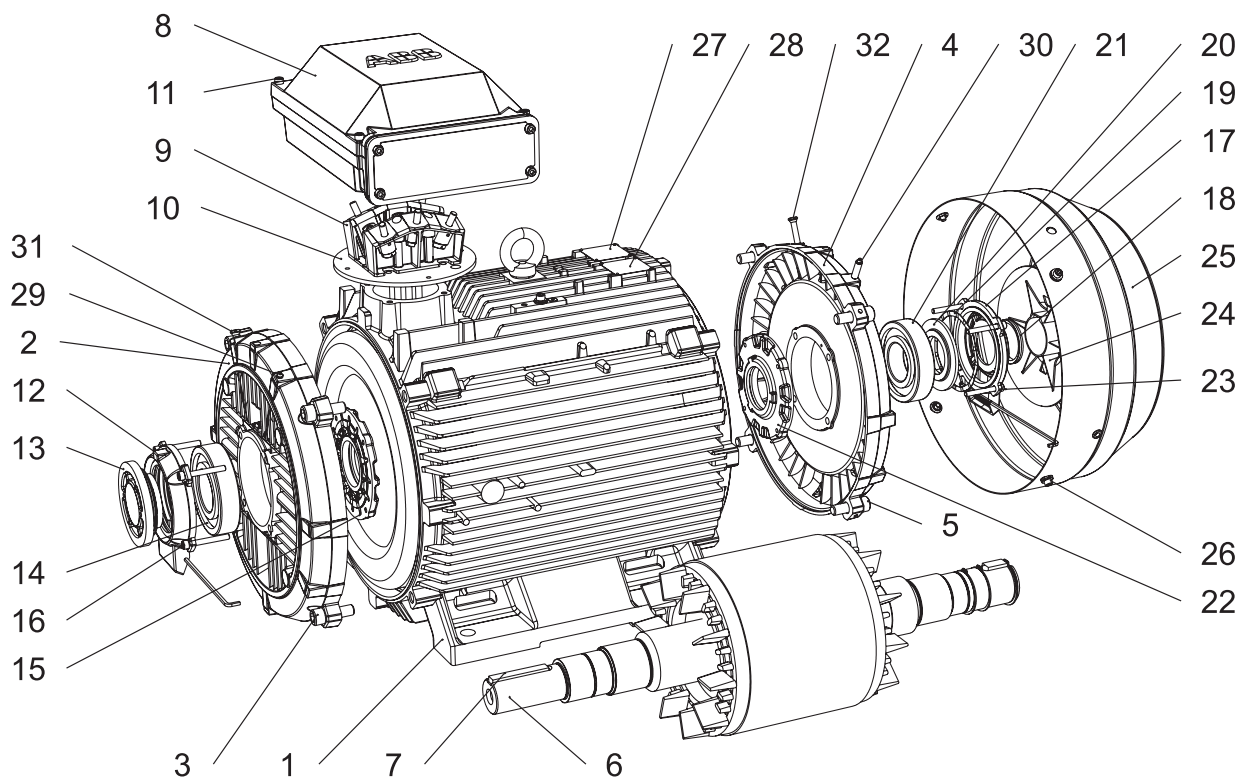

- | | |
|--|--|
| 1 Станина статора | 16 Винты для кожуха подшипника, прив. конец вала |
| 2 Подшипниковый щит, прив. конец вала | 17 Наружный кожух подшипника, неприв. конец вала |
| 3 Винты для подшипникового щита, прив. конец вала | 18 Уплотнение, неприв. конец вала |
| 4 Подшипниковый щит, неприв. конец вала | 19 Волнистая пружина |
| 5 Винты для подшипникового щита, неприв. конец вала | 20 Диск клапана, неприв. конец вала |
| 6 Ротор с валом | 21 Подшипник, неприв. конец вала |
| 7 Шпонка, прив. конец вала | 22 Внутренний кожух подшипника, неприв. конец вала |
| 8 Соединительная коробка | 23 Винты для кожуха подшипника, неприв. конец вала |
| 9 Клеммная колодка | 24 Вентилятор |
| 10 Переходной фланец | 25 Кожух вентилятора |
| 11 Винты для крышки соединительной коробки | 26 Винты для кожуха вентилятора |
| 12 Наружный кожух подшипника, прив. конец вала | 27 Паспортная табличка |
| 13 Диск клапана с лабиринтным уплотнением, прив. конец; стандартная комплектация в 2-полюсных двигателях (кольцо V-образного сечения в 4-8 полюсных) | 28 Табличка с указаниями по смазке |
| 14 Подшипник, прив. конец вала | 29 Ниппель для смазки, прив. конец вала |
| 15 Внутренний кожух подшипника, прив. конец вала | 30 Ниппель для смазки, неприв. конец вала |
| | 31 Ниппель SPM, прив. конец вала |
| | 32 Ниппель SPM, неприв. конец вала |

M0000220

Краткие сведения о двигателях с защитой от воспламенения горючей пыли с алюминиевой станиной типоразмеров 71–100, базовая конструкция. Категории 2D и 3D

Типоразмер электродвигателя		M2VAD		M3AAD		
		71	80	90	100	
Статор	Материал	Алюминиевый сплав, литье под давлением				
	Оттенок цвета краски	Синий, Munsell 8B 4.5/3.25/NCS 4822-B05G				
	Толщина покрытия	Эпоксидно-полиэфирная порошковая краска, толщина ≥ 30 мкм.		Порошковое покрытие на основе полиэфирной смолы, толщина ≥ 30 мкм.		
Опоры	Материал	Алюминиевый сплав, литье под давлением Отдельные опоры.				
Подшипниковые щиты	Материал	Алюминиевый сплав, литье под давлением				
	Оттенок цвета краски	Синий, Munsell 8B 4.5/3.25/NCS 4822-B05G				
	Толщина покрытия	Эпоксидно-полиэфирная порошковая краска, толщина ≥ 30 мкм.		Порошковое покрытие на основе полиэфирной смолы, толщина ≥ 30 мкм.		
Подшипники	Прив. конец вала	2 полюса	6203-2Z/C3	6204-2Z/C3	6205-2RS/C3	6306-2RS/C3
		4-8 полюсов				
	Неприв. конец вала	2 полюса	6202-2Z/C3	6203-2Z/C3	6204-2RS/C3	6205-2RS/C3
		4-8 полюсов				
Фиксированные в осевом направлении подшипники	Внутренний кожух подшипника	Пружинная шайба на неприв. конце вала.		Прив. конец вала.		
Уплотнение подшипников	Прив. конец вала	Кольцо V-образного сечения.				
	Неприв. конец вала	Лабиринтное уплотнение.		Кольцо V-образного сечения.		
Смазка		Смазка на весь срок службы подшипников.				
Соединительная коробка	Материал	Алюминиевый сплав, литье под давлением				
	Отделка поверхности	Аналогично статору.				
	Винты	Сталь 5G. С гальванопокрытием и грунтовкой желтым хроматом.				
Соединения	Вырубаемые отверстия	2 x M20 x Pg16		4 x M25		
	Соединительная коробка	Клемма с винтовым зажимом. 6 клемм.				
	Винты	M4				
	Макс. площадь сечения медного кабеля, мм ²	6				
Вентилятор	Материал	Полипропилен. Армирован 20 % стекловолокна.		Алюминиевый вентилятор.		
Кожух вентилятора	Материал	Сталь				
Обмотка статора	Материал	Медь				
	Пропитка	Полиэфирный лак. Тропикоустойчивый.				
	Класс изоляции	Класс изоляции F. Класс превышения температуры В, если не указано иное.				
	Защита обмотки	По дополнительному заказу.		Термисторы PTC, 150 °С.		
Обмотка ротора	Материал	Алюминиевый сплав, литье под давлением				
Способ балансировки		Балансировка с полушпонкой.				
Шпоночные канавки		Закрытая шпоночная канавка.				
Нагревательные элементы		25 Вт				
Сливные отверстия		Сливные отверстия с закрываемыми пластиковыми заглушками. Открыты при поставке.		Отсутствуют, сливные отверстия закрыты при поставке.		
Наружный болт заземления		Стандартная комплектация.				
Корпус		DIP 2D = IP 65, DIP 3D = IP 55				
Способ охлаждения		IC 411				

Краткие сведения о двигателях с защитой от воспламенения горючей пыли с алюминиевой станиной типоразмеров M3AAD 112–280, базовая конструкция. Категории 2D и 3D

Типоразмер электродвигателя		M3AAD								
		112	132	160	180	200	225	250	280	
Статор	Материал	Алюминиевый сплав, литье под давлением				Алюминиевый сплав, экструзия				
	Оттенок цвета краски	Синий, Munsell 8B 4.5/3.25/NCS 4822-B05G								
	Толщина покрытия	Двухкомпонентная полиуретановая краска, толщина ≥ 40 мкм.								
Опоры	Материал	Алюминиевый сплав. Объединены со статором.				Чугун, привинчены к статору.		Чугун		
Подшипниковые щиты	Материал	Торцевые щиты фланцевых подшипников из чугуна, другой вариант из алюминиевого сплава.				Чугун				
	Оттенок цвета краски	Синий, Munsell 8B 4.5/3.25/NCS 4822-B05G								
	Толщина покрытия	Двухкомпонентная полиуретановая краска, толщина ≥ 40 мкм.								
Подшипники	Прив. конец вала	2 полюса	6206-2RS/C3	6208-2RS/C3	6309-2RS/C3	6310-2RS/C3	6312-2RS/C3	6313-2RS/C3	6315-2RS/C3	6315-2RS/C3
		4-8 полюсов								6316-2RS/C3
	Не-прив. конец вала	2 полюса	6205-2RS/C3 ¹⁾	6206-2RS/C3 ²⁾	6209-2RS/C3	6209-2RS/C3	6210-2RS/C3	6212-2RS/C3	6213-2RS/C3	6213-2RS/C3
		4-8 полюсов								6213-2RS/C3
		¹⁾ 6205-2RS/C3 – базовая конструкция с одной скоростью; 6206-2RS/C3 – конструкция повышенной мощности с двумя скоростями. ²⁾ 6206-2RS/C3 для 132 S/M односкоростной и 132 SBB; 6208-2RS/C3 для 132 M двухскоростной и 132 SC/MB/MC/MBA.								
Фиксированные в осевом направлении подшипники	Внутренний кожух подшипника	Прив. конец вала.								
	Уплотнение подшипников	Прив. конец вала	Кольцо V-образного сечения.				Наружные кольца V-образного сечения.			
	Неприв. конец вала	Кольцо V-образного сечения.				Наружные кольца V-образного сечения.				
Смазка		Смазка на весь срок службы подшипников.								
Соединительная коробка	Материал	Алюминиевый сплав, литье под давлением. Основание объединено со статором.				Стальной лист, метод глубокой вытяжки, привинчена к статору.				
	Отделка поверхности	Аналогично статору.				Фосфатирование. Полиэфирная краска.				
	Винты	Сталь 5G. С гальванопокрытием.								
Соединения	Вырубаемые отверстия	4 x (M25 + M20)			2 x (2 x M40 + M16)					
	Фланец - отверстия					2 x FL 13.2 x M40			2xFL21. 2 x M63	
	Фланец - отверстия					2 x FL 21.2 x M63 (код напряжения S)				
	Соединительная коробка	Кабельные наконечники, 6 клемм.								
	Винты	M5			M6			M10		
	Макс. площадь сечения медного кабеля, мм ²	10			35			70		
Вентилятор	Материал	Алюминиевый вентилятор.								
Кожух вентилятора	Материал	Стальной лист								
Обмотка статора	Материал	Медь								
	Пропитка	Полиэфирный лак								
	Класс изоляции	Класс изоляции F. Класс превышения температуры В, если не указано иное.								
	Защита обмотки	Термисторы PTC, 150 °C.								
Обмотка ротора	Материал	Алюминиевый сплав, литье под давлением								
Способ балансировки	Балансировка с полушпонкой.									
Шпоночные канавки	Закрытая шпоночная канавка.									
Нагревательные элементы	25 Вт				50 Вт					
Сливные отверстия	Отсутствуют, сливные отверстия закрыты при поставке.									
Наружный болт заземления	Стандартная комплектация.									
Корпус	IP 65									
Способ охлаждения	IC 411									

Краткие сведения о двигателях с защитой от воспламенения горючей пыли с алюминиевой станиной типоразмеров М3АА 112–280, базовая конструкция. Категории 2D и 3D

Типоразмер электродвигателя		М3АА								
		112	132	160	180	200	225	250	280	
Статор	Материал	Алюминиевый сплав, литье под давлением				Алюминиевый сплав, экструзия				
	Оттенок цвета краски	Синий, Munsell 8B 4.5/3.25/NCS 4822-B05G								
	Толщина покрытия	Полиэфирная порошковая краска ≥ 50 мкм.								
Опоры	Материал	Алюминиевый сплав. Объединены со статором.				Алюминиевый сплав, привинчены к статору.			Чугун	
Подшипниковые щиты	Материал	Алюминиевый сплав, литье под давлением			Торцевые щиты фланцевых подшипников из чугуна, другой вариант из алюминиевого сплава, литье под давлением.				Чугун	
	Оттенок цвета краски	Синий, Munsell 8B 4.5/3.25/NCS 4822-B05G								
	Толщина покрытия	Полиэфирная порошковая краска ≥ 50 мкм.								
Подшипники	Прив. конец вала	2 полюса	6206-2Z/C3	6208-2Z/C3	6309-2Z/C3	6310-2Z/C3	6312/C3	6313/C3	6315/C3	6315/C3
		4-8 полюсов								6316/C3
	Не-прив. конец вала	2 полюса	6205-2Z/C3	6206-2Z/C3	6209-2Z/C3	6209-2Z/C3	6210/C3	6212/C3	6213/C3	6213/C3
		4-8 полюсов								6213/C3
Фиксированные в осевом направлении подшипники	Внутренний кожух подшипника	Прив. конец вала. 112-132: электродвигатель на лапах - пружинная шайба на неприводном конце вала прижимает ротор у приводного конца.								
Уплотнение подшипников	Прив. конец вала	Кольцо V-образного сечения.				Наружное и внутреннее кольца V-образного сечения.				
	Неприв. конец вала	Лабиринтное уплотнение.				Наружное и внутреннее кольца V-образного сечения.				
Смазка		Смазка на весь срок службы подшипников. Смазка для температуры подшипников от -40 до +160 °С.				Смазка через клапан. Смазка для температуры подшипников от -40 до +150 °С.				
Соединительная коробка	Материал	Алюминиевый сплав, литье под давлением. Основание объединено со статором.				Стальной лист, метод глубокой вытяжки, привинчена к статору.				
	Отделка поверхности	Аналогично статору.				Фосфатирование. Полиэфирная краска.				
	Винты	Сталь 5G. С гальванопокрытием.								
Соединения	Вырубаемые отверстия	4 x (M25 + M20)		2 x (2 x M40 + M16)					FL 21, 2 x M63 1 x M16	
	Фланец - отверстия					2 x FL 13.2 x M40 2 x FL 21.2 x M63 (код напряжения S)				
	Соединительная коробка	Кабельные наконечники, 6 клемм.								
	Винты	M5		M6		M10				
	Макс. площадь сечения медного кабеля, мм²	10		35		70				
Вентилятор	Материал	Полипропилен. Армирован 20 % стекловолокна.								
Кожух вентилятора	Материал	Полипропилен		Стальной лист. Фосфатирование. Полиэфирная краска						
Обмотка статора	Материал	Медь.								
	Пропитка	Полиэфирный лак. Тропикоустойчивый.								
	Класс изоляции	Класс изоляции F. Класс превышения температуры В, если не указано иное.								
	Защита обмотки	По дополнительному заказу.				Термисторы PTC, 150 °С				
Обмотка ротора	Материал	Алюминиевый сплав, литье под давлением								
Способ балансировки	Балансировка с полушпонкой.									
Шпоночные канавки	Закрытая шпоночная канавка.									
Нагревательные элементы	25 Вт			50 Вт						
Сливные отверстия	Сливные отверстия с закрываемыми пластиковыми заглушками. Закрыты при поставке.									
Корпус	IP 55									
Способ охлаждения	IC 411									



Краткие сведения о двигателях с защитой от воспламенения горючей пыли с алюминиевой станиной типоразмеров M2AA 112–250, базовая конструкция. Категории 2D и 3D

Типоразмер электродвигателя		M2AA						
		112	132	160	180	200	225	250
Статор	Материал	Алюминиевый сплав, литье под давлением					Алюминиевый сплав, экструзия	
	Оттенок цвета краски	Синий, Munsell 8B 4.5/3.25/NCS 4822 B05G						
	Толщина покрытия	Полиэфирная порошковая краска, толщина ≥ 50 мкм.						
Опоры	Материал	Алюминиевый сплав. Объединены со статором.			Чугун, привинченные к статору.			
Подшипниковые щиты	Материал	Алюминиевый сплав, литье под давлением			Торцевые щиты фланцевых подшипников из чугуна, другой вариант из алюминиевого сплава, литье под давлением.			
	Оттенок цвета краски	Синий, Munsell 8B 4.5/3.25/NCS 4822 B05G						
	Толщина покрытия	Полиэфирная порошковая краска, толщина ≥ 50 мкм.						
Подшипники	Прив. конец вала	6206-2Z/C3	6208-2Z/C3	6309-2Z/C3	6310-2Z/C3	6312/C3	6313/C3	6315/C3
	Неприв. конец вала	6205-2Z/C3	6206-2Z/C3	6209-2Z/C3	6209-2Z/C3	6209-2Z/C3	6210-C3	6212-C3
Фиксированные в осевом направлении подшипники	Внутренний кожух подшипника	Прив. конец вала. ¹⁾		Прив. конец вала.				
		¹⁾ Типоразмеры 112-132: пружинная шайба на неприв. конце поджимает ротор у прив. конца вала.						
Уплотнение подшипников	Прив. конец вала	Кольцо V-образного сечения.					Наружное и внутреннее кольца V-образного сечения.	
	Неприв. конец вала	Лабиринтное уплотнение.					Наружное и внутреннее кольца V-образного сечения.	
Смазка		Смазка на весь срок службы подшипников. Смазка для температуры подшипников от -40 до +160 °С.					Смазка через клапан. Смазка для температуры подшипника от -40 до +160 °С.	
Соединительная коробка	Материал	Алюминиевый сплав, литье под давлением. Основание объединено со статором.					Стальной лист, метод глубокой вытяжки, привинчена к статору.	
	Отделка поверхности	Аналогично статору.					Фосфатирование. Полиэфирная краска.	
	Винты	Сталь 5G. С гальванопокрытием.						
Соединения	Вырубаемые отверстия	4 (M25 + M20)		2 x (2 x M40 + M16)				
	Фланец - отверстия						2 x FL 13.2 x M40 2 x FL 21.2 x M63 (код напряжения S)	
	Соединительная коробка	Кабельные наконечники. 6 клемм.						
	Винты	M5		M6		M10		
	Макс. площадь сечения медного кабеля, мм ²	10		35		70		
Вентилятор	Материал	Полипропилен. Армирован 20 % стекловолокна.						
Кожух вентилятора	Материал	Полипропилен			Стальной лист. Фосфатирование. Полиэфирная краска			
Обмотка статора	Материал	Медь						
	Пропитка	Полиэфирный лак. Тропикоустойчивый.						
	Класс изоляции	Класс изоляции F. Класс превышения температуры В, если не указано иное.						
	Защита обмотки	По дополнительному заказу.					Термисторы PTC, 150 °С.	
Обмотка ротора	Материал	Алюминиевый сплав, литье под давлением						
Способ балансировки	Балансировка с полушпонкой.							
Шпоночные канавки	Закрытая шпоночная канавка.							
Нагревательные элементы	25 Вт			50 Вт				
Сливные отверстия	Сливные отверстия с закрываемыми пластиковыми заглушками. Закрыты при поставке.							
Корпус	IP55							
Способ охлаждения	IC411							

Краткие сведения о двигателях с защитой от воспламенения горючей пыли с чугуной станиной, базовая конструкция Категория 2D

Типоразмер электродвигателя		80	90	100	112	132	160	180	
Статор	Материал	Чугун EN-GJL-200							
	Оттенок цвета краски	Синий, Munsell 8B 4.5/3.25/NCS 4822 B05G							
	Толщина покрытия	Двухкомпонентная эпоксидная краска, толщина > 80 мкм.							
Подшипниковые щиты	Материал	Чугун EN-GJL-150					Чугун EN-GJL-200		
	Оттенок цвета краски	Синий, Munsell 8B 4.5/3.25/NCS 4822 B05G							
	Толщина покрытия	Двухкомпонентная эпоксидная краска, толщина > 80 мкм.							
Подшипники	Прив. конец вала, 2 полюса	6205-2Z/C3	6205-2Z/C3	6206-2Z/C3	6206-2Z/C3	6208-2Z/C3	6309/C3	6310/C3	
	4-8 полюсов								
	Неприв. конец вала, 2 полюса	6205-2Z/C3	6205-2Z/C3	6206-2Z/C3	6206-2Z/C3	6208-2Z/C3	6309/C3	6309/C3	
	4-8 полюсов								
Фиксированные в осевом направлении подшипники	Внутренний кожух подшипника	По запросу.					В стандартной комплектации фиксирован на приводном конце.		
Уплотнение подшипников		Встроенное уплотнение 2RS.					Кольцо Gamma в стандартной комплектации, радиальное уплотнение по запросу.		
Смазка		Смазка на весь срок службы подшипников.					В стандартной комплектации - с заменой смазки, смазка на весь срок службы по дополнительному заказу.		
Ниппели SPM		-					Стандартная комплектация.		
Паспортная табличка	Материал	Нержавеющая сталь 0,80 Cr 18 Ni9						Нержавеющая сталь	
Соединительная коробка	Материал станины	Чугун EN-GJL-150					Чугун EN-GJL-200		
	Материал крышки	Чугун EN-GJL-150					Чугун EN-GJL-200		
	Винты	Сталь 5G с цинковым покрытием и грунтовкой желтым хроматом.							
Соединения	Кабельные вводы	2xM25x1,5		2xM32x1,5			2xM40x1,5		
	Клеммы	6 клемм для подключения с помощью кабельных наконечников (в поставку не включены).							
Вентилятор	Материал	Слоистый пластик, армированный стекловолокном, или алюминий							
Кожух вентилятора	Материал	Сталь					Сталь с цинковым покрытием		
	Оттенок цвета краски	Синий, Munsell 8B 4.5/3.25/NCS 4822 B05G							
	Красочное покрытие	Двухкомпонентная эпоксидная краска, толщина > 80 мкм.							
Обмотка статора	Материал	Медь							
	Изоляция	Класс изоляции F.							
	Защита обмотки	3 термистора.							
Обмотка ротора	Материал	Алюминий, литье под давлением							
Способ балансировки		Балансировка с полушпонкой.							
Шпоночные канавки		Открытая шпоночная канавка.					Закрытая шпоночная канавка.		
Нагревательные элементы	По дополнительному заказу	25 Вт					25 Вт	50 Вт	
Сливные отверстия		По дополнительному заказу.					Стандартная комплектация, при поставке открыты.		
Наружный болт заземления		Стандартная комплектация.							
Корпус		IP 55, более высокая степень защиты по запросу.							
Способ охлаждения		IC 411							

Краткие сведения о двигателях с защитой от воспламенения горючей пыли с чугуной станиной, базовая конструкция

Категория 2D

Типоразмер электродвигателя		200	225	250	280	315	355	400
Статор	Материал	Чугун EN-GJL-200/GG 20/GRS 200						
	Оттенок цвета краски	Синий, Munsell 8B 4.5/3.25/NCS 4822 B05G						
	Толщина покрытия	Двухкомпонентная эпоксидная краска, толщина > 80 мкм.						
Подшипниковые щиты	Материал	Чугун EN-GJL-200/GG 20/GRS 200			Чугун EN-GJL-200/GG20/GRS 200, EN-GJL-250/GG25/GRS 250, EN-GJS-400/GG40/GRS 400			
	Оттенок цвета краски	Синий, Munsell 8B 4.5/3.25/NCS 4822 B05G						
	Толщина покрытия	Двухкомпонентная эпоксидная краска, толщина > 80 мкм.						
Подшипники	Прив. конец вала, 2 полюса	6312/C3	6313/C3	6315/C3	6316/C3	6316/C3	6316M/C3	6317/C3
	4-8 полюсов	6312/C3	6313/C3	6315/C3	6316/C3	6319/C3	6322/C3	6324/C3
	Неприв. конец вала, 2 полюса	6310/C3	6312/C3	6313/C3	6316/C3	6319/C3	6316M/C3	6317/C3
	4-8 полюсов	6310/C3	6312/C3	6313/C3	6316/C3	6316/C3	6316/C3	6319/C3
Фиксированные в осевом направлении подшипники	Внутренний кожух подшипника	В стандартной комплектации, фиксирован на приводном конце.						
Уплотнение подшипников		Кольцо Gamma в стандартной комплектации, радиальное уплотнение по запросу.			Кольцо V-образного сечения в стандартной комплектации, радиальное уплотнение по запросу.			
Смазка		В стандартной комплектации - с заменой смазки, смазка на весь срок службы по дополнительному заказу.			Подшипники с заменой смазки, ниппели для смазки, M10x1.			
Ниппели SPM		Стандартная комплектация.			По дополнительному заказу.		Стандартная комплектация.	
Паспортная табличка	Материал	Нержавеющая сталь						
Соединительная коробка	Материал станины	Чугун EN-GJL-200/GG 20/GRS 200			Чугун EN-GJL-150/GG 15/GRS 150			
	Материал крышки	Чугун EN-GJL-200/GG 20/GRS 200			Чугун EN-GJL-150/GG 15/GRS 150			
	Материал винтов крышки	Сталь 5G с цинковым покрытием и грунтовкой желтым хроматом.						
Соединения	Кабельные вводы	2xM50x1,5			2xM63x1,5		2xØ60/80 2xØ60	2xØ80 2xØ60/80
	Клеммы	6 клемм для подключения с помощью кабельных наконечников (в поставку не включены)						
Вентилятор	Материал	Слоистый пластик, армированный стекловолокном, или алюминий.			Армированный стеклопластик, алюминий или полипропилен с металлической втулкой.			
Кожух вентилятора	Материал	Сталь с цинковым покрытием			Сталь			
	Оттенок цвета краски	Синий, Munsell 8B 4.5/3.25/NCS 4822 B05G						
	Толщина покрытия	Двухкомпонентная полиэфирная краска, толщина > 80 мкм.			Двухкомпонентная эпоксидно-полиэфирная краска, толщина > 80 мкм.			
Обмотка статора	Материал	Медь						
	Изоляция	Класс изоляции F.						
	Защита обмотки	3 термистора.						
Обмотка ротора	Материал	Алюминий, литье под давлением			Алюминий, литье под давлением, или медь			
Способ балансировки		Балансировка с полушпонкой.						
Шпоночные канавки		Закрытая шпоночная канавка.			Открытая шпоночная канавка.			
Нагревательные элементы	По дополнительному заказу	50 Вт			2 x 50 Вт		2 x 65 Вт	
Сливные отверстия		Стандартная комплектация, при поставке открыты.						
Наружный болт заземления		Стандартная комплектация.						
Корпус		IP 55, более высокая степень защиты по запросу.						
Способ охлаждения		IC 411						

Краткие сведения о двигателях с защитой от воспламенения горючей пыли с чугуной станиной, базовая конструкция Категория 3D

Типоразмер электродвигателя		71	80	90	100	112	132
Статор	Материал	Чугун EN-GJL-200					
	Оттенок цвета краски	Синий, Munsell 8B 4.5/3.25/NCS 4822 B05G					
	Красочное покрытие	Двухкомпонентная эпоксидная краска, толщина > 80 мкм.					
Подшипниковые щиты	Материал	Чугун EN-GJL-150					
	Оттенок цвета краски	Синий, Munsell 8B 4.5/3.25/NCS 4822 B05G					
	Толщина покрытия	Двухкомпонентная эпоксидная краска, толщина > 80 мкм.					
Подшипники	Прив. конец вала, 2 полюса	6202 WC3	6204 DDUC3	6205 DDUC3	6206 DDUC3	6207 DDUC3	6208 DDUC3
	4-8 полюсов						
	Неприв. конец вала, 2 полюса	6202 WC3	6204 DDUC3	6205 DDUC3	6206 DDUC3	6206 DDUC3	6207 DDUC3
	4-8 полюсов						
Фиксированные в осевом направлении подшипники	Внутренний кожух подшипника	По запросу.					
Уплотнение подшипников		Встроенное уплотнение 2RS.					
Смазка		Смазка на весь срок службы подшипников.					
Ниппели SPM		-					
Паспортная табличка	Материал	Нержавеющая сталь 0,80 Cr 18 Ni9					
Соединительная коробка	Материал станины	Чугун EN-GJL-150					
	Материал крышки	Чугун EN-GJL-150					
	Винты	Сталь 5G с цинковым покрытием и грунтовкой желтым хроматом					
Соединения	Кабельные вводы	2xM25x1,5			2xM32x1,5		
	Клеммы	6 клемм для подключения с помощью кабельных наконечников (в поставку не включены).					
Вентилятор	Материал	Слоистый пластик, армированный стекловолокном, или алюминий					
Кожух вентилятора	Материал	Сталь					
	Оттенок цвета краски	Синий, Munsell 8B 4.5/3.25/NCS 4822 B05G					
	Толщина покрытия	Двухкомпонентная эпоксидная краска, толщина > 80 мкм.					
Обмотка статора	Материал	Медь					
	Изоляция	Класс изоляции F.					
	Защита обмотки	По запросу.					
Обмотка ротора	Материал	Алюминий, литье под давлением					
Способ балансировки		Балансировка с полушпонкой.					
Шпоночные канавки		Открытая шпоночная канавка.					
Нагревательные элементы	По дополнительному заказу	25 Вт					
Сливные отверстия		По дополнительному заказу.					
Наружный болт заземления		Стандартная комплектация.					
Корпус		IP 55, более высокая степень защиты по запросу.					
Способ охлаждения		IC 411					

Краткие сведения о двигателях с защитой от воспламенения горючей пыли с чугуной станиной, базовая конструкция

Категория 3D

Типоразмер электродвигателя		160	180	200	225	250	280	315	355	400	
Статор	Материал	Чугун EN-GJL-200/GG 20/GRS 200									
	Оттенок цвета краски	Синий, Munsell 8B 4.5/3.25/NCS 4822 B05G									
	Толщина покрытия	Двухкомпонентная эпоксидная краска, толщина > 80 мкм.									
Подшипниковые щиты	Материал	Чугун EN-GJL-200	Чугун EN-GJL-200 / GG 20 / GRS 200				Чугун EN-GJL-200/GG20/GRS 200, EN-GJL-250/GG25/GRS 250, EN-GJS-400/GG40/GRS 400				
	Оттенок цвета краски	Синий, Munsell 8B 4.5/3.25/NCS 4822 B05G									
	Толщина покрытия	Двухкомпонентная эпоксидная краска, толщина > 80 мкм.									
Подшипники	Прив. конец вала, 2 полюса	6309/C3	6310/C3	6312/C3	6313/C3	6315/C3	6316/C3	6316/C3	6316M/C3	6317/C3	
	4-8 полюсов							6319/C3	6322/C3	6324/C3	
	Неприв. конец вала, 2 полюса	6309/C3	6309/C3	6310/C3	6312/C3	6313/C3	6316/C3	6319/C3	6316M/C3	6317/C3	
	4-8 полюсов							6316/C3	6316/C3	6319/C3	
Фиксированные в осевом направлении подшипники	Внутренний кожух подшипника	В стандартной комплектации фиксирован на приводном конце.									
Уплотнение подшипников		Кольцо Gamma в стандартной комплектации, радиальное уплотнение по запросу.					Кольцо V-образного сечения в стандартной комплектации, радиальное уплотнение по запросу.				
Смазка		В стандартной комплектации - с заменой смазки, смазка на весь срок службы по дополнительному заказу.					Подшипники с заменой смазки, ниппели для смазки, M10x1.				
Ниппели SPM		Стандартная комплектация.					По дополнительному заказу.		Стандартная комплектация.		
Паспортная табличка	Материал	Нержавеющая сталь									
Соединительная коробка	Материал станины	Чугун EN-GJL-200	Чугун EN-GJL-200/GG 20/GRS 200			Чугун EN-GJL-150/GG 15/GRS 150					
	Материал крышки	Чугун EN-GJL-200	Чугун EN-GJL-200/GG 20/GRS 200			Чугун EN-GJL-150/GG 15/GRS 150					
	Материал винтов крышки	Сталь 5G с цинковым покрытием и грунтовкой желтым хроматом									
Соединения	Кабельные вводы	2xM40x1,5		2xM50x1,5			2xM63x1,5		2xØ60/80 2xØ60	2xØ80 2xØ60/80	
	Клеммы	6 клемм для подключения с помощью кабельных наконечников (в поставку не включены).									
Вентилятор	Материал	Слоистый пластик, армированный стекловолокном, или алюминий.					Армированный стеклопластик, алюминий или полипропилен с металлической втулкой.				
Кожух вентилятора	Материал	Сталь с цинковым покрытием					Сталь				
	Оттенок цвета краски	Синий, Munsell 8B 4.5/3.25/NCS 4822 B05G									
	Толщина покрытия	Двухкомпонентная полиэфирная краска, толщина > 80 мкм.					Двухкомпонентная эпоксидно-полиэфирная краска, толщина > 80 мкм.				
Обмотка статора	Материал	Медь									
	Изоляция	Класс изоляции F.									
	Защита обмотки	3 термистора.									
Обмотка ротора	Материал	Алюминий, литье под давлением					Алюминий, литье под давлением, или медь				
Способ балансировки		Балансировка с полшпонкой.									
Шпоночные канавки		Закрытая шпоночная канавка.					Открытая шпоночная канавка				
Нагревательные элементы	По дополнительному заказу	25 Вт	50 Вт	50 Вт				2 x 50 Вт	2 x 65 Вт		
Сливные отверстия		Стандартная комплектация, при поставке открыты.									
Наружный болт заземления		Стандартная комплектация.									
Корпус		IP 55, более высокая степень защиты по запросу.									
Способ охлаждения		IC 411									

Примеры сертификатов







Page 1 of 4

[1] EC-TYPE EXAMINATION CERTIFICATE

[2] Equipment Intended for use in Potentially Explosive Atmospheres Directive 94/9/EC

[3] Type Examination Certificate Number: **Nemko 04ATEX1448**

[4] Equipment: **Asynchronous motors**

[5] Applicant: **ABB Automation Technologies AB
LV Motors**

[6] Address: **Örjansgränd 10
SE-721 70 Västerås
Sweden**

[7] This equipment and any acceptable variation thereto are specified in the schedule to this certificate and the documents therein referred to.

[8] Nemko AS, notified body number 0470 in accordance with Article 9 of Council Directive 94/9/EC of 23 March 1994, certifies that this equipment or protective system has been found to comply with the Essential Health and Safety requirements relating to the design and construction of equipment and protective systems intended for use in potentially explosive atmospheres given in Annex II to the Directive.

[9] The examination and test results are recorded in confidential report no. **22852Ex01-03**

[10] Compliance with the Essential Health and Safety Requirements, with the exception of those listed in the schedule of this certificate, has been assessed by reference to:

CENELEC EN 50014: 1997 +A1:1999, A2:1999
CENELEC EN 50281-1-1: 1998
IEC 61241-0:2004
IEC 61241-1:2004
CENELEC EN 61241-1:2004

[11] If the sign "X" is placed after the certificate number, it indicates that the equipment is subject to special conditions for safe use specified in the schedule to this certificate.

[12] This EC-TYPE EXAMINATION CERTIFICATE relates only to the design, examination and tests of the specified equipment or protective system in accordance to the directive 94/9/EC. Further requirements of the Directive apply to the manufacturing process and supply of this equipment or protective system. These are not covered by this certificate.

[13] The marking of the equipment shall include the following:

 **II 2 D T125°C**

Ex tD A21 T125°C

Oslo, 2005-02-11

Rolf Hoel
Rolf Hoel
Certification Department

This certificate and its schedules may only be reproduced in its entirety and without any change

Postal address: P.O.Box 73 Bldern N-0314 OSLO, NORWAY	Office address: Gaustadliken 30 0373 OSLO	Telephone: +47 22 96 03 30 Fax: +47 22 96 05 50	Enterprise number: NO 974404532
---	---	--	------------------------------------

following Council Directive:

Directive 94/9/EC (ATEX of 23 March 1994).

In respect of product categories the motors are in conformity with provisions of the following harmonized standards:

EN 60079-0 (2004), EN 60079-1 (2004), EN 60079-7 (2003), EN 60079-15 (2005), EN 61241-0 (2006), EN 61241-1 (2004/2006).

Changes of the newest revisions of above standards do not effect the construction of the listed motors, which thus comply with the Essential Health and Safety Requirements in Annex II of said directive.

Note: When installing motors for converter supply applications additional requirements must be respected regarding the motor as well as the installation, as described in the dedicated addendum joined hereafter.

Signed by: *Jouini*

Title: **Jouini Ikäheimo
Product Development Manager**

Date: **February 16th, 2007**

ABB Oy

Motors Postal address P.O. Box 633 FI-65101 Vaasa FINLAND	Visiting Address Strömbergin Puistotie 5 A FI-65320 Vaasa FINLAND	Telephone +358 10 22 11 Telefax +358 10 22 47372	Internet www.abb.fi e-mail: first.name.last name @fi.abb.com	Business Identity Code: 0763403-0 Domicile: Helsinki
---	--	---	--	--



Полная номенклатура изделий, предлагаемых АВВ

АВВ предлагает широкую номенклатуру электродвигателей и генераторов переменного тока. Мы производим синхронные электродвигатели, отвечающие самыми высокими требованиями, и полную номенклатуру низковольтных и высоковольтных асинхронных электродвигателей. Наши глубокие знания любых производственных процессов позволяют нам всегда находить наилучшие решения ваших задач.



M000328

Низковольтные электродвигатели и генераторы

Электродвигатели общего назначения для стандартных применений

- С алюминиевой станиной
- Со стальной станиной
- С чугунной станиной
- Брызгозащищенные электродвигатели открытого исполнения
- Электродвигатели со встроенным тормозом
- Однофазные электродвигатели
- Серводвигатели

Электродвигатели с повышенным КПД для областей применения с повышенными требованиями

- С алюминиевой станиной
- Ч чугуной станиной (IEC и NEMA)
- Двигатели для эксплуатации в условиях высокой температуры окружающей среды
- Электродвигатели с постоянными магнитами
- Высокоскоростные электродвигатели
- Электродвигатели для вентиляции дыма
- Электродвигатели с водяным охлаждением
- Электродвигатели для приводов прокатных станов
- Ветрогенераторы

Электродвигатели для работы в зонах с повышенной опасностью

- Взрывозащищенные электродвигатели
- Электродвигатели повышенной безопасности
- Искробезопасные электродвигатели
- Электродвигатели с защитой от воспламенения горючей пыли

Электродвигатели морского исполнения

- С алюминиевой станиной
- Со стальной станиной
- С чугунной станиной
- Брызгозащищенные электродвигатели открытого исполнения

Высоковольтные и синхронные электродвигатели и генераторы

- Высоковольтные электродвигатели с чугунной станиной
- Асинхронные модульные электродвигатели
- Электродвигатели с контактными кольцами
- Электродвигатели для работы в зонах повышенной опасности
- Синхронные электродвигатели и генераторы
- Электродвигатели и генераторы постоянного тока

Посетите наш Веб-сайт

www.abb.com/motors&generators

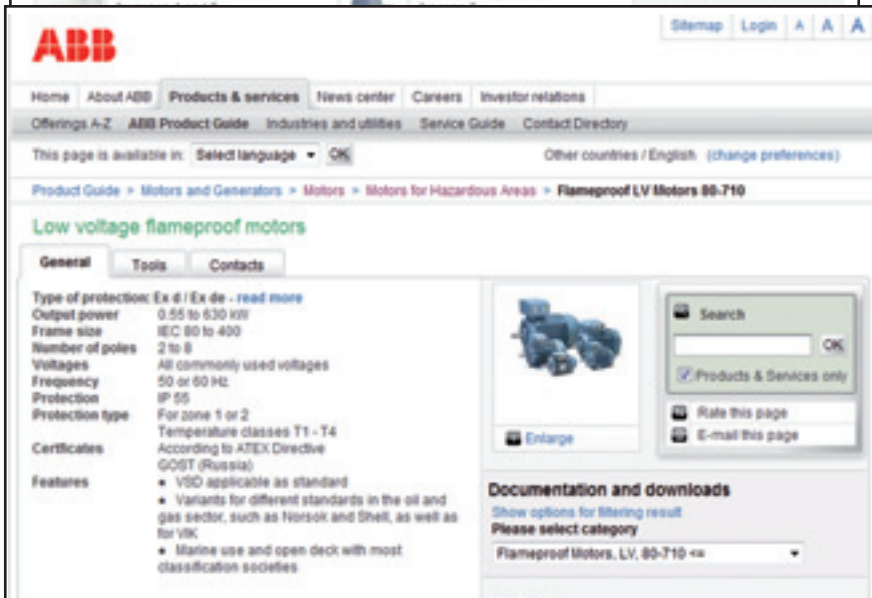
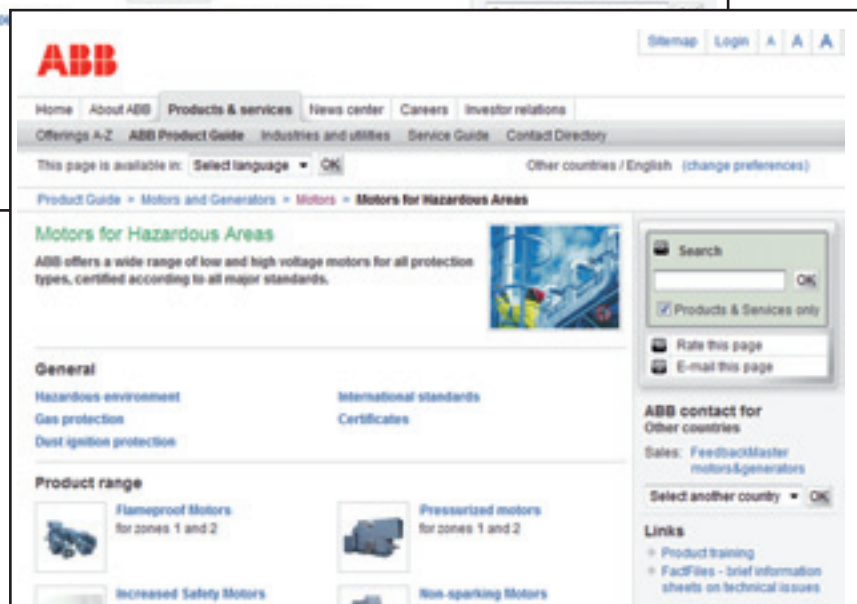
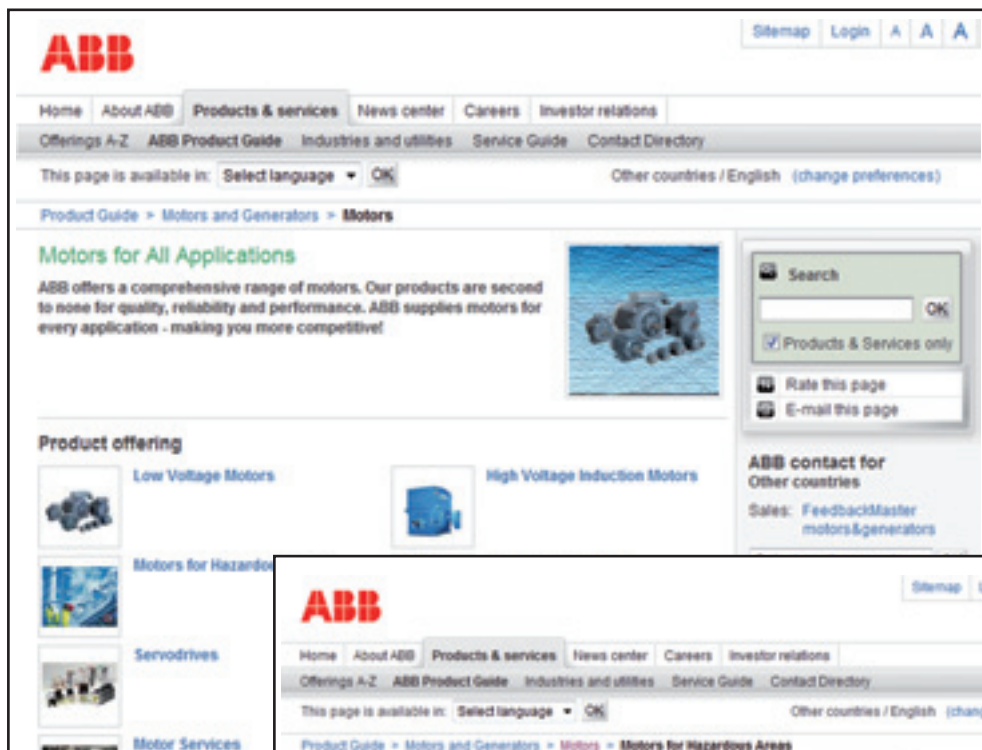

Электродвигатели и генераторы

=> Электродвигатели

=> Низковольтные электродвигатели
Электродвигатели общего назначения
Электродвигатели с повышенным КПД

=> Электродвигатели для эксплуатации в зонах с повышенной опасностью

Окружающая среда с повышенной опасностью
Международные стандарты
Сертификаты
Защита от газа
Защита от воспламенения горючей пыли
Номенклатура электродвигателей
Электродвигатели морского исполнения
Электродвигатели NEMA
Электродвигатели с постоянными магнитами
Электродвигатели для вентиляции дыма
Электродвигатели с водяным охлаждением
Электродвигатели для вентиляторов
Электродвигатели для прокатных станков

=> Генераторы

Ветрогенераторы

7

Наши координаты

117861, г. Москва,
ул. Обручева, 30/1, стр. 2
Тел.: +7(495) 960 2200
Факс: +7(495) 960 2220

630007, Новосибирск,
Серебренниковская, 14/1
Тел.: +7(383) 210 0542
Факс: +7(383) 223 4917

193029, Санкт-Петербург,
Б. Смоленский пр., 6
Тел.: +7(812) 326 9915
Факс: +7(812) 326 9916

420061, г. Казань,
ул. Н. Ершова, 1а
Тел.: +7(843) 292 3971
Факс: +7(843) 279 3331

664033, Иркутск,
ул. Лермонтова, 257
Тел.: +7(3952) 56 2200
Факс: +7(3952) 56 2202

443010, Самара,
ул. Красноармейская, 1
Тел.: +7(846) 269 8047
Факс: +7(846) 269 8046

394006, Воронеж,
ул. Свободы, 73
Тел.: +7(4732) 39 3160
Факс: +7(4732) 39 3170

450071, Уфа,
ул. Рязанская, 10
Тел.: +7(347) 232 3484
Факс: +7(347) 232 3484

603140, Нижний Новгород,
Мотальный пер., 8, оф. В 203
Тел.: +7(831) 461 9102
Факс: +7(831) 461 9164

620066, Екатеринбург,
ул. Бархотская, 1
Тел.: +7(343) 369 0069
Факс: +7(343) 369 0000

344002, Ростов-на-Дону,
ул. Пушкинская, 72а
Тел.: +7(863) 255 9751
Факс: +7(863) 255 9751

350039, Краснодар,
ул. Вавилова, 6
Тел.: +7(918) 678 1660
Факс: +7(861) 221 1610

614077, Пермь,
ул. Гайдара, 8
Тел.: +7(342) 263 4334
Факс: +7(342) 263 4335

По вопросам заказа оборудования обращайтесь к нашим официальным дистрибьюторам: <http://www.abb.ru/ibs>