



# ВОДОНАГРЕВАТЕЛИ И ОТОПИТЕЛЬНАЯ ТЕХНИКА

2019

Умные  
настройки  
вашего уюта



Wi-Fi  
Motion

# СОДЕРЖАНИЕ

## 2 – 11

Thermex сегодня

- 2 **Философия Thermex**
- 6 **Производство в России**
- 8 **Технологии умного дома**

## 12 – 45

Электрические  
накопительные  
водонагреватели  
стандартного объема

- 14 **Технологии нагрева**
- 16 **Качество в деталях**
- 18 **Технологии G.5**
  - 20 FLAT DIAMOND TOUCH PRO – ID (pro)
  - 22 FLAT PLUS PRO – IF (pro)
  - 24 BRAVO
  - 26 M-SMART – MS
  - 27 MECHANIK – MK
  - 28 SMART
  - 29 PRAKTIK
  - 30 SOLO
  - 32 FUSION
  - 33 ULTRASLIM – IU
- 34 **Технологии BIO**
  - 36 OPTIMA
  - 38 SAFEDRY – ERD
  - 39 NOVA
  - 40 THERMO
  - 41 GIRO
  - 42 CHAMPION TITANIUMHEAT
  - 44 CHAMPION SILVERHEAT – ESS/ERS

## 46 – 53

Электрические  
накопительные  
малолитражные  
водонагреватели

- 48 BLITZ – IBL
- 50 DRIFT
- 51 INOX CASK – IC
- 52 NOBEL – N
- 53 HIT PRO – H (pro)

## 54 – 65

Электрические  
проточные  
водонагреватели

- 56 TOPFLOW PRO
- 57 TOPFLOW
- 58 CHIEF
- 60 TREND
- 61 SURF PLUS
- 62 HOTTY
- 64 SURF
- 65 CITY

## 66 – 77

**Электрические  
и комбинированные  
напольные  
водонагреватели  
большого объема**

### **66 Электрические напольные водонагреватели**

- 68 ROUND PLUS FLOOR – IR
- 69 PRAKTIK FLOOR – IRP F
- 70 CHAMPION FLOOR – ER

### **72 Комбинированные напольные водонагреватели**

- 74 COMBI INOX – IRP (COMBI)
- 76 COMBI – ER (COMBI)

## 78 – 87

**Газовое  
оборудование**

### **78 Газовые котлы**

- 80 XANTUS – HM
- 82 EUROELITE – F

### **84 Газовые колонки**

- 86 GRAND – G 20 D

## 88 – 91

**Электрическое  
отопительное  
оборудование**

### **88 Нагревательные панели**

- 90 COLORME

## 92 – 113

**Сервис и поддержка**

### **92 Подбор накопительного водонагревателя**

### **93 Подбор проточного водонагревателя**

### **94 Таблицы сравнения**

### **108 Thermex сервис**

### **109 Комплектующие для водонагревателей**

### **110 Для заметок**

### **112 Расшифровка терминов**

### **113 Контакты**



1949



Начало летописи  
Thermex

1995



Открытие  
представительства  
Thermex в России

2007



Запуск первой  
независимой  
производственной  
линии полного  
цикла в России

2010



Запуск второй  
независимой  
производственной  
линии полного  
цикла в России



## Наполняем ваши дома теплом и уютom

### Философия Thermex

Мы работаем, чтобы обеспечить вас надежным, автономным, экологически чистым источником горячей воды как для бытовых, так и для производственных нужд. Мы не только производим передовую технику, но и предлагаем полный комплекс услуг, соответствующий требованиям современного клиента.

### Наши ценности

Мы наполняем ваши дома теплом и уютom. Мы помогаем улучшать качество жизни и дарим еще одну степень персональной свободы и комфорта. Для этого мы разрабатываем новые продукты, производим, помогаем в выборе, доставляем, монтируем, осуществляем гарантийное обслуживание и сервис.

### Наша миссия

Создание комфортной, продолжительной жизни посредством производства передовой и доступной продукции, удовлетворяющей потребностям человечества.

2015



Запуск третьей независимой производственной линии новейшего поколения в России

2017



Открытие новых предприятий в Италии и Турции, запуск завода в Китае

2018



Значительное расширение ассортимента водонагревателей, развитие отопительного оборудования

2019



70 лет успешной работы Thermex в мире

# THERMEX СЕГОДНЯ

Корпорация «Термекс» – международная торгово-промышленная группа компаний, крупнейший производитель водонагревателей в России и один из ведущих в мире.

Огромный опыт и профессионализм реализованы в каждом аспекте нашей деятельности — от передовых технологий на производстве до качественного клиентского сервиса.

«Термекс» начал свою историю в 1949 году с небольшого итальянского производства и первых водонагревателей Thermex, проделал большой путь от частного предприятия к международной корпорации с заводами в разных странах, создающей оборудование, которому доверяют миллионы людей.

Юбилей корпорации «Термекс» в мире — это 70 лет истории успешной компании и сильного бренда. За эти годы менялось многое, но неизменной оставалась наша цель — производство отопительного и водонагревательного оборудования, обеспечивающего людей доступным теплом и комфортом в любой точке планеты!

Мы не просто реализуем готовую продукцию, мы предоставляем полный комплекс услуг, формируя глобальную технологическую цепочку:

- Научно-технические исследования и разработка новых продуктов
- Проектно-конструкторские участки и промышленный дизайн
- Лаборатория качества и долгосрочные исследования условий эксплуатации
- Работа с поставщиками сырья и комплектующих
- Полный цикл производства от обработки сырья до тестирования готовой продукции
- Логистический комплекс: складские операции, транспортировка, доставка
- Профессиональные услуги по монтажу оборудования
- Гарантийное обслуживание и сервис

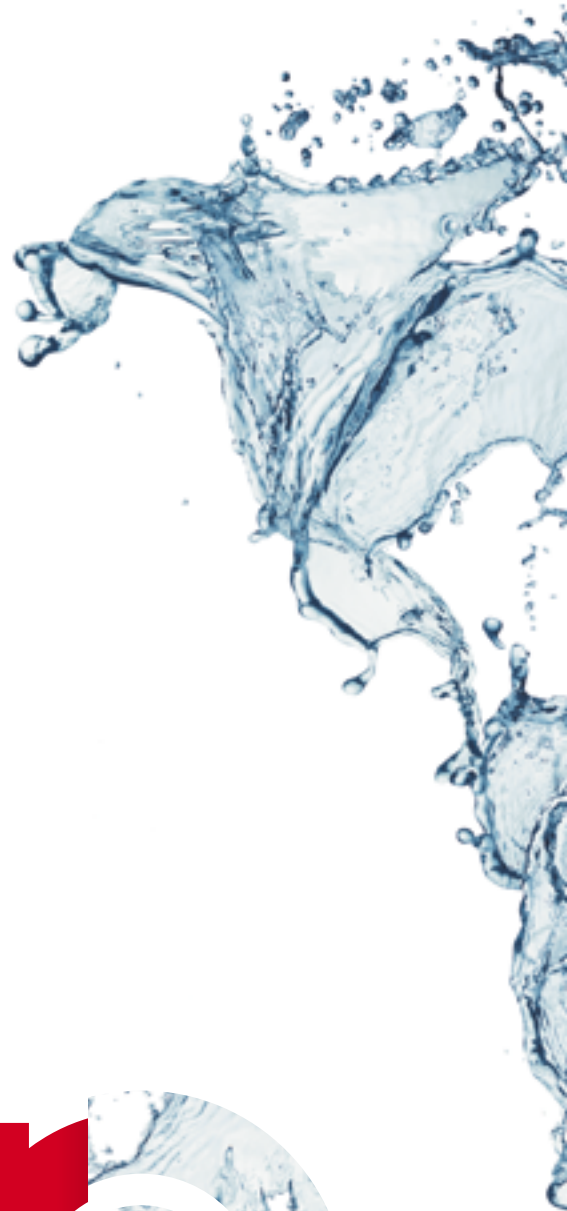

Thermex  
since 1949

”

Крупнейший  
производитель  
водонагревателей  
в России и один  
из ведущих в мире



Торгово-  
производствен-  
ная компания  
в Италии



Торгово-  
производствен-  
ная компания  
в Турции



Производство  
в России



Производство  
в Китае

В 2017 году в Китае открыт новый завод Thermex Heating Technology. На заводе создан глобальный R&D-центр с уникальным научным, опытно-конструкторским и лабораторным оборудованием.



9001:2015



14001:2015



18001:2007

# ПРОИЗВОДСТВО В РОССИИ

По признанию специалистов отрасли, завод «Тепловое оборудование» является одним из самых технически совершенных производств водонагревательного оборудования в Европе.

Главный производственный комплекс корпорации «Термекс» — завод «Тепловое оборудование» — расположен в г. Тосно Ленинградской области.

90% технологических операций на заводе автоматизированы и совершаются при помощи уникального роботизированного оборудования, разработанного и внедренного для Thermex.

Мы не просто производим в России — мы производим для России! Оборудование Thermex специально разработано для надежной и безопасной работы даже в самых суровых условиях, связанных с особенностями магистралей водоснабжения и отопления каждого региона.

## Инновационный подход

Постоянное развитие, разработка и внедрение инноваций помогают Thermex сохранять лидерские позиции на мировых рынках. В научных центрах компании даже самые смелые идеи воплощаются в жизнь благодаря квалифицированным специалистам и их исследованиям.

Мы ставим перед собой цель — постоянно увеличивать надежность, энергоэффективность и экологичность нашей техники.

## Качество и надежность

Мы стремимся к тому, чтобы наша техника надежно работала долгие годы, и достигаем своей цели!

Производственные мощности компании настроены на реализацию ключевых компетенций Thermex — качества и надежности, которые обеспечиваются:

- многоступенчатым контролем качества на каждом этапе производства
- исследованиями в лабораторных и эксплуатационных условиях
- инвестициями в инновации и перспективные разработки.



9001:2015



14001:2015



18001:2007



Посмотреть видео-экскурсию по заводу



”

70 лет опыта  
в водонагревательном  
оборудовании



”

90% автоматизация  
технологических  
операций



”

60 000 м²  
площадь завода  
по выпуску  
водонагревателей



## ТЕХНОЛОГИИ УМНОГО ДОМА

Thermex постоянно разрабатывает новые технологии и внедряет инновации в производство. От создания Smart технологий Thermex переходит к интеграции данных систем в оборудование, адаптированное для работы с современными концепциями Умного дома.

Это направление позволяет создавать оборудование для нового уровня комфорта, эргономики и заботы о людях.

Использование подключения Wi-Fi — обязательное требование современной концепции умного дома. Она объединяет оборудование для широкого применения, способное взаимодействовать друг с другом и с пользователем. Концепция позволяет создавать информационное пространство, где вещи могут общаться между собой, чтобы создать наиболее удобный и комфортный дом для своего хозяина.

Умный дом — без сомнения, новый шаг в будущее, реализованный вместе с качественным, надежным и современным оборудованием Thermex.



### Технология беспроводной связи Wi-Fi Motion

Wi-Fi Motion — технология, обеспечивающая стабильную многопользовательскую беспроводную связь с устройствами Thermex. Подключение оборудования, как ясно из названия, происходит по Wi-Fi, что предполагает широту и удобство удаленного управления техникой в квартире, офисе, загородном коттедже или на предприятии из любой точки земного шара.



#### Водоснабжение



#### Отопление



Wi-Fi Motion  
новая экосистема  
вашего дома

## Мобильное приложение Thermex Home

Мобильное приложение Thermex Home позволяет удаленно подключаться к оборудованию с технологией Wi-Fi Motion. Приложение устанавливается на любое\* мобильное устройство и позволяет за пару касаний настроить работу систем отопления или горячего водоснабжения.

\*любое мобильное устройство, поддерживающее работу приложения.

”

Управляй своим комфортом в любой точке мира



Скачать мобильное приложение Thermex Home



### 10 преимуществ использования Thermex Home:

**1**

Дистанционное управление из любой точки земного шара

**2**

Стабильность и качество связи

**3**

Совместное управление оборудованием для всех членов семьи

**4**

Регулировка температуры и режимов нагрева

**5**

Отслеживание температуры нагрева в режиме реального времени

**6**

Функция автоматической работы отопительного оборудования в зависимости от погоды

**7**

Объединение устройств в группы, например, «квартира» или «загородный дом»

**8**

Одновременное управление группами отопительных устройств за пару секунд

**9**

Программирование работы по дням недели

**10**

Таймер включения / отключения до 24 часов

## ИСПОЛЬЗОВАНИЕ ОБОРУДОВАНИЯ С ФУНКЦИЕЙ WI-FI MOTION

1 шт.



2 шт.



### В городской квартире

#### Накопительный водонагреватель ID Pro

Гибкая настройка через Wi-Fi Motion позволяет экономить **до 20%** затрат на электричество.

#### Нагревательная панель ColorMe

Управляйте погодой в доме, не вставая с дивана. ColorMe — незаметный и практичный источник тепла, обеспечивающий нагрев в два раза эффективнее, чем обычный конвектор.

Обогревает до **12 м<sup>2</sup>**  
потребляет всего **550 Вт/ч**



1 шт.



4 шт.



## В загородном доме

### Накопительный водонагреватель Flat Plus Pro

Запускайте нагрев воды с мобильного устройства только тогда, когда это необходимо. Например, за пару часов до поездки в загородный дом.

### Нагревательная панель ColorMe

Объединяйте несколько отопительных приборов в группу и управляйте ими, как одним устройством, или настраивайте автоматический нагрев в зависимости от температуры на улице.

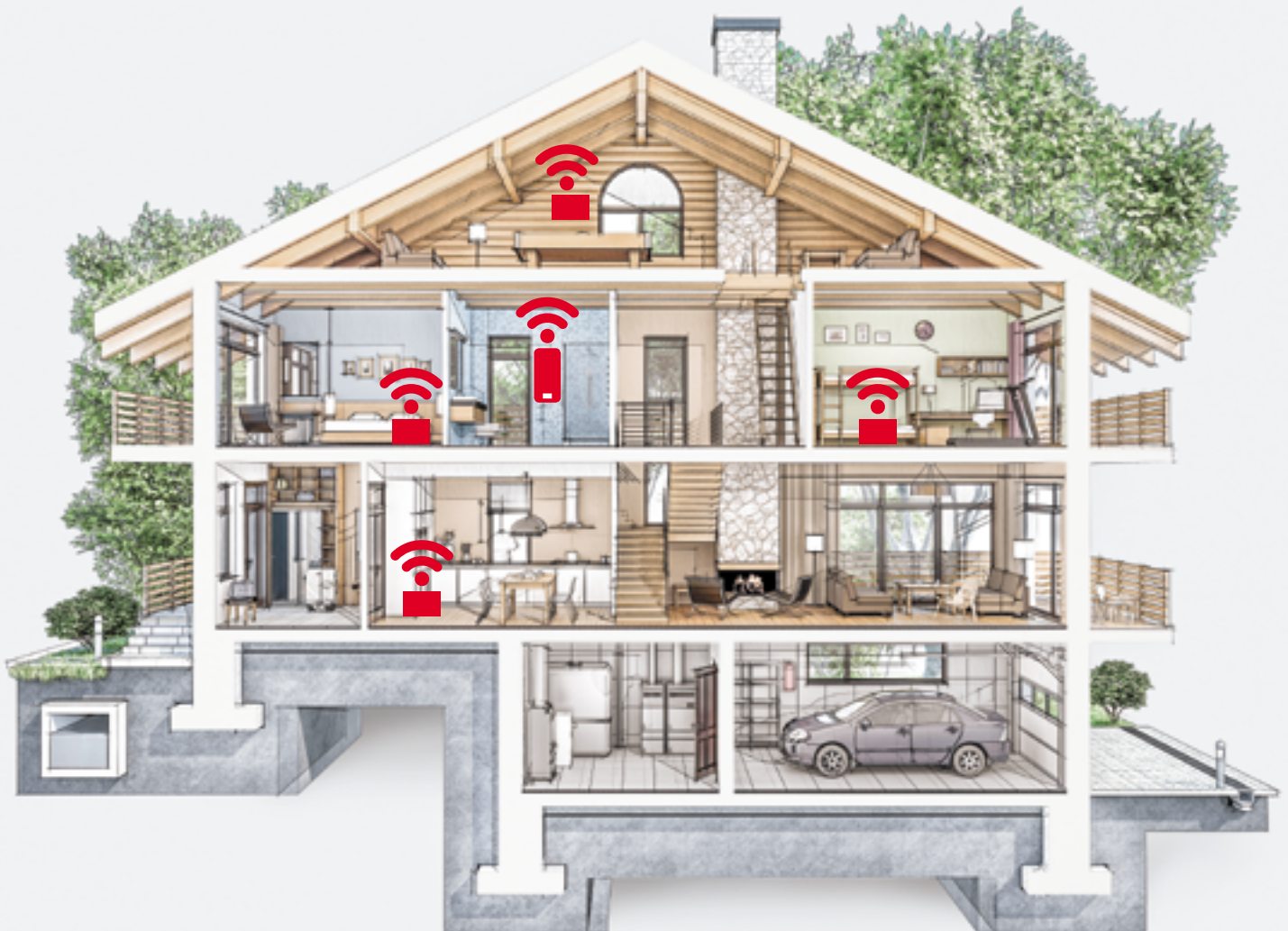

”

Источник  
радости  
для вашей  
семьи





## ЭЛЕКТРИЧЕСКИЕ НАКОПИТЕЛЬНЫЕ ВОДОНАГРЕВАТЕЛИ СТАНДАРТНОГО ОБЪЕМА

Накопительные водонагреватели Thermex отличаются современным дизайном и высокой эффективностью работы. Для их создания используются самые прогрессивные технологии защиты внутренних баков от коррозии — нержавеющая сталь G.5 и Биостеклофарфор. Это позволяет добиться высочайшего уровня надежности и долговечности.

### Преимущества

**Эргономичность:** беспроводное управление по Wi-Fi и режим умного нагрева Smart Control обеспечивают непревзойденное удобство и комфорт использования.

**Долговечность:** запатентованные технологии производства создают высокую коррозионную стойкость внутренних баков и нагревательных элементов.

**Безопасность:** многоуровневая система защиты и интеллектуальная самодиагностика неисправностей.

**Дизайн:** современное исполнение круглых и плоских водонагревателей объемом от 30 до 150 литров.

**Гибкий нагрев:** уровни мощности от 700 до 2 500 Вт позволяют использовать водонагреватели Thermex в помещениях с различной мощностью электрической сети.

**Быстрая настройка:** простое электронное или механическое управление позволяет настроить ваш водонагреватель всего за несколько секунд.

**Простой монтаж:** удобная система крепежа и широкая комплектация позволяют производить максимально быструю и простую установку.

## ТЕХНОЛОГИИ НАГРЕВА

Сердце любого водонагревателя — это нагревательный элемент, или ТЭН (трубчатый электронагреватель). Он обеспечивает нагрев и заботится о состоянии воды во внутреннем баке. Надежность нагревательного элемента во многом определяет частоту технического обслуживания и срок службы водонагревателя в целом. Новые разработки R&D-центра Thermex нацелены на внедрение в производство современных технологий защиты нагревательных элементов для самых разных условий эксплуатации. Применяемые разработки отвечают высоким критериям качества, надежности и экологичности.

”

Современные  
разработки  
и высокие  
критерии  
качества

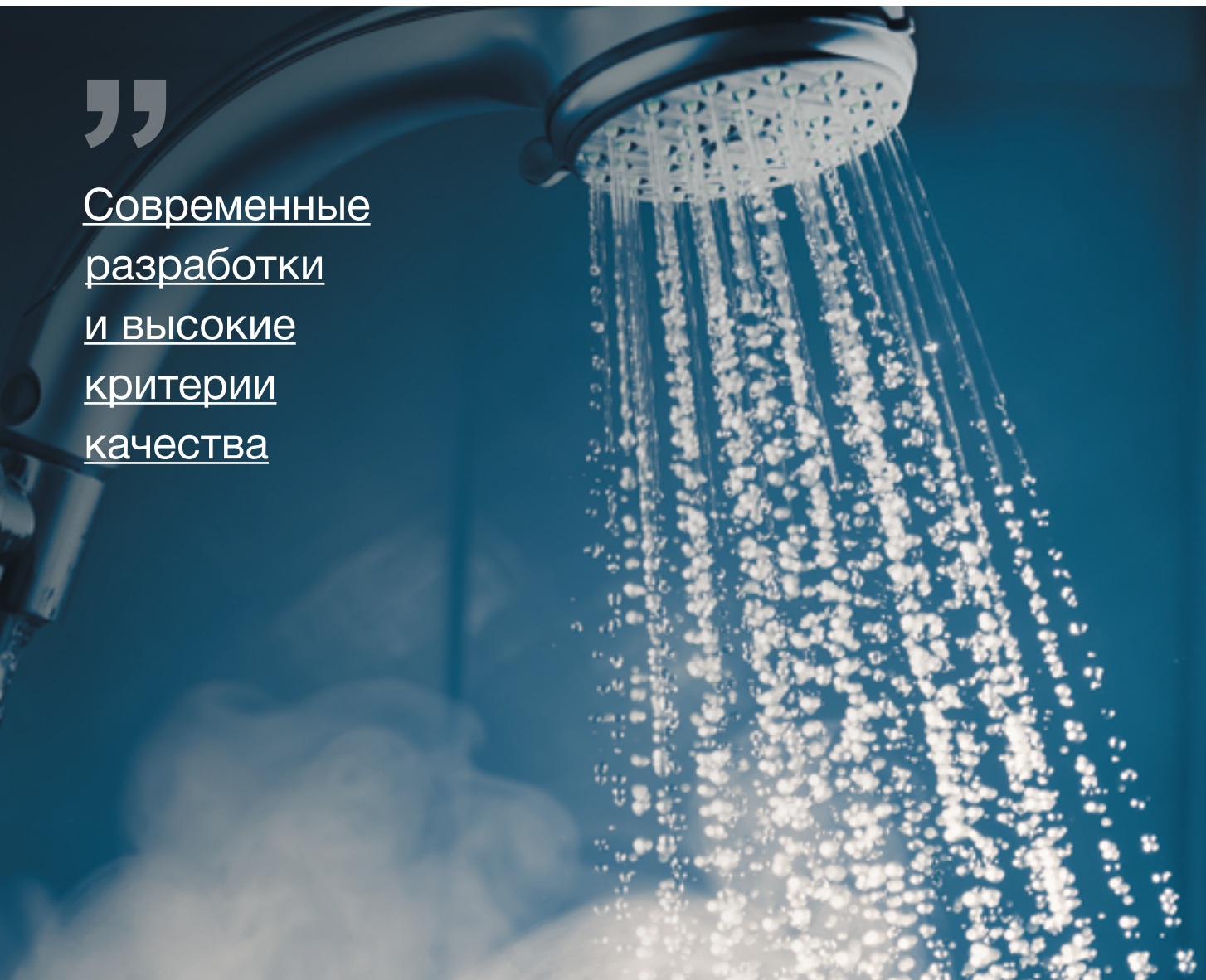





## Медный ТЭН

Медный ТЭН — это наиболее простой и распространенный вид нагревательных элементов. Медь отличается высокой теплопередачей, но может быть подвержена окислению и перегреву при чрезмерном появлении накипи. Такой ТЭН чаще других требует обслуживания.



## SilverHeat

ТЭН SilverHeat создан с использованием специально разработанной технологии плакирования медного нагревательного элемента защитным сплавом. Эта технология позволяет продлить срок службы ТЭНа, снижает образование накипи, которая пагубно влияет на работу, а также обеспечивает антибактериальный эффект.



## TitaniumHeat

ТЭН из термостойкой нержавеющей стали с высоким содержанием титана. Титан в составе нагревательного элемента значительно улучшает его прочность при разнонаправленных температурных нагрузках (нагреве, остывании). Высокие антикоррозийные свойства сплава обеспечивают долгий срок службы нагревательного элемента. ТЭН TitaniumHeat — для тех, кто выбирает надежность.



## BioGlassHeat

BioGlassHeat — новый погружной ТЭН из нержавеющей стали с покрытием Биостеклофарфор. Такой нагревательный элемент имеет дополнительную защиту от коррозии за счет покрытия Биостеклофарфор, которое находится в адгезии с металлом и не допускает агрессивного воздействия воды на него. Биостеклофарфор имеет тот же коэффициент расширения, что и сталь, что позволяет покрытию расширяться и сужаться под воздействием температуры вместе с ТЭНом, предотвращая появление трещин.



## EcoDryHeat

Сухой двойной нагревательный элемент EcoDryHeat имеет в своей конструкции два прочных нержавеющей ТЭНа, установленных в эмалированных защитных колбах. Нержавеющий ТЭН хорошо противостоит тепловым нагрузкам и отличается высокой теплопередачей, повышающей эффективность нагрева воды.

Такой ТЭН отлично подходит для использования в условиях жесткой, минерализованной воды и отличается надежностью и высокой скоростью нагрева. Замена ТЭНов возможна без слива воды.



## InoxDryHeat

Нагревательный элемент включает в себя два металлических ТЭНа в колбе из нержавеющей стали. За счет такой конструкции ТЭНы не контактируют с водой напрямую, что делает их более стабильными и долговечными. Внешние колбы из нержавеющей стали устойчивы к коррозии и отличаются высокой теплопередачей, обеспечивающей высокую энергоэффективность нагревательного элемента.

InoxDryHeat отлично работает в любой воде и удобен в обслуживании — заменить ТЭНы можно без слива воды.



## CeramicHeat

Особый сухой нагревательный элемент, успешно работающий в любых условиях, даже в самой жесткой и минерализованной воде. Нагревающий контур размещен внутри эмалированной защитной колбы без прямого контакта с водой. За счет увеличенной площади колбы возрастает эффективность и равномерность нагрева, что препятствует образованию накипи.

Нагрев осуществляется нихромовой спиралью, размещенной между теплоемкими керамическими элементами. Ключевые преимущества — надежность, увеличенная двухлетняя гарантия, стойкость к коррозии и образованию накипи, а также удобство технического обслуживания без слива воды.

## КАЧЕСТВО В ДЕТАЛЯХ

Надежность электроводонагревателя оценивается покупателем не только по тому, насколько хорош он сам, но и по качеству и составу комплектующих. Мы уделяем пристальное внимание подбору самой безопасной, надежной и долговечной комплектации для каждой серии наших водонагревателей. Мы руководствуемся важнейшим принципом Thermex — качество в деталях.

”

Всегда  
безопасная  
техника

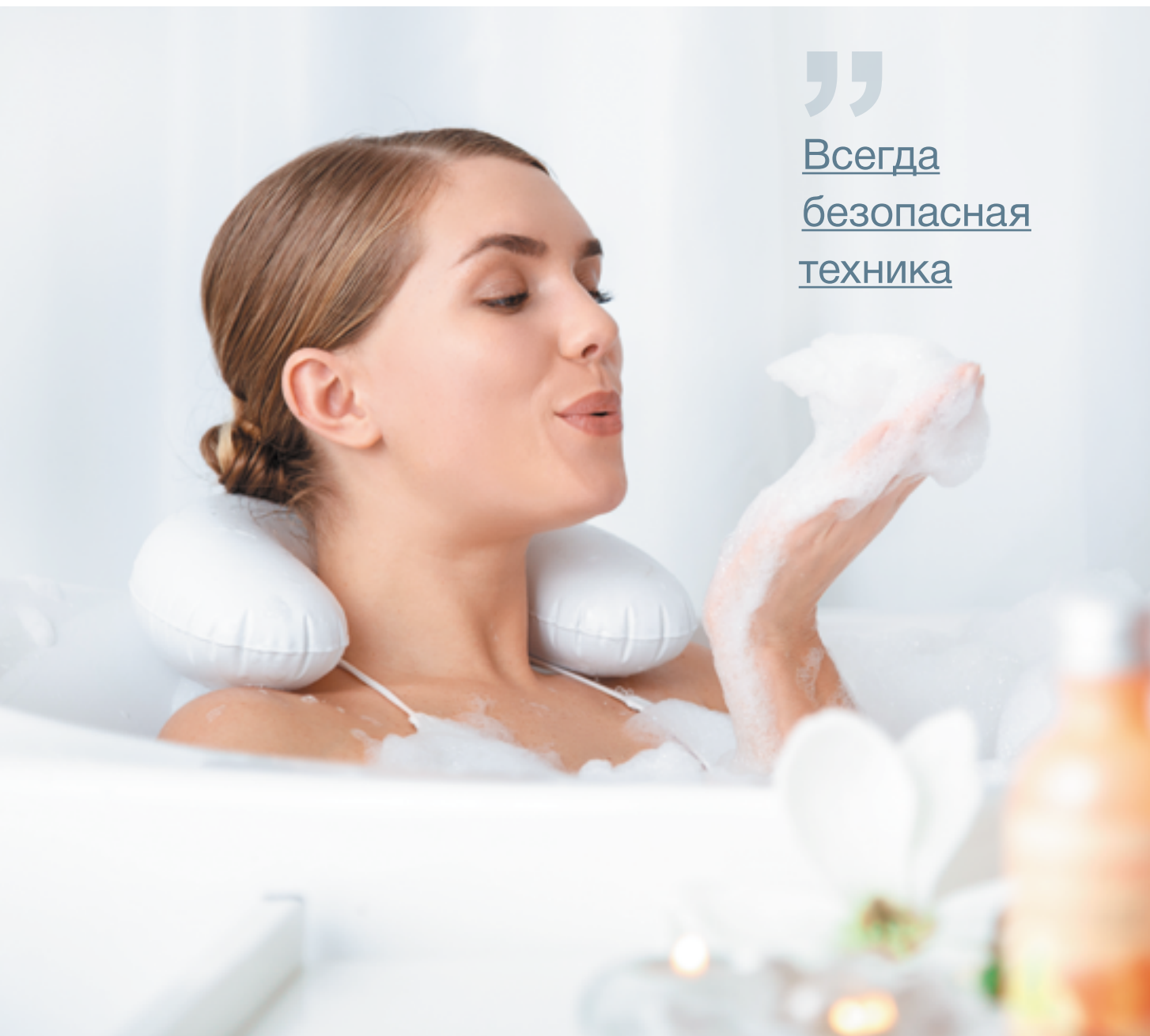



## Крепежные анкеры

Надежность крепежных анкеров так же важна, как, например, фундамент при строительстве дома. Размер и количество крепежных анкеров в комплекте поставки водонагревателей Thermex тщательно подбираются и тестируются для всех литражей (номинальных объемов) выпускаемых серий. Анкеры имеют увеличенный диаметр и подходят для установки в бетонные и кирпичные стены требуемой прочности. Комплект анкеров для каждой модели имеет повышенную безопасность за счет страховочного запаса несущей нагрузки, в 2 – 3 раза превышающего номинальный объем. Анкеры легко выдерживают вес водонагревателя, заполненного водой, в течение всего срока эксплуатации.



## Предохранительный клапан

Каждый водонагреватель Thermex в обязательном порядке комплектуется специальным предохранительным клапаном двойной защиты. Клапан надежно защищает от чрезмерного роста давления и отводит его избыток из системы. Помимо этого он предотвращает возврат горячей воды в систему холодного водоснабжения. Предохранительный клапан Thermex отличается высокой надежностью. Мы рекомендуем устанавливать клапан непосредственно перед входом холодной воды в водонагреватель или перед сливным вентиляем (согласно руководству по эксплуатации).



## УЗО

Безопасность — это один из важных показателей качества. Надежный производитель уделяет ему самое пристальное внимание, чтобы каждый покупатель был уверен, что он и его близкие защищены. УЗО (устройство защитного отключения) с номинальной силой тока до 16 А устанавливается на шнур питания большинства водонагревателей Thermex и предохраняет пользователя от поражения электрическим током. При утечке тока свыше 10 – 30 мА УЗО за долю секунды размыкает электрическую цепь, гарантируя пользователю полную безопасность.

## ТЕХНОЛОГИИ G.5

70 лет Thermex создает и совершенствует водонагревательное оборудование. Мы самостоятельно разрабатываем и внедряем новые технологии производства водонагревателей с нержавеющими внутренними баками, которые имеют высокую энергоэффективность и повышенную надежность. Наша цель — долгие годы безупречной работы водонагревателей Thermex.

G.5



## Нержавеющая сталь G.5

За этим коротким названием скрывается проверенный временем комплекс технологий, разработанных для защиты нержавеющей внутренних баков от коррозии и обеспечения их целостности.

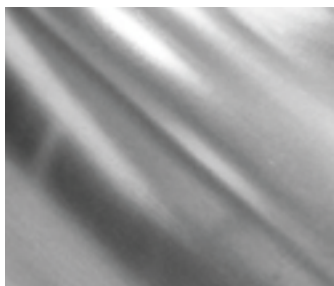

### ASTN+

Так называется специальная антикоррозийная нержавеющая сталь внутренних баков Thermex. В отличие от обычных ферритных сталей высоколегированная (аустенитная или немагнитная) сталь ASTN+ не подвергается окислению даже при высоком давлении и постоянных перепадах температуры, поэтому идеально подходит для применения в водонагревателях.

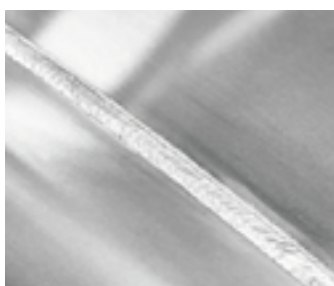

### C.M.T.

C.M.T. — технология холодной сварки, создающая максимально надежные сварные швы. Температура холодной сварки в 2,5 раза ниже обычной, поэтому легирующие добавки не выгорают. Свариваемый металл сохраняет устойчивую структуру, что позволяет получить практически не подверженные коррозии сварные швы.



### TIG-tronic

TIG-tronic представляет из себя роботизированный сварочный комплекс, создающий полностью однородные швы. Такие сварочные работы имеют высокоточную настройку и калибровку, чтобы достигнуть идеальной точности и абсолютной прочности швов.



### GS-Duo

GS-Duo — это способ двойной подачи защитного газа в зону сварки. Этот газ практически полностью вытесняет кислород и создает область, по своим характеристикам близкую к техническому вакууму. Защитный газ стабилизирует процесс сварки и вдвое увеличивает стойкость швов к коррозии.



### Total Quality Control

Сквозной процесс проверки качества нержавеющей внутренних баков на каждом этапе производства — от проверки однородности толщины металла и точности настройки сварочного комплекса до продвинутого тестирования готовой продукции. Так обеспечиваются увеличенная гарантия до 9 лет на внутренний бак и срок службы до 11 лет.

СЕРИЯ НАКОПИТЕЛЬНЫХ ВОДОНАГРЕВАТЕЛЕЙ

## FLAT DIAMOND TOUCH PRO – ID (PRO)

Эксклюзивное обновление серии премиальных водонагревателей Flat Diamond Touch. Признанное качество, стильный темный дизайн и возможность беспроводного управления с мобильных устройств — все это позволяет претендовать новинке на звание самого прогрессивного и привлекательного водонагревателя в линейке Thermex.



Внутренний бак из нержавеющей стали



Суперплоская конструкция, два внутренних бака



УЗО (защита от поражения электотоком)



Быстрый нагрев 2,0 / 1,3 / 0,7 кВт



Сенсорное управление



Самодиагностика, сообщение об ошибках



Высокоплотная теплоизоляция — низкие теплотери



Сливной патрубок



Гарантия на внутренний бак

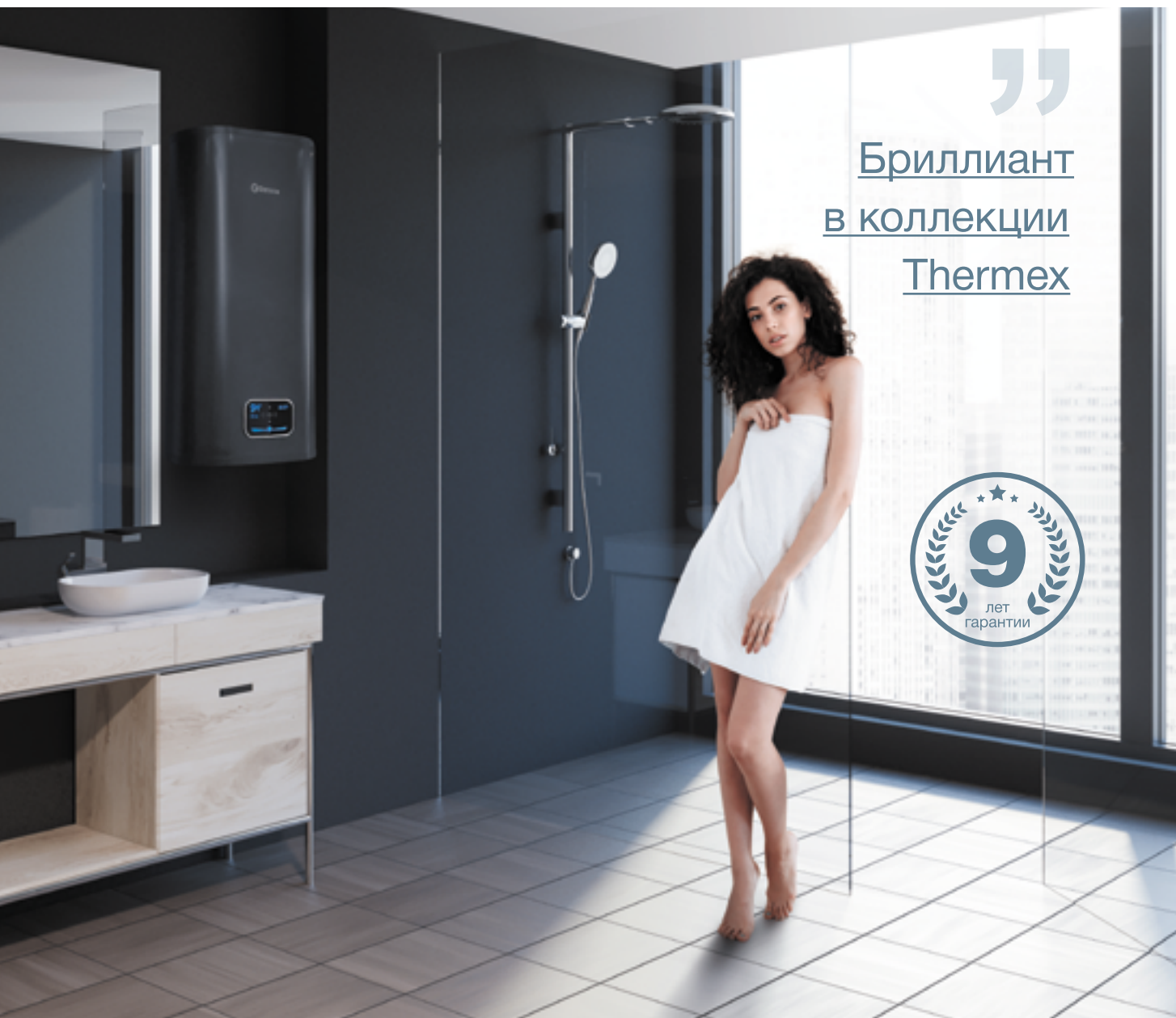

”

Бриллиант  
в коллекции  
Thermex





**Новый дизайн:** строгий и лаконичный темный корпус прекрасно дополняет изысканные интерьеры, вписывается в любые цветовые решения.

**Экономия места:** корпус Flat Diamond Touch Pro глубиной от 262 мм позволяет легко вписать водонагреватель в небольшие помещения.

**Долговечность:** внутренний бак водонагревателя сделан из нержавеющей стали G.5, которая имеет высокую устойчивость к коррозии на сварных швах и стенках бака.

**Беспроводное управление:** технология Wi-Fi Motion обеспечивает возможность легкого и стабильного управления водонагревателем из любой точки мира с мобильного устройства.

**Экономия времени:** режим ускоренного нагрева и возможность установки таймера позволяют нагреть воду к удобному пользователю времени.

**Экономия средств:** в серии предусмотрен режим экономичного нагрева, а за счет высокоплотной теплоизоляции Super Foam вода дольше остается горячей, сокращая расходы на повторный нагрев.

**Продвинутое управление:** яркая сенсорная панель управления наглядно отображает температуру воды, актуальный режим работы и время таймера.



Компактный пульт ДУ



Стильная панель управления

**Модельный ряд и технические характеристики**

Модель ID (pro)		30 V Wi-Fi 30 V	50 V Wi-Fi 50 V	80 V Wi-Fi 80 V	100 V Wi-Fi 100 V	50 H Wi-Fi 50 H	80 H Wi-Fi 80 H	100 H Wi-Fi 100 H
Артикул		151 136 151 109	151 137 151 110	151 139 151 112	151 141 151 114	151 138 151 111	151 140 151 113	151 142 151 115
Объем	л	30	50	80	100	50	80	100
Тип размещения		Вертикальный				Горизонтальный		
Поверхность внутреннего бака		Нержавеющая сталь G.5						
Вес нетто	кг	13.5	16.3	20.8	25.7	16.3	20.8	25.7
Напряжение / Частота	В/Гц	230 ~ / 50						
Мощность режимов нагрева	Вт	700 / 1 300 / 2 000						
Время нагрева на Δt 45°C	мин	50	80	130	160	80	130	160
Макс. температура нагрева воды	°C	75						
Присоединительный размер		G1/2						
Рабочее давление	МПа	0.05 – 0.7						
Класс пылевлагозащиты		IPX4						
УЗО		+						
Wi-Fi Motion		+ (на моделях Wi-Fi)						
Комплектация		Предохранительный клапан, комплект анкеров, пульт ДУ						

**Линейные размеры**

Модель / Размер		X	Y	Y1	Z	Z1	A	B	C	D	E	F
ID 30 V (pro)	мм	435	262	238	636	-	86	185	100	-	-	481
ID 50 V (pro)	мм	435	262	238	911	-	86	185	100	-	-	807
ID 80 V (pro)	мм	497	297	273	1051	-	98	197	100	-	-	972
ID 100 V (pro)	мм	497	297	273	1273	-	98	197	100	-	-	1219
ID 50 H (pro)	мм	889	262	238	457	435	137	308	100	150	450	228
ID 80 H (pro)	мм	1029	297	273	519	497	155	427	100	150	500	273
ID 100 H (pro)	мм	1251	297	273	519	497	155	553	100	150	550	358

**FLAT DIAMOND TOUCH PRO – ID (pro) V**

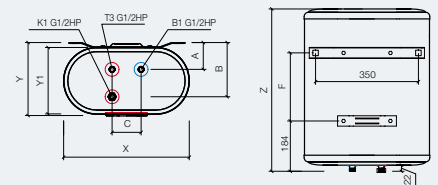

**FLAT DIAMOND TOUCH PRO – ID (pro) H**

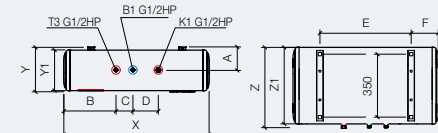

СЕРИЯ НАКОПИТЕЛЬНЫХ ВОДОНАГРЕВАТЕЛЕЙ

## FLAT PLUS PRO — IF (PRO)

Современный водонагреватель, продолжение легендарной серии Flat Plus. Серия отличается плоским дизайном, стойкими к коррозии нержавеющей нержавеющей внутренними баками и удобным сенсорным управлением. В 2019 году модельный ряд расширен умными моделями с беспроводным управлением по технологии Wi-Fi Motion.



Внутренний бак из нержавеющей стали



Суперплоская конструкция, два внутренних бака



УЗО (защита от поражения электротоком)



Сенсорное управление



Самодиагностика, сообщение об ошибках



Режим NO FROST



Высокоплотная теплоизоляция — низкие теплотери



Сливной патрубок



Гарантия на внутренний бак

”

Smart  
технологии  
для вашего  
уюта







**Управление со смартфона:** мобильное приложение Thermex Home помогает программировать работу водонагревателя и отслеживать его состояние в режиме реального времени по Wi-Fi.

**Экономия пространства:** корпус сконструирован по технологии Double Tank. За счет этого водонагреватель становится плоским, занимает мало места, и его легко разместить даже в малогабаритной квартире.

**Эффективная работа:** 4 запрограммированных режима нагрева решают любую поставленную задачу: ускоренный, стандартный, экономичный, режим защиты от замерзания NO FROST.

**Высокая надежность:** внутренний бак из нержавеющей стали G.5 защищает от коррозии и обеспечивает длительную работу водонагревателя.

**Информативная сенсорная панель управления:** индикаторы нагрева, включения, режимов работы и интуитивно-понятный интерфейс.

**Интеллектуальный контроль:** система самодиагностики и сообщения об ошибках.



Посмотреть видеобзор IF V (pro)



Стильная панель управления

Модельный ряд и технические характеристики

Модель IF (pro)		30 V Wi-Fi 30 V	50 V Wi-Fi 50 V	80 V Wi-Fi 80 V	100 V Wi-Fi 100 V	50 H Wi-Fi 50 H	80 H Wi-Fi 80 H
Артикул		151 123 151 022	151 124 151 023	151 125 151 024	151 126 151 025	151 127 151 030	151 128 151 031
Объем	л	30	50	80	100	50	80
Тип размещения		Вертикальный				Горизонтальный	
Поверхность внутреннего бака		Нержавеющая сталь G.5					
Вес нетто	кг	9.7	12.6	16.5	18.8	12.6	16.2
Напряжение / Частота	В/Гц	230 ~ / 50					
Мощность режимов нагрева	Вт	700 / 1 300 / 2 000					
Время нагрева на Δt 45°C	мин	47	78	126	157	78	126
Макс. температура нагрева воды	°C	75					
Присоединительный размер		G 1/2					
Рабочее давление	МПа	0.05 – 0.7					
Класс пылевлагозащиты		IPX4					
УЗО		+					
Wi-Fi Motion		+ (на моделях Wi-Fi)					
Комплектация		Предохранительный клапан, комплект анкеров					

Линейные размеры

Модель / Размер	X	Y	Y1	Z	Z1	A	B	C	D	E	F	
IF 30 V (pro)	мм	452	263	239	587	–	97	196	162	12	105	246
IF 50 V (pro)	мм	452	263	239	880	–	97	196	162	12	105	539
IF 80 V (pro)	мм	510	293	268	1 018	–	108	208	200	5	100	677
IF 100 V (pro)	мм	510	293	268	1 240	–	108	208	200	5	100	899
IF 50 H (pro)	мм	858	263	239	474	452	136	308	100	150	539	–
IF 80 H (pro)	мм	996	293	268	532	510	151	427	100	150	677	–

FLAT PLUS PRO IF V

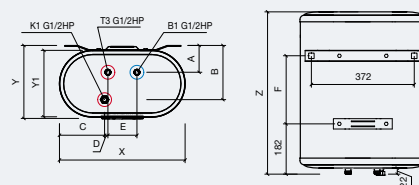

FLAT PLUS PRO IF H

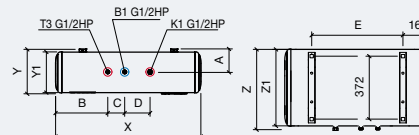

## СЕРИЯ НАКОПИТЕЛЬНЫХ ВОДОНАГРЕВАТЕЛЕЙ

**BRAVO**

Оригинальный водонагреватель с длительным сроком службы и универсальной системой монтажа. Водонагреватель оснащен функцией умного нагрева Smart Control, которая адаптируется под запросы любого пользователя и в дальнейшем автоматически поддерживает предпочитаемые настройки.



Внутренний бак из нержавеющей стали



ТЭН BioGlassHeat с покрытием Биостеклофарфор



Умный нагрев — запоминает привычки пользователя



Суперплоская конструкция, два внутренних бака



Универсальный монтаж



УЗО (защита от поражения электрическим током)



Быстрый нагрев 2,0 / 1,2 кВт



Электронное управление



Высокоплотная теплоизоляция — низкие теплопотери



Гарантия на внутренний бак 7 лет

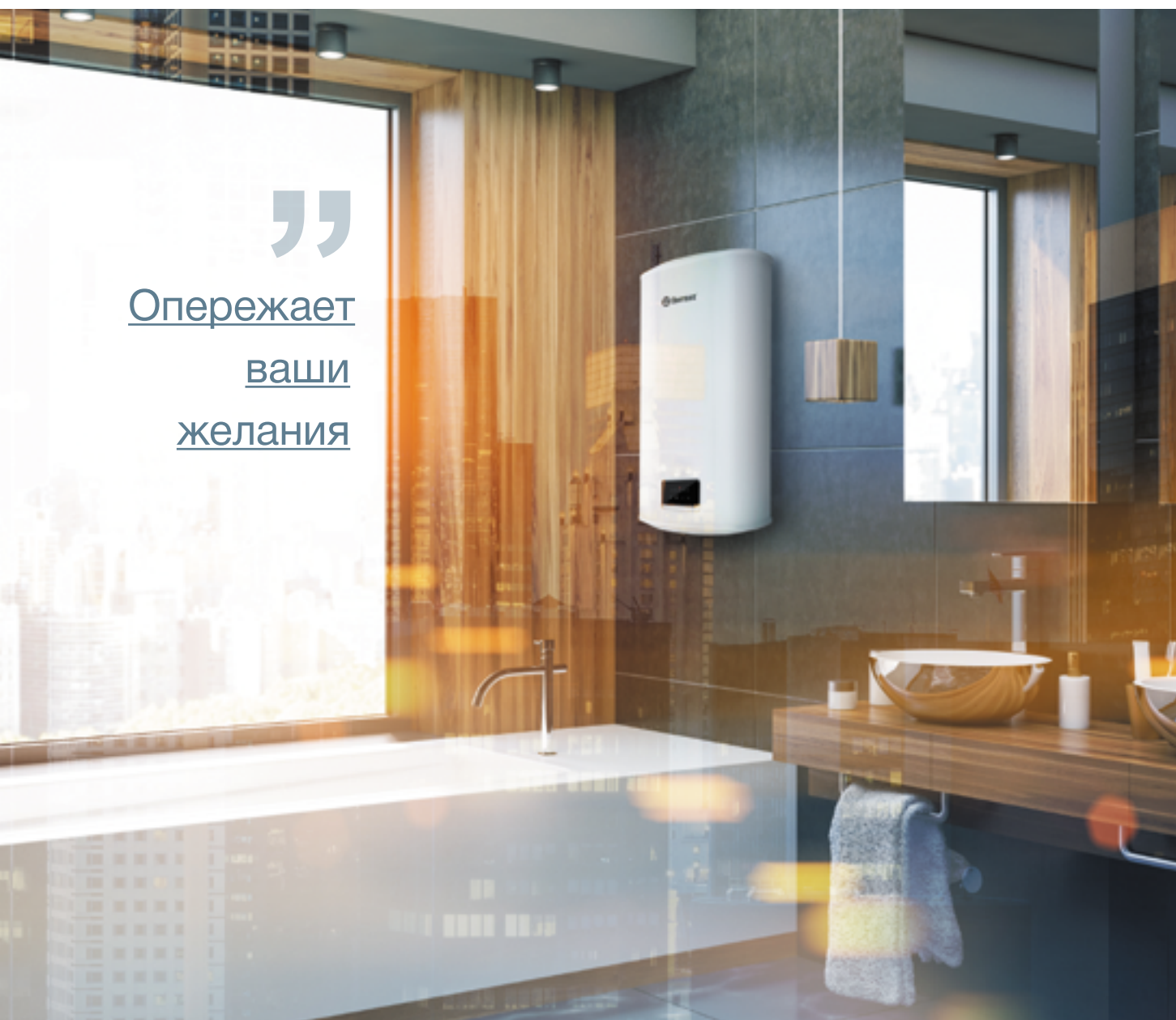

”  
Опережает  
ваши  
желания



**Универсальный монтаж:**

размещение водонагревателя как вертикально, так и горизонтально помогает быстро подобрать место для установки.

**Качество и стабильная работа:**

внутренний бак из прочной нержавеющей стали G.5 и со сроком гарантии — 7 лет.

**Функция умного нагрева Smart Control:**

в течение недели запоминает привычки использования горячей воды по дням недели и автоматически их поддерживает.

**Надежный нагрев:**

прочный нержавеющий ТЭН BioGlassHeat с покрытием Биостеклофарфор отличается усиленной антикоррозийной защитой и имеет длительный срок службы.

**Безопасность:**

Bravo оснащен всеми системами безопасности, включая защиту от перегрева, избытка давления и поражения электротоком (УЗО).

**Экономичность:**

теплоизоляция Super Foam позволяет дольше сохранять воду горячей и сокращать затраты на электроэнергию.



Широкое размещение патрубков подключения

**Модельный ряд и технические характеристики**

Модель		Bravo 30	Bravo 50	Bravo 80	Bravo 100
Артикул		151 072	151 073	151 074	151 075
Объем	л	30	50	80	100
Тип размещения		Вертикальный / Горизонтальный			
Поверхность внутреннего бака		Нержавеющая сталь G.5			
Вес нетто	кг	13.5	16.4	21.2	25.5
Напряжение / Частота	В/Гц	230 ~ / 50			
Мощность режимов нагрева	Вт	1 200 / 2 000			
Время нагрева на Δt 45°C	мин	40	65	110	140
Макс. температура нагрева воды	°C	75			
Присоединительный размер		G1/2			
Рабочее давление	МПа	0.05 – 0.75			
Класс пылевлагозащиты		IPX4			
УЗО		+			
Wi-Fi Motion		-			
Комплектация		Предохранительный клапан, комплект анкерov			

**Линейные размеры**

Модель / Размер		X	Y1	Y	Z	A	B	C	D	E	F	G
Bravo 30	мм	470	250	273	575	142	380	45	24	355	170	295
Bravo 50	мм	470	250	273	860	142	380	45	24	355	200	460
Bravo 80	мм	570	300	323	900	168	470	50	19	355	255	365
Bravo 100	мм	570	300	323	1 090	168	470	50	19	355	270	540

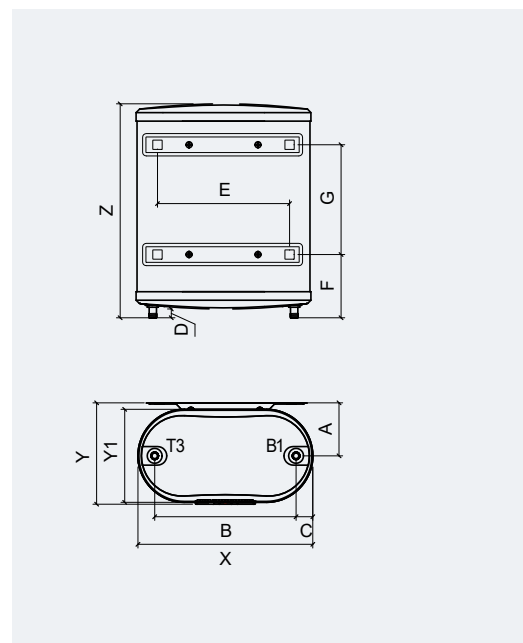

## СЕРИЯ НАКОПИТЕЛЬНЫХ ВОДОНАГРЕВАТЕЛЕЙ

**M-SMART — MS**

Суперплоский водонагреватель с электронным дисплеем — идеальное решение для городских квартир и офисов. Современное исполнение делает модель удобной и функциональной.



Внутренний бак из нержавеющей стали



Суперплоская конструкция, два внутренних бака



УЗО (защита от поражения электротоком)



Быстрый нагрев 2,0 / 1,2 / 0,8 кВт



Механическое управление с электронным дисплеем



Высокоплотная теплоизоляция — низкие теплотери



Гарантия на внутренний бак

Удобная техникаВ ПЛОСКОМкорпусе

**Высокая надежность:** водонагреватели с баком из нержавеющей стали G.5 отличаются длительным сроком бесперебойной работы даже при интенсивной эксплуатации.

**Простое управление:** удобный механический регулятор установки температуры со звуковым сопровождением помогает менять режим нагрева одним движением.

**Современные технологии:** цветной LED-дисплей с сенсорным управлением отображает шкалу нагрева и температуру.

**Вариативные настройки:** в данной серии водонагревателей предусмотрено три режима нагрева, включая ускоренный и экономичный.

**Функциональный дизайн:** плоский корпус снежно-белого цвета отличается компактными размерами и легко вписывается даже в малогабаритные помещения.



Сенсорные кнопки включения и управления мощностью



Суперплоский корпус от 26.8 см

## Модельный ряд и технические характеристики

Модель		MS 30 V	MS 50 V	MS 80 V	MS 100 V
Артикул		151 058	151 059	151 060	151 061
Объем	л	30	50	80	100
Тип размещения		Вертикальный			
Поверхность внутреннего бака		Нержавеющая сталь G.5			
Вес нетто	кг	9.2	12.6	16.8	20.0
Напряжение / Частота	В/Гц	230 ~ / 50			
Мощность режимов нагрева	Вт	800 / 1 200 / 2 000			
Время нагрева на Δt 45°C	мин	50	80	130	160
Макс. температура нагрева воды	°C	75			
Присоединительный размер		G1/2			
Рабочее давление	МПа	0.05 – 0.7			
Класс пылевлагозащиты		IPX4			
УЗО		+			
Wi-Fi Motion		-			
Комплектация		Предохранительный клапан, комплект анкеров			

## Линейные размеры

Модель / Размер	X	Y	Y1	Z	A	B	C	D	E	F	
MS 30 V	мм	434	268	230	580	90	215	240	24	105	246
MS 50 V	мм	434	268	230	870	90	215	500	24	105	539
MS 80 V	мм	514	306	270	1 013	105	275	450	19	100	677
MS 100 V	мм	514	306	270	1 223	105	340	550	19	100	899

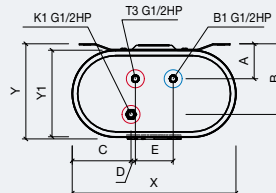
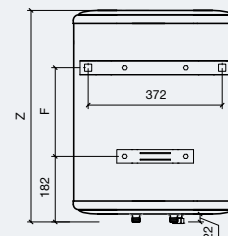

СЕРИЯ НАКОПИТЕЛЬНЫХ ВОДОНАГРЕВАТЕЛЕЙ

# MECHANIK — MK

Простой и надежный — это про водонагреватель Thermex MK. Плоская форма корпуса, эргономичность и легкость управления делают эту серию универсальным решением для квартиры или дома.

”  
Практичный  
выбор



- G.5**  
Внутренний бак из нержавеющей стали
- Суперплоская конструкция, два внутренних бака
- УЗО (защита от поражения электротоком)
- Быстрый нагрев 2,0 / 1,2 / 0,8 кВт
- Механическое управление
- Высокоплотная теплоизоляция — низкие теплотери
- 7 лет  
Гарантия на внутренний бак

**Функциональный дизайн:** плоский корпус снежно-белого цвета отличается компактными размерами и легко вписывается даже в малогабаритные помещения.

**Высокая надежность:** водонагреватели с баком из нержавеющей стали G.5 отличаются длительным сроком бесперебойной работы даже при интенсивной эксплуатации.

**Эргономичная панель управления:** требуемая температура нагрева устанавливается одним движением механического регулятора.

**Вариативные настройки:** в данной серии водонагревателей предусмотрено три режима нагрева, включая ускоренный и экономичный.



Эргономичное механическое управление



Надежная крепежная планка

**Модельный ряд и технические характеристики**

Модель		МК 30 V	МК 50 V	МК 80 V	МК 100 V
Артикул		151 001	151 002	151 003	151 004
Объем	л	30	50	80	100
Тип размещения		Вертикальный			
Поверхность внутреннего бака		Нержавеющая сталь G.5			
Вес нетто	кг	9.2	12.6	16.8	20.0
Напряжение / Частота	В/Гц	230 ~ / 50			
Мощность режимов нагрева	Вт	800 / 1 200 / 2 000			
Время нагрева на Δt 45°C	мин	50	80	130	160
Макс. температура нагрева воды	°C	75			
Присоединительный размер		G1/2			
Рабочее давление	МПа	0.05 – 0.7			
Класс пылевлагозащиты		IPX4			
УЗО		+			
Wi-Fi Motion		-			
Комплектация		Предохранительный клапан, комплект анкерov			

**Линейные размеры**

Модель / Размер	X	Y	Y1	Z	A	B	C	D	E	F	
МК 30 V	мм	434	268	230	580	90	215	240	24	105	246
МК 50 V	мм	434	268	230	870	90	215	500	24	105	539
МК 80 V	мм	514	306	270	1 013	105	275	450	19	100	677
МК 100 V	мм	514	306	270	1 223	105	340	550	19	100	899

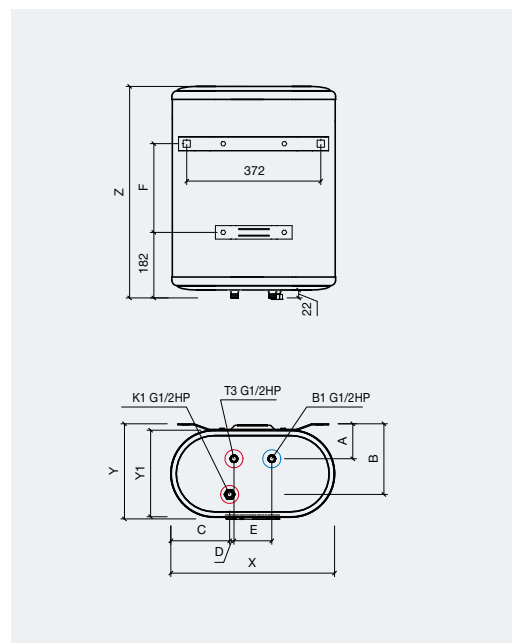

НАКОПИТЕЛЬНЫЕ  
СТАНДАРТ

## СЕРИЯ НАКОПИТЕЛЬНЫХ ВОДОНАГРЕВАТЕЛЕЙ

## SMART

Водонагреватель в оригинальном квадратном корпусе с нержавеющей внутренним баком. Квадратная форма значительно упрощает размещение, а новый дизайн с матовым покрытием корпуса никого не оставит равнодушным и позволит легко встроить оборудование в любой интерьер.



## Модельный ряд и технические характеристики

Модель		Smart 30 V	Smart 50 V	Smart 80 V	Smart 100 V
Артикул		151 116	151 117	151 118	151 119
Объем	л	30	50	80	100
Тип размещения		Вертикальный			
Поверхность внутреннего бака		Нержавеющая сталь G.5			
Вес нетто	кг	9.0	11.5	16.7	19.8
Напряжение / Частота	В/Гц	230 ~ / 50			
Мощность режимов нагрева	Вт	1 300 / 2 000			
Время нагрева на $\Delta t$ 45°C	мин	40	65	110	140
Макс. температура нагрева воды	°C	75			
Присоединительный размер		G1/2			
Рабочее давление	МПа	0.05 – 0.7			
Класс пылевлагозащиты		IPX4			
УЗО		+			
Wi-Fi Motion		-			
Комплектация		Предохранительный клапан, комплект анкеров			

## Линейные размеры

Модель / Размер	X	Y	Y1	Z	Z1	A	B	C	D	
Smart 30 V	мм	300	312	300	615	599	90	150	393	79
Smart 50 V	мм	365	385	365	656	639	103	240	393	70
Smart 80 V	мм	410	430	410	772	756	125	240	532	71
Smart 100 V	мм	410	430	410	922	906	125	240	683	71



Умный

## водонагреватель в новой форме

**Новый корпус:** строгий квадратный корпус отлично подходит для углового размещения и легко вписывается в вытнутые ниши.

**Эффективный нагрев:** двойной «сухой» нагревательный элемент InnoxDryHeat прекрасно работает даже в жесткой воде. ТЭНы размещены внутри эмалированной защитной колбы.

**Надежность и долговечность:** внутренний бак из нержавеющей стали G.5, которая устойчива к коррозии даже на сварных швах.

**Удобное управление:** яркая сенсорная панель управления интуитивно-понятна и позволяет легко выбрать режим нагрева и температуру.

**Экономия средств:** увеличенный слой теплоизоляции Super Foam дольше сохраняет воду в баке горячей, экономя средства на повторный нагрев.

**Система самодиагностики:** выводит на дисплей сообщения об ошибках, а все коды есть в руководстве по эксплуатации.



Стильная панель управления



Вывод водяных патрубков снизу

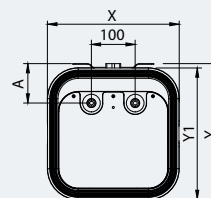
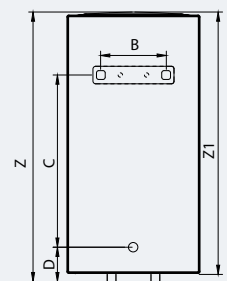

СЕРИЯ НАКОПИТЕЛЬНЫХ ВОДОНАГРЕВАТЕЛЕЙ

# ПРАКТИК

Практичный классический водонагреватель с нержавеющей внутренним баком. Praktik прекрасно подходит для длительной активной эксплуатации. Он выделяется стабильной работой, отличными техническими характеристиками и высокой скоростью нагрева воды.



- G.5**  
Внутренний бак из нержавеющей стали
- ТЭН TitaniumHeat на основе титана
- УЗО (защита от поражения электротоком)
- Быстрый нагрев 2,5 / 1,5 / 1,0 кВт
- Механическое управление
- Защита от детей регулятор PRESS & TURN
- Высокоплотная теплоизоляция — низкие теплотери
- Гарантия на внутренний бак 7 лет



**Классика**  
**всегда в моде**

**Безопасность:** внутренний бак из нержавеющей стали G.5 имеет высокую защиту от коррозии даже на сварных швах.

**Гибкое управление:** три режима работы включают в себя ускоренный, стандартный и экономичный нагрев.

**Простота использования:** надежное механическое управление, эргономичный регулятор, яркие индикаторы включения и нагрева.

**Экономичность:** теплоизоляция Super Foam из пенополиуретана высокой плотности позволяет дольше сохранять воду горячей без дополнительных трат электроэнергии.

**Долговечность:** надежный нагревательный элемент TitaniumHeat с высоким содержанием титана работает дольше, чем обычная нержавеющая сталь.



Регулятор PRESS & TURN и индикаторы нагрева



Скрытый вывод водяных патрубков

Модельный ряд и технические характеристики

Модель		Praktik 30 V Slim	Praktik 50 V Slim	Praktik 80 V	Praktik 100 V	Praktik 150 V
Артикул		151 005	151 006	151 007	151 008	151 009
Объем	л	30	50	80	100	150
Тип размещения		Вертикальный				
Поверхность внутреннего бака		Нержавеющая сталь G.5				
Вес нетто	кг	10.2	13.4	16.8	19.6	24.6
Напряжение / Частота	В/Гц	230 ~ / 50				
Мощность режимов нагрева	Вт	1 000 / 1 500 / 2 500				
Время нагрева на Δt 45°C	мин	36	60	96	120	180
Макс. температура нагрева воды	°C	75				
Присоединительный размер		G 1/2				
Рабочее давление	МПа	0.05 – 0.6				
Класс пылевлагозащиты		IPX4				
УЗО		+				
Wi-Fi Motion		-				
Комплектация		Предохранительный клапан, комплект анкеров				

Линейные размеры

Модель / Размер		X	Y	Z	Z1	A	B	C
Praktik 30 V Slim	мм	365	378	501	479	84	160	132
Praktik 50 V Slim	мм	365	378	722	700	84	160	362
Praktik 80 V	мм	445	459	751	741	125	172	405
Praktik 100 V	мм	445	459	903	893	125	172	557
Praktik 150 V	мм	445	459	1 283	1 273	125	172	937

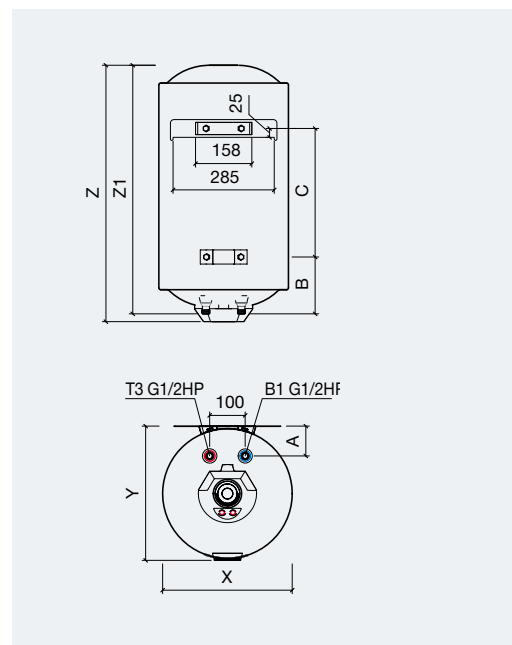

НАКОПИТЕЛЬНЫЕ  
СТАНДАРТ

## СЕРИЯ НАКОПИТЕЛЬНЫХ ВОДОНАГРЕВАТЕЛЕЙ

**SOLO**

Современный и высокотехнологичный водонагреватель с внутренним баком из нержавеющей стали G.5. Серия имеет стильную панель управления и включает в себя все актуальные технологии и разработки Thermex.



Внутренний бак из нержавеющей стали



ТЭН TitaniumHeat на основе титана



УЗО (защита от поражения электротоком)



Высокая мощность 2,0 кВт



Металлический корпус



Механическое управление с электронным дисплеем



Высокоплотная теплоизоляция — низкие тепловые потери



Гарантия на внутренний бак

”

Симфония  
вашего  
уюта

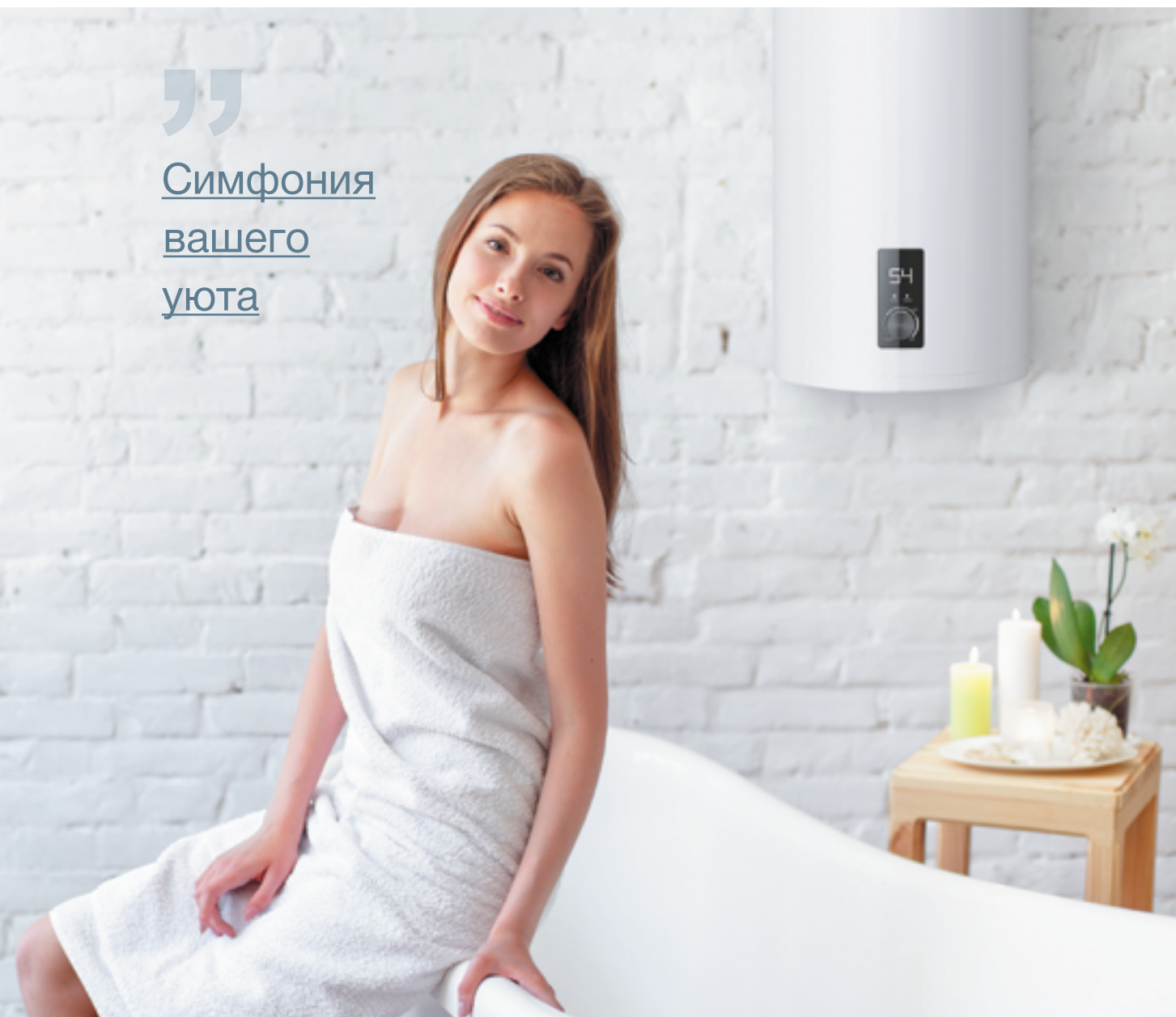





**Надежность:**

внутренний бак из нержавеющей стали G.5 с защитой от коррозии обеспечивает стабильную и длительную работу нагревателя.

**Быстрый нагрев:**

нагревательный элемент TitaniumHeat из нержавеющей стали мощностью 2000 Вт позволяет нагревать воду в самые короткие сроки.

**Удобная эксплуатация:**

на лицевой панели расположены механический регулятор и информативный электронный дисплей, отображающий текущую температуру.

**Экономичность:**

оптимальный режим работы ECO и высокоплотная теплоизоляция внутреннего бака Super Foam для рационального использования электроэнергии.

**Дизайн:**

современный стильный корпус в классическом белоснежном цвете.

YouTube



Посмотреть  
видеообзор



Эргономичная панель  
управления

**Модельный ряд и технические характеристики**

Модель		Solo 30 V	Solo 50 V	Solo 80 V	Solo 100 V
Артикул		151 076	151 077	151 078	151 079
Объем	л	30	50	80	100
Тип размещения		Вертикальный			
Поверхность внутреннего бака		Нержавеющая сталь G.5			
Вес нетто	кг	8.3	11.3	14.4	16.8
Напряжение / Частота	В/Гц	230 ~ / 50			
Мощность режимов нагрева	Вт	2 000			
Время нагрева на Δt 45°C	мин	40	60	110	140
Макс. температура нагрева воды	°C	75			
Присоединительный размер		G1/2			
Рабочее давление	МПа	0.05 – 0.7			
Класс пылевлагозащиты		IPX4			
УЗО		+			
Wi-Fi Motion		-			
Комплектация		Предохранительный клапан, комплект анкеров			

**Линейные размеры**

Модель / Размер		X	Y	Z	Z1	A	B	C
Solo 30 V	мм	340	355	543	530	87	186	200
Solo 50 V	мм	340	355	775	762	87	245	305
Solo 80 V	мм	410	425	800	787	98	213	400
Solo 100 V	мм	410	425	948	935	98	290	400

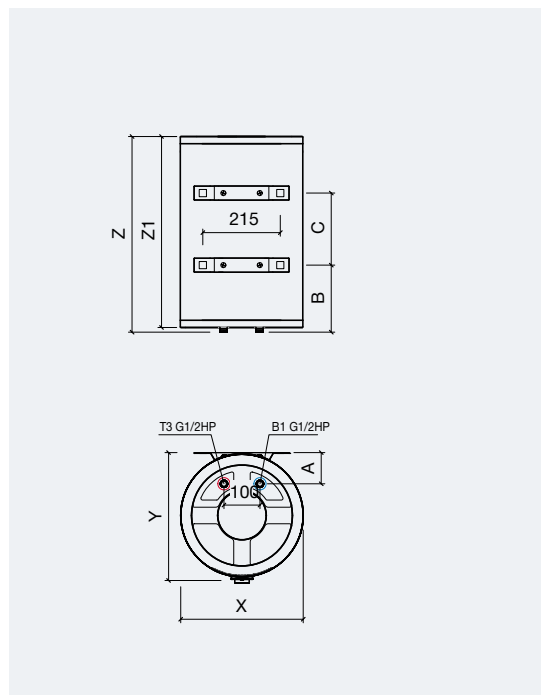
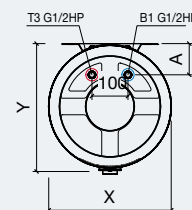
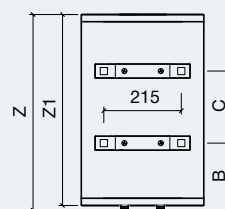

## СЕРИЯ НАКОПИТЕЛЬНЫХ ВОДОНАГРЕВАТЕЛЕЙ

## FUSION

Водонагреватель с лаконичным внешним видом и внутренним баком из нержавеющей стали G.5. Отличается высокой функциональностью и простотой в управлении.



## Лаконичный дизайн, надежная работа

**Надежность:** внутренний бак G.5 из нержавеющей стали обеспечивает длительную работу водонагревателя.

**Быстрый нагрев:** прочный нагревательный элемент TitaniumHeat из нержавеющей стали мощностью 2 000 Вт позволяет нагревать воду в самые короткие сроки.

**Экономичность:** оптимальный режим работы ECO и высокоплотная теплоизоляция внутреннего бака Super Foam для рационального использования электроэнергии.

**Удобное управление:** механический регулятор на нижней крышке для комфортной настройки, буквально, одним движением.



Механический регулятор на нижней крышке и контрольная лампа-индикатор режима нагрева



Надежная крепежная планка

## Модельный ряд и технические характеристики

Модель		Fusion 30 V	Fusion 50 V	Fusion 80 V	Fusion 100 V
Артикул		151 062	151 063	151 064	151 065
Объем	л	30	50	80	100
Тип размещения		Вертикальный			
Поверхность внутреннего бака		Нержавеющая сталь G.5			
Вес нетто	кг	8.3	11.3	14.4	16.8
Напряжение / Частота	В/Гц	230 ~ / 50			
Мощность режимов нагрева	Вт	2 000			
Время нагрева на Δt 45°C	мин	40	60	110	140
Макс. температура нагрева воды	°C	75			
Присоединительный размер		G1/2			
Рабочее давление	МПа	0.05 – 0.7			
Класс пылевлагозащиты		IPX4			
УЗО		+			
Wi-Fi Motion		-			
Комплектация		Предохранительный клапан, комплект анкеров			

## Линейные размеры

Модель / Размер		X	Y	Z	Z1	A	B	C
Fusion 30 V	мм	340	355	543	530	87	186	200
Fusion 50 V	мм	340	355	775	762	87	245	305
Fusion 80 V	мм	410	425	800	787	98	213	400
Fusion 100 V	мм	410	425	948	935	98	290	400

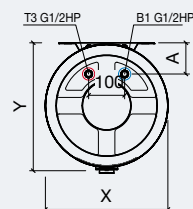
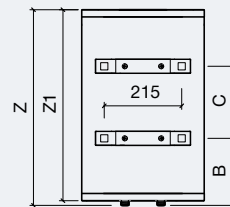

СЕРИЯ НАКОПИТЕЛЬНЫХ ВОДОНАГРЕВАТЕЛЕЙ

# ULTRASLIM – IU

Оригинальная серия водонагревателей с узким корпусом. Серия Ultralim позволяет рационально использовать свободное пространство и устанавливать водонагреватель в самых маленьких помещениях.



Внутренний бак из нержавеющей стали	Ультратонкий корпус 27 мм	УЗО (защита от поражения электротоком)
Быстрый нагрев 2,0 / 1,3 / 0,7 кВт	Механическое управление	Металлический корпус
Высокоплотная теплоизоляция — низкие теплотраты	Гарантия на внутренний бак	



## Широкие ВОЗМОЖНОСТИ в узком корпусе

**Компактность:** диаметр 27 см помогает располагать водонагреватель даже в небольших ванных комнатах, кухнях, в угловых нишах и помещениях с нестандартной планировкой.

**Безопасность:** внутренний бак из нержавеющей стали G.5 надежно защищен от образования коррозии, что обеспечивает стабильную и длительную работу водонагревателя.

**Гибкий нагрев:** предусмотрено три режима работы для ускоренного, стандартного и экономичного нагрева воды.

**Экономичность:** надежное теплоизоляционное покрытие Super Foam из высокоплотного пенополиуретана дольше сохраняет воду горячей без дополнительных энергозатрат.



Механическое управление и водяные патрубки снизу



Надежная крепежная планка

Модельный ряд и технические характеристики

Модель		IU 30 V	IU 50 V
Артикул		151 047	151 049
Объем	л	30	50
Тип размещения		Вертикальный	
Поверхность внутреннего бака		Нержавеющая сталь G.5	
Вес нетто	кг	12,6	16,5
Напряжение / Частота	В/Гц	230 ~ / 50	
Мощность режимов нагрева	Вт	700 / 1 300 / 2 000	
Время нагрева на Δt 45°C	мин	50	80
Макс. температура нагрева воды	°C	75	
Присоединительный размер		G 1/2	
Рабочее давление	МПа	0,05 – 0,7	
Класс пылевлагозащиты		IPX4	
УЗО		+	
Wi-Fi Motion		-	
Комплектация		Предохранительный клапан, комплект анкерov	

Линейные размеры

Модель / Размер	Z	A
IU 30 V	мм 800	344
IU 50 V	мм 1 240	784

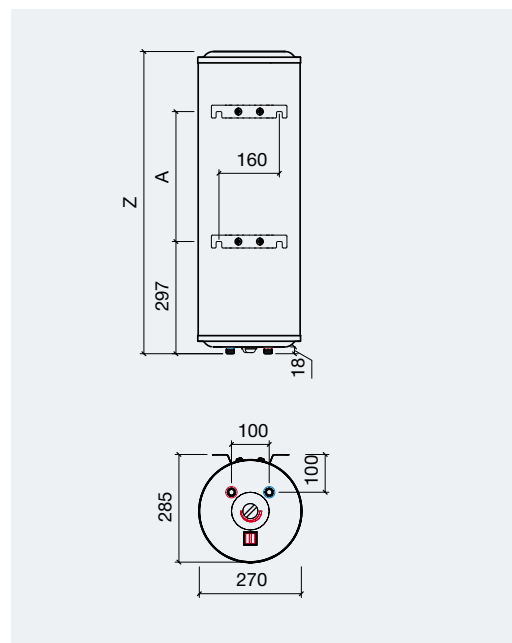

НАКОПИТЕЛЬНЫЕ  
СТАНДАРТ

## ТЕХНОЛОГИИ ВІО

Мировую известность Thermex приобрел благодаря популярным сериям водонагревателей со специальным покрытием — Биостеклофарфор. Уникальная технология совершенствовалась более полувека. Биостеклофарфор позволяет производить водонагреватели высочайшего качества, стойкие к коррозии, воздействию термо- и гидроударов. Сегодня Thermex имеет огромный опыт в производстве надежной и доступной техники, которая будет служить вам долгие годы.

**ВІО**



## Биостеклофарфор

Уникальное запатентованное покрытие внутреннего бака с высочайшими антикоррозийными свойствами. Биостеклофарфор обладает гораздо большей прочностью и эластичностью, чем обычные эмалевые покрытия. Он успешно противостоит гидроударам и перепадам температуры. Биостеклофарфор значительно дольше защищает бак от коррозии — основной причины выхода водонагревателей из строя. При этом покрытие сохраняет воду чистой и свежей, как в фарфоровом кувшине.



### Cold Rolled Steel

Для внутренних баков Thermex BIO используется только высококачественная сталь холодного проката – гораздо более прочная и пластичная, чем горячекатаная сталь у большинства мировых брендов водонагревателей. Cold Rolled Steel имеет более ровную поверхность, что значительно укрепляет сцепление защитного покрытия и предотвращает появление микротрещин.

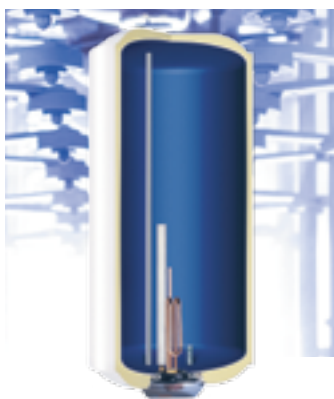

### Oxygen Free System

Эксклюзивная технология нанесения покрытия Биостеклофарфор в среде инертного газа. Технология исключает появление даже маленьких пузырьков воздуха или микропор в покрытии. Oxygen Free System предотвращает попадание воздуха и гарантирует сохранность внутреннего бака в течение всего срока эксплуатации.



### Ultra Sonic Test

Разработанная Thermex эффективная система проверки качества защитного покрытия методом ультразвукового сканирования. Система определяет даже маленькие, невидимые глазу дефекты покрытия со 100% гарантией. Высочайший уровень качества невозможен без совершенных систем контроля производственного процесса.

СЕРИЯ НАКОПИТЕЛЬНЫХ ВОДОНАГРЕВАТЕЛЕЙ

## ОРТИМА

Плоский водонагреватель с запатентованным покрытием внутренних баков Биостеклофарфор и уникальной функцией умного нагрева Smart Control. Возможность универсального монтажа со скромными габаритами делают эту серию отличным решением для городских квартир, студий и небольших офисных помещений.



Покрытие  
внутреннего  
бака  
Биостеклофарфор



ТЭН  
BioGlassHeat  
с покрытием  
Биостеклофарфор



Умный нагрев —  
запоминает  
привычки  
пользователя



Суперплоская  
конструкция,  
два  
внутренних бака



Универсальный  
монтаж



УЗО (защита  
от поражения  
электротоком)



Быстрый нагрев  
2,0 / 1,2 кВт



Электронное  
управление



Высокоплотная  
теплоизоляция —  
низкие тепло-  
потери



Гарантия  
на внутренний  
бак  
5  
лет

”  
Горячая  
вода  
в нужном  
объеме





**Универсальный монтаж:**

размещение водонагревателя как вертикально, так и горизонтально помогает быстро подобрать место для установки.

**Долговечность:**

уникальное покрытие Биостеклофарфор с длительным сроком службы и 5-летней гарантией.

**Функция умного нагрева Smart Control:**

в течение недели запоминает привычки использования горячей воды по дням недели и автоматически их поддерживает.

**Надежный нагрев:**

прочный нержавеющий ТЭН BioGlassHeat с покрытием Биостеклофарфор отличается усиленной антикоррозийной защитой и имеет длительный срок службы.

**Безопасность:**

Optima оснащен необходимыми системами безопасности, включая защиту от перегрева, чрезмерного давления и поражения электрическим током (УЗО).

**Экономичность:**

теплоизоляция Super Foam позволяет дольше сохранять воду горячей.



Широкое размещение патрубков подключения

**Модельный ряд и технические характеристики**

Модель		Optima 30	Optima 50	Optima 80	Optima 100
Артикул		111 048	111 049	111 050	111 051
Объем	л	30	50	80	100
Тип размещения		Вертикальный / Горизонтальный			
Поверхность внутреннего бака		Биостеклофарфор			
Вес нетто	кг	13.5	16.4	21.2	25.5
Напряжение / Частота	В/Гц	230 ~ / 50			
Мощность режимов нагрева	Вт	1 200 / 2 000			
Время нагрева на Δt 45°C	мин	40	65	110	140
Макс. температура нагрева воды	°C	75			
Присоединительный размер		G1/2			
Рабочее давление	МПа	0.05 – 0.75			
Класс пылевлагозащиты		IPX4			
УЗО		+			
Wi-Fi Motion		-			
Комплектация		Предохранительный клапан, комплект анкерov			

**Линейные размеры**

Модель / Размер	X	Y1	Y	Z	A	B	C	D	E	F	G	
Optima 30	мм	470	250	273	575	142	380	45	24	355	170	295
Optima 50	мм	470	250	273	860	142	380	45	24	355	200	460
Optima 80	мм	570	300	323	900	168	470	50	19	355	255	365
Optima 100	мм	570	300	323	1 090	168	470	50	19	355	270	540

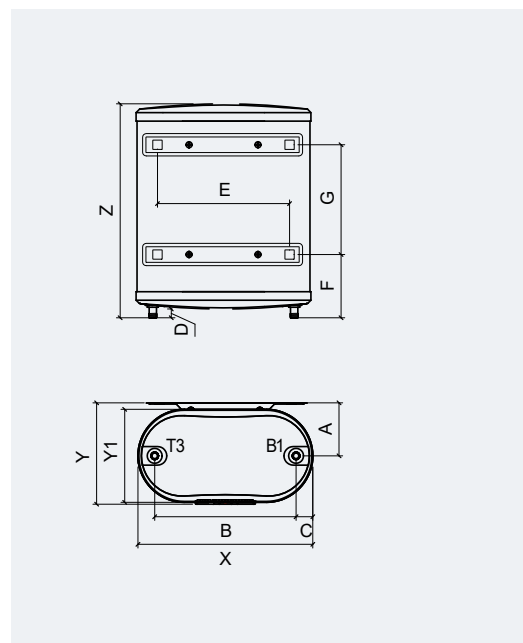

## СЕРИЯ НАКОПИТЕЛЬНЫХ ВОДОНАГРЕВАТЕЛЕЙ

## SAFEDRY – ERD

Водонагреватель в строгом классическом корпусе с инновационным нагревательным элементом CeramicHeat. Может эксплуатироваться с жесткой водой, имеет высокие экологические свойства и повышенную надежность.



## Стабильная работа в самых трудных условиях

**Долговечность:** уникальный сухой нагревательный элемент CeramicHeat за счет плавного нагрева и остывания препятствует образованию накипи и защищает нагревающую спираль от коррозии, за счет чего нагревательный элемент работает дольше и стабильнее.

**Забота о здоровье:** покрытие Биостеклофарфор надежно защищает внутренний бак от коррозии и сохраняет воду чистой и свежей — как в фарфоровом кувшине.

**Удобное управление:** механический регулятор на нижней крышке позволяет производить легкую настройку — буквально одним движением.

**Функциональность:** световая индикация информирует о включении водонагревателя.



Нагревательный элемент CeramicHeat



Скрытый вывод водяных патрубков и механический регулятор

### Модельный ряд и технические характеристики

Модель		ERD 50 V	ERD 80 V	ERD 100 V
Артикул		111 015	111 016	111 017
Объем	л	50	80	100
Тип размещения		Вертикальный		
Поверхность внутреннего бака		Биостеклофарфор		
Вес нетто	кг	22.5	27.0	31.5
Напряжение / Частота	В/Гц	230 ~ / 50		
Мощность режимов нагрева	Вт	1 500		
Время нагрева на $\Delta t$ 45°C	мин	110	176	220
Макс. температура нагрева воды	°C	75		
Присоединительный размер		G 1/2		
Рабочее давление	МПа	0.05 – 0.8		
Класс пылевлагозащиты		IPX4		
УЗО		+		
Wi-Fi Motion		-		
Комплектация		Предохранительный клапан, комплект анкеров		

### Линейные размеры

Модель / Размер		X	Y	Z	A	B	C
ERD 50 V	мм	438	460	579	120	189	390
ERD 80 V	мм	438	460	810	120	189	621
ERD 100 V	мм	438	460	974	120	189	785

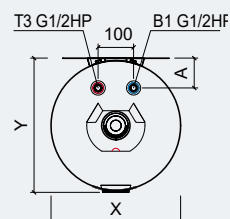
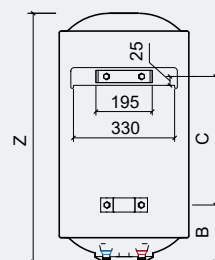



СЕРИЯ НАКОПИТЕЛЬНЫХ ВОДОНАГРЕВАТЕЛЕЙ

# NOVA

Современная модель, сочетающая в себе преимущества классического круглого водонагревателя и плюсы инновационного нагрева с помощью сухого ТЭНа. Водонагреватель прекрасно подойдет для использования с жесткой минерализованной водой как в городской квартире, так и в загородном доме.



Покрyтие внутреннего бака Биостеклофарфор	«Сухой» ТЭН EcoDryHeat в защитной колбе	УЗО (защита от поражения электротоком)
Высокая мощность 2,0 кВт	Металлический корпус	Механическое управление
Высокоплотная теплоизоляция — низкие теплопотери	Увеличенная полная гарантия	Гарантия на внутренний бак



## Классика с инновационным нагревом

**Эффективный нагрев:** двойной сухой нагревательный элемент EcoDryHeat прекрасно работает даже в жесткой воде. ТЭНы имеют высокую мощность и размещены внутри эмалированной защитной колбы.

**Забота о здоровье:** покрытие Биостеклофарфор надежно защищает внутренний бак от коррозии и сохраняет воду чистой и свежей.

**Классический дизайн:** круглый водонагреватель приятного белого цвета отлично сочетается с любимыми интерьерами.

**Удобное управление:** регулировка производится с помощью простого и удобного механического регулятора в нижней части водонагревателя.

**Безопасность:** Nova оснащена современными системами защиты — от поражения электротоком (УЗО), перегрева и избыточного давления.



Двойной «сухой» нагревательный элемент EcoDryHeat



Скрытый вывод водяных патрубков и механический регулятор

Модельный ряд и технические характеристики

Модель		Nova 50 V Slim	Nova 50 V	Nova 80 V	Nova 100 V
Артикул		111 019	111 022	111 023	111 024
Объем	л	50	50	80	100
Тип размещения		Вертикальный			
Поверхность внутреннего бака		Биостеклофарфор			
Вес нетто	кг	16.8	16.5	21.2	24.4
Напряжение / Частота	В/Гц	230 ~ / 50			
Мощность режимов нагрева	Вт	2 000			
Время нагрева на Δt 45°C	мин	80	80	125	155
Макс. температура нагрева воды	°C	75			
Присоединительный размер		G 1/2			
Рабочее давление	МПа	0.05 – 0.6			
Класс пылевлагозащиты		IPX4			
УЗО		+			
Wi-Fi Motion		-			
Комплектация		Предохранительный клапан, комплект анкерov			

Линейные размеры

Модель / Размер		X	Y	Z	Z1	A	B	C
Nova 50 V Slim	мм	365	378	722	700	84	160	362
Nova 50 V	мм	445	459	527	517	125	172	177
Nova 80 V	мм	445	459	751	741	125	172	405
Nova 100 V	мм	445	459	903	893	125	172	557

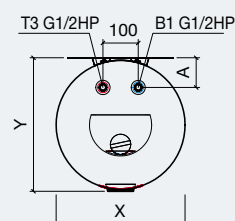
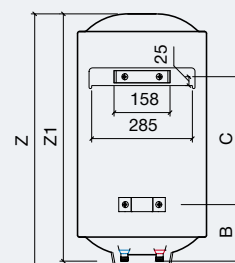

НАКОПИТЕЛЬНЫЕ СТАНДАРТ

## СЕРИЯ НАКОПИТЕЛЬНЫХ ВОДОНАГРЕВАТЕЛЕЙ

## THERMO

Одна из самых популярных серий круглых водонагревателей с покрытием Биостеклофарфор и ускоренным нагревом. Имеет вариативные настройки мощности, позволяющие экономно использовать электроэнергию.

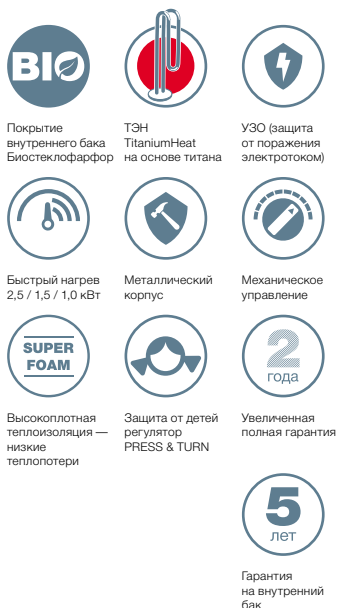

Надежная

техника

на долгие годы

**Забота о здоровье:** нагревательный элемент TitaniumHeat из нержавеющей стали усиливает защиту от коррозии, а специальное покрытие Биостеклофарфор сохраняет воду чистой и свежей.

**Гибкие настройки:** три режима нагрева, включая стандартный, ускоренный и экономичный, помогают настроить водонагреватель под индивидуальные условия.

**Функциональная панель управления:** световая индикация информирует о режиме работы водонагревателя, а механический регулятор помогает установить необходимую температуру одним движением.

**Надежность:** удвоенная площадь нагревательного элемента ускоряет нагрев, а два контура ТЭНа страхуют друг друга.

**Долговечность:** надежность прибора подтверждается пятилетней гарантией на внутренний бак и двумя годами полной гарантии.



Регулятор температуры PRESS & TURN и кнопки управления мощностью



Дренажная трубка 1.5 м в комплекте

## Модельный ряд и технические характеристики

Модель		Thermo 30 V Slim	Thermo 50 V Slim	Thermo 80 V	Thermo 100 V	Thermo 150 V
Артикул		111 010	111 011	111 012	111 013	111 014
Объем	л	30	50	80	100	150
Тип размещения		Вертикальный				
Поверхность внутреннего бака		Биостеклофарфор				
Вес нетто	кг	13.4	16.8	21.2	24.4	35.5
Напряжение / Частота	В/Гц	230 ~ / 50				
Мощность режимов нагрева	Вт	1 000 / 1 500 / 2 500				
Время нагрева на $\Delta t$ 45°C	мин	36	60	96	120	180
Макс. температура нагрева воды	°C	75				
Присоединительный размер		G1/2				
Рабочее давление	МПа	0.05 – 0.6				
Класс пылевлагозащиты		IPX4				
УЗО		+				
Wi-Fi Motion		-				
Комплектация		Предохранительный клапан, комплект анкерov, дренажная трубка 1,5 м				

## Линейные размеры

Модель / Размер		X	Y	Z	Z1	A	B	C
Thermo 30 V Slim	мм	365	378	501	479	84	160	132
Thermo 50 V Slim	мм	365	378	722	700	84	160	362
Thermo 80 V	мм	445	459	751	741	125	172	405
Thermo 100 V	мм	445	459	903	893	125	172	557
Thermo 150 V	мм	445	459	1 283	1 273	125	172	937

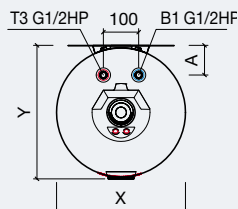
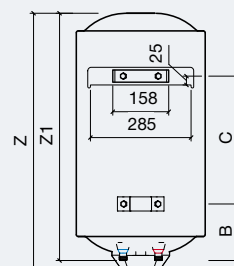

СЕРИЯ НАКОПИТЕЛЬНЫХ ВОДОНАГРЕВАТЕЛЕЙ

# GIRO

Практичный водонагреватель с универсальной установкой и большими возможностями применения. Благодаря широкой линейке объемов серия Giro подходит для решения вопросов обеспечения горячей водой практически любого помещения — как жилого, так и коммерческого.



- БИО**  
Покрытие внутреннего бака Биостеклофарфор
- Универсальный монтаж**
- 1,5 кВт**  
Оптимальный нагрев
- Металлический корпус**
- Механическое управление**
- SUPER FOAM**  
Высокоплотная теплоизоляция — низкие теплотери
- 5 лет**  
Гарантия на внутренний бак



**Крути как хочешь!**

**Универсальная установка:** модель легко разместить вертикально или горизонтально практически в любом помещении.

**Экологичные технологии:** покрытие внутреннего бака Биостеклофарфор защищает от коррозии и сохраняет воду в водонагревателе чистой и свежей.

**Мощность нагрева:** оптимальная мощность ТЭНа в 1500 Вт эффективно сочетает скорость нагрева и возможность установки в помещениях даже с низкой мощностью электрической сети.

**Простота управления:** Giro имеет пять положений регулятора для установки температуры нагрева.

**Экономия средств:** теплоизоляция Super Foam позволяет дольше сохранять воду горячей, что экономит средства на повторный нагрев.

**Гарантия долгой работы:** долгий срок службы подтверждается пятилетней гарантией на внутренний бак.



Скрытый вывод водяных патрубков и механический регулятор

Модельный ряд и технические характеристики

Модель		GIRO 50	GIRO 80	GIRO 100	GIRO 150
Артикул		111 053	111 054	111 055	111 063
Объем	л	50	80	100	150
Тип размещения		Вертикальный / Горизонтальный			
Поверхность внутреннего бака		Биостеклофарфор			
Вес нетто	кг	16.5	21.2	24.4	35.4
Напряжение / Частота	В/Гц	230 ~ / 50			
Мощность режимов нагрева	Вт	1 500			
Время нагрева на Δt 45°C	мин	105	170	210	210
Макс. температура нагрева воды	°C	75			
Присоединительный размер		G 1/2			
Рабочее давление	МПа	0.05 – 0.7			
Класс пылевлагозащиты		IPX4			
УЗО		-			
Wi-Fi Motion		-			
Комплектация		Предохранительный клапан, комплект анкерov			

Линейные размеры

Модель / Размер		Z	Z1	A
GIRO 50	мм	527	517	178
GIRO 80	мм	751	741	405
GIRO 100	мм	903	893	557
GIRO 150	мм	1 283	1 273	937

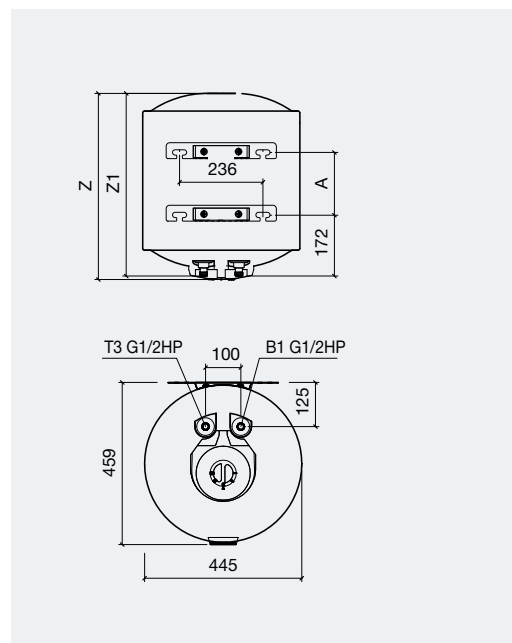

НАКОПИТЕЛЬНЫЕ СТАНДАРТ

СЕРИЯ НАКОПИТЕЛЬНЫХ ВОДОНАГРЕВАТЕЛЕЙ

## CHAMPION TITANIUMHEAT

Водонагреватели Champion TitaniumHeat продолжают «чемпионскую» линейку Thermex, где собраны практичные, надежные и долговечные водонагреватели. В серии собран ряд уже популярных и проверенных временем технологий — запатентованное покрытие Биостеклофарфор, нагревательный элемент TitaniumHeat, УЗО.



”  
Практичное  
решение,  
проверенное  
временем





ТЭН TitaniumHeat  
на основе титана



Скрытый вывод  
водяных патрубков

**Надежный нагревательный элемент:**

ТЭН TitaniumHeat из нержавеющей стали с титаном отличается высокой прочностью и долговечностью.

**Экологичные технологии:**

покрытие внутреннего бака Биостеклофарфор защищает от коррозии и сохраняет воду в водонагревателе чистой и свежей.

**Экономичность:**

теплоизоляция Super Foam поддерживает воду во внутреннем баке горячей, что помогает экономить электричество на повторный нагрев.

**Практичность:**

прочный металлический корпус устойчив к механическим воздействиям и отличается долговечностью

**Безопасность:**

предусмотрена защита от поражения током (УЗО), перегрева и избыточного давления.

**Удобная эксплуатация:**

простое механическое управление одним движением эргономичного регулятора.

**Простая установка:**

водонагреватели в узком корпусе slim и standart для вертикальной или горизонтальной установки.

**Модельный ряд и технические характеристики**

Champion TitaniumHeat		30 V Slim	50 V Slim	60 V Slim	70 V Slim	50 V	80 V	100 V	150 V	50 H Slim	80 H
Артикул		111 080	111 081	111 083	111 084	111 085	111 086	111 088	111 089	111 082	111 087
Объем	л	30	50	60	70	50	80	100	150	50	80
Тип размещения		Вертикальный						Горизонт.			
Поверхность внутреннего бака		Биостеклофарфор									
Вес нетто	кг	13.5	16.8	18.5	21.0	16.4	21.2	24.4	35.4	16.8	21.2
Напряжение / Частота	В/Гц	230 – / 50									
Мощность режимов нагрева	Вт	1 500									
Время нагрева на Δt 45°C	мин	65	105	130	140	105	170	210	280	105	170
Макс. температура нагрева воды	°C	75									
Присоединительный размер		G1/2									
Рабочее давление	МПа	0.05 – 0.7									
Класс пылевлагозащиты		IPX4									
УЗО		+									
Wi-Fi Motion		-									
Комплектация		Предохранительный клапан, комплект анкеров									

**Линейные размеры**

Модель / Размер	X	Y	Z	Z1	A	B	C
TitaniumHeat 30 V Slim	мм	365	378	501	479	84	132
TitaniumHeat 50 V Slim	мм	365	378	722	700	84	362
TitaniumHeat 60 V Slim	мм	365	378	839	817	84	362
TitaniumHeat 70 V Slim	мм	365	378	956	934	84	362
TitaniumHeat 50 V	мм	445	459	527	517	125	177
TitaniumHeat 80 V	мм	445	459	751	741	125	405
TitaniumHeat 100 V	мм	445	459	903	893	125	557
TitaniumHeat 150 V	мм	445	459	1 283	1 273	125	937
TitaniumHeat 50 H Slim	мм	722	378	387	365	197	362
TitaniumHeat 80 H	мм	751	459	467	445	237	405

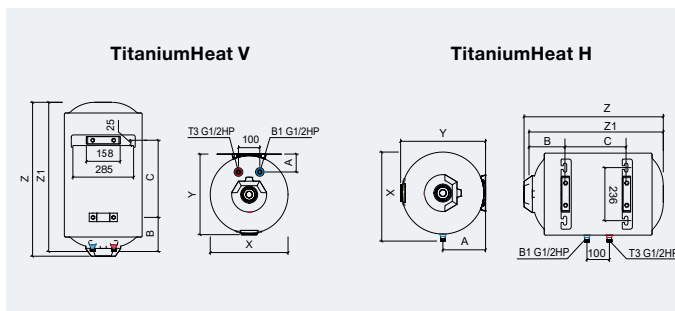

СЕРИЯ НАКОПИТЕЛЬНЫХ ВОДОНАГРЕВАТЕЛЕЙ

## CHAMPION SILVERHEAT – ESS/ERS

Миллионы людей уже выбрали эту серию как надежный водонагреватель для своего дома. Модель классической круглой формы компактно вписывается в помещение, а легендарный нагревательный элемент SilverHeat делает ее эталонной.



Покрытие  
внутреннего  
бака  
Биостеклофарфор



ТЭН SilverHeat  
с анти-  
бактериальным  
эффектом



УЗО (защита  
от поражения  
электротоком)



Оптимальный  
нагрев



Металлический  
корпус



Механическое  
управление



Высокоплотная  
теплоизоляция —  
низкие  
теплопотери



Защита от детей  
регулятор  
PRESS & TURN



Увеличенная  
полная  
гарантия



Гарантия  
на внутренний  
бак

”

Чемпион  
по нагреву  
ВОДЫ





ТЭН SilverHeat с антибактериальным эффектом



Регулятор PRESS & TURN и скрытый вывод водяных патрубков

**Безопасность:**

экологичное покрытие Биостеклофарфор защищает внутренний бак от коррозии и обеспечивает его устойчивость к перепадам температуры.

**Забота о здоровье:**

уникальное покрытие SilverHeat защищает ТЭН от образования накипи и создает антибактериальный эффект внутри водонагревателя.

**Экономичность:**

теплоизоляция бака Super Foam из высокоплотного пенополиуретана позволяет надолго сохранять воду горячей и поддерживать температуру без дополнительных трат электричества.

**Удобство эксплуатации:**

простое механическое управление PRESS & TURN (нажал и повернул) помогает легко использовать водонагреватель и менять температуру нагрева одним движением.

**Функциональность:**

яркая световая индикация информирует о режиме нагрева и включении водонагревателя.

**Модельный ряд и технические характеристики**

Champion Silverheat		ESS 30 V	ESS 50 V	ESS 60 V	ESS 70 V	ERS 50 V	ERS 80 V	ERS 100 V	ERS 150 V	ESS 50 H	ERS 80 H
Артикул		111 026	111 028	111 030	111 032	111 034	111 035	111 037	111 039	111 029	111 036
Объем	л	30	50	60	70	50	80	100	150	50	80
Тип размещения		Вертикальный						Горизонт.			
Поверхность внутреннего бака		Биостеклофарфор									
Вес нетто	кг	13.5	16.8	18.5	21.0	16.4	21.2	24.4	35.4	16.8	21.2
Напряжение / Частота	В/Гц	230 – / 50									
Мощность режимов нагрева	Вт	1 500									
Время нагрева на Δt 45°C	мин	65	105	130	140	105	170	210	280	105	170
Макс. температура нагрева воды	°C	75									
Присоединительный размер		G 1/2									
Рабочее давление	МПа	0.05 – 0.6									
Класс пылевлагозащиты		IPX4									
УЗО		+									
Wi-Fi Motion		-									
Комплектация		Предохранительный клапан, комплект анкеров									

**Линейные размеры**

Модель / Размер	X	Y	Z	Z1	A	B	C
ESS 30 V Silverheat	мм	365	378	501	479	84	132
ESS 50 V Silverheat	мм	365	378	722	700	84	362
ESS 60 V Silverheat	мм	365	378	839	817	84	362
ESS 70 V Silverheat	мм	365	378	956	934	84	362
ERS 50 V Silverheat	мм	445	459	527	517	125	177
ERS 80 V Silverheat	мм	445	459	751	741	125	405
ERS 100 V Silverheat	мм	445	459	903	893	125	557
ERS 150 V Silverheat	мм	445	459	1 283	1 273	125	937
ESS 50 H Silverheat	мм	722	378	387	365	197	362
ERS 80 H Silverheat	мм	751	459	467	445	237	405

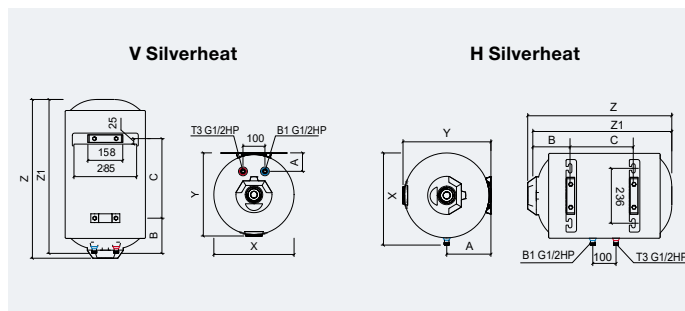

”

Оптимальный  
выбор  
для небольших  
задач







## ЭЛЕКТРИЧЕСКИЕ МАЛОЛИТРАЖНЫЕ ВОДОНАГРЕВАТЕЛИ

Компактные водонагреватели Thermex разработаны для производства горячей воды в небольших объемах. Отлично подходят для небольших квартир и загородных домов.

### Преимущества

**Надежность:** внутренние баки водонагревателей имеют защиту от коррозии, главной причины поломки такого оборудования, что обеспечивает длительную и стабильную работу.

**Удобство использования:** предусмотрены функции защиты от случайного включения, а все элементы управления расположены под рукой, что помогает просто настраивать температуру.

**Легкий монтаж:** малолитражные водонагреватели включают в себя модели с верхней и нижней установкой, что позволяет разместить водонагреватель даже в небольшом пространстве.

СЕРИЯ НАКОПИТЕЛЬНЫХ ВОДОНАГРЕВАТЕЛЕЙ

## BLITZ – IBL

Компактный, надежный и практичный водонагреватель малого объема с прочным баком из нержавеющей стали G.5. Популярность этой модели обусловлена не только небольшими габаритами, но и максимально быстрым нагревом воды.



Внутренний бак из нержавеющей стали



Быстрый нагрев 2,5 / 1,5 кВт



Механическое управление



Высокоплотная теплоизоляция — низкие теплопотери



Защита от детей регулятор PRESS & TURN



Гарантия на внутренний бак

”

Греет воду  
за пару  
минут





**Компактность:**

малогобаритные водонагреватели объемами 10 и 15 литров отлично подходят и для небольших квартир, и для загородных домов.

**Надежность:**

прочный внутренний бак из нержавеющей стали G.5 обеспечивает стабильную и долгую работу водонагревателя.

**Эффективность:**

в этой модели предусмотрена высокая мощность (2.5 кВт), что дает максимально быстрый нагрев воды — всего за 12 минут.

**Удобство использования:**

в серии Blitz предусмотрен терморегулятор с функцией защиты от детей PRESS & TURN.

**Экономичность:**

теплоизоляция бака Super Foam из высокоплотного пенополиуретана позволяет надолго сохранять воду горячей и поддерживать температуру без дополнительных трат электричества.



Патрубки подключения снизу, механический регулятор с защитой от детей PRESS & TURN

НАКОПИТЕЛЬНЫЕ  
КОМПАКТ

**Модельный ряд и технические характеристики**

Модель		IBL 10 O	IBL 10 U	IBL 15 O	IBL 15 U
Артикул		151 033	151 105	151 034	151 106
Объем	л	10	10	15	15
Тип размещения		Над раковиной	Под раковиной	Над раковиной	Под раковиной
Поверхность внутреннего бака		Нержавеющая сталь G.5			
Вес нетто	кг	5.6		6.5	
Напряжение / Частота	В/Гц	230 ~ / 50			
Мощность режимов нагрева	Вт	1 500 / 2 500			
Время нагрева на Δt 45°C	мин	12	12	18	18
Макс. температура нагрева воды	°C	65			
Присоединительный размер		G1/2			
Рабочее давление	МПа	0.05 – 0.7			
Класс пылевлагозащиты		IPX4			
УЗО		-			
Wi-Fi Motion		-			
Комплектация		Предохранительный клапан, комплект анкеров			

**Линейные размеры**

Модель / Размер		X	Y	Z	Z1
IBL 10 O	мм	290	291	420	310
IBL 10 U	мм	290	291	420	310
IBL 15 O	мм	316	318	455	350
IBL 15 U	мм	316	318	455	350

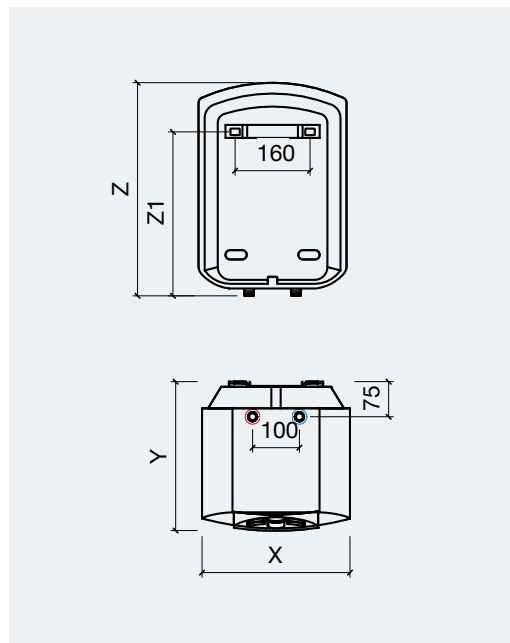

## СЕРИЯ НАКОПИТЕЛЬНЫХ ВОДОНАГРЕВАТЕЛЕЙ

## DRIFT

Компактный водонагреватель в оригинальной квадратной форме — отличное решение для размещения в небольших ванных комнатах и кухнях — над или под раковиной. Thermex Drift отличается превосходным дизайном и эргономичным управлением.



Внутренний бак из нержавеющей стали

УЗО (защита от поражения электрическим током)

Оптимальный нагрев



Механическое управление



Высокоплотная теплоизоляция — низкие теплопотери



Гарантия на внутренний бак



Кубизм

## В ИСКУССТВЕ НАГРЕВА ВОДЫ

**Новый дизайн:** корпус в новой квадратной форме. Модели с верхним и нижним подключением имеют широкие возможности установки и экономят полезное пространство.

**Качество:** долговечность работы обеспечивает внутренний бак из фирменной нержавеющей стали, изготовленной по технологии G.5.

**Мощность:** благодаря оптимальной мощности нагрев воды занимает от 17 до 27 минут.

**Функциональность:** приятная световая индикация информирует о режиме нагрева и включении.

**Экономичность:** индикатор режима работы ECO и теплоизоляционное покрытие Super Foam для поддержания температуры воды помогают сократить расход электроэнергии.

**Безопасность:** Drift оснащен защитой от перегрева, чрезмерного давления и поражения электрическим током (УЗО).



Эргономичная механическая панель управления

## Модельный ряд и технические характеристики

Модель	Drift 10 O	Drift 10 U	Drift 15 O	Drift 15 U
Артикул	151 130	151 131	151 132	151 133
Объем	л	10	10	15
Тип размещения	Над раковиной	Под раковиной	Над раковиной	Под раковиной
Поверхность внутреннего бака	Нержавеющая сталь G.5			
Вес нетто	кг	4.9		5.8
Напряжение / Частота	В/Гц	230 ~ / 50		
Мощность режимов нагрева	Вт	1 500		
Время нагрева на $\Delta t$ 45°C	мин	17		27
Макс. температура нагрева воды	°C	75		
Присоединительный размер		G 1/2		
Рабочее давление	МПа	0.05 – 0.7		
Класс пылевлагозащиты		IPX4		
УЗО		+		
Wi-Fi Motion		-		
Комплектация	Предохранительный клапан, комплект анкеров			

## Линейные размеры

Модель / Размер	X	Y	Y1	Z	Z1	A	B	C	D	
Drift 10 O	мм	260	278	260	357	338	82	150	163	81
Drift 10 U	мм	260	278	260	357	338	82	150	163	81
Drift 15 O	мм	260	278	260	462	443	82	150	269	81
Drift 15 U	мм	260	278	260	462	443	82	150	269	81

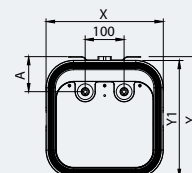
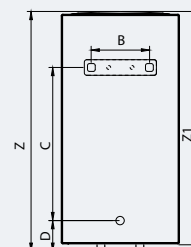

СЕРИЯ НАКОПИТЕЛЬНЫХ ВОДОНАГРЕВАТЕЛЕЙ

# INOX CASK – IC

Простой, доступный и надежный водонагреватель с удобным механическим управлением. Inox Cask отличается скромными габаритами, что делает его идеальным для установки под раковину или над раковиной, а также в ванной комнате.



**Надежный  
ПОМОЩНИК  
на вашей кухне**

НАКОПИТЕЛЬНЫЕ  
КОМПАКТ



- G.5**  
Внутренний бак из нержавеющей стали
- ТЭН TitaniumHeat на основе титана
- УЗО (защита от поражения электротоком)
- 1,5**  
кВт  
Оптимальный нагрев
- Механическое управление
- SUPER FOAM**  
Высокоплотная теплоизоляция — низкие теплопотери
- 7** лет  
Гарантия на внутренний бак

**Высокая надежность:** внутренний бак из нержавеющей стали G.5 с защитой от коррозии обеспечивает стабильную и длительную работу нагревателя.

**Компактность:** объем 10 — 15 литров позволяет разместить водонагреватель даже в малогабаритных кухнях и ванных комнатах.

**Экономичность:** индикатор режима работы ECO и теплоизоляционное покрытие Super Foam для поддержания температуры воды.

**Широкие возможности установки:** модели с верхним и нижним размещением патрубков.

**Удобное управление:** простой механический регулятор для установки температуры.

**Безопасность:** смонтированное на сетевом шнуре УЗО полностью защищает от поражения электрическим током.



Механический регулятор



УЗО (защита от поражения электротоком)

**Модельный ряд и технические характеристики**

Модель		IC 10 O	IC 10 U	IC 15 O	IC 15 U
Артикул		151 026	151 027	151 028	151 029
Объем	л	10	10	15	15
Тип размещения		Над раковиной	Под раковиной	Над раковиной	Под раковиной
Поверхность внутреннего бака		Нержавеющая сталь G.5			
Вес нетто	кг	4.6		5.5	
Напряжение / Частота	В/Гц	230 ~ / 50			
Мощность режимов нагрева	Вт	1 500			
Время нагрева на Δt 45°C	мин	28		32	
Макс. температура нагрева воды	°C	75			
Присоединительный размер		G 1/2			
Рабочее давление	МПа	0.05 – 0.7			
Класс пылевлагозащиты		IPX4			
УЗО		+			
Wi-Fi Motion		-			
Комплектация		Предохранительный клапан, комплект анкеров, дренажная трубка 1.5 м			

**Линейные размеры**

Модель / Размер		X	Y	Z	Z1	A	B	C
IC 10 O	мм	275	315	370	348	100	83	140
IC 10 U	мм	275	315	370	349	100	83	140
IC 15 O	мм	275	315	475	453	100	83	210
IC 15 U	мм	275	315	475	453	100	83	210

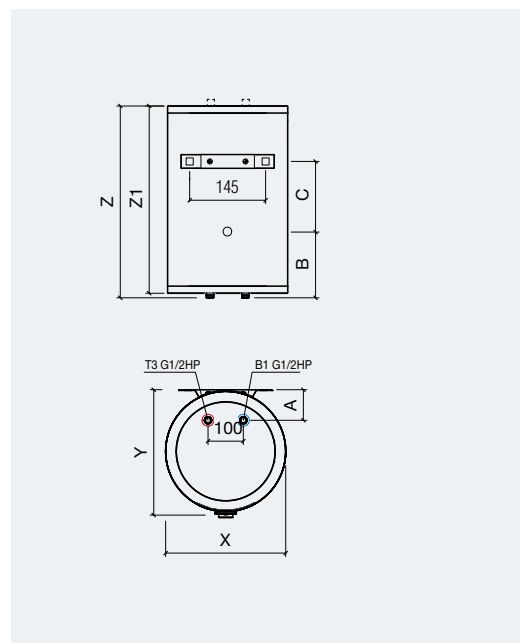

## СЕРИЯ НАКОПИТЕЛЬНЫХ ВОДОНАГРЕВАТЕЛЕЙ

## NOBEL – N

Nobel разработан для оптимального решения проблемы горячего водоснабжения именно в том объеме, который требуется пользователю. Этот водонагреватель воплощает идею современного, технологичного и при этом простого и понятного оборудования для повседневной жизни.



Внутренний бак из нержавеющей стали



Высокая мощность 2,0 кВт



Механическое управление



Высокоплотная теплоизоляция — низкие теплопотери



Гарантия на внутренний бак



## Быстрая работа, простые настройки

**Компактность:** небольшие водонагреватели легко размещаются над или под раковиной в ванных комнатах или кухнях.

**Высокая надежность:** внутренний бак из нержавеющей стали G.5 с защитой от коррозии обеспечивает стабильную и длительную работу нагревателя.

**Экономичность:** высокоплотная термоизоляция Super Foam из пенополиуретана помогает сохранить воду горячей и сокращает теплопотери.

**Удобное управление:** температура нагрева легко настраивается благодаря простому механическому управлению.

**Безопасность:** в водонагревателе предусмотрены системы защиты от включения без воды и перегрева.



Механический регулятор

### Модельный ряд и технические характеристики

Модель		N 10 O	N 10 U	N 15 O	N 15 U
Артикул		151 095	151 120	151 097	151 121
Объем	л	10	10	15	15
Тип размещения		Над раковиной	Под раковиной	Над раковиной	Под раковиной
Поверхность внутреннего бака		Нержавеющая сталь G.5			
Вес нетто	кг	6.2		7.1	
Напряжение / Частота	В/Гц	230 ~ / 50			
Мощность режимов нагрева	Вт	2 000			
Время нагрева на $\Delta t$ 45°C	мин	16		28	
Макс. температура нагрева воды	°C	75			
Присоединительный размер		G 1/2			
Рабочее давление	МПа	0.05 – 0.7			
Класс пылевлагозащиты		IPX4			
УЗО		+			
Wi-Fi Motion		-			
Комплектация		Предохранительный клапан, комплект анкеров			

### Линейные размеры

Модель / Размер		X	Y	Z	Z1	A	B	C
N 10 O	мм	260	275	398	376	80	135	145
N 10 U	мм	260	275	398	376	80	135	145
N 15 O	мм	260	275	533	511	80	135	275
N 15 U	мм	260	275	533	511	80	135	275

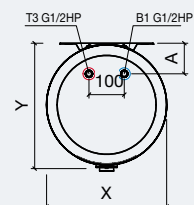
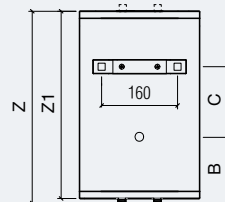

СЕРИЯ НАКОПИТЕЛЬНЫХ ВОДОНАГРЕВАТЕЛЕЙ

# HIT PRO – H (PRO)

Элегантная серия накопительных водонагревателей малого объема с современным дизайном, компактными размерами и удобным управлением. Широкий модельный ряд от 10 до 30 литров с различным подключением позволяет подобрать модель для любой задачи и варианта размещения.



**БИО**

Покрытие внутреннего бака Биостеклофарфор

**ТЭН TitaniumHeat**  
на основе титана

**1,5**  
кВт

Оптимальный нагрев

**Механическое управление**

**SUPER FOAM**

Высокоплотная теплоизоляция — низкие теплопотери

**3**  
года

Гарантия на внутренний бак

”

**Компактный  
и симпатичный**

**Экологичность:** внутренний бак с покрытием Биостеклофарфор надежно защищен от коррозии и сохраняет воду чистой и свежей.

**Надежность:** покрытие Биостеклофарфор делает бак устойчивым к перепадам температур, гидроударам и появлению микротрещин при активной эксплуатации.

**Легкий монтаж:** серия компактных водонагревателей включает в себя модели с верхним и нижним подключением, что позволяет удобно разместить Hit Pro даже в небольшом пространстве.

**Простая эксплуатация:** все элементы управления расположены на лицевой панели, что помогает удобно настраивать температуру — буквально одним движением.

**Функциональность:** яркая световая индикация информирует о режиме нагрева и включении водонагревателя.



Механический регулятор

**Модельный ряд и технические характеристики**

Модель		Н 10 О (pro)	Н 10 U (pro)	Н 15 О (pro)	Н 15 U (pro)	Н 30 О (pro)	Н 30 U (pro)
Артикул		111 001	111 002	111 003	111 004	111 005	111 062
Объем	л	10		15		30	
Тип размещения		Над раковиной	Под раковиной	Над раковиной	Под раковиной	Над раковиной	Под раковиной
Поверхность внутреннего бака		Биостеклофарфор					
Вес нетто	кг	8.3		9.5		13.8	
Напряжение / Частота	В/Гц	230 ~ / 50					
Мощность режимов нагрева	Вт	1 500					
Время нагрева на Δt 45°C	мин	21		31		62	
Макс. температура нагрева воды	°C	75					
Присоединительный размер		G 1/2					
Рабочее давление	МПа	0.05 – 0.8					
Класс пылевлагозащиты		IPX4					
УЗО		-					
Wi-Fi Motion		-					
Комплектация		Предохранительный клапан, монтажный комплект					

**Линейные размеры**

Модель / Размер		X	Y	Z	ZO / ZU	A	B
Н 10 О (pro) / Н 10 U (pro)	мм	340	300	340	30	100	276
Н 15 О (pro) / Н 15 U (pro)	мм	380	340	380	30	100	294
Н 30 О (pro) / Н 30 U (pro)	мм	450	410	450	30	120	343

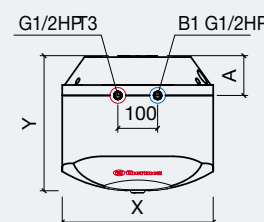
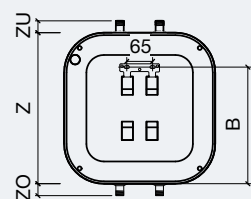

НАКОПИТЕЛЬНЫЕ КОМПАКТ



”

Горячая  
вода в один  
момент





A close-up photograph of a person's arm and a shower head. The arm is in the foreground, and the shower head is at the bottom left. The background is a plain, light-colored wall.

# ЭЛЕКТРИЧЕСКИЕ ПРОТОЧНЫЕ ВОДОНАГРЕВАТЕЛИ

Компактные, быстрые, надежные и мощные проточные водонагреватели Thermex полностью решают проблему горячего водоснабжения, особенно когда теплая вода нужна немедленно. Среди моделей проточных водонагревателей легко подобрать подходящую по мощности и функционалу.

## Преимущества

**Компактность:** все модели имеют скромные габариты, что позволяет сохранять свободным полезное пространство кухни или ванной комнаты.

**Производительность:** проточные водонагреватели не имеют лимита по объему и мгновенно нагревают воду — столько, сколько нужно.

**Технологичность:** мощный спиральный нагревательный элемент из нержавеющей стали отличается высокой эффективностью, не подвержен образованию накипи и быстрее нагревает воду.

**Эргономичность:** проточные водонагреватели Thermex отличаются простотой и удобством использования, нагрев воды начинается мгновенно с открытием крана.

**Экономичность:** принцип работы проточных водонагревателей подразумевает расход электричества только в момент непосредственного использования горячей воды.

**Безопасность:** высокий класс пылевлагозащиты IP25 и автоматическая защита от перегрева и включения без воды.

СЕРИЯ ПРОТОЧНЫХ ВОДОНАГРЕВАТЕЛЕЙ

## TOPFLOW PRO

Самый продвинутый трехфазный проточный водонагреватель с высокой мощностью, огромной производительностью и работой в автоматическом режиме. Это сделало его идеальным водонагревателем для профессионального использования в частном бизнесе, на предприятиях, в муниципальных зданиях или загородных домах.



Несколько точек водоразбора



Нагревательный элемент и колба из нержавеющей стали



Электронное управление и ЖК-дисплей



Постоянная температура воды на выходе



Универсальный шаблон для установки



Трехфазное подключение



Моментальная подача воды



2 года гарантии



### Профессионал в нагреве воды

**Высокая производительность:** трехфазный водонагреватель полностью обеспечивает несколько точек потребления горячей водой.

**Интеллектуальные технологии:** возможность точной установки температуры — 12 режимов от 40 до 75 °С и автоматическое запоминание последних настроек.

**Надежность:** ТЭН и колба из нержавеющей стали обеспечивают быстрый и бесперебойный нагрев.

**Удобство использования:** автоматическое поддержание заданной температуры даже при колебаниях напора в водопроводной системе.

**Эргономичность:** интуитивно-понятное электронное управление, яркий ЖК-дисплей с подсветкой

**Безопасность:** класс пылевлагозащиты IP24, двойная защита от перегрева, защита от включения без воды и от воздушных пробок.



LCD-дисплей с приятной оранжевой подсветкой

#### Модельный ряд и технические характеристики

Модель		Topflow Pro 21000	Topflow Pro 24000
Артикул		211 022	211 023
Напряжение / Частота	В/Гц	400 ~ / 50	
Мощность режимов нагрева	Вт	21 000	24 000
Минимальное сечение кабеля	мм <sup>2</sup>	4	6
Производительность (Δt=25°C)	л/мин	11,8	13,8
Производительность (Δt=35°C)	л/мин	8,5	9,8
Вес нетто	кг	4,3	
Размеры коробки	мм	300 x 165 x 500	
Рабочее давление	МПа	0,1 – 1,0	
Номинальное давление	МПа	1,0	
Класс IP		IP24	
Присоединительный размер		G 1/2	
Тип управления		Электронное	
УЗО		-	
Комплектация		Монтажный набор, универсальный шаблон для установки	

#### Линейные размеры

Модель / Размер		X	Y	Z
Topflow Pro 21000	мм	257	125	477
Topflow Pro 24000	мм	257	125	477

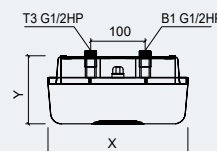
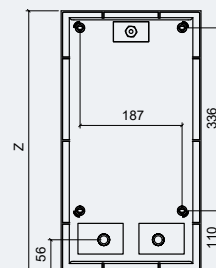

СЕРИЯ ПРОТОЧНЫХ ВОДОНАГРЕВАТЕЛЕЙ

# TOPFLOW

Один из самых функциональных, современных и надежных проточных водонагревателей. Thermex Topflow обеспечивает стабильный и быстрый нагрев за счет спирального нагревательного элемента из нержавеющей стали. Он устойчив к образованию накипи и способен бесперебойно работать даже при постоянной активной эксплуатации.



-   
Несколько точек водоразбора
-   
Спиральный нагревательный элемент из нержавеющей стали
-   
Электронное управление и жк-дисплей
-   
Постоянная температура воды на выходе
-   
Универсальный шаблон для установки
-   
Моментальная подача воды
-   
2 года гарантии

”  
**Мощность  
на грани  
фантастики**

**Функциональность:** обслуживает нескольких точек водоразбора сразу.

**Удобство использования:** автоматическое поддержание заданной температуры, 12 режимов от 40 до 60 °С, даже при колебаниях напора в системе.

**Надежность:** спиральный нагревательный элемент из нержавеющей стали обеспечивает быстрый и бесперебойный нагрев воды.

**Эргономичность:** быстрая установка температуры и автоматическое запоминание последних выбранных настроек.

**Простая установка:** универсальный шаблон для быстрого монтажа в комплекте.

**Безопасность:** класс пылевлагозащиты IP25, двойная защита от перегрева, защита от включения без воды и от воздушных пробок.



Компактный размер, патрубки подключения снизу

Модельный ряд и технические характеристики

Модель		Topflow 6000	Topflow 8000	Topflow 10000	Topflow 15000
Артикул		211 018	211 019	211 020	211 021
Напряжение / Частота	В/Гц	230 ~ / 50			400 ~ / 50
Мощность режимов нагрева	Вт	6 000	8 000	10 000	15 000
Минимальное сечение кабеля	мм <sup>2</sup>	4	4	6	2.5
Производительность (Δt=25°C)	л/мин	3.4	4.6	5.7	8.5
Производительность (Δt=35°C)	л/мин	2.5	3.3	4.1	6.2
Вес нетто	кг	2,7			
Размеры коробки	мм	225 x 140 x 400			
Рабочее давление	МПа	0.1 – 1.0			
Номинальное давление	МПа	1.0			
Класс IP		IP25			
Присоединительный размер		G 1/2			
Тип управления		Электронное			
УЗО		-			
Комплектация		Монтажный набор, универсальный шаблон для установки			

Линейные размеры

Модель / Размер		X	Y	Z
Topflow 6000	мм	200	120	350
Topflow 8000	мм	200	120	350
Topflow 10000	мм	200	120	350
Topflow 15000	мм	200	120	350

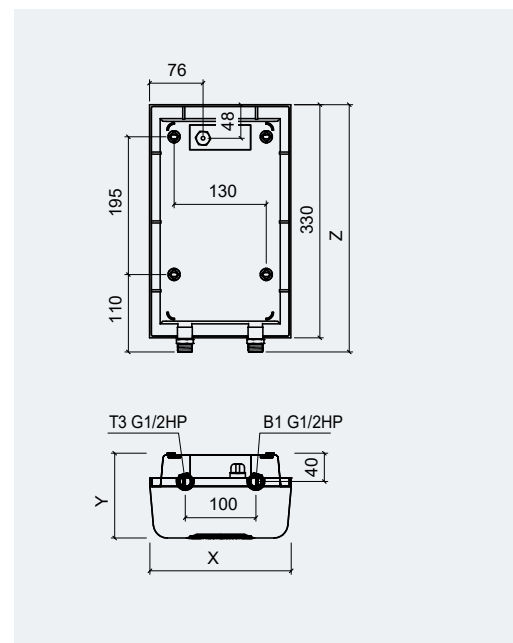

ПРОТОЧНЫЕ

СЕРИЯ ПРОТОЧНЫХ ВОДОНАГРЕВАТЕЛЕЙ

## CHIEF

Новый проточный водонагреватель Thermex Chief выделяется эксклюзивным дизайном и высокой функциональностью.

Модель способна обеспечить горячей водой сразу несколько точек потребления, имеет современные технологии электро-безопасности и режим умного нагрева Smart Heat.



Несколько точек водоразбора



Smart Heat режим умного нагрева



УЗО (защита от поражения электротоком)



Автоматический контроль заземления



Электронное управление и ЖК-дисплей



Постоянная температура воды на выходе



Моментальная подача воды



2 года гарантии

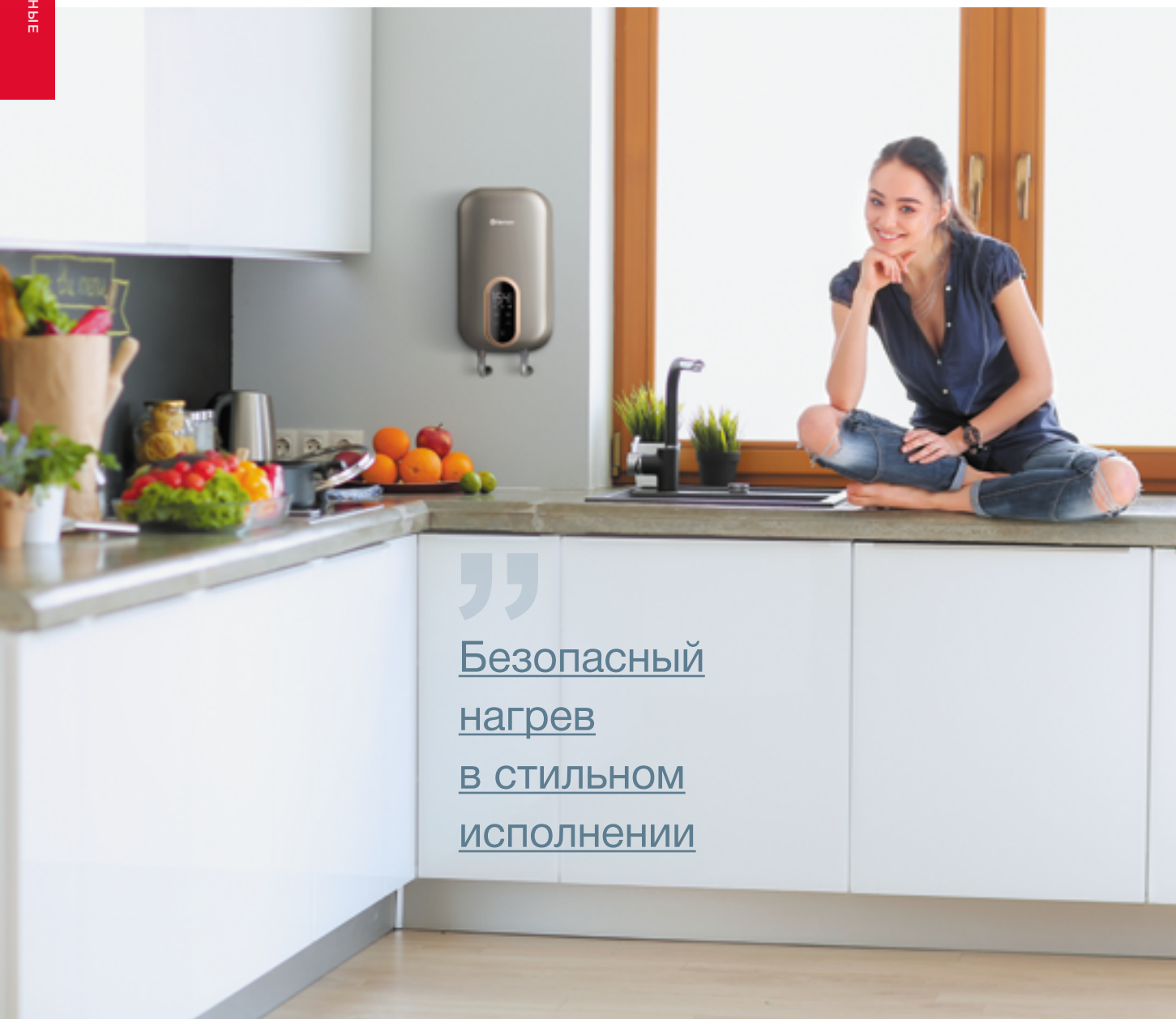

”

Безопасный  
нагрев  
В СТИЛЬНОМ  
ИСПОЛНЕНИИ



**Функциональность:**

может использоваться для обслуживания нескольких точек водоразбора сразу, работая полностью в автоматическом режиме.

**Интеллектуальные технологии:**

программирование трех режимов нагрева, точная установка нужной температуры и автоматическое запоминание последних настроек.

**Функция умного нагрева Smart Heat:**

функция автоматически настраивает нагрев в зависимости от температуры входящей воды, гарантируя удобство и комфорт использования.

**Надежность:**

полностью медные ТЭН и колба обеспечивают быстрый и бесперебойный нагрев воды за счет высокой теплопередачи.

**Удобство использования:**

автоматическое поддержание заданной температуры даже при колебаниях напора в водопроводной системе.

**Эргономичность:**

интуитивно-понятное электронное управление, приятный ЖК-дисплей с подсветкой.

**Высокая электробезопасность:**

Chief автоматически определяет отсутствие заземления или утечку тока и блокирует включение прибора, защита от поражения электрическим током.

**Безопасность:**

класс пылевлагозащиты IP25, двойная защита от перегрева, защита от включения без воды и от воздушных пробок.



Яркий LED дисплей

Модельный ряд и технические характеристики

Модель		Chief 7000	Chief 8500
Артикул		211 025	211 026
Напряжение / Частота	В/Гц	230 ~ / 50	
Мощность режимов нагрева	Вт	7 000	8 500
Минимальное сечение кабеля	мм²	4	6
Производительность (Δt=25°C)	л/мин	4.0	4.9
Производительность (Δt=35°C)	л/мин	2.9	3.5
Вес нетто	кг	2.7	
Размеры коробки	мм	260 x 125 x 495	
Рабочее давление	МПа	0.05 – 0.6	
Номинальное давление	МПа	0.7	
Класс IP		IP25	
Присоединительный размер		G 1/2	
Тип управления		Электронное	
УЗО		+	
Комплектация		Монтажный набор, универсальный шаблон для быстрого монтажа	

Линейные размеры

Модель / Размер		X	Y	Z
Chief 7000	мм	235	90	420
Chief 8500	мм	235	90	420

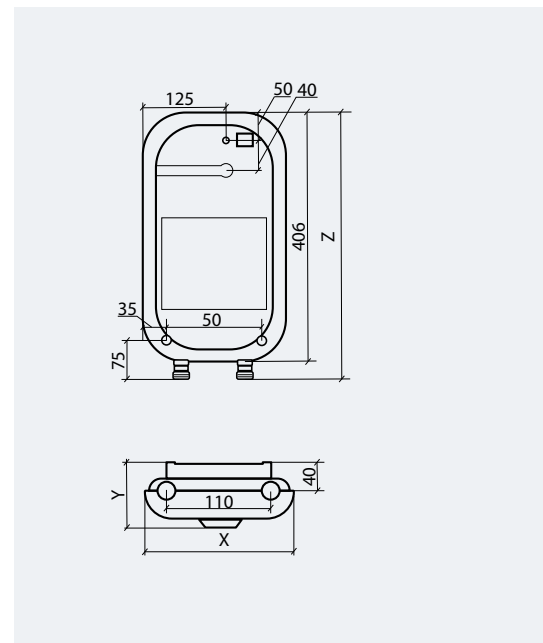
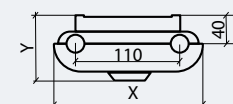
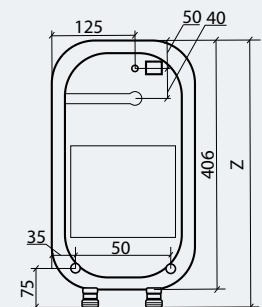

## СЕРИЯ КОМПАКТНЫХ ПРОТОЧНЫХ ВОДОНАГРЕВАТЕЛЕЙ

## TREND

Удобный проточный водонагреватель с электронным управлением и гибкими вариантами установки. Новинка задает новый стандарт качества в категории удобных и надежных проточных водонагревателей для городских квартир и офисных помещений.



Несколько точек водоразбора



Спиральный нагревательный элемент из нержавеющей стали



Электронное управление и ЖК-дисплей



Постоянная температура воды на выходе



Механический регулятор протока



Универсальный монтаж (патрубки вверх или вниз)



Моментальная подача воды



2 года гарантии



## Новая городская легенда

**Функциональность:** обслуживает несколько точек водоразбора сразу.

**Интеллектуальные технологии:** точная установка температуры и автоматическое запоминание последних настроек.

**Надежность:** спиральный нагревательный элемент из нержавеющей стали с высокой эффективностью нагрева и защитой от образования накипи.

**Удобство использования:** автоматическое поддержание заданной температуры даже при колебаниях напора в водопроводной системе.

**Эргономичность:** интуитивно-понятное электронное управление, яркий ЖК-дисплей с подсветкой и автопереворотом.

**Гибкая установка:** универсальный монтаж и возможность скрытого размещения.

**Безопасность:** класс пылевлагозащиты IP25, двойная защита от перегрева, включения без воды и воздушных пробок.



Яркий ЖК-дисплей с автопереворотом



Возможность монтирования патрубками вверх или вниз

### Модельный ряд и технические характеристики

Модель	Trend 6000	
Артикул	211 024	
Напряжение / Частота	В/Гц	230 ~ / 50
Мощность режимов нагрева	Вт	6 000
Минимальное сечение кабеля	мм <sup>2</sup>	4
Производительность (Δt=25°C)	л/мин	3.4
Производительность (Δt=35°C)	л/мин	2.5
Вес нетто	кг	1.4
Размеры коробки	мм	178 x 110 x 220
Рабочее давление	МПа	0.05 – 1.0
Номинальное давление	МПа	1.0
Класс IP	IP25	
Присоединительный размер	G 1/2	
Тип управления	Электронное	
УЗО	-	
Комплектация	Монтажный набор, универсальный шаблон для быстрого монтажа	

### Линейные размеры

Модель / Размер	X	Y	Z
Trend	мм 190	90	157
Trend	мм 190	90	157
Trend	мм 190	90	157

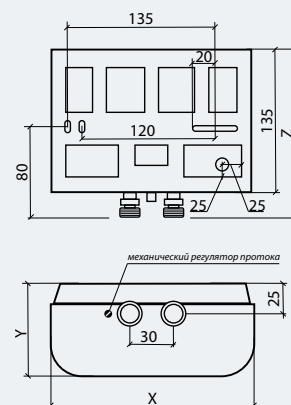

СЕРИЯ КОМПАКТНЫХ ПРОТОЧНЫХ ВОДОНАГРЕВАТЕЛЕЙ

# SURF PLUS

Удобный проточный водонагреватель с гибкими возможностями подключения и установки. Thermex Surf Plus подключается сразу к нескольким точкам водоразбора, что позволяет использовать его в качестве основного источника горячей воды в квартире или офисе.



Несколько точек водоразбора



Спиральный нагревательный элемент из нержавеющей стали



Универсальный монтаж (патрубки вверх или вниз)



Компактный размер



Моментальная подача воды



2 года гарантии



## Большие плюсы в маленьком корпусе

**Надежность:** спиральный нагревательный элемент из нержавеющей стали с высокой эффективностью нагрева и защитой от образования накипи.

**Функциональность:** может встраиваться в систему водоснабжения и использоваться для обеспечения горячей водой сразу нескольких точек водоразбора.

**Гибкая установка:** универсальное размещение и возможность скрытой установки делают водонагреватель удобным для небольших квартир и малогабаритных кухонь и ванных комнат.

**Удобство использования:** работает в полностью автоматическом режиме и комплектуется монтажной панелью для быстрой установки.

**Безопасность:** класс пылевлагозащиты IP24, двойная защита от перегрева, защита от включения без воды и от воздушных пробок.

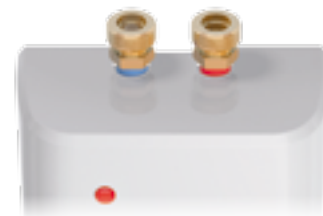

Возможность монтажа водонагревателя патрубками вверх или вниз

### Модельный ряд и технические характеристики

Модель		Surf Plus 4500	Surf Plus 6000
Артикул		211 016	211 017
Напряжение / Частота	В/Гц	230 ~ / 50	
Мощность режимов нагрева	Вт	4 500	6 000
Минимальное сечение кабеля	мм <sup>2</sup>	2.5	4
Производительность (Δt=25°C)	л/мин	2.6	3.4
Производительность (Δt=35°C)	л/мин	1.8	2.5
Вес нетто	кг	0.9	
Размеры коробки	мм	240 x 85 x 145	
Рабочее давление	МПа	0.06 – 0.6	
Номинальное давление	МПа	0.6	
Класс IP		IP24	
Присоединительный размер		G 1/2	
Тип управления		– (автоматическое)	
УЗО		–	
Комплектация		Монтажный набор, крепежная планка	

### Линейные размеры

Модель / Размер		X	Y	Z
Surf Plus 4500	мм	135	80	194
Surf Plus 6000	мм	135	80	194

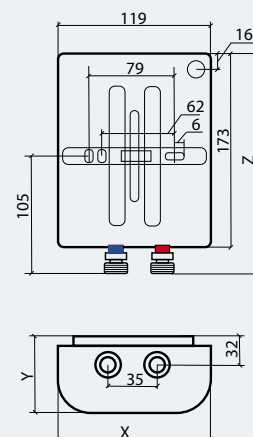

СЕРИЯ ПРОТОЧНЫХ ВОДОНАГРЕВАТЕЛЕЙ

## HOTTY

Thermex Hotty полностью меняет представление о проточных водонагревателях — оригинальный, компактный и мощный, он не просто нагревает воду, но и заменяет смеситель. Удобный проточный водонагреватель Thermex Hotty отлично впишется в любое помещение и станет надежным помощником в вашем доме.



Одна точка водоразбора



Компактный размер



УЗО (защита от поражения электрическим током)



Моментальная подача воды



2 года гарантии



”

Больше,  
чем просто  
проточник



**Удобное использование:**

проточный водонагреватель Hotty 3000 легко устанавливается вместо обычного смесителя и подключается к обычной розетке.

**Безопасность:**

модель имеет все необходимые системы безопасности включая защиту от поражения током (УЗО), включения без воды и перегрева.

**Простое управление:**

температура воды и напор настраивается механическим регулятором, как у обычного смесителя, а световой индикатор на корпусе подскажет об активации нагрева.

**Мгновенный нагрев:**

нержавеющий нагревательный элемент мощностью 3000 Вт нагревается моментально при открытии крана, обеспечивая 2 литра горячей воды в минуту.

**Качество:**

надежность водонагревателя подтверждается длительной гарантией — 24 месяца.

**Компактность:**

Hotty немногим крупнее обычного смесителя, его высота 360 мм, ширина 95 мм, глубина 205 мм вместе с блоком управления.

**Комфорт:**

излив поворачивается на 360 градусов.

**Долговечность:**

керамический картридж Sedal, рассчитанный на миллион циклов.



Индикатор нагрева

**Модельный ряд и технические характеристики**

Модель	Hotty 3000	
Артикул		211 027
Напряжение / Частота	В/Гц	230 ~ / 50
Мощность режимов нагрева	Вт	3 000
Минимальное сечение кабеля	мм <sup>2</sup>	1.5
Производительность (Δt=25°C)	л/мин	1.7
Производительность (Δt=35°C)	л/мин	1.2
Вес нетто	кг	1.3
Размеры коробки	мм	280 x 110 x 250
Рабочее давление	МПа	0.04 – 0.7
Номинальное давление	МПа	0.7
Класс IP		IP24
Присоединительный размер		G 1/2
Тип управления		Механическое
УЗО		+
Комплектация		Кабель с евровилкой и УЗО

**Линейные размеры**

Модель / Размер	X	Y	Z
Hotty 3000	мм 205	95	360

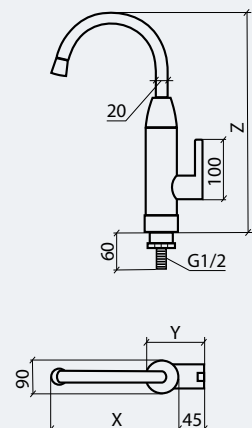

## СЕРИЯ КОМПАКТНЫХ ПРОТОЧНЫХ ВОДОНАГРЕВАТЕЛЕЙ

## SURF

Легкий и компактный проточный водонагреватель с гибкими возможностями установки. Thermex Surf отличается маленьким весом и небольшими размерами. Прибор можно универсально установить патрубками вверх или вниз, что делает водонагреватель удобным для небольших квартир и малогабаритных кухонь и ванных комнат.



Одна точка водоразбора



Спиральный нагревательный элемент из нержавеющей стали



Универсальный монтаж (патрубки вверх или вниз)



Компактный размер



Моментальная подача воды



2 года гарантии



Маленький,  
но очень  
мощный

**Надежность:** спиральный нагревательный элемент из нержавеющей стали с высокой эффективностью нагрева и защитой от образования накипи.

**Универсальный монтаж:** возможность подключения патрубками вверх или вниз для одной точки водоразбора.

**Удобство использования:** монтажная панель для быстрой установки.

**Улучшенная комплектация:** душевые аксессуары в комплекте, хромированная душевая лейка имеет три комфортных режима работы.

**Безопасность:** класс пылевлагозащиты IP24, двойная защита от перегрева, защита от включения без воды и от воздушных пробок.

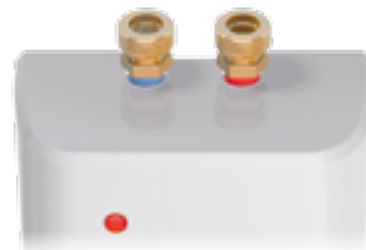

Возможность монтажа патрубками вверх или вниз, металлические патрубки подключения

## Модельный ряд и технические характеристики

Модель	Surf 3500	Surf 5000	Surf 6000
Артикул	211 013	211 014	211 015
Напряжение / Частота	В/Гц 230 ~ / 50		
Мощность режимов нагрева	Вт 3 500	5 000	6 000
Минимальное сечение кабеля	мм <sup>2</sup> 1.5	2.5	4.0
Производительность (Δt=25°C)	л/мин 2.0	2.9	3.4
Производительность (Δt=35°C)	л/мин 1.4	2.0	2.5
Вес нетто	кг 1.3		
Размеры коробки	мм 194 x 104 x 245		
Рабочее давление	МПа 0.05		
Номинальное давление	МПа 0		
Класс IP	IP24		
Присоединительный размер	G 1/2		
Тип управления	– (автоматическое)		
УЗО	–		
Комплектация	Евровилка, душевая лейка, шланг, держатель, монтажный набор, крепежная планка	Душевая лейка, шланг, держатель, монтажный набор, крепежная планка	

## Линейные размеры

Модель / Размер	X	Y	Z
Surf 3500	мм 135	80	194
Surf 5000	мм 135	80	194
Surf 6000	мм 135	80	194

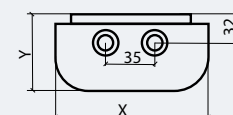
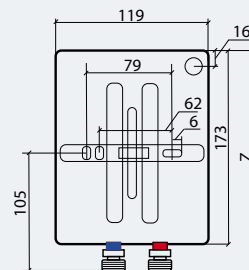

СЕРИЯ ПРОТОЧНЫХ ВОДОНАГРЕВАТЕЛЕЙ

# CITY

Современный практичный водонагреватель с простой установкой и компактными размерами. Thermex City мгновенно нагревает воду и прекрасно подходит для использования в городских квартирах. Этот проточный водонагреватель отличается возможностью настройки мощности и простотой использования.



Все  
необходимое  
в комплекте



Одна точка водоразбора



Три режима мощности



Компактный размер



Моментальная подача воды



1 год гарантии

**Стабильная работа:** надежный медный нагревательный элемент.

**Компактность:** легкий вес и небольшие габариты делают водонагреватель удобным для использования даже в маленьких санузлах.

**Простая установка:** легкий и быстрый монтаж над раковиной.

**Удобство использования:** полный набор душевых аксессуаров в комплекте.

**Безопасность:** влагозащищенный корпус, двойная защита от перегрева, включения без воды и воздушных пробок.



Удобное механическое управление

Модельный ряд и технические характеристики

Модель		City 3500	City 5500	City 6500
Артикул		211 004	211 005	211 006
Напряжение / Частота	В/Гц	230 ~ / 50		
Мощность режимов нагрева	Вт	1 500 / 2 000 / 3 500	2 200 / 3 300 / 5 500	3 000 / 3 500 / 6 500
Минимальное сечение кабеля	мм <sup>2</sup>	1.5	2.5	4
Производительность (Δt=25°C)	л/мин	2.0	3.1	3.7
Производительность (Δt=35°C)	л/мин	1.4	2.2	2.7
Вес нетто	кг	1.5		
Размеры коробки	мм	283 x 121 x 231		
Рабочее давление	МПа	0.03		
Номинальное давление	МПа	0		
Класс IP		IPX4		
Присоединительный размер		G 1/2		
Тип управления		Механическое		
УЗО		-		
Комплектация		Душевая лейка, шланг, держатель, кран		

Линейные размеры

Модель / Размер		X	Y	Z
City 3500	мм	274	112	159
City 5500	мм	274	112	159
City 6500	мм	274	112	159

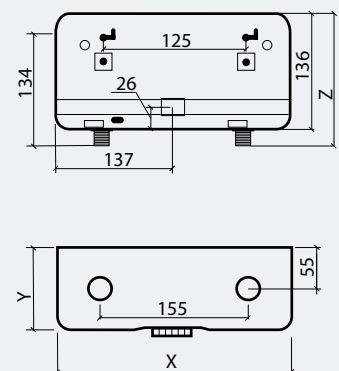

ПРОТОЧНЫЕ

”

Профессиональное  
решение больших  
задач





# ЭЛЕКТРИЧЕСКИЕ НАПОЛЬНЫЕ ВОДОНАГРЕВАТЕЛИ

Напольные водонагреватели разработаны для производства большого объема горячей воды в частных домах, коттеджах, предприятиях малого и среднего бизнеса.

## Преимущества

**Большой объем:** серии напольных водонагревателей емкостью от 150 до 300 л.

**Энергоэффективность:** увеличенный слой высокоплотной теплоизоляции Super Foam дольше сохраняет воду горячей без дополнительных трат электроэнергии.

**Долговечность:** технологии защиты внутренних баков и увеличенные магниевые аноды надежно защищают водонагреватели от коррозии, обеспечивая стабильную и бесперебойную работу.

**Универсальное подключение:** дает возможность как однофазного, так и трехфазного подключения и адаптирует напольные водонагреватели для бытового и промышленного использования.

**Высокая скорость нагрева:** ТЭН с высокой мощностью в 6 кВт поможет нагреть большой объем воды в самые короткие сроки.

СЕРИЯ НАКОПИТЕЛЬНЫХ ВОДОНАГРЕВАТЕЛЕЙ

## ROUND PLUS FLOOR – IR

Водонагреватель с баком из надежной нержавеющей стали полностью решает вопросы горячего водоснабжения для частного дома, бизнеса или предприятия. Внушительный объем, мощный нагревательный элемент и электронное выносное управление делают это оборудование удобным и высоко востребованным.



Внутренний бак из нержавеющей стали



ТЭН TitaniumHeat на основе титана



Быстрый нагрев 2,0 / 4,0 / 6,0 кВт



Механическое управление



Металлический корпус



Высокоплотная теплоизоляция — низкие теплопотери



Гарантия на внутренний бак



Качество,  
доказанное  
временем

**Большая производительность:** модели на 150, 200 и 300 литров подходят как для большой семьи, так и для частного бизнеса.

**Долговечность:** качество внутреннего бака из нержавеющей стали G.5 подтверждается длительным сроком гарантии — 7 лет.

**Экономия средств:** увеличенный слой высокоплотной теплоизоляции Super Foam значительно замедляет скорость остывания воды и экономит средства на повторный нагрев.

**Экономия времени:** в водонагревателе предусмотрены три режима нагрева с мощностью до 6 000 Вт.

**Удобное управление:** в комплект поставки входит выносная панель управления с электронным дисплеем. Длинный 5-метровый кабель позволяет удобно разместить панель на стене.

**Универсальное подключение к электросети:** возможность однофазного (230 В) или трехфазного (400 В) подключения.



Электронная выносная панель управления

### Модельный ряд и технические характеристики

Модель		IR 150 V	IR 200 V	IR 300 V
Артикул		151 122	151 054	151 055
Объем	л	150	200	300
Тип размещения		Напольный		
Поверхность внутреннего бака		Нержавеющая сталь G.5		
Вес нетто	кг	30.5	37.0	47.0
Напряжение / Частота	В/Гц	230 / 400 ~ / 50		
Мощность режимов нагрева	Вт	2 000 / 4 000 / 6 000		
Время нагрева на Δt 45°C	мин	75	99	149
Макс. температура нагрева воды	°C	75		
Присоединительный размер		G 1		
Рабочее давление	МПа	0.05 – 0.7		
Класс пылевлагозащиты		IPX4		
УЗО		-		
Wi-Fi Motion		-		
Комплектация		Выносная панель управления с кабелем 5м, предохранительный клапан, обратный клапан, ножки для напольной установки		

### Линейные размеры

Модель / Размер		X	Y	Z	A	B
IR 150 V	мм	530	530	865	210	360
IR 200 V	мм	530	530	1 185	210	680
IR 300 V	мм	630	630	1 215	227	680

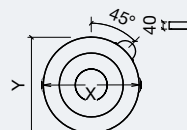
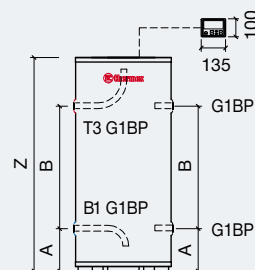

СЕРИЯ НАКОПИТЕЛЬНЫХ ВОДОНАГРЕВАТЕЛЕЙ

# PRAKTIK FLOOR – IRP F

Водонагреватели большого объема с нержавеющей внутренним баком. Надежное решение как для жилых помещений с большими потребностями в горячей воде, так и для малого и среднего бизнеса.



**Практичный поставщик горячей воды**



- G.5**  
Внутренний бак из нержавеющей стали
- ТЭН TitaniumHeat на основе титана
- Быстрый нагрев 2,0 / 4,0 / 6,0 кВт
- Механическое управление
- Металлический корпус
- Высокоплотная теплоизоляция — низкие теплопотери
- 7 лет  
Гарантия на внутренний бак

**Большой объем:** модели напольного размещения объемом 200 и 280 литров.

**Улучшенная энергоэффективность:** увеличенный слой высокоплотной теплоизоляции дольше сохраняет воду горячей без трат электроэнергии.

**Надежность:** внутренний бак из нержавеющей стали G.5 защищен от коррозии, а два увеличенных магниевых анода усиливают защиту.

**Прочный корпус:** усиленная конструкция корпуса из высокопрочной стали.

**Быстрый нагрев:** три режима нагрева с мощностью до 6000 Вт обеспечивают большой объем горячей воды в короткие сроки.

**Универсальное подключение к электросети:** возможность однофазного (230 В) или трехфазного (400 В) подключения.



Надежное механическое управление



Боковые патрубки подключения G3/4

**Модельный ряд и технические характеристики**

Модель		IRP 200 F	IRP 280 F
Артикул		151 056	151 057
Объем	л	200	280
Тип размещения		Напольный	
Поверхность внутреннего бака		Нержавеющая сталь G.5	
Вес нетто	кг	42.4	55.7
Напряжение / Частота	В/Гц	230 /400 ~ / 50	
Мощность режимов нагрева	Вт	2 000 / 4 000 / 6 000	
Время нагрева на Δt 45°C	мин	100	140
Макс. температура нагрева воды	°C	75	
Присоединительный размер		G 3/4	
Рабочее давление	МПа	0.05 – 0.6	
Класс пылевлагозащиты		IPX4	
УЗО		-	
Wi-Fi Motion		-	
Комплектация		Предохранительный клапан, ножки для напольной установки	

**Линейные размеры**

Модель / Размер		X	Y	Z	A	B
IRP 200 F	мм	560	672	1 216	132	973
IRP 280 F	мм	560	672	1 593	132	1350

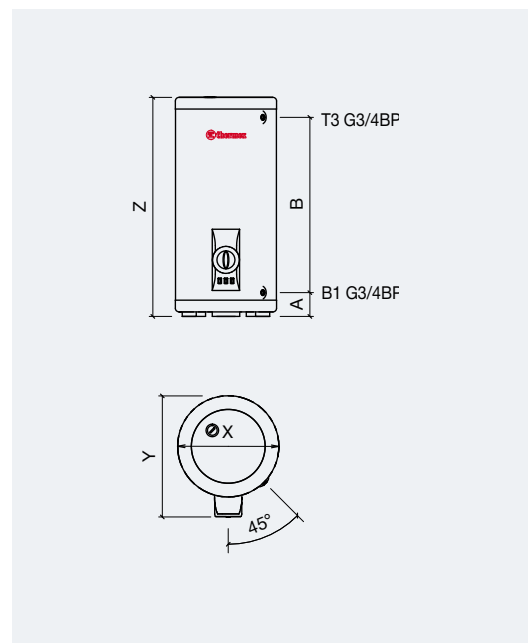

НАПОЛЬНЫЕ

СЕРИЯ НАКОПИТЕЛЬНЫХ ВОДОНАГРЕВАТЕЛЕЙ

## CHAMPION FLOOR – ER

Напольные водонагреватели большого объема оптимально подходят там, где горячая вода нужна постоянно и в больших количествах. Идеальное решение для установки в частных коттеджах, загородных домах и на предприятиях.



Покрытие  
внутреннего  
бака  
Биостеклофарфор



ТЭН  
TitaniumHeat  
на основе титана



Быстрый нагрев  
2,0 / 4,0 / 6,0 кВт



Механическое  
управление



Металлический  
корпус



Высокоплотная  
теплоизоляция —  
низкие  
теплотери



Гарантия  
на внутренний  
бак

НАПОЛЬНЫЕ



”

Надежное  
решение  
на долгие  
годы





**Большой объем:**

модели напольного размещения объемом 200 и 300 литров.

**Низкие затраты:**

высокоплотная теплоизоляция Super Foam сохраняет воду горячей длительное время и снижает траты на электроэнергию.

**Долговечность:**

экологичное покрытие Биостеклофарфор защищает внутренний бак от коррозии, а увеличенный магниевый анод удваивает защиту.

**Прочный корпус:**

усиленная конструкция корпуса из высокопрочной стали.

**Быстрый нагрев:**

три режима с мощностью до 6000 Вт обеспечивают большой объем горячей воды в короткие сроки.

**Универсальное подключение к электросети:**

возможность однофазного (230 В) или трехфазного (400 В) подключения.



Надежное механическое управление

**Модельный ряд и технические характеристики**

Модель		ER 200 V	ER 300 V
Артикул		111 040	111 041
Объем	л	200	300
Тип размещения		Напольный	
Поверхность внутреннего бака		Биостеклофарфор	
Вес нетто	кг	56.7	73.8
Напряжение / Частота	В/Гц	230 / 400 ~ / 50	
Мощность режимов нагрева	Вт	2 000 / 4 000 / 6 000	
Время нагрева на Δt 45°C	мин	115	170
Макс. температура нагрева воды	°C	70	
Присоединительный размер		G 3/4	
Рабочее давление	МПа	0.05 – 0.6	
Класс пылевлагозащиты		IPX4	
УЗО		-	
Wi-Fi Motion		-	
Комплектация		Предохранительный клапан, ножки для напольной установки	

**Линейные размеры**

Модель / Размер	X	Y	Z	A	B
ER 200 V	мм 560	мм 672	мм 1 216	мм 132	мм 973
ER 300 V	мм 560	мм 672	мм 1 593	мм 132	мм 1 453

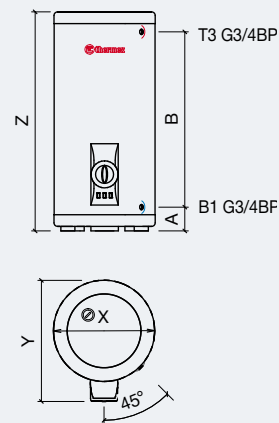

НАПОЛЬНЫЕ

Горячей  
ВОДЫ ХВАТИТ  
на всех



**Одна из возможных схем  
подключения комбинированного  
водонагревателя**

- 1 Комбинированный водонагреватель
- 2 Газовый котел
- 3 Подача горячей воды или тосола от котла
- 4 Забор отработанной воды или тосола
- 5 Подача холодной воды в водонагреватель
- 6 Подача горячей воды к местам потребления
- 7 Отвод системы рециркуляции

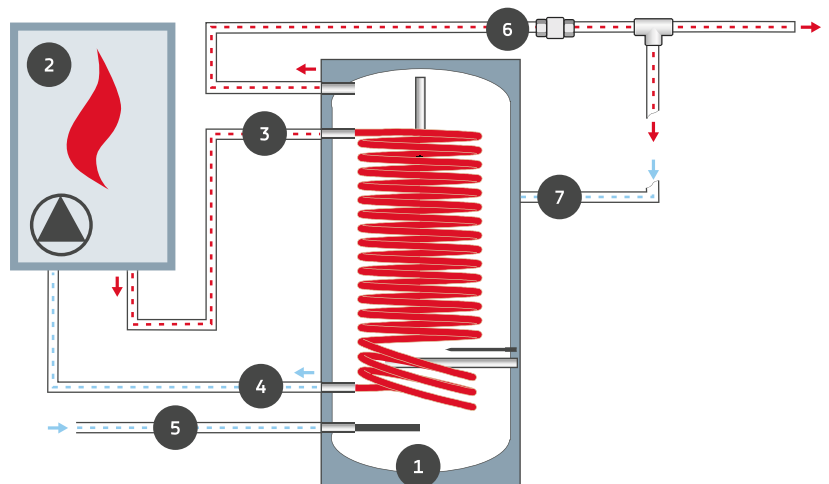



## КОМБИНИРОВАННЫЕ НАПОЛЬНЫЕ ВОДОНАГРЕВАТЕЛИ

Комбинированные напольные водонагреватели — лучшее решение вопросов горячего водоснабжения для объектов с автономным отоплением. Их можно использовать как в частном доме, так и на промышленном предприятии или в муниципальном учреждении совместно с отопительным котлом.

В ассортименте Thermex представлены комбинированные водонагреватели с внутренним баком из нержавеющей стали и с покрытием Биостеклофарфор, что позволяет легко подобрать подходящий водонагреватель для любого региона с разным химическим составом воды.

### Преимущества

**Универсальный нагрев:** водонагреватель может работать как за счет системы отопления (косвенный нагрев), так и за счет встроенного ТЭНа, что делает его независимым и позволяет использовать в любое время года.

**Экономия:** технология косвенного нагрева использует тепло системы отопления, которое гораздо дешевле электричества. Система рециркуляции позволяет постоянно поддерживать горячую воду в трубах водопровода. Это помогает экономить до 450 литров воды в месяц.

**Высокая скорость нагрева:** теплообменник косвенного нагрева имеет высокую мощность до 45 кВт, благодаря чему даже большой объем воды нагревается за считанные минуты.

**Долговечность:** при изготовлении водонагревателей косвенного типа используются качественные материалы и проверенные технологии Thermex. Надежность оборудования подтверждается гарантией до 7 лет на внутренний бак.

КОМБИНИРОВАННЫЕ НАПОЛЬНЫЕ ВОДОНАГРЕВАТЕЛИ

**COMBI INOX – IRP (COMBI)**

Превосходный комбинированный водонагреватель с нержавеющей теплообменником и внутренним баком G.5. Combi Inox создан для надежной длительной работы, легко встраивается в систему отопления и отлично подходит для решения вопросов горячего водоснабжения в большом частном доме, коттедже, на предприятии среднего и малого бизнеса.



Внутренний бак из нержавеющей стали



Быстрый нагрев 6,0 / 4,0 / 2,0 кВт



Теплообменник косвенного нагрева



Механическое управление



Металлический корпус



Высокоплотная теплоизоляция — низкие теплотери



Гарантия на внутренний бак



”

**Мощный  
и экономный**



Теплообменник из нержавеющей стали

**Проверенное качество:**

внутренний бак и теплообменник оборудования выполнены из высоколегированной нержавеющей стали G.5 с длительным сроком гарантии в 7 лет.

**Экономичность:**

Combi Inox осуществляет быстрый и при этом экономичный нагрев воды за счет использования косвенного нагрева. Система рециркуляции позволяет постоянно поддерживать горячую воду в трубах водопровода.

**Настройки мощности:**

в серии предусмотрено три режима мощности — 2, 4 и 6 кВт. Мощность косвенного теплообменника составляет 24 кВт.

**Максимальная энергоэффективность:**

водонагреватели серии Combi Inox легко интегрируются в различные системы отопления, включая большинство газовых котлов и даже солнечные коллекторы.

**Умный водонагреватель:**

возможность подключения температурного датчика позволяет интегрировать серию в систему «умного дома».



Гнездо установки температурного датчика котла



Патрубок рециркуляции

НАПОЛЬНЫЕ

**Модельный ряд и технические характеристики**

Модель		IRP 150 V (combi)	IRP 200 V (combi)	IRP 280 V (combi)
Артикул		151 082	151 083	151 084
Объем	л	150	200	280
Тип размещения		Напольный		
Поверхность внутреннего бака		Нержавеющая сталь G.5		
Вес нетто	кг	42.2	51.4	64.7
Площадь теплообменника	м²	0.7	0.7	0.7
Напряжение / Частота	В / Гц	230 / 400 ~ / 50		
Мощность ТЭНа	Вт	2 000 / 4 000 / 6 000		
Время нагрева на Δt 45°C от ТЭНа	мин	80	100	140
Мощность теплообменника	Вт	24 000		
Время нагрева на Δt 45°C от теплооб.	мин	24	32	45
Макс. температура нагрева воды,	°C	75		
Присоед. размер теплообменника		G 3/4		
Присоед. размер патрубков воды		G 3/4		
Присоед. размер патр. рециркуляции		G 1/2		
Рабочее давление	МПа	0.05 – 0.7		
Кол-во гнезд под термостаты		1		
Класс пылевлагозащиты		IPX4		
УЗО		-		
Комплектация		Предохранительный клапан, ножки для напольной установки		

**Линейные размеры**

Модель / Размер	X	Y	Z	A	B	C	D	E	F	
IRP 150 V (combi)	мм	560	672	961	132	212	112	100	163	131
IRP 200 V (combi)	мм	560	672	1 216	132	212	112	100	163	386
IRP 280 V (combi)	мм	560	672	1 593	132	212	112	100	163	763

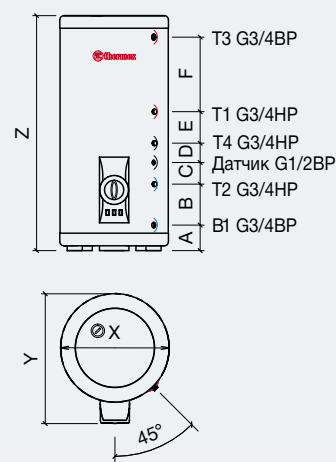

- T3 – Выход горячей воды
- T1 – Поддача теплоносителя от котла
- T4 – Патрубок рециркуляции
- T2 – Забор отработанного теплоносителя
- B1 – Вход холодной воды

КОМБИНИРОВАННЫЕ НАПОЛЬНЫЕ ВОДОНАГРЕВАТЕЛИ

**COMBI – ER (COMBI)**

Комбинированный водонагреватель со встроенным теплообменником — идеальное решение для частного дома, предприятий малого и среднего бизнеса. Он может использовать для нагрева воды как электричество, так и теплоноситель системы отопления. Встроенный теплообменник подключается к котлу и помогает в короткие сроки нагреть большой объем горячей воды, используя более дешевый источник энергии. После завершения отопительного сезона Combi можно перевести на электрический нагрев.



Покрытие  
внутреннего  
бака  
Биостеклофарфор



Быстрый нагрев  
3,5 кВт (200 – 300 л)  
1,5 кВт (80 – 150 л)



Теплообменник  
косвенного  
нагрева



Механическое  
управление



Металлический  
корпус



Высокоплотная  
теплоизоляция —  
низкие  
теплотери



Гарантия  
на внутренний бак  
3 года



Универсальная  
техника  
успеха



Покрытие внутреннего бака Биостеклофарфор

**Надежность:**

внутренний бак и теплообменник изготовлены из высококачественной стали с уникальным покрытием Биостеклофарфор. Покрытие отлично переносит гидроудары и перепады температур и в паре с двумя увеличенными анодами защищает внутренний бак от коррозии.

**Экономичность:**

Combi осуществляет быстрый и при этом экономичный нагрев воды за счет использования альтернативных источников энергии. Система рециркуляции позволяет постоянно поддерживать горячую воду в трубах водопровода.

**Высокая эффективность:**

быстрый нагрев воды обеспечивается усиленным теплообменником мощностью до 45 500 Вт и электрическим нагревательным элементом до 3 500 Вт.

**Максимальная совместимость:**

Combi подходит для работы в паре с большинством отопительных систем (котлы, солнечные коллекторы и т.д.), повышая общую эффективность системы.

**Умный водонагреватель:**

возможность подключения сразу двух температурных датчиков позволяют интегрировать Combi в систему «умного дома».



Гнездо установки температурного датчика котла



Патрубок рециркуляции

**Модельный ряд и технические характеристики**

Модель		ER 80 V (combi)	ER 100 V (combi)	ER 120 V (combi)	ER 150 V (combi)	ER 200 V (combi)	ER 300 V (combi)
Артикул		111 042	111 043	111 044	111 045	111 046	111 047
Объем	л	80	100	120	150	200	300
Тип размещения		Напольный					
Поверхность внутреннего бака		Биостеклофарфор					
Вес нетто	кг	41	46	49	63	74	101
Площадь теплообменника	м²	0.59	0.73	0.73	1.23	1.38	1.82
Напряжение / Частота	В / Гц	230 ~ / 50					
Мощность ТЭНа	Вт	1 500			3 500		
Время нагрева на Δt 45°C от ТЭНа	мин	176	220	264	331	189	283
Мощность теплообменника	Вт	14 600	18 100	18 100	30 800	34 600	45 500
Время нагрева на Δt 45°C от теплооб.	мин	18	17	20	15	18	21
Макс. температура нагрева воды,	°C	75					
Присоед. размер теплообменника		G 3/4					
Присоед. размер патрубков воды		G 3/4					G 1
Присоед. размер патр. рециркуляции		G 3/4					
Рабочее давление	МПа	0.05 – 0.6					
Кол-во гнезд под термостаты		2					
Класс пылевлагозащиты		IPX4					
УЗО		-					
Комплектация		Предохранительный клапан, ножки для напольной установки					

**Линейные размеры**

Модель / Размер	X	Y	Z	A	B	C	D	E	F	G
ER 80 V (combi)	мм	500	562	850	126	110	100	100	100	110
ER 100 V (combi)	мм	500	562	978	126	110	100	200	100	134
ER 120 V (combi)	мм	500	562	1116	126	110	100	200	100	272
ER 150 V (combi)	мм	500	562	1325	126	110	100	552	100	128
ER 200 V (combi)	мм	540	637	1453	124	110	100	550	100	260
ER 300 V (combi)	мм	620	717	1535	131	130	100	600	100	270

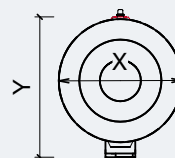

- T3 – Выход горячей воды
- T1 – Подача теплоносителя от котла
- T4 – Патрубок рециркуляции
- T2 – Забор отработанного теплоносителя
- В1 – Вход холодной воды

НАПОЛЬНЫЕ

 thermex®

”

Тепло и уют  
вашего  
дома





# ГАЗОВЫЕ КОТЛЫ

Двухконтурные газовые котлы Thermex одновременно решают вопросы автономного отопления и горячего водоснабжения в квартире, частном доме, в загородном доме или на предприятии. С помощью газового котла можно обогреть до 320 квадратных метров и обеспечить бесперебойную подачу горячей воды без вспомогательных устройств.

## Преимущества

**Экономичность:** газовый котел работает на природном магистральном газе или сжиженном (при замене форсунок), что экономичнее, чем твердотопливные или электрические котлы.

**Качество:** каждый котел Thermex рассчитан на длительную интенсивную эксплуатацию, поэтому все комплектующие отличаются высоким качеством, надежностью и имеют полную гарантию 2 года.

**Компактность:** газовые котлы Thermex отличаются небольшими габаритами, благодаря чему разместить их можно в любом помещении.

**Безопасность:** газовые котлы Thermex полностью безопасны. При любом отклонении от нормальной работы подача газа прекращается.

**Высокая производительность:** за счет увеличенного объема расширительного бака котлы Thermex могут обслуживать системы отопления высокой емкости.

**Технологичность:** газовые котлы Thermex отвечают всем требованиям современной техники, они надежны и интеллектуальны благодаря удобному управлению по протоколу Open Therm.



## ДВУХКОНТУРНЫЙ ГАЗОВЫЙ КОТЕЛ

**XANTUS – HM**

Новый мощный двухконтурный газовый котел Thermex Xantus — оборудование премиум-класса, отличающееся европейским качеством и потрясающей функциональностью. Соответствуя стандартам качества Thermex, Xantus спроектирован с учетом новейших технологий безопасности, бесшумной работы и долговечности. Котел способен одновременно отапливать до 280 м<sup>2</sup> и обеспечивать до 13.9 литров горячей воды в минуту.



Комплектующие европейских брендов



Раздельные теплообменники отопления и водоснабжения



Превосходная бесшумная работа



Работа на природном или сжиженном газе



Моментальная подача воды ГВС



Защита от детей



Многоступенчатая система безопасности



Самодиагностика сообщения об ошибках



Универсальный шаблон для установки



2 года гарантии

Европейские производители комплектующих

Вентилятор

SIT Group

Теплообменник

CONDIVO

Датчики

TASSERON

Гидрогруппа

ARCELL

Газовый блок и плата управления

BOFFI

Расширительный бак

CEAM

Горелка

POLIDORO

Электроды

Rauschert

Теплообменник ГВС

SNEP

Насос

wilo

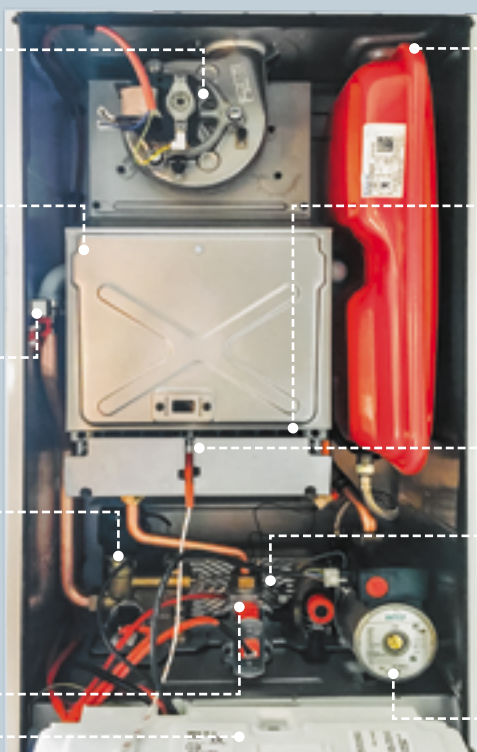



Коаксиальный дымоход XANTUS

**Европейское качество:**

котел изготовлен из комплектующих ведущих европейских брендов (Bertelli, SitGroup, Wilo, Condevo, Swep, Polidoro и др.)

**Долговечность:**

раздельные теплообменники отопления и ГВС (Condevo и Swep) поддерживают долговечную бесперебойную работу.

**Безопасность:**

исключительная безопасность Xantus обеспечивается чувствительными датчиками температуры, наличия тяги и перегрева. Реализована система защиты от детей.

**Совместимость:**

Xantus совместим с большинством косвенных водонагревателей и водяных теплых полов — предустановленный режим «теплый пол» поддерживает комфортную температуру и сохраняет напольное покрытие.

**Комфорт:**

слой тепло- и шумоизоляции толщиной 10 мм обеспечивает превосходную бесшумную работу и повышает энергоэффективность. Режим «Зима-Лето» создает комфортную температуру в любое время года.

**Простота и экономия:**

автоматическое поддержание нужной температуры с помощью комнатного термостата или по уличному датчику температуры позволяет экономить до 15% газа.

**Легкое обслуживание:**

конструкция котла значительно упрощает обслуживание, а интеллектуальная система самодиагностики автоматически выявит сбой и выведет код ошибки на дисплей котла.

**Современные технологии:**

поддерживается удаленное управление по протоколу Open Therm.

**Модельный ряд и технические характеристики**

Модель		XANTUS HM24	XANTUS HM28	Дымоход XANTUS
Артикул		311 201	311 202	300 001
Тип камеры сгорания		закрытая		
Тип теплообменника		2 раздельных		
Мощность	кВт	7.0 – 24.0	10.0 – 28.0	
Объем расширительного бака	л	8	10	
Емкость системы отопления при T = 80°C	л	140	170	
Площадь отопления	м²	70 – 240	100 – 280	
Расход газа	м³	0.93 – 2.49	1.09 – 3.25	
Расход горячей воды при ΔT = 30°C	л/мин	10.7	13.9	
Диапазон темп. в контуре ГВС	°C	30 – 75	35 – 60	-
Диапазон темп. в контуре отопления	°C	35 – 80		
Давление в системе ГВС	бар	1.5 – 10.0		
Давление в системе отопления	бар	0.5 – 3.0		
Напряжение / Частота	В/Гц	230 ~ / 50		
Мощность электрическая потребляемая	Вт	121	136	
Присоединительный размер отопления (T1, T2)		G 3/4		
Присоединительный размер ГВС (T3, B1)		G 1/2		
Присоединительный размер газа (Г1)		G 1/2		
Вес нетто	кг	29.3	34.5	1.5
Комплектация		Монтажный комплект, монтажный шаблон		Монтажный комплект

**Линейные размеры**

Модель / Размер	Y	Y1	A	B	
XANTUS HM24	мм	288	306	94	136
XANTUS HM28	мм	386	404	192	234

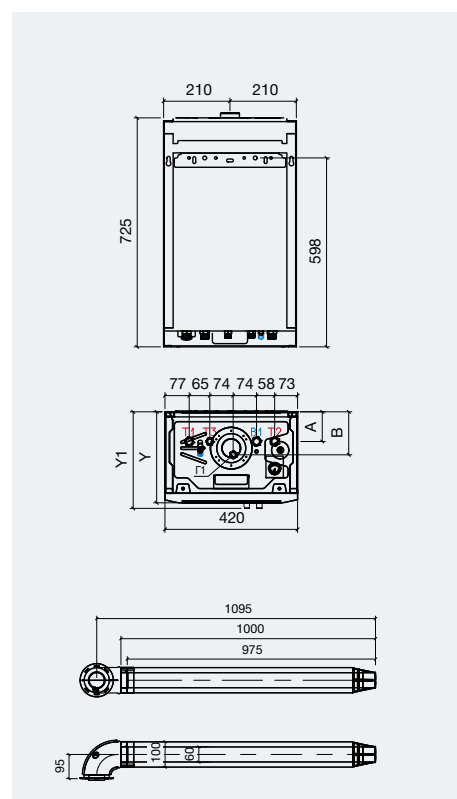

ДВУХКОНТУРНЫЙ ГАЗОВЫЙ КОТЕЛ

## EUROELITE – F

Современный газовый двухконтурный котел, который полностью решает вопросы отопления и горячего водоснабжения. Газовый котел спроектирован инженерами на основе длительного изучения потребительских предпочтений и востребованных характеристик, поэтому получил широкий модельный ряд с мощностью от 18 до 32 кВт и способен отапливать крупные помещения площадью до 320 м<sup>2</sup>.



Раздельные теплообменники отопления и водоснабжения



Работа на природном или сжиженном газе



Моментальная подача воды ГВС



Многоступенчатая система безопасности



Самодиагностика сообщения об ошибках



2 года гарантии



”

Основа  
домашнего  
комфорта



Коаксиальный дымоход EuroElite

**Качество:**

EuroElite изготовлен из высококачественных комплектующих, обеспечивающих его надежность, долговечность и высокий КПД. Современные системы безопасности подтверждают высокий ресурс работы с полной гарантией 2 года.

**Долговечность:**

раздельные теплообменники отопления и ГВС обеспечивают бесперебойную работу и легкое обслуживание.

**Широкий ассортимент:**

модели с мощностью от 18 до 32 кВт позволяют подобрать оборудование под любую задачу.

**Совместимость:**

EuroElite отлично совместим с большинством косвенных водонагревателей и водяных теплых полов — предустановленный режим «Теплый пол» поддерживает комфортную температуру и сохраняет напольное покрытие.

**Легкое управление:**

возможность автоматического поддержания нужной температуры с помощью комнатного термостата или уличного датчика температуры позволяет экономить до 15% энергии. Предусмотрен режим «Зима-Лето» со стандартными настройками работы.

**Простое обслуживание:**

конструкция обеспечивает легкий доступ к частям котла и упрощает обслуживание, а интеллектуальная система самодиагностики автоматически выявит сбой и выведет код ошибки на дисплей котла.

**Современные технологии:**

поддерживается удаленное управление по протоколу Open Therm.

**Модельный ряд и технические характеристики**

Модель		EuroElite F18	EuroElite F24	EuroElite F28	EuroElite F32	Дымоход EuroElite
Артикул		311 101	311 102	311 103	311 104	300 002
Тип камеры сгорания		закрытая				
Тип теплообменника		2 раздельных				
Мощность	кВт	7.2 – 18.0	8.0 – 24.0	9.0 – 28.0	9.0 – 32.0	
Объем расширительного бака	л	6		8		
Емкость системы отопления при T = 80°C	л	110				
Площадь отопления	м²	70 – 180	70 – 240	90 – 280	90 – 320	
Расход газа	м³	0.70 – 2.20	0.93 – 2.79	1.00 – 3.10	1.30 – 3.50	
Расход горячей воды при ΔT = 30°C	л/мин	8.6	10.7	13.4	13.7	
Диапазон темп. в контуре ГВС	°C	35 – 55				
Диапазон темп. в контуре отопления	°C	35 – 85				
Давление в системе ГВС	бар	1.0 – 8.0		0.25 – 8.0		
Давление в системе отопления	бар	0.8 – 3.0				
Напряжение / Частота	В/Гц	230 ~ / 50				
Мощность электрическая потребляемая	Вт	110	110	110	120	
Присоединительный размер отопления (T1, T2)		G 3/4				
Присоединительный размер ГВС (T3, B1)		G 1/2				
Присоединительный размер газа (Г1)		G 1/2				
Вес нетто	кг	29.3		32.7		1.5
Комплектация		Монтажный комплект, монтажный шаблон				Монтажный комплект

**Линейные размеры**

Модель / Размер	X	Y	Z	Z1
EuroElite F18	мм 440	235	742	752
EuroElite F24	мм 440	235	742	752
EuroElite F28	мм 440	340	742	723
EuroElite F32	мм 440	340	742	723

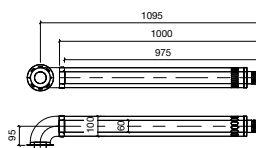
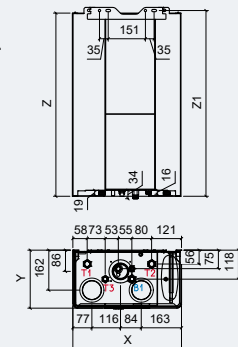
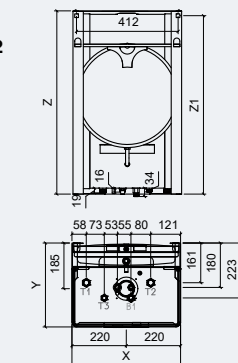
**EuroElite F18 – F24****EuroElite F28 – F32**



Просто  
и надежно





# ГАЗОВЫЕ ПРОТОЧНЫЕ ВОДОНАГРЕВАТЕЛИ

Газовые проточные водонагреватели или газовые колонки — удобный и экономичный способ наладить горячее водоснабжение. Компактные газовые водонагреватели отличаются высокой мощностью, производительностью и простотой обслуживания.

## Преимущества

**Компактность:** газовые колонки имеют небольшую глубину, благодаря чему удобно размещаются даже в небольших кухнях или ванных комнатах.

**Надежность:** качественный усиленный теплообменник из бескислородной меди отличается высочайшей долговечностью и энергоэффективностью.

**Производительность:** газовые колонки Thermex нагревают от 10 литров воды в минуту.

**Экономичность:** использование газа как недорогого источника энергии делает газовые колонки наиболее экономичным и удобным поставщиком горячей воды.

**Адаптивность:** для наиболее удобного использования поддерживается работа как на природном, так и на сжиженном газе — при смене форсунок.

## ГАЗОВЫЕ ПРОТОЧНЫЕ ВОДОНАГРЕВАТЕЛИ

**GRAND – G 20 D**

Первая газовая колонка Thermex сочетает в себе высокую надежность и отличную производительность. Модель выпускается в трех цветовых решениях, имеет легкое управление и качественный теплообменник из бескислородной меди.



Усиленный теплообменник из бескислородной меди



Надежный водогазовый узел



Работа на природном или сжиженном газе \*



Индикация заряда батареи



Индикация температуры



Современный дизайн



Многоступенчатая система безопасности



Работа при низком давлении воды



2 года гарантии

\* для работы на сжиженном газе требуется замена форсунок

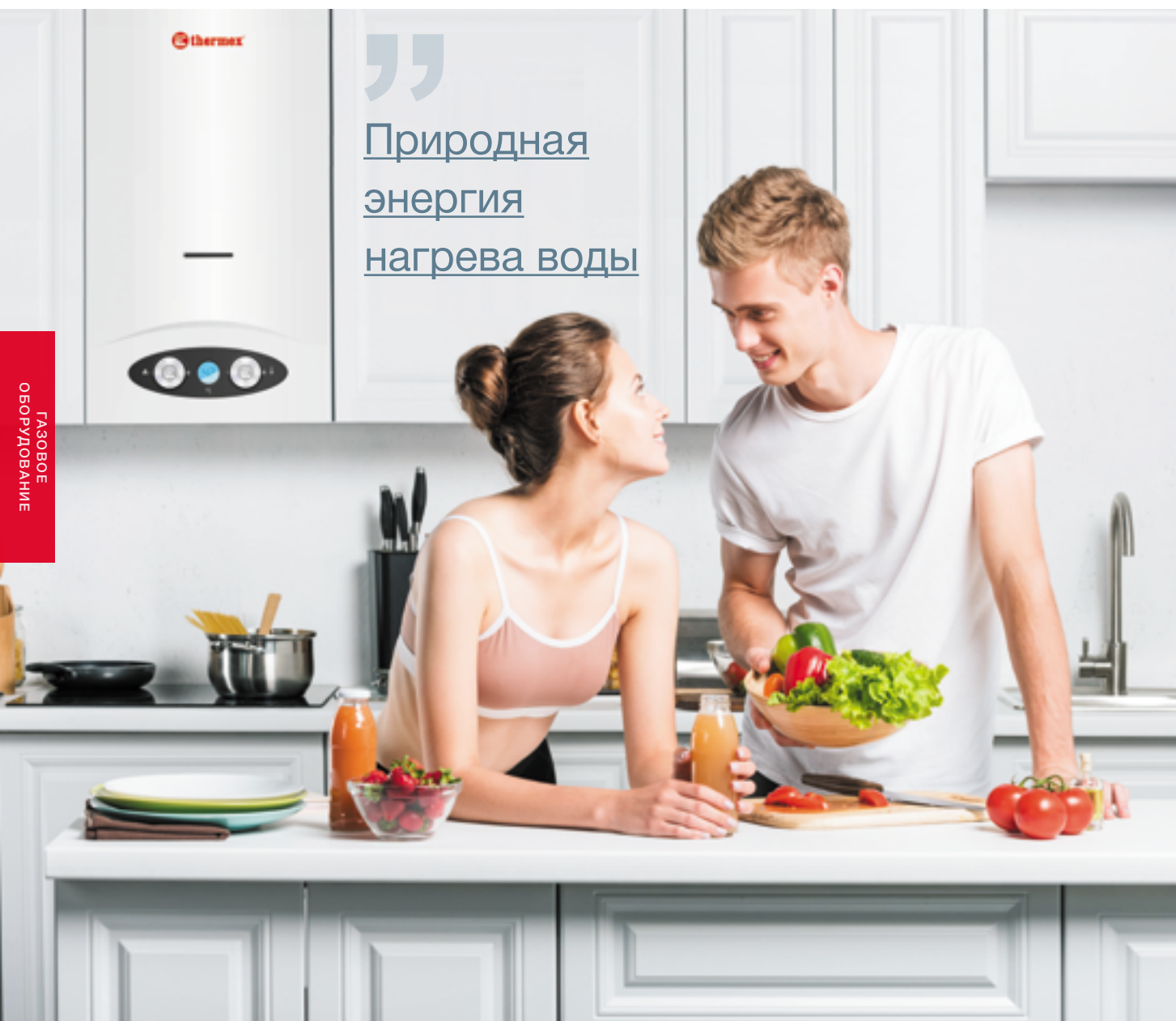

”

Природная  
энергия  
нагрева воды



**Качественные материалы:**

серия отличается надежным водогазовым узлом и усиленным теплообменником из бескислородной меди, благодаря чему имеет длительный срок службы.

**Долговечность:**

в колонке установлен газовый клапан категории «А», который значительно продлевает ресурс батареи и работает дольше, чем обычный клапан.

**Удобное управление:**

на ярком дисплее отображается температура воды и уровень заряда батареи, а количество воды и уровень газа настраиваются механическими регуляторами.

**Высокая производительность:**

Grand способен нагревать до 10 литров воды в минуту при расходе природного газа всего 1.8 кубических метра в час.

**Оригинальный дизайн:**

в серии представлены модели в трех привлекательных цветах — золотистый, перламутрово-белый и серебристый.

**Компактность:**

колонка имеет скромные габариты и легко впишется на обычную кухню — вместо стандартного шкафчика.

**Полная безопасность:**

современная трехступенчатая система безопасности защищает от перегрева, потери тяги и затухания пламени, автоматически выключая подачу газа.



Стильная панель управления

**Модельный ряд и технические характеристики**

Модель		G 20 D Pearl white	G 20 D Silver	G 20 D Golden brown
Артикул		351 102	351 101	351 103
Цвет		перламутрово-белый	серебристый	золотистый
Вид розжига		автоматический электронный		
Номинальная мощность	кВт	20		
Производительность при $\Delta t=25^{\circ}\text{C}$	л/мин	10		
Рабочее давление воды	МПа	0.025 – 0.75		
Номинальное давление природного газа	кПа	1.3		
Номинальное давление сжиженного газа	кПа	2.9		
Расход природного газа	м <sup>3</sup> /час	1.8		
Расход сжиженного газа	м <sup>3</sup> /час	0.65		
Присоединительный размер ГВС		G 1/2		
Присоединительный размер газа		G 1/2		
Диаметр дымохода	мм	110		
Вес нетто	кг	8.7		
Комплектация		Монтажный комплект		

**Линейные размеры**

Модель / Размер		X	Y	Z
G 20 D Pearl white	мм	350	185	635
G 20 D Silver	мм	350	185	635
G 20 D Golden brown	мм	350	185	635

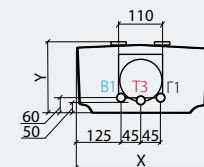
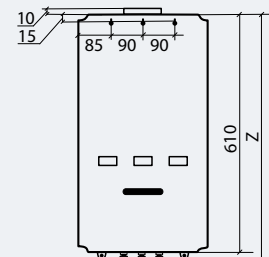



”

Современное  
тепло в доме

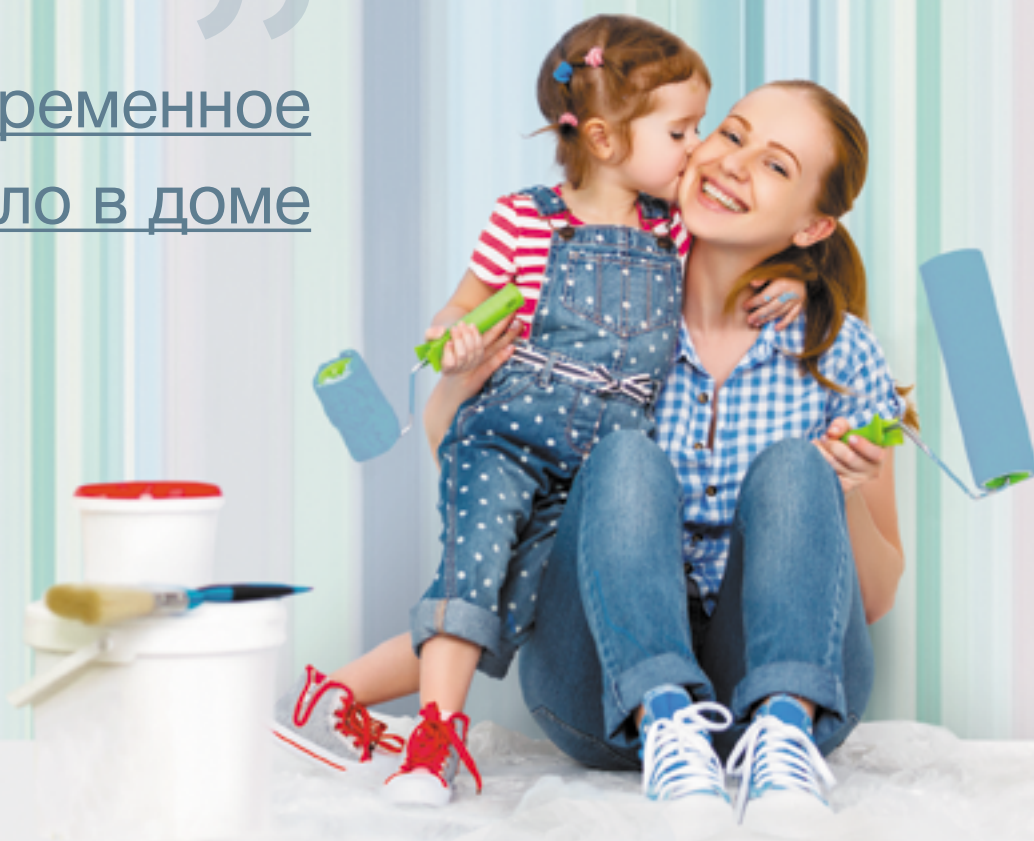

# НАГРЕВАТЕЛЬНЫЕ ПАНЕЛИ

Керамические нагревательные панели Thermex с оптимальным сочетанием эффективности и мощности нагрева при небольшом потреблении электричества способны обогревать внушительную площадь. Они имеют оригинальный дизайн и удобное управление, что делает их использование комфортным и помогает вписать панель в общий интерьер помещения.

## Преимущества

**Производительность:** панель с мощностью 550 Вт может обогревать помещения до 12 кв. метров, что сопоставимо с производительностью обычных конвекторов, потребляющих в два раза больше энергии.

**Экологичность:** керамические панели отличаются современным методом нагрева, сохраняют естественную влажность воздуха и не создают неприятного запаха жженной пыли.

**Безопасность:** нагревательные панели имеют безопасную температуру поверхности, поэтому не наносят ожогов при случайном прикосновении и отличаются высокой пожаробезопасностью. Второй класс электрозащиты не требует УЗО и заземления.

**Экономичность:** за счет оптимальной мощности и высокой энергоэффективности нагревательные панели Thermex расходуют меньше электричества, чем обычный конвектор или масляный радиатор.

**Эргономичность:** беспроводное управление по Wi-Fi обеспечит непревзойденное удобство и комфорт использования.

## ЭЛЕКТРИЧЕСКАЯ НАГРЕВАТЕЛЬНАЯ ПАНЕЛЬ

**COLORME**

Новая керамическая нагревательная панель ColorMe представляет собой эффективное, экономичное и современное отопительное оборудование. Серия имеет высокую пожаро- и электробезопасность, возможность окрашивания, а также включает модели с беспроводным управлением со смартфона.



Простое  
электронное  
управление



Ультратонкая  
панель (1 см)



Бесшумная  
работа



Высокая пожаро-  
и электро-  
безопасность



Возможность  
настенной  
установки



Устойчивые  
ножки  
в комплекте



1 год гарантии

”

Теплая часть  
вашего  
интерьера



**Можно красить:**

ColorMe можно раскрашивать и перекрашивать красками на водной основе и мелками, создавая индивидуальный дизайн панели.

**Высокая безопасность:**

ColorMe полностью электро- и пожаробезопасна. Второй класс электрозащиты не требует УЗО и заземления.

**Комфорт:**

при нагреве температура поверхности панели не поднимается выше 80°C, так что она не сушит воздух, не создает запаха жженной пыли и не обжигает при случайном прикосновении.

**Энергоэффективность:**

мощность ColorMe всего 550 Вт, но обогревает внушительную площадь до 12 квадратных метров, что соответствует производительности обычных конвекторов с мощностью 1000 Вт.

**Простое управление:**

настройка производится с помощью электронной панели на корпусе. Модели с технологией Wi-Fi Motion могут управляться удаленно со смартфона, а также объединяться в группы для общего управления — как одним устройством.

**Удобная установка:**

широкая комплектация панели включает ножки для напольной установки и крепежный набор для прикрепления к стене.

**Компактность:**

ультратонкая панель имеет толщину всего 1 см (3 см с учетом блока управления), что помогает легко подобрать место установки даже в малогабаритной квартире.

**Бесшумная работа:**

беззвучная циркуляция воздуха за счет естественной конвекции.



Скрытая панель управления

**Модельный ряд и технические характеристики**

Модель		ColorMe 550E	ColorMe 550E Wi-Fi
Артикул		401 001	401 002
Установка		напольная / настенная	
Площадь обогрева	м <sup>2</sup>	5 – 12	
Материал корпуса		керамика	
Управление		электронное	
Размеры коробки	мм	863 x 53 x 637	
Мощность	Вт	550	
Напряжение / Частота	В/Гц	230 ~ / 50	
Максимальная температура поверхности	°C	80	
Класс защиты от поражения электротоком		II	
Вес нетто	кг	7	
Wi-Fi Motion		-	+
Комплектация		ножки для напольной установки, монтажный комплект	

**Линейные размеры**

Модель / Размер		X	Y	Z
ColorMe 550E	мм	800	30	600
ColorMe 550E Wi-Fi	мм	800	30	600

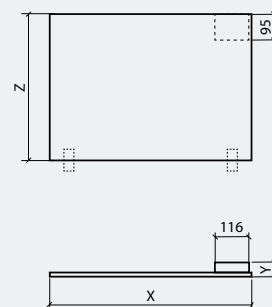

## ПОДБОР НАКОПИТЕЛЬНОГО ВОДОНАГРЕВАТЕЛЯ

Подбор правильного объема накопительного водонагревателя позволяет оптимизировать траты и не остаться без горячей воды в самый нужный момент. Специальная таблица подбора по составу семьи и количеству точек потребления подскажет, на какие объем и серию водонагревателей следует обратить внимание.

Количество человек	1	1	2	3 — 4	4 — 5
Количество точек потребления	1	1	2	4	
Мощность электросети (слабая / средняя / высокая)	⚡ ⚡ ⚡	⚡ ⚡ ⚡	⚡ ⚡ ⚡	⚡ ⚡ ⚡	⚡ ⚡
Рекомендуемый объем	10 — 30 л	30 — 50 л	50 — 80 л	80 — 150 л	150 — 300 л
Подходящие серии водонагревателей					
	Малолитражные водонагреватели	Водонагреватели стандартного объема		Напольные водонагреватели большого литража	

### Условия подбора



### Результат подбора

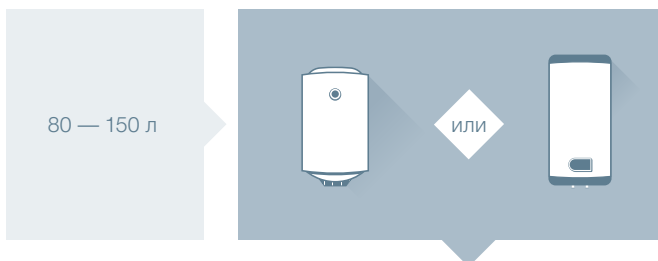

Семья из трех человек

4 точки потребления горячей воды

Средняя мощность электросети

Рекомендованный объем водонагревателя

Smart  
Praktik  
Solo  
Fusion  
Ultraslim – IU  
SafeDry – ERD  
Nova  
Thermo  
Giro  
TitaniumHeat  
Silverheat-ESS/ERS

ID PRO  
IF PRO  
Bravo  
Optima  
M-Smart – MS  
Mechanik – MK

# ПОДБОР ПРОТОЧНОГО ВОДОНАГРЕВАТЕЛЯ

Чтобы выбрать проточный водонагреватель, отвечающий вашим потребностям, необходимо заранее определиться, где и в каком количестве потребуется горячая вода. Особое внимание следует уделить электрической проводке, которая должна подходить под выбранную мощность. Таблица подбора поможет сделать правильный выбор.

Точки потребления	<b>1</b> 	<b>1</b> 	<b>2</b> 	<b>3-4</b> 
Варианты использования	Помыть руки	Принять душ	Принимать душ, мыть руки в двух точках потребления	Принимать ванну, душ, мыть руки в трех, четырех точках потребления
Мощность электросети (средняя / высокая)				
Требуемая производительность ( $\Delta t=25^{\circ}\text{C}$ )	1.8 — 2.0 л/мин	2.6 — 4.0 л/мин	2.6 — 4.0 л/мин	4.6 — 8.5 л/мин
Необходимая мощность водонагревателя	3.0 — 3.5 кВт	4.5 — 7.0 кВт	4.5 — 7.0 кВт	8.0 — 15.0 кВт
Подходящие серии водонагревателей	Hotty 3000 Surf 3500 City 3500	Surf 5000 — 6000 City 5500 — 6500	Chief 7000 Trend 6000 TopFlow 6000 Surf Plus 4500 — 6000	Chief 8500 TopFlow 8000 — 15000

## Условия подбора

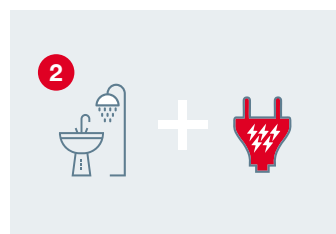

2 точки потребления горячей воды

Высокая мощность электросети

2.6 — 4.0 л/мин  
4.5 — 7.0 кВт

Рекомендованные производительность и мощность водонагревателя

## Результат подбора



Chief 7000

Trend 6000

Topflow 6000

Surf Plus 4500 — 6000

## ТАБЛИЦЫ СРАВНЕНИЯ



### FLAT DIAMOND TOUCH PRO – ID (pro)



Модель	ID (pro) 30 V Wi-Fi / ID (pro) 30 V	ID (pro) 50 V Wi-Fi / ID (pro) 50 V	ID (pro) 80 V Wi-Fi / ID (pro) 80 V	ID (pro) 100 V Wi-Fi / ID (pro) 100 V	ID (pro) 50 H Wi-Fi / ID (pro) 50 H	ID (pro) 80 H Wi-Fi / ID (pro) 80 H	ID (pro) 100 H Wi-Fi / ID (pro) 100 H
Артикул	151 136 / 151 109	151 137 / 151 110	151 139 / 151 112	151 141 / 151 114	151 138 / 151 111	151 140 / 151 113	151 142 / 151 115
Объем	л 30	50	80	100	50	80	100
Тип размещения	Вертикальный				Горизонтальный		
Поверхность внутр. бака	Нержавеющая сталь G.5						
Нагрев. элемент (ТЭН)	Медный						
Мощность режимов нагрева	Вт 700 / 1300 / 2 000						
Время нагрева на Δt 45°C	мин 50	80	130	160	80	130	160
УЗО	+						
Вес нетто	кг 13.50	16.30	20.80	25.70	16.30	20.80	25.70
Размеры (ШГВ)	мм 435 x 262 x 636	435 x 262 x 911	497 x 297 x 1051	497 x 297 x 1 273	889 x 262 x 457	1 029 x 297 x 519	1 251 x 297 x 519
Комплектация	Предохранительный клапан, комплект анкеров, пульт ДУ						



### FLAT PLUS PRO – IF (pro)



Модель	IF 30 V (pro) Wi-Fi / IF 30 V (pro)	IF 50 V (pro) Wi-Fi / IF 50 V (pro)	IF 80 V (pro) Wi-Fi / IF 80 V (pro)	IF 100 V (pro) Wi-Fi / IF 100 V (pro)	IF 50 H (pro) Wi-Fi / IF 50 H (pro)	IF 80 H (pro) Wi-Fi / IF 80 H (pro)
Артикул	151 123 / 151 022	151 124 / 151 023	151 125 / 151 024	151 126 / 151 025	151 127 / 151 030	151 128 / 151 031
Объем	л 30	50	80	100	50	80
Тип размещения	Вертикальный				Горизонтальный	
Поверхность внутр. бака	Нержавеющая сталь G.5					
Нагрев. элемент (ТЭН)	Медный					
Мощность режимов нагрева	Вт 700 / 1 300 / 2 000					
Время нагрева на Δt 45°C	мин 47	78	126	157	78	126
УЗО	+					
Вес нетто	кг 9.7	12.6	16.5	18.8	12.6	16.5
Размеры (ШГВ)	мм 452 x 263 x 587	452 x 263 x 880	510 x 293 x 1 018	510 x 293 x 1 240	858 x 263 x 474	996 x 293 x 532
Комплектация	Предохранительный клапан, комплект анкеров					

### BRAVO



Модель	Bravo 30	Bravo 50	Bravo 80	Bravo 100
Артикул	151 072	151 073	151 074	151 075
Объем	л 30	50	80	100
Тип размещения	Вертикальный / Горизонтальный			
Поверхность внутр. бака	Нержавеющая сталь			
Нагрев. элемент (ТЭН)	BioGlassHeat			
Мощность режимов нагрева	Вт 1 200 / 2 000			
Время нагрева на Δt 45°C	мин 50	80	130	160
УЗО	+			
Вес нетто	кг 13.5	16.4	21.2	25.5
Размеры (ШГВ)	мм 470 x 273 x 575	470 x 273 x 860	570 x 323 x 900	570 x 323 x 1 090
Комплектация	Предохранительный клапан, комплект анкеров			



## M-SMART – MS



Модель		MS 30 V	MS 50 V	MS 80 V	MS 100 V
Артикул		151 058	151 059	151 060	151 061
Объем	л	30	50	80	100
Тип размещения		Вертикальный			
Поверхность внутр. бака		Нержавеющая сталь G.5			
Нагрев. элемент (ТЭН)		Медный			
Мощность режимов нагрева	Вт	800 / 1 200 / 2 000			
Время нагрева на $\Delta t$ 45°C	мин	50	80	130	160
УЗО		+			
Вес нетто	кг	9.2	12.6	16.8	20.0
Размеры (ШГВ)	мм	434 x 268 x 580	434 x 268 x 870	514 x 306 x 1 013	514 x 306 x 1 223
Комплектация		Предохранительный клапан, комплект анкерov			

## MECHANIK – MK



Модель		MK 30 V	MK 50 V	MK 80 V	MK 100 V
Артикул		151 001	151 002	151 003	151 004
Объем	л	30	50	80	100
Тип размещения		Вертикальный			
Поверхность внутр. бака		Нержавеющая сталь G.5			
Нагрев. элемент (ТЭН)		Медный			
Мощность режимов нагрева	Вт	800 / 1 200 / 2 000			
Время нагрева на $\Delta t$ 45°C	мин	50	80	130	160
УЗО		+			
Вес нетто	кг	9.2	12.6	16.8	20.0
Размеры (ШГВ)	мм	434 x 268 x 580	434 x 268 x 870	514 x 306 x 1 013	514 x 306 x 1 223
Комплектация		Предохранительный клапан, комплект анкерov			

## SMART



Модель		Smart 30 V	Smart 50 V	Smart 80 V	Smart 100 V
Артикул		151 116	151 117	151 118	151 119
Объем	л	30	50	80	100
Тип размещения		Вертикальный			
Поверхность внутр. бака		Нержавеющая сталь G.5			
Нагрев. элемент (ТЭН)		EcoDryHeat			
Мощность режимов нагрева	Вт	1 300 / 2 000			
Время нагрева на $\Delta t$ 45°C	мин	40	65	110	140
УЗО		+			
Вес нетто	кг	9.0	11.5	16.7	19.8
Размеры (ШГВ)	мм	300 x 312 x 615	365 x 385 x 656	410 x 430 x 772	410 x 430 x 922
Комплектация		Предохранительный клапан, комплект анкерov			

## ТАБЛИЦЫ СРАВНЕНИЯ

### ПРАКТИК



Модель		Praktik 30 V Slim	Praktik 50 V Slim	Praktik 80 V	Praktik 100 V	Praktik 150 V
Артикул		151 005	151 006	151 007	151 008	151 009
Объем	л	30	50	80	100	150
Тип размещения		Вертикальный				
Поверхность внутр. бака		Нержавеющая сталь G.5				
Нагрев. элемент (ТЭН)		TitaniumHeat				
Мощность режимов нагрева	Вт	1 000 / 1 500 / 2 500				
Время нагрева на $\Delta t$ 45°C	мин	36	60	96	120	180
УЗО		+				
Вес нетто	кг	10.2	13.4	16.8	19.6	24.6
Размеры (ШГВ)	мм	365 x 378 x 501	365 x 378 x 722	445 x 459 x 751	445 x 459 x 903	445 x 459 x 1 283
Комплектация		Предохранительный клапан, комплект анкеров				

### SOLO



Модель		Solo 30 V	Solo 50 V	Solo 80 V	Solo 100 V
Артикул		151 076	151 077	151 078	151 079
Объем	л	30	50	80	100
Тип размещения		Вертикальный			
Поверхность внутр. бака		Нержавеющая сталь G.5			
Нагрев. элемент (ТЭН)		TitaniumHeat			
Мощность режимов нагрева	Вт	2 000			
Время нагрева на $\Delta t$ 45°C	мин	40	60	110	140
УЗО		+			
Вес нетто	кг	8.3	11.3	14.4	16.8
Размеры (ШГВ)	мм	340 x 355 x 543	340 x 355 x 775	410 x 425 x 800	410 x 425 x 948
Комплектация		Предохранительный клапан, комплект анкеров			

### FUSION



Модель		Fusion 30 V	Fusion 50 V	Fusion 80 V	Fusion 100 V
Артикул		151 062	151 063	151 064	151 065
Объем	л	30	50	80	100
Тип размещения		Вертикальный			
Поверхность внутр. бака		Нержавеющая сталь G.5			
Нагрев. элемент (ТЭН)		TitaniumHeat			
Мощность режимов нагрева	Вт	2 000			
Время нагрева на $\Delta t$ 45°C	мин	40	60	110	140
УЗО		-			
Вес нетто	кг	8.3	11.3	14.4	16.8
Размеры (ШГВ)	мм	340 x 355 x 543	340 x 355 x 775	410 x 425 x 800	410 x 425 x 948
Комплектация		Предохранительный клапан, комплект анкеров			

## ULTRASLIM – IU



Модель		IU 30 V	IU 50 V
Артикул		151 047	151 049
Объем	л	30	50
Тип размещения		Вертикальный	
Поверхность внутр. бака		Нержавеющая сталь G.5	
Нагрев. элемент (ТЭН)		Медный	
Мощность режимов нагрева	Вт	700 / 1 300 / 2 000	
Время нагрева на $\Delta t$ 45°C	мин	50	80
УЗО		+	
Вес нетто	кг	12.6	16.5
Размеры (ШГВ)	мм	270 x 285 x 800	270 x 285 x 1 240
Комплектация		Предохранительный клапан, комплект анкеров	

## OPTIMA



Модель		Optima 30	Optima 50	Optima 80	Optima 100
Артикул		111 048	111 049	111 050	111 051
Объем	л	30	50	80	100
Тип размещения		Вертикальный / Горизонтальный			
Поверхность внутр. бака		Нержавеющая сталь G.5			
Нагрев. элемент (ТЭН)		BioGlassHeat			
Мощность режимов нагрева	Вт	1 200 / 2 000			
Время нагрева на $\Delta t$ 45°C	мин	50	80	130	160
УЗО		+			
Вес нетто	кг	13.5	16.4	21.2	25.5
Размеры (ШГВ)	мм	470 x 273 x 575	470 x 273 x 860	570 x 323 x 900	570 x 323 x 1 090
Комплектация		Предохранительный клапан, комплект анкеров			

## SAFEDRY – ERD



Модель		ERD 50 V	ERD 80 V	ERD 100 V
Артикул		111 015	111 016	111 017
Объем	л	50	80	100
Тип размещения		Вертикальный		
Поверхность внутр. бака		Биостеклофарфор		
Нагрев. элемент (ТЭН)		CeramicHeat		
Мощность режимов нагрева	Вт	1 500		
Время нагрева на $\Delta t$ 45°C	мин	110	176	220
УЗО		+		
Вес нетто	кг	22.5	27.0	31.5
Размеры (ШГВ)	мм	438 x 460 x 579	438 x 460 x 810	438 x 460 x 974
Комплектация		Предохранительный клапан, комплект анкеров		

## ТАБЛИЦЫ СРАВНЕНИЯ

### NOVA



Модель		Nova 50 V Slim	Nova 50 V	Nova 80 V	Nova 100 V
Артикул		111 019	111 022	111 023	111 024
Объем	л	50	50	80	100
Тип размещения		Вертикальный			
Поверхность внутр. бака		Биостеклофарфор			
Нагрев. элемент (ТЭН)		EcoDryHeat			
Мощность режимов нагрева	Вт	2 000			
Время нагрева на $\Delta t$ 45°C	мин	80	80	125	155
УЗО		+			
Вес нетто	кг	16.8	16.5	21.2	24.4
Размеры (ШГВ)	мм	365 x 378 x 722	445 x 459 x 527	445 x 459 x 751	445 x 459 x 903
Комплектация		Предохранительный клапан, комплект анкеров			

### THERMO



Модель		Thermo 30 V Slim	Thermo 50 V Slim	Thermo 80 V	Thermo 100 V	Thermo 150 V
Артикул		111 010	111 011	111 012	111 013	111 014
Объем	л	30	50	80	100	150
Тип размещения		Вертикальный				
Поверхность внутр. бака		Биостеклофарфор				
Нагрев. элемент (ТЭН)		TitaniumHeat				
Мощность режимов нагрева	Вт	1 000 / 1 500 / 2 500				
Время нагрева на $\Delta t$ 45°C	мин	36	60	96	120	180
УЗО		+				
Вес нетто	кг	13.4	16.8	21.2	24.4	35.5
Размеры (ШГВ)	мм	365 x 378 x 501	365 x 378 x 722	445 x 459 x 751	445 x 459 x 903	445 x 459 x 1 283
Комплектация		Предохранительный клапан, комплект анкеров, дренажная трубка 1.5 м				

### GIRO



Модель		GIRO 50	GIRO 80	GIRO 100	GIRO 150
Артикул		111 053	111 054	111 055	111 063
Объем	л	50	80	100	150
Тип размещения		Вертикальный / Горизонтальный			
Поверхность внутр. бака		Биостеклофарфор			
Нагрев. элемент (ТЭН)		Медный			
Мощность режимов нагрева	Вт	1 500			
Время нагрева на $\Delta t$ 45°C	мин	105	170	210	210
УЗО		-			
Вес нетто	кг	16.5	21.2	24.4	35.4
Размеры (ШГВ)	мм	445 x 459 x 527	445 x 459 x 751	445 x 459 x 903	445 x 459 x 1 283
Комплектация		Предохранительный клапан, комплект анкеров			

## CHAMPION TITANIUMHEAT



Модель		Titaniumheat 30 V Slim	Titaniumheat 50 V Slim	Titaniumheat 60 V Slim	Titaniumheat 70 V Slim	Titaniumheat 50 V	Titaniumheat 80 V	Titaniumheat 100 V	Titaniumheat 150 V	Titaniumheat 50 H Slim	Titaniumheat 80 H
Артикул		111 080	111 081	111 083	111 084	111 085	111 086	111 088	111 089	111 082	111 087
Объем	л	30	50	60	70	50	80	100	150	50	80
Тип размещения		Вертикальный							Горизонтальный		
Поверхность внутр. бака		Биостеклофарфор									
Нагрев. элемент (ТЭН)		TitaniumHeat									
Мощность режимов нагрева	Вт	1 500									
Время нагрева на $\Delta t$ 45°C	мин	65	105	130	140	105	170	210	280	105	170
УЗО		+									
Вес нетто	кг	13.5	16.8	18.5	21.0	16.4	21.2	24.4	35.4	16.8	21.2
Размеры (ШГВ)	мм	365x378x501	365x378x722	365x378x839	365x378x956	445x459x527	445x459x751	445x459x903	445x459x1283	722x378x387	751x459x467
Комплектация		Предохранительный клапан, комплект анкеров									

## CHAMPION SILVERHEAT – ESS/ERS



Модель		ESS 30 V Silverheat	ESS 50 V Silverheat	ESS 60 V Silverheat	ESS 70 V Silverheat	ERS 50 V Silverheat	ERS 80 V Silverheat	ERS 100 V Silverheat	ERS 150 V Silverheat	ESS 50 H Silverheat	ERS 80 H Silverheat
Артикул		111 026	111 028	111 030	111 032	111 034	111 035	111 037	111 039	111 029	111 036
Объем	л	30	50	60	70	50	80	100	150	50	80
Тип размещения		Вертикальный							Горизонтальный		
Поверхность внутр. бака		Биостеклофарфор									
Нагрев. элемент (ТЭН)		SilverHeat									
Мощность режимов нагрева	Вт	1 500									
Время нагрева на $\Delta t$ 45°C	мин	65	105	130	140	105	170	210	280	105	170
УЗО		+									
Вес нетто	кг	13.5	16.8	18.5	21.0	16.4	21.2	24.4	35.4	16.8	21.2
Размеры (ШГВ)	мм	365x378x501	365x378x722	365x378x839	365x378x956	445x459x527	445x459x751	445x459x903	445x459x1283	722x378x387	751x459x467
Комплектация		Предохранительный клапан, комплект анкеров									

## BLITZ – IBL



Модель		IBL 10 O	IBL 10 U	IBL 15 O	IBL 15 U
Артикул		151 033	151 105	151 034	151 106
Объем	л	10	10	15	15
Тип размещения		Над раковиной	Под раковиной	Над раковиной	Под раковиной
Поверхность внутр. бака		Нержавеющая сталь G.5			
Нагрев. элемент (ТЭН)		Медный			
Мощность режимов нагрева	Вт	1 500 / 2 500			
Время нагрева на $\Delta t$ 45°C	мин	12	12	18	18
УЗО		-			
Вес нетто	кг	5.6	5.6	6.5	6.5
Размеры (ШГВ)	мм	290 x 291 x 420	290 x 291 x 420	316 x 318 x 455	316 x 318 x 455
Комплектация		Предохранительный клапан, комплект анкеров			

## ТАБЛИЦЫ СРАВНЕНИЯ

### DRIFT

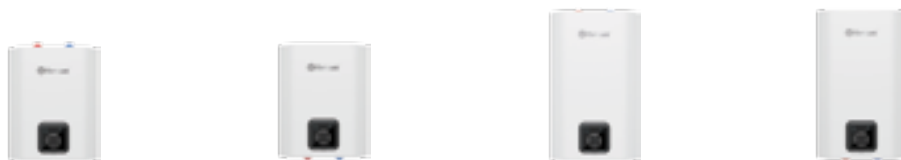

Модель		Drift 10 O	Drift 10 U	Drift 15 O	Drift 15 U
Артикул		151 130	151 131	151 132	151 133
Объем	л	10	10	15	15
Тип размещения		Над раковиной	Под раковиной	Над раковиной	Под раковиной
Поверхность внутр. бака		Нержавеющая сталь G.5			
Нагрев. элемент (ТЭН)		Медный			
Мощность режимов нагрева	Вт	1 500			
Время нагрева на $\Delta t$ 45°C	мин	17	17	27	27
УЗО		+			
Вес нетто	кг	4.9	4.9	5.8	5.8
Размеры (ШГВ)	мм	260 x 278 x 357	260 x 278 x 357	260 x 278 x 462	260 x 278 x 462
Комплектация		Предохранительный клапан, комплект анкеров			

### INOX CASK – IC



Модель		IC 10 O	IC 10 U	IC 15 O	IC 15 U
Артикул		151 026	151 027	151 028	151 029
Объем	л	10	10	15	15
Тип размещения		Над раковиной	Под раковиной	Над раковиной	Под раковиной
Поверхность внутр. бака		Нержавеющая сталь G.5			
Нагрев. элемент (ТЭН)		TitaniumHeat			
Мощность режимов нагрева	Вт	1 500			
Время нагрева на $\Delta t$ 45°C	мин	28	28	32	32
УЗО		+			
Вес нетто	кг	4.6	4.6	5.5	5.5
Размеры (ШГВ)	мм	275 x 315 x 370	275 x 315 x 370	275 x 315 x 475	275 x 315 x 475
Комплектация		Предохранительный клапан, комплект анкеров, дренажная трубка 1.5 м			

### NOBEL – N



Модель		N 10 O	N 10 U	N 15 O	N 15 U
Артикул		151 095	151 120	151 097	151 121
Объем	л	10	10	15	15
Тип размещения		Над раковиной	Под раковиной	Над раковиной	Под раковиной
Поверхность внутр. бака		Нержавеющая сталь G.5			
Нагрев. элемент (ТЭН)		Медный			
Мощность режимов нагрева	Вт	2 000			
Время нагрева на $\Delta t$ 45°C	мин	16	16	28	28
УЗО		+			
Вес нетто	кг	6.2	6.2	7.1	7.1
Размеры (ШГВ)	мм	260 x 275 x 398	260 x 275 x 398	260 x 275 x 533	260 x 275 x 533
Комплектация		Предохранительный клапан, комплект анкеров			

## HIT PRO – H (pro)



Модель		Н 10 О (pro)	Н 10 U (pro)	Н 15 О (pro)	Н 15 U (pro)	Н 30 О (pro)	Н 30 U (pro)
Артикул		111 001	111 002	111 003	111 004	111 005	111 062
Объем	л	10	10	15	15	30	30
Тип размещения		Над раковиной	Под раковиной	Над раковиной	Под раковиной	Над раковиной	Под раковиной
Поверхность внутр. бака		Биостеклофарфор					
Нагрев. элемент (ТЭН)		TitaniumHeat					
Мощность режимов нагрева	Вт	1500					
Время нагрева на $\Delta t$ 45°C	мин	21	21	31	31	62	62
УЗО		-					
Вес нетто	кг	8.3	8.30	9.50	9.50	13.80	13.80
Размеры (ШГВ)	мм	340 x 300 x 370	340 x 300 x 370	380 x 340 x 410	380 x 340 x 410	450 x 410 x 480	450 x 410 x 480
Комплектация		Предохранительный клапан, монтажный комплект					

## TOPFLOW PRO



Модель		Topflow Pro 21000	Topflow Pro 24000
Артикул		211 022	211 023
Напряжение / Частота	В/Гц	400 ~ / 50	
Мощность режимов нагрева	Вт	21 000	24 000
Минимальное сечение кабеля	мм <sup>2</sup>	4	6
Производительность ( $\Delta t=25^\circ\text{C}$ )	л/мин	11.8	13.8
Производительность ( $\Delta t=35^\circ\text{C}$ )	л/мин	8.5	9.8
Номинальное давление	МПа	1.0	
Тип управления		Электронное	
УЗО		-	
Размеры (ШГВ)	мм	257 x 125 x 477	
Комплектация		Монтажный набор, универсальный шаблон для установки	

## TOPFLOW



Модель		Topflow 6000	Topflow 8000	Topflow 10000	Topflow 15000
Артикул		211 018	211 019	211 020	211 021
Напряжение / Частота	В/Гц	230 ~ / 50			
Мощность режимов нагрева	Вт	6 000	8 000	10 000	15 000
Минимальное сечение кабеля	мм <sup>2</sup>	4	4	6	2.5
Производительность ( $\Delta t=25^\circ\text{C}$ )	л/мин	3.4	4.6	5.7	8.5
Производительность ( $\Delta t=35^\circ\text{C}$ )	л/мин	2.5	3.3	4.1	6.2
Номинальное давление	МПа	1.0			
Тип управления		Электронное			
УЗО		-			
Размеры (ШГВ)	мм	200 x 120 x 350			
Комплектация		Монтажный набор, универсальный шаблон для установки			

## ТАБЛИЦЫ СРАВНЕНИЯ

### CHIEF



Модель		Chief 7000	Chief 8500
Артикул		211 025	211 026
Напряжение / Частота	В/Гц	230 ~ / 50	
Мощность режимов нагрева	Вт	7 000	8 500
Минимальное сечение кабеля	мм <sup>2</sup>	4.0	6.0
Производительность ( $\Delta t=25^{\circ}\text{C}$ )	л/мин	4.0	4.9
Производительность ( $\Delta t=35^{\circ}\text{C}$ )	л/мин	2.9	3.5
Номинальное давление	МПа	0.7	
Тип управления		Электронное	
УЗО		+	
Размеры (ШГВ)	мм	235 x 90 x 420	
Комплектация		Монтажный набор, универсальный шаблон для установки	

### TREND



Модель		Trend 6000
Артикул		211 024
Напряжение / Частота	В/Гц	230 ~ / 50
Мощность режимов нагрева	Вт	6 000
Минимальное сечение кабеля	мм <sup>2</sup>	4
Производительность ( $\Delta t=25^{\circ}\text{C}$ )	л/мин	3.4
Производительность ( $\Delta t=35^{\circ}\text{C}$ )	л/мин	2.5
Номинальное давление	МПа	1.0
Тип управления		Электронное
УЗО		-
Размеры (ШГВ)	мм	190 x 90 x 157
Комплектация		Монтажный набор, универсальный шаблон для установки

### SURF PLUS



Модель		Surf Plus 4500	Surf Plus 6000
Артикул		211 016	211 017
Напряжение / Частота	В/Гц	230 ~ / 50	
Мощность режимов нагрева	Вт	4 500	6 000
Минимальное сечение кабеля	мм <sup>2</sup>	2.5	4.0
Производительность ( $\Delta t=25^{\circ}\text{C}$ )	л/мин	2.6	3.4
Производительность ( $\Delta t=35^{\circ}\text{C}$ )	л/мин	1.8	2.5
Номинальное давление	МПа	0.6	
Тип управления		- (автоматическое)	
УЗО		-	
Размеры (ШГВ)	мм	135 x 80 x 194	
Комплектация		Монтажный набор, крепежная планка	



## HOTTY



Модель		Hotty 3000
Артикул		211 027
Напряжение / Частота	В/Гц	230 ~ / 50
Мощность режимов нагрева	Вт	3 000
Минимальное сечение кабеля	мм <sup>2</sup>	1.5
Производительность (Δt=25°C)	л/мин	1.7
Производительность (Δt=35°C)	л/мин	1.2
Номинальное давление	МПа	0.7
Тип управления		Механическое
УЗО		+
Размеры (ШГВ)	мм	95 x 205 x 360
Комплектация		Кабель с евроилкой и УЗО



## SURF

Модель		Surf 3500	Surf 5000	Surf 6000
Артикул		211 013	211 014	211 015
Напряжение / Частота	В/Гц		230 ~ / 50	
Мощность режимов нагрева	Вт	3 500	5 000	6 000
Мин. сечение кабеля	мм <sup>2</sup>	1.5	2.5	4.0
Произв. (Δt=25°C)	л/мин	2.0	2.9	3.4
Произв. (Δt=35°C)	л/мин	1.4	2.0	2.5
Номинальное давление	МПа		0	
Тип управления			– (автоматическое)	
УЗО			–	
Размеры (ШГВ)	мм		135 x 80 x 194	
Комплектация		Душевая лейка, шланг, держатель, монтажный набор, крепежная планка		



## SURF

Модель		City 3500	City 5500	City 6500
Артикул		211 004	211 005	211 006
Напряжение / Частота	В/Гц		230 ~ / 50	
Мощность режимов нагрева	Вт	1 500 / 2 000 / 3 500	2 200 / 3 300 / 5 500	3 000 / 3 500 / 6 500
Мин. сечение кабеля	мм <sup>2</sup>	1.5	2.5	4.0
Произв. (Δt=25°C)	л/мин	2.0	3.1	3.7
Произв. (Δt=35°C)	л/мин	1.4	2.2	2.7
Номинальное давление	МПа		0	
Тип управления			Механическое	
УЗО			–	
Размеры (ШГВ)	мм		274 x 112 x 159	
Комплектация		Евроилка, душевая лейка, шланг, держатель, монтажный набор, крепежная планка	Душевая лейка, шланг, держатель, монтажный набор, крепежная планка	

# ТАБЛИЦЫ СРАВНЕНИЯ

## ROUND PLUS FLOOR – IR



Модель		IR 150 V	IR 200 V	IR 300 V
Артикул		151 122	151 054	151 055
Объем	л	150	200	300
Тип размещения		Напольный		
Поверхность внутр. бака		Нержавеющая сталь G.5		
Нагрев. элемент (ТЭН)		TitaniumHeat		
Мощность режимов нагрева	Вт	2 000 / 4 000 / 6 000		
Время нагрева на $\Delta t$ 45°C	мин	75	99	149
УЗО		–		
Вес нетто	кг	30.5	42.0	53.0
Размеры (ШГВ)	мм	530 x 530 x 865	530 x 530 x 1 185	630 x 630 x 1 215
Комплектация		Выносная панель управления с кабелем 5м, предохранительный клапан, обратный клапан, ножки для напольной установки		

## PRAKTIK FLOOR – IRP F



Модель		IRP 200 F	IRP 280 F
Артикул		151 056	151 057
Объем	л	200	280
Тип размещения		Напольный	
Поверхность внутр. бака		Нержавеющая сталь G.5	
Нагрев. элемент (ТЭН)		TitaniumHeat	
Мощность режимов нагрева	Вт	2 000 / 4 000 / 6 000	
Время нагрева на $\Delta t$ 45°C	мин	100	140
УЗО		–	
Вес нетто	кг	42.4	55.7
Размеры (ШГВ)	мм	560 x 672 x 1 216	560 x 672 x 1 593
Комплектация		Предохранительный клапан, ножки для напольной установки	

## CHAMPION FLOOR – ER



Модель		ER 200 V	ER 300 V
Артикул		111 040	111 041
Объем	л	200	300
Тип размещения		Напольный	
Поверхность внутр. бака		Биостеклофарфор	
Нагрев. элемент (ТЭН)		TitaniumHeat	
Мощность режимов нагрева	Вт	2 000 / 4 000 / 6 000	
Время нагрева на $\Delta t$ 45°C	мин	115	170
УЗО		–	
Вес нетто	кг	56.70	73.80
Размеры (ШГВ)	мм	560 x 672 x 1 216	560 x 672 x 1 593
Комплектация		Предохранительный клапан, ножки для напольной установки	

**COMBI – ER (COMBI)**

Модель		ER 80 V (combi)	ER 100 V (combi)	ER 120 V (combi)	ER 150 V (combi)	ER 200 V (combi)	ER 300 V (combi)
Артикул		111 042	111 043	111 044	111 045	111 046	111 047
Объем	л	80	100	120	150	200	300
Тип размещения		Напольный					
Поверхность внутреннего бака и теплообменника		Биостеклофарфор					
Вес нетто	кг	41	46	49	63	74	101
Площадь теплообменника	м <sup>2</sup>	0.59	0.73	0.73	1.23	1.38	1.82
Мощность ТЭНа	Вт	1 500			3 500		
Напряжение / Частота	В/Гц	230 ~ / 50					
Время нагрева на Δt 45°C от электрического ТЭНа	мин	176	220	264	331	189	283
Макс. мощность теплообменника	Вт	14 600	18 100	18 100	30 800	34 600	45 500
Время нагрева на Δt 45°C от теплообменника	мин	18	17	20	15	18	21
Размеры (ШГВ)	мм	500 x 562 x 850	500 x 562 x 978	500 x 562 x 1 116	500 x 562 x 1325	540 x 637 x 1 453	620 x 717 x 1 535

**COMBI INOX – IRP**

Модель		IRP 150 V (combi)	IRP 200 V (combi)	IRP 280 V (combi)
Артикул		151 082	151 083	151 084
Объем	л	150	200	280
Тип размещения		Напольный		
Поверхность внутреннего бака и теплообменника		Нержавеющая сталь G.5		
Вес нетто	кг	42.2	51.4	64.7
Площадь теплообменника	м <sup>2</sup>	0,7		
Мощность ТЭНа	Вт	2 000 / 4 000 / 6 000		
Напряжение / Частота	В/Гц	230 / 400 ~ / 50		
Время нагрева на Δt 45°C от электрического ТЭНа	мин	80	100	140
Макс. мощность теплообменника	Вт	24 000		
Время нагрева на Δt 45°C от теплообменника	мин	24	32	45
Размеры (ШГВ)	мм	560 x 672 x 961	560 x 672 x 1 216	560 x 672 x 1 593

## ТАБЛИЦЫ СРАВНЕНИЯ

### XANTUS – HM



Модель	XANTUS HM24	XANTUS HM28	Дымоход Xantus
Артикул	311 201	311 202	300 001
Тип камеры сгорания	закрытая		–
Тип теплообменника	2 отдельных		–
Мощность	кВт 7.0 – 24.0	10.0 – 28.0	–
Объём расширительного бака	л 8	10	–
Емкость системы отопления при T=80°C	л 140	170	–
Площадь отопления	м <sup>2</sup> 70 – 240	100 – 280	–
Расход газа	м <sup>3</sup> 0.93 – 2.49	1.09 – 3.25	–
Вес нетто	кг 29.3	34.5	1.5
Размеры (ШГВ)	мм 420 x 288 x 725	420 x 386 x 725	100 x 145 x 1 150
Комплектация	Монтажный комплект, монтажный шаблон		Монтажный комплект

### EUROELITE – F



Модель	EuroElite F18	EuroElite F24	EuroElite F28	EuroElite F32	Дымоход EuroElite
Артикул	311 101	311 102	311 103	311 104	300 002
Тип камеры сгорания	закрытая	закрытая	закрытая	закрытая	–
Тип теплообменника	2 отдельных	2 отдельных	2 отдельных	2 отдельных	–
Мощность	кВт 7.2 – 18.0	8.0 – 24.0	9.0 – 28.0	9.0 – 32.0	–
Объём расширительного бака	л 6	6	8	8	–
Емкость системы отопления при T=80°C	л 110	110	140	140	–
Площадь отопления	м <sup>2</sup> 70 – 180	70 – 240	90 – 280	90 – 320	–
Расход газа	м <sup>3</sup> 0.70 – 2.20	0.93 – 2.79	1.00 – 3.10	1.30 – 3.50	–
Вес нетто	кг 29.3	29.3	32.7	32.7	1.5
Размеры (ШГВ)	мм 440 x 235 x 742	440 x 235 x 742	440 x 340 x 742	440 x 340 x 742	100 x 145 x 1150
Комплектация	Монтажный комплект				

### GRAND – G 20 D



Модель	G 20 D Pearl white	G 20 D Silver	G 20 D Golden brown
Артикул	351 102	351 101	351 103
Цвет	перламутрово белый	серебристый	золотистый
Вид розжига	автоматический электронный		
Номинальная мощность	кВт 20	10	–
Производительность при Δt=25°C	л/мин 10	1.3	–
Номинальное давление природного газа	кПа 2.9	1.8	–
Номинальное давление сжиженного газа	кПа 0.65	8.7	–
Расход природного газа	м <sup>3</sup> /час 1.8	0.65	–
Расход сжиженного газа	м <sup>3</sup> /час 0.65	8.7	–
Вес нетто	кг 8.7	–	–
Размеры (ШГВ)	мм 350 x 185 x 635		



## COLORME

Модель		ColorMe 550E	ColorMe 550E Wi-Fi
Артикул		401 001	401 002
Установка		напольная / настенная	
Площадь обогрева	м <sup>2</sup>	5 — 12	
Материал корпуса		керамика	
Управление		электронное	
Мощность	Вт	550	
Класс защиты от поражения электротоком		II	
Управление по Wi-Fi		-	+
Вес нетто	кг	7	
Размеры (ШГВ)	мм	800 x 30 x 600	
Комплектация		Ножки для напольной установки, монтажный комплект	

## THERMEX СЕРВИС

Водонагревательная и отопительная техника — это сложное оборудование, работающее при повышенном давлении или при постоянных изменениях температуры. Для ее нормальной и долговечной работы необходимо проведение регулярного технического обслуживания, зачастую требующего специальных знаний об особенностях устройства и эксплуатации.



Сотни авторизованных сервис-партнеров в России и странах ближнего зарубежья



Официальное гарантийное и постгарантийное обслуживание

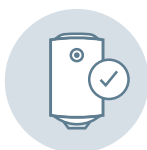

Профессиональная установка и техническое обслуживание водонагревателей



Квалифицированные мастера, прошедшие сертификацию Thermex



Только оригинальные комплектующие и запасные части



Горячая линия поддержки потребителей



### Профессиональный сервис, теплое отношение

Thermex сопровождает своих клиентов с момента покупки и даже раньше, обеспечивая консультации, информационную поддержку, техническое обслуживание и профессиональный ремонт оборудования.

Основная цель Thermex — это не количество проданной техники, а число удовлетворенных покупкой людей, потому что довольные покупатели долгие годы пользуются Thermex и рекомендуют нас своим друзьям и знакомым.



Горячая линия Thermex:  
**8 (800) 333-00-23**

Список сервисных центров  
<https://thermex.ru/contacts/>

# КОМПЛЕКТУЮЩИЕ ДЛЯ ВОДОНАГРЕВАТЕЛЕЙ

Теперь комплектующие Thermex можно купить отдельно — в индивидуальной упаковке с европодвесом. На упаковке каждой запчасти располагается информация для удобного подбора. Яркий дизайн помогает быстро найти нужную деталь и облегчает выбор.

”  
Забота  
о будущем

## ТЭНы Thermex



Модель	Универсальный RF 0.7 кВт M4 "CSS" (в упаковке)	Универсальный RF 0.7 кВт M4 "SH" (в упаковке)	Универсальный RCF 1.5 кВт M6 "CB" (в упаковке)	Универсальный RF-SEV 1.5 кВт M6 "SS" (в упаковке)	Универсальный RCF 1.5 кВт M6 "SH" (в упаковке)	Универсальный RCF 1.5 кВт M6 "CB"+ анод (в упаковке)	Универсальный RF-SN+ 1.5 кВт M6 "SS" (в упаковке)	Универсальный RF-RSD 2.0 кВт M6 "CSS" витой (в упаковке)
Артикул	900 001	900 002	900 005	900 006	900 007	900 008	900 010	900 012
Материал ТЭНа	Медь	SilverHeat	Медь	Нерж. сталь	SilverHeat	Медь	Нерж. сталь	Медь
Материал фланца	Нерж. сталь	SilverHeat	Медь	Нерж. сталь	SilverHeat	Медь	Нерж. сталь	Нерж. сталь
Комплектация	-	-	-	-	-	Анод	-	-
Совместимость	<b>Thermex:</b> IF PRO 30/50/80/100V IF 30/50/80/100V ID 30/50/80/100V RZB 30/50/80/100F RZB 30/50/80/100L RZB 30/50/80/100FV	<b>Thermex:</b> IF PRO 30/50/80/100V IF 30/50/80/100V ID 30/50/80/100V RZB 30/50/80/100F RZB 30/50/80/100L RZB 30/50/80/100FV	<b>Thermex:</b> ER 50/80/100/120/150V ES 30/40/50/70V 30/50/80P  <b>Garanterm:</b> ER 50/80/100/120/150V  <b>AquaVerso:</b> ES 35 ER 55/85/105	<b>Thermex:</b> H 50/80/100/120/150V Eterna 30V Slim Eterna 50/80/100V	<b>Thermex:</b> ER 50/80/100/120/150V ES 30/40/50/70/80V 30/50/70/80/100P 200/300 FP 200/300 FPO Light MK 10/15/30	<b>Thermex:</b> ER 50/80/100/120/150V ES 30/40/50/70/80V 30/50/70/80/100P 200/300 FP 200/300 FPO H 15/30 O H 15 U  <b>Garanterm:</b> ER 50/80/100/120/150V 5/30.S 15 SS MGR 15/30 O MGR 15 U  <b>AquaVerso:</b> ER 50/80/100/120/150V ES 30/40/50/70/80V	<b>Thermex:</b> H 10/15/30 O (pro) H 10/15 U (pro) GIFT 10/15 O GIFT 10/15 U H10 O H10 U  <b>Garanterm:</b> 10 S 10 SS MGR 10 O MGR 10 U	<b>Thermex:</b> IC 10/15 O IC 10/15 U N 10/15 O N 10/15 U RSD 5/10/15 IR 5/10/15V  <b>Etalon:</b> RES 80/100/120/150 H FSD 80V

## Аноды Thermex



Модель	Магниевый на шпильке 100 M6 (в упаковке)	Магниевый 120 M6 (в упаковке)	Магниевый 130 M6 (в упаковке)	Магниевый 140 M4 (в упаковке)	Магниевый 170 M6 (в упаковке)	Магниевый на шпильке 200 M6 (в упаковке)	Магниевый 200 M6 (в упаковке)
Артикул	900 016	900 017	900 018	900 019	900 020	900 021	900 022
Материал анода	Магниевый	Магниевый	Магниевый	Магниевый	Магниевый	Магниевый	Магниевый
Длина анода	мм 100	120	130	140	170	200	200
Диаметр анода	мм 18	18	18	14	24	18	24
Длина шпильки	мм 180	10	10	10	10	180	10
Тип шпильки	M6	M6	M6	M4	M6	M6	M6
Совместимость	Универсальный для брендов Thermex, Garanterm, AquaVerso, Edisson						

## Наборы для монтажа НЭВН Thermex



Модель	Набор монтажный Thermex для установки водонагревателя 1/2", со сливом	Набор монтажный Thermex для установки водонагревателя 1/2", без слива
Артикул	900 027	900 028
Комплектация	Американка прямая 1/2" FM – 2 шт., Кран шаровой FM 1/2 В гайка-штуцер бабочка – 3 шт., Тройник 1/2" F x 1/2" M x 1/2" M – 1 шт., Штуцер под шланг 1/2" F x 14 мм – 1 шт.	Американка прямая 1/2" FM – 2 шт., Кран шаровой FM 1/2 В гайка-штуцер бабочка – 2 шт.
Совместимость	Универсальный и подходит к любым накопительным или проточным водонагревателям с присоединительным размером G 1/2 (1/2")	Универсальный и подходит к любым накопительным или проточным водонагревателям с присоединительным размером G1/2 (1/2")







# РАСШИФРОВКА ТЕРМИНОВ

## Приведенные в каталоге слова, термины и понятия следует читать:

Thermex (Термекс), Flat Plus Pro (Флэт Плюс Про), Wi-fi Motion (Вай-Фай Моушн), Revit (Ревит), Autocad (АвтоКад), G.5 (Джи Пять), Flat Diamond Touch Pro (Флэт Даймонд Тач Про), Bravo (Браво), M-Smart (М-Смарт), Mechanik (Механик), Smart (Смарт), Praktik (Практик), Solo (Соло), Fusion (Фьюжн), Ultralim (Ультраслим), Bio (БИО), Safedry (СэйфДрай), Nova (Нова), Thermo (Тэрмо), Giro (Джиро), Champion TitaniumHeat (Чемпион ТитаниумХит), Champion SilverHeat (Чемпион СильверХит), Blitz (Блиц), Inox Cask (Инокс Каск), Drift (Дрифт), Hit Pro (Хит Про), Round Plus Floor (Раунд Плюс Фло), Praktik Floor (Практик Фло), Champion Floor (Чемпион Фло), Topflow Pro (Топфлоу Про), Chief (Чиф), Surf Plus (Сурф Плюс), Surf (Сурф), City (Сити), Hotty (Хотти), Combi (Комби), Combi Inox (Комби Инокс), Xantus (Кстантус), EuroElite (ЕвроЭлит), Grand (Гранд), ColorMe (Калар Ми), Thermex Heating Technology (Термекс Хитинг Технолэджи), ISO (ИСО), Internet of Things (Интернет оф Сингс), Thermex Home (Термекс Хоум), R&D-центр (АрЭнДи-центр), BioGlassHeat (БиоГласХит), EcoDryHeat (ЭкоДрайХит), CeramicHeat (КерамикХит), ASTN+ (АСТиН Плюс), С.М.Т. (ЦМТ), GS-Duo (ДжиЭс-Дуо), TIG-tronic (ТИГ-Троник), Total Quality Control (Тотал Куолити Контрол), Super Foam (Супер Фом), No Frost (Ной Фрост), Double Tank (Дабл Тэнк), Smart Control (Смарт Контрол), IP (Ай Пи), PRESS & TURN (Прес Энд Тёрн), IPX4 (Ай Пи Икс 4), Oxygen Free System (Оксиджен Фри Систэм), Ultra Sonic Test (Ультра Соник Тест), Cold Rolled Steel (Колд Ролд Стил), LCD (ЭлСиДи), Trend (Трэнд), Open Therm (Опен Терм), Bertelli (Бертелли), SitGroup (СитГруп), Wilo (Вило), Condevo (Кондево), Swep (Свеп), Polidoro (Подидоро), Pearl white (Перл вайт), Golden brown (Голден браун), ECO (ЭКО), SilverHeat (СильверХит), TitaniumHeat (ТитаниумХит).

Информация, размещенная в каталоге, носит исключительно информационно-рекламный характер и не является публичной офертой. Изготовитель оставляет за собой право на внесение незначительных изменений в конструкцию, дизайн, комплектацию и характеристики продукции без предварительного уведомления, без ухудшения рабочих характеристик.

# КОНТАКТЫ

## РОССИЯ

Москва	109457, г. Москва, ул. Окская, 13, 2 этаж, офис 226	+7 (499) 270-42-71	moscow@thermex.ru
Санкт-Петербург	196105, г. Санкт-Петербург, ул. Благодатная, 63	+7 (812) 346-57-76	thermex@thermex.ru
Архангельск	163009, г. Архангельск, ул. Федора Абрамова, 7	+7 (8182) 66-53-48	arkhangelsk@thermex.ru
Астрахань	414004, г. Астрахань, ул. 3-я Зеленгинская, 56 А, офис 7	+7 (8512) 450-044	astrahan@thermex.ru
Барнаул	656037, г. Барнаул, пр. Ленина, 144 А, офис 419	+7 (3852) 28-23-12	altai@thermex.ru
Белгород	308013, г. Белгород, Михайловское шоссе, 23, офис 207 а	+7 (4722) 50-03-98	belgorod@thermex.ru
Благовещенск	675020, г. Благовещенск, ул. Полевая, 20	+7 (4162) 33-42-26	blagoveshensk@thermex.ru
Владивосток	690074, г. Владивосток, ул. Снеговая, 13	+7 (4232) 29-98-65, 63-75-66	vladivostok@thermex.ru
Владимир	600007, г. Владимир, ул. 16 лет Октября, 1, офис 32	+7 (4922) 47-46-21	vladimir@thermex.ru
Волгоград	400127, г. Волгоград, ул. Менделеева, 100, офис 56	+7 (8442) 73-12-83	volgograd@thermex.ru
Вологда	160028, г. Вологда, ул. Гагарина, 89, офис 13	+7 (8172) 53-34-92	vologda@thermex.ru
Воронеж	394052, г. Воронеж, ул. Кривошеина, 13, офис 15	+7 (473) 300-30-51	voronezh@thermex.ru
Екатеринбург	620024, г. Екатеринбург, ул. Новостроя, 1 А	+7 (343) 287-04-55	ekaterinburg@thermex.ru
Иваново	153011, г. Иваново, ул. Суздальская, 16 Г, офис 3	+7 (4932) 33-87-59	ivanovo@thermex.ru
Ижевск	426032, г. Ижевск, ул. Карла Маркса, 23 А	+7 (3412) 91-19-57, 91-19-23	izhevsk@thermex.ru
Иркутск	664014, г. Иркутск, ул. Тракторная, 31, офис 102	+7 (3952) 504-024	irkutsk@thermex.ru
Казань	420095, г. Казань, ул. Восстания, 100, здание №266 Д, офис 330	+7 (843) 212-55-94, 212-55-93	kazan@thermex.ru
Калининград	236034, г. Калининград, ул. Дзержинского, 198	+7 (4012) 68-66-65	kaliningrad@thermex.ru
Кемерово	650055, г. Кемерово, ул. Пролетарская, 24, офис 6	+7 (3842) 28-28-10	kuzbass@thermex.ru
Киров	610042, г. Киров, ул. Березниковская, 24	+7 (8332) 58-22-11	kirov@thermex.ru
Краснодар	350012, г. Краснодар, ул. Круговая, 44, офис 26	+7 (861) 222-48-51, 219-52-93	krasnodar@thermex.ru
Красноярск	660118, г. Красноярск, Северное шоссе, 9 Ж, стр. 10, офис 3	+7 (391) 299-78-85, 299-77-88	krasnoyarsk@thermex.ru
Липецк	398037, г. Липецк, Трубный проезд, 6	+7 (905) 043-34-00	lipetsk@thermex.ru
Мурманск	183034, г. Мурманск, ул. Свердлова, 31	+7 (8152) 43-67-02	murmansk@thermex.ru
Нижний Новгород	603028, г. Нижний Новгород, ул. Базовый проезд, 1	+7 (831) 275-91-91	n-novgorod@thermex.ru
Новосибирск	630108, г. Новосибирск, ул. Станционная, 36, офис 101	+7 (383) 350-49-76, 360-08-97	novosibirsk@thermex.ru
Омск	644009, г. Омск, ул. 20 Лет РККА, 179, офис 207	+7 (3812) 53-87-33	omsk@thermex.ru
Оренбург	460000, г. Оренбург, ул. Металлистов, 16/1, офис 8	+7 (3532) 77-11-06	orenburg@thermex.ru
Пенза	440046, г. Пенза, ул. Попова, 4 Б	+7 (8412) 54-62-62	penza@thermex.ru
Пермь	614058, г. Пермь, ул. Трамвайная, 4	+7 (342) 205-75-74, 205-75-64	perm@thermex.ru
Петрозаводск	185005, г. Петрозаводск, ул. Онежской флотилии, 37 А	+7 (8142) 73-37-12	petrozavodsk@thermex.ru
Петропавловск-Камчатский	683024, г. Петропавловск-Камчатский, ул. Ватутина, 1 А	+7 (4152) 26-64-43	petropavlovsk-k@thermex.ru
Ростов-На-Дону	344065, г. Ростов-на-Дону, ул. 50-летия Ростсельмаша, 2-6/22, офис 4	+7 (863) 302-04-24	rostov@thermex.ru
Рязань	390044, г. Рязань, ул. Народный бульвар, 4, офис 6	+7 (4912) 77-70-91	ryazan@thermex.ru
Самара	443013, г. Самара, ул. Московская, 6, лит. Б, комн. 406	+7 (846) 331-01-05, 331-02-05	samara@thermex.ru
Саратов	410010, г. Саратов, ул. 1-й Пугачевский пос., 2 Б	+7 (8452) 64-46-15, 72-31-24	saratov@thermex.ru
Симферополь	295001, г. Симферополь, ул. Артиллерийская, 90	+7 (3652) 27-32-88	krym@thermex.ru
Ставрополь	355000, г. Ставрополь, проезд Трудовой, 4, лит. Ж	+7 (8652) 56-20-87	stavropol@thermex.ru
Сургут	628401, г. Сургут, ул. Сосновая, 37	+7 (3462) 23-67-18	surgut@thermex.ru
Сыктывкар	167009, г. Сыктывкар, ул. Новая, 1/2	+7 (8212) 727-388	syktyvkar@thermex.ru
Тверь	170006, г. Тверь, ул. Софьи Перовской, 29	+7 (4822) 42-38-84	tver@thermex.ru
Томск	634026, г. Томск, пер. Добролюбова, 10, стр. 2, офис 202/1	+7 (3822) 400-149	tomsk@thermex.ru
Тула	300013, г. Тула, ул. Болдина, 47, офис 9	+7 (4872) 71-63-13, 71-62-06	tula@thermex.ru
Тюмень	625059, г. Тюмень, ул. Тимофея Чаркова, 8/6	+7 (3452) 68-11-31, 68-11-41	tyumen@thermex.ru
Улан-Удэ	670045, г. Улан-Удэ, ул. Ботаническая, 37 А, офис 16	+7 (3012) 49-49-57	ulanude@thermex.ru
Ульяновск	432071, г. Ульяновск, ул. Урицкого, 23 Б	+7 (8422) 463-706, 43-30-01	ulyanovsk@thermex.ru
Уфа	450081, г. Уфа, ул. Адмирала Макарова, 5/1, офис 25	+7 (347) 246-59-97, 246-59-96	ufa@thermex.ru
Хабаровск	680015, г. Хабаровск, ул. Сидоренко, 7, офис 309	+7 (4212) 40-03-95, 40-03-96	khabarovsk@thermex.ru
Чебоксары	428903, г. Чебоксары, Ишлейский проезд, 11, офис 79 Г	+7 (8352) 24-02-45	cheboksary@thermex.ru
Челябинск	454902, г. Челябинск, микр. Шершни, ул. Центральная, 3 Б, корп. 3	+7 (351) 723-00-33, 723-00-34	chelabinsk@thermex.ru
Ярославль	150044, г. Ярославль, пр. Октября, 87 А	+7 (4852) 59-38-60	yaroslavl@thermex.ru
<b>КАЗАХСТАН</b>			
Алматы	050050, г. Алматы, ул. Лобачевского, 78, офис 215	+7 (727) 233-64-56	almaty@thermex.ru
Караганда	M02D7P8, г. Караганда, ул. Складская, 15	+7 (7212) 51-28-89, 43-23-49	dversh777@thermex.ru
Костанай	110000, г. Костанай, ул. Базовая, 1	+7 (7142) 26-93-19	kostanai@thermex.ru
Кокшетау	020000, г. Кокшетау, ул. Буденного, 22 А	+7 (7162) 553433	kokshetau@thermex.ru
Павлодар	140000, г. Павлодар, Центральный пром. район, СП9	+7 (7182) 33-41-74	pavlodar@thermex.ru
Семей	071403, г. Семей, ул. Красный пыльщик, 34	+7 (7222) 53-07-32	vdalchanin@thermex.ru
Усть-Каменогорск	070019, г. Усть-Каменогорск, ул. Кабанбай батыра, 11/2	+7 (7232) 20-68-67	ustkamen@thermex.ru
Шымкент	160008, г. Шымкент, ул. Аймаутова, 143	+7 (7252) 251-97-01	lnasyrova@thermex.ru
Актобе	030010, г. Актобе, пр. Санкибай батыра, д.1 "В"		aktobe@thermex.ru
Тараз	080000, г. Тараз, ул. Санырак Батыра 47 М		rmirkamalov@thermex.ru
<b>БЕЛАРУСЬ</b>			
Минск	220029, г. Минск, ул. Куйбышева, 22, корп. 6, офис 202 Б	+375 (17) 380-02-00, (29) 390-52-15	minsk@thermex.by
<b>МОЛДОВА</b>			
Кишинев	MD-2002, г. Кишинев, ул. Четата Алба, 17	+373 (22) 569-663, 636-361	moldova@thermex.ru



# ПРОЕКТИРУЕТЕ ЗДАНИЯ И СООРУЖЕНИЯ?

Специально для вас подготовлены 3D модели водонагревательной и отопительной техники Thermex в форматах Revit и AutoCAD.



## Используя модели Thermex вы получаете:

- Полностью готовое оборудование к установке в проект — скачайте весь ассортимент сразу одним файлом или отдельно по сериям
- Пакетное решение по импортозамещению — широкий ассортимент российского производства с необходимым документальным сопровождением
- Точное расположение подвода электрики и патрубков для подключения воды, газа, теплоносителя системы отопления
- Выверенные габаритные размеры и размеры присоединительных резьб инженерной части
- Подробные технические характеристики (объем, мощность, давление и другие) — доступно в Revit
- Высокое портретное сходство 3D моделей **LOD 400+**

Thermex —  
ваша  
уверенность  
в проекте

## Нужна консультация по оборудованию?

Проектный отдел Thermex окажет поддержку и подберет техническое решение для каждой задачи.

Звоните: 8-800-333-00-23, доб. 213